

Міністерство освіти і науки України
Національний університет «Полтавська політехніка імені Юрія Кондратюка»
Навчально-науковий інститут архітектури, будівництва та землеустрою
Кафедра містобудування та архітектури

Культурний центр в м. Полтава

Розрахунково - пояснювальна записка
до комплексного архітектурного проекту

401-А 9484522 ПЗ

Розробив студент групи 401-А:
«11» серпня 2025 р. Макуха М.О.
(число, місяць, рік)(підпис)(прізвище, ініціали)

Керівник комплексного архітектурного проекту:
«13» червня 2025 р. Васильєв П.О.
(число, місяць, рік)(підпис)(прізвище, ініціали)

Консультанти:
з архітектурних конструкцій:

«12» серпня 2025 р. Семко О.В.
(число, місяць, рік)(підпис)(прізвище, ініціали)

з інженерного благоустрою та ландшафтної архітектури:

«18» серпня 2025 р. Васильєв П.О.
(число, місяць, рік)(підпис)(прізвище, ініціали)

Допустити до захисту:

Завідувач кафедри «24» серпня 2025 р. Савченко О.О.
(число, місяць, рік)(підпис)(прізвище, ініціали)

Полтава 2025

					401-А 9484522 ПЗ	Арк.
Змн.	Арк.	№документа	Підпис	Дата		

Національний університет «Полтавська політехніка імені Юрія Кондратюка»

(повне найменування вищого навчального закладу)

Інститут, факультет, відділення ННІ архітектури, будівництва та землеустрою
Кафедра, циклова комісія Містобудування та архітектури
Освітньо-кваліфікаційний рівень Бакалавр
Напрямок підготовки 191 Архітектура та містобудування
(шифр і назва)
Спеціальність -----
(шифр і назва)

ЗАТВЕРДЖУЮ

Завідувач кафедри,

голова циклової комісії

Савченко О.О.
" 18 " 02 2025 року

ЗАВДАННЯ

НА ДИПЛОМНИЙ ПРОЕКТ (РОБОТУ) СТУДЕНТУ

на кваліфікаційну роботу студента

Машара Іларіона Олександровиче
(прізвище, ім'я, по батькові)

1. Тема проекту (роботи) Куршурний Цесмур в м. Жоланівка

керівник проекту (роботи) Васильєв Павло Дмитрович
(прізвище, ім'я, по батькові, науковий ступінь, вчене звання)

затверджені наказом вищого навчального закладу від " 05 " березня 2025 року № 366/25-А

2. Строк подання студентом проекту (роботи) 16.06.2025

3. Вихідні дані до проекту (роботи) Будівництво житлової (М.Х.500), висновками з генерального плану міста, ерметричеські

4. Зміст розрахунково-пояснювальної записки (перелік питань, які потрібно розробити) Актуальність теми, містобудівні рішення, об'єкти проєктування рішення, конструктивні рішення, інтер'єр/бюроустрій/зміщення

5. Перелік графічного матеріалу (з точним зазначенням обов'язкових креслень)

Містобудівні рішення; Функціонально-планувальне рішення; Архітектурно-конструктивні рішення; Конструктивні рішення; Бюроустрій/зміщення; Визначення акваторії щодо розташування та ерметричеські рішення проєктування на ділянці.

Змн.	Арк.	Недокумента	Підпис	Дата

401-A 9484522 ПЗ

Арк.

6. Консультанти розділів проекту (роботи)

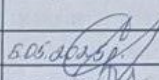
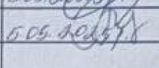
Розділ	Прізвище, ініціали та посада консультанта	Підпис, дата	
		завдання видав	завдання прийняв
Арх. конс.	Семко ОВ		20.06.2025р.
Буд-рм.	Васильов Р.О.		01.06.2025р.

7. Дата видачі завдання 4.06.2025р.

КАЛЕНДАРНИЙ ПЛАН

№ з/п	Назва етапів дипломного проекту (роботи)	Строк виконання етапів проекту (роботи)	Примітка
1.	Представлення теми багаторівневої життєвої виконавчої інструкції, ліцензування і несамостійно-проектного виконання в'їзної проєкції	03.02.25 - 04.02.25	
2.	кадрового (спеціального) проекту. Замовник єдиний ідейний авторитет до в'їзної індивідуального виконання в'їзної індивідуального	03.03.25 - 07.03.25	
3.	кадрового (спеціального) проекту. Замовник єдиний ідейний авторитет єдиний проект	07.04.25 - 11.04.25	
4.	Замовник єдиний авторитет проекту. Замовник єдиний виконавчий КР комісія 50%. Замовник єдиний авторитет проекту	28.04.25 - 02.05.25	
5.	Замовник єдиний авторитет проекту. Замовник єдиний виконавчий КР комісія (спеціального) ідеї замовника єдиний авторитет	26.05.25 - 30.05.25	
6.	Замовник єдиний авторитет проекту. Замовник єдиний виконавчий КР комісія (спеціального) ідеї замовника єдиний авторитет	16.06.25 - 18.06.25	

Студент

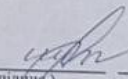
 Шампра С.О.
(підпис) (прізвище та ініціали)

Керівник проекту (роботи)

 Васильов Р.О.
(підпис) (прізвище та ініціали)

Розділ 1
Вступ
401-А № 9484522

Виконала: студентка групи 401-А
Макуха М.О.

					401-А 9484522 ПЗ	Арк.
Змн.	Арк.	№документа	Підпис	Дата		

1. Вступ

Для розробки комплексного архітектурного проекту була обрана тема «Культурний центр в м. Полтава».

Розташування запроєктованого об'єкту, культурного центру передбачено у Шевченківському районі, на території колишнього кінотеатру «Алмаз», за адресою: вул. 23 Вересня, 1. Дана ділянка була обрана через розташування у межах густонаселених житлових мікрорайонів, Алмазний, Сади-1, Сади-2 та Половки та відсутність державних та неформальних культурних центрів. Крім того, ділянка проектування знаходиться поруч з Ліцеєм №31 Полтавської міської ради, Управлінням соціального захисту населення Шевченківського району м. Полтави, Центром сімейної медицини, парком Воїнів-афганців, спортивним та дитячим майданчиком. Наявна транспортна інфраструктура, зокрема зупинки громадського транспорту та велика пішохідна прохідність, роблять територію зручною та доступною для різних груп користувачів. Поєднання вище перерахованих факторів забезпечує сталий попит на культурні та освітні послуги серед місцевого населення.

Значну увагу приділено реорганізації транспортно-пішохідних зв'язків кварталу. А саме: створення додаткового проїзду, що зменшить навантаження на сусідні вулиці та створить комфортний додатковий шлях для скорочення маршруту користувачів авто. Та виокремлення головних пішохідних магістралей й їх поєднання у логічну систему пішохідних доріжок кварталу з обґрунтованим маршрутом й додатковими – прогулянковими доріжками з місцями для відпочинку місцевих жителів.

Проект передбачає раціональне використання міського простору, зберігаючи культурну функцію місця, її підсилення додатковими функціями, такими як освітня, виставкова, спортивна й реабілітаційна; та інтегруючи її в

									Арк.
Змн.	Арк.	№документа	Підпис	Дата		401-А	9484522	ПЗ	

Таким чином, розробка культурного центру як архітектурно-громадського об'єкта відповідає актуальним потребам суспільства, сприяє

розвитку інфраструктури міста, інтеграції громади та створенню якісного й інклюзивного міського полі функціонального простору.

1.2. Мета розроблення кваліфікаційної роботи

Розроблена кваліфікаційна робота має на меті створення сучасного культурного центру з урахуванням архітектурним, конструктивним й екологічним вимог, що відповідає потребам населення. Проект спрямований на створення комфортного середовища для взаємодії людей, проведення культурно-освітніх заходів, відпочинку та активного дозвілля в умовах міського середовища.

Реалізація подібних об'єктів впливає на розвиток інфраструктури міста, створення нових робочих місць, розвиток місцевих бізнесів та покращення якості життя мешканців. Крім того, такі простори сприяють налагодження соціальних зв'язків між користувачами й сприяє формуванню «м'якого міста» або у цьому випадку «м'якому мікрорайону».

Врахування сучасних принципів сталого проектування у розробці культурного центру дозволяє зменшити негативний вплив на довкілля шляхом використання енергоефективних конструкцій, раціонального зонування, природного освітлення та озеленення території.

Одним із важливих завдань проекту є гармонійна інтеграція будівлі в навколишній ландшафт. Завдяки застосуванню природних та екологічно безпечних матеріалів, формуванню функціональних зон відпочинку з елементами ландшафтного дизайну, досягається поєднання урбаністичних рішень з природним середовищем. Особливу увагу приділено зеленим насадженням, які не лише покращують мікроклімат, але й зменшують рівень шуму, пилу та забезпечують візуальний комфорт.

									Арк.
Змн.	Арк.	Недокумента	Підпис	Дата	401-A	9484522	ПЗ		

Крім архітектурного і функціонального вирішення, у кваліфікаційній роботі особливу увагу приділено конструктивній системі будівлі. Застосування монолітного залізобетонного каркасу дозволяє забезпечити

необхідну просторову жорсткість, надійність і довговічність споруди. Завдяки гнучкості такої системи можлива адаптація внутрішнього простору під змінні потреби користувачів, що є важливою вимогою для громадських будівель. Тому проектом передбачено у разі зменшення попиту на реабілітаційну функцію, переосмислення простору та розширення спортивної або виставкової зон, або створення абсолютно нової функціональної зони, що буде відповідати новим потребам суспільства.

Конструктивні рішення також враховують нормативні вимоги щодо протипожежної безпеки, евакуації, інсоляції та звукоізоляції.

Загалом, дана кваліфікаційна робота спрямована не лише на створення функціонального об'єкта, а й на пошук архітектурного образу, що відображає сучасні тенденції проектування публічних просторів. Проект сприяє розвитку міського середовища, покращує його естетичну привабливість, забезпечує комфорт і безпеку користувачів та підкреслює важливість синтезу архітектури, екології та соціальних потреб. Це відповідає сучасним викликам в галузі архітектури та містобудування.

										Арк.
Змн.	Арк.	Недокумента	Підпис	Дата		401-А	9484522	ПЗ		

Розділ 2

Архітектурно-проектна частина

401-А № 9484522

Виконала: студентка групи 401-А
Макуха М.О.

					401-А 9484522 ПЗ	Арк.
Змн.	Арк.	№документа	Підпис	Дата		

1. Архітектурно-проектна частина

1.1. Містобудівне рішення

Квартал, де заплановано розміщення проектованої будівлі, знаходиться в межах міста Полтава, а саме — у Шевченківському адміністративному районі. Територія кварталу обмежена з чотирьох сторін основними міськими магістралями — вулицями 23-го Вересня, Івана Мазепи, Великотирнівською та Героїв України, що мають важливе значення в транспортній мережі міста та забезпечують зручний доступ до ділянки з різних частин населеного пункту.

Функціональне призначення кварталу — житлове. Тут домінує багатоповерхова житлова забудова, яка представлена як типовими панельними будинками, так і новішими об'єктами сучасного житлового будівництва. Окрім житла, у межах району розміщені об'єкти соціальної інфраструктури: дитячі садки, школи, заклади охорони здоров'я, торгівлі та побутового обслуговування населення, що створює зручні умови для проживання мешканців та забезпечує функціональну самодостатність території.

Під час містобудівного аналізу ділянки, було виявлено низку проблем, що впливають на комфорт і безпеку мешканців.

Основні недоліки включають: порушення швидкісного режиму автотранспорту, що створює аварійні ситуації; нестачу зручних пішохідних зв'язків; дефіцит паркомісць, який призводить до стихійного паркування. Крім того, у кварталі відсутній культурний центр, що обмежує доступ мешканців до дозвілля в межах пішохідної доступності. Важливою проблемою є також значна протяжність кварталу, через що мешканці змушені здійснювати тривалі об'їзні маршрути, що ускладнює транспортну логістику.

У процесі проектування була сформована пропозиція щодо покращення функціональної організації кварталу. Оскільки його загальна площа становить 122,32 га, доцільним є зонування території за допомогою нового організованого проїзду вздовж провулка Гната Хоткевича, що дозволить оптимізувати

									Арк.
Змн.	Арк.	Недокумента	Підпис	Дата		401-А	9484522	ПЗ	

транспортну та пішохідну логістику. Окрема увага приділена благоустрою Алеї слави, яка розташована в північно-східній частині кварталу. На сьогодні ця ділянка втратила привабливість через піщане покриття та зношені елементи благоустрою, зокрема лавки.

Проектом передбачено формування оновленого громадського простору на основі центральної пішохідної осі, яка виконує роль транзитного маршруту, доповненого системою прогулянкових доріжок із зонами відпочинку. Цей маршрут логічно перетікає у пішохідну доріжку до будівлі нового культурного центру, а далі — в оновлений, раніше занедбаний, пішохідний шлях уздовж вулиці Юрія Кондратюка. Запропонована схема пішохідного руху формує єдину логічну систему, що поєднує основні точки тяжіння в межах кварталу: Управління соціального захисту населення, медичний заклад, загальноосвітню школу та спортивний об'єкт.

Пропозиції щодо оптимізації кварталу, описані вище, продемонстровані на схемі 1.1 Реорганізації кварталу. Запропоновані проектні рішення щодо вдосконалення просторової організації території, формування нових пішохідних маршрутів, зонування території та створення культурного осередку спрямовані на підвищення комфортності, безпеки та привабливості кварталу. Реалізація цих заходів дозволить покращити мобільність пішоходів і транспорту, активізувати громадський простір і створити умови для повноцінного соціального та культурного життя мешканців району.



Рис. 3.15 Схема реорганізації кварталу

					401-A	9484522	ПЗ	Арк.
Змн.	Арк.	Недокумента	Підпис	Дата				

2.3 Архітектурно-планувальне рішення об'єкту

Для розробки проекту культурного центру було використано наступну нормативну літературу та джерела :

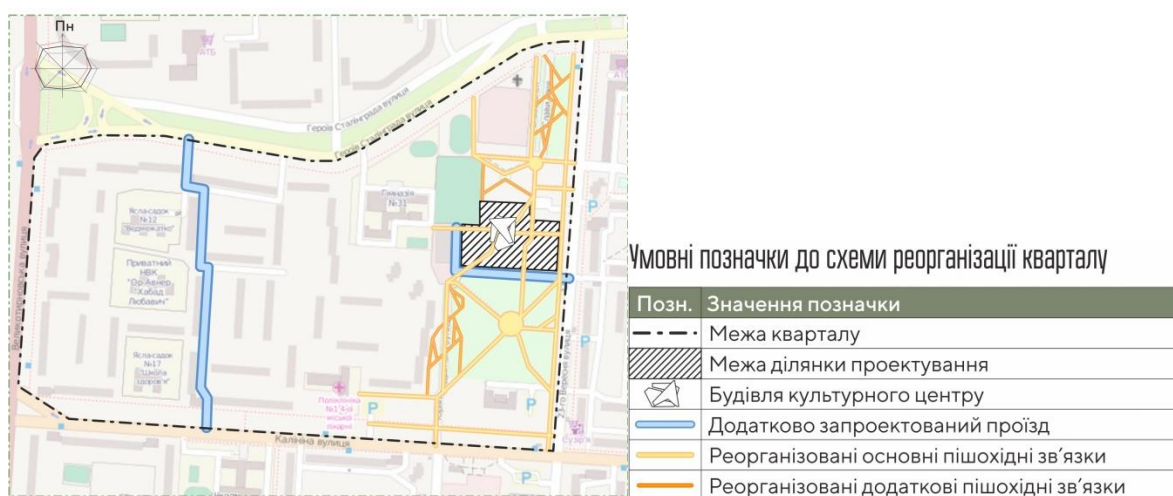
1. ДБН В.2.2-3:2018 «Будинки і споруди. Заклади культури» - для визначення функціонального зонування, вимог до акустики, освітлення та евакуації будівель культурного призначення.
2. ДБН В.2.2-9:2018 «Будинки і споруди. Громадські будинки та споруди» – для формування загального архітектурно-планувального рішення громадської будівлі, зокрема умов комфорту, місткості та інженерного забезпечення.
3. ДБН В.2.2-5:2023 «Будинки і споруди. Захисні споруди цивільного захисту» – при проектуванні вбудованого укриття в складі культурного центру.
4. ДБН В.1.1-7:2021 «Пожежна безпека об'єктів будівництва» – для реалізації вимог протипожежного захисту та безпечної евакуації.
5. ДБН В.2.2-10:2018 «Будинки і споруди. Доступність будівель і споруд для маломобільних груп населення» – для забезпечення безбар'єрності та інклюзивності будівлі.
6. ДБН В.2.2-13:2003 «Спортивні та фізкультурно-оздоровчі споруди» – при інтеграції елементів для фізкультурно-оздоровчої діяльності у функціональну структуру центру.

Додаткові інформаційні джерела:

7. Посібник з просторового планування інклюзивного середовища (Big City Lab, МОЗ України, 2022) – як орієнтир для створення комфортного та доступного громадського простору.
8. Каталог природоорієнтованих рішень (ГО ReThink, 2021) – як основа для формування екологічно збалансованого середовища та системи озеленення ділянки.

Вибір ділянки для розміщення проектного об'єкта — культурного центру — здійснювався на основі містобудівного аналізу кварталу та оцінки

										Арк.
Змн.	Арк.	Недокумента	Підпис	Дата		401-А	9484522	ПЗ		

наявної інфраструктури. Було обрано територію в Шевченківському районі міста Полтава — колишню ділянку кінотеатру «Алмаз», розташовану за адресою: вул. 23 Вересня, 1. Це місце має вигідне розташування щодо головних пішохідних і транспортних потоків, знаходиться в зоні щільної житлової забудови та забезпечене необхідними інженерними комунікаціями. Враховуючи незадіяний потенціал цієї території, рішення про її повторне використання в якості громадського простору є ефективним як з функціональної, так і з соціальної точки зору.



Рис.2.1 Частина схеми аналізу кварталу з планувальними обмеженнями

Після аналізу всіх планувальних обмежень, було прийнято рішення зробити будівлю цікавою формою з двома головними входами та наскрізним проходом. Таким чином цікава форма будівлі зумовлена її прогляданню з усіх боків, а розташуванню зручністю, доступністю та планувальними обмеженнями.

Будівля розділена на два самостійні блоки на першому поверсі та об'єднана спільним другим поверхом, як це показано на схемі.

									Арк.
Змн.	Арк.	Недокумента	Підпис	Дата	401-A	9484522	ПЗ		

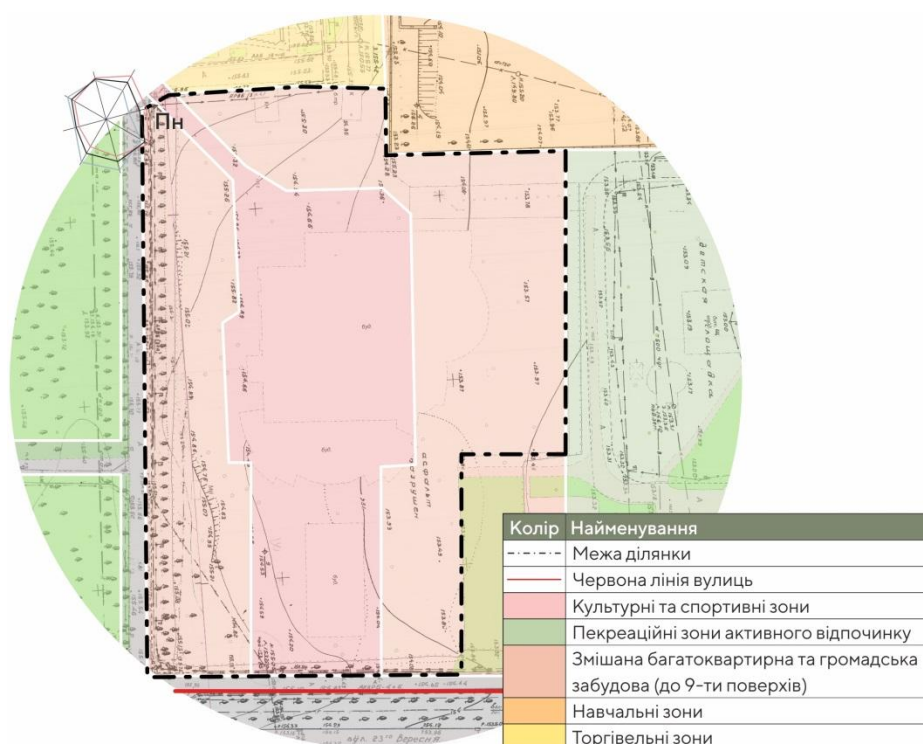

Рис. 2.2 Схема розташування блоків будівлі

Блок А функціонально пов'язаний із блоком Б наскрізним проходом у якому розміщений відкритий амфітеатр на першому поверсі та спільним другим поверхом, який з'єднує обидві частини будівлі в єдину архітектурну композицію. Головний фасад блоку А орієнтований на вулицю 23 Вересня, що зумовлює розміщення центрального входу з боку східної частини споруди для зручного доступу відвідувачів.

Основне призначення блоку А — мистецьке. Ця зона займає найбільшу площу серед усіх функціональних блоків. Тут передбачено розміщення мистецьких класів для різних видів творчої діяльності, а також поліфункціональну аудиторію, яка розрахована на проведення занять та майстер-класів для великої кількості учасників. У плануванні враховані класи для індивідуальних занять, а також повноцінна фотостудія, що включає два окремих студійних простори.

Крім цього, передбачено музичну зону, в якій розміщено класи для вокальних занять і навчання гри на музичних інструментах. Для короткотривалого дозвілля та репетицій організовано спільну зону відпочинку, а також невеликий актовий зал на 38 посадкових місць, обладнаний сценою для виступів та презентацій. У громадсько-доступній частині блоку запроєктована зона коворкінгу з кафе, а в окремому приміщенні з обмеженим доступом — амфітеатр для командної роботи або неформальних освітніх заходів.

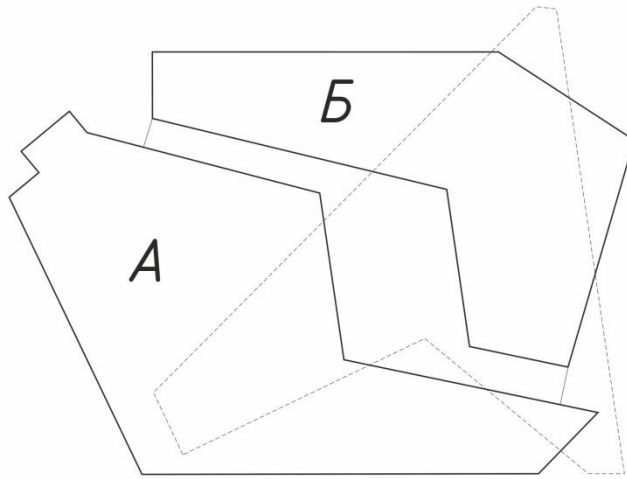
										Арк.
Змн.	Арк.	Недокумента	Підпис	Дата						

401-А 9484522 ПЗ

Блок Б орієнтований своїм головним фасадом на захід — у бік житлової забудови, забезпечуючи комфортне входження з боку житлових кварталів. Основне функціональне призначення цього блоку — реабілітаційне. Тут запроєктовано медичний пункт, кабінет фізичної реабілітації, сенсорної терапії, ерготерапії, логопедичні кабінети, а також простори для індивідуальної та групової роботи з психологом.

Доповненням до основної функції є виставкова зона, яка включає загальний хол з можливістю організації тимчасових експозицій, кілька виставкових залів та зал імерсивного мистецтва з використанням мультимедійних технологій. Окремим блоком розміщується спортивна зона з універсальним спортивним залом, роздягальнями та допоміжними приміщеннями, що робить будівлю мультифункціональною та зручною для різних категорій користувачів.

Спільний другий поверх забезпечує логічне з'єднання функцій, розміщених у блоках А і Б. Тут організовані додаткові виставкові простори, зони спортивних занять, а також технологічно-освітній кластер. До нього входять лабораторія 3D-друку, навчальні класи та поліфункціональний простір для лекцій, семінарів і практичних занять. Родзинкою архітектурного рішення є експлуатований дах над блоком А, який виконує роль відкритого простору для заходів на свіжому повітрі.



Рис. 2.3 Схема функціонального зонування будівлі

Проект культурного центру базується на принципах інтеграції та комунікації між різними віковими групами, тому територія й внутрішні простори спроектовані з урахуванням гнучкого вікового зонування. Замість жорсткого розмежування, передбачено спільний простір, що сприяє міжпоколінній взаємодії, підтримці соціальних зв'язків і спільному використанню ресурсів.

Багатофункціональні приміщення, такі як аудиторії, майстерні, зали для занять, зони коворкінгу та амфітеатр, використовуються представниками різного віку у різний час доби. Наприклад, вдень простір може бути задіяний для дитячих занять або майстер-класів для молоді, а ввечері — для лекцій, кінопоказів чи зустрічей старших відвідувачів.

Такий підхід максимізує ефективність використання простору, підвищує функціональність будівлі та створює умови для неформального обміну досвідом між поколіннями. У зоні коворкінгу діти можуть спілкуватися з дорослими менторами, а в загальних творчих просторах проводяться спільні заходи за участю різновікових груп.

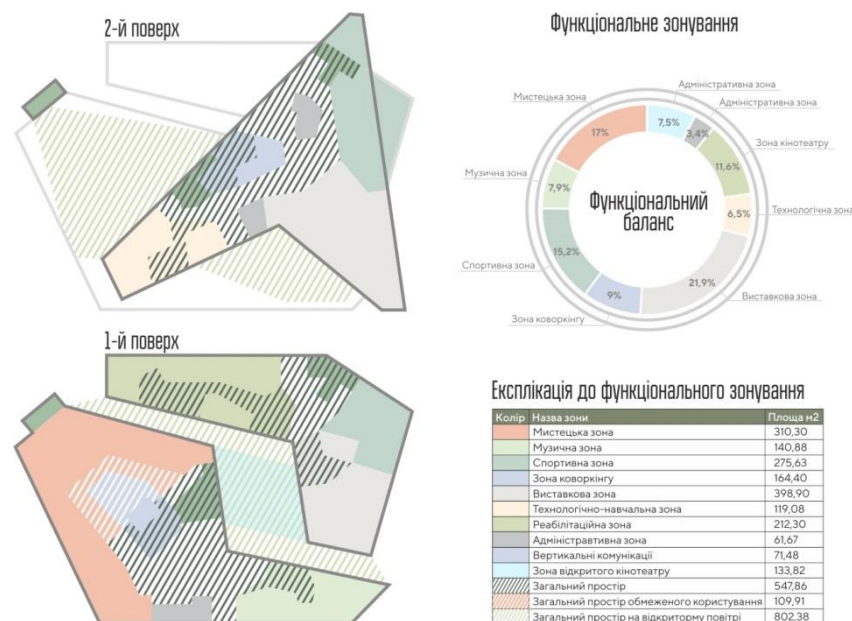
Таким чином, будівля формує інклюзивне, динамічне середовище, де кожен користувач, незалежно від віку, має доступ до відповідних активностей і водночас є частиною спільної, відкритої громади.



Рис. 2.4 Схема вікового зонування будівлі

										Арк.
Змн.	Арк.	Недокумента	Підпис	Дата						
						401-A	9484522	ПЗ		

На мінус першому поверсі будівлі розміщується укриття цивільного захисту, що відповідає чинним нормам безпеки. У цьому просторі передбачено вентиляційну камеру, електрощитову, медичний пункт, складські приміщення, адміністративні кабінети, санвузли, навчальні аудиторії, а також спільний простір із місцями для сидіння, що дозволяє забезпечити базовий комфорт під час перебування в укритті.

Поверхи поєднані двома сходами та ліфтами, тому за потреби люди з інвалідністю можуть вільно пересуватися між поверхами. Також передбачено додатковий евакуаційний вихід виведений у зону, що не підлягає завалам.

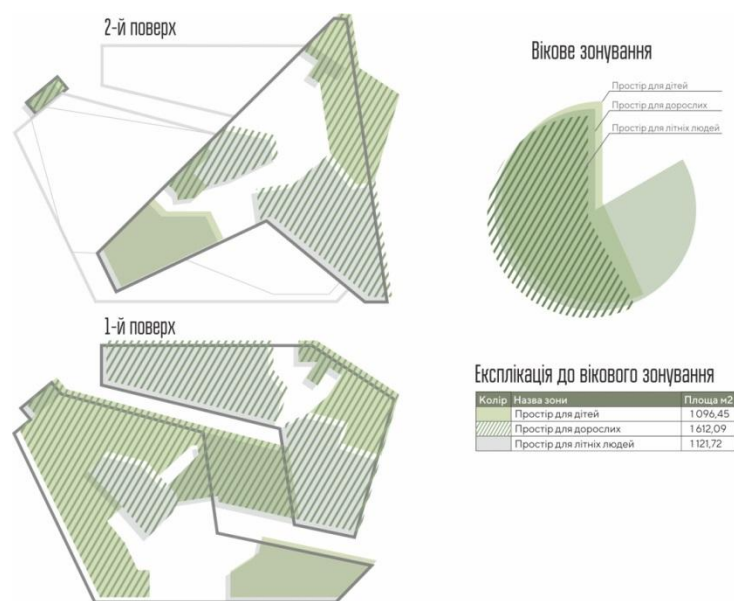
Експлуатована покрівля блоку А має два шляхи евакуації, перший - це евакуаційні сходи та сходи й ліфт, що розташовані у середині будівлі біля виходу на терасу. Експлуатована покрівля має місця для сидіння, духові вікна над аудиторіями мистецької зони та коворкінгу, зелені зони й вихід на мотузковий парк.

Фасади запроєктованого культурного центру вирішено у поєднанні природних і сучасних матеріалів — дерева та архітектурного бетону, що формує виразний, контрастний образ споруди та забезпечує гармонію з навколишнім середовищем.

Перший поверх оформлено з перевагою натурального дерева, що створює теплий, затишний образ на рівні людського сприйняття. Дерев'яні панелі використовуються в якості основного оздоблення, доповнені великими світлопрозорими отворами, які відкривають простір назовні й наповнюють інтер'єр природним світлом. Такий підхід робить будівлю більш відкритою та дружньою до відвідувачів, а також підтримує екологічні принципи проектування. Для оздоблення використано термодеревину, стійку до зовнішніх впливів і біорозкладу.

Другий поверх, навпаки, має домінування архітектурного бетону, що підкреслює конструктивну надійність будівлі й формує її стриманий, сучасний характер. Бетонна оболонка має чітку геометрію, контрастує з фактурним деревом нижнього ярусу й створює баланс між масивністю та легкістю.

									Арк.
						401-А	9484522	ПЗ	
Змн.	Арк.	Недокумента	Підпис	Дата					

акцентом на економію ресурсів, довговічність обладнання та комфорт для користувачів.

У приміщенні укриття цивільного захисту, розташованого на мінус першому поверсі, передбачено повноцінну інженерну інфраструктуру, що забезпечує автономну життєдіяльність у надзвичайних ситуаціях. Зокрема, санітарно-гігієнічний блок включає санвузли з універсальними кабінками, придатними як для дорослих, так і для дітей, а також окремі санвузли для осіб з інвалідністю, обладнані згідно з державними будівельними нормами щодо безбар'єрності.

Для гарантування енергетичної незалежності укриття у критичних ситуаціях в електрощитовій розміщено дизельний генератор, який здатен забезпечити автономне живлення систем освітлення, вентиляції, зв'язку та аварійного оповіщення. Наявність резервного джерела живлення підвищує загальний рівень безпеки перебування у сховищі й гарантує безперервну роботу критичних інженерних систем навіть за умов відключення зовнішніх мереж.

Таке рішення дозволяє повною мірою забезпечити функціональність укриття, відповідність чинним нормам ДБН та вимогам до сучасних об'єктів цивільного захисту.

2.5 Благоустрій ділянки та охорона навколишнього середовища

З метою забезпечення естетичної інтеграції споруди в навколишній простір, у проекті благоустрою перевага надана поєднанню натурального дерева та архітектурного бетону, що формують природний, гармонійний образ будівлі в контексті ландшафту. Ці матеріали не лише відповідають сучасним архітектурним тенденціям, а й підкреслюють екологічну складову проекту.

Територія навколо будівлі розподілена на функціональні зони, кожна з яких підкреслює культурно-мистецьку концепцію об'єкта. До таких зон належать:

- Паркова зона — місце відпочинку з озелененням, декоративними деревами та системою зручних лавок.

									Арк.
						401-A	9484522	ПЗ	
Змн.	Арк.	Недокумента	Підпис	Дата					

- Міські сади-города — інтерактивна терапевтична зона з грядками для спільного вирощування рослин, доступна для всіх охочих.
- Зона тихого відпочинку — облаштована зеленими вуличними меблями на різну кількість користувачів, частина яких має навіси для захисту від сонця чи опадів.
- Простір Street Art — відкрита платформа для вуличних художників зі стендами для вільного розпису, що стимулює креативність та самовираження.
- Спортивна зона — включає мотузковий парк, відкритий майданчик без дерев із геопластикою для дітей та простір для активного дозвілля.
- Культурно-просвітницька зона — містить інтерактивні елементи: вуличні шахи, стенди з інформацією про місцеву флору, а також зони з природним покриттям різних типів для сенсорного розвитку дітей.



Рис. 2.5 Схема функціонального плану ділянки

У прогулянкових зонах передбачено велику кількість зручних лавок, що дає можливість відпочинку у різних форматах — як наодинці, так і в компанії. Простір спроектований таким чином, щоб відвідувачі мали змогу змінювати активність залежно від настрою та потреб. Створено “сухий” фонтан, який завдяки відсутності чаші дозволяє вільне пересування територією навіть дітям, перетворюючись у спекотні дні на інтерактивну водну атракцію. Також закладено “танцюючий” фонтан у бузковому гаю, що слугуватиме візуальною

										Арк.
Змн.	Арк.	Недокумента	Підпис	Дата		401-А	9484522	ПЗ		

домінантою ландшафту та магнітом для зустрічей мешканців, особливо у вечірній час завдяки декоративному підсвічуванню.

Для формування комфортного, безпечного й привабливого середовища на території комплексу впроваджено природоорієнтовані рішення, які відповідають принципам екологічної відповідальності та сталого розвитку. Зокрема:

Застосовано зелений вуличні меблі, включаючи лавки різного формату: для одного, пари чи невеликої групи. Їх розміщено вздовж прогулянкових маршрутів, на галявинах та в ізольованих затишних куточках для усамітнення. Частина лавок обладнана зарядними станціями на сонячних батареях, що дозволяє користувачам підзаряджати мобільні пристрої на відкритому повітрі.

Частково озеленено експлуатовану покрівлю, де розміщено місця для відпочинку з зеленими вуличними меблями, частковим озеленення та духовими вікнами, що дозволяють зазирнути всередину мистецьких класів та коворкінгу.

Використано кишенькові парки, що інтегровані у загальну структуру ділянки, ярусне озеленення та проникні поверхні. Це сприяє ефективному поглинанню дощових вод, зменшує навантаження на систему водовідведення та покращує рівень природного зволоження ґрунту.

Покриття території варіюється відповідно до її функціонального призначення: асфальтне покриття використовується для проїздів і паркувальних майданчиків; бруківка — для основних пішохідних маршрутів; спеціальна зелена плитка із перфорацією — для прогулянкових доріжок та окремих тематичних зон, таких як зони арт-інсталяцій або садів-городів.

Значну роль у забезпеченні безпечності, енергоефективності та зручності відіграє система зовнішнього освітлення. Вона охоплює як основні маршрути руху, так і другорядні доріжки, входи в будівлю та зони відпочинку. Використано енергозберігаючі LED-світильники, частина яких обладнана датчиками руху та системами автоматичного регулювання яскравості відповідно до часу доби чи інтенсивності використання.

									Арк.
Змн.	Арк.	Недокумента	Підпис	Дата		401-A	9484522	ПЗ	

Такий комплексний підхід до благоустрою території дозволяє забезпечити не лише її естетичну привабливість, зручність і функціональність, а й сприяє формуванню екологічно чутливого, соціально інклюзивного, мультівікового середовища, що відповідає сучасним стандартам урбаністичного планування та сталого розвитку.

2.6 Інженерний благоустрій території та транспорт

Виходячи з виявлених проблем на ділянці — порушення швидкісного режиму автотранспорту, дефіциту зручних пішохідних зв'язків, нестачі паркомісць та відсутності культурного центру у межах пішохідної доступності — було сформовано комплексні проектні рішення, спрямовані на покращення транспортної логістики, благоустрою та підвищення якості життя мешканців кварталу.

Одним із ключових заходів стало формування нового організованого проїзду вздовж провулка Гната Хоткевича, що дозволило скоротити надмірну протяжність маршруту об'їзду та розвантажити прилеглі вулиці. Це рішення оптимізує схему внутрішньоквартального руху, сприяючи зменшенню транспортного навантаження та підвищенню доступності ключових громадських об'єктів.

Для вирішення проблеми стихійного паркування передбачено створення двох упорядкованих паркувальних майданчиків уздовж нових та існуючих проїздів. Частина паркомісць передбачена для людей з інвалідністю.

Особливу увагу приділено вдосконаленню пішохідної інфраструктури. Центральним елементом проекту стала пішохідна вісь, яка виконує транзитну, рекреаційну та просторову функції. Вона з'єднує основні пункти тяжіння району — Управління соціального захисту, медичний заклад, школу, спортмайданчик та новий культурний центр. Вісь логічно інтегрується у мережу пішохідних доріжок і прогулянкових маршрутів, частина з яких реконструйована на основі існуючих натоптаних стежок, що утворилися внаслідок інтуїтивного пересування пішоходів.

									Арк.
						401-А	9484522	ПЗ	
Змн.	Арк.	Недокумента	Підпис	Дата					

Важливою частиною реорганізації стало оновлення Алеї Слави в північно-східному секторі. Піщане покриття та зношені лавки замінено на сучасні матеріали, впроваджено нове озеленення, освітлення та інклюзивні елементи благоустрою. Алея трансформується у повноцінну меморіально-рекреаційну зону з місцями для усамітнення, читання та невеликих культурних подій.

Запропоновані рішення спрямовані на інтеграцію транспортної, пішохідної та рекреаційної інфраструктури в єдину логічну систему, що забезпечує зручність, безпеку та доступність. Результатом реалізації стане покращення умов мобільності для мешканців, активізація громадського життя, підвищення туристичної привабливості району, а також створення сталої, функціонально збалансованої міської структури.

					401-А 9484522 ПЗ	Арк.
Змн.	Арк.	№документа	Підпис	Дата		

Розділ 3

Архітектурні конструкції

401-А № 9484522

Виконала: студентка групи 401-А

Макуха М.О.

Консультант: Семко О.В.

					401-А 9484522 ПЗ	Арк.
Змн.	Арк.	№документа	Підпис	Дата		

2. Архітектурні конструкції

3.1 Загальне конструкційне рішення

У даному проекті представлений культурний центр в м. Полтава. Він розташований у Шевченківському районі, на території колишнього кінотеатру «Алмаз», за адресою: вул. 23 Вересня, 1.

В конструктивному рішенні проектованого культурного центру використано каркасну конструктивну систему, що виконана з використанням металоконструкцій. Будівля розділена на два одноповерхові блоки, що поєднуються спільним другим поверхом. Блок А має частково експлуатовану покрівлю.

Також, у підвальному поверсі під блоком А проектом передбачено розміщення найпростішого укриття відповідно до вимог ДБН В.1.2-5:2007 «Укриття цивільного захисту» та ДСТУ-Н Б В.1.2-27:2010. Укриття призначене для тимчасового перебування людей у разі надзвичайної ситуації. Планування та конструктивне рішення укриття забезпечують безпечний доступ із основної будівлі та можливість автономного перебування протягом визначеного часу.



Рис. 3.1 Схема розташування блоків будівлі

Проектований культурний центр виконано за монолітно-каркасною конструктивною системою, яка забезпечує гнучкість планування та високі експлуатаційні характеристики. Несучими елементами є монолітні

					401-A	9484522	ПЗ	Арк.
Змн.	Арк.	Недокумента	Підпис	Дата				

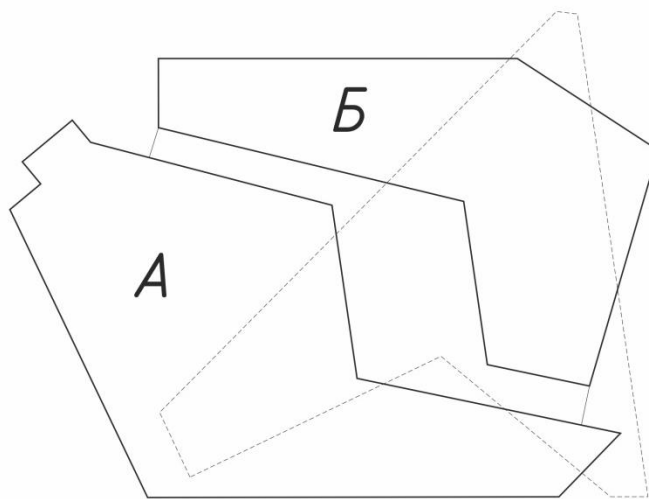

Рис. 3.3 Схема конструкцій 2-го поверху



Рис. 3.4 Схема конструкцій -1-го поверху

Змн.	Арк.	№документа	Підпис	Дата

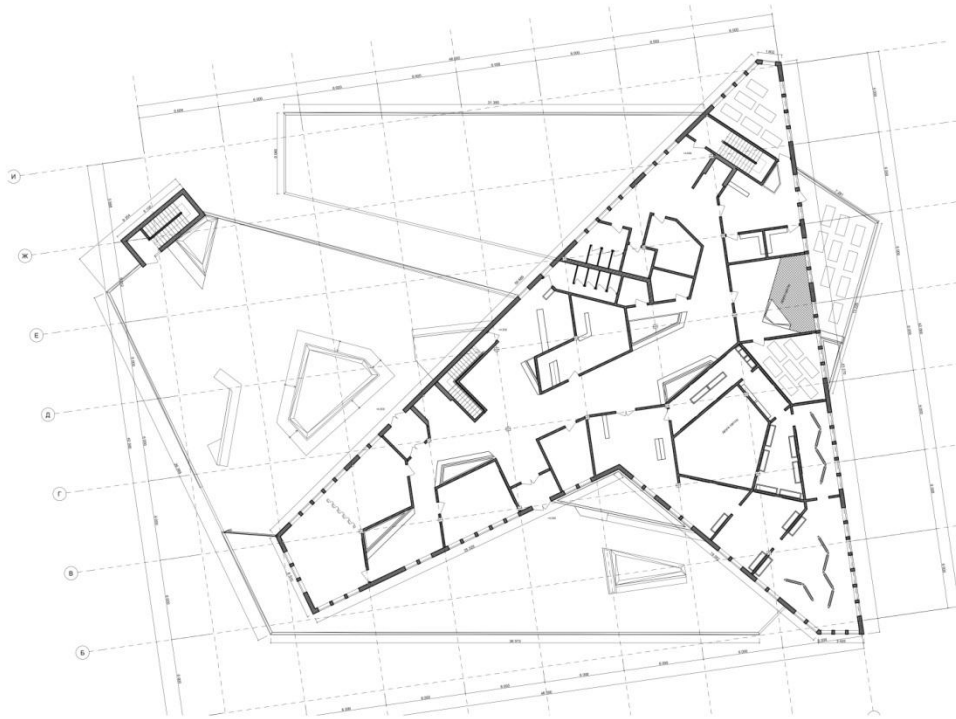
401-A 9484522 ПЗ

Арк.

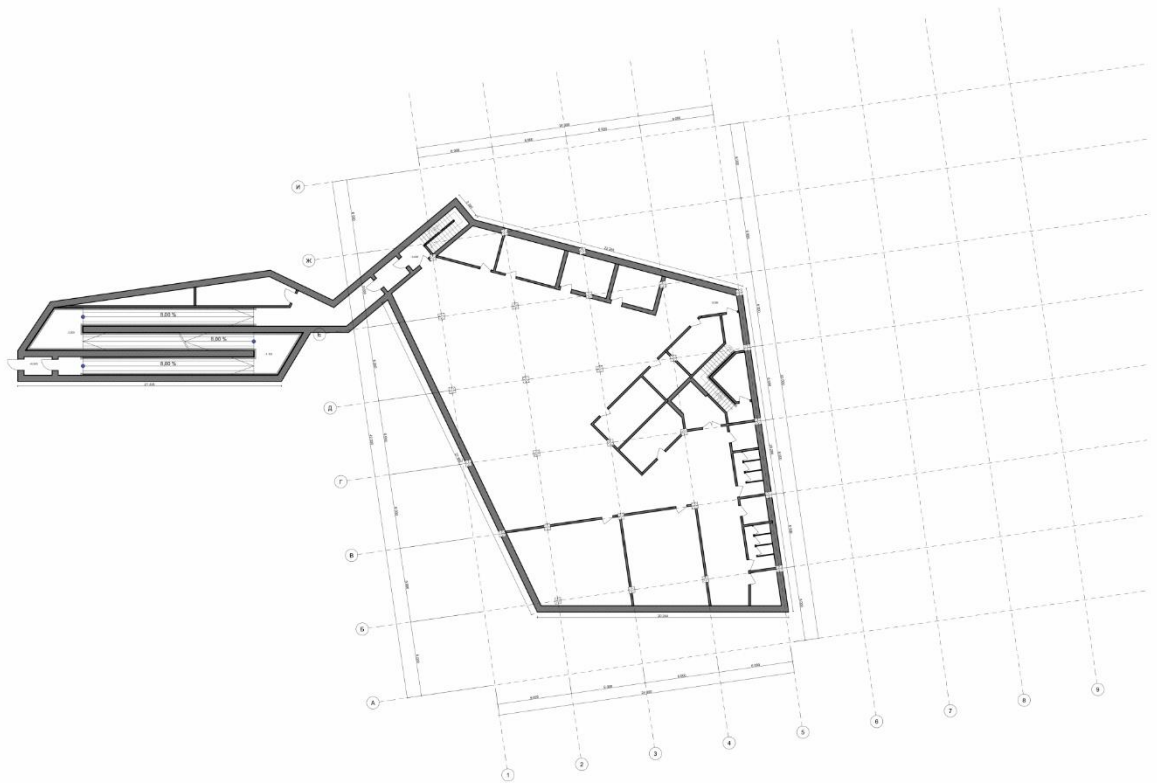
3.2 Фундаменти

Запроектована будівля культурного центру розташовується на рівнинній ділянці зі стабільними інженерно-геологічними умовами, що дозволяє застосувати монолітну фундаментну систему без необхідності додаткового вирівнювання рельєфу. Через наявність підвального поверху лише в частині будівлі конструктивне рішення передбачає варіативність типів фундаментів. У зоні, де підвал відсутній, застосовано монолітний залізобетонний плитний фундамент, який забезпечує рівномірне розподілення навантаження від колон і стін на основу.

Відповідно до обраної монолітно-каркасної конструктивної системи будівлі, фундамент працює як жорстка просторово-несуча система. Сітка колон у будівлі складає 6×6 м — така модульна система забезпечує конструктивну доцільність, зручність планування й адаптацію внутрішніх просторів до різних функціональних сценаріїв. Колони на рівні підвального поверху мають переріз 500×500 мм, що забезпечує необхідну несучу здатність для сприйняття вертикальних навантажень. На типових поверхах використано колони перерізом 300×300 мм, достатні для передачі навантажень і водночас оптимальні для архітектурного планування та раціонального використання внутрішнього простору.

Для колон, розташованих у частинах без підвалу, проектом передбачено влаштування монолітних пенькоподібних підколонників із закладеними анкерними болтами. Під час монтажу бази колон фіксуються до фундаменту за допомогою анкерних систем, що забезпечує надійне та стійке з'єднання. Крім того, при бетонуванні фундаментної плити проводиться точна геодезична розбивка осей і монтаж реперів, які дозволяють витримати всі конструктивні позначки при подальшому будівництві та монтажі колон.

Перед улаштуванням фундаменту виконується комплекс робіт: планування території, земляні роботи з риття котлованів, підготовка піщано-гравійної подушки, монтаж опалубки та армування. Арматурний каркас формується відповідно до розрахункових навантажень у двох напрямках —

									Арк.
						401-А	9484522	ПЗ	
Змн.	Арк.	Недокумента	Підпис	Дата					

Усі залізобетонні фундаментні подушки надійно з'єднуються з колонами за допомогою анкерних кріплень, що дозволяє ефективно передавати значні вертикальні навантаження, спричинені великою сіткою колон (6×6 м). Для забезпечення жорсткості та стійкості вузлів з'єднання передбачено додаткове армування у вигляді конструктивних обв'язок та монтажних елементів, які розташовуються у верхній частині ростверку. Такі вузли формуються з:

1. Просторового металевого каркасу, який забезпечує точне позиціонування анкерних елементів;
2. Шаблонів монтажу з металу, що слугують для фіксації положення анкерів і правильного встановлення колон у проектне положення.

Тип анкерного з'єднання підбирається індивідуально відповідно до перерізу та матеріалу колони. Колона фіксується до фундаментної подушки за допомогою високоміцних анкерних болтів, які з'єднуються з арматурним каркасом фундаменту методом зварювання або спеціальними фіксаторами. Таке з'єднання дозволяє зберігати вертикальність і точність монтажу навіть при тривалому експлуатаційному навантаженні.

Особливістю технології встановлення анкерів є перевірка точності монтажу після розбирання монтажних шаблонів. У разі виявлення відхилень центрування болтів більше ніж на 2 мм виконується їх заміна або корекція. Такий підхід гарантує відповідність конструкції проектним допускам і нормативам.

Конструктивне рішення також допускає монтаж зовнішніх навісних панелей стін безпосередньо на заливку набетонки, яка передає їхню вагу на підколонники. Це спрощує монтаж та забезпечує рівномірний розподіл навантажень на конструктивні елементи.

По периметру підвального поверху влаштовуються монолітні залізобетонні стіни, які одночасно виконують функцію фундаментних конструкцій і забезпечують жорсткість всього об'єму. Бетонування виконується в опалубку з попереднім армуванням і дотриманням усіх норм ущільнення та витримки. Для захисту конструкцій передбачено облаштування гідроізоляційного шару та дренажної системи для відведення ґрунтових вод.

										Арк.
Змн.	Арк.	Недокумента	Підпис	Дата			401-A	9484522	ПЗ	

З урахуванням функції укриття, що виконує підвальний поверх, товщина зовнішніх монолітних стін становить 500 мм, що відповідає вимогам ДБН щодо захисних споруд подвійного призначення. Перекриття між підвальним та першим поверхами запроєктоване завтовшки 300 мм, що забезпечує необхідний рівень міцності, вогнестійкості та звукоізоляції.

3.3 Каркас

При проектуванні конструктивної схеми культурного центру було обрано монолітну залізобетонну каркасну систему зі сіткою колон 6×6 метрів. Це забезпечує достатню гнучкість внутрішнього планування, дозволяє ефективно організувати простір для культурних, соціальних, реабілітаційних та освітніх функцій закладу, а також сприяє рівномірному розподілу навантажень.

Фундаменти запроєктовані у вигляді монолітних залізобетонних стрічкових та стовпчастих фундаментів, залежно від типу навантаження та наявності підвального поверху. У ділянках будівлі з підвалом фундаменти поєднані з монолітними стінами по периметру завтовшки 500 мм, які окрім несучої функції виконують роль огорожувальних елементів укриття. Враховуючи подвійне призначення підвального рівня, переkritтя між підвалом та першим поверхом запроєктовано з монолітного залізобетону завтовшки 300 мм. Система фундаментів включає дренажну та гідроізоляційну систему, яка захищає будівлю від вологи.

Колони першого та другого поверхів мають переріз 300×300 мм і виконані з монолітного залізобетону. Такі параметри забезпечують достатню несучу здатність при висоті поверхів 4000 мм (перший поверх) та 2750 мм (другий поверх). У підвальному поверсі, де навантаження зростають, застосовано потужніші колони перерізом 500×500 мм. Встановлення колон здійснюється на пенькоподібні підколонники із закладеними анкерними болтами. Колони фіксуються за допомогою шаблонів та металевих каркасів, що забезпечує точність монтажу й вертикальність конструкцій.

Балки переkritтів підібрані з урахуванням висоти кожного поверху та навантажень, які вони мають нести. На першому поверсі, при висоті 4000 мм,

									Арк.
						401-A	9484522	ПЗ	
Змн.	Арк.	Недокумента	Підпис	Дата					

передбачено балки перерізом 300×600 мм. Для другого поверху з висотою 2750 мм використано балки 300×450 мм, а в підвальному поверсі (висота 3300 мм) — балки 300×500 мм. Балки працюють у системі з монолітними плитами перекриттів, створюючи єдину жорстку рамну конструкцію.

Монолітний залізобетон забезпечує високу вогнестійкість і довговічність конструкції, а також дозволяє адаптувати розміри і форму елементів відповідно до архітектурних вимог. Кріплення колон до фундаменту виконується анкерними болтами, які проходять крізь основу та фіксуються з обв'язкою в арматурному каркасі. Після встановлення колон перевіряється точність положення, і лише за відсутності відхилень проводиться остаточне бетонування.

Загальна довжина будівлі між крайніми осями становить менше 70 метрів, тому згідно з чинними нормативними документами, зокрема ДБН В.1.1-2:2016 «Навантаження і впливи» та ДБН В.1.1-7:2016 «Пожежна безпека об'єктів будівництва», немає необхідності у влаштуванні температурного шва. Конструктивна система повністю відповідає вимогам надійності, пожежної безпеки та просторової жорсткості.



Рис. 3.6 Схема конструкцій блоків А та Б

					401-A	9484522 ПЗ	Арк.
Змн.	Арк.	Недокумента	Підпис	Дата			



Рис. 3.7 Схема конструкцій підвального поверху

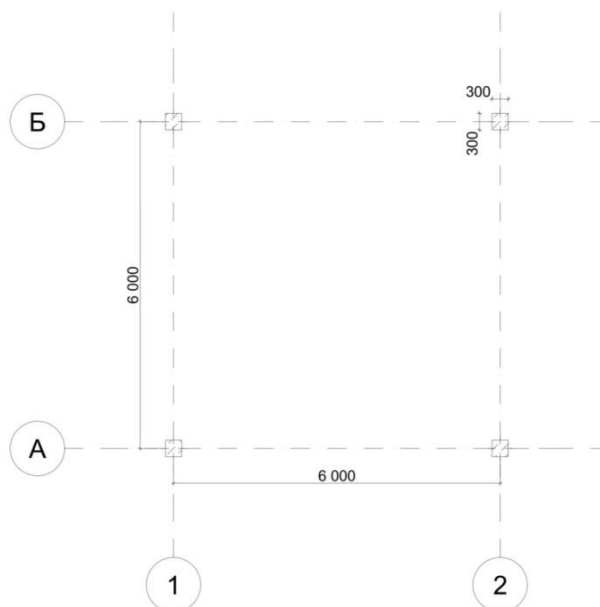

Рис. 3.8 Схема спирання круглопустотної плити на колону

3.4 Переkritтя

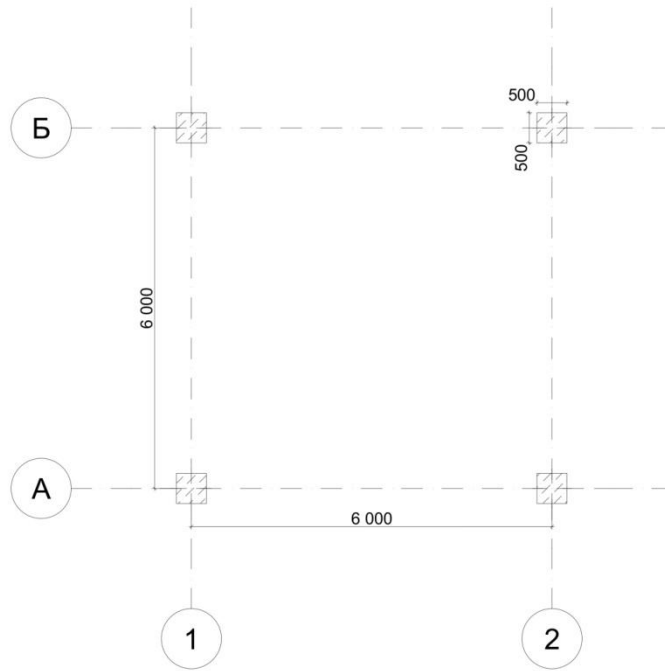
У конструкції культурного центру передбачено використання монолітних залізобетонних перекриттів із товщиною плити 350 мм на першому та другому поверхах. Таке рішення обране з урахуванням необхідності забезпечення високої несучої здатності та довговічності конструкції, а також для створення комфортних умов експлуатації приміщень з різними функціональними

									Арк.
Змн.	Арк.	Недокумента	Підпис	Дата		401-A	9484522	ПЗ	

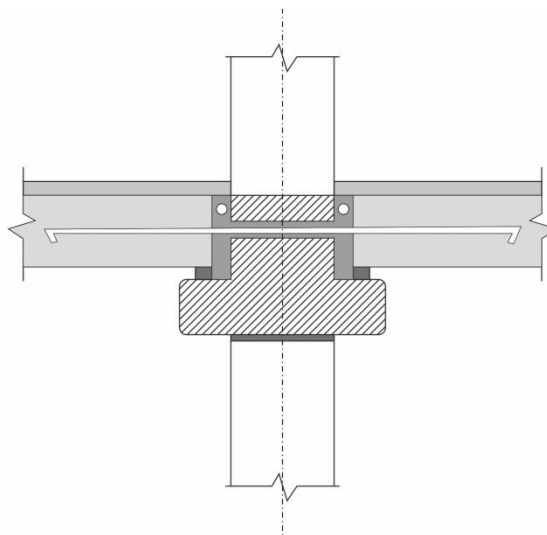
навантаженнями — від великих зальних просторів до навчальних і адміністративних зон.

Для підвального поверху, що має особливе значення з огляду на його подвійне призначення, зокрема як укриття у надзвичайних ситуаціях, товщина перекриття збільшена до 400 мм. Це дозволяє значно підвищити міцність конструкції та забезпечити надійність захисту від зовнішніх впливів, таких як механічні навантаження, вібрації, а також потенційні агресивні середовища.

Перекриття виконані за монолітною технологією, що забезпечує жорстке з'єднання із залізобетонними балками та колонами каркасу. Каркас має сітку колон 6 на 6 метрів, що дозволяє оптимально розподілити навантаження та забезпечити гнучкість планувальних рішень усередині будівлі.

Армування перекриття виконано із двонаправлених сіток арматури класу А500, з використанням робочої арматури діаметром 12-14 мм, а також додаткових посилень у зонах найбільшого навантаження — над опорами колон та в місцях проходження інженерних комунікацій. Всі арматурні елементи розташовані відповідно до проектних розрахунків, що забезпечує оптимальний баланс міцності і пружності.

В якості бетону застосовується марка не нижче В25, що відповідає класу міцності С30/37 за європейськими стандартами. Бетон має підвищену водонепроникність (не менше W6) та морозостійкість (не менше F150), що гарантує довготривалу експлуатацію конструкцій у різних кліматичних умовах.

Особлива увага приділена пожежній безпеці: товщина перекриття забезпечує необхідний захист від високих температур, відповідно до вимог ДБН В.1.1-7:2016. Монолітне залізобетонне перекриття виконує роль не лише несучої конструкції, а й протипожежного бар'єра між поверхами.

Для забезпечення якісного монтажу застосовується система знімної опалубки, що дозволяє формувати рівну поверхню і точне розташування армування. В процесі будівництва проводиться точне геодезичне встановлення

									Арк.
						401-A	9484522	ПЗ	
Змн.	Арк.	Недокумента	Підпис	Дата					

висотних позначок, що гарантує правильність розташування конструктивних елементів та забезпечує необхідні габарити приміщень.

Монолітна конструкція перекриття дозволяє ефективно інтегрувати інженерні мережі: системи вентиляції, опалення, електропостачання та комунікації прокладаються в спеціально передбачених штробах або прокладаються у нижній частині плити, що спрощує подальше обслуговування і ремонту.

Ця конструктивна схема перекриттів забезпечує жорсткість і стійкість всього каркасу будівлі, дозволяючи уникнути деформацій і тріщин при експлуатаційних навантаженнях, а також дає можливість виконувати різноманітні планувальні рішення всередині приміщень без необхідності внесення суттєвих змін до несучої структури.



Рис. 3.9 Монолітні залізобетонні плити перекриття

3.5 Покриття

Запроектована споруда має плоский дах, частково експлуатований у блоці А. Для покриття використано монолітну конструкцію, що є однією з найпоширеніших технологій у влаштуванні так званих "м'яких покрівель". У розрізі покрівельний пиріг складається з монолітної залізобетонної основи, на яку послідовно укладаються плівкова пароізоляція та теплоізоляційний шар —

					401-A	9484522 ПЗ	Арк.
Змн.	Арк.	Недокумента	Підпис	Дата			

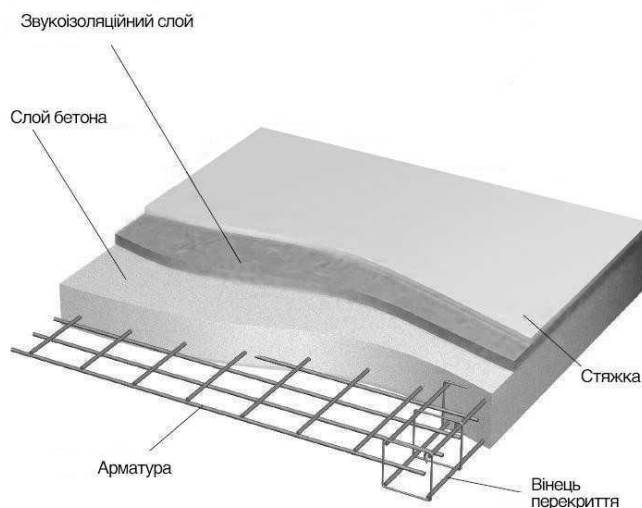
зазвичай із мінераловатних плит. Над теплоізоляцією розташовується шар гідроізоляції, сформований з рулонного матеріалу на бітумній основі.



Рис. 3.14 Схема шарів покрівлі

Покрівля має ухил 1,5% в сторону водозбірної воронки, що прикріплена до стіни будівлі. На цій частині даху знаходиться парапет висотою 40 см.

Дах блоку А є частково експлуатованим. Він огорожений бетонним парапетом висотою 40 см. та металевими поручнями висотою 1 м. У деяких місцях парапет підвищений до 150 см з естетичних міркувань. На покрівлі розташовані дахові вікна з огороженням, зона відпочинку з місцями для сидіння та зелена зона. Крім того передбачено розташування виходу на мотузковий парк. На північній стороні фасаду, у спортивній зоні на покрівлі блоку Б розташована експлуатована тераса для занять спортом.

Покриття може експлуатуватися за будь-яких погодних умов. Не боїться низьких температур, а також спеки може експлуатуватися при різких перепадах температур. Гумове покриття має забарвлення сірого кольору. Є повністю екологічним матеріалом.

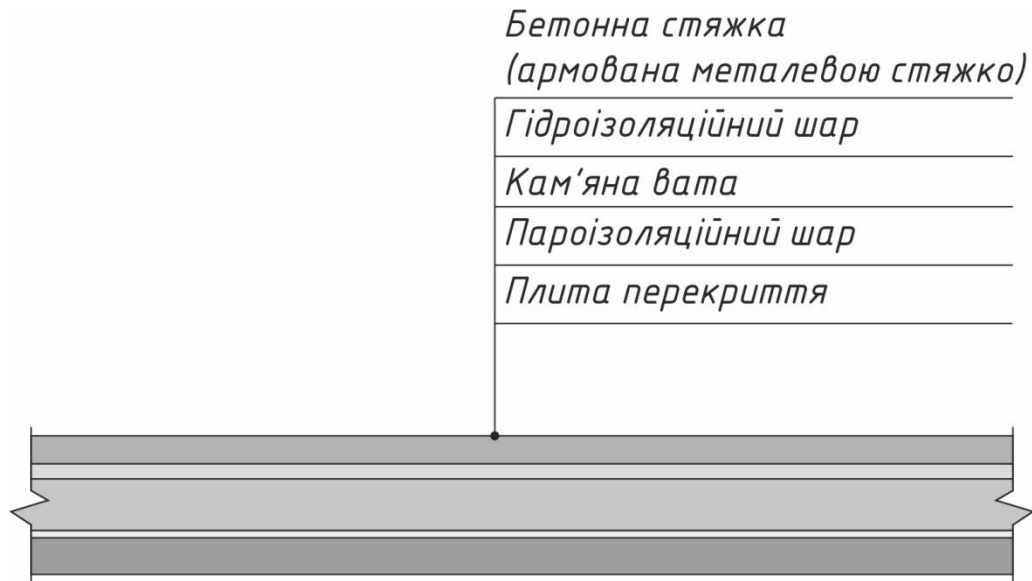
Вся інша територія покрівлі складається з багатошарової конструкції .

- жорстка підстава;
- пароізоляція;
- утеплювач;

										Арк.
						401-А	9484522	ПЗ		
Змн.	Арк.	Недокумента	Підпис	Дата						



Рис. 3.16 Сходи

Ліфт, передбачений у будівлі, є гідравлічним типом з зупинкою на кожному поверсі. Його розміри дозволяють транспортувати людей на візках, а також евакуйовувати осіб у лежачому положенні. Це особливо важливо в умовах надзвичайних ситуацій, коли швидкий та безпечний доступ до укриття або вихід із нього є критично необхідним. Конструкція ліфтової шахти відповідає вимогам пожежної безпеки та інклюзивності.

Пандус, що веде до укриття, винесено на безпечну відстань — понад 6 метрів від основного об'єму будівлі. Він виконаний з монолітного бетону, має ширину 1,5 метра і ухил 8%, що відповідає нормам ДБН В.2.2-40:2018 щодо доступності для осіб з інвалідністю. Поверхня пандусу виконана з неслизького матеріалу, а по обидва боки передбачені поручні висотою 0,9 м. Пандус дозволяє безперешкодно переміщатися між рівнями будівлі, зокрема при евакуації з укриття.

3.8 Вікна

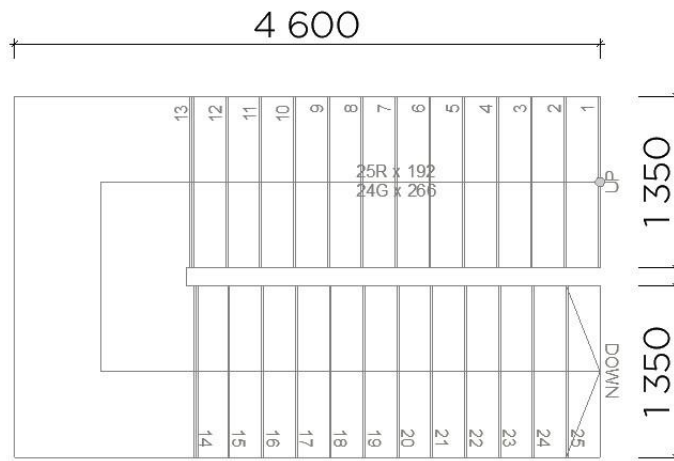
У проєктованому культурному центрі вікна виконують не лише функціональну роль забезпечення природного освітлення та вентиляції, але й є ключовим елементом формування архітектурного образу будівлі. Їхне

					401-A	9484522 ПЗ	Арк.
Змн.	Арк.	Недокумента	Підпис	Дата			

розташування, форма та розміри впливають на естетичне сприйняття фасаду й створюють комфортне середовище всередині приміщень.

У конструкції фасадів застосовано сучасну стояково-ригельну систему скління з використанням двокамерних енергоефективних склопакетів. Така система складається з вертикальних стояків, горизонтальних ригелів, а також притискних і декоративних планок, що забезпечують надійне кріплення склопакетів та захист від атмосферних впливів. Її основна перевага — висока світлопроникність і візуальна легкість, що гармонійно поєднується з архітектурною концепцією відкритості й простору.

Вікна використовуються як великі скляні панелі, що підкреслюють громадський характер будівлі та водночас слугують джерелом акцентного денного освітлення. У якості заповнення прорізів у стандартних зонах передбачено металопластикові вікна з трикамерним профілем на сталевому армуванні. Основні типорозміри — 350×3200 мм, 1000×3200 мм та 1000×2800 мм — обрано з урахуванням композиційного ритму фасадів і вимог до інсоляції згідно з ДБН В.2.2-15:2019 «Житлові будинки. Основні положення».

Окрему увагу в проєкті приділено влаштуванню покрівельних вікон складної багатогранної форми, які не лише доповнюють архітектурний вигляд, а й забезпечують додаткове верхнє освітлення у зонах загального користування та залах з підвищеним комфортом перебування. Це рішення дозволяє ефективно використовувати природне світло навіть у глибоких частинах плану будівлі.

3.9 Двері

У проєктованій будівлі передбачено встановлення різних типів дверних конструкцій, відповідно до функціонального призначення зон та умов експлуатації:

- Для другорядних входів використовуються двопільні розпашні двері на металевому каркасі зі склінням, що забезпечують належну освітленість та візуальний контакт із зовнішнім середовищем.

									Арк.
Змн.	Арк.	Недокумента	Підпис	Дата	401-А	9484522	ПЗ		

Розділ 4

Інженерний благоустрій та ландшафтна архітектура

401-А № 9484522

Виконала: студентка групи 401-А
Макуха М.О.

Консультант: Васильєв П.О..

					401-А 9484522 ПЗ	Арк.
Змн.	Арк.	№документа	Підпис	Дата		

4.1. Загальна концепція та зонування території

Проект благоустрою території розроблений з урахуванням попереднього аналітичного дослідження, яке включало вивчення просторової структури кварталу, існуючих маршрутів руху, громадської активності мешканців, а також екологічних та соціальних характеристик місцевості. Цей аналіз дозволив сформувавши обґрунтовану та цільову концепцію розвитку простору.

Відповідно до даних Публічної кадастрової карти України, ділянка має функціональне призначення — житлова та громадська забудова, що повністю відповідає задуму створення культурного центру з прилеглим багатофункціональним простором відкритого типу. Проект також враховує містобудівні обмеження, зокрема охоронні зони інженерних мереж, допустиму висотність, санітарні відступи, а також забезпечення нормативної доступності до основних об'єктів соціальної інфраструктури.



Рис.2.1 Частина схеми аналізу кварталу з планувальними обмеженнями

Ділянка розташована у межах сформованого житлового мікрорайону, з переважно середньоповерховою забудовою. Прямокутна форма території, помірний рельєф із незначним перепадом висот і наявність існуючих пішохідних шляхів створюють сприятливі умови для формування відкритого громадського простору зі зручними транзитними маршрутами та зонами відпочинку.

										Арк.
Змн.	Арк.	Недокумента	Підпис	Дата		401-А	9484522	ПЗ		

Кліматичні умови території — помірно континентальні, з холодною зимою та теплим, подекуди спекотним літом — були враховані при виборі покриттів, озеленення, типів лавок та навісів, а також у проектуванні дренажної системи й захисту від перегріву.

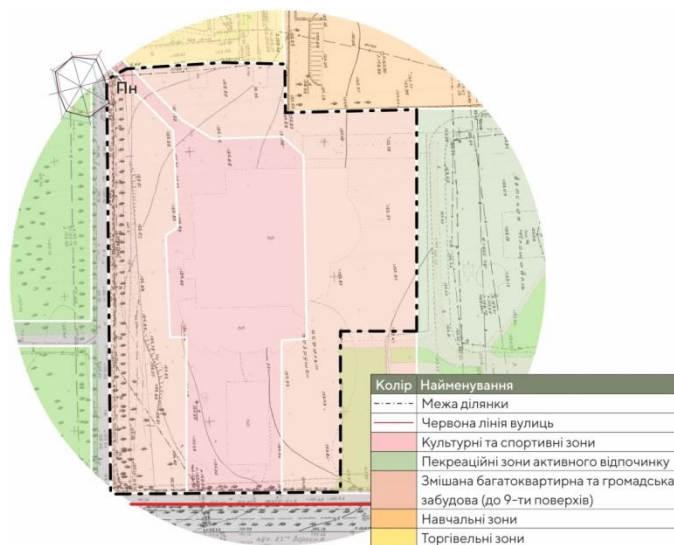
Архітектурно-просторове рішення орієнтоване на візуальну та матеріальну інтеграцію споруди у природне середовище. У проєкті застосовано поєднання натурального дерева та архітектурного бетону, що формують природний, естетично вивірений образ і водночас підкреслюють екологічну свідомість і сучасність об'єкта.

Зонування території побудоване навколо культурно-мистецької функції комплексу, із поділом на шість ключових функціональних зон:

- Паркова зона — озеленена територія для пасивного відпочинку, з системою доріжок і лавок, декоративними деревами та тіньовими навісами.
- Міські сади-городи — інтерактивна зона із грядками для терапевтичного та спільного вирощування рослин.
- Зона тихого відпочинку — місця для усамітнення з меблями на одну, дві або більше осіб, частково з навісами.
- Простір Street Art — відкритий майданчик із можливістю створення графіки та муралів, відкритий для локальних митців.
- Спортивна зона — мотузковий парк і дитяча зона з геопластикою без щільної деревної рослинності.
- Культурно-просвітницька зона — вуличні шахи, інформаційні стенди, природні покриття для сенсорного розвитку.



Рис. 2.5 Схема функціонального плану ділянки

										Арк.
Змн.	Арк.	Недокумента	Підпис	Дата		401-А	9484522	ПЗ		

Такий підхід до просторової організації дозволяє створити гармонійний, багатофункціональний, адаптивний простір, здатний змінюватися під потреби громади, залишаючись водночас екологічно чутливим і візуально привабливим.

4.2. Озеленення та екологічні рішення

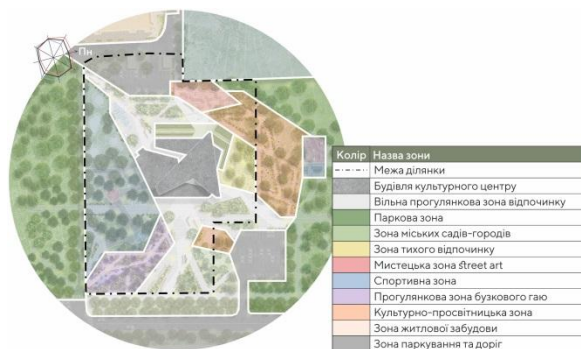
Проект озеленення території базується на принципах екологічної доцільності, біорізноманіття та сталого розвитку. Враховуючи близьке розташування ділянки до природного парку зі сформованою, хоч і дещо занедбаною, системою зелених насаджень, було прийнято рішення частково зберегти існуючу рослинність, адаптувавши її до нової просторової структури благоустрою.

З метою гармонійного переходу між парковою територією та новоствореним громадським простором, посадковий матеріал було підібрано таким чином, щоб підтримати локальну екосистему та візуальну безперервність зеленого масиву. Серед висаджених дерев переважають види, вже характерні для навколишнього середовища:

- Сосна смолиста (*Pinus resinosa*)
- Ясен американський (*Fraxinus americana*)
- Липа європейська (*Tilia europaea*)
- Береза повисла (*Betula pendula*)
- Кінський каштан звичайний (*Aesculus hippocastanum*)
- Клен гостролистий (*Acer platanoides*)

Використання цих видів дозволяє не лише зберегти біоідентичність території, а й сприяє адаптації зелених насаджень до кліматичних умов регіону.

У складі чагарникової рослинності передбачено декоративні та квітучі види, які мають як естетичне, так і екологічне значення:

- Галезія каролінська (*Halesia carolina*)
- Бузок розлогий “*Miss Kim*” (*Syringa pubescens* subsp. *patula* ‘*Miss Kim*’)

Декоративна складова озеленення доповнена витривалими, вічнозеленими і квітучими рослинами:

										Арк.
Змн.	Арк.	Недокумента	Підпис	Дата			401-A	9484522	ПЗ	

- Самшит вічнозелений (*Buxus sempervirens*)
- Спірея японська (*Spiraea japonica*)
- Форзиція корейська (*Forsythia koreana*)

У зонах візуального акцентування — зокрема в громадських квітниках — використано декоративне каміння, що створює виразну текстурну композицію та виконує дренажну функцію. Вільні простори між елементами благоустрою заповнені газонним покриттям, стійким до витоптування, що забезпечує візуальну цілісність та функціональну гнучкість території.



Рис. 4.2 Посадковий матеріал

Також у межах проекту було розроблено паспорти сезонного озеленення ділянки, які включають детальне планування висадки рослин з урахуванням строків цвітіння, кольорової гами та агротехнічних вимог. Це дозволяє забезпечити естетичну привабливість території протягом усього року, чергуючи декоративні акценти за сезонами.



Рис. 4.3 Сезонні паспорти озеленення

					401-A	9484522 ПЗ	Арк.
Змн.	Арк.	Недокумента	Підпис	Дата			

Окрім традиційного озеленення, у проекті впроваджено ярусну структуру зелених насаджень — дерева утворюють верхній ярус, кущі та трав'яниста рослинність — середній і нижній. Такий підхід покращує мікроклімат, створює притулки для птахів і дрібних тварин, а також візуально структурує простір.

Особливу увагу приділено елементам екологічного благоустрою:

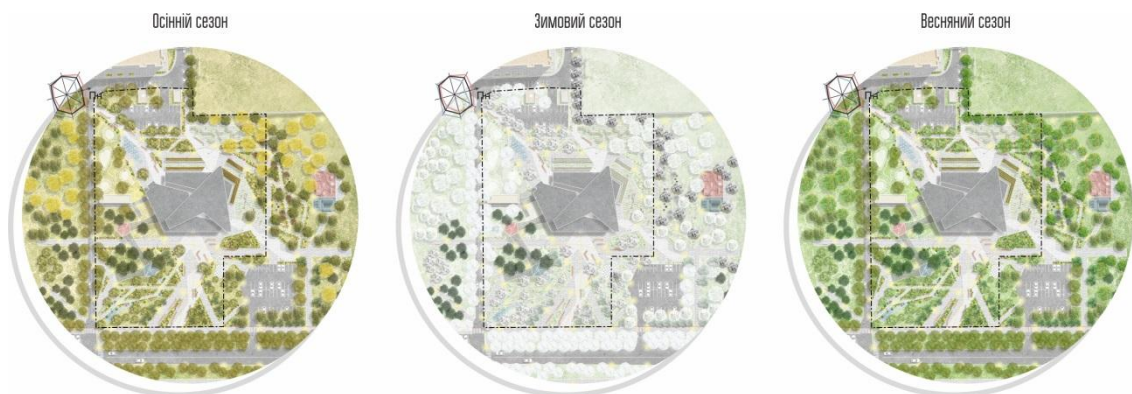
- Зелені дахи на господарських павільйонах і частково експлуатованій покрівлі дозволяють зменшити теплове навантаження, покращити водоутримання і знизити ефект "міського острова тепла".
- Дощові сади, розміщені біля зливової системи, фільтрують і затримують дощову воду, покращуючи водний баланс території.
- Проникні покриття (екоплитка, щебеневі стежки) забезпечують природне вбирання опадів у ґрунт, знижуючи навантаження на інженерну інфраструктуру.

Також на території передбачено міські сади-городини — відкриту інтерактивну зону для спільного вирощування їстівних рослин, яка сприяє соціальній взаємодії, підвищенню екологічної обізнаності та психоемоційному комфорту мешканців.

Комплекс озеленення, реалізований у межах проекту, забезпечує не лише естетичну привабливість і комфорт, а й відіграє ключову роль у формуванні здорового, екологічно збалансованого міського середовища, здатного адаптуватися до кліматичних викликів сучасності.

4.3. Покриття та дорожньо-пішохідна інфраструктура

Формування покриттів та пішохідної інфраструктури здійснено з урахуванням принципів доступності, безпечності, функціональності та естетичної якості. Розробка схеми покриттів базується на зонуванні території та враховує характер активностей, які відбуваються у межах кожної з функціональних зон.

Основу пішохідної інфраструктури становлять дві головні осі пішохідної доступності до будівлі, які з'єднують культурний центр із ключовими

									Арк.
Змн.	Арк.	Недокумента	Підпис	Дата		401-A	9484522	ПЗ	

об'єктами району: медичним закладом, загальноосвітньою школою, управлінням соціального захисту та мережею житлової забудови. Ці маршрути мають підвищений пріоритет у благоустрої — вони максимально прямолінійні, добре освітлені та супроводжуються зонами короткочасного відпочинку.



Рис. 4.4 Шляхи пішохідної доступності

Покриття території було обране відповідно до функціонального навантаження кожної ділянки:

- Асфальтове покриття застосовано на проїздах та паркових майданчиках.
- Бруківка використана для основних пішохідних маршрутів.
- Зелена бруківка з рослинними включеннями — у прогулянкових зонах та в зонах тихого відпочинку.
- Бетонне покриття — у зоні скейт-майданчика, що забезпечує необхідну жорсткість і довговічність.
- Гумове покриття — у межах дитячого ігрового простору для запобігання травматизму та забезпечення комфортної гри.



Рис. 4.5 Покриття



Рис. 4.6 Переріз бруківки

									Арк.
Змн.	Арк.	Недокумента	Підпис	Дата		401-A	9484522	ПЗ	

Проектна структура покриттів враховує потреби людей з інвалідністю. Зокрема, на пішохідних маршрутах встановлено тактильну плитку, що полегшує орієнтацію для людей з вадами зору. Крім того, будівля культурного центру виконана в один рівень, що унеможливило наявність перепадів висот при вході, тому не потребує пандуса чи підйомника — доступ до приміщень забезпечено на рівні землі.

Згідно зі схемою балансу території, площа розподілена наступним чином:

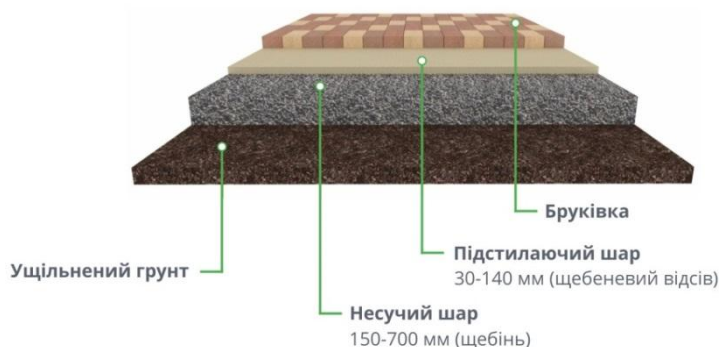
- Проїзди — 10%,
- Забудова — 13%,
- Озеленення — 26%,
- Пішохідні доріжки — 51%.

Такий баланс дозволяє створити переважно пішохідну територію з високим рівнем комфорту та безпеки, де кожен маршрут логічно пов'язаний з основними об'єктами на ділянці, а середовище відповідає принципам універсального дизайну та сталого розвитку.

4.4. Малі архітектурні форми

У межах благоустрою території проектом передбачено встановлення широкого спектру малих архітектурних форм (МАФ), що покликані забезпечити комфорт, функціональність і естетичну привабливість громадського простору. МАФи логічно інтегровані у функціональні зони та відповідають культурно-освітній концепції об'єкта.

До ключових елементів входять:

- Лавки різних форматів — індивідуальні, подвійні та групові, зокрема у відокремлених зонах відпочинку.
- Лежаки з сітки в спортивній зоні — сприяють активному й пасивному дозвіллю, дозволяючи користувачам розслабитись на відкритому повітрі після фізичної активності.
- Гойдалки вздовж пішохідної вулиці 23 Вересня — доступні для всіх вікових категорій, формують привабливе середовище соціальної взаємодії.

									Арк.
Змн.	Арк.	Недокумента	Підпис	Дата		401-А	9484522	ПЗ	

Малі архітектурні форми виконані з довговічних, візуально приємних та екологічно безпечних матеріалів, що гармонійно поєднуються з навколишнім ландшафтом і архітектурою будівлі. Їх розташування ретельно продумане з урахуванням потоків руху, зонування та потреб різних груп користувачів — від дітей до людей літнього віку та маломобільних громадян.

4.5. Освітлення та безпека території

Система зовнішнього освітлення території розроблена з урахуванням принципів енергоефективності, безпечного пересування, візуальної привабливості у темну пору доби та комфортного середовища для мешканців і відвідувачів.

Функціональне зонування освітлення дозволяє забезпечити рівномірне покриття основних пішохідних маршрутів, транзитних осей, входів до будівлі, зон відпочинку, дитячих та спортивних майданчиків. Світильники різного типу розміщені з урахуванням потреб користувачів:

- Опори з ліхтарями середньої висоти — вздовж головних доріжок і біля громадських входів;
- Низькі світильники — у зонах відпочинку, поруч із лавками, біля декоративних насаджень, що створює затишну атмосферу;
- Підсвічування вбудованого типу — інтегроване у покриття пішохідних маршрутів і біля архітектурних елементів для орієнтації у темний час доби;
- Підсвітка елементів ландшафтного дизайну, включно з сухим фонтаном, геопластикою, арт-об'єктами та інсталяціями, створює візуальні акценти.

Усі світильники обладнані енергозберігаючими LED-лампами з датчиками руху або рівня освітленості, що забезпечує ефективне використання електроенергії та мінімізує світлове забруднення.

Для підвищення безпеки на території передбачено низку додаткових заходів:

									Арк.
Змн.	Арк.	Недокумента	Підпис	Дата		401-A	9484522	ПЗ	

