

Молодий Вчений

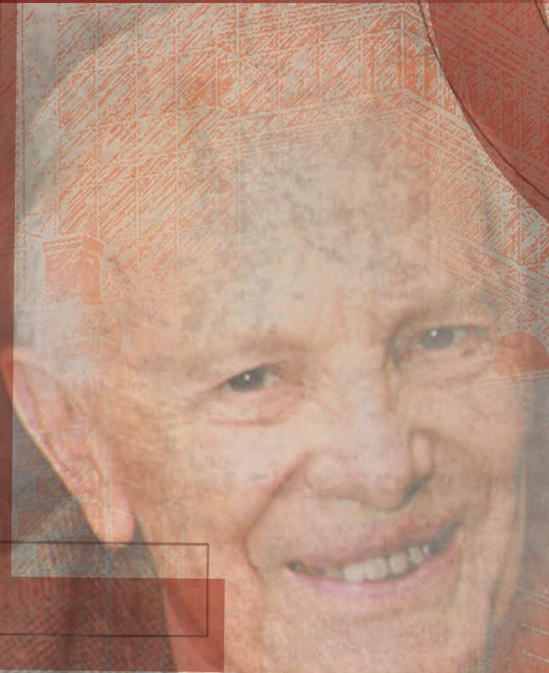

НАЦІОНАЛЬНА

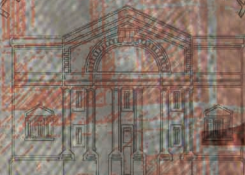

АКАДЕМІЯ
НАУК
УКРАЇНИ

1918

100

РОКІВ

11

(63)

2018

ISSN (Print): 2304–5809
ISSN (Online): 2313–2167

Науковий журнал
«МОЛОДИЙ ВЧЕНИЙ»

№ 11 (63) листопад 2018 р.

Редакційна колегія журналу

Сільськогосподарські науки

Базалій В.В. – д-р с.-г. наук
Балашова Г.С. – д-р с.-г. наук
Клименко М.О. – д-р с.-г. наук
Коковіхін С.В. – д-р с.-г. наук
Лавриненко Ю.О. – д-р с.-г. наук
Писаренко П.В. – д-р с.-г. наук

Біологічні науки

Ходосовцев О.Є. – д-р біол. наук

Історичні науки

Змерзлий Б.В. – д-р іст. наук

Юридичні науки

Бернацька Н.І. – канд. юрид. наук
Стратонов В.М. – д-р юрид. наук

Політичні науки

Наушкіна С.М. – д-р політ. наук
Яковлев Д.В. – д-р політ. наук

Педагогічні науки

Козяр М.М. – д-р пед. наук
Рідей Н.М. – д-р пед. наук
Федяєва В.Л. – д-р пед. наук
Шерман М.І. – д-р пед. наук
Шипота Г.Є. – канд. пед. наук

Філологічні науки

Шепель Ю.О. – д-р філол. наук

Філософські науки

Лебедева Н.А. – д-р філос. в галузі культурології

Технічні науки

Грищенко Д.С. – канд. техн. наук
Дідур В.А. – д-р техн. наук
Шайко-Шайковський О.Г. – д-р техн. наук

Економічні науки

Іртищева І.О. – д-р екон. наук
Козловський С.В. – д-р екон. наук
Шапошников К.С. – д-р екон. наук

Медичні науки

Нетюхайло Л.Г. – д-р мед. наук
Пекліна Г.П. – д-р мед. наук

Ветеринарні науки

Морозенко Д.В. – д-р вет. наук

Мистецтвознавство

Романенкова Ю.В. – д-р мистецт.

Психологічні науки

Шаванов С.В. – канд. псих. наук

Соціологічні науки

Шапошникова І.В. – д-р соц. наук

Географічні науки

Пилипенко І.О. – д-р географ. наук
Мальчикова Д.С. – д-р географ. наук

Міжнародна наукова рада

Arkadiusz Adamczyk – Professor, dr hab. in Humanities (Poland)
Giorgi Kvinikadze – PhD in Geography, Associate Professor (Georgia)
Janusz Wielki – Professor, dr hab. in Economics, Engineer (Poland)
Javad Khamisabadi – Professor, PhD in Industrial Management (Iran)
Inessa Sytnik – Professor, dr hab. in Economics (Poland)
Вікторова Інна Анатоліївна – доктор медичних наук (Росія)
Глуценко Оlesia Анатоліївна – доктор філологічних наук (Росія)
Дмитрієв Олександр Миколайович – кандидат історичних наук (Росія)
Марусенко Ірина Михайлівна – доктор медичних наук (Росія)
Швецова Вікторія Михайлівна – кандидат філологічних наук (Росія)
Яригіна Ірина Зотовна – доктор економічних наук (Росія)

Повний бібліографічний опис всіх статей журналу представлено у:
Національній бібліотеці України імені В.В. Вернадського,
Науковій електронній бібліотеці Elibrary.ru

Журнал включено до міжнародних каталогів наукових видань і наукометричних баз:
РИНЦ, ScholarGoogle, CiteFactor, Research Bible, Index Copernicus.
Index Copernicus (IC™ Value): 4.11 (2013); 5.77 (2014); 43.69 (2015); 56.47 (2016); 52.17 (2017)

Свідоцтво про державну реєстрацію
друкованого засобу масової інформації – серія КВ № 18987–7777Р від 05.06.2012 р.,
видане Державною реєстраційною службою України.

Обкладинка журналу присвячена 100-річчю з дня народження Бориса Євгеновича Патона, ученого світового рівня у галузі електрозварювання, металургії і технології металів, професора, доктора технічних наук, Президента Національної академії наук України. Завдяки своїм винаходам він відомий у всьому світі. Розробки Бориса Євгеновича допомагають проводити зварювання в космосі, під водою і в різних областях медицини.

ЗМІСТ**БІОЛОГІЧНІ НАУКИ**

- Латіна Г.О., Островський Ю.О.**
Оцінка компонентів
фізкультурно-оздоровчої роботи
в системі фізичного виховання молоді.....501
- Латіна Г.О.**
Методичний підхід щодо гігієнічної оцінки
складності навчальних дисциплін
у закладі вищої освіти.....505

МЕДИЧНІ НАУКИ

- Гончарук-Хомин М.Ю., Сливка М.М.,
Белей О.А., Форос А.І., Войтович В.І.,
Русин В.В.**
Корекція оклюзійних співвідношень
в процесі стоматологічного лікування
з використанням методу
поверхневої синхроелектроміографії.....509
- Калиниченко Д.О.**
Оцінка індивідуального
репродуктивного здоров'я жінок
раннього фертильного віку.....513
- Калиниченко І.О.**
Здоровий спосіб життя молоді
як основа демографічного благополуччя...517

**ФІЗИЧНЕ ВИХОВАННЯ
ТА СПОРТ**

- Бермудес Д.В.**
Забезпечення майбутніх учителів
фізичної культури технологією планування
безпечного фізичного навантаження
під час використання комплексів
танцювально-рухових вправ.....521
- Бойко G.M., Voloshko L.B.**
Functional training in the fresh air
with the use of TRX in the system
of health and recreation classes
of the middle aged people.....525
- Борецька Н.О.**
Фізична культура і спорт
як один із пріоритетних напрямків
державної політики.....530
- Бугаевский К.А.**
Предменструальний синдром:
особенности проявления у спортсменок
разных возрастных групп
в ряде видов спорта.....534
- Головченко О.І.**
Особистісно орієнтована
фізична культура підлітків.....538
- Заїкіна Г.А., Бермудес В.П.**
Оцінка ефективності засобів
фізичної реабілітації юних футболістів
з ознаками стомлення на основі вивчення
їх нейродинамічних властивостей.....542

- Заїкіна Г.А., Пихтін В.В.**
Розвиток швидкісно-силових якостей
у першокласників із використанням
легкої атлетики та рухливих ігор.....547
- Колесник А.С.**
Використання інноваційних технологій
під час занять з фізичної культури.....553
- Кулаков Ю.Є., Богатир В.Г.,
Вертелецький О.І.**
Корекція підготовки висококваліфікованих
баскетболістів з урахуванням об'єктивної
оцінки їх діяльності під час змагань.....559
- Томенко О.А., Бондар А.С.**
Особливості залучення дітей та молоді
до фізкультурно-оздоровчої діяльності
у сучасних умовах565

МИСТЕЦТВОЗНАВСТВО

- Филиппова О.Н.**
Портрет в творчестве М.В. Нестерова
(1862-1942).....569
- Филиппова О.Н.**
Творчество Б.М. Кустодиева –
художника разностороннего таланта.....579
- Єрмолаєва Г.А., Мельниченко В.О.**
Інформаційне забезпечення
управлінської діяльності органів
державної влади Службою інформаційно-
аналітичного забезпечення (СІАЗ)
Національної бібліотеки України
імені В.І. Вернадського НАН України.....589
- Ілечко М.П.**
Теоретичний аспект до музичного
вивчення феномена сюртітності593
- Пантелеймонова О.Ю.**
Історія розвитку та становлення
живописної техніки малювання
на воді – ебру.....597
- Просвирнина Ю.А.**
Возможности декора восточного костюма
в театрализованном портрете.....600
- Совгира Т.І., Татаренко М.Г.**
Принципи роботи актора
на знімальному майданчику.....604
- Федорцова С.Ю.**
Цифрові технології в дизайні
нелінійних (параметричних) об'єктів
навколишнього простору.....608

КУЛЬТУРОЛОГІЯ

- Борко Т.М., Твердохлебова О.Р.**
Проблеми організації проведення
цінності документа.....613

ПСИХОЛОГІЧНІ НАУКИ

- Білоус Р.М., Довженко В.С.**
Дослідження професійної мобільності
майбутніх педагогів.....617

Вікторенко С.О. Складові навчальної праці студента.....	621
Грисенко Н.В. Ставлення до себе та світу як фактори задоволеності життям молоді.....	626
Новікова Ж.М. Погляди на природу волі у роботах С. Балаєв.....	632
Салюк М.А., Тарасюк Х.О. Роль імпліцитних уявлень юнаків про особистість у прогнозуванні їх схильності до депресії.....	635
Семенів Н.М. Проблематика прояву етнічної ідентичності в студентському середовищі.....	640
Танасійчук О.М. Концептуальний аналіз проблеми професійного становлення	645

ПЕДАГОГІЧНІ НАУКИ

Вінтюк Ю.В. Дослідження особистості у навчальній роботі зі студентами-психологами.....	651
Вінтюк Ю.В. Психологічно-педагогічні особливості застосування технічних засобів у навчальному процесі.....	657
Гончарова Л.А., Усар Г.Я. Супернавчання – вплив класичної музики на розвиток навчальної успішності підлітків під час проведення уроків інформатики.....	664
Іваній О.М. «Батьківський тероризм» або хто захистить вчителів у сучасній правовій державі.....	669
Ковальчук В.І., Федченко М.В. Впровадження компетентісно- орієнтованого підходу в професійному навчанні студентів педагогічних спеціальностей.....	675
Литвиненко О.М., Грохович О.М. Проблеми здоров'я та організація фізкультурно-оздоровчої діяльності студентів у країнах Європи.....	679
Мельник І.М., Заремба Л.В. Складові методики проектування особистості за В.О. Сухомлинським.....	683
Мороз А.М. Організаційно-змістовний аспект професійної діяльності асистента вчителя закладу загальної середньої освіти з інклюзивною формою навчання.....	687
Осипенко Е.В. Методологія личностно орієнтованого фізического виховання школярів і студентської молоді Республіки Білорусь на основі формування здоров'язрозвиваючих, ціннісних і соціокультурних орієнтацій.....	691

Рожко-Павлишин Т.А. Взаємодія з сім'єю – пріоритетний напрям діяльності закладу дошкільної освіти.....	697
Снагощенко В.В. Університетський музей: традиційний та інноваційний підходи в освітній діяльності.....	702
Хе Сюефей Хід та результати дослідно- експериментальної роботи з удосконалення музичної підготовки майбутнього вчителя хореографії.....	706
Чорнойван Г.П. Практики розвитку кар'єри дослідників: досвід Великої Британії.....	709

ФІЛОЛОГІЧНІ НАУКИ

Гапонова Л.Є., Прокоф'єва К.А. Криміналістична термінологія в мові «Руської Правди».....	713
Качанська М.П., Яцків Н.Я. Діалогізм новели «Petites pratiques germanopratives» як гендерно-маркована ознака тексту.....	716
Козуб А.О. Лексико-граматичні закономірності перекладу англійської науково-технічної термінології сфери нанотехнологій.....	720
Колодіна Л.С. Інтерференція при вивченні польської мови як іноземної: розпізнання з метою уникнення.....	724
Перинец Е.Ю. Чеховський код в романе В. Маканіна «Две сестры и Кандинский».....	728
Прудивус С.В. Павло Тичина у світлі нового джерела: поет очима друга.....	732

ФІЛОСОФСЬКІ НАУКИ

Авер'янова Н.М. Історична пам'ять як чинник консолідації українства в постколоніальний період.....	736
Поліщук Р.М. Мова як чинник збереження національно-культурної ідентичності.....	740
Сторожук С.В., Гоян І.М., Федик О.В. «Ікона одного дня» як художній вияв релігійної культури імператорського двору кін. ХІХ ст.....	745

ІСТОРИЧНІ НАУКИ

Бичковська Г.М., Горькова А.О., Філіпова Г.В. Історична місцевість «Нова Забудова» в середині ХІХ – на початку ХХ ст.....	751
--	-----

Валюх А.І., Плюта Н.В. Оцінка колоніальної експансії Німеччини громадськістю Великої Британії (остання третина XIX ст.).....	756
Данильченко А.В. Проблема археологічного дослідження давньоруського міста «Лубьнь» та його округи як складова вивчення локальної історії.....	761
Корень Д.О., Ясіновська І.Ф. Європейські програми підтримки малого та середнього бізнесу в Україні.....	767
Мазуренко Х.А., Онищук Я.І. Основні шляхи меморіалізації воєнно-історичних пам'яток та увіковічення пам'яті загиблих внаслідок воєнних конфліктів та репресій на території західних областей України та держави в цілому.....	770
Шпачинський І.А., Матюшенко О.В. Філософський принцип історизму у площині вивчення романтистів, марксистів і послідовників Гегеля.....	775

ЮРИДИЧНІ НАУКИ

Артеменко Д.С., Бражник В.О. Проблеми правового регулювання електронної комерції.....	780
Берник В.В. Переваги та недоліки інституту негласних слідчих розшукових дій.....	784
Брижко Є.М. Проблеми розвитку та функціонування акціонерних товариств після реформування.....	788
Гизимчук С.С. Кримінологічна характеристика організованої злочинності.....	791
Годун В.О. Договір поставки в контексті дуалізму приватного права: пропозиції щодо вдосконалення	795
Голомазова Д.О. Віктимологічна профілактика злочинності неповнолітніх.....	800
Грекова О.О., Зозуля А.О., Середа О.Г. Проблемні питання працевлаштування молоді в Україні.....	803
Данильченко А.М., Чернова Є.Р. Правове становище аграрної біржі в Україні.....	806
Довбенко К.О. Рейдерство в оборонно-промисловому комплексі України: шляхи протидії.....	809
Загурський О.Б., Бучковський А.П. Аналіз сучасного стану реалізації національної екологічної політики України в сфері належного поводження з відходами	816

Зінченко К.С., Шевчук С.В. Проблемні питання, які пов'язані зі статтею 368-2 КК України та шляхи їх вирішення.....	822
Іваненко Д.Д., Яременко Н.С. Окремі питання правового регулювання діяльності міграційних служб в зарубіжних країнах: порівняльний аспект.....	826
Івер І.О. Характеристика оперативно-господарських санкцій та їх видів.....	832
Канарик Ю.С., Мазій В.С. Правовий статус патентних повірених за законодавством України.....	835
Книжник К.В. Організація охорони та захисту лісів в Україні.....	839
Ковінько Н.М. Кримінологічна характеристика особи злочинця-корпоративіста.....	843
Колдов Є.О. Адвокатська таємниця: дискусійні питання у регулюванні країн Європейського Союзу та України.....	847
Колдов Є.О. Стокгольмський синдром як ознака латентної злочинності.....	851
Короп І.В. Право майбутніх поколінь на безпечне навколишнє природне середовище.....	855
Кохан А.С. Договір оренди земель водного фонду: проблемні аспекти.....	858
Кошель Р.П. Біоконверсія органічних відходів у циклічному виробництві: еколого-правовий аспект.....	862
Крайник Г.С., Овчаренко А.Є. Щодо перспектив доповнення Кримінального кодексу України статтею 286 ¹	865
Крайник Г.С., Ярошенко В.М. Питання кваліфікації та призначення покарання за фінансування тероризму.....	869
Куц Д.Ф. Поняття та особливості кримінального провадження у формі приватного обвинувачення.....	873
Куценко Д.О., Бігвава Н.М. Правовий аналіз банкрутства фізичних осіб в Україні.....	877
Лукаш Є.Ю. Особливості функціонування інституту присяжних в Україні.....	881
Мальцев М.Є. Протидія тероризму в умовах сучасного міжнародного права.....	885
Мацієвська І.Б. Недосконалість протидії злочинності у сфері паливно-енергетичного комплексу України з боку органів кримінальної юстиції.....	889

Мацканюк В.А. До питання нормативно-правового регулювання здійснення інвестицій в агропромисловий комплекс України.....	893
Мець С.В. Ознаки інноваційної діяльності як об'єкта державно-правового регулювання.....	897
Микитенко Д.І. Механізм злочинної поведінки при добровільній відмові від терористичного акту: розмежування між кримінальним та кримінологічним аспектами.....	902
Панічевська А.В. До питання про корупцію в освіті.....	905
Пшенічнова З.І., Севастьянова А.Ю. Місце господарського договору в системі господарського права: значення та ознаки.....	908
Рибалко Т.Ф. Вплив новел законодавства України на правовий статус акціонерних товариств.....	912
Сердюк В.К. Вплив жорстокого поводження з тваринами на формування насильницьких схильностей особи.....	916
Сидоренко Д.А. «Гібридна війна» як сучасний спосіб ведення війни.....	920
Сіненко П.О. Захист екологічних прав громадян.....	924
Ткачова О.В., Вітліна М.О. Чинники, що впливають на злочинність неповнолітніх.....	929
Тобота Ю.С. Кримінологічний аналіз бездомності як фонового явища.....	933
Харіна М.Ю. Міжнародний спортивний арбітраж: досвід України.....	937
Черніков Б.Ю. Кримінологічна характеристика кіберзлочинності.....	941
Черніков Д.Ю. Запобігання терористичній злочинності ісламського походження.....	945
Черніков Дм.Ю. Інформаційно-комунікаційні технології як ефективний інструмент протидії корупції.....	948
Чумаченко І.М., Квітко В.В. Свобода підприємницької діяльності: сучасні реалії та виклики.....	951
Шевченко Е.О. Правове регулювання стандартизації на міжнародному та регіональному рівні.....	955
Юрченко Є.О. Агресія як міжнародний злочин.....	958
Яремко Г.З. Караність умисних вбивств за кримінальним законом України.....	962

ДЕРЖАВНЕ УПРАВЛІННЯ

Борко Т.М., Радутна І.А. Засоби врегулювання конфлікту інтересів державних службовців.....	967
Бородіна Г.Г., Гаврилюк В.І. Підвищення професіоналізму кадрового потенціалу в процесі реформування державної служби України.....	972
Герасименко О.В., Славінська А.Ю., Павлів М.А. Прозорість і відкритість інформації як запорука запобігання корупційним проявам в органах державної влади.....	975
Єрмолаєва Г.А., Євтушенко А.М. Західний досвід надання публічних послуг у системах державного управління.....	979
Єрмолаєва Г.А., Ласна Н.Г. Підвищення кваліфікації державних службовців в умовах євроінтеграції України.....	983
Сизоненко О.В. Теоретичні підходи до формування механізмів державного управління сталим розвитком територій.....	987

СОЦІАЛЬНІ КОМУНІКАЦІЇ

Борисенкова В.В. Форми та перспективи міжнародного співробітництва бібліотек.....	993
Бородіна Г.Г., Дика В.А. Довідковий апарат архівів як важливе джерело реалізації доступу до документів Національного архівного фонду (НАФ) України.....	998
Давидова І.О., Мар'їна О.Ю. Сучасний стан цифрової модернізації бібліотек України.....	1001

ВІЙСЬКОВІ НАУКИ

Драглюк О.В., Карабань О.В., Макарчук В.І., Побережець Т.В., Новак А.О. Шляхи створення та впровадження загального програмного забезпечення з відкритим кодом в підрозділі Збройних Сил України.....	1006
Карабань О.В., Драглюк О.В., Дехтяр С.В., Зінченко М.О. Дослідження можливостей сучасної апаратури внутрішнього зв'язку та комутації для бронетехніки іноземних виробників.....	1009

ТЕХНІЧНІ НАУКИ

Бородіна Г.Д., Островська К.Ю. Дослідження ринку продажу рекламних місць методами інтелектуального аналізу даних.....	1013
---	------

Виніченко Д.С., Орбідан Р.В., Єгорова О.В. Нечіткий підхід до оцінювання ризикованості реалізації проектів інформатизації.....	1017
Завгородський І.Р., Одокієнко С.М., Катаєва Є.Ю. Оптимізація та експлуатація системи мережевого обладнання.....	1020
Каук В.І., Кокорин П.О. Аналіз впливу високочастотного фільтру Баттерворта 3-го порядку на ЕКГ сигнал.....	1024
Котречко А.А. Метод определения ударной твердости древесины по Котречку.....	1027
Кравчук Н.М., Польовик В.В., Клец Д.О. Вдосконалення технології десертів.....	1030
Мамедов В.Т., Ахмедов А.С. Исследование ползучести гидроцилиндров нефтепромысловых установок при условиях догрузки и разгрузки.....	1034
Михасенко Є.В., Катаєва Є.Ю. Метод побудови storage area network на основі кластерних технологій.....	1037
Нестеренко С.В., Рукас Т.В., Лейко О.В. Наявність та фізичний стан пунктів ДГМ в Полтавській області та окремих областях України.....	1041
Одокієнко С.М., Люта М.В., Розводовський О.В. Використання математичної модуляції фізики для розрахунку руху фізичного тіла.....	1046
Олійник Р.А., Одокієнко С.М., Катаєва Є.Ю. Система контролю підготовки спортсменів за їх фізіологічними показниками.....	1050
Первуни́нский С.М., Букша А.А. Разработка системы автоматизированной адаптации интерфейсов под потребности пользователей.....	1053
Первуни́нский С.М., Кудрявцев О.А. Разработка системы анализа поведения посетителей веб-сайтов (человека в веб-среде).....	1057

ЕКОНОМІЧНІ НАУКИ

Белей С.І., Дембіцька А.В. Зарубіжний досвід управління бюджетним дефіцитом.....	1060
Бігдан І.А., Усова М.О. Сучасний стан та вектори розвитку ринку страхування життя України.....	1063
Благой В.В., Кулієвич М.Я. Дослідження рівня доходів в Україні.....	1069
Блащук-Дев'яткіна Н.З., Петик Л.О., Кіндрат Ю.І. Регулювання споживчого кредитування в Україні.....	1073

Васьківська К.В., Рубаха С.А. Напрями підвищення ефективності функціонування банківської системи України.....	1077
Васьова О.В., Черненко К.П. Теоретичні підходи до оцінювання інвестиційної привабливості сільськогосподарських підприємств.....	1081
Воробець Н.С., Корбутяк А.Г. Ділова активність підприємства – основа його інвестиційної привабливості.....	1086
Герасименко Ю.В., Сімоник Л.С. Конкурентоспроможність підприємств АПК: поняття, механізм управління та методи оцінки.....	1091
Гірман А.П., Корнієнко А.М. До питання розвитку персоналу організації.....	1095
Гнатенко М.К., Янголенко О.С. Залучення іноземних інвестицій в житлово-комунальне господарство України.....	1099
Грубляк О.М., Слаусаряк М.М. Бюджетна політика соціально-економічного розвитку держави.....	1103
Данилюк М.І., Мирончук О.Р. Теоретичні аспекти політики управління основним капіталом на підприємстві в сучасних умовах.....	1107
Дубик В.Я., Боднар М.В. Сучасна система оподаткування зовнішньоекономічної діяльності в Україні.....	1111
Дубик В.Я., Врублевська Л.О. Шляхи вдосконалення системи запобігання та протидії банкрутству підприємства.....	1115
Дяченко В.В. Фінансова конкурентоспроможність як складова фінансової безпеки підприємства.....	1120
Ільків А.А. Сучасний стан та ефективність виробництва цукрових буряків.....	1124
Кирносова М.В., Сташко Е.Р. Интернет-маркетинг как инструмент выхода из корпоративного кризиса.....	1128
Корнєва Н.О., Кирлейза Г.М. Аналіз ліквідності ПрАТ «Лакталіс-Миколаїв» та розробка рекомендацій щодо її покращення.....	1132
Краснокутська Ю.В., Леонов О.С. Особенности забезпечення інклюзії в туризмі.....	1137
Листровая Е.С., Валевская А.С. Проблемы и перспективы развития железнодорожного транспорта Украины.....	1143
Литвин І.В. Вартісно-орієнтоване управління стартапами на засадах венчурного інвестування.....	1148

Лобода Н.О., Романчук Л.А. Оптова та роздрібна торгівля як один з перспективних напрямків розвитку обліку та оподаткування в Україні.1154	Сокровольська Н.Я., Пуша А.В. Сучасний стан видатків місцевих бюджетів.....1198
Мартинова О.В. Основні принципи та положення моделювання оцінки діяльності підприємства з використанням збалансованої системи показників1158	Соловей Н.В., Турова Л.Л. Інновації в процесі господарської діяльності авіаційних підприємств.....1203
Москальов А.А., Гиршкан Р.Р. Роль венчурного фінансування в розвитку інноваційного потенціалу малих підприємств.....1166	Тарасова Є.Л., Трифонова О.Д. Аналіз використання інструментів фінансового інжинірингу на міжнародних ринках.....1207
Москальов А.А., Рудько А.О. Інтернет-банкінг як напрям розвитку банківських послуг.....1172	Ткачук О.М. Основні тенденції розвитку аграрного сектору в Україні.....1216
Москальов А.А., Щавінська О.В. Світовий досвід та перспективи використання форфейтингу та міжнародного факторингу в Україні.....1176	Торяник Ж.І., Яричевська С.Я. Розробка факторної моделі рентабельності власного капіталу1220
Музиченко К.М. Податок на нерухоме майно та посилення його ролі у формуванні доходів місцевих бюджетів України1180	Уланчук В.С., Жарун О.В. Напрями підвищення інвестиційної привабливості сільськогосподарських підприємств Черкащини.....1223
Репіч Т.А., Новак Т.В. Шляхи зниження логістичних витрат.....1185	Чернуха Д.В. Проблеми функціонування та перспективи розвитку системи державних закупівель ProZorro1231
Сакун Л.М., Кравченко Х.В. Сучасний стан інноваційного розвитку сільського господарства: проблеми впровадження інновацій та шляхи їх вирішення.....1190	Шушкова Ю.В., Гельмак М.М. Стратегічна карта як новітній інструмент ефективного управління фінансовою стійкістю підприємств будівельної галузі...1235
Саламаха О.В. Управління інноваційною діяльністю підприємств та особливості її фінансового забезпечення1193	Яковенко К.А. Формування інвестиційної привабливості регіонів України.....1242
	Яременко Л.М., Пономаренко Я.А. Бенчмаркінг як ефективна технологія створення конкурентних переваг підприємств України.....1246

CONTENTS**BIOLOGICAL SCIENCES**

- Latina H.O., Ostrovskiy Yu.O.**
Assessment of the components of physical culture and health work in the system of physical training of youth.....501
- Latina H.O.**
Methodological approach to the hygienic estimation of the difficulty of educational disciplines in higher education institutions.....505

MEDICAL SCIENCES

- Goncharuk-Khomyn M.Y., Slyvka M.M., Bely O.L., Foros A.I., Voytovich V.I., Rusyn V.V.**
Correction of occlusion relationship during dental treatment with the use of surface sychroelectromiography method.....509
- Kalinichenko D.O.**
Evaluation of individual reproductive health of women of early fertile age.....513
- Kalinichenko I.A.**
Healthy lifestyle for young people as the basis of demographic well-being.....517

PHYSICAL EDUCATION AND SPORT

- Bermudes D.V.**
Ensuring future teachers of physical culture by technology of planning safe physical loading with the use of dance and motor exercise complexes.....521
- Boyko G.M., Voloshko L.B.**
Functional training in the fresh air with the use of TRX in the system of health and recreation classes of the middle aged people.....525
- Boretska N.O.**
Phisical culture and sports as one of the priority dimensions of the state politics.....530
- Bugaevsky K.A.**
Premenstrual syndrome: peculiarities of manifestation in female athletes of different age groups in a number of sports...534
- Holovchenko O.I.**
Personally oriented physical culture of teenagers.....538
- Zaikina A.L., Bermudes V.P.**
Development of speed-power qualities in first-graders with use of athletics and mobile games.....542
- Zaikina A.L., Pykhtin V.V.**
Development of speed-power qualities in first-graders with use of athletics and mobile games.....547
- Kolesnyk A.S.**
The use of innovative technologies during physical education.....553

Kulakov Yu.Ye., Bogatir V.G., Verteletsky O.I.

The correction of the highly skilled basketball players' preparation with taking into account the objective evaluation of their competition activities.....559

Tomenko O.A., Bondar A.S.

Modern conditions of involving children and young people in sports and recreational activities.....565

HISTORY OF ART**Filippova O.N.**

Portrait in the creative work of M.V. Nesterov (1862-1942).....569

Filippova O.N.

The creative work of B.M. Kustodiev – the artist's versatile talent.....579

Yermolayeva G.A., Melnichenko V.O.

Information supply of the managing activities of the state authorities that is provided by the information Analytical Support Service of Vernadsky National Library of the National Academy Of Sciences Of Ukraine.....589

Ilechko M.P.

Theoretical aspect to the musical study of the phenomenon of suites.....593

Panteleimonova O.Yu.

History of development and development of livestock equipment for water discharge – ebru.....597

Prosvirina Yu.L.

Opportunities of eastern costume decor in the ateralized portrait.....600

Sovgyra T.I., Tatarenko M.G.

Principles of the actor's work on the set.....604

Fedortsova S.Y.

Digital technologies in design nonlinear (parametric) objects of the external space....608

CULTURAL STUDIES**Borko T.M., Tverdokhlebova O.R.**

Problems of organizing the value of a document.....613

PSYCHOLOGICAL SCIENCES**Bilous R.M., Dovzhenko V.S.**

Research of professional mobility of future teachers.....617

Victorenko S.O.

Components of the student's academic work.....621

Grisenko N.V.

Self-attitude and attitude of the world as factor of youth life satisfaction.....626

Novikova Z.M.

View on the essence of volition in work of S. Baley.....632

Salyuk M.A., Tarasiuk K.O.
The role of implicit idias of youth
about personality in the predictioning
of their predisposition to depression.....635

Semeniv N.M.
Problems of the manning of ethnic identity
in the student environment.....640

Tanasiychuk O.M.
Conceptual analysis of the problem
of professional formation.....645

PEDAGOGICAL SCIENCES

Vyntyuk Yu.V.
Research of personality in educational
work with students-psychologists.....651

Vyntyuk Yu.V.
Psychological and pedagogical features
of application technical equipment
in educational process.....657

Goncharova L.A., Usar G.Ya.
Physiological factors research art success
of people as the basis of mental health.....664

Ivanii O.M.
“Parental terrorism” or who will protect
teachers in the modern legal state.....669

Kovalchuk V.I., Fedchenko M.V.
Implementation of competence-based
approach into the students’
professional training.....675

Lytvynenko O.M., Hrokhovych A.N.
Health problems and organization
of physical and health activities
of students in European countries.....679

Melnyk I.M., Zaremba L.V.
Components of the methods of projecting
a person according to V.O. Sukhomlinsky...683

Moroz L.M.
Organizational and substantive aspect
of the professional activity of assistant
teachers of general secondary
educational institution within
an inclusive educational form687

Osipenko E.V.
The methodology of personality-oriented
physical education of schoolchildren
and student youth of the Republic
of Belarus on the basis of the formation
health development values
and socio-cultural orientations.....691

Rozhko-Pavlyshyn T.A.
The interaction with families
a priority direction of preschool
education establishments activity.....697

Snahoschenko V.V.
University museum: traditional and innovative
approaches in educational activity.....702

He Xuefei
The course and results of experimental
work to improve the musical preparation
of the future teacher of choreography.....706

Chornoivan H.P.
Development practices of career
researchers: the experience in the UK.....709

PHILOLOGICAL SCIENCES

Gaponova L.Ye., Prokofieva K.A.
Criminalistic terminology
in the language of «Rus`Ka Pravda».....713

Kachanska M.P., Yatskiv N.Y.
Dialogism of short stori
«Petites pratiques germanopratives»
as a a gender-marked text.....716

Kozub A.O.
Lexico-grammatical specificity
of translation of English scientific
and technical terminology used
in the field of nanotechnologies.....720

Kolodina L.S.
Interference in studying
Polish language as foreign:
identification with a view to avoiding.....724

Perynets K.Y.
The Chekhov’s code
in the novel «Two sisters
and Kandinsky» by V. Makanin.....728

Prudius S.V.
Pavlo Tychyna in the light of a new source:
friend’s glance at the poet.....732

PHILOSOPHICAL SCIENCES

Averianova N.N.
Historical memory as a factor
of the consolidation of Ukrainianess
in the postcolonial period.....736

Polishchuk R.M.
Language as a factor in the preservation
of national-cultural identity.....740

Storozhuk S.V., Hoian I.M., Fedyk O.V.
«Icon of one day» as an artistic
expression of the religious culture
of the imperial court of the late XIX century....745

HISTORICAL SCIENCES

**Bychkovska H.M., Gorkova A.O.,
Filipova H.V.**
Historical location «New Building»
in the mid-XIX – beginning of the XX century...751

Valiukh L.I., Pliuta N.V.
Estimation of colonial expansion
of Germany by Great Britain community
(the last third of XIX century).....756

Danylchenko A.V.
The problem of archaeological study
of the Old Ruthenian towm "Luben"
and its district as a composition
of local history.....761

Koren D.O., Yasinovska I.F.
European small and medium
business support programs.....767

Mazurenko K.L., Onyshchuk Y.I.
Main ways to memorialize military historical sights and memory immortalization of lost after soldiery conflicts and repressions on the territory of western Ukraine and whole state.....770

Shpachinsky I.L., Matiushenko A.V.
Philosophical principle of historicism in the plane of studying romance, Marxists and followers of Hegel.....775

LAW SCIENCES

Artemenko D.S., Brazhnik V.A.
Problems of legal regulation of the electronic commerce.....780

Bernik V.V.
Advantages and lack of institute of innocent in jurious surveillance actions.....784

Bryzhko Ye.M.
Problems of development and operation of joint-stock companies after reformation...788

Gizimchuk S.S.
Criminological characteristic of organized crime.....791

Godun V.O.
The supply contract in the context of dualism of private law: suggestions for improvement.....795

Holomazova D.O.
Victimologic preventive measures against criminality of juveniles.....800

Grekova O.O., Zozulia A.O., Sereda E.G.
Problem issues of youth employment in Ukraine.....803

Danylchenko A.M., Chernova E.R.
Legal position of the agrarian exchange in Ukraine.....806

Dovbenko K.O.
Raiding in the military-industrial complex of Ukraine: ways to counter.....809

Zagurskyy O.B., Buchkovsky A.P.
Analysis of the modern condition of the implementation of the national environmental policy of Ukraine in the sphere of proper waste management.....816

Zinchenko K.S., Shevchuk S.V.
Problem questions which concern with article 368-2 of the CC of Ukraine and ways to resolve them.....822

Ivanenko D.D., Yaremenko N.S.
Office companies as a subject of offshore activity: concept and types.....826

Iver I.O.
Characteristic of operational-economic sanctions and their types.....832

Kanarik J.S., Mazyi V.S.
Legal status of patent attorney by the law of Ukraine.....835

Knyzhnyk K.V.
Organization of protection and protection of forests in Ukraine.....839

Kovin'ko N.M.
Criminological characteristics of persons of criminal corporatevists.....843

Koldov Y.O.
The lawy mystery: discussion issues in the regional board of the European Union and Ukraine.....847

Koldov Y.O.
Stockholm syndrome as a sickness of latent criminality.....851

Korop I.V.
The right of future generations on safe environment.....855

Kohan A.S.
Agricultural land lease agreement: problem aspects.....858

Koshel R.P.
Processing of organic waste by bioconversion862

Krainyk H.S., Ovcharenko A.E.
Concerning the prospects for supplementing the Criminal Code of Ukraine in article 286¹.....865

Krynyk H.S., Yaroshenko V.M.
Issues of qualification and appointment of penalties for the financing of terrorism....869

Kuts D.F.
Concept and certain aspects of criminal procedure in a form of private accusation....873

Kutsenko D.A., Bihvava N.M.
Legal analysis of bankruptcy of individuals in Ukraine.....877

Lukash E.Y.
Functioning of the jury in Ukraine: the main features.....881

Maltsev M.E.
Opposition of terrorism in conditions of modern international law.....885

Matsiievska I.B.
Imperfection of counteraction of criminality in fuel and energy complex of Ukraine by the organs of criminal justice....889

Matskanyuk V.A.
To the issue of normatively-legal regulation of the implementation of investments in agroindustrial complex of Ukraine.....893

Mets S.V.
The sign of innovation activities as an object of state legal regulation897

Mykytenko D.I.
The mechanism of criminal behavior in voluntary refusal of a terrorist act: the distinction between criminal and criminological aspects.....902

Panichevs`ka A.V.
On the issue of corruption in education.....905

Pshenichnova Z.I., Sevastyanova A.Y. Place of economic contract in the economic law: value and signs.....	908
Rybalko T.F. Influence of the news of legislation on the legal status of acconerance companies.....	912
Serduyk V.K. The impact of cruelty to animals on the formation of violent inclination.....	916
Sydorenko D.A. «Hybrid war» as a modern method of war.....	920
Sinenko P.O. Protection of environmental rights of citizens.....	924
Tkachova A.V., Vitlina M.A. Factors affecting the criminality of smokers.....	929
Tobota Y.S. Criminological analysis of homelessness as a background phenomenon.....	933
Kharina M.Y. International sports arbitration: the experience of Ukraine.....	937
Chernikov B.Y. Cybercrime criminological characteristics.....	941
Chernikov D.Y. Prevention of terrorist criminal islamic origin.....	945
Chernikov Dm.Y. Information and communication technologies as an effective instrument for combating corruption.....	948
Chumachenko I.M., Kvitko V.V. Freedom of enterprise activity: modern realities and challenges.....	951
Shevchenko E.O. Legal regulation of standardization at the international and regional level.....	955
Yurchenko E.O. Aggression as an international crimes.....	958
Yaremko G.Z. Penalties of intentional murders in Ukrainian criminal law.....	962

STATE ADMINISTRATION

Borko T.M., Radootna I.A. Means of settling conflicts of interest for public servants.....	967
Borodina G.G., Havryliuk V.I. The increasing of personnel professionalism in the reforming process of government service of Ukraine.....	972
Gerasymenko O.V., Splavinska A.Y., Pavliv M.A. Transparency and openness of information as a prevention of corruption in the bodies of the state authority.....	975
Yermolayeva G.A., Yevtushenko A.N. West experience of public services providing in public administration management systems.....	979

Yermolayeva G.A., Lasna N.G. Increasing of qualification of public officials in terms of European integration in Ukraine.....	983
Syzonenko O.V. Theoretical approaches to formation of mechanisms of public management of sustainable development of territories.....	987

SOCIAL COMMUNICATIONS

Borisenkova V.V. Forms and perspectives of international library cooperation.....	993
Borodina G.G., Dykya V.A. References of archives as an important source of access to documents of the National Archival Fond (NAF) of Ukraine.....	998
Davydova I.O., Marina O.Yu. Current state of digital modernization of the library of Ukraine.....	1001

MILITARY SCIENCES

Dragliuk A.V., Karaban A.V., Makarchuk V.I., Poberezets T.V., Novak A.A. Ways of creation and implementation of general software with an open code in the division of the Armed Forces of Ukraine.....	1006
Karaban A.V., Dragliuk A.V., Dehtjar S.V., Zinchenko M.A. Research of possibilities of modern devices intracommunication and communications for armor of foreign producers.....	1009

ENGINEERING SCIENCES

Borodina H.D., Ostrovskaya K.Y. Market research of advertising space by data mining methods.....	1013
Vynichenko D.S., Orbidan R.V., Yehorova O.V. A fuzzy approach to risk assessment of informatics projects implementation.....	1017
Zavhorodskyi I.R., Odokienko S.M., Kataeva E.Y. Optimization and operation of network equipment system.....	1020
Kauk V.I., Kokorin P.O. Analysis of the influence of 3-order Butterworth high-pass filter on the ECG signal.....	1024
Kotrechko A.A. Method for determining the impact hardness of wood by Kotrechko.....	1027
Kravchuk N.M., Polevik V.V., Klets D.A. Improving the technology desserts.....	1030
Mammadov V.T., Ahmadov A.S. investigation of calculation of hydrocylinders of oil-planting units under the conditions of loading and unloading.....	1034

Mykhasenko E.V., Kataeva E.Y. Method of building storage area network based on cluster technologies.....	1037
Nesterenko S.V., Rukas T.V., Leiko O.V. The presence and physical condition of the SGN units in Poltava region and certain regions of Ukraine.....	1041
Odokienko S.M., Luta M.V., Rozvodovsky O.V. Using math modulation of physics for calculating physics' body movement.....	1046
Oliinyk R.A., Odokienko S.M., Kataeva E.Y. System of control of preparation of sportsman for their physical indicators.....	1050
Pervuninsky S.M., Buksha G.O. Development of the system of automated adaptation of interfaces for users' needs.....	1053
Pervuninsky S.M., Kudriavtsev O.A. Develop a system for analyzing the behavior of visitors to websites (the person in the web).....	1057

ECONOMIC SCIENCES

Belei S.I., Dembitskaya A.V. Foreign experience of budget deficit management.....	1060
Bigdan I.A., Usova M.O. The modern state and the development vectors of the Ukrainian life insurance market	1063
Blagoy V.V., Kulievich M.Ya. Research income level in Ukraine.....	1069
Blashchuk-Deviatkina N.Z., Petyk L.O., Kindrat U.I. Consumer lending regulation in Ukraine.....	1073
Vaskivska K.V., Rubaha S.A. Directions of improvement the functional efficiency of the banking system of Ukraine	1077
Vasova O.V., Chernenok K.P. Theoretical aspects of performance of investment attractiveness of agricultural enterprises.....	1081
Vorobets N.S., Korbutyak A.G. Business activity of the enterprise – basis of its investment appropriations.....	1086
Gerasimenko Y.V., Simonik L.S. Competitiveness of agricultural companies: concept, mechanism of management and evaluation methods.....	1091
Girman A.P., Kornienko A.N. To the question of the development of the personnel of the organization.....	1095
Gnatenko M.K., Yangolenko O.S. Attraction of foreign investment in the Ukrainian housing and communal services.....	1099
Grublyak O.M., Slusaryak M.M. Budgetary policy of socio-economic development of the state.....	1103

Danylyuk M.I., Myronchuk O.R. Theoretical aspects of the fixed capital management policy in business in modern conditions.....	1107
Dubyk V.Ya., Vrublevska L.O. Modern taxation system of foreign economic activity in Ukraine.....	1111
Dubyk V.Ya., Vrublevska L.O. Ways of improving the system of prevention the bankruptcy of the enterprise.....	1115
Diachenko V.V. Financial competitiveness as a component of enterprise financial security.....	1120
Ilkiv L.A. The modern status and efficiency of sugar beets production in Ukraine.....	1124
Karnosova M.V., Stashko E.R. Internet marketing as a tool to overcome the corporate crisis.....	1128
Korneva N.A., Kyrleiza A.N. Liquidity analysis of PJSC “Lactalis-Mykolaiv” and development of recommendations to improve it.....	1132
Krasnokutska Yu.V., Leonov A.S. The peculiarities of ensuring the inclusion in tourism.....	1137
Lystrovaya E.S., Valevskaya A.S. Problems and prospects of development of railway transport of Ukraine.....	1143
Lytvyn I.V. Value-oriented management for venture – backed startups.....	1148
Loboda N.O., Romanchuk L.A. Wholesale and retail sales as one of the most perspective directions in development of accounting and taxation in Ukraine.....	1154
Martynova O.V. Basic principles and provisions of the company's evaluation modeling using a balanced scorecard.....	1158
Moskalov A.A., Girshkan R.R. The role of venture financing in the development of innovative potential of small enterprises.....	1166
Moskalev A.A., Rudko A.O. Internet banking as a direction of development of banking services.....	1172
Moskalev A.A., Shchavinska O.V. World experience and perspectives for the use of forfaiting and international factoring in Ukraine.....	1176
Muzychenko K.M. Tax on real estate and improvement of its role in formation of income of local budgets of Ukraine.....	1180
Repich T.A., Novak T.V. Ways of reducing logistics costs.....	1185

Sacun L.M., Kravchenko K.V. Modern condition of innovative development of agriculture: problems of introducing innovations and the ways of their solution...1190	Torianyk Zh.I., Yarychevskaya S.Ya. Development of a factor model for earning capacity building.....1220
Salamakha O.V. Management of innovative activity of enterprises and features of its financial support.....1193	Ulanchuk V.S., Zharun O.V. Directions increase of investment attractiveness agricultural enterprises of Cherkasy oblast.....1223
Sokvolskaya N.Ya., Pusha A.V. Current state of expenditure of local budgets.....1198	Chernukha D.V. Problems of functioning and development prospects of the public purchases system ProZorro.....1231
Solovei N.V., Turova L.L. Innovation in the process of analysis of economic activities of air transport enterprises.....1203	Shushkova Y.V., Helmak M.M. Strategic map, a new instrument for effective management of financial stability of building enterprises.....1235
Tarasova E.L., Trifonova O.D. Analysis of use of financial engineering instruments in international markets.....1207	Yakovenko K.A. Formation of investment attractiveness of regions of Ukraine.....1242
Tkachuk O.M. The main tendencies of the development of the agrarian sector in Ukraine.....1216	Yaremenko L.M., Ponomarenko Ya.A. Benchmarking as effective technology of creating competition advantages for ukrainian enterprises.....1246

БІОЛОГІЧНІ НАУКИ

УДК 61:378.14.014.1

ОЦІНКА КОМПОНЕНТІВ ФІЗКУЛЬТУРНО-ОЗДОРОВЧОЇ РОБОТИ В СИСТЕМІ ФІЗИЧНОГО ВИХОВАННЯ МОЛОДІ

Латіна Г.О., Островський Ю.О.

Сумський державний педагогічний університет імені А.С.Макаренка

На підставі теоретичного дослідження визначено компоненти оцінки фізкультурно-оздоровчої роботи в закладі вищої освіти. Дані наукових досліджень стану здоров'я молоді віком 14-35 років є не вичерпними, оскільки охоплюють віковий проміжок від 14 до 21-22 років і залишають без уваги вікову групу в межах 22-35 років. Під час вибору критеріїв оцінки здоров'я молоді слід орієнтуватись на критерії окремо розроблені для двох вікових підгруп: дітей та дорослого населення. Подальші наукові дослідження повинні бути спрямовані на розробку математичної моделі оцінки ефективності фізкультурно-оздоровчої роботи в умовах закладу вищої освіти, що може бути підґрунтям формування професійної компетентності майбутнього фахівця.

Ключові слова: фізкультурно-оздоровчої робота, фізична культура здоров'я, молодь, студент.

Постановка проблеми. Фізична культура в закладах вищої освіти є невід'ємною складовою формування загальної та професійної культури особистості, збереження та зміцнення здоров'я, організації та забезпечення здорового способу життя, підвищення рівня працездатності, створення умов для продовження активного творчого довголіття людини, а також зростання і вдосконалення її розвитку та використання набутих якостей в суспільній, трудовій та інших видах діяльності [4].

Аналіз останніх досліджень і публікацій. Однією з актуальних проблем навчально-виховного процесу у вищих закладах освіти є ступінь утвердження в студентів позитивного ставлення до фізичного виховання та спорту. У зв'язку з цим важливим є вивчення мотивів, інтересів і потреб сучасної молоді до занять фізичними вправами [1].

Дані наукових досліджень доводять, що короткочасні фізичні навантаження не забезпечують повноцінного відновлення працездатності людини [2]. У зв'язку з цим зростає значення самостійних занять фізичними вправами для підвищення рівня фізичного здоров'я майбутнього працездатного населення країни. Оскільки, за даними офіційної статистики, у 2012 р. серед дорослого населення України було зареєстровано понад 20,0 млн випадків виявлених вперше хвороб (захворюваність) і 68,97 млн звернень на рік з приводу у сіх хвороб (поширеність). Відносний показник захворюваності у 2012 р. (на 100 тис. дорослого населення) становив 53 682,2, а поширеності – 184 012,7 [3].

Шляхами оптимізації фізичної культури та підвищення рухової активності студентів Г.П. Грибан вважає оновлення методичної системи, де орієнтирами виступають такі критерії розвитку студента: 1) наявність активної потреби глибокого самопізнання, саморозвитку та самооздоровлення на базі адекватної самооцінки свого організму; 2) усвідомлення феномену цінності здорового способу життя як необхідної

умови зміцнення здоров'я, збереження високої працездатності та покращання життєдіяльності; 3) активне прагнення до усвідомлення краси спортивної пошти, естетичного сприйняття легких, граціозних, вишуканих рухів та створення свого естетичного образу; 4) здатність створювати і послідовно втілювати власну програму фізичного саморозвитку [6].

Таким чином, аналіз наукових джерел дають підстави стверджувати, що на фізичний стан студентів, з одного боку, діє досить багато чинників (ставлення до власного фізичного стану, рухова активність і рухові функції, спосіб життя, спадковість, захворювання, побутові, кліматичні і метеорологічні умови тощо), а з іншого, фізичний стан суттєво впливає на цілий ряд показників життєдіяльності студентів.

Виділення не вирішених раніше частин загальної проблеми. Формування фізичної культури різних груп населення, яка спрямована на формування засобами фізичного виховання гармонійно-розвинутої особистості під час підготовки до професійної діяльності, повинно відбуватись за рахунок фізкультурно-оздоровчої роботи. Оптимізація фізкультурно-оздоровчої роботи за рахунок розробки системи оцінки її компонентів потребує наукового дослідження.

Мета статті – визначити компоненти оцінки фізкультурно-оздоровчої роботи в закладі вищої освіти на підставі теоретичного дослідження.

Виклад основного матеріалу. За даними Організації Об'єднаних Націй, молодь складає близька 20% від загальної чисельності населення світу. При цьому, понад 80% молоді мешкає в країнах, що розвиваються. З прогнозами чисельність молодих людей тільки збільшиться і до 2025 р. складатиме 89%.

Цікавим питанням є з'ясування приналежності населення до когорти «молодь». Відповідно до Закону України «Про сприяння соціальному становленню та розвитку молоді в Україні» до складу вікової групи «молодь» в Україні, входять особи віком 14-35 років, при цьому молоді люди

поділяються ще на дві категорії, а саме: – неповнолітні діти – особи віком 14-18 років, які мають неповну цивільну правоздатність; – молоді громадяни – віком 18-35 років, які мають повний обсяг правоздатності (В.В. Мотречко, 2014).

У нашому суспільстві існує гостра соціальна проблема, пов'язана з низьким рівнем здоров'я української молоді (Селезньова О.О., 2013). Під час аналізу наукових досліджень стану здоров'я молоді нами встановлено відсутність виокремлення даної категорії за віковими межами.

Так, за даними «Щорічної доповіді про стан здоров'я населення, санітарно-епідемічну ситуацію та результати діяльності системи охорони здоров'я України 2016 року» існують дані щодо рівня захворюваності дітей віком від 0 до 17 років, віком 15-17 років, працездатного та дорослого населення. Розглянемо стан здоров'я даних категорій.

У структурі захворюваності дітей 0-17 років у 2016 р. традиційно, як і в попередні роки, переважали хвороби органів дихання (68,65%), шкіри та підшкірної клітковини (4,92%), травми, отруєння та деякі інші наслідки дії зовнішніх чинників (3,8%), хвороби органів травлення (3,45%), деякі інфекційні та паразитарні хвороби (3,44%), хвороби ока та його придаткового апарату (3,18%) (Дудіна О.О., Моїсеєнко Р.О., Заболотна І.Є., Яценко Ю.Б., 2017).

Упродовж останніх років здоров'я дітей підліткового віку 15-17 років залишається незадовільним при негативній тенденції: поширеність хвороб коливається в межах 2109,6–2154,53 на 1000 дітей підліткового віку, а захворюваність – 1188,2-1249,76, із найнижчими їх рівнями у 2014 р. Високий рівень захворюваності дітей 15-17 років утримується за рахунок високого рівня хвороб органів дихання (728,88), шкіри і підшкірної клітковини (81,78), травм та отруєнь (65,95), а поширеності хвороб – за рахунок хвороб органів дихання (822,37), травлення (191,93), ока та його придаткового апарату (169,68), кістково-м'язової системи та сполучної тканини (162,99) (Дудіна О.О., Моїсеєнко Р.О., Заболотна І.Є., Яценко Ю.Б., 2017).

Структура первинної захворюваності працездатного населення країни за основними класами хвороб має наступний розподіл рейтингових місць: перше місце займають хвороби органів дихання (37,72%), друге – хвороби сечостатевої системи (9,66%), третє – травми, отруєння та деякі інші наслідки дії зовнішніх чинників (7,69%), четверте місце посідають хвороби шкіри та підшкірної клітковини – 6,43%, п'яте – хвороби системи кровообігу (6,42%) (Дудник С.В., 2017).

У структурі захворюваності дорослого населення України за основними класами хвороб розподіл рейтингових місць у 2016 р., як і в попередні роки, залишився незмінним: перше місце займають хвороби органів дихання з часткою 32,89%, друге місце належить хворобам системи кровообігу (10,19%), третє посіли хвороби сечостатевої системи (9,05%), четверте місце – травми, отруєння та деякі інші наслідки дії зовнішніх чинників (7,64%), п'яте – хвороби шкіри та підшкірної клітковини (6,18%) (Дудник С.В., 2017).

Таким чином, аналіз державних звітів про стан здоров'я населення не є інформативним для молоді. Більш конкретними є дослідження стану здоров'я учнівської та студентської молоді. Так, аналіз результатів щорічних медичних оглядів різних вузів України, який був проведений Кравченко І. та Яцко В. (2004), свідчить, що 70-80% першокурсників мають відхилення у стані здоров'я. Дані досліджень структури хронічних захворювань студенток свідчать про перевагу хвороб нервової системи (33,0%), органів травлення (31,9%) та системи кровообігу (13,6%). За ними слідує хвороби системи дихання (9,8%), сечостатевої системи (7,1%), ендокринної системи, порушення обміну речовин (2,9%), кістково-м'язової системи і сполучної тканини (1,6%) та захворювання крові і кровотворних органів та окремі порушення з залученням імунного механізму (0,1%) (Буралкіна Н.А., 2013, Калиниченко Д.О., 2017).

Таким чином, слід відзначити, що дані наукових досліджень стану здоров'я молоді віком 14-35 років є не вичерпаними, оскільки охоплюють віковий проміжок від 14 до 21-22 років і залишають без уваги вікову групу в межах 22-35 років.

У міжнародному співтоваристві визначення поняття здоров'я викладене в Преамбулі Статусу ВООЗ (1948 р.): «Здоров'я – це стан повного фізичного, духовного і соціального благополуччя, а не лише відсутність хвороб або фізичних вад».

Світова наука розробила цілісний погляд на здоров'я як на феномен, що інтегрує принаймні чотири його сфери або складові – фізичну, психічну (розумову), соціальну(суспільну) і духовну. Виокремивши складові здоров'я, можна дати їм більш детальну характеристику:

– До сфери фізичного здоров'я включають такі чинники, як індивідуальні особливості анатомічної будови тіла, перебігу фізіологічних функцій організму в різних умовах спокою, руху, довілля, генетичної спадковості, рівня фізичного розвитку органів і систем організму.

– До сфери психічного здоров'я відносять індивідуальні особливості психічних процесів і властивостей людини. Психічне життя індивіда складається з потреб, інтересів, мотивів, стимулів, установок, цілей, уявлень, почуттів тощо. Психічне здоров'я пов'язане з особливостями мислення, характеру, здібностей.

– Соціальне здоров'я пов'язане з економічними чинниками, стосунками індивіда із структурними одиницями соціуму – сім'єю, організаціями, з якими створюються соціальні зв'язки, праця, відпочинок, побут, соціальний захист, охорона здоров'я, безпека життя тощо.

– Духовне здоров'я залежить від свідомості людини, її ментальності, життєвої самоідентифікації, ставлення до сенсу життя, оцінки реалізації власних здібностей та можливостей у контексті власних ідеалів і світогляду(Блажиевський Г.В., 2005, Самусь Т.В. 2013).

На сьогодні, не чітко окреслені критерії здоров'я для молоді (категорії осіб віком від 14 до 35 років), оскільки ця категорія складається з двох груп, а саме: неповнолітні діти – особи віком 14-18 років та молоді громадяни – віком 18-35 років.

Для неповнолітніх дітей визначено критерії здоров'я. Так, відповідно до уявлень І.М. Воронцова (1986) і Ю.Є. Вельтищева (1994), стан здоров'я дітей слід оцінювати за чотирима критеріями: рівням досягнутого розвитку (фізичного, нервово-психічного, інтелектуального); достатності функціональної і соціальної адаптації; ступеня опірності по відношенню до хвороботворних і стресогенних несприятливих впливів; відсутності або наявності пограничних станів і ознак хронічних захворювань.

У нашій країні при оцінці популяційного та індивідуального здоров'я; здоров'я окремих вікових груп і контингентів, а також при аналізі їх динамічних змін і оцінки лікувально-профілактичної роботи дитячих медичних установ, для визначення потреб у спеціалізованих групах і кадрах використовують методіку розподілу дітей за стандартними п'ятьма групами здоров'я (по С.М. Громбаху, 1973). За С.М. Громбахом показниками здоров'я дітей є: відсутність захворювань; нормальний стан основних функцій; своєчасний і гармонійний розвиток; висока реактивність організму.

На сьогодні розроблено критерії здоров'я ВООЗ, які окреслюють критерії популяційного та індивідуального здоров'я населення Світу. Однак Р.І. Айзманом (1996) визначено наступні групи критеріїв та їх складових: генетичні (генотип, відсутність дізембріогенеза, спадкових дефектів), біохімічні (показники біологічних рідин і тканин), метаболічні (рівень обміну речовин в спокої і після навантаження), морфологічні (рівень фізичного розвитку, тип конституції (морфотип), функціональні (функціональний стан органів і систем: а) норма спокою; б) норма реакції; в) резервні можливості, функціональний тип), психологічні (емоційно-вольова, розумова, інтелектуальна сфери: домінантність півкулі, тип ВНД, тип темпераменту, тип домінуючого інстинкту), соціально-духовні (цільові установки, моральні цінності, ідеали, рівень домагань і регуляції потреб, ступінь прийняття), клінічні (відсутність ознак хвороби).

Таким чином, для вибору критеріїв оцінки здоров'я молоді слід орієнтуватись на критерії окремо розроблені для двох вікових підгруп: дітей та дорослого населення.

На підставі аналізу наукової літератури можна зазначити, що дослідники приділяють значну увагу питанням фізкультурно-оздоровчої роботи. Ця проблема розглядалась у низці педагогічних досліджень як зарубіжних, так і вітчизняних науковців (А. Арифбаєв, М.В. Баранов, С.А. Баранцев, А.Х. Гуссманов, Т.І. Довгаль, А.А. Жалей, Г.А. Калашников, В. Кашкаров, В.М. Кинль, І. Кравцевич, О.С. Куц, Я. Ніфак, А.М. Шлемін та ін.). Окремі аспекти даної проблеми висвітлено в наукових дослідженнях останніх десятиріч (О.А. Бичук, Н.Б. Грейда, О.І. Петрик, З.С. Скибенко).

Відповідно до статті 26 Закону України «Про Фізичну культуру і спорт», фізична культура у сфері освіти має на меті забезпечити розвиток фізичного здоров'я учнів та студентів, комплексний підхід до формування розумових і фізичних здібностей особистості, вдосконалення фізичної та психологічної підготовки до активного

життя, професійної діяльності на принципах індивідуального підходу, пріоритету оздоровчої спрямованості, широкого використання різноманітних засобів та форм фізичного виховання і масового спорту, безперервності цього процесу протягом усього життя.

Згідно до статті 1 цього закону, фізкультурно-оздоровча діяльність – заходи, що здійснюються суб'єктами сфери фізичної культури і спорту для розвитку фізичної культури. Тоді як, фізкультурно-оздоровчі заходи – заходи, що здійснюються організаціями фізкультурно-оздоровчих заходів для залучення різних груп населення до занять фізичною культурою

За останні десятиліття в науковій літературі з'явилися дослідження, присвячені організації фізкультурно-оздоровчої роботи в дошкільних виховних закладах (Н. Москаленко, Н. Пангелова), з учнями початкової (Н. Москаленко) та середньої (І. Когут, В. Маринич, А. Петрук, А. Савченко, І. Степанова) школи, таборів літнього відпочинку дітей (А. Капська, П. Рибалко), студентами закладів вищої освіти (О. Ванюк, О. Язловецька, О. Головченко).

Згідно останніх досліджень, наявність значної кількості різноманітних форм організації фізкультурної роботи у закладі вищої освіти включає в себе залучення для реалізації секційної роботи більшості видів спорту. Серед них різні за своїм впливом на організм спортивні ігри, ритмічна й атлетична гімнастика, легка атлетика. Усі форми фізкультурно-оздоровчих і спортивних занять, які проводяться в процесі навчальної роботи, повинні відповідати головній вимозі – всіляко сприяти залученню кожного студента до щоденних самостійних занять фізкультурною та спортом.

Проведений аналіз наукової літератури дозволив визначити необхідність включення оцінки критеріїв здоров'я та оцінити компоненти фізкультурно-оздоровчої роботи у закладі вищої освіти. До критеріїв оцінки здоров'я віднести наступні: стан здоров'я за результатами медичних оглядів, фізичний розвиток за показником індексу маси тіла, функціонально-резервні можливості серцево-судинної системи.

У методіку оцінки фізкультурно-оздоровчої роботи закладів вищої освіти необхідно включити наступні складові: оцінку рухового режиму, оцінку оздоровчої роботи із учнями спеціальної групи здоров'я, оцінку участі фізкультурно-оздоровчих заходів закладу вищої освіти.

Висновки і пропозиції. Дані наукових досліджень стану здоров'я молоді віком 14-35 років є не вичерпаними, оскільки охоплюють віковий проміжок від 14 до 21-22 років і залишають без уваги вікову групу в межах 22-35 років. Під час вибору критеріїв оцінки здоров'я молоді слід орієнтуватись на критерії окремо розроблені для двох вікових підгруп: дітей та дорослого населення.

Подальші наукові дослідження повинні бути спрямовані на розробку математичної моделі оцінки ефективності фізкультурно-оздоровчої роботи в умовах закладу вищої освіти, що може бути підґрунтям формування професійної компетентності майбутнього фахівця.

Список літератури:

1. Грибан Г.П. Аналіз рухової активності студентів спеціального навчального відділення / Г.П. Грибан // Педагогіка, психологія та медико-біологічні проблеми фізичного виховання і спорту. – 2012. – № 2. – С. 25-28.
2. Заява ЮНІСЕФ щодо офіційного визначення ООН поняття "молодь". – Режим доступу: <http://dsmsu.gov.ua/index/ua/material/11998>.
3. Рибалко П. Сучасні підходи до організації фізкультурно-оздоровчої роботи в закладах освіти / П. Рибалко, С. Гвоздецька, Л. Прокопова // Педагогічні науки: теорія, історія, інноваційні технології. – 2016. – № 3(57). – С. 340-347.
4. Турчина Н.І. Дослідження здоров'я та рівня фізичного розвитку у студентів / Н.І. Турчина, Г.В. Коробейніков, Ю.А. Попадюха // Педагогіка, психологія та медико-біологічні проблеми фізичного виховання і спорту. – 2010. – № 12. – С. 150-152.
5. Щорічна доповідь про стан здоров'я населення, санітарно-епідемічну ситуацію та результати діяльності системи охорони здоров'я України. 2016 рік / МОЗ України, ДУ «УІСД МОЗ України». – Київ, 2017. – 516 с.

Латина А.А., Островський Ю.О.

Сумской государственной педагогический университет
имени А.С. Макаренко

ОЦЕНКА КОМПОНЕНТОВ ФИЗКУЛЬТУРНО-ОЗДОРОВИТЕЛЬНОЙ РАБОТЫ В СИСТЕМЕ ФИЗИЧЕСКОГО ВОСПИТАНИЯ МОЛОДЕЖИ

Аннотация

На основании теоретического исследования определены компоненты оценки физкультурно-оздоровительной работы в учреждении высшего образования. Данные научных исследований состояния здоровья молодежи в возрасте 14-35 лет является не исчерпанными, поскольку охватывают возрастной промежуток от 14 до 21-22 лет и оставляют без внимания возрастную группу в пределах 22-35 лет. При выборе критериев оценки здоровья молодежи следует ориентироваться на критерии отдельно разработанных для двух возрастных подгрупп: детей и взрослого населения. Дальнейшие научные исследования должны быть направлены на разработку математической модели оценки эффективности физкультурно-оздоровительной работы в условиях учреждения высшего образования, может быть основой формирования профессиональной компетентности будущего специалиста.

Ключевые слова: физкультурно-оздоровительная работа, физическая культура, здоровье, молодежь, студент.

Latina H.O., Ostrovskiy Yu.O.

Sumy State Pedagogical University named after A.S. Makarenko

ASSESSMENT OF THE COMPONENTS OF PHYSICAL CULTURE AND HEALTH WORK IN THE SYSTEM OF PHYSICAL TRAINING OF YOUTH

Summary

Based on a theoretical study, the components of the assessment of physical culture and health work in a higher education institution are identified. The research data on the health status of young people aged 14-35 is not exhausted, since it covers the age range from 14 to 21-22 years and ignores the age group within 22-35 years. When choosing criteria for assessing the health of young people, one should focus on the criteria developed separately for two age subgroups: children and the adult population. Further research should be directed to the development of a mathematical model for evaluating the effectiveness of sports and recreation activities in the conditions of a higher education institution, which can be the basis for the formation of professional competence of a future specialist.

Keywords: physical culture and health work, physical education, health, youth, student.

УДК 61:378.14.014.1

МЕТОДИЧНИЙ ПІДХІД ЩОДО ГІГІЄНИЧНОЇ ОЦІНКИ СКЛАДНОСТІ НАВЧАЛЬНИХ ДИСЦИПЛІН У ЗАКЛАДІ ВИЩОЇ ОСВІТИ

Латіна Г.О.

Сумський державний педагогічний університет імені А.С.Макаренка

На підставі проведених досліджень розроблено методичний підхід щодо гігієнічної оцінки складності навчальних дисциплін для закладів вищої освіти на підставі інтегральної оцінки інтелектуального, фізичного та психоемоційного компоненту заняття. Складовими методичного підходу є п'ять етапів послідовної оцінки навчальних дисциплін не залежно від спеціальності, курсу, семестру та типу закладу вищої освіти. Гігієнічна оцінка розкладу занять у закладах вищої освіти дозволяє надати рекомендації щодо оптимізації навчального процесу з позиції створення здоров'яформуючого освітнього середовища на підставі індивідуального підходу.

Ключові слова: навчальна дисципліна, гігієнічна оцінка, складність предмету, студенти.

Постановка проблеми. Освітній процес – це система науково-методичних і педагогічних заходів, спрямованих на розвиток особистості шляхом формування та застосування її компетентностей (Закон України «Про освіту» від 05.09.2017 № 2145-VIII). Однією із складових гармонійно розвинутої особистості студента закладу вищої освіти є здоров'я і як відомо, воно залежить від багатьох факторів зовнішнього середовища. Реалізація принципу оздоровчої спрямованості в умовах закладів освіти передбачає створення здоров'язбережувального середовища, тобто середовища, у якому дитині приємно й безпечно перебувати, яке стимулює її розвиток, забезпечує комфортні умови для формування здоров'я і є оптимальним для її зростання [4]. Однією із таких умов у закладах вищої освіти є оптимальне навчальне навантаження протягом дня та тижня. Однак, на сьогодні не існує запропонованого алгоритму побудови системи оцінки складності навчальних дисциплін у закладах вищої освіти не залежно від спеціальності, курсу, семестру, типу навчального закладу.

Аналіз останніх досліджень і публікацій. В Україні проживає понад 11 млн. молодих громадян, що становить 22,6% населення країни. Молодь характеризується не лише віковими ознаками, але й специфікою соціального становлення, особливим місцем у структурі суспільства. Молодь як найбільш динамічна, сприймаюча умови що постійно змінюються, соціально демографічна група, легше адаптується до якісно нових обставин життя [6].

За даними досліджень останнього десятиріччя, зокрема, моніторингу здоров'я і гігієнічної поведінки молоді в Європейському регіоні «Health behaviour schoolage children», Україна належить до країн, де учнівська молодь дала низьку оцінку своєму здоров'ю: поганим чи задовільним його вважають 63,1% дівчат і 31,5% хлопців 15-річного віку (близького до віку першокурсників). За даними опитування, проведеного Держкомстатом України (2012 р.), 73-60% чоловіків і жінок віком 18-29 років оцінювали стан свого здоров'я як добрий [7]. Результати проведеного дослідження самооцінки здоров'я студентів закладів вищої освіти свідчать, що лише 7% опитаних студентів вважають себе цілком здоровою людиною на противагу 93% студентів зі скаргами на власне здоров'я.

У Концепції Загальнодержавної програми «Здоров'я 2020: український вимір» (31.10.2011 р.) зазначено, що профілактика неінфекційних захворювань у 2,7 рази менш затратна, ніж лікування хворих, а здоровий спосіб життя населення у 5 разів ефективніший, ніж лікувально-діагностична діяльність галузі охорони здоров'я. Тому, діяльність пов'язана із збереженням та зміцненням здоров'я населення визначає напрямки роботи профілактичної медицини. На сьогодні, кожна доросла людина проходить шлях який складається з навчання і виховання у закладах дошкільної освіти, загальної середньої, професійно-технічної або вищої освіти. Тривалість перебування в закладах освіти середньостатистичної людини складає від 16 до 20 років. Тому, спільними зусиллями педагогічних та медичних працівників можливо створити середовище спрямоване на формування здорового способу життя.

Для закладів вищої освіти науковцями Є.В. Семанівим, В.В. Васильєвою, Е.Н. Варди запропоновано методичний алгоритм оцінки важкості навчальних дисциплін з урахуванням семестру вивчення, типу навчального заняття (лекція, практичне заняття) для студентів медичних спеціальностей [8]. Також зустрічаються дослідження з оцінки якості складання навчального розкладу (І.О. Романенко, Д.О. Смоляков, В.В. Калачова, С.В. Алексєєв, 2013) та системи формування розкладу (І.Я. Мулява, 2016).

На сьогодні у науковій літературі недостатньо висвітлені питання оцінки інтенсивності навчального навантаження навчальних занять закладів вищої освіти. Однак для закладів загальної середньої освіти, вже давно розроблена методика оцінки інтенсивності навантаження. Зокрема, С.В. Гозак у своїй роботі зазначає, що серед багатьох напрямів діяльності загальноосвітніх шкіл, провідною ланкою в охороні нервово-психічного здоров'я підростаючого покоління є гігієнічне нормування навчального навантаження [3]. У роботах Е.Р. Валєєвої (2006) нездатність впоратися з навчальним навантаженням пояснюється низкою об'єктивних і суб'єктивних причин [1]. До об'єктивних віднесено складність навчального матеріалу та його надмірний обсяг, суб'єктивними вважаються обставини, зумовлені індивідуальними типологічними особливостями ВНД та інтелектуальними якостями [1]. Понад 40 років тому для ефективного складання розкладу уроків уперше

застосовано метод оцінювання ступеню важкості навчальних дисциплін із використанням рангових шкал важкості. Цей зручний інструмент планування навчально-виховного процесу з метою об'єктивної оцінки розподілу навчального навантаження до нинішнього часу є актуальним [5].

Виділення не вирішених раніше частин загальної проблеми. Створення здоров'яформуючого середовища в закладах освіти є пріоритетним завданням освітнього процесу. Однією з умов формування гармонійно розвинутої особистості студента є дозування навчального навантаження відповідно до гігієнічних норм. На сьогодні зустрічаються поодинокі дані дослідження гігієнічної оцінки складності навчальних дисциплін у закладах вищої освіти, що визначає проблематику проведеного дослідження.

Мета статті – розробити методичний підхід щодо гігієнічної оцінки складності навчальних дисциплін для закладів вищої освіти на підставі інтегральної оцінки інтелектуального, фізичного та психоемоційного компоненту заняття.

Виклад основного матеріалу. З розвитком освіти, появою нових навчальних дисциплін, змінами у змісті освіти рангові шкали періодично оновлюються. На сьогодні Постановою Кабінету міністрів від 14.01.2012 № 24 затверджений Державний стандарт базової і повної середньої освіти, який оцінюється експертами Центру освітнього моніторингу як переважаний змістом і багатопредметністю, що особливо стосується основної школи (5-9 клас). Сучасна модернізація шкільних освітніх програм здебільшого, стосується інтеграції принципів навчання, започаткованих з урахуванням стрімкого науково-технічного прогресу, а також досвіду європейських країн. Через надмірну кількість впровадженого матеріалу, існує потенційна загроза розробленим в Україні здоров'язбережувальним принципам навчання. Зокрема, встановлено погіршення адаптаційних ендокринної, імунної та інших систем організму й підвищений ризик появи функціональних розладів і хронічних захворювань [2]. Таким чином, необхідність розробки та впровадження нових рангових шкал важкості навчальних предметів для закладів загальної середньої освіти зумовлена внесеним суттєвих змін у систему шкільної освіти.

Спираючись на досвід використання шкал оцінки навчальних предметів, нами запозичені принципи оцінки інтенсивності навчального навантаження І.Г. Сівкова (1975 р.) та С. Гозак, О. Шумак, О. Филоненко, Ю. Балачук (2016) для закладів загальної середньої освіти [5; 9].

Першим етапом для оцінки складності навчальних дисциплін будь-яких спеціальностей є вибір ланцюжку: спеціальність – курс – семестр – навчальні дисципліни.

Другий етап – формування бланку суб'єктивної оцінки студентами, який включав наступні градації: навчальна дисципліна, інтелектуальний компонент, фізичний компонент, психоемоційний компонент в залежності від типу заняття (лекція, практичне заняття). Також, бланк повинен включати бальну оцінку за трьома градаціями важкі, середньої важкості, легкі. Кількість балів залежить від кількості навчальних дисциплін у семестрі.

Третій етап повинен включати обрахунок інтегральної оцінки складності предмету (СП) кожної дисципліни в залежності від типу нав-

чального заняття та трьох компонентів (інтелектуального, фізичного, психоемоційного).

Результатом оцінки кожного бланку є інтегральна оцінка складності предмету. Кожна дисципліна оцінювалась за інтегральною формулою, а саме:

$$СП = \frac{\sum i}{3},$$

де СП – інтегральний показник складності предмету, і – бал складових.

Четвертий етап передбачає визначення індивідуальних рангів складності (легкі (1, 2, 3), середньої важкості (4, 5, 6), важкі (7, 8, 9)) в залежності від спеціальності за сигнальними відхиленням показників.

На п'ятому етапі методики слід визначити інтенсивність навантаження протягом тижня за отриманими рангами інтегральної оцінки та зробити висновок щодо раціональності побудови розкладу.

Наведемо приклад застосування розробленого методичного підходу на прикладі гігієнічної оцінки навчальних дисциплін різних педагогічних спеціальностей. Для оцінки обрано навчальні дисципліни 2 семестру, спеціальностей 6.010201 «Фізичне виховання», 6.02030301 «Історія» 4 курсу.

У студентів спеціальності 6.010201 «Фізичне виховання» у розкладі 2 семестру 4 курсу вивчалось 11 навчальних дисциплін. Студенти спеціальності 6.02030301 «Історія» вивчали 6 навчальних дисциплін. Відповідно до бланку суб'єктивної оцінки нами визначено інтегральну оцінку кожної навчальної дисципліни (таблиця 1).

Оцінка складності навчальних дисциплін у спеціальності 6.010201 «Фізичне виховання» 4 курсу дозволила встановити середнє значення балів за дисциплінами – $4,91 \pm 0,047$ бала, що відповідає рівню складності – середньої важкості за запропонованою оцінкою. Як представлено у таблиці 1, навчальні дисципліни знаходяться у діапазоні від 4,43 бала для олімпійського професійного спорту до 5,32 бала для філософії спорту.

Оцінка складності навчальних дисциплін у спеціальності 6.02030301 «Історія» 4 курсу дозволила встановити середнє значення балів за дисциплінами – $4,34 \pm 0,21$ бала, що відповідає рівню складності – середньої важкості за запропонованою оцінкою. Як представлено у таблиці 1, навчальні дисципліни знаходяться у діапазоні від 3,86 бала для «Новітня історія країн Європи та Америки» до 5,43 бала для «Історіографія історія України».

Для оцінки розкладу нами додатково розраховано ранги за сигнальними відхиленням отриманих показників. В результаті встановлено, що за середніми значеннями отриманих даних відповідно до навчальних дисциплін розподіляються у 6 градаціях, як представлено у таблиці 2.

В результаті проведеної оцінки нами з'ясовано, що до важких дисциплін студенти віднесли наступні: «Фізична підготовка військовослужбовців», «Туризм і туристичний похід» та «Філософія спорту». Дисциплінами середньої тяжкості студенти вважають наступні: «Легка атлетика та методика її викладання» та «Спортивні ігри та методика їх викладання». До легких за складністю 4 запропонованих компонентів відносять: «Вікова фізіологія», «Фізичне виховання з учнями спеціальних медичних груп», «Олімпійський професійний спорт» та «Теорія та методика фізичного виховання» (таблиця 2).

Таблиця 1

Оцінка складності навчальних дисциплін у різних спеціальностей

№	Навчальна дисципліна	M±m	Ранг
6.010201 «Фізичне виховання» 4 курсу (n=16)			
1	Гімнастика та методика викладання	5,07±0,57	5
2	Панкратіон з методикою викладання	5,17±0,58	5
3	Вікова фізіологія	4,61±0,67	2
4	Легка атлетика та методика її викладання	5±0,51	4
5	Фізична підготовка військовослужбовців	5,28±0,39	6
6	Туризм і туристичний похід	5,28±0,53	6
7	Спортивні ігри та методика їх викладання	4,64±0,57	3
8	Філософія спорту	5,32±0,7	6
9	Теорія та методика фізичного виховання	4,61±0,69	2
10	Фізичне виховання з учнями спеціальних медичних груп	4,61±0,17	2
11	Олімпійський професійний спорт	4,43±0,15	1
6.02030301 «Історія» 4 курсу (n=15)			
1	Новітня історія Азії, Африки	4,18±0,74	4
2	Історіографія історія України	5,43±0,72	6
3	Новітня історія країн Європи та Америки	3,86±0,55	3
4	Теорії та методики суспільно-політичних дисциплін	3,92±0,46	3
5	Історія України	4,89±0,76	6
6	Історія слов'янських народів	4,27±0,72	4
7	Основи охорони праці	3,86±0,54	3

Таблиця 2

Шкала оцінки складності навчальних дисциплін у спеціальності

Ранг	Діапазон значення (бали)	Характеристика
6.010201 «Фізичне виховання» 4 курс (n=16)		
1	до 4,46	легкі
2	4,47-4,61	легкі
3	4,62-4,76	середньої важкості
4	4,77-5,06	середньої важкості
5	5,07-5,21	важкі
6	вище 5,22	важкі
6.02030301 «Історія» 4 курсу (n=15)		
1	до 3,53	легкі
2	3,54-3,8	легкі
3	3,81-4,07	середньої важкості
4	4,08-4,61	середньої важкості
5	4,62-4,88	важкі
6	більше 4,89	важкі

Слід відзначити, що студенти спеціальності 6.010201 «Фізичне виховання» 4 курсу сприймають наявність фізичного компоненту на заняттях як найбільшу складність у вивченні дисципліни.

Як представлено у таблиці 2, у студентів спеціальності «Історія» переважають предмети середньої важкості і до навчальних дисциплін середньої важкості відносять «Новітня історія країн Європи та Америки», «Новітня історія країн Європи та Америки», «Новітня історія Азії, Африки», «Історія слов'янських народів» та «Основи охорони праці». До навчальних дисциплін з категорії важкі відносять «Історіографія історія України» та «Історія України».

За результатами проведеної інтегральної оцінки навчальних дисциплін студентами, нами оцінено розклад протягом 1 тижня навчання з 16.04.2018 року по 20.04.2018 року. Як представлено на рисунку 1, графік інтенсивності навчання не співпадає з фізіологічними нормами розумової працездатності людини, які полягають у максимальній працездатності у вівторок та середу.

Відповідно до встановлених даних, максимальним навантаженням для студентів є четвер – 18 балів та понеділок – 16 балів, мінімальним у вівторок та середу – 12 балів. Останній робочий день тижня відповідає нормі і становить 13 балів. Рекомендацією до більш гігієнічно раціональної побудови розкладу є зміна за днями тижня, тобто підвищити навантаження у вівторок та середу, зменшивши його.

Інтенсивність навчального навантаження студентів спеціальності 6.02030301 «Історія» 4 курсу також частково відповідає гігієнічним нормам розумової працездатності людини, оскільки найважчим днем тижня є п'ятниця. Позитивним у розкладі є високий рівень навчального наван-



Рис. 1. Інтенсивність навчального навантаження студентів спеціальностей 6.010201 «Фізичне виховання» та 6.02030301 «Історія»

таження припадає на вівторок та середу та низький у понеділок та четвер, як представлено на рисунку 1.

Висновки і пропозиції:

1. На підставі проведених досліджень розроблено методичний підхід щодо гігієнічної оцінки складності навчальних дисциплін для закладів вищої освіти на підставі інтегральної оцінки ін-

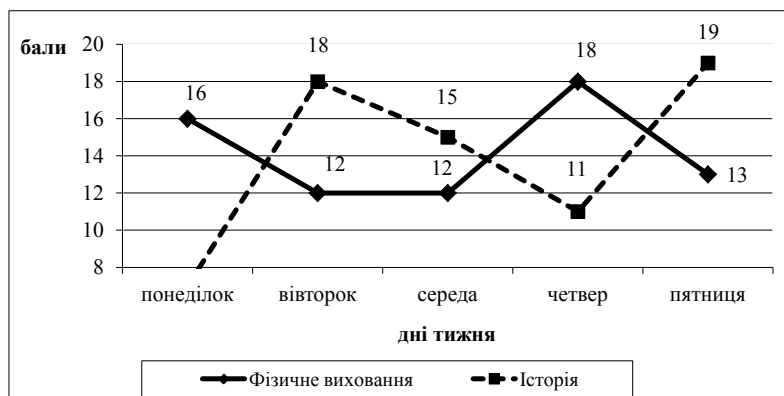
телектуального, фізичного та психоемоційного компоненту заняття.

2. Гігієнічна оцінка розкладу занять у закладах вищої освіти дозволяє надати рекомендації щодо оптимізації навчального процесу з позиції створення здоров'яформуючого освітнього середовища на підставі індивідуального підходу.

Список літератури:

1. Валеева Э.Р. Гигиеническая оценка учебников образовательных учреждений различного типа / Э.Р. Валеева, Р.Я. Хамитова // Гигиена и санитария. – 2006. – № 3. – С. 64-67.
2. Гозак С.В. Вплив чинників навчального процесу на показники здоров'я школярів / С.В. Гозак // Довкілля та здоров'я. – 2012. – № 3. – С. 17-20.
3. Гребняк Н.П. Гигиеническая оценка и регламентация учебной нагрузки в средних классах гимназий / Н.П. Гребняк, Е.В. Вербаховская // Гигиена и санитария. – 1999. – № 3. – С. 40-42.
4. Коцур Н.І. Здоров'язберігальні технології у процесі підготовки майбутніх учителів / Н.І. Коцур // Гуманітарний вісник ДВНЗ «Переяслав-Хмельницький державний педагогічний університет імені Григорія Сковороди». – 2011. – № 21. – С. 124-128.
5. Розробка нових рангових шкал важкості навчальних предметів у ЗНЗ / Гозак С., Шумак О., Філоненко О., Балачук Я. // Педагогічні науки: теорія, історія, інноваційні технології. – 2016. – № 3(57). – С. 104-114.
6. Романова Н.Ф. Формування здорового способу життя як сучасна стратегія протидії соціально небезпечним хворобам серед дітей та молоді: монографія / Н.Ф. Романова // Протидія соціально небезпечним хворобам: вивчення українського досвіду / за ред. Т.В. Семігіної. – К.: Пульсари, 2010. – С. 39-48.
7. Самооцінка населенням стану здоров'я та рівня доступності окремих видів медичної допомоги [Електронний ресурс]. – Режим доступу: <http://www.ukrstat.gov.ua/>.
8. Семанив Е.В. Обоснование и разработка шкал трудности учебных дисциплин при реализации федеральных государственных образовательных стандартов 3-го поколения на первом курсе Тихоокеанского государственного медицинского университета / Е.В. Семанив, В.В. Васильева, Е.Н. Варады // Здоровье. Медицинская экология. Наука. – 2014. – № 4(58). – С. 59-63.
9. Сивков И.Г. Гигиеническая оценка расписания уроков с помощью ранговой шкалы трудности предметов / И.Г. Сивков // Гигиена и санитария. – 1979. – № 4. – С. 23-25.

Латина А.А.

Сумской государственной педагогический университет
имени А.С. Макаренко

МЕТОДИЧЕСКИЙ ПОДХОД К ГИГИЕНИЧЕСКОЙ ОЦЕНКЕ СЛОЖНОСТИ УЧЕБНЫХ ДИСЦИПЛИН В УЧРЕЖДЕНИЯХ ВЫСШЕГО ОБРАЗОВАНИЯ

Аннотация

На основании проведенных исследований разработан методический подход к гигиенической оценке сложности учебных дисциплин учреждений высшего образования на основании интегральной оценки интеллектуального, физического и психоэмоционального компонента занятия. Составляющими методического подхода являются пять этапов последовательной оценки учебных дисциплин независимо от специальности, курса, семестра и типа учреждения высшего образования. Гигиеническая оценка расписания занятий в учреждениях высшего образования позволяет дать рекомендации по оптимизации учебного процесса с позиции создания здоровьесформирующей образовательной среды на основе индивидуального подхода.

Ключевые слова: учебная дисциплина, гигиеническая оценка, сложность предмета, студенты.

Latina H.O.

Sumy State Pedagogical University named after A.S. Makarenko

METHODOLOGICAL APPROACH TO THE HYGIENIC ESTIMATION OF THE DIFFICULTY OF EDUCATIONAL DISCIPLINES IN HIGHER EDUCATION INSTITUTIONS

Summary

Based on the research, a methodical approach to the hygienic assessment of the complexity of academic disciplines of higher education institutions was developed on the basis of an integrated assessment of the intellectual, physical and psycho-emotional component of the lesson. The components of the methodological approach are the five stages of a consistent assessment of academic disciplines, regardless of specialty, course, semester and type of institution of higher education. Hygienic assessment of class schedules in institutions of higher education makes it possible to make recommendations on how to optimize the educational process from the point of view of creating a health-forming educational environment based on an individual approach.

Keywords: academic discipline, hygienic assessment, the complexity of the subject, students.

МЕДИЧНІ НАУКИ

УДК 616.724-089.23-073.97

КОРЕКЦІЯ ОКЛЮЗІЙНИХ СПІВВІДНОШЕНЬ В ПРОЦЕСІ СТОМАТОЛОГІЧНОГО ЛІКУВАННЯ З ВИКОРИСТАННЯМ МЕТОДУ ПОВЕРХНЕВОЇ СИНХРОЕЛЕКТРОМІОГРАФІЇ

Гончарук-Хомин М.Ю., Сливка М.М., Белей О.Л.,
Форос А.І., Войтович В.І., Русин В.В.
ДВНЗ «Ужгородський національний університет»

Використання методу поверхневої синхроелектроміографії після проведення прямих композитних реставрацій дефектів структури твердих тканин зубів сприяє нормалізації оклюзійних співвідношень та функції жувальних м'язів, що в свою чергу покращує загальний довгостроковий прогноз успішності реабілітації. Метод поверхневої синхроелектроміографії характеризується оптимально-швидким алгоритмом реалізації та можливістю динамічної рестрації змін усіх досліджуваних показників, а портативний принцип роботи датчиків дозволяє оцінювати ступінь змін в процесі адитивної та редуکتивної корекції прямих композитних реставрацій. Можливість досягнення збалансованого рівня оклюзійної системи після проведення ятрогенних втручань різного обсягу мінімізує ризик розвитку асоційованих ускладнень в майбутньому та сприяє покращенню якості надання стоматологічної допомоги в цілому, розширюючи доказову базу параметрів, відносно яких може проводитися контроль за структурно-функціональним станом зубо-щелепового апарату.

Ключові слова: оклюзійне співвідношення, цифрова міографія, жувальні м'язи.

Постановка проблеми. Забезпечення адекватної функції стоматогнатичної системи реалізується за рахунок скоординованої взаємодії низки її складових елементів, котрі включають жувальну мускулатуру, характер оклюзійних співвідношень, комплексний апарат скронево-нижньощелепового суглобу [4; 6; 8]. Дані отримані в ході системного огляду та мета-аналізу, проведеного Nishi S.E. та колегами (2015) вказують на те, що частота використання методів міографічних досліджень в стоматологічній практиці прогресивно зростає, а сам метод поступово стає частиною доказово-обґрунтованих підходів реабілітації стоматологічних пацієнтів [7]. У низці попередніх проведених досліджень було встановлено більш виражену асиметрію у роботі жувальних м'язів серед пацієнтів із наявними оклюзійними порушеннями, у порівнянні з тими вибірками, які характеризувалися відсутністю альтерацій прикусу [1; 2; 3; 5]. Однак, в процесі проведення низки стоматологічних втручань у пацієнта розвиваються зміни оклюзійних співвідношень ятрогенного характеру, залежно від ступеню вираженості яких, вони можуть носити зворотній або ж незворотній характер. Контроль за зміною оклюзійних співвідношень в процесі стоматологічного лікування сприяє підвищенню показника якості надання стоматологічної допомоги та покращує прогноз реабілітації в цілому [10].

Аналіз останніх досліджень та публікацій. De Felício та колеги (2012) відмітили, що цінність міографічних даних, отриманих в ході діагностики пацієнтів із різним міофункціональним статусом та порушеннями в області скронево-нижньощелепового суглобу полягає у їх повторювальному патерні, зміни котрого можуть відображати ефективність обраного методу лікування [2]. Загалом вченими було відмічено, що пацієнти із дисфунк-

цією суглобу характеризуються більш вираженим дисбалансом у роботі протилежних жувальних та скроневих м'язів ($p < 0,05$), що корелювали із оцінками отриманими в ході діагностики функції СНЩС за критеріями Research Diagnostic Criteria for TMD (RDC/TMD) [2; 3; 4; 5]. Ляховська А.В. (2015) відмітила, що використання методу електроміографії жувальних м'язів є релевантним для проведення диференційної діагностики розладів первинно-суглобових порушень зубо-щелепового апарату та таких, що мають іншу функціональну природу [11]. Даний підхід, на думку автора, є особливо актуальним для осіб молодого та підліткового віку, серед яких зміни імпаکتу стоматологічного здоров'я можуть у більшій мірі впливати на психологічне та соціальне здоров'я.

Результати попередніх досліджень вказують на те, що функціонування зубо-щелепового апарату у діапазоні фізіологічної норми можливе при симетричній активності пар жувальних м'язів, та збалансованій контрлатеральній активності жувальних та скроневих м'язів [2; 3; 4]. При неможливості стоматогнатичної системи адаптуватися до наявного порушення у одній із складових системи та при перевищенні компенсаційного діапазону контролю із структурно-функціональних елементів, у пацієнта діагностуються відповідні симптоми, на зразок болю в області суглоба та/або м'язів, зміни оклюзійних співвідношень, патологічної стерності, сколу твердих тканин зубів/реставрацій [6; 8]. Окремі дослідники визначають вищеперелічені симптоми також як одні із елементів адаптації, проте із зростанням ступеню вираженості останніх більшого значення набуває і їх патологічний характер. Корекція оклюзійних співвідношень, змінених в ході ятрогенних втручань, як і проведення міофункціональної терапії, сприяє зменшенню ризиків прогресування порушень функції зубо-

щелепового апарату, а при вчасній імплементації дозволяє забезпечити профілактику виникнення окремих ускладнень як таких [3; 6; 8]. Крім того, нормалізація м'язової складової стоматогнатичної системи підвищує здатність пацієнта до реалізації звичних патернів функцій жування, ковтання та мовлення, що в своїй сукупності сприяє підвищенню інтегрального показника якості життя через позитивну динаміку змін у структурі імпаکتу стоматологічного статусу [10; 11].

Виділення не вирішених раніше частин загальної проблеми. Реєстрація рівня збалансованості роботи жувальних м'язів потребує використання специфічного як апаратурного так і програмного забезпечення, мобільність та оптимальність використання котрого у більшості клінічних випадків є обмеженою. За умов проведення лише мінімальних стоматологічних втручань (реставрації, відновлення твердих тканин зубів вкладками, фіксація одиночних коронок) сама доцільність використання важких для аналізу методів міографічного контролю є дискусійною.

Відтак необхідною залишається подальша апробація доступних підходів до оцінки змін роботи жувальної мускулатури мінімально-інвазивним шляхом по типу експрес-діагностики, яка б дозволила в межах одиночного клінічного прийому провести необхідну нормалізацію оклюзійних співвідношень з досягненням необхідного м'язового балансу.

Мета статті. Проаналізувати можливість корекції оклюзійних співвідношень після відновлення дефектів твердих тканин зубів прямими композитними реставраціями із використанням методу поверхневої синхроелектроміографії.

Виклад основного матеріалу. В процесі реалізації мети дослідження був проведений аналіз клінічного випадку змін оклюзійних співвідношень, та асоційованих із ними змін функції жувальних м'язів, у пацієнта віком 26 років, якому проводилася реставрація зубів 1.6, 1.7, 3.5, 3.6, 4.6 з використанням фолотополімерних композитних матеріалів. З метою реєстрації змін роботи жувальних м'язів після виконання та корекції реставрацій використовували апарат Teethan®. В процесі виконання поверхневої синхроелектроміографії проводили аналіз наступних показників: РОС – оцінку розподілу активності в парі однойменних м'язів (ТА – передньо-скроневи, ММ – жувальних), ВАР – оцінку положення оклюзійного центру тяжіння (передньо-заднього співвідношення), ТОРС – оцінку торсійного зміщення нижньої щелепи в горизонтальній площині, ІМПАСТ – оцінку похідної роботи м'язів при змиканні зубів, АСІМ – оцінку правої/лівої асиметрії.



Рис. 1. Аксиальні діаграми оклюзійної площини до та після корекції реставрацій

Безпосередньо після виконання реставрацій у пацієнта були зареєстровані наступні показники функції жувальних м'язів: РОС ТА = 56,76% (превалювання м'язу з лівої сторони), РОС ММ = 75,05% (превалювання м'язу з правої сторони), ВАР=56,48% (зміщення антеріально), ТОРС = 62,17% (вліво), ІМП = 104,71%, АСІМ = -24,22% (вліво).

Після корекції реставрацій адитивним та редуکتивним методами під контролем змін показників апарату Teethan® кожного кроку процедури корекції були отримані наступні результати: РОС ТА = 84,63% (превалювання м'язу з правої сторони), РОС ММ = 87,75% (превалювання м'язу з лівої сторони), ВАР=88,04% (зміщення антеріально), ТОРС = 89,84,17% (вправо), ІМП = 107,61%, АСІМ = 3,68% (вправо). Аксиальні діаграми оклюзійної площини та кругові діаграми розподілу активності в парах м'язів зображені на рисунках 1 та 2.

Таким чином, фактично вдалося досягти статистично значимої різниці між показниками розподілу активності жувальних та передніх скроневи м'язів з лівої та правої сторін ($p < 0,1$) з досягненням діапазону норми. Показники зміщення оклюзійного центру та торсії також статистично відрізнялися від вихідних, і максимально наближались до діапазону норми з різницею від нього в межах 0,16-1,96%. Похідна роботи м'язів при змиканні зубів характеризувалася нормальними показниками як до, так і після корекції реставрації: досягнутий рівень після корекції статистично не відрізнявся від того, що був зареєстрований до корекції ($p > 0,1$). Також вдалося досягти статистично значимого поліпшення показника асиметрії від -24,22% до 3,68%.

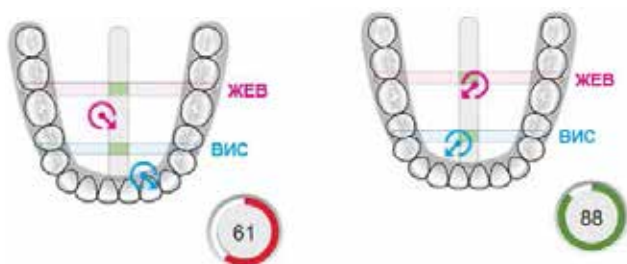
Висновки і пропозиції. Використання методу поверхневої синхроелектроміографії після проведення прямих композитних реставрацій дефектів структури твердих тканин зубів сприяє нормалізації оклюзійних співвідношень та функції жувальних м'язів, що в свою чергу покращує загальний довгостроковий прогноз успішності реабілітації. Метод поверхневої синхроелектроміографії характеризується оптимально-швидким алгоритмом реалізації та можливістю динамічної реєстрації змін усіх досліджуваних показників, а портативний принцип роботи датчиків дозволяє оцінювати ступінь змін в процесі адитивної та редуکتивної корекції прямих композитних реставрацій. Можливість досягнення збалансованого рівня оклюзійної системи після проведення ятрогенних втручань різного обсягу мінімізує ризик розвитку асоційованих ускладнень в майбутньому та сприяє покращенню якості надання стоматологічної допомоги в цілому, розширюючи доказову базу параметрів, відносно яких може проводитися контроль за структурно-функціональним станом зубо-щелепового апарату.



Рис. 2. Кругові діаграми розподілу активності в парах м'язів до та після корекції реставрацій

Список літератури:

1. Campillo B. Electromyographic activity of the jaw muscles and mandibular kinematics in young adults with theoretically ideal dental occlusion: Reference values / B. Campillo, C. Martнn, J.C. Palma, A.D. Fuentes, J.A. Alarcyn // *Medicina oral, patologia oral y cirugia bucal*. – 2017. – № 22(3). – P. 383.
2. De Felicio C.M. Electromyographic indices, orofacial myofunctional status and temporomandibular disorders severity: a correlation study / C.M. De Felicio, C.L.P. Ferreira, A.P.M. Medeiros, M.A. M.R. Da Silva, G.M. Tartaglia, C. Sforza // *Journal of Electromyography and Kinesiology*. – 2012. – № 22(2). – P. 266-272.
3. Limonta E. Effects of Two Different Self-Adapted Occlusal Splints on Electromyographic and Force Parameters During Elbow Flexors Isometric Contraction / E. Limonta, C. Arienti, S. Rampichini, M. Venturelli, E. Си, A. Veicsteinas, F. Esposito // *The Journal of Strength & Conditioning Research*. – 2018. – № 32(1). – P. 230-236.
4. Manfredini D. Temporomandibular disorders and dental occlusion. A systematic review of association studies: end of an era? / D. Manfredini, L. Lombardo, G. Siciliani // *Journal of oral rehabilitation*. – 2017. – № 44(11). – P. 908-923.
5. Marini I. Effects of experimental insoles on body posture, mandibular kinematics and masticatory muscles activity. A pilot study in healthy volunteers / I. Marini, G. Bonetti, F. Bortolotti, M.L. Bartolucci, M.R. Gatto, A. Michelotti // *Journal of Electromyography and Kinesiology*. – 2016. – № 25(3). – P. 531-539.
6. McDonald E.A. The fundamentals of occlusion and jaw function / E.A. McDonald // *Inside Dentistry*. – 2016. – № 12(11). – P. 35-41.
7. Nishi S.E. Uses of electromyography in dentistry: An overview with meta-analysis / S.E. Nishi, R. Basri, M.K. Alam // *European journal of dentistry*. – 2016. – № 10(3). – P. 419.
8. Peck C.C. Biomechanics of occlusion—implications for oral rehabilitation / C.C. Peck // *Journal of oral rehabilitation*. – 2016. – № 43(3). – P. 205-214.
9. Sierpinska T. Effect of the dental arches morphology on the masticatory muscles activities in normal occlusion young adults / T. Sierpinska, P. Jacunski, J. Kuc, M. Golebiewska, A. Wieczorek, S. Majewski // *CRANIO®*. – 2015. – № 33(2). – P. 134-141.
10. Гончарук-Хомин М.Ю. Аналіз підходів до експертної оцінки зміни стоматологічного статусу: судово-стоматологічні та методологічні аспекти / М.Ю. Гончарук-Хомин, М.О. Стецик, А.О. Стецик, С.І. Крічфалушій, М.В. Великодна, М.М. Бойчук // *Молодий вчений*. – 2017. – № 12(52). – С. 52-55.
11. Ляховська А.В. Електроміографія жувальних м'язів у діагностиці дисфункції скронево-нижньощелепного суглобу у підлітків / А.В. Ляховська // *Вісник проблем біології і медицини*. – 2015. – № 2(2). – С. 165-169.

**Гончарук-Хомин М.Ю., Сливка М.М., Белей О.Л.,
Форос А.И., Войтович В.И., Русин В.В.**

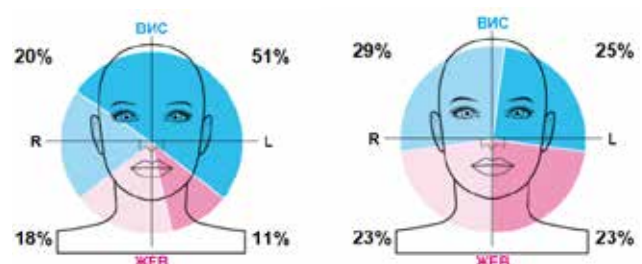
ГВУЗ «Ужгородский национальный университет»

КОРРЕКЦИЯ ОККЛЮЗИОННЫХ СООТНОШЕНИЙ В ПРОЦЕССЕ СТОМАТОЛОГИЧЕСКОГО ЛЕЧЕНИЯ С ИСПОЛЬЗОВАНИЕМ МЕТОДА ПОВЕРХНОСТНОЙ СИНХРОЭЛЕКТРОМИОГРАФИИ

Аннотация

Использование метода поверхностной синхроэлектромиографии после проведения прямых композитных реставраций дефектов структуры твердых тканей зубов способствует нормализации окклюзионных соотношений и функции жевательных мышц, что в свою очередь улучшает общий долгосрочный прогноз успешности реабилитации. Метод поверхностной синхроэлектромиографии характеризуется оптимально-быстрым алгоритмом реализации и возможностью динамической регистрации изменений всех исследуемых показателей, а портативный принцип работы датчиков позволяет оценивать степень изменений в процессе аддитивной и редуکتивной коррекции прямых композитных реставраций. Возможность достижения сбалансированного уровня окклюзионной системы после проведения ятрогенных вмешательств различного объема минимизирует риск развития ассоциированных осложнений в будущем и способствует улучшению качества оказания стоматологической помощи в целом, расширяя доказательную базу параметров, в отношении которых может проводиться контроль за структурно-функциональным состоянием зубочелюстной аппаратуры.

Ключевые слова: окклюзионные соотношения, цифровая миографии, жевательные мышцы.

**Goncharuk-Khomyn M.Y., Slyvka M.M., Bely O.L.,
Foros A.I., Voytovich V.I., Rusyn V.V.**
Uzhhorod National University

CORRECTION OF OCCLUSION RELATIONSHIP DURING DENTAL TREATMENT WITH THE USE OF SURFACE SYNCHROELECTROMIOGRAPHY METHOD

Summary

Use of the surface synchroethromyography after conducting direct composite restorations for structural defects of hard dental tissues contributes to the normalization of occlusion relationships and the function of masticatory muscles, which in turn improves the overall long-term prognosis of the rehabilitation success. The method of surface synchroelectromyography is characterized by an optimally fast implementation algorithm and the ability for dynamic registration of changes among all the studied parameters, and the portable principle of gauges operation allows to assess the degree of changes during the process of additive and reductive correction of direct composite restorations. Possibility of achieving a balanced level of occlusion system after iatrogenic interventions of different sizes minimizes the risk of associated complications development in the future and contributes to the improvement of the quality of dental care in general, expanding the evidence base of parameters by which the control of the structural and functional state of the teeth-jaw system can be monitored.

Keywords: occlusion ratio, digital miography, masticatory muscles.

УДК 612.6+613.956

ОЦІНКА ІНДИВІДУАЛЬНОГО РЕПРОДУКТИВНОГО ЗДОРОВ'Я ЖІНОК РАНЬОГО ФЕРТИЛЬНОГО ВІКУ

Калиниченко Д.О.

Сумський державний педагогічний університет
імені А.С.Макаренка

У статті науково обґрунтовано спосіб оцінки індивідуального репродуктивного здоров'я з метою донозологічної діагностики ризику формування порушень репродуктивної системи у дівчат і використання отриманої інформації для проведення профілактичних заходів. Методика базується на опосередкованому визначенні рівня функціонування репродуктивної системи, регулюючого впливу з боку ендокринної системи, обміну речовин, наявності екстрагенітальної патології та інфекцій, що передаються статевим шляхом. Доведено ефективність використання наукової розробки під час комплексного медичного огляду, опитування та використання для моніторингу стану здоров'я молоді.

Ключові слова: ранній фертильний вік, репродуктивне здоров'я, скринінг, групи ризику.

Постановка проблеми. Зростання кількості хронічних захворювань у дівчат та жінок є причиною ускладнень під час вагітності та пологів. Хронічні хвороби негативно впливають на спроможність до здорового дітонародження, на стан здоров'я новонароджених, збільшення поширеності захворювань та інвалідності у дітей [6]. У таких умовах зростає цінність кожного народження, а збереження репродуктивного здоров'я (РЗ) потенційних матерів є національним пріоритетом для відтворення людського потенціалу України [9; 13].

У зв'язку з вищезазначеним, особливої актуальності набувають питання скринінгу, діагностики, профілактики та своєчасного лікування захворювань, що знижують репродуктивний потенціал дівчат і жінок раннього репродуктивного віку [1; 2; 3].

Аналіз останніх досліджень і публікацій. В останні десятиліття репродуктивний потенціал сучасних дівчат має стійкі та переважно несприятливі характеристики, серед яких слід виділити: високу поширеність репродуктивно значущих шкідливих звичок [14; 9], значний відсоток відхилень у фізичному, статевому і психосексуальному розвитку [15], високий рівень соматичної, гінекологічної та венеричної захворюваності [13], формування неадекватних репродуктивних і сімейних установок [5; 7], низький рівень статевого виховання і контрацептивної активності, проблема небажаної вагітності та високого ризику ІПСШ / ВІЛ-інфекції у дівчат тісно пов'язана з питаннями статевого, гігієнічного і морального виховання у сім'ї та рівня знань з питань репродуктивного здоров'я, профілактики ІПСШ та абортів. За даними попередніх досліджень екстрагенітальна патологія реєструється у 72,4% дівчат, з переважанням хронічних форм (47,0%). З віком збільшується частота (71,4%-73,4%) і тяжкість соматичної патології (44,3%-49,4%), що призводить до подальшого зменшення частки здорових дівчат і, відповідно, до зростання кількості хворих, прогресуючих витрат для забезпечення необхідного обсягу і якості медичної допомоги [3; 8; 14].

Тому на сучасному етапі розвитку профілактичної науки, поняття «гігієнічна діагностика» має бути значно ширшим: і трактуватися як «спосіб мислення і алгоритм дій медичного фахівця про-

філактичного профілю зі встановлення чинників ризику погіршення здоров'я, виявлення причинно-наслідкових зв'язків між рівнем здоров'я і якістю середовища, а також з виявлення і розпізнавання донозологічних станів» [11].

Саме тому, на сьогодні все більше уваги приділяється здоров'язбережувальній стратегії медицини, яка базується на основі показників міжсистемних взаємозв'язків. Оцінка «безпечного рівня» здоров'я може бути дана на основі інтегральних показників, для розрахунку яких використовуються характеристики медико-біологічних і соціальних чинників [5; 7; 14; 15].

Загальновідомо, що пріоритетом у галузі громадського здоров'я повинні бути профілактичні та оздоровчі заходи. Основу визначення ступеня потенційної небезпеки для РЗ жіночого населення від впливу різноманітних факторів повинна становити донозологічна діагностика за інтегральною характеристикою злагоженості функціонування організму.

Виділення не вирішених раніше частин загальної проблеми. Незважаючи на численні роботи, що присвячені оцінці РЗ молоді, актуальним залишається пошук ефективних способів скринінг-діагностики відхилень з боку репродуктивної системи для організованого контингенту, яким є учнівська або студентська молодь.

Метою дослідження було передбачено науково обґрунтувати спосіб оцінки індивідуального репродуктивного здоров'я для донозологічної діагностики ризику формування порушень репродуктивної системи у дівчат і використання отриманої інформації для проведення профілактичних заходів.

Виклад основного матеріалу дослідження. Для донозологічної діагностики ризику формування порушень репродуктивної системи у дівчат використано єдиний алгоритм дій фахівців і використано загальновідомі стандартні методики для оцінки резерву здоров'я. Алгоритм передбачав послідовність дій:

- збір інформації за визначеними характеристиками;
- зіставлення отриманих даних з фізіологічними нормами, критеріями оцінок гармонійності розвитку та функціонування репродуктивної системи;

- фізіолого-гігієнічна оцінка кожної характеристики;
- комплексна оцінка індивідуального РЗ за сумарною шкалою;
- прийняття необхідних рішень щодо чинників ризику порушень репродуктивної системи у дівчат;
- оцінка ефективності профілактично-оздоровчих заходів (принцип зворотного зв'язку).

Методика розрахунку оцінки індивідуального РЗ базується на опосередкованому визначенні рівня функціонування репродуктивної системи, що безпосередньо пов'язана з регулюючим впливом з боку ендокринної системи, обміну речовин, наявності екстрагенітальної патології та інфекцій, що передаються статевим шляхом (ПСПШ).

Для розрахунку оцінки індивідуального РЗ необхідно отримати такі дані:

- 1) вік (роки), гінекологічний анамнез щодо особливостей менструального циклу;
- 2) довжина тіла (м), маса тіла (кг).

Крім того, необхідно виконати розрахунок індексу маси тіла (індекс Кетле) за формулою [10; 12]:

$$IMT = \frac{MT}{DT^2}, \quad (1)$$

де IMT – індекс маси тіла; MT – маса тіла (кг); DT – довжина тіла, (м).

Відносний вміст жиру (ВВЖ) (за *D. Gallagher et al., 2000*) розраховується з використанням IMT (за попередніми даними формули 1) за такою формулою:

$$ВВЖ = 64,5 - \frac{848}{IMT} + 0,079 Ч В, \quad (2)$$

де: $В$ – вік у роках; IMT – співвідношення MT (кг) до $DT(m^2)$ [18].

Оцінка індивідуального РЗ розраховується, як середньоарифметичне бальних оцінок за дев'ятьма показниками за формулою 3:

$$OIPZ = \frac{1}{9} \sum_{i=1}^3 (n_i) \quad (3),$$

де $OIPZ$ – оцінка індивідуального репродуктивного здоров'я;

n_i – бальна оцінка i -того показника;

9 – кількість показників, за якими оцінюється РЗ.

$OIPZ$ оцінюється за спеціальною шкалою (табл. 2).

Встановлено, що частка дівчат із задовільним станом IPZ становить 48,30%, група ризику – 47,17%, ознаки порушення IPZ виявлено у 4,53% опитаних. З віком кількість осіб, які мають задовільний стан репродуктивної системи зменшується (з 50,29% серед дівчат 17-19 років до 46,30% – серед дівчат 20-22 років). При цьому збільшується група ризику з 45,71% до 47,22% у відповідних вікових діапазонах. Серед дівчат, які постійно мешкають у містах, більше осіб із низьким рівнем IPZ (5,71%), ніж серед дівчат із сільської місцевості (3,45%).

Для визначення можливості скринінгового використання було проаналізовано чутливість і специфічність запропонованого способу діагнос-

Таблиця 1

Шкала оцінок показників, що характеризують репродуктивне здоров'я жінок раннього репродуктивного віку

№	Показник	Критерій оцінки	Значення показника	Бали
1	IMT	недостатня MT	$\leq 18,50$ кг/м ²	2
		нормальна MT	18,51–24,99 кг/м ²	3
		надмірна	25,00 – 29,99 кг/м ²	2
		ожиріння	≥ 30 кг/м ²	1
2	Відносний вміст жиру (ВВЖ)	дуже низький	$\leq 16,00$	1
		низький	16,01 – 19,00	2
		оптимальний	19,01 – 28,00	3
		помірно високий	28,01 – 31,00	2
		високий	$\geq 31,01$	1
3	Вік менархе [4]	відхилення від норми	> 15 років < 10 років	1
		фізіологічні варіації	10 – 15 років	3
4	Характер менструальної функції	МЦ відсутній		1
		поодинокі та нерегулярні менструації на період обстеження		2
		регулярний МЦ		3
5	Тривалість менструацій [16, с. 17]	4,5 – 8 днів		3
		менше 4 днів		2
		більше 8 днів		1
6	Тривалість менструального циклу	24 – 38 днів		3
		менше 24 днів або більше 38 днів		1
7	Хронічні захворювання репродуктивної системи	відсутні		3
		існують		1
8	Хронічні захворювання інших систем організму (екстрагенітальна патологія)	відсутні		3
		існують		1
9	Наявність інфекцій, що передаються статевим шляхом (або був у житті факт сифілісу, гонореї, хламідіозу, герпесу, сечостатевого мікоплазмозу, генітального кандидозу та трихомонозу)	відсутні		3
		існують		1
Висновки:				всього

Таблиця 2

Шкала оцінки індивідуального репродуктивного здоров'я (ІРЗ)

ІРЗ	Оцінка (бали)	Характеристика ІРЗ	Висновок та рекомендації
задовільний стан ІРЗ	≥ 2,51	Мінімальний ризик порушення репродуктивного здоров'я	Відсутні або існують незначні відхилення з боку репродуктивної системи та фізичного розвитку
група ризику за ОІРЗ	1,89 – 2,50	існують відхилення статевого розвитку, функції ендокринної системи	Рекомендовано моніторинг ІРЗ та консультація лікаря-гінеколога, лікаря-ендокринолога
Порушення репродуктивного здоров'я	≤ 1,88	існують відхилення статевого розвитку, функції ендокринної системи, обміну речовин, в анамнезі екстрагенітальна патологія та ПСПШ.	Рекомендовано консультації лікаря-гінеколога, лікаря-ендокринолога, індивідуальна програма обстеження та лікування з метою збереження і підвищення резервів здоров'я.

тики. У ході дослідження керувалися тим, що чутливість, як характеристика ймовірності, – це частка дійсно хворих дівчат в обстеженій популяції, які за результатами тестування належать до групи з низьким рівнем ІРЗ та групи ризику.

Використовуючи чотирихпільну абсц-таблицю, було визначено, що чутливість становить 64,38%, специфічність – 53,55%. Звичайно, якщо прогностична цінність способу становить 64,38%, то використовувати його для клінічної діагностики не припустимо, проте для скринінг-діагностики в умовах організованих колективів спосіб дозволяє виокремити групу ризику щодо відхилень з боку репродуктивної системи.

Висновки з даного дослідження і перспективи подальшого розвитку в цьому напрямку. За умови задовільного ІРЗ і низького ступеню ризику порушення РЗ рекомендується: • активізувати роботу щодо гігієнічного і статевого виховання, формування у дівчат навичок здорового способу життя і підготовці до материнства. Для осіб групи ризику за ОІРЗ рекомендується: • провести додаткове обстеження з метою диференціальної діагностики між порушеннями функціонального характеру і початковими стадіями патологічного процесу; залучити студенток до участі у заняттях і тренінгах на базі «Клініки, дружньої до молоді» або закладу вищої освіти.

Серед осіб з порушеннями РЗ із високим ступенем ризику гінекологічної патології рекомендується: • диспансерний облік; • проведення повного обстеження, лікування (амбулаторне, стаціонарне), курс фізичної реабілітації; • активізувати роботу щодо гігієнічного і статевого виховання, формування у дівчат навичок здорового способу життя і підготовці до материнства; • забезпечити послугами у «Клініці, дружній до молоді», центрах планування сім'ї з дотриманням принципу конфіденційності.

Узагальнюючи дані наукового дослідження можна стверджувати, що у деяких випадках скринінг, профілактичний огляд і диспансеризація можуть поєднуватися або бути етапами діагностичного маршруту дівчини за умови виявлення ризику хвороб репродуктивної системи. Зокрема рекомендовано використовувати таку схему: скринінг • формування «групи ризику» • профілактичний огляд у групі ризику • уточнення діагнозу захворювання репродуктивної системи • лікування • диспансеризація.

Етапи організації масового скринінгу РЗ можна поділити на такі етапи: збір повної інформації про стан РЗ; розподіл дівчат на групи за ступенем ризику для подальшого поглибленого їх обстеження; клінічне та інструментальне обстеження.

Список літератури:

1. Апанасенко Г.Л. Здравоохранение: необходимость новой стратегии / Г.Л. Апанасенко // Профилактическая медицина: проблемы и перспективы. – Кировоград: Центрально-Українське видавництво, 2005. – С. 11-14.
2. Борисова З.К. Заболеваемость девушек-подростков, связанная с репродуктивным здоровьем (по данным целевого гинекологического обследования) / З.К. Борисова, Н.К. Рыжова, Ю.А. Гаревская // Медицинский альманах. – 2009. – № 4(9). – С. 111-114.
3. Гнатко О.П. Вплив соматичної та гінекологічної патології на репродуктивне здоров'я дівчат-підлітків / О.П. Гнатко, А.І. Чубати, Л.Л. Семенюк // Акушерство. Гінекологія. Генетика. – 2016. – № 1. – С. 52-55.
4. Гінекологія дитячого і підліткового віку : підручник / за ред. проф. І.Б. Вовк, проф. О.М. Юзька, проф. В.П. Вдовиченка. – К.: ВСВ Медицина, 2011. – 424 с.
5. Ильясов Ф.Н. Потребность в детях и репродуктивное поведение // Ф.Н. Ильясов // Мониторинг общественного мнения. – 2013. – № 1. – С. 168-177.
6. Концепція загальнодержавної програми «Репродуктивне та статеве здоров'я нації на період до 2021 року». URL: http://www.moz.gov.ua/ua/portal/Pro_20170316_0.html.
7. Кочарян О.С. Психологічні аспекти поняття репродуктивної установки та його розуміння у зарубіжних дослідженнях / О.С. Кочарян, Ю.В. Свиначенко // Вісник Харківського національного університету. Серія «Психологія» – 2014. – № 11(21). – С. 124-127.
8. Лепьохіна О.І. Стан репродуктивного здоров'я студенток класичного приватного університету / О.І. Лепьохіна // Педагогіка формування творчої особистості у вищій і загальноосвітній школах. – 2014. – Вип. 34(87). – С. 490-496.
9. Національно-патріотичне виховання – державний пріоритет національної безпеки. Щорічна доповідь Президенту України, Верховній Раді України про становище молоді в Україні (за підсумками 2014 року) / Держ. ін-т сімейної та молодіжної політики; [ред. кол.: гол. ред. Жданов І.О., колега, Беляєва І.І., Митрофанський С.В. та ін.]. – К., 2015. – 200 с.

10. Ожирение. Глобальные Практические Рекомендации Всемирной Гастроэнтерологической Организации (WGO). Практическое руководство. 2009. – [Электронный ресурс]. – Режим доступа: <http://www.gastroscan.ru/literature/authors/6686>.
11. Полька Н.С. Сучасні підходи до оцінки стану здоров'я в гігієні дитинства / Н.С. Полька, О.В. Бердник // Журнал НАМН України. – 2013, т. 19. – № 2. – С. 226-235.
12. Профилактика через первичное здравоохранение. Рекомендации для улучшения качества работы. СИНДИ. – Европейское региональное бюро ВОЗ. Копенгаген, 2003. – 165 с.
13. Репродуктивне здоров'я населення України як основний критерій ефективності соціально-економічної політики держави / Р.О. Моїсеєнко, С.С. Мокрецов, О.О. Дудіна, Н.П. Крижина // Україна. Здоров'я нації. – 2012. – № 2(22). – С. 86-91.
14. Стан та чинники здоров'я українських підлітків : моногр. / О.М. Балакірева, Т.В. Бондар, О.Р. Артюх та ін.; наук. ред. О.М. Балакірева. – К.: ЮНІСЕФ, Укр.н-т соц. дослідж. ім. О. Яременка. – К.: «К.І.С.», 2011. – 172 с.
15. Строзенко Л.А. Репродуктивное поведение современных девушек-подростков и уровень их соматического здоровья / Л.А. Строзенко, Л.Н. Клименов, Ю.Ф. Лобанов // *Мать и дитя*. – 2011. – № 4(47). – С. 43-46.
16. Уніфікований клінічний протокол первинної, вторинної (спеціалізованої) та третинної (високоспеціалізованої) медичної допомоги аномальні маткові кровотечі (затверджено Наказ Міністерства охорони здоров'я України 13.04.2016 № 353 (зі змінами 23.09.2016 № 994)). – [Електронний ресурс]. – Режим доступа: http://mtd.dec.gov.ua/images/dodatki/2016_353_AMK/2016_353_YKPMO_AMK.pdf.
17. Bulicz E. Waleologiczna strategia zachowania zdrowia ludnosci w warunkach wspolczesnych / E. Bulicz // *Ann. Univ. Mariae Curie Sklodowska*. – 2000. – Vol. LV, Suppl. VII, 5. – P. 16-20.
18. Healthy percentage body fat ranges: an approach for developing guidelines based on body mass index / Dympna Gallagher, Steven B. Heymsfield, Moonseong Heo, Susan A. Jebb, Peter R. Murgatroyd, Yoichi Sakamoto // *The American Journal of Clinical Nutrition*, Volume 72, Issue 3, 1 September 2000. – P. 694-701.

Калиниченко Д.О.

Сумский государственный педагогический университет
имени А.С. Макаренко

ОЦЕНКА ИНДИВИДУАЛЬНОГО РЕПРОДУКТИВНОГО ЗДОРОВЬЯ ЖЕНЩИН РАННЕГО ФЕРТИЛЬНОГО ВОЗРАСТА

Аннотация

В статье научно обосновано способ оценки индивидуального репродуктивного здоровья с целью до-нозологической диагностики риска формирования нарушений репродуктивной системы у девушек и использования полученной информации для проведения профилактических мероприятий. Методика основывается на опосредованном определении уровня функционирования репродуктивной системы, регулирующего влияния со стороны эндокринной системы, обмена веществ, наличия экстрагенитальной патологии и инфекций, передающихся половым путем. Доказана эффективность использования научной разработки во время комплексного медицинского осмотра, а также для мониторинга состояния здоровья молодежи.

Ключевые слова: ранний фертильный возраст, репродуктивное здоровье, скрининг, группы риска.

Kalinichenko D.O.

Sumy State Pedagogical University named after A.S. Makarenko

EVALUATION OF INDIVIDUAL REPRODUCTIVE HEALTH OF WOMEN OF EARLY FERTILE AGE

Summary

In the article the method of evaluation of individual reproductive health with the aim of pre-nosological diagnostics of the risk of formation of the reproductive system violations in girls and using obtained information for taking preventive measures has been scientifically substantiated. The method is based on the indirect determination of the level of the reproductive system functioning, regulating influence of the endocrine system, metabolism, extragenital pathology and sexually transmitted infections. The efficiency of the use of the study during the comprehensive medical examination, survey and monitoring of the young people's health has been proved.

Keywords: early fertile age, reproductive health, screening, risk groups.

УДК 613:96.613.6.01

ЗДОРОВИЙ СПОСІБ ЖИТТЯ МОЛОДІ ЯК ОСНОВА ДЕМОГРАФІЧНОГО БЛАГОПОЛУЧЧЯ

Калиниченко І.О.

Інститут фізичної культури
Сумського державного педагогічного університету
імені А. С. Макаренка

У статті проаналізовано результати дослідження медико-соціальних аспектів життєдіяльності дівчат 17-22 років з метою розробки перспективних заходів спрямованих на формування стійкої мотивації до здорового способу життя. Тільки третина опитаних студенток вважають себе повністю здоровими. Установлено, що найчастіше вільний час використовується для спілкування з друзями; за стажем куріння у студентському середовищі найбільш чисельною є група дівчат, які розпочали свою кар'єру курця з 15 років за звичкою; значна кількість дівчат має досвід вживання алкогольних напоїв, а фактор цікавості від нових відчуттів приваблює до спроби вживання наркотичних препаратів. Доведено, що просвітницькі і виховні заходи є дієвими чинниками мотивації до здоров'язбереження.

Ключові слова: здоровий спосіб життя, дівчата, громадське здоров'я, поведінка.

Постановка проблеми у загальному вигляді та її зв'язок із важливими науковими чи практичними завданнями. В умовах соціальної напруженості та зниження життєвого рівня населення саме молодь є однією з найбільш соціально вразливих груп населення. Негативним наслідком вказаних тенденцій є зниження потенціалу здоров'я кожного подальшого покоління щодо попереднього. У законодавчих документах постійно зазначається про нагальну необхідність підвищення ефективності реалізації основних положень законодавства України щодо збереження та зміцнення здоров'я українського народу, формування здорового способу життя (ЗСЖ) для забезпечення сталого національного розвитку [6; 8]. У Концепції Загальнодержавної програми «Здоров'я – 2020: український вимір» зазначено, що медико-демографічна ситуація, що склалась останнім часом в Україні, ставить під загрозу майбутнє країни і зумовлює посилення уваги до стану здоров'я населення [2; 3].

Аналіз останніх досліджень і публікацій. На сьогодні в Україні триває процес депопуляції, що характеризується найбільшими темпами скорочення населення в Європі. За даними Центру медичної статистики МОЗ України за останні два десятиліття відбулося скорочення населення з 51,636 млн. чоловік у 1990 році до 42584,5 млн. чоловік станом на 01.01.2017 р. При цьому показник природного приросту населення на 1 000 осіб наявного населення зменшився з 0,6 у 1990 році до -3,9 – у 2014 році та -4,4 – у 2016 році. Актуальність проблеми визначається рядом чинників, серед яких чільне посідають якість довкілля та соціальні компоненти (падіння рівня життя, зростаючі стресові навантаження, погіршення якості харчування, розповсюдження тютюнокуріння, алкоголізму, наркоманії, зниження ролі шлюбу, недостатнє і малоефективне використання контрацептивних засобів, ранній початок статевого життя і пов'язані з цим збільшення кількості підліткових вагітностей, пологів, абортів, інфекцій, що передаються статевим шляхом [4; 5].

На сьогодні активно впроваджується освітня політика щодо ЗСЖ молоді на шкільному, вузівському, державному, міжнародному рівнях;

зростає статус і роль оздоровчої освіти та розвитку міжнародної освітньої політики з питань забезпечення ЗСЖ молоді; інтеграція міжнародних програм «Здоров'я для всіх» і «Освіта для всіх»; розробка стратегічних підходів до освітньої політики формування і забезпечення ЗСЖ молоді і профілактики різних захворювань [7].

Виділення невирішених раніше частин загальної проблеми, яким присвячується стаття. Декларуючи основні постулати ЗСЖ і пропагуючи санітарно-гігієнічні знання, фахівці галузей охорони здоров'я та освіти створюють якийсь абстрактний образ правильної, з суспільної точки зору, поведінки, пов'язаної зі здоров'ям, але, як правило, не пов'язаної із конкретними умовами життя молодих людей. Тому актуальним є більш ґрунтовне вивчення різних аспектів життєдіяльності дівчат 17-22 років, як основного демографічного резерву країни.

Метою дослідження було вивчити медико-соціальні аспекти життєдіяльності дівчат 17-22 років з метою розробки перспективних заходів спрямованих на формування стійкої мотивації до здорового способу життя.

Організація та методи дослідження. У дослідженні брали участь 284 студентки закладів вищої освіти м. Сум (159 осіб 17-19 років 17-22 I вікова група (I ВГ) і 125 осіб 19-22 років 17-22 II вікова група (II ВГ)) на умовах добровільності і анонімності проведення анкетування. Вибір контингенту для дослідження базувався на таких міркуваннях: по-перше, студентки, які навчаються у вищих навчальних закладах, належать до окремої соціальної групи населення, об'єднану віком, специфічними способом та умовами життєдіяльності; по-друге, стан їхнього здоров'я суттєво залежить від комплексу притаманних для більшості студентської молоді соціально-побутових чинників (невисокий рівень життя та матеріального забезпечення, порушення режиму дня, харчування та збалансованості харчового раціону, ризик залучення до шкідливих звичок, недостатній рівень медичної допомоги по причині відсутності часу на необхідне звернення до лікаря, що призводить до хронізації патології). Наряду із медико-біологічними

чинниками, поведінка даного контингенту зумовлена факторами соціально-економічного характеру: зміна місця проживання, розрив з сім'єю та її традиціями, широкі соціальні контакти у середовищі однолітків (часто формуючи недостатньо свідому репродуктивну поведінку), дисонанс між високими життєвими запитами та обмеженістю матеріальних можливостей із необхідністю пошуку додаткових джерел заробітку, неготовність до самостійного життя. У ході дослідження було використано спеціально розроблено анкету «Умови та спосіб життя молоді». Стаття є фрагментом НДР кафедри медико-біологічних основ фізичної культури Навчально-наукового Інституту фізичної культури «Фізіолого-гігієнічний супровід здоров'язберезувальної діяльності закладів освіти» (№ держреєстрації 0113U004662).

Виклад основного матеріалу дослідження. У студенток із груп спостереження середній вік батька становив $46,86 \pm 0,40$ роки, матері – $44,26 \pm 0,38$ роки. Середньо-спеціальну і вищу освіту мали $50,00\%$ та $30,68\%$ відповідно батьків та $38,54\%$ та $37,50\%$ відповідно матерів. У $77,22\%$ студенток батько працював, у $83,59\%$ опитаних працювала мати (відмінності у кількості працюючих зумовлені відсутністю у 23% студенток у сім'ї батька).

Сім'ї $63,92\%$ опитаних студенток постійно мешкали у власних будинках, $32,99\%$ – у квартирах, $3,09\%$ – у гуртожитках. Найбільше сімей мали двоє дітей ($51,55\%$), троє дітей було у $14,43\%$ сімей опитаних студенток, а опитані дівчата були єдиною дитиною у $30,93\%$ сімей.

У дослідженні соціальних аспектів стилю життя дівчат необхідно зупинитися на розподілі і використанні вільного від навчання часу. Встановлено, що найчастіше ($78,57\%$) вільний час використовується для спілкування з друзями. Другу позицію посідає «прослуховування музики» ($71,43\%$), причому студентки молодших курсів більше надають перевагу подібному виду дозвілля, порівняно із старшокурсницями ($p < 0,05$). Значна частка студенток вільний час заповнює переглядом телепередач ($47,96\%$) та читанням художньої літератури ($50,00\%$). Важливим предметом дослідження є реальні форми негативної поведінки студентської молоді. До таких форм традиційно відносять надмірне вживання алкоголю, тютюнопаління та наркоманію. Висока поширеність цих ризиків у молодіжному середовищі за останні 10-15 років стала однією з основних причин погіршення юнацького здоров'я.

За даними соціологічного дослідження серед дівчат 17-22 років, частка тих, хто курить, становить $8,16 \pm 1,62\%$ опитаних. Причому $5,10 \pm 1,30\%$ студенток курять щодня, $3,06 \pm 1,02\%$ – кіль-

ка разів на тиждень відповідно до обставин. За стажем куріння у студентському середовищі найбільш чисельною є група дівчат, які почала свою кар'єру курця в 15 років ($48,0 \pm 2,96\%$), хоч дебютували до 13 років $5,0 \pm 1,29\%$ дівчат; у віці 16-17 – $50,0 \pm 2,96\%$ дівчат (вік співпадає з навчанням у закладах середньої освіти і перші курси ЗВО). Особливе значення мають відповіді на питання про причини тютюнокуріння, що може слугувати підґрунтям для просвітницьких заходів серед молоді щодо формування навичок ЗСЖ (табл. 1). Найбільша частка студенток курять за звичкою ($62,24 \pm 2,28\%$), яка з роками має тенденцію до збільшення (I ВГ – $29,59 \pm 2,71\%$, II ВГ – $32,65 \pm 2,78\%$).

Для створення відповідного емоційного стану, пов'язаного з необхідністю підвищити настрій і подолати нудьгу курять $41,84 \pm 2,93\%$ та $33,67 \pm 2,80\%$ студенток, відповідно до причини, не залежно від віку. Для забезпечення власного соціального статусу комунікабельної дівчини і тим самим заслужити повагу друзів, курять $22,45 \pm 2,48\%$ та $24,49 \pm 2,55\%$ студенток відповідно.

Не менш важливим є відношення до курців у суспільстві. Зокрема $68,37 \pm 2,76\%$ опитаних почуввають себе дискомфортно поряд з тими, хто курить, проте $30,61 \pm 2,73\%$ студенток не вбачають нічого негативного у курінні. На питання «Чи хотіли б ви, щоб ваш чоловік курив?» $88,01 \pm 1,93\%$ студенток дали негативну відповідь, $11,24 \pm 1,87\%$ – індивідуально відносяться до такої звички, а $4,08 \pm 1,17\%$ опитаних позитивно сприймають молодих мам, які курять. Негативне відношення до своїх ровесниць, які курять, висловили $80,61 \pm 2,35\%$ студенток, $18,37 \pm 2,29\%$ 17 – 22 індивідуально сприймають таких однокурсниць, а $1,02 \pm 0,6\%$ – позитивно реагують на тютюнокуріння.

Встановлено, що $96,94 \pm 1,02\%$ студенток мають досвід вживання будь-якого алкогольного напою. Ніколи не вживали пиво $56,12 \pm 2,94\%$ дівчат, щонеоділі вживали пиво – $9,18 \pm 1,71\%$, рідко – $30,61 \pm 2,73\%$ опитаних. Вино і горілку вживають менше одного разу на місяць $74,49 \pm 2,58\%$ і $11,22 \pm 1,87\%$ дівчат відповідно, не вживають вино і горілку $17,35 \pm 2,25\%$ та $86,73 \pm 2,01\%$ опитаних. Ніколи не були в стані алкогольного сп'яніння $57,14 \pm 2,94\%$ дівчат; тричі перебували у стані сп'яніння – $21,43 \pm 2,44\%$; до десяти раз – $16,33 \pm 2,19\%$ опитаних. За даними попередніх наукових досліджень більше половини 17-річної молоді (61%) зазначили, що хоч раз були у стані сп'яніння [1].

Серед причин вживання алкогольних напоїв студентки, перш за все, визначають традиційне їх використання за святковим столом ($79,59 \pm 2,39\%$) та позитивний вплив на настрій ($51,02 \pm 2,97\%$) і подолання неприємностей ($44,90 \pm 2,95\%$). Рівень

Таблиця 1

Розподіл студенток за причинами тютюнокуріння (%)

Причини	I вікова група n=159	II вікова група n=125	У цілому n=284
Звичка	$29,59 \pm 2,71$	$32,65 \pm 2,78$	$62,24 \pm 2,88$
Насмішки ровесників	$5,10 \pm 1,30$	$3,06 \pm 1,02$	$8,16 \pm 1,62$
Забезпечення комунікабельності	$11,22 \pm 1,87$	$11,22 \pm 1,87$	$22,45 \pm 2,48$
Покращення настрою	$20,41 \pm 2,39$	$21,43 \pm 2,44$	$41,84 \pm 2,93$
Повага друзів	$12,24 \pm 1,94$	$12,24 \pm 1,94$	$24,49 \pm 2,55$
Нудьга	$15,31 \pm 2,14$	$18,37 \pm 2,29$	$33,67 \pm 2,80$

комунікабельності схильні підвищувати за допомогою алкогольних напоїв переважно студентки I ВГ (12,24±1,94%) порівняно із студентками II ВГ (4,08±1,17%), ($t=3,61$, $p<0,01$). Натомість старшокурсниця вважають доречним долати нудьгу алкогольними напоями (16,33±2,19%), на протигагу студенткам перших курсів (5,10±1,31%), ($t=4,40$, $p<0,01$).

Під час опитування встановлено, що 2,04±% студенток вживали марихуану, гашиш, транквілізатори хоча б один раз протягом життя. У 70,41±% дівчат взагалі немає близьких знайомих, які б вживали наркотичні речовини або транквілізатори. Один або два знайомих у 26,53±% студенток вживають вищезазначені речовини, у 3,06±% студенток третина знайомих вживають наркотичні речовини або транквілізатори.

Отримані дані опосередковано можна порівняти із результатами соціологічного дослідження «Молодь України-2015», проведеного компанією GfK Ukraine, згідно яких 9% опитаних віком 14–34 роки зазначили, що протягом свого життя вживали наркотики (13% чоловіків і 4% жінок), з них 1% (23 особи) вживають і зараз, а 9% (231 особа) – пробували, але зараз не вживають; 89% опитаних ніколи не вживали наркотиків, а 2% вагалися з відповіддю.

Серед причин вживання наркотичних речовин 71,43±2,67% студенток надають пріоритет фактору цікавості від нових відчуттів під час вживання наркотичних препаратів. На другій позиції серед означених причин – підвищення настрою (36,73±2,86%), нудьга (31,63±2,76%) та подолання неприємностей (30,61±2,73%).

Зважаючи на те, що харчування є важливою складовою ЗСЖ, було проаналізовано використання деяких продуктів у раціоні дівчат 17-22 років. встановлено, що 36,08±2,85% дівчат вживають м'ясо кожен день, 49,48±2,97% – 2-3 рази на тиждень, 11,34±1,88% 17-22 один раз на тиждень, а 3,09±1,02% опитаних мали м'ясо у раціоні тільки на свята.

Риба та морепродукти використовувалася у раціоні дівчат з такою кратністю: кожен день (2,06±0,84%), 2-3 рази на тиждень (25,77±2,59%), один раз на тиждень (48,45±2,96%), тільки на свята (23,71±2,52%), що свідчить про недостатнє вживання цих продуктів.

Кожен день вживають фрукти, овочі та соки 44,90±2,95% студенток, 2-3 рази на тиждень мають у раціоні ці продукти 30,61±2,73% опитаних. На жаль, один раз на тиждень фрукти та соки вживають 17,35±2,25% дівчат, а тільки на святковому столі з'являються фрукти у 7,14±1,53% респонденток.

Підтвердженням того факту, що здоровий спосіб життя не є затребуваною нормою серед молоді, є результати опитування про рівень фізичної активності дівчат. Зокрема на факт заняття у спортивних секціях і спортивних клубах вказали тільки 15,41±2,14% студенток, причому з віком частка осіб, які займаються спортом, має тенденцію до зменшення (8,65±1,67% – I ВГ, 6,77±1,49% – II ВГ, $p>0,05$).

Ніякими видами фізичної активності не займаються 33,46±2,80% студенток, а 51,13±2,96% дівчат вказали, що займаються самостійно (хоч подібне твердження, скоріш за все, характеризує пасивність дівчат або низький і неефективний рівень фізичної активності). Підтвердженням вищезазначеному є те, що 46,39±2,96% студенток займаються ранковою гімнастикою, ймовірно, цей вид фізичної активності трактується як «самостійні заняття спортом». Спеціальну медичну групу з фізичного виховання відвідують 20,62±2,40% студенток.

Зважаючи на те, що суб'єктивна оцінка стану здоров'я є провідною складовою якості життя індивідууму, у ході дослідження було встановлено, що 30,61±2,73% студенток ЗВО м. Суми двох вікових груп вважають себе повністю здоровими, 55,10±2,95% – майже здоровими і 14,29±2,07% – недостатньо здоровими». Серед студенток I групи повністю здоровими себе вважають 33,33±2,79% опитаних. З віком кількість осіб з високою суб'єктивною оцінкою здоров'я зменшується до 28,40±2,67% за рахунок збільшення осіб з незначними відхиленнями у стані здоров'я з 50,62±2,96% до 60,15±2,91% дівчат (I група та II група відповідно), ($t=2,29$, $p<0,05$).

Висновки з даного дослідження і перспективи подальшого розвитку в цьому напрямку. За результатами дослідження встановлено, що соціально-економічні детермінанти молодіжного середовища (освіта, рівень доходів, зайнятість, стереотипи поведінки щодо власного здоров'я), значною мірою перебувають поза впливом сфери охорони здоров'я, однак стимулювання і активізація діяльності щодо покращання цих детермінант є пріоритетним завданням галузей громадського здоров'я і освіти.

Зважаючи на те, що дівчата у віці від 17 до 22 років є основним демографічним резервом країни на найближче десятиліття, охорона здоров'я цієї категорії населення є першочерговим завданням не тільки фахівців охорони здоров'я, але і галузі освіти, соціальних служб, громадських організацій та має бути пріоритетом міжгалузевих наукових пошуків вирішення означених проблем.

Список літератури:

1. Балакірева О.М., Бондар Т.В., Павлова Д.М. та інш. Показники та соціальний контекст формування здоров'я підлітків : монографія / наук. ред. О.М. Балакірева. К.: ЮНІСЕФ, Укр. ін-т соц. дослідж. ім. О. Яременка, 2014. 156 с.
2. Гудзеляк І. Вплив демографічної політики на процеси народжуваності в Україні // Вісник Львівського університету. Серія географія. 2011. Вип. 39. С. 122-130.
3. Концепція Загальнодержавної програми «Здоров'я – 2020: український вимір». URL: <http://www.kmu.gov.ua/control/uk/cardnpd?docid=244717787>.
4. Кох Л.І., Бурцева Г.А. Фактори ризику формування репродуктивного здоров'я у дівчаток-подростков // Мать и дитя. 2016. № 1(64). С. 41-44.
5. Молодь та молодіжна політика в Україні: соціально-демографічні аспекти / За ред. Е.М. Лібанової. К.: Інститут демографії та соціальних досліджень ім. М. В. Птухи НАН України, 2010. 248 с. URL: [http://www.unfpa.org.ua/files/articles/1/73/Youth%20and%20Youth%20Policy%20-%20Demo%20Aspects%20\(UA\).pdf](http://www.unfpa.org.ua/files/articles/1/73/Youth%20and%20Youth%20Policy%20-%20Demo%20Aspects%20(UA).pdf).

6. Стратегія сталого розвитку «Україна – 2020». URL: <http://zakon4.rada.gov.ua/laws/show/5/2015>.
7. Шиян О.І. Розвиток державної освітньої політики з питань забезпечення здорового способу життя молоді у світі та Україні // Ефективність державного управління: збірник наукових праць. 2010. Вип. 24. С. 214-219.
8. Щорічна доповідь про стан здоров'я населення, санітарно-епідемічну ситуацію та результати діяльності системи охорони здоров'я України. 2016 рік / МОЗ України, ДУ «УІСД МОЗ України». Київ, 2017. 516 с.

Калиниченко І.А.

Институт физической культуры
Сумского государственного педагогического университета
имени А.С. Макаренко

ЗДОРОВЫЙ ОБРАЗ ЖИЗНИ МОЛОДЕЖИ КАК ОСНОВА ДЕМОГРАФИЧЕСКОГО БЛАГОПОЛУЧИЯ

Аннотация

В статье проанализированы результаты исследования медико-социальных аспектов жизнедеятельности девушек 17-22 лет с целью разработки перспективных мероприятий, направленных на формирование устойчивой мотивации к здоровому образу жизни. Установлено, что только треть опрошенных студенток считают себя полностью здоровыми. Чаще всего свободное время используется для общения с друзьями; по стажу курения в студенческой среде наиболее многочисленной является группа девушек, которые начали свою карьеру курильщика с 15 лет по привычке; значительное количество девушек имеет опыт употребления алкогольных напитков, а фактор любопытства от новых ощущений привлекает к попытке употребления наркотических препаратов. Доказано, что просветительские и воспитательные мероприятия могут быть наиболее действенными факторами мотивации к здоровьесбережению.

Ключевые слова: здоровый образ жизни, девушки, общественное здоровье, поведение.

Kalinichenko I.A.

Institute of Physical Education of
Sumy State Pedagogical University named after A.S. Makarenko

HEALTHY LIFESTYLE FOR YOUNG PEOPLE AS THE BASIS OF DEMOGRAPHIC WELL-BEING

Summary

The article analyzes the results of the study of medical-social aspects of life of girls aged 17-22 for developing perspective measures aimed at forming stable motivation to the healthy lifestyle. Only a third of the surveyed students consider themselves completely healthy. It is found out that most often free time is used for communication with friends; by the experience of smoking in the student environment, the most numerous is the group of girls who started their smoker's career at 15; a significant number of girls have experience in the use of alcoholic beverages, and the factor of interest in new sensations attracts to the attempt of the use of narcotic drugs. It is proved that informational and educational measures are effective factors of motivation to health preservation.

Keywords: healthy lifestyle, girls, public health, behavior.

ФІЗИЧНЕ ВИХОВАННЯ ТА СПОРТ

УДК 378.147.091.31-059.1:796.015.6:796.012.656

ЗАБЕЗПЕЧЕННЯ МАЙБУТНІХ УЧИТЕЛІВ ФІЗИЧНОЇ КУЛЬТУРИ ТЕХНОЛОГІЄЮ ПЛАНУВАННЯ БЕЗПЕЧНОГО ФІЗИЧНОГО НАВАНТАЖЕННЯ ПІД ЧАС ВИКОРИСТАННЯ КОМПЛЕКСІВ ТАНЦЮВАЛЬНО-РУХОВИХ ВПРАВ

Бермудес Д.В.

Сумський державний педагогічний університет імені А.С.Макаренка

У статті визначено, що формування готовності майбутніх учителів фізичної культури до реалізації варіативних модулів у процесі професійної діяльності буде більш ефективним, якщо однією з педагогічних умов буде забезпечення майбутніх учителів фізичної культури технологією планування безпечного фізичного навантаження під час використання комплексів танцювально-рухових вправ.

Ключові слова: професійна діяльність, педагогічні умови, майбутні вчителі, фізична культура, танцювально-рухові вправи, варіативні модулі.

Постановка проблеми. З огляду на те, що основною метою вищої освіти є підготовка кваліфікованого педагога відповідного рівня і профілю, важливим є удосконалення педагогічних умов, за яких формування готовності майбутніх учителів фізичної культури до реалізації варіативних модулів у процесі професійної діяльності буде більш успішним.

Аналіз останніх досліджень і публікацій. Аналіз психолого-педагогічної літератури свідчить про те, що проблема готовності до професійної діяльності хвилювала не одне покоління науковців, а саме – видатних педагогів П. Блонського, І. Гербарта, А. Макаренка, К. Ушинського та ін. Надалі цими ідеями та розвитком даної проблеми займалися О. Климова, Л. Виготський, Н. Кузьміна, Л. Рубінштейн, В. Сластьонін та ін. У працях цих видатних фахівців педагогіки виявлені механізми становлення особистості вчителя, виділена структура педагогічної діяльності і шляхи її становлення.

Вивченням ролі педагогічних умов у професійній підготовці майбутніх учителів фізичного виховання, присвячено низку наукових досліджень Н. Вінник, А. Леоненка, М. Карченкової, І. Максимчук, Р. Маслюка, М. Пономаренка та ін.

Виділення не вирішених раніше частин загальної проблеми. Одним із ключових етапів проведення реформи у галузі фізичного виховання школярів була розробка та впровадження концептуально нової навчальної програми з фізичної культури для учнів 1-4 і 5-11 класів, що містить інваріантну та варіативну частини. Впровадження варіативних модулів з використанням музично-рухової діяльності («Хореографія», «Аеробіка», «Степ-аеробіка», «Аквааеробіка», «Черлідінг») в навчальні програми з фізичної культури в школи України не випадкове. Засоби варіативних модулів з використанням музично-рухової діяльності та хореографії виховують відчуття ритму, музичності, навичку узгоджувати рух з музикою, сприяють не тільки фізичному,

а і духовному та естетичному розвитку особистості школяра [2]. Отже, процес фізичного виховання з використанням варіативних модулів за видами музично-рухової діяльності вимагає від учителів фізичної культури значного обсягу спеціальних знань, умінь і навичок для здійснення організації учнів, добору навчального і музичного матеріалу, правильного дозування фізичного навантаження відповідно віковим особливостям учнів.

Тому, вважаємо необхідним визначення, обґрунтування та впровадження в освітній процес підготовки майбутніх учителів фізичної культури до реалізації варіативних модулів у процесі професійної діяльності педагогічної умови: забезпечення майбутніх учителів фізичної культури технологією планування безпечного фізичного навантаження під час використання комплексів танцювально-рухових вправ.

Метою статті є визначення та обґрунтування педагогічної умови підготовки майбутніх учителів фізичної культури до реалізації варіативних модулів у процесі професійної діяльності: забезпечення майбутніх учителів фізичної культури технологією планування безпечного фізичного навантаження під час використання комплексів танцювально-рухових вправ.

Виклад основного матеріалу дослідження. У великому тлумачному словнику сучасної української мови поняття «умови» тлумачаться як «необхідні обставини, особливості реальної дійсності, які уможливають здійснення, створення, утворення чого-небудь або сприяють чомусь» [4]. Узагальнюючи різні підходи до визначення поняття «умова» Р. Маслюк, визначив, що «умови» є сукупністю об'єктів, властивостей і відносин, які сприяють реалізації наявних можливостей [8]. «Педагогічні умови» визначаються як «обставини, від яких залежить та відбувається цілісний продуктивний педагогічний процес професійної підготовки фахівців, що опосередковується активністю особистості, групою людей» [10].

У контексті нашого дослідження специфіка педагогічних умов визначається спеціально створеними, цілеспрямованими педагогічними обставинами, що містять систему педагогічних засобів і удосконалюють процес підготовки майбутніх учителів фізичної культури, спрямовують усі його компоненти (мету, завдання, принципи, методи, форми, зміст) на формування в них готовності до реалізації варіативних модулів у процесі професійної діяльності.

Ураховуючи результати аналізу наукових праць, можна висловити припущення, що формування готовності майбутніх учителів фізичної культури до реалізації варіативних модулів у процесі професійної діяльності буде більш ефективним, якщо однією педагогічних умов буде: забезпечення майбутніх учителів фізичної культури технологією планування безпечного фізичного навантаження під час використання комплексів танцювально-рухових вправ.

Зазначимо, що особливої актуальності в останні роки, коли в Україні трапилися випадки смертності під час уроків фізичної культури, набула проблема необхідності обґрунтування фізичних навантажень для учнів закладів загальної середньої освіти. Тому, процес фізичного виховання в закладах загальної середньої освіти вимагає від майбутніх учителів фізичної культури значного обсягу спеціальних знань, умінь і навичок для реалізації варіативних у процесі професійної діяльності.

У наукових публікаціях пропонується дозувати фізичне навантаження за фізіологічною кривою частоти серцевих скорочень, яка змінюється у широкому діапазоні [7; 9; 11]. Аналіз наукових публікацій ряду авторів, які досліджували питання впровадження видів музично-рухової діяльності в процес фізичного виховання в закладах загальної середньої освіти показав, що залишаються недостатньо вивченими питання побудови фізіологічної кривої зміни частоти серцевих скорочень, регулювання фізичних навантажень, добору безпечних вправ [2; 8; 11]. Тому, з метою озброєння майбутніх учителів фізичної культури необхідними знаннями, уміннями і навичками для здійснення організації учнів, добору навчального і музичного матеріалу, правильного дозування фізичного навантаження відповідно віковим особливостям учнів були проведені дослідження пошуку шляхів оптимального безпечного фізичного навантаження під час використання комплексів танцювально-рухових вправ.

На першому етапі для визначення оптимального безпечного фізичного навантаження в процесі фізичного виховання з використанням засобів музично-рухової діяльності нами були проведені дослідження в яких взяли участь 259 учнів 6-17 років (з них: хлопців – 127 особи; дівчат – 132 особи) закладів загальної середньої освіти міста Суми, які були віднесені за станом здоров'я до основної медичної групи.

Для організації дослідження були проведені батьківські збори, де відбулися бесіди з батьками на яких була подана інформація про мету, завдання, зміст і організацію дослідження. Нами були отримані усні згоди, щодо участі дітей у дослідженні. На цьому ж етапі дослідження була сформована дослідницька група з викладачів

кафедри теорії і методики фізичної культури, вчителя-методиста школи, лікаря-терапевта, медичної сестри.

Для визначення оптимального безпечного дозування інтенсивності фізичного навантаження з використанням показників частоти серцевих скорочень для кожного досліджуваного учня індивідуально були визначені вихідні дані, а саме: рік народження; стать; вага; зріст; ЧСС спокою; мінімальні та максимальні значення пульсу під час виконання фізичного навантаження, тривалість окремих структурних періодів комплексів вправ, тривалість комплексу вправ. Вихідні дані кожного досліджуваного учня реєструвалися до інструментальної функціонально-діагностичної комп'ютерної програми «Комплекс діагностичний автоматизований «Кардіо+»».

Учням було запропоновано виконувати комплекс музично-рухових вправ (ритмічної гімнастики або аеробіки) із закріпленими з допомогою електродів трьох стандартних і трьох посиленних відведень. Це забезпечило можливість безперервної фіксації і реєстрації ЧСС впродовж всіх структурних періодів виконання комплексу вправ.

Для кожної вікової групи учнів були запропоновані комплекси музично-рухових вправ структура і зміст яких були побудовані відповідно віковим особливостям психічного, фізичного розвитку, фізичній підготовленості і руховим навичкам учнів. Зміст комплексів вправ передбачав впровадження засобів, які враховують сенситивні періоди розвитку рухових якостей.

Регулювання навантаження під час виконання комплексів музично-рухових вправ досягалося за допомогою таких прийомів: кількості вправ у комплексі; кількості повторень виконання вправи; амплітуди виконання вправ; складності вправ; темпу музичного супроводу; темпу виконання вправ, кількість їх повторень за одиницю часу; часу і характеру відпочинку (активний або пасивний); тривалості комплексу; використання предметів та обтяжень; зміни виконання музично-рухових вправ за рахунок ускладнень поєднань. Виконання учнями запропонованих комплексів відбувалося безупинно (потоким способом виконання вправ). Інтенсивність виконання вправ за давалася темпом і ритмом музичного супроводу.

У ході дослідження за допомогою інструментальної функціонально-діагностичної комп'ютерної програми «Комплекс діагностичний автоматизований «Кардіо+»», фіксувалася оперативна інформація про зміни показників частоти серцевих скорочень, реакція досліджуваних учнів на фізичне навантаження впродовж виконання всього комплексу запропонованих вправ. За ходом дослідження стежив лікар-терапевт, який мав можливість безперервно контролювати зміни частоти серцевих скорочень досліджуваних учнів на моніторі комп'ютеру і вносити свої рекомендації щодо дозування фізичного навантаження. Таким чином, ми мали можливість коригувати інтенсивність фізичного навантаження та добір засобів, які були б безпечними на уроках фізичної культури під час виконання музично-рухових вправ.

Другий етап дослідження передбачав проведення розрахунків середніх показників ЧСС кожної вікової групи досліджуваних.

За середніми показниками частоти серцевих скорочень досліджуваних учнів побудовані фізіологічні криві зміни пульсу кожної вікової групи дітей шкільного віку.

За результатами дослідження пульсометрії під час виконання комплексів вправ були удосконалені розроблені нами структура і зміст комплексів музично-рухових вправ (ритмічної гімнастики і аеробіки) для учнів молодшого, середнього та старшого шкільного віку.

На третьому етапі результати дослідження були впроваджені в освітній процес студентів Навчально-наукового інституту фізичної культури Сумського державного педагогічного університету імені А.С.Макаренка. За результатами дослідження були розроблені і впроваджені в зміст дисциплін професійної підготовки («Теорія і методика фізичного виховання», «Музично-ритмічне виховання», «Теорія і методика викладання аеробіки», «Нові технології у фізичному вихованні») майбутніх учителів фізичної культури окремі розділи і теми щодо планування безпечного фізичного навантаження під час використання комплексів танцювально-рухових вправ. Озброєння майбутніх учителів фізичної культури необхідними знаннями, уміннями і навичками для здійснення організації учнів, добору навчального і музичного матеріалу, правильного дозування фізичного навантаження відповідно віковим особливостям учнів було суттєвою допомогою у вирішенні конкретних педагогічних завдань в ході педагогічної практики студентів II-IV курсу.

Результати дослідження визначення оптимального варіанта планування безпечного фізичного навантаження під час використання комплексів танцювально-рухових вправ презентовано в методичних рекомендаціях «Дозування фізичного навантаження під час використання комплексів танцювально-рухових вправ» [3].

Таким чином, обґрунтована вище педагогічна умова передбачає таку організацію процесу професійної підготовки майбутніх учителів фізичної культури, яка забезпечить ефективне формування їх готовності до реалізації варіативних модулів у процесі професійної діяльності.

Висновки і пропозиції. Аналіз психолого-педагогічної літератури дозволив нам стверджувати про необхідність визначення та обґрунтування педагогічних умов формування готовності майбутніх учителів фізичної культури до реалізації варіативних модулів у процесі професійної діяльності.

Ураховуючи результати аналізу наукових праць визначено, що специфіка педагогічних умов визначається спеціально створеними, цілеспрямованими педагогічними обставинами, що містять систему педагогічних засобів і удосконалюють процес підготовки майбутніх учителів фізичної культури та хореографії, спрямовують усі його компоненти (мету, завдання, принципи, методи, форми, зміст) на формування в них готовності до реалізації варіативних модулів у процесі професійної діяльності.

Визначено, що однією з педагогічних умов, що буде ефективно впливати на підготовку майбутніх учителів фізичної культури до реалізації варіативних модулів у процесі професійної діяльності буде забезпечення майбутніх учителів фізичної культури технологією планування безпечного фізичного навантаження під час використання комплексів танцювально-рухових вправ.

Вважаємо, що запровадження визначеної педагогічної умови в процес підготовки майбутніх учителів фізичної культури забезпечить ефективне формування їх готовності до реалізації варіативних модулів у процесі професійної діяльності.

Список літератури:

1. Батищева М.Р. (2009). Підготовка майбутніх учителів фізичної культури до проведення оздоровчої гімнастики та фітнесу з дівчатами-старшокласницями (дис. ... канд. пед. наук: 13.00.04). Луганськ.
2. Бермудес Д.В. (2009). Музична ритміка і хореографія. Практикум: навчально-методичний посібник для студентів. Суми: Вид-во СумДПУ імені А.С.Макаренка.
3. Бермудес Д.В. (2014). Дозування фізичного навантаження під час використання комплексів танцювально-рухових вправ: методичні рекомендації. Суми: вид-во СумДПУ імені А.С.Макаренка.
4. Бусел В. (2001). Великий тлумачний словник сучасної української мови. К.: Ірпінь: Перун.
5. Войнаровська Н.С. (2011). Розвиток рухової активності дівчат 5-9 класів засобами ритмічної гімнастики (автореф. дис. ... канд. пед. наук: 13.00.02). Луцьк.
6. Зефирова Е.В. (2006). Оздоровительная аэробика: содержание и методика: учебное пособие. СПб : СПбГУИТМО.
7. Калиниченко І.О. (2013). Медико-педагогічний контроль за фізичним вихованням дітей у загальноосвітніх навчальних закладах: навч. посіб. Суми: Вид-во СумДПУ імені А.С.Макаренка.
8. Маслюк Р. (2013). Педагогічні умови професійної підготовки майбутніх учителів фізичного виховання. Проблеми підготовки сучасного вчителя, 8, 2, 68-76.
9. Сергієнко Л.П. (2007). Практикум з теорії і методики фізичного виховання: навчальний посібник для студентів вищих навчальних закладів фізичного виховання і спорту. Харків: ОВС.
10. Семенова А.В. (2006). Словник-довідник з професійної педагогіки. Одеса: Пальміра.
11. Худолій О.М. (2007). Загальні основи теорії і методики фізичного виховання: навчальний посібник. Харків: ОВС.

Бермудес Д.В.

Сумской государственный педагогический университет
имени А.С. Макаренка

ОБЕСПЕЧЕНИЕ БУДУЩИХ УЧИТЕЛЕЙ ФИЗИЧЕСКОЙ КУЛЬТУРЫ ТЕХНОЛОГИЕЙ ПЛАНИРОВАНИЯ БЕЗОПАСНОЙ ФИЗИЧЕСКОЙ НАГРУЗКИ ПРИ ИСПОЛЬЗОВАНИИ КОМПЛЕКСОВ ТАНЦЕВАЛЬНО-ДВИГАТЕЛЬНЫХ УПРАЖНЕНИЙ

Аннотация

В статье определено, что формирование готовности будущих учителей физической культуры к реализации вариативных модулей в процессе профессиональной деятельности будет более эффективным, если одной из педагогических условий будет обеспечение будущих учителей физической культуры технологией планирования безопасной физической нагрузки при использовании комплексов танцевально-двигательных упражнений.

Ключевые слова: профессиональная деятельность, педагогические условия, будущие учителя, физическая культура, танцевально-двигательные упражнения, вариативные модули.

Bermudes D.V.

Sumy State Pedagogical University named after A.S. Makarenko

ENSURING FUTURE TEACHERS OF PHYSICAL CULTURE BY TECHNOLOGY OF PLANNING SAFE PHYSICAL LOADING WITH THE USE OF DANCE AND MOTOR EXERCISE COMPLEXES

Summary

The article determined that the formation of readiness of future physical education teachers to the implementation of variable modules in the course of their professional activities will be more effective if one of the pedagogical conditions is to provide future physical education teachers with the planning technology of safe physical activity when using dance-movement exercises.

Keywords: professional activities, pedagogical conditions, future teachers, physical education, dance and movement exercises, variable modules.

UDC 796.012.3

FUNCTIONAL TRAINING IN THE FRESH AIR WITH THE USE OF TRX IN THE SYSTEM OF HEALTH AND RECREATION CLASSES OF THE MIDDLE AGED PEOPLE

Boyko G.M.

Poltava Institute of Economics and Law,
Open International University of Human Development "Ukraine"

Voloshko L.B.

Poltava National Technical Yuri Kondratyuk University

The features of construction of recreation and recreation classes are revealed, their importance for the able-bodied age people has been proved. The results of the application of functional training in the fresh air with the use of TRX in the system of recreation and recreation classes with women of the middle are presented. It is shown that the developed method of functional training using TRX in the fresh air, which is combined with healthy running, is safe and effective, provides a positive dynamics of indicators of the physical condition and adaptive potential of women of the middle age.

Keywords: health and recreation classes, functional training, TRX, health improvement.

Introduction. Overload of functional systems, decrease of mental and physical capacity, chronic fatigue syndrome, postural disorder, frequent morbidity – is an incomplete list of side effects of modern technogenic civilization on the health and quality of human life. The lack of systemic health and recreational influences deprives a person of the opportunity to restore their physical and mental strength, limits her ability to spiritually enrich and enjoy life [3; 4].

In foreign studies (N. Mellerowicz, W. Meller) there are symptoms and complaints that arise in practically healthy persons with insufficient motor activity: dyspnea while insignificant physical activity; reduced work capacity, fatigue, pain in the area of the heart, dizziness, cold extremities; tendency to constipation, back pain, as a consequence, insufficiency of functioning of the muscular corset; sleep disturbance; reduction of concentration; increased nervous-emotional excitability (in violation of psychosomatic equilibrium); very early senile weakness.

Researchers identify a number of factors that influence the participation of different groups of people in health and recreation classes. Among the main internal factors identified: biological (gender and age); psychological (self-sufficiency, internal motivation, value attitude, general self-esteem, satisfaction).

Among the external factors, the most significant are material and social conditions. Scientists point out the following reasons for insufficient physical activity of the population: lack of awareness about the benefits of classes (40% of respondents); lack of interest in classes (47%); the advantage of any other occupation in free time (in 62%); laziness (in 57%); lack of information on employment opportunities (37%); the problem of free time (63%); despair in their own abilities ("all the same it will not work!") (29%) [1; 4].

Therefore, it is relevant to search for new forms and types of health and recreational motor activity, the implementation of which will increase the motivation of people to actively and meaningful leisure activities and to form a need for a healthy lifestyle.

The purpose of the article. Theoretically substantiate the necessity of health and recreational activities for women of the middle age (36-55 years) in the fresh air; to reveal the content and methodical features of the method of functional training of TRX in the fresh air for a given contingent of persons, which is combined with the recreational jogging.

Research methods. Analysis and generalization of data of scientific-methodical literature, questionnaires, pedagogical observation, pedagogical experiment, estimation of the adaptive potential of the blood circulation system to the factors of the external environment (by the method of R.M. Baevsky), estimation of physical condition.

Research results. To construct a method of functional training with the use of TRX in the fresh air it is necessary to consider the theoretical basis for the construction of health and recreational activities. The construction of health and recreational activities should take into account a number of factors: age and sexual characteristics of recreational activities, their interests, material and technical capabilities, state of health and level of physical preparedness, etc. The main unified components (factors) taken into account when developing the algorithm for training and conducting recreation and recreation classes are: 1) assessment of the factors influencing the coverage of a particular group of people (students, students, employees of enterprises and institutions, people of retirement age) with health and recreation classes; 2) assessment of the conditions for the organization of health and recreational activities (according to the passport of the institution or recreational area); 3) estimation of the initial level of the psychophysical state of recreational activity subjects; 4) development of a program of health and recreation classes; 5) health and recreation activities; 6) determination of the effectiveness of health and recreation activities.

When developing a method of functional training with the use of TRX in the fresh air it is necessary to take into account that such training has certain differences from sports lessons. If sport training involves the use of physical activity in

order to achieve maximum results in the chosen sport, the health and recreational one aims to increase or maintain the level of physical capacity, somatic and psychological health of a person.

The content of health and recreation classes forms physical exercises. In order to achieve a clear health effect, physical exercise should be accompanied by significant energy consumption and a long and uniform physical activity on the respiratory system and blood circulation. This ensures the supply of oxygen to tissues, therefore, indicates the marked aerobic direction of exercise [1].

The effectiveness of physical exercise regenerative orientation is determined by the frequency and duration of classes, the intensity and nature of the means used, alternating working and rest regimes.

In order to ensure the recreational orientation of recreational activities, it is necessary to follow the methodical principles.

The principle of gradual increase in intensity and duration of loads: provided the low initial level training increase in intensity and duration should be 3-5% per day in relation to the achieved level, and after reaching high rates should be less. Gradually increasing the load, it is necessary to avoid over-stressing the body and create favorable conditions for the deployment of long-term adaptation mechanisms, which will ensure the gradual growth of opportunities to overcome longer and more difficult loads. An increase in the loading impact of trainings can be provided in the following ways:

- increase in the number of health and recreational activities per week;
- increase in the duration of classes;
- increase in the density of trainings, that is, the time spent directly on motor activity (exercise of physical exercises). In the first lessons, the motor density is approximately 45-50%. At adaptation of an organism to physical load motor density of employment can reach 70-75% of total time of classes;
- increase in the intensity of trainings due to the increase in the pace of exercise;
- continuous expansion of the tools used in training, in order to ensure the impact on different muscle groups, joints and internal organs;
- increase the complexity and amplitude of movements [2].

Structure and construction of classes. Each class must have a clearly defined structure: preparatory, main and final parts. The distribution of means and the application of methods in different parts of the classroom should correspond to the direction of each of its parts. Depending on the state of health, the weather, the level of preparedness of the subjects of recreational activities, you can increase or decrease the workout, the main and final part of the class.

Variety of means. For qualitative variety of physical activity 7-12 exercises of different orientation are enough. Effective means of various training, which includes a large number of muscles, is jogging, skiing, swimming, rhythmic gymnastics, and etc. Exercise for endurance (running at slow and medium speeds), exercises for large muscle groups (squatting, lifting the legs in the hill on the crossbar or gymnastic wall, moving from lying position to the sitting one, etc.) should be used in health and recreational training, exercises for the joints of the spine, arms and legs, as well as exercises with a change in body position [2].

Systematicness of trainings. Systematic exercises have a positive effect on all organs and systems of the organism; normalize the mental state of recreational activities. For health purposes, the next weekly volume of motor activity is recommended for people of all ages: students – 10-14 hours; employees – 6-10 hours; people of retirement age – 10-12 hours.

Individualization of the maintenance of health and recreational activities. The purpose of individualized programs of health and recreational activities is to promote the physical and mental health of recreational activities. To achieve this goal, general and special tasks need to be solved.

In order to solve the set problems, it is recommended to use the following health and recreational facilities: general training (in motion, on site), general development (aimed at the development of flexibility, coordination, and attention), restorative (breathing exercises, elements of isometric gymnastics) and recreational means (relays, active and psychological games, elements of sports games).

Individualized programs should be of a long-term nature and be designed for 1-3 months. Periodicity of health and recreation classes – 2-3 times a week for up to 90 minutes at a time, free from the main activity, in specially equipped rooms or in the nature.

The program of health and recreation classes should be implemented in three stages: initial, basic and final, each of which solves specific tasks in accordance with the basic methodological principles of construction of health and recreational activities.

The content of the methodology. We have developed a method of functional training TRX in the fresh air for women of middle age, which is implemented in the conditions of the fitness club and the adjoining park area. TRX's functional training is combined with a healthy jogging.

The purpose of the experimental method of functional training in the fresh air with the use of TRX for women of middle age was determined by enhancement of the functional capabilities of their organism, the prevention of diseases typical of individuals in this age group associated with sedentary lifestyle, the normalization of their mental state, the formation of a need in a healthy and active way of life.

A comprehensive, systematic approach to the implementation of the methodology allowed to isolate and solve the following tasks: 1) the formation of a stable positive motivation to participate in functional training in the fresh air; 2) improvement of the psycho-emotional state of recreational activity subjects; 3) ensuring effective influence on the main mechanisms of development of compensatory-adaptive reactions of the organism in the process of aging, normalization of its functional capabilities; 4) prevention of the development of age-related diseases; 5) expansion of their sphere of activity and involvement in conducting an active, healthy lifestyle, improving its quality.

Organization of the research. For the study, a research group of 17 women of middle age (37-43 years old) was formed and the homogeneity of its composition according to age and functional criteria was determined, which allowed further

comparing and analyzing the obtained empirical data at all stages of the study. Implementation of the TRX technique was carried out in a sequential pedagogical experiment, which lasted for 6 months and took place on the basis of the Sports Palace "Spartak" and "Spartak-GUM" (Poltava, Ukraine).

The total duration of outdoor activities is 90 minutes, of which exercises at TRX are allocated 20 minutes in the main part of the health class. Under favorable weather conditions in the spring-summer period and in the beginning of autumn, a complex of functional training at TRX is carried out on a sports ground located in the park area near the sports club "Spartak" and "Spartak-GUM" (Poltava, Ukraine). To fix TRX we used non-standard gym equipment (high cross-bars).

The inclusion of jogging classes in health improvement in the program of health and recreation classes is due to the motivation of middle-aged women to take part in the health run: · health promotion and disease prevention; · increase of working capacity; pleasure from the running process; · desire to improve their results in running (sports motivation); · desire for communication; · desire to know your body, its capabilities; · motivation for creativity, motivation for raising and strengthening the family; · "family" run; · occasional motivation.

However, according to the author's observations, the most powerful incentive for classes is just pleasure, a sense of joy that brings jogging. In most cases, those people who could not have experienced such feelings as a result of improper training stop their classes.

The technique of the recreational run is based on natural locomotives, which does not require special training. The general effect of running on the body is associated with changes in the functional state of the central nervous system, compensated for the lack of energy, functional changes in the blood circulation and reduced morbidity.

Exercise in running on endurance is indispensable means of psychological discharge and neutralization of negative emotions that cause chronic nerve surge. These same factors greatly increase the risk of myocardial infarction as a result of excessive adrenal hormones – adrenaline and norepinephrine. Improving jogging (in optimal dosage) in combination with water procedures is the best means of combating neurasthenia and insomnia – diseases of the XXI century caused by a nervous surge and a large amount of information coming in. As a result of exercises, improving jogging reduces nervous tension, improves sleep and well-being, and increases performance. Wellness jogging sessions in the evening neutralize the negative emotions accumulated per day; reduce the concentration of adrenaline released by daytime stress. Thus, jogging is the best natural tranquilizer that works better than medications [3].

The soothing effect of the run is enhanced by the action of the pituitary hormones (endorphins), which are released into the blood during endurance work. With intensive training, their blood content increases by 5 times compared with the state of rest and is kept in elevated concentrations for several hours. Endorphins cause a state of peculiar euphoria, a sense of unreasonable joy, phys-

ical and mental well-being, suppress hunger and pain, and substantially improve the mood. Psychiatrists widely use cyclic exercises in the treatment of depressive conditions, regardless of their cause.

One of the features of the second-old-age women's health improvement method, which is the clients of the fitness club, is the use of functional training using TRX in the fresh air.

The advantage of functional training at TRX is the possibility of varying, in the range of 5 to 100%, to apply loads by the weight of own body with minimal joint load. The advantages of functional training at TRX are the possibility of varying, in the range of 5 to 100%, to apply weight-weighting your own body with minimal joint load. These conditions are ensured by adjusting the length of the TRX belts and, consequently, the stabilization factor. Functional training simulates real (everyday) movements. Ensuring motor activity while exercising on TRX is due to the involvement of a large number of muscle groups and different types of muscle fibers. This provides a load on the entire musculoskeletal system and a communication device, adequate to the level of preparedness of each individual subject, contributes to its uniform distribution. Thus, an effective development of muscle strength (core) is achieved due to the axial load on the spine, as well as the strength of other large and small muscle groups, flexion of the joints, coordination, in particular, balance, endurance.

Traditionally, TRX is used in gyms in Ukraine. However, in order to strengthen the health effects of such activities, from May 2018, we started experimentally using exercise complexes in the city park, in the territory of which sports clubs "Spartak" and "Spartak-GUM" (Poltava) are located.

Taking into account the aforementioned aspects, we have been able to predict that functional training at TRX will increase the ability of people of middle age to gradually increase the level of functional preparedness needed in everyday life, allow for diversification of training sessions, and increase motivation for attending health training.

Discussion of results. Age periodization of human life is a conditional division of a whole life cycle into the age periods measured in years. Under the age period it is necessary to understand the segment of the individual's life, which reaches a degree of development and has characteristic and relatively stable qualitative features. Within each of the periods of the individual's development, quantitative and qualitative changes in physical development, physical fitness, psyche, and intellectual development take place, which makes it possible to identify certain stages that consistently change each other. Human development has a periodic and staged nature. Determination of periods, stages, phases of mental, physical and personal development of a person is necessary for revealing the leading (dominant) type of activity, its character and orientation for creating the optimal system of health and recreational measures, the application of which will ensure restoration of the psychophysical state, obtaining maximum pleasure from active leisure.

For planning the maintenance of recreational activities with functional training at TRX for women of the middle age, the understanding of

the relationship between periods and stages of development becomes important, since the acquired knowledge and skills at the previous stage are passed to the next and used in the new ones, more complex interpersonal relationships with the public environment.

In the middle age (from 36 to 55 years), women undergo processes that are associated with a gradual decrease in the functional capacity of the human body due to aging. The main criteria that have been taken into account during the development of the content of the method of using the TRX loops are as follows: taking into account the peculiarities of the age; taking into account the specifics of the leading activity; studying the motivation of women for health and recreation activities; estimation of the initial level of physical condition of women of the middle age as subjects of recreational activity.

Assessing the motivation of women, we focused on: 1) consideration of motivational priorities (classes, according to women, should be directed to interesting, meaningful, active pastime, interesting communication, correction of body weight, improvement of posture, improvement of health); 2) interest in certain types of motor activity, which increase the emotional background of occupations; 3) harmonious balance of different types of motor activity, which guarantees a broad "motor base" for modeling health and recreational programs.

In order to evaluate the effectiveness of the TRX functional training method that we introduced, we used indicators of the physical condition and adaptive potential of women.

Introduction of the method of functional training TRX allowed to achieve statistically significant positive changes in the indicators of the physical condition of women: the physical condition of 2 women reached the middle level (11,76%); 14 women achieved a high level of physical fitness (82,35%); in one woman (5,88%), a low physical condition was recorded. The comparative analysis of the data of the recording and forming stages of

the experiment fully confirmed the effectiveness of the applied experimental effects ($\chi^2_{emp.} = 9,556$; $\chi^2_{cr.0,05} = 1,53$; for degrees of freedom $n-1=1$; $\chi^2_{emp.} > \chi^2_{cr.0,05}$ – different summations).

According to the indicators of adaptive potential of the system of blood circulation (functional class) of women who engaged in functional training, also confirmed the effectiveness of the experimental method. The following results were shown to the experiment: sufficient level of adaptation of the circulatory system was recorded in 7 women – 41.17% of people (1,95+0,15 points); the high level (2,68+0,26 points) was recorded in 8 women (47.05%); the indicator of the stress of adaptation mechanisms (3,38+0,19 points) was shown by 2 women (11,76%).

At the end of the introduction of an experimental technique based on cyclic aerobic exercises and functional training at TRX, positive changes were observed in the indicators of adaptive potential of all women: the high level of adaptation of the circulatory system (1,73+0,19 points) reached 13 women (76,47%); the average rate (2,31 + 0,17 points) was recorded in 4 women (23,52%); cases of stress of adaptation mechanisms were not recorded ($\chi^2_{emp.} = 10,031$; $\chi^2_{kr0,05} = 1,53$; for degrees of freedom $n-1 = 1$; $\chi^2_{emp.} > \chi^2_{kr,0,05}$ – different summations).

Conclusions.

1. Positive reliable dynamics of indicators of the physical condition and adaptive potential of women of the second mature age confirms the effectiveness of the proposed method of functional training in the fresh air with the use of TRX for persons of the middle age.

2. Functional TRX loops can be used in working with persons of the middle age within the framework of functional training and rehabilitation programs in the open air. Exercises with TRX have the advantage – it is work with weighting our own weight. Such exercises also allow removing the vertical load of the spine. Exercise can include various joints and 90% of all muscles in the work.

References:

1. Boiko H.M. (2014) *Vydy ozdorovcho-rekreatsiinoi rukhovoï aktyvnosti, chastyna 1* [Types of recreational and recreational motor activity]. Kyiv: Talkom, 165 p. [in Ukrainian].
2. Boiko H.M. (2013) *Rekreatsiina diialnist yak skladova filosofii zdorovoho sposobu zhyttia* [Recreational activity as a component of the philosophy of a healthy lifestyle]. Chernihiv: Visnyk Chernihivskoho natsionalnoho pedahohichnoho universytetu imeni T.H. Shevchenka. Serii: Pedahohichni nauky, fizychnye vykhovannia ta sport, Vol. 112. – T. 3, pp. 97-99 [in Ukrainian].
3. Voloshko L.B. (2014) *Zdorovria yak katehoriia zdorovriazberihaiuchoï pedahohiky* [Health as a category of healthcare-saving pedagogy]. *Fizychna rehabilitatsiia ta zdorovriazberezhuvalni tekhnolohii: realii i perspektyvy: Vseukr. naukovo-praktychna konferentsiia molodykh vchenykh i studentiv*. Poltava: PNTU, pp. 18-20 [in Ukrainian].
4. *Fizychna rekreatsiia* [Physical recreation] / za red. prof. Prystupy Ye. Lviv, 113 p. [in Ukrainian].

Бойко Г.М.

Полтавський інститут економіки і права Університету «Україна»

Волошко Л.Б.

Полтавський національний технічний університет імені Юрія Кондратюка

ФУНКЦІОНАЛЬНЕ ТРЕНУВАННЯ НА СВІЖОМУ ПОВІТРІ З ВИКОРИСТАННЯМ TRX В СИСТЕМІ ОЗДОРОВЧО- РЕКРЕАЦІЙНИХ ЗАНЯТЬ ОСІБ ДРУГОГО ЗРІЛОГО ВІКУ

Анотація

Розкрито особливості побудови оздоровчо-рекреаційних занять, доведена їх важливість для осіб працездатного віку. Представлено результати дослідження застосування функціонального тренування на свіжому повітрі з використанням TRX в системі оздоровчо-рекреаційних занять з жінками другого зрілого віку. Доведено, що розроблена методика функціонального тренування з використанням TRX на свіжому повітрі, яка поєднується з оздоровчим бігом, є безпечною та ефективною, забезпечує позитивну динаміку показників фізичного стану та адаптаційного потенціалу жінок другого зрілого віку.

Ключові слова: оздоровчо-рекреаційні заняття, функціональне тренування, TRX, оздоровчий біг.

Бойко Г.Н.

Полтавский институт экономики и права Университета «Украина»

Волошко Л.Б.

Полтавский национальный технический университет имени Юрия Кондратюка

ФУНКЦИОНАЛЬНАЯ ТРЕНИРОВКА НА СВЕЖЕМ ВОЗДУХЕ С ИСПОЛЬЗОВАНИЕМ TRX В СИСТЕМЕ ОЗДОРОВИТЕЛЬНО- РЕКРЕАЦИОННЫХ ЗАНЯТИЙ ЛИЦ ВТОРОГО ЗРЕЛОГО ВОЗРАСТА

Аннотация

Раскрыты особенности построения оздоровительно-рекреационных занятий, доказана их важность для лиц трудоспособного возраста. Представлены результаты исследования применения функциональной тренировки на свежем воздухе с использованием TRX в системе оздоровительно-рекреационных занятий с женщинами второго зрелого возраста. Доказано, что разработанная методика функциональной тренировки с использованием TRX на свежем воздухе, сочетающаяся с оздоровительным бегом, является безопасной и эффективной, обеспечивает положительную динамику показателей физического состояния и адаптационного потенциала женщин второго зрелого возраста.

Ключевые слова: оздоровительно-рекреационные занятия, функциональная тренировка, TRX, оздоровительный бег.

УДК 796(477)

ФІЗИЧНА КУЛЬТУРА І СПОРТ ЯК ОДИН ІЗ ПРІОРИТЕТНИХ НАПРЯМКІВ ДЕРЖАВНОЇ ПОЛІТИКИ

Борецька Н.О.

Миколаївський національний університет імені В.О. Сухомлинського

Проаналізовано стан і тенденції розвитку фізичної культури та спорту в Україні. Визначено функціональні обов'язки органів державної влади у сфері фізичної культури та спорту. Розглянуто напрями модернізації і контролю законодавчої бази в сфері фізичної культури і спорту. Визначено позитивні фактори, що впливають на розвиток ринку фізкультурно-оздоровчих і спортивних послуг.

Ключові слова: державне регулювання, сфера фізичної культури і спорту, державна політика, ринок фізкультурно-оздоровчих і спортивних послуг, законодавча база.

Постановка проблеми. В умовах соціально-економічних змін і перетворень в українському суспільстві залишається актуальною необхідність державної підтримки сфери фізичної культури і спорту. Фізична культура і спорт стали помітним соціально-політичним чинником у сучасному світі. Активна участь різних верств населення у заняттях фізичною культурою, а також спортивні успіхи на міжнародній арені є вагомим свідченням життєздатності і духовної сили нації, свідченням економічної та оборонної могутності держави. У сучасному світі проходить переусвідомлення вагомості ролі фізичної культури і спорту, які стають національною ідеєю, соціальним феноменом, що має сприяти укріпленню державності та формуванню здорового суспільства. Саме спорт відіграє велику роль в охороні здоров'я нації, в фізичному та моральному вихованні особистості.

Лише за умови ефективного державного регулювання можлива актуалізація та впровадження здорового способу життя, покращення фізичної підготовки людей різних вікових категорій, формування фізично і психологічно здорової особистості. Наразі державне регулювання розвитку фізичної культури і спорту в Україні характеризується недостатньою увагою, яку приділяє держава даній галузі, невиконанням конституційного забезпечення гарантій прав громадян на доступ до занять спортом, падінням значущості моральних та патріотичних цінностей; недостатнім розвитком кадрового забезпечення і матеріально-спортивної бази, особливо в сільській місцевості, відсутністю спортивної інфраструктури, яка мала б забезпечити дитячо-юнацький спорт та щоденні рухові потреби населення, що в цілому загрожує зниженням рівня здоров'я та працездатності населення [1].

Аналіз останніх досліджень та публікацій. Проблеми розвитку соціальної сфери в цілому та фізичної культури і спорту як її складової досліджували відомі вітчизняні та зарубіжні фахівці: Аль Шаар Амер Алі, О. Костюченко, Н. Нижник, О. Ніколаєв, Н. Нікольська, С. Ліщук, О. Прутська, Д. Солнишкін, Н. Суханова, Л. Финогенова та ін.

Виділення невирішених раніше частин загальної проблеми. Незважаючи на велике різноманіття порушених наукових проблем та глибину їх дослідження, у сучасній науці окремі їх аспекти залишилися не вирішеними. Так, недо-

статньо вивчений сучасний стан розвитку ринку фізкультурно-оздоровчих і спортивних послуг в Україні; не розроблено модель взаємного пристосування ринку фізкультурно-оздоровчих і спортивних послуг до ринку праці; потребують удосконалення система управління ринку фізкультурно-оздоровчих і спортивних послуг, організаційно-економічний механізм регулювання ринку фізкультурно-оздоровчих і спортивних послуг.

Актуальність проблеми, недостатнє її дослідження й висвітлення в літературі, теоретичне та практичне значення зумовили вибір теми статті.

Мета статті – наукове обґрунтування стану та напрямів удосконалення державного управління в сфері фізичної культури і спорту в Україні.

Виклад основного матеріалу. Реалізація державної політики у сфері фізичної культури і спорту неможлива без координації дій усіх гілок влади: Верховна Рада України, Президент України, Кабінет Міністрів України, центральні органи виконавчої влади в межах своїх повноважень, державні адміністрації та органи місцевого самоврядування.

Верховна Рада України, як єдиний орган законодавчої влади, забезпечує створення основ нормативно-правової бази розвитку фізичної культури і спорту.

Організаційні засади сфери фізичної культури та спорту визначені законом України «Про фізичну культуру і спорт». Обласні та районні державні адміністрації, відповідні ради та органи місцевого самоврядування забезпечують реалізацію державної політики у сфері фізичної культури і спорту на місцях і в межах своїх повноважень:

- здійснюють виконавчі та організаційно-розпорядчі функції щодо організації та розвитку сфери фізичної культури і спорту;

- приймають в установленому порядку регіональні програми розвитку сфери фізичної культури та спорту і вживають заходи щодо їх виконання;

- сприяють фізкультурно-оздоровчій та спортивній діяльності у своєму регіоні і створенню сучасної інфраструктури сфери фізичної культури та спорту;

- організовують та проводять різноманітні фізкультурно-спортивні заходи і забезпечують участь представників регіону у всеукраїнських спортивних заходах;

– здійснюють соціальну рекламу у сфері фізичної культури і спорту;

– залучають підприємства, організації та установи, що розташовані на підпорядкованій їм території, до розв'язання проблем розвитку фізичної культури і спорту;

– здійснюють іншу діяльність у сфері фізичної культури і спорту відповідно до чинного законодавства [2; 3].

Статтею 3 Закону України «Про фізичну культуру і спорт» визначено, що «Держава регулює відносини у сфері фізичної культури і спорту шляхом формування державної політики у цій сфері..., а також визнання широкого самодіяльного статусу фізкультурно-спортивного руху в Україні і комплексної взаємодії державних органів з громадськими організаціями фізкультурно-спортивного спрямованості» [3].

У статті 5 сказано, що «Фізкультурний рух в Україні спирається на різносторонню діяльність громадських організацій фізкультурно-спортивного спрямованості» [3].

Взаємовідносини в цьому напрямку фізичної культури і спорту регламентується статтею 33 Закону України «Про фізичну культуру і спорт»: «Держава сприяє розвитку суспільної активності і залучає громадські організації до управління в галузі фізичної культури і спорту. Органи державної виконавчої влади, відповідні органи місцевого самоврядування в межах своєї компетенції можуть делегувати громадським організаціям фізкультурно-спортивного спрямованості окремі повноваження щодо розвитку видів спорту... здійснюють контроль за реалізацією таких повноважень» [3].

Значний досвід такої співпраці існує за кордоном. Спортивне законодавство ряду країн (Великобританія, Італія, Іспанія, Франція) має визначення спортивної федерації, як громадської організації, яка утворюється з метою популяризації відповідного виду спорту, або їх об'єднання. Воно також визначає спрямування діяльності федерацій, серед яких організація спортивних та інших заходів серед своїх членів, розробка програми розвитку певного виду спорту, взаємодія федерації з міжнародними організаціями тощо [4].

Значна частина коштів з держбюджету йде на фінансування спортивних федерацій. Відносини між урядом і певною спортивною федерацією ґрунтуються на підставі укладеної угоди, згідно з якою федерація бере на себе зобов'язання по виконанню конкретних цільових програм у визначений термін. Саме під ці програми і виділяється фінансування. Надалі може здійснюватися корегування розміру фінансової допомоги або підтримки в залежності від того, наскільки успішно виконується ця програма.

При розгляді бюджетів федерацій враховуються такі критерії, як популярність виду спорту, чисельність федерації, її специфіка і рівень спортивних досягнень на світовій арені. Природно, що в привілейованому відношенні знаходяться олімпійські види спорту і, насамперед, ті де атлети займають високі місця, а також футбол.

Аналіз фінансової діяльності багатьох закордонних національних спортивних організацій показує, що здебільшого кошти з держбюджетів складають від 60% і більше, а власне зароблені

кошти – від 40% і менше. Як правило, федерації з видів спорту одержують велику частину коштів від міністерств спорту у тих країнах, де вони є та інших національних спортивних організацій [5].

Державну політику в сфері фізичної культури і спорту в Україні умовно можна поділити за двома концептуальними підходами. Перший, що впроваджується в розвинутих країнах, ґрунтується на засадах децентралізації управління. Тобто, головну роль у регулюванні фізкультурно-спортивної галузі відіграють органи місцевої влади. Другий підхід, що реалізується в деяких країнах СНД, в тому числі й в Україні, діє на підставі централізованого управління. Головним недоліком даного підходу є постійний дефіцит коштів на розвиток масового спорту, а також повторення виконання функцій на різних рівнях управління.

Законодавча база державного регулювання фізичної культури та спорту України включає: Конституцію України, Національну Стратегію з оздоровчої рухової активності в Україні на період до 2025 року «Рухова активність – здоровий спосіб життя – здорова нація», Національну доктрину розвитку фізичної культури і спорту, ратифіковану Європейську Конвенцію про насильство та неналежну поведінку з боку глядачів під час спортивних заходів, закони: «Про фізичну культуру і спорт», «Про внесення змін до деяких законів України щодо підтримки дитячо-юнацького спорту та фізичного виховання дітей», «Про підтримку олімпійського, параолімпійського руху і спорту вищих досягнень», «Про антидопінговий контроль в спорті» тощо [1].

Органи управління і контролю у сфері фізичної культури і спорту мають розгалужену систему, яка діє у межах повноважень, визначених законодавством України. Зазначена система має функціонувати як єдиний взаємопов'язаний механізм, що має спільну мету – дотримання законності та правопорядку у сфері фізичної культури і спорту [6].

Законодавством України визначено, що надавати послуги населенню можуть і громадські організації на специфічних правових засадах. Це викликає питання щодо необхідності розмежування прав різних суб'єктів, що надають фізкультурно-спортивні послуги. Згідно з діючим законодавством України громадські організації можуть співпрацювати з центральним органом виконавчої влади, який впроваджує загальнодержавну політику фізичної культури і спорту, іншими центральними органами виконавчої влади, відповідними структурними підрозділами місцевих державних адміністрацій та органами місцевого самоврядування, іншими громадськими організаціями та можуть користуватися підтримкою та обов'язково координують свою фізкультурно-оздоровчу діяльність з органами державної влади та місцевого самоврядування [6].

Недостатній рівень ресурсозабезпечення сфери фізичної культури і спорту, що виникає внаслідок не тільки загальної світової кризи, а й обумовлюється внутрішньодержавною економічною кризою, а також в великій мірі чинниками державно-управлінського, політичного та наукового змісту створюють та поглиблюють кризові явища сфе-

ри фізичної культури і спорту. Саме ці чинники створюють необхідність наукового упорядкування та впровадження практичних засад у напрямі державного регулювання розвитку сфери фізичної культури та спорту в Україні. Як показує досвід розвинутих країн, сфера фізичної культури і спорту призначена і спрямована на підвищення рівня здоров'я населення та формування здорового морально-психологічного клімату [7].

Науковець С. Ліщук пропонує такі напрями модернізації і контролю законодавчої бази в сфері фізичної культури і спорту:

– виявлення та усунення порушень нормативів і стандартів з боку оздоровчих і фізкультурно-спортивних організацій;

– встановлення вимог безпеки фізичної культури і спорту як пріоритетних для здоров'я населення, впровадження цих вимог в законодавчу базу та їх реалізація в спортивних, оздоровчих закладах та навчальних закладах спортивного спрямування;

– дотримання законодавства та захист прав людини і громадянина в сфері фізичної культури і спорту, передбачення в законодавстві України вимоги відповідальності та відшкодування моральних і фізичних збитків, що були заподіяні споживачам спортивних послуг в наслідок порушення законодавства про фізичну культуру і спорт [6].

Розвиток сфери фізкультурно-спортивних послуг має спиратися на формування економічних показників та критеріїв розвитку фізкультурно-спортивного руху, сприяти мотивації населення країни до занять фізичною культурою і спортом, при цьому мотивувати працівників даної сфери до якісного надання спортивних послуг.

Україна займає одне з останніх місць у світі за основним показником здоров'я нації – середньої тривалості життя. На це впливає також небажання і неможливість громадян займатися спортом. За даними Державної служби статистики лише 13% українців займаються фізичною культурою регулярно.

На думку С. Ліщука первинні споживачі фізичної культури і спорту не мають достатніх

об'єктивних підстав чекати конкретної економічної вигоди від регулярних занять фізкультурою і спортом [7]. Причина в тому, що підтримка високого рівня їх здоров'я не стимулюється належним чином ні з боку суспільства, ні з боку працедавців.

На відміну від розвинених країн, працедавці в Україні практично не заохочують працівників, які підтримують свою спортивну форму і ведуть здоровий спосіб життя. В таких умовах у потенційних споживачів фізичної культури і спорту активно формується установка не на підтримку здоров'я та профілактику захворювань засобами фізкультури і спорту, а на рішення проблем зі здоров'ям за допомогою іншого галузевого ринку – ринку послуг медицини.

Ситуація ускладнюється також тим, що у країні відсутня ефективна державна політика у сфері підготовки кваліфікованих фахівців з фізичного виховання і спорту, які відповідали б сучасним вимогам. Внаслідок цього на галузевому ринку праці виник дисбаланс між попитом на фахівців з фізичного виховання і спорту та їхньою пропозицією.

Проте, варто визначити і позитивні фактори, що впливають на розвиток ринку фізкультурно-оздоровчих і спортивних послуг, зокрема, за останні десять років в Україні є тенденція щодо зростання кількості осіб, які займаються спортом. Це стосується таких найбільш популярних видів спорту, як спортивна аеробіка, плавання, баскетбол, футбол, рукопашний бій, бодібілдинг, важка атлетика. Також до 95% залучення населення припадає на такі види спорту, як спортивний туризм, волейбол, настільний теніс, спортивні танці, стрільба.

Висновки і перспективи досліджень. Фізична культура і спорт стали помітним соціально-політичним чинником у сучасному світі. Розвиток сфери фізкультурно-оздоровчих та спортивних послуг має спиратися на формування економічних показників та критеріїв розвитку фізкультурно-спортивного руху, сприяти мотивації населення країни до занять фізичною культурою і спортом, при цьому мотивувати працівників даної сфери до якісного надання спортивних послуг.

Список літератури:

1. Ліщук С.В. Сучасний стан та тенденції державного регулювання в сфері професійного спорту / С.В. Ліщук // Інвестиції : практика та досвід. – 2015. – № 5. – С. 106-109.
2. Куделко В.Е. Організація і технологія управління фізичною культурою і спортом у системі районного територіально-адміністративного утворення / В.Е. Куделко. – Харків: видавництво Харківської державної академії фізичної культури, 2005. – 20 с.
3. Про фізичну культуру і спорт : Закон України від 24 грудня 1993 р. // Відомості Верховної Ради України. – 1993. – № 3809-ХІІ. – Ст. 78.
4. Мальона С.Б. Організаційно-правові аспекти функціонування фізичної культури і спорту / Світлана Мальона // Молода спортивна наука України: зб. наук. пр. з галузі фіз. культури та спорту. – Л., 2006. – Вип. 10, т. 3. – С. 6-10.
5. Ліщук С.В. Зарубіжний досвід регіонального управління фізичною культурою та спортом / С.В. Ліщук // Науковий вісник Академії муніципального управління: Серія «Управління» Вип. 4/2014. Державне управління та місцеве самоврядування / За заг. ред. В.К. Присяжнюка, В.Д. Бакуменка. – К.: Видавничо-поліграфічний центр Академії муніципального управління. – 2014. – С. 359-365.
6. Ліщук С.В. Розвиток законодавчого та нормативно-правового регулювання фізичної культури та спорту / С.В. Ліщук // Становлення сучасного українського суспільства: політичні, управлінські, економічні та правові аспекти : тези доповідей Всеукр. науково-практичної конф. – Київ, 27 березня 2015. – Ч. 1. – С. 360-363.
7. Ліщук С.В. Формування повноважень державних органів зі здійснення контролю у сфері фізичної культури і спорту / С.В. Ліщук // Розвиток європейських стандартів прав і свобод людини в Україні : теорія і практика : Збірник тез доповідей Всеукр. конференції. – Черкаси, 20-21 листопада 2014. – С. 111-113.

Борецкая Н.А.

Николаевский национальный университет
имени В.А. Сухомлинского

ФИЗИЧЕСКАЯ КУЛЬТУРА И СПОРТ КАК ОДНО ИЗ ПРИОРИТЕТНЫХ НАПРАВЛЕНИЙ ГОСУДАРСТВЕННОЙ ПОЛИТИКИ

Аннотация

Проанализировано состояние и тенденции развития физической культуры и спорта в Украине. Определены функциональные обязанности органов государственной власти в сфере физической культуры и спорта. Рассмотрены направления модернизации контроля законодательной базы в сфере физической культуры и спорта. Определены положительные факторы, что влияют на развитие рынка физкультурно-оздоровительных и спортивных услуг.

Ключевые слова: государственное управление, сфера физической культуры и спорта, государственная политика, рынок физкультурно-оздоровительных и спортивных услуг, законодательная база.

Boretska N.O.

V.O. Sukhomlynskyi Mykolaiv National University

PHUSICAL CULTURE AND SPORTS AS ONE OF THE PRIORITY DIMENSIONS OF THE STATE POLITICS

Summary

The state of the trends in the development of physical culture and sports in Ukraine is analyzed. The functional duties of state bodies in the sphere of physical culture and sport are determined. The directions of modernization and control of the legislative base in the field of physical culture and sports are considered. Identified positive factors influencing the development of the market for sports, health and sports services.

Keywords: state driving, sphere of physical culture and sports, state politics, market of physical culture and sports and sports services, legislative base.

УДК 611.08-572.512

ПРЕДМЕНСТРУАЛЬНЫЙ СИНДРОМ: ОСОБЕННОСТИ ПРОЯВЛЕНИЯ У СПОРТСМЕНОК РАЗНЫХ ВОЗРАСТНЫХ ГРУПП В РЯДЕ ВИДОВ СПОРТА

Бугаевский К.А.

Институт здоровья, спорта и туризма,
Классический приватный университет

В статье представлены результаты лонгитюдного исследования, посвящённого изучению особенностей соматических и психологических проявлений предменструального синдрома (ПМС) у спортсменок разных возрастных групп и в разных видах спорта. Представлены сравнительные данные отечественных и зарубежных исследователей, занимающихся этой проблемой, описаны варианты становления и развития ПМС в каждой из обследованных возрастных групп.

Ключевые слова: спортсменки, пубертатный возраст, юношеский возраст, I репродуктивный возраст, овариально-менструальный цикл, предменструальный синдром, соматические и психологические проявления.

Постановка проблемы. Согласно мнения ряда авторитетных специалистов «Предменструальный синдром (ПМС) – состояние, возникающее в результате комплекса психоэмоциональных, эндокринных и вегетососудистых нарушений [6, с. 30-34; 7, с. 30-34; 8, с. 4; 9, с. 3-12; 10, с. 1743-1752; 12, с. 15-20; 13, с. 12-24; 14, с. 225-230]. Симптомы ПМС проявляются, как правило, за 2-10 дней до начала менструации. По данным статистики, ПМС в той или иной форме отмечается у 70-90% женщин, из них около 35% обращаются за медицинской помощью в связи с выраженной симптоматикой» (В.Н. Серов, В.Л. Тютюнник, М.А. Твердикова, 2013; По мнению Э.Б. Яковлевой и соавторов «Частота ПМС полностью зависит от возраста женщины: чем старше, тем частота выше, и колеблется от 25 до 90%. В возрасте от 19 до 29 лет ПМС наблюдается у 20% женщин, после 30 лет синдром встречается примерно у каждой второй женщины [6, с. 30-34; 7, с. 30-34]. При этом у каждой женщины симптомы ПМС индивидуальны.

Анализ последних исследования и публикаций. Вопросы, касающиеся исследования различных аспектов медико-биологических проблем и функциональных нарушений у спортсменок разных возрастных групп, всегда являются актуальными и востребованными [1-14]. Не являются исключением и проблемы изучения нарушений репродуктивной системы у спортсменок в различных видах спорта. Менструальный цикл, как предиктор функциональных и органических нарушений женской репродуктивной системы, всегда являлся объектом пристального внимания исследователей [1-14]. Вопросу предменструального синдрома, с его многообразием соматических и психологических изменений (как психосоматика, так и соматопсихология), в последние годы, уделено достаточно много внимания со стороны специалистов гинекологов, эндокринологов и психологов. В вопросе изучения ПМС у спортсменок, пальма первенства принадлежит зарубежным исследователям данной проблемы. Это исследовательские работы таких авторов, как: L.M. Dickerson, P.J. Mazyck, M.H. Hunter, 2003; P.K. Braverman, 2007; M.H. Balaha, El Monem Amr MA et al., 2010; I. Zukov, R. Ptacek, J. Raboch et al., 2010; S. Popova, D. Popova-Dobrevva, 2011; S. Karacan, F.F. Çolakoglu, G. Ercöz, 2013; Taşğın

Özden, 2013. Ряд отечественных специалистов в сфере гинекологии и гинекологической эндокринологии провели исследования у пациенток-неспортсменок, с изучением различных аспектов ПМС в разных возрастных группах. Это такие ученые, как: В.Н. Серов, В.Л. Тютюнник, М.А. Твердикова, 2013; Э.Б. Яковлева, О.М. Бабенко, О.Н. Пилипенко, 2014.

Вопросами различных аспектов нарушения овариально-менструального цикла (ОМЦ) и нарушениями в работе репродуктивной системы у спортсменок, в том числе и проблемой у них разнообразных проявлений ПМС, занимались такие исследователи, как: Н.А. Калинина, 2004; В.М. Осипов, 2012; С.Н. Белик, И.В. Подгорный, Ю.В. Можинская, 2014; С.Г. Васин, 2016; К.А. Бугаевский, 2015-2018.

Выделение нерешенных ранее частей общей проблемы. К сожалению, в отечественной специальной литературе, касающейся вопросов различных аспектов ПМС у спортсменок, нами не найдено работ, касающихся анализа и рассмотрения соматических и психологических аспектов ПМС, и их возможных комбинаций, у спортсменок разных возрастных групп, в разных видах современного женского спорта. Данная работа является попыткой изучения данного вопроса и сравнения полученных результатов проведенного исследования, с полученными результатами зарубежных коллег, исследователей данной проблемы в современном женском спорте.

Цель статьи: рассмотрение и анализ результатов исследования, касающихся динамики становления и протекания предменструального синдрома и его соматических и психологических проявлений у спортсменок пубертатного, юношеского и I репродуктивного возраста, разных половых соматотипов, занимающихся разными видами спорта.

Изложение основного материала. Данное исследование является лонгитюдным, охватывая время проведения исследования с 2015 года и до настоящего времени. Для проведения исследования, была создана специальная анкета-опросник, с включением в неё вопросов, касающихся индивидуальных особенностей динамики ОМЦ и соматических и психологических проявлений ПМС и вариантов его комбинаций (автор – Бугаевский К.А., 2014, модификация, 2018). Также, для

уточнения ряда индивидуальных особенностей ОМЦ и ПМС у спортсменок, применялось интервьюирование. Был использован метод литературного анализа доступных источников информации по изучаемой проблеме. При проведении исследования, как критерии проявлений ПМС, была использована современная классификация данного патологического состояния [6, с. 30-34; 7, с. 30-34]. К соматическим и психологическим проявлениям ПМС были отнесены такие, как: нервно-психическую, отёчную и цефалгическую формы [6, с. 30-34; 7, с. 30-34].

В соответствии с положениями этой классификации, «к нервно-психической форме характеризуется преобладанием таких симптомов, как раздражительность, депрессия, слабость, плаксивость, агрессивность и др. При отечной форме преобладают такие симптомы, как нагрубание и болезненность молочных желез, отечность лица, голеней, пальцев рук, вздутие живота, раздражительность, слабость, зуд кожи, повышенная чувствительность к запахам, потливость. При цефалгической форме в клинической картине преобладают такие симптомы, как головная боль, раздражительность, депрессия, тошнота, рвота, повышенная чувствительность к звукам и запахам, головокружение» [6, с. 30-34; 7, с. 30-34].

Результаты исследований и их обсуждение. Всего, в проводимом исследовании, приняли участие 300 спортсменок. Из них, пубертатного возраста – 106 спортсменок, юношеского возраста – 155 спортсменок, и I репродуктивного возраста – 39 спортсменок. С учётом того, что проявления ПМС имеют место у женщин имеющих менструации, в группу спортсменок пубертатного возраста, для участия в проводимом исследовании, привлекались спортсменки, уже имеющие в анамнезе как менструацию, так и, соответственно, имеющие проявления ПМС. В табл. 1 представлена распространённость соматических, психологических и комбинированных проявлений ПМС у спортсменок пубертатного возраста (n=106), в 6 разных видах спорта.

Нами было установлено, что у 61 (57,55%) спортсменок пубертатного возраста, были определены соматические проявления ПМС, у 54 (50,94%) – психологические проявления, и у 54 (50,94%) были выявлены комбинирован-

ные проявления ПМС. В группе спортсменок юношеского возраста (n=155), также были выявлены соматические, психологические и комбинированные проявления ПМС. Данные о вариантах проявления ПМС в данной группе спортсменок, представлены в табл. 2.

Всего, в группе спортсменок юношеского возраста, представляющих 10 видов спорта, соматические проявления ПМС были выявлены у 127 (81,94%) спортсменок, психологические проявления были определены у 109 (70,32%) спортсменок, а комбинированные проявления – 111 (71,61%) спортсменок.

Также, было проведено исследование проявлений вариантов ПМС в группе спортсменок I репродуктивного возраста (n=39), в четырёх видах спорта. Полученные данные представлены в табл. 3.

Было установлено, что соматические проявления ПМС имеют 34 (87,18%) спортсменок данной группы, психологические проявления – 29 (74,35%) спортсменок, а комбинированные проявления ПМС, также 29 (74,35%) спортсменок. После получения всех результатов проводимого исследования, был проведён их анализ, который показал, что полученные результаты практически полностью соответствуют результатам отечественных и зарубежных исследователей проблемы ПМС у женщин-спортсменок и не противоречат им.

Выводы: 1. С учётом проведения анализа полученных результатов, во всей обследованной группе, разнообразные соматические проявления ПМС, были определены у 222 (74,00%) всех спортсменок.

2. Разнообразные психологические проявления ПМС, были зафиксированы у 192 (63,00%) спортсменок.

3. Комбинированные проявления ПМС, со средне и значительно выраженными сомато-психологическими и психо-соматологическими проявлениями ПМС, были определены у 194 (64,67%) всех спортсменок в трёх обследованных возрастных группах.

4. Данные дополнительного интервьюирования и результаты анкетирования прямо указывают на значительную распространённость ПМС во всех видах современного женского спорта

Таблица 1

Динамика проявлений ПМС у спортсменок пубертатного возраста

Соматические проявления ПМС	Психологические проявления ПМС	Комбинированные проявления ПМС
Женский бокс (n=17)		
6 (35,29%) спортсменок	6 (35,29%) спортсменок	6 (35,29%) спортсменок
Кикбоксинг (n=23)		
19 (82,61%) спортсменок	16 (69,57%) спортсменок	16 (69,57%) спортсменок
Танцевальный спорт (n=15)		
11 (73,33%) спортсменок	10 (66,67%) спортсменок	10 (66,67%) спортсменок
Гребля на байдарках и каноэ (n=19)		
11 (57,95%) спортсменок	9 (47,37%) спортсменок	9 (47,37%) спортсменок
Киокушинкай – каратэ (n=18)		
6 (26,09%) спортсменок	6 (26,09%) спортсменок	6 (26,09%) спортсменок
Панкратион (n=14)		
8 (57,14%) спортсменок	7 (50,00%) спортсменок	7 (50,00%) спортсменок

Источник: данные автора

Таблица 2

Проявления ПМС у спортсменок юношеского возраста

Соматические проявления ПМС	Психологические проявления ПМС	Комбинированные проявления ПМС
Женский бокс (n=13)		
13 (100,00%) спортсменок	11 (84,62%) спортсменок	11 (84,62%) спортсменок
Кикбоксинг (n=24)		
8 (53,33%) спортсменок	8 (53,33%) спортсменок	8 (53,33%) спортсменок
Танцевальный спорт (n=15)		
13 (86,67%) спортсменок	11 (73,33%) спортсменок	11 (73,33%) спортсменок
Гребля на байдарках и каноэ (n=21)		
17 (80,95%) спортсменок	11 (52,38%) спортсменок	11 (52,38%) спортсменок
Киокушинкай – каратэ (n=24)		
21 (87,50%) спортсменка	18 (75,00%) спортсменок	20 (83,33%) спортсменок
Теннис (n=12)		
12 (100,00%) спортсменок	11 (91,67%) спортсменок	11 (91,67%) спортсменок
Тяжёлая атлетика (n=11)		
11 (100%) спортсменок	11 (100%) спортсменок	11 (100%) спортсменок
Пауэрлифтинг (n=16)		
13 (81,25%) спортсменок	13 (81,25%) спортсменок	13 (81,25%) спортсменок
Триатлон (n=7)		
7 (100,00%) спортсменок	5 (71,43%) спортсменок	5 (71,43%) спортсменок
Панкратион (n=12)		
12 (100,00%) спортсменок	10 (83,33%) спортсменок	10 (83,33%) спортсменок

Источник: данные автора

Таблица 3

Проявления ПМС у спортсменок I репродуктивного возраста

Соматические проявления ПМС	Психологические проявления ПМС	Комбинированные проявления ПМС
Женский бокс (n=11)		
11 (100,00%) спортсменок	9 (81,82%) спортсменок	9 (81,82%) спортсменок
Панкратион (n=11)		
7 (63,63%) спортсменок	5 (45,46%) спортсменок	5 (45,46%) спортсменок
Танцевальный спорт (n=13)		
12 (97,31%) спортсменок	11 (84,62%) спортсменок	11 (84,62%) спортсменок
Триатлон (n=4)		
4 (100,00%) спортсменок	4 (100,00%) спортсменок	4 (100,00%) спортсменок

Источник: данные автора

и во всех возрастных группах, являясь фактором значительного снижения производительности спортсменок, как в соревновательный, так и в тренировочный период их деятельности.

5. Полученные нами результаты проведённого исследования, не противоречат данным, прове-

дёнными другими исследователями и, практически по большинству результатов, совпадают с ними.

Перспектива дальнейших исследований в данном направлении состоит в продолжении исследования в других видах спорта, у спортсменок пубертатного, юношеского и I репродуктивного возраста.

Список литературы:

1. Белик С.Н. Влияние спортивной деятельности на репродуктивное здоровье девушек / С.Н. Белик, И.В. Подгорный, Ю.В. Можинская // Сборники конференций НИЦ Социосфера. – 2014. – № 33. – С. 103-111.
2. Бугаевский К.А. Нарушение менструального цикла, гиперандрогения и занятия спортом / К.А. Бугаевский // Медико-физиологические основы адаптации и спортивной деятельности на Севере: материалы Всероссийской заочной научно-практической конференции. – Сыктывкар, 2015 г. – С. 13-15.
3. Васин С.Г. Особенности тренировочного процесса женщин с учетом протекания овариально-менструального цикла / С.Г. Васин // Инновационная наука. – 2016. – № 8-3. – С. 114-116.
4. Калинина Н.А. Диагностика и профилактика нарушений репродуктивной системы спортсменок / Н.А. Калинина // Теория и практика физической культуры. – 2004. – № 1. – С. 49-51.
5. Осіпов В.М. До питання впливу інтенсивних фізичних навантажень на менструальну функцію спортсменок / В.М. Осіпов // Теорія та методика фізичного виховання. – 2012. – № 5. – С. 42-45.
6. Серов В.Н. Предменструальный синдром: тактика ведения пациенток в амбулаторно-поликлинической практике / В.Н. Серов, В.Л. Тютюнник, М.А. Твердикова // Репродуктивная эндокринология. – № 4(12), сентябрь 2013. – С. 30-34.
7. Яковлева Э.Б. Предменструальный синдром. В помощь практическому врачу / Э.Б. Яковлева, О.М. Бабенко, О.Н. Пилипенко // Репродуктивная эндокринология. – № 4(18), сентябрь 2014. – С. 30-34.

8. Balaha M.H. The phe-nomenology of premenstrual syndrome in female medical students: a cross sectional study / M.H. Balaha, El Monem Amr MA et al. // Pan Afr Med J., – 2010. – № 5. – P. 4.
9. Braverman P.K. Premenstrual syndrome and premenstrual dysphoric disorder / P.K. Braverman // J Pediatr Adolesc Gynecol. – 2007. – № 20(1). P. 3-12.
10. Dickerson L.M. Premenstrual Syndrome / L.M. Dickerson, P.J. Mazyck, M.H. Hunter // Am. Fam. Physician. 2003. – № 67(8). – P. 1743-1752.
11. Karacan S. Menstrual status differences of elite Turkish female athletes from various team sports / S. Karacan, F.F. Çolakoglu, G. Ercöz // Nigde University Journal of Physical Education And Sport Sciences. – 2013. – Vol. 7. – № 2. – P. 82-93.
12. Özden Taşğın Psychological situations of Turkish female athletes in premenstrual period / Taşğın Özden // Archives of budo| science of martial arts. – 2013. – Volume 9. – Issue 1. – P. 15-20.
13. Premenstrual dysphoric disorder – review of actual fi ndings about mental disorders related to menstrual cycle and possibilities of their therapy / I. Zukov, R. Ptacek, J. Raboch et al. // PragueMedRep. – 2010. – № 111(1). – P. 12-24.
14. Popova S. Influence of the premenstrual syndrome on the emotional condition of female athletes / S. Popova, D. Popova-Dobrevna // Bulletin of the Transilvania University of Brasov. Series VIII: Art. Sport. – 2011. – Vol. 4(53). – № 1. – P. 225-230.

Бугаєвський К.А.

Інститут здоров'я, спорту і туризму,
Класичний приватний університет

**ПЕРЕДМЕНСТРУАЛЬНИЙ СИНДРОМ: ОСОБЛИВОСТІ ПРОЯВИ
У СПОРТСМЕНОК РІЗНИХ ВІКОВИХ ГРУП В РЯДІ ВИДІВ СПОРТУ**

Анотація

У статті представлені результати лонгитюдного дослідження, присвяченого вивченню особливостей соматичних і психологічних проявів передменструального синдрому (ПМС) у спортсменок різних вікових груп і в різних видах спорту. Представлені порівняльні дані вітчизняних та зарубіжних дослідників, що займаються цією проблемою, описані варіанти становлення та розвитку ПМС в кожній з обстежених вікових груп.

Ключові слова: спортсменки, пубертатний вік, юнацький вік, I репродуктивний вік, оваріально-менструальний цикл, передменструальний синдром, соматичні та психологічні прояви.

Bugaevsky K.A.

Institute of Health, Sports and Tourism,
Classical Private University

**PREMENSTRUAL SYNDROME: PECULIARITIES OF MANIFESTATION
IN FEMALE ATHLETES OF DIFFERENT AGE GROUPS IN A NUMBER OF SPORTS**

Summary

The article presents the results of a longitudinal study devoted to the study of the characteristics of somatic and psychological manifestations of premenstrual syndrome (PMS) in athletes of different age groups and in various sports. Presents comparative data of researchers involved in this problem, and the data of the author, describes the options for the formation and development of PMS in each of the examined age groups.

Keywords: female athletes, pubertal age, adolescence, I reproductive age, ovarian-menstrual cycle, premenstrual syndrome, somatic and psychological manifestations.

ОСОБИСТІСНО ОРІЄНТОВАНА ФІЗИЧНА КУЛЬТУРА ПІДЛІТКІВ

Головченко О.І.

Сумський державний педагогічний університет
імені А.С.Макаренка

В результаті експериментальної оцінки впливу засобів фізичного виховання на психологічний профіль особистості учнів встановлено наступне: по-перше, у експериментальній групі значних змін зазнав показник рухової активності, що підтверджує виконання головного завдання програми сприяння фізичній культурі. По-друге, з особистісних якостей та пізнавальних процесів найбільш суттєвих змін зазнали показники рівня самооцінки, логічного мислення, пам'яті та нейротизму. Встановлено ефективність впроваджені Програми, що свідчить про підвищення сумарного рівня психологічного профілю особистості в експериментальній ($p < 0,05$) на відміну від контрольної групи. Встановлені дані дозволяють пропонувати розроблену Програму у заклади середньої освіти для побудови варіативної частини уроку.

Ключові слова: рухова активність, психологічний профіль, особистість, учні.

Постановка проблеми. Сучасна система формування особистості під впливом фізичної культури та спорту повинна бути спрямована на пошук експрес-методів оцінки індивідуальних показників особистісних якостей кожного учня. Одним з провідних показників, що може визначати особливості побудови уроків фізичного виховання у середніх закладах освіти, має бути психологічний профіль особистості за структурними характеристиками її підсистем: спрямованість, досвід, особливості перебігу психологічних процесів та психофізіологічних властивостей. Питання пошуку засобів підвищення ефективності виховання засобами фізичної культури і спорту повинно базуватись на комплексній оцінці її параметрів особистості кожного учня.

Аналіз останніх досліджень і публікацій. Згідно Міжнародної хартії ЮНЕСКО про фізичне виховання і спорт, головним, основним законним правом усіх людей є право на доступ до фізичного виховання та спорту, що необхідно для розвитку його особистості. При цьому, у статті 6 Резолюції зазначено, що дослідження й оцінка в сфері фізичного виховання і спорту повинні сприяти прогресу в спорті у всіх його видах, поліпшенню здоров'я і безпеки учасників. У системі освіти необхідно впроваджувати нововведення, що сприяють удосконаленню педагогічних методів і підвищенню рівня спортивних досягнень.

Головні проблеми фізичного виховання і спорту мають об'єктивно-суб'єктивний характер. Серед них перше місце посідає ставлення суспільства до фізичної культури і спорту, рівень фінансового та методичного забезпечення даної галузі. Друге – особистісний фактор: низький індивідуальний інтерес до занять фізичною культурою і спортом та зацікавленість у досягненні певних результатів у даній галузі [2]. Третє – це роль особистості вчителя фізичної культури чи спортивного тренера та підготовка кадрів [1]. Четверте – відсутність серйозної мотивації до занять фізичним вихованням і спортом через відсутність активної державної пропаганди здорового способу життя та вплив ринкових відношень [3]. П'яте – невідповідність нормативно-правової бази сучасним вимогам [4].

Тому, розробка і впровадження у практику нових методів оцінки особистісних якостей

учнів під впливом фізичної культури і спорту має суттєве значення.

Виділення не вирішених раніше частин загальної проблеми. Проблема удосконалення системи фізичного виховання дітей та підлітків включає необхідність розвивати гармонійну особистість на етапі її формування. Складовою частиною оцінки впливу рухової активності на особистість підлітків є розробка математичних моделей оцінки ефективності системи фізичного виховання.

Мета статті. Головною метою цієї роботи є експериментальна оцінка впливу засобів фізичного виховання на психологічний профіль особистості учнів.

Виклад основного матеріалу. Для вирішення поставленої мети нами проведено оцінку стану здоров'я за стандартними критеріями здоров'я; антропометричних вимірювань, визначення фізичної підготовленості за результатами контрольних вправ, що передбачені державними тестами і нормативами оцінки фізичної підготовленості населення України (Зубалій М.Д., 1997); оцінки рухової активності за методикою формалізованої самозвітності (Круцевич Т.Ю., 2005); дослідження властивостей вищої нервової діяльності за силою нервової системи – теплінг-тест (Ільїн Е.П., 1972), пізнавальної діяльності за методиками «інформаційний пошук», «відшукування аналогій» (Макаренка М.В., 1996); оцінки психічних властивостей особистості за особистісним опитувальником Г. Айзенка (1964); оцінки особистісних якостей (за Будассі); вивчення структури цінностей підлітків за методикою М. Рокіча; оцінки ставлення підлітків до фізичної активності на уроках фізичної культури та у вільний час, рухові вподобання та мотиви до занять фізичною культурою та спортом (за розробленою анкетой); математичної статистики. Обстежено 1094 учня середнього шкільного віку закладів загальної середньої освіти м. Суми.

Результати оцінки середніх значень показників пізнавальної діяльності, психічних властивостей, особистісних якостей та показників фізичних якостей, рухової активності свідчать про наявність тотожних сенситивних періодів їх розвитку. Такий висновок дозволяє зробити порівняльна характеристика розвитку фізичних

якостей, формування навичок рухової активності учнів з різними рівнями розвитку короточасної пам'яті, логічного мислення, екстраверсії, нейротизму та самооцінки.

Встановлено, що учні з низьким рівнем пам'яті мають дуже низький рівень рухової активності ($26,03 \pm 4,1$ ккал \cdot кг⁻¹). Тоді, як в учнів з середнім рівнем пам'яті на 28,1% вищий показник середнього рівня добових енерговитрат ($37,2 \pm 0,5$ ккал \cdot кг⁻¹).

Встановлено, що 92,03% учнів з високими рівнями пам'яті серед компонентів рухової активності надають перевагу заняттям фізичними вправами вдома ($p < 0,05$) та у фізкультурно-оздоровчих центрах (61,9%, $p < 0,05$). Це свідчить про свідомий вибір компонентів рухової активності в учнів. При цьому критичними рівнями занять фізичними вправами в домашніх умовах є 17,8 хвилин, ($p < 0,05$), ранковою гігієнічною гімнастикою – 12,1 хвилин ($p < 0,05$), а енерговитрати не менше 36,8 ккал \cdot кг⁻¹ ($p < 0,001$), що за шкалою рівнів відповідає низькому рівню добових енерговитрат.

Виявлено, що у дітей з високим рівнем розвитку логічного мислення реєструються більш високі показники фізичних якостей, зокрема гнучкості і сили. Учні з високим рівнем логічного мислення мають високі показники гнучкості ($10,6 \pm 0,8$ см) та сили ($13,4 \pm 0,8$ рази) порівняно з учнями з низьким рівнем логічного мислення ($8,6 \pm 0,3$ см, $9,2 \pm 0,3$ рази, відповідно). При цьому, різниця складає 18,9% для гнучкості та 31,3% для сили.

Дані досліджень свідчать, що учні з високим рівнем розвитку абстрактно-логічного мислення серед компонентів рухової активності за добу обирають ранкову гігієнічну гімнастику у 73,5% ($p < 0,05$), ходьбу пішки у 97,5%, ($p < 0,05$), роботу по господарству у 87,1% ($p < 0,05$). Тоді як, учні з низьким рівнем абстрактно-логічного мислення обирають ці компоненти в актив своєї доби лише у 66,9%, 88,3% та 82,3% відповідно. Визначення порогових рівнів показників рухової активності в учнів з різними рівнями абстрактно-логічного мислення свідчить про критичний рівень у 15,9 хвилин показнику ходьби пішки ($p < 0,01$), роботи по господарству у 50,9 хвилин ($p < 0,01$), часу перебування на свіжому повітрі 1,1 год.

Збіг етапів формування самооцінки та показників фізичних якостей, формування навичок рухової активності підлітків підтверджують дані порівняльного аналізу цих показників. Так, в учнів поряд з нормальною та завищеною самооцінкою встановлені вищі показники добових енерговитрат ($38,7 \pm 0,4$, $38,1 \pm 0,5$ ккал \cdot кг⁻¹, відповідно) порівняно з показником добових енерговитрат учнів із заниженою самооцінкою ($35,1 \pm 0,5$ ккал \cdot кг⁻¹, $p < 0,001$). Показники гнучкості, спритності, сили та швидкісно-силових якостей мають кращі значення у школярів поряд з нормальною та завищеною самооцінкою ніж із заниженою ($p < 0,05$). Показники гнучкості ($10,7 \pm 0,3$ см) в учнів із нормальною самооцінкою на 23,4% вищі за показники в учнів із заниженою самооцінкою ($8,2 \pm 0,3$ см) та на 9,3% за показники учнів із завищеною самооцінкою ($9,7 \pm 0,4$ см, $p < 0,001$).

Поряд з високими показниками спритності в учнів реєструються вищі показники самооцін-

ки. Так, показники спритності ($10,5 \pm 0,1$ с) школярів при нормальній самооцінці вищі на 2,7% порівняно з показником спритності в учнів із завищеною самооцінкою ($10,8 \pm 0,1$ с) та на 3,7% за показник учнів із заниженою самооцінкою ($10,9 \pm 0,1$ с, $p < 0,05$). Також, у школярів з показниками заниженої самооцінки встановлені на 21% нижчі показники сили ($8,9 \pm 0,4$ рази) та на 6,1% показники швидкісно-силових якостей ($152,6 \pm 1,9$ см) в порівнянні з показниками цих фізичних якостей учнів з нормальною ($11,3 \pm 0,4$ рази, $162,6 \pm 1,9$ см, відповідно) та завищеною самооцінкою ($12,1 \pm 0,5$ см, $166,3 \pm 1,5$ рази, відповідно, $p < 0,001$).

Проведені нами розрахунки порогових рівнів компонентів рухової активності учнів з адекватною самооцінкою дозволили визначити критичну тривалість компонентів: занять ранковою гігієнічною гімнастикою не менше 12,7 хвилин ($p < 0,05$), спортом не менше 37 хвилин ($p < 0,01$), пересуватись пішки не менше 18,5 хвилин ($p < 0,001$), перебувати на свіжому повітрі не менше 56,5 хвилин ($p < 0,01$), спати не менше 7,9 години ($p < 0,001$), переглядати телепередачі не більше 80,6 хвилин ($p < 0,01$) та виконувати домашнє завдання не менше 1,7 години ($p < 0,001$). При цьому, добові енерговитрати не повинні бути меншими ніж 38,6 ккал \cdot кг⁻¹, що відповідає середньому рівню рухової активності.

Порівняльний аналіз розподілу добових енерговитрат в учнів з різним типом темпераменту дозволив встановити, що у флегматиків, які характеризуються найвищими проявами інтроверта та емоційної стабільності спостерігаються найнижчий рівень добових витрат енергії ($34,3 \pm 0,7$ ккал \cdot кг⁻¹, $p < 0,01$), що обумовлено зниженням часу заняття в спортивних секціях ($27,4 \pm 3,5$ хв) та збільшення часу на перегляд телепередач ($106,5 \pm 5,9$ хв).

Факторний аналіз формування рухової активності у підлітків 11-15 років за показниками фізичної підготовленості, фізичного розвитку та ціннісної структури особистості дозволив визначити 3 фактора, що описують 61,9% вибірки. Інтерпретація головних факторів після обертання факторної матриці з критерієм Varimax row дозволила оцінити їх наступним чином: фактор 1 (21,6%) відбиває вікові особливості фізичного розвитку дитини: вік, довжина тіла, маса тіла; фактор 2 (22,2%) – цінності-мету (термінальні): життєрадісність та сміливість; фактор 3 (18,1%) – інструментальні цінності, завдяки яким можна досягти мети у житті: впевненість у собі.

Серед проаналізованих факторів формування ставлення учнів до фізичної культури, отримано 4 фактори, що описують 78,7% вибірки: 1 фактор (19,5%) – вікові особливості фізичного розвитку; 2 фактор (27,8%) – структура цінностей підлітків, а саме: сміливість і вихованість; 3 фактор (16,6%) – тип розвитку вищої нервової діяльності за силою нервової системи та 4 фактор (14,8%) – розвиток фізичних якостей, а саме силових.

Отримані групи факторів можна поділити на «біологічні» та «психологічні». Оскільки нашу увагу привертають саме «психологічні» фактори то аналіз їх впливу дозволяє стверджувати, що учні з особистісними якостями життєрадісності,

сміливості, вихованості, впевненості у собі, силою волі, чесності, свободою вчинків, високим рівнем мотивації мають можливість здобувати високий рівень рухової активності, фізичної підготовленості та позитивно ставитись до фізичної культури. Звісно, маючи «біологічне» підґрунтя у вигляді гармонійності фізичного розвитку та раціонального поєднання активного та пасивного відпочинку.

Таким чином, встановлені дані свідчать про гетерохронність формування фізичної підготовленості, рухової активності та особистісних якостей у підлітків 11-15 років, що підтверджує необхідність індивідуального підходу щодо використання засобів фізичного виховання в процесі розвитку особистості учнів. Оскільки, отримані результати дослідження свідчать про одночасну присутність у групах дослідження учнів з різним рівнем розвитку особистості, фізичної підготовленості та сформованості навичок рухової активності.

На підставі отриманих даних дослідження розроблено методiku оцінки моделі психологічного профілю особистості (ППО) учнів 11-15 років на основі регресійного аналізу, яка у цілому вірогідна і адекватна ($F=109,39$; $p<0,01$):

$$\text{ППО} = 19,4 + 0,13 \times \text{ФП} + 0,29 \times \text{РС} + 0,52 \times \text{РП} + 0,15 \times \text{ЛМ} - 0,1 \times \text{РЕ} - 0,23 \times \text{Н} - 1,2 \times \text{ГЗ} + 0,2 \times \text{ДЕ} + 0,11 \times \text{РМ},$$

де ГЗ – група здоров'я (бали), РЕ – рівень екстраверсії-інтроверсії (бали), Н – рівень нейротизму (бали), ЛМ – розвиток логічності мислення (бали), РП – рівень пам'яті (бали), ФП – фізична підготовленість (сума балів); ДЕ – добові енерговитрати (ккал · кг⁻¹), РС – рівень самооцінки особистості (бали), РМ – рівень мотивації (бали).

Ступені ППО отримано відповідно до функції розподілу Гауса за правилом односигмального інтервалу: 0-25 балів – низький; 26-32 балів – середній; 33-39 балів – високий.

Методика оцінки моделі психологічного профілю особистості учнів 11-15 років на уроці фізичної культури складається з п'яти кроків: проведення анкетування серед учнів; обробка результатів анкетування; оцінка в балах параметрів ППО; визначення ступені ППО за формулою.

На підставі отриманих даних, з метою формування особистісних якостей учнів розроблено «Програму сприяння розвитку особистості засобами фізичного виховання» (надалі Програма). Яка включала 3 блоки: 1 блок – теоретичний «Дізнайся про себе»; 2 блок – моніторинг «Пізнай себе»; 3 блок – практичний «Створи себе». Блок «Пізнай себе» включає оцінку складових ППО у балах та побудову пелюсткової діаграми.

Педагогічний експеримент полягав у впровадженні Програми у навчальний процес учнів 5-9 класів, віком з 11 до 15 років закладу загальної середньої освіти м. Суми. До експериментальної групи (ЕГ) увійшло 130 учнів, до контрольної групи (КГ) – 123 учня. Групи характеризувались рівномірним розподілом за статтю та віком. Показники середніх значень і стандартних відхилень у рівні фізичного розвитку, фізичної підготовленості, особистісних якостей, пізнавальних здібностей у контрольних та експериментальних групах не мали вірогідної різниці.

Розподіл ступенів ППО у контрольній та експериментальних групах свідчить про вірогідну перевагу у контрольній групі на початку експерименту середнього ступеня ППО, що на 20,8% переважає низький ступінь ППО ($p<0,01$). До початку експерименту ступені ППО у експериментальній групі не мають вірогідних відмінностей у розподілі.

В експериментальних групах процес фізичного виховання був побудований на основі розроблених педагогічних дій щодо врахування індивідуального підходу при комплексній оцінці особистісних характеристик учнів. У контрольних групах всі організаційні форми занять фізичними вправами проводилися згідно з загальноприйнятою методикою.

На кінець експерименту вірогідних змін у розподілі показників контрольної групи не відбулося, тоді як розподіл ступенів експериментальної групи зазнав суттєвих змін. Так, в експериментальній групі виявлено високий ступінь розвитку ППО, частка якого на 12% нижче за середній ступінь та на 34,6% за низький ступінь ($p<0,05$). Вірогідно нижче серед підлітків експериментальної групи показник низького ступеня ППО на кінець експерименту порівняно з початком ($p<0,05$).

Результати впровадження Програми сприяння фізичного виховання підлітків з різними ступенями ППО свідчать про її ефективність. Порівняння за критерієм Стьюдента результатів дослідження у експериментальній групі на кінець експерименту свідчить про наявність достовірних відмінностей у показниках. Дані демонструють позитивні відхилення у середніх значеннях всіх вікових груп. Слід зауважити, що найвищих результатів серед дівчат досягли дванадцятирічні, серед хлопців учні 14 та 15 років ($p<0,05$). Аналіз питомої ваги змін сумарного показника ППО дає змогу відзначити, що в ЕГ серед хлопців спостерігається його поступове підвищення з віком. У дівчат максимальні зміни відбулися у 12 років.

Висновки і пропозиції. Застосування рекомєндованої Програми під час експерименту дозволило встановити наступне: по-перше, у експериментальній групі значних змін зазнав показник рухової активності, що підтверджує виконання головного завдання програми сприяння фізичній культурі. По-друге, з особистісних якостей та пізнавальних процесів найбільш суттєвих змін зазнали показники рівня самооцінки, логічного мислення, пам'яті та нейротизму.

Встановлено ефективність впровадженої Програми, що свідчить про підвищення сумарного рівня психологічного профілю особистості в експериментальній ($p<0,05$) на відміну від контрольної групи. Зареєстровано підвищення сумарного показника рівня психологічного профілю особистості: в учнів 11 років на 7,6% у хлопців та на 12,9% у дівчат; в учнів 12 років на 15,0% у хлопців та на 17,1% у дівчат; в учнів 13 років на 14,0% у хлопців та на 10,8% у дівчат; в учнів 14 років на 18,1% у хлопців та на 12,0% у дівчат; в учнів 15 років на 16,4% у хлопців та на 10,6% у дівчат. Встановлені дані дозволяють пропонувати розроблену Програму у закладі середньої освіти для побудови варіативної частини уроку.

Список літератури:

1. Лисяк В.М. Оцінка впливу фізичної культури та спорту на формування особистих якостей студентів [Текст] / В.М. Лисяк // Педагогіка, психологія та медико-біологічні проблеми фізичного виховання і спорту. Науковий журнал – Харків: ХОВНОКУ, ХДАДМ, 2010. – № 8. – 132 с.
2. Операйло С. Фізична культура і спорт – реалії і перспективи в умовах розбудови національної освіти // Фіз. вих. в школі. – 2004. – № 4. – С. 8-11.
3. Хрипко І. Інноваційні підходи та засоби фізичної культури у молодшій школі // Молода спортивна наука України. – 2007. – № 11, т. 1. – С. 270-275.
4. Шутько В.В. Проблеми фізичного виховання школярів через призму поглядів учителя // Педагогіка вищої та середньої школи. – 2014. – № 40. – С. 155-160.

Головченко А.И.

Сумской государственной педагогический университет
имени А.С. Макаренко

ЛИЧНОСТНО ОРИЕНТИРОВАННАЯ ФИЗИЧЕСКАЯ КУЛЬТУРА ПОДРОСТКОВ**Аннотация**

В результате экспериментальной оценки влияния средств физического воспитания на психологический профиль личности учащихся установлено следующее: во-первых, в экспериментальной группе значительных изменений претерпел показатель двигательной активности, подтверждающего выполнение главной задачи программы содействия физической культуре. Во-вторых, личностных качеств и познавательных процессов наиболее существенные изменения претерпели показатели уровня самооценки, логического мышления, памяти и нейротизма. Установлена эффективность внедренной Программы, свидетельствует о повышении суммарного уровня психологического профиля личности в экспериментальной ($p < 0,05$) в отличие от контрольной группы. Установленные данные позволяют предлагать разработанную Программу заведения среднего образования для построения вариативной части урока.

Ключевые слова: двигательная активность, психологический профиль, лично, ученики.

Holovchenko O.I.

Sumy State Pedagogical University named after A.S. Makarenko

PERSONALLY ORIENTED PHYSICAL CULTURE OF TEENAGERS**Summary**

As a result of the experimental evaluation of the influence of physical education on the psychological profile of the student's personality, the following was established: firstly, in the experimental group, the indicator of motor activity was significantly changed, which confirms the fulfillment of the main task of the program for promoting physical culture. Second, personal qualities and cognitive processes have undergone the most significant changes in self-esteem, logical thinking, memory and neuroticism. The effectiveness of the implemented program has been established, which indicates an increase in the total level of the personality's psychological profile in the experimental ($p < 0,05$) as opposed to the control group. The established data allow us to offer the developed Program in institutions of secondary education for the construction of the variational part of the lesson.

Keywords: motor activity, psychological profile, personality, students.

ОЦІНКА ЕФЕКТИВНОСТІ ЗАСОБІВ ФІЗИЧНОЇ РЕАБІЛІТАЦІЇ ЮНИХ ФУТБОЛІСТІВ З ОЗНАКАМИ СТОМЛЕННЯ НА ОСНОВІ ВИВЧЕННЯ ЇХ НЕЙРОДИНАМІЧНИХ ВЛАСТИВОСТЕЙ

Заїкіна Г.Л., Бермудес В.П.

Сумський державний педагогічний університет імені А.С.Макаренка

У статті представлено аналіз результатів оцінки ефективності програми реабілітації юних футболістів, що направлена на профілактику фізичної перевтоми, яка здійснювалася за динамікою змін показників нейродинамічних властивостей та функціонально-резервних можливостей серцево-судинної системи. Показано позитивний вплив засобів фізичної реабілітації за умов комплексного впровадження (ЛФК, фізіотерапевтичних заходів, рухливих ігор з елементами психокорекції, дієтотерапії) на функціональний стан ССС юних футболістів, що підтверджується позитивною динамікою змін показників функціональної рухливості нервових процесів, сили нервових процесів, швидкості зорово-моторних реакцій, резервних можливостей організму за індексом Руф'є до і після тренування.

Ключові слова: нейродинамічні властивості, юні футболісти, фізична перевтома, стомлення, функціонально-резервні можливості.

Постановка проблеми. Як відомо, однією з найбільш важливих спортивних задач є вирішення питань оптимізації фізичної працездатності спортсменів на всіх етапах спортивної діяльності (В.К. Бальсевич, 2004, В.А. Барановський, 2006). Фахівці у сфері спортивної медицини та корекційної педагогіки здійснюють пошук нових методів профілактики і корекції різних порушень, що виникають в організмі спортсменів, етіологічним фактором яких є максимальні фізичні навантаження. Виконання інтенсивних і тривалих навантажень у свою чергу сприяє розвитку перевтоми і зниженню адаптаційного потенціалу. Обмеження зон адаптації призводить до зниження працездатності (Л.Х. Опі, 2001; В.І. Явелов, 2003). При цьому, проблема зниження працездатності, за словами А.А. Ухтомського, «виходить далеко за межі фізіології і стає соціальною проблемою першорядного значення».

Таким чином, вирішення питань оптимізації фізичної працездатності та профілактики перевтоми є актуальною задачею. Особливо гостро вона постає в спорті. Розв'язання її повинне ґрунтуватися як на загальнобіологічних так і загальнопедагогічних принципах, і внесок фахівців у її розв'язання можливий лише на основі глибокого вивчення різних стадій патогенезу процесів стомлення, у тому числі і фізичного стомлення (Ю.В. Височін, 2000).

Аналіз останніх досліджень і публікацій. Слід відмітити, що в даний час накопичено досить великий фактичний матеріал з етіології, патогенезу і клініки порушень, що виникають під впливом фізичного навантаження різної інтенсивності, а також оцінки ефективності заходів, спрямованих на підвищення адаптаційних можливостей організму спортсмена на різних етапах спортивної діяльності. Разом з тим, сучасні підходи до відновлення і стимулювання працездатності недостатньо враховують специфіку виду спорту і спрямованість тренувального процесу. Крім того, у практиці спорту в процесі вибору засобів відновлення, стимулювання працездатності та профілактики перевтоми мало враховується ряд важливих причин, що визначають ефективність їх використання. По-перше, часто застосовуються засоби відновлення і профілактики, неадекватні готовності організму до їх застосування

на конкретних стадіях відновлення. По-друге, залишається проблемним питання відповідності спрямованості тренувального процесу і спрямованості засобів відновлення і стимулювання працездатності (V.S. Mishchenko, M.M. Bulatova, 1993, А.Ю. Дьяченко, 2004; В.С. Міщенко, О.М. Лисенко, В.Є. Виноградов, 2007; А. Suchanowski, 2010). На необхідність інтеграції відновлювальних і стимулюючих впливів в тренувальний процес спортсменів вказують як вітчизняні так і зарубіжні автори (J.H. Wilmore, D.L. Costill, 1994; В. М. Платонов, 2004; В.М. Волков, 2004; В.І. Дубровський, 2002; А.А. Бірюков, 2006; L. Burke, 2006 та ін.).

Виділення не вирішених раніше частин загальної проблеми. В той же час, як показує аналіз, питання вибору позатренувальних засобів, спрямованих на мобілізацію функцій, корекцію стомлення і прискорення процесів відновлення, за змістом і спрямованістю окремих тренувальних занять і їх поєднань в тренувальних циклах досліджені недостатньо. Велика різноманітність видів спорту створює додаткові труднощі в розробці системи таких впливів. Вони мають бути пов'язані зі специфікою виду спорту і спортивної дисципліни. У зв'язку з цим, проведення досліджень для обґрунтування нових підходів до відновлення функціонального стану організму спортсменів та профілактики перевтоми з урахуванням виду спортивної діяльності, у тому числі, і з залученням засобів фізичної реабілітації, залишається актуальним. Враховуючи багатоплановість і складність даної проблеми, першочергову актуальність має розробка та оцінка ефективності програми відновлення функціонального стану організму та профілактики фізичної перевтоми юних спортсменів на прикладі футболу.

Крім того, у наукових джерелах не знайдено даних щодо вивчення динаміки змін нейродинамічних властивостей юних футболістів з ознаками стомлення під впливом засобів фізичної реабілітації.

Мета статті. Розробити та експериментально перевірити ефективність засобів фізичної реабілітації юних футболістів з ознаками стомлення на основі вивчення динаміки змін їх нейродинамічних властивостей та адаптаційних можливостей серцево-судинної системи.

Виклад основного матеріалу. Дослідження проведено на базі Комунального закладу Сумської обласної ради «Обласний ліцей-інтернат спортивного профілю «Барса», у якому прийняли участь 27 футболістів чоловічої статі 14-15 років.

Нейродинамічні властивості ВНД учнів вивчалися за допомогою комп'ютерної системи «Діагност-1», розробленої М. Макаренком та В. Лизогубом [1, с. 290]. У ході дослідження було вивчено характер прояву сенсомоторного реагування за здатністю вищих відділів ЦНС забезпечувати максимально можливий для кожного учня рівень швидкої дії за безпомилковим диференціюванням позитивних та гальмівних подразників, які зумовлені не лише високо генетично обумовленими типологічними властивостями ВНД, але й властивостями психічних функцій (пам'яті, уваги, сприйняття та мислення) [2, с. 58].

Визначення латентних періодів зорово-рухових реакцій різної складності проводилось у режимі «оптимального зв'язку»; у режимі «зворотного зв'язку» – діагностування ФРНП та сили нервових процесів (працездатності головного мозку) на подразники різної модальності, в якості яких були використані геометричні фігури.

У ході діагностики використано п'ять підрежимів роботи: у підрежимі № 1 здійснена оцінка простої зорово-моторної реакції (ПЗМР) на подразники; у підрежимі № 2 – параметри складної сенсомоторної реакції вибору одного з трьох подразників (РВ 1-3); підрежим № 3 передбачав оцінку параметрів складної сенсомоторної реакції вибору двох з трьох подразників (РВ 2-3); у підрежимі № 4 визначався рівень функціональної рухливості нервових процесів (ФРНП); сила нервових процесів (СНП) визначалася у підрежимі № 5.

Оцінка адаптаційного потенціалу ССС здійснювалася за Індексом Руф'є (ІР) з використанням загальноприйнятої проби Руф'є. Враховуючи той факт, що у дослідженні приймали участь діти 14-15 років, для характеристики результатів була використана градація, яка розроблена І.О. Калиниченко на основі центильного методу з урахуванням віку і статі дітей [3, с. 152].

Алгоритм програми фізичної реабілітації представлено у таблиці 1.

У футболі, як представнику ігрового виду спорту, чітко простежується залежність глибини і характеру стомлення від відносної потужності виконаної роботи незалежно від структури руху, що слід враховувати під час вибору відновних засобів.

У ході дослідження, як зазначено вище, вивчались індивідуально-типологічні властивості вищої нервової діяльності (нейродинамічні властивості) та функціонально-резервні можливості ССС організму до і після впровадження програми відновлення та профілактики. Причому вивчались зміни показників даних властивостей до і після тренування. Нейродинамічні властивості вивчалися за показниками функціональної рухливості нервових процесів (ФРНП), сили нервових процесів (СНП), швидкості реагування на подразники різної складності – латентним періодом (простої зорово-моторної реакції (ПЗМР), реакції вибору одного з двох подразників (РВ 1-3) та двох з трьох подразників (РВ 2-3)), а також кількості помилок, що здійснили юні спортсмени під час виконання завдань (табл. 2).

Як видно з таблиці, за усіма досліджуваними показниками встановлені вірогідні відмінності до і після тренування: збільшення латентних періодів ПЗМР, РВ 1-3 та РВ 2-3, кількості помилок під час дослідження зорово-моторних реакцій різ-

Таблиця 1

Програма профілактики фізичної перевтоми у юних спортсменів засобами фізичної реабілітації

Елемент програми	Частота проведення	Місце проведення	Відповідальний
Лікувальна фізична культура з дихальною гімнастикою (протягом року – 3 рази на тиждень)			
1. Поступова релаксація 2. Вправи після релаксації 1) Вправа № 1 2) Вправа № 2 3) Вправа № 3 4) Вправа № 4 5) Вправа № 5 3. Дихальна гімнастика: 1) Вправа «Долоні» (розминка) 2) Вправа «Пагончики» 3) Вправа «Насос» 4) Вправа «Кішка» 5) Вправа «Обніми плечі»	Понеділок, середа, п'ятниця. Тривалість 30-45 хв	Зал ЛФК, спортивний зал	Інструктор з ЛФК
Фізіотерапія (щодня ввечері після тренувань з футболу)			
Хлоридно-натрієві ванни	10-20 хв через день	Домашні умови	батьки
Хвойні ванни	10-15 хв через день	домашні умови	батьки
Рухливі ігри з елементами психокорекції (2 рази на тиждень 30-45 хвилин)			
Гра № 1 «Виштовхування з кола»	8-10 хв	спортивний зал,	реабілітолог, психолог
Гра № 2 «М'яч капітана»	10 хв	спортивний зал	реабілітолог, психолог
Гра № 3 «Боротьба в квадратах»	8-10 хв	спортивний зал	реабілітолог, психолог
Гра № 4 «Скакуни»	5-7 хв	спортивний зал	реабілітолог, психолог
Дієтотерапія			

Таблиця 2

Нейродинамічні властивості ВНД футболістів 14-15 років до і після тренування ($M \pm m$)

Показник	До тренування (n=27)	Після тренування (n=27)
ФРНП, t виконання, с	75,38±0,9*	98,82±1,66*
СНП, кільк. сигн.	547,51±8,06*	510,48±8,21*
ЛП ПЗМР, мс	306,91±5,37*	344,87±6,72*
Помилки, абс. числа	0,14±0,20*	2,98±0,22*
ЛП РВ 1-3, мс	405,75±5,73*	478,14±6,88*
Помилки, абс. числа	1,57±0,17*	2,59±0,29*
ЛП РВ 2-3	436,63±4,46*	521,81±4,42*
Помилки, абс. числа	2,78±0,28*	4,43±0,28*

Примітка: * – вірогідні відмінності між показниками нейродинамічних властивостей до і після тренування ($p < 0,01-0,05$)

ної складності, збільшення часу переробки сигналів при дослідженні ФРНП, а також зменшення кількості перероблених сигналів при дослідженні СНП. Зважаючи на те, що прості сенсомоторні реакції характеризують, перш за все, швидкість розповсюдження збудження по нейронним ланцюгам та рівень збудливості центральних апаратів відповідних рефлекторних дуг, можна зробити висновок про розвиток істинного стомлення юних футболістів, яке виникає як реакція на надмірне фізичне навантаження. Зменшення СНП та сповільнення ФРНП підтверджують даний факт.

Отримані дані підтверджують не лише прояв стомлення центральних механізмів регуляції, а і зниження ФС периферичної нервової системи. Адже, під час виконання складного для нервової системи завдання (РВ 2-3), утворюється функціональна система, у якій кількість робочих актів об'єднує цикли не тільки збудливого процесу, але і гальмівного, тому повільніша реакція на таке завдання, а також нижча якість отриманого результату, свідчать про зниження ефективності функціонування периферичної нервової системи, її витривалості до дії збудливих і гальмівних подразників, що і спостерігається після тренувального процесу у юних футболістів.

Результати проби Руф'є, отримані до і після тренування до впровадження програми профілактики фізичної перевтоми, представлені у таблиці 3.

Як видно з таблиці, у юних футболістів встановлено високу резервно-функціональні можливості організму, що підтверджується величиною індексу Руф'є. Отримані результати свідчать про високий рівень фізичної працездатності, що є очевидним у професійних спортсменів.

Після тренування показники індексу Руф'є як у 14-річних так і 15-річних футболістів вірогідно підвищилися, що свідчить про зниження рівня

фізичної працездатності та функціонально-резервних можливостей організму у цілому. Даний факт є ознакою фізичної втоми організму, що виникла під впливом тренувальних занять.

Після впровадження програми реабілітації знову були оцінені показники резервно-функціональних можливостей організму футболістів за пробою Руф'є, а також нейродинамічні властивості. Результати проби Руф'є представлені у таблиці 4.

Як видно з таблиці, після тренування як у 14-річних так і 15-річних спортсменів спостерігається закономірне підвищення індексу Руф'є, що є ознакою розвитку втоми у відповідь на фізичне навантаження. Але вірогідних відмінностей до і після тренувального процесу не встановлено, що підтверджує факт позитивного впливу засобів фізичної реабілітації на організм юних футболістів. Тобто після тренування під впливом програми організм швидко відновлюється, що запобігає виникненню явища перевтоми.

Слід відмітити, що вихідні показники індексу Руф'є у спортсменів як чотирнадцяти так і п'ятнадцяти років стали вищими, хоча і не вірогідно. Даний факт створює передумови для припущення, що засоби фізичної реабілітації, підвищують функціонально-резервні можливості організму у цілому.

Позитивний вплив розробленої і впровадженої програми на організм юних спортсменів підтверджується і позитивною динамікою змін нейродинамічних властивостей, результати дослідження яких представлені у таблиці 5.

Як видно з таблиці, після впровадження засобів фізичної реабілітації, показники нейродинамічних властивостей юних футболістів після тренування змінюються не вірогідно у порівнянні з вихідними рівнями, що свідчить про відсутність надмірного напруження організму під впливом тренувального процесу.

Таблиця 3

Результати проби Руф'є у футболістів 14-15 років до і після тренування ($M \pm m$)

Показник	14 років (n=18)		15 років (n=9)	
	До тренування	Після тренування	До тренування	Після тренування
Індекс Руф'є	4,45±1,28*	6,95±2,15*	3,37±0,97*	6,45±1,06*

Примітка: * – вірогідні відмінності між показниками до і після тренування в межах однієї вікової групи ($p < 0,01-0,05$)

Таблиця 4

Результати проби Руф'є у футболістів 14-15 років до і після тренування після впровадження засобів фізичної реабілітації ($M \pm m$)

Показник	14 років (n=18)		15 років (n=9)	
	До тренування	Після тренування	До тренування	Після тренування
Індекс Руф'є	5,35±1,34	5,85±0,98	3,77±1,23	4,25±2,18

Таблиця 5

Нейродинамічні властивості ВНД футболістів 14-15 років до і після тренування після впровадження засобів фізичної реабілітації (M±m)

Показник	До тренування (n=27)	Після тренування (n=27)
ФРНП, t виконання, с	74,28±0,87	78,61±1,58
СНП, кільк. сигн.	526,21±6,05	520,16±10,37
ЛП ПЗМР, мс	300,31±7,27	324,17±8,41
Помилки, абс. числа	0,18±0,25	2,01±0,76
ЛП РВ 1-3, мс	401,52±8,16	426,25±7,38
Помилки, абс. числа	1,42±0,18	1,89±0,27
ЛП РВ 2-3	426,63±5,16	463,11±3,52
Помилки, абс. числа	2,28±0,16	3,26±0,63

Під впливом засобів фізичної реабілітації після тренування швидкість функціональної рухливості нервових процесів уповільнилась лише на 5,83%, у той час як до впровадження програми ці зміни склали 31,00%. Зменшення сили нервових процесів до програми склали 6,76%, у той час як після її впровадження, ці зміни склали лише 1,15%. Подібна динаміка спостерігається і за показниками латентних періодів зорово-моторних реакцій різної складності: ЛП ПЗМР до програми реабілітації збільшувався на 12,37% під впливом тренування, після – на 7,94%; ЛП РВ 1-3 до програми – на 17,84%, після – на 6,16%, ЛП РВ 2-3 до програми – на 19,51%, після – на 8,55%.

Крім того, під впливом засобів фізичної реабілітації підвищилися резервно-функціональні можливості ССС організму юних футболістів. Так, до впровадження програми реабілітації під впливом тренування індекс Руф'є підвищився на 56,18% та 91,39% у 14-річних та 15-річних

спортсменів, що свідчить про перенапруження організму під впливом фізичного навантаження; після впровадження програми ці зміни відповідно ставили 9,34% та 12,32%.

Висновки і пропозиції. Встановлено позитивний вплив засобів фізичної реабілітації за умов комплексного впровадження (ЛФК, фізіотерапевтичних заходів, рухливих ігор з елементами психокорекції, дієтотерапії) на функціональний стан юних спортсменів, що підтверджується позитивною динамікою змін показників функціональної рухливості нервових процесів, сили нервових процесів, швидкості зорово-моторних реакцій, резервних можливостей ССС організму за індексом Руф'є до і після тренування.

Перспективою подальших досліджень є оцінка вегетативного супроводу фізичної діяльності юних футболістів під час тренування та розробка програм відновлення їх функціонального стану з урахуванням особливостей варіабельності серцевого ритму.

Список літератури:

1. Макаренко М.В. Основи професійного відбору військових спеціалістів та методики вивчення індивідуальних психофізіологічних відмінностей між людьми / М.В. Макаренко. – К.: Інститут фізіології ім. О.О. Богомольця НАН України, 2006. – 395 с.
2. Макаренко М.В. Дослідження психофізіологічних функцій учнів середнього шкільного віку при тривалих фізичних навантаженнях / М.В. Макаренко, І.О. Іванора, В.І. Шейко // Фізіол. журн. – 2002. – Т. 48, № 5. – С. 56-61.
3. Калиниченко І.О. Медико-педагогічний контроль за фізичним вихованням дітей у загальноосвітніх навчальних закладах : [навч. посіб.] / І.О. Калиниченко. – Суми: Вид-во СумДПУ імені А.С. Макаренка, 2013. – 272 с.

Заїкина А.Л., Бермудес В.П.

Сумський державний педагогічний університет імені А.С. Макаренка

ОЦЕНКА ЭФФЕКТИВНОСТИ СРЕДСТВ ФИЗИЧЕСКОЙ РЕАБИЛИТАЦИИ ЮНЫХ ФУТБОЛИСТОВ С ПРИЗНАКАМИ УТОМЛЕНИЯ НА ОСНОВЕ ИЗУЧЕНИЯ ИХ НЕЙРОДИНАМИЧЕСКИХ СВОЙСТВ

Аннотация

В статье представлен анализ результатов оценки эффективности программы реабилитации юных футболистов, которая направлена на профилактику физического переутомления, что осуществлялась по динамике изменений показателей нейродинамических свойств и функционально-резервных возможностей сердечно-сосудистой системы. Показано положительное влияние средств физической реабилитации в условиях комплексного внедрения (ЛФК, физиотерапевтических мероприятий, подвижных игр с элементами психокоррекции, диетотерапии) на функциональное состояние ССС юных футболистов, что подтверждается положительной динамикой изменений показателей функциональной подвижности нервных процессов, силы нервных процессов, скорости зрительно-моторных реакций, резервных возможностей организма по индексу Руфье до и после тренировки.

Ключевые слова: нейродинамические свойства, юные футболисты, физическое переутомление, усталость, функционально-резервные возможности.

Zaikina A.L., Bermudes V.P.

Sumy State Pedagogical University named after A.S. Makarenko

DEVELOPMENT OF SPEED-POWER QUALITIES IN FIRST-GRADERS WITH USE OF ATHLETICS AND MOBILE GAMES

Summary

The article presents an analysis results evaluation of the effectiveness program for the rehabilitation of young footballers aimed at the prevention of physical exhaustion, which was carried out in accordance with the dynamics of changes in the parameters neurodynamic properties and functional-reserve capabilities of the cardiovascular system. The positive effects physical rehabilitation facilities in the conditions of complex implementation (exercise therapy, physiotherapy, movable games with elements of psychocorrection, diet therapy) on the functional state of the cardiovascular system of young players is demonstrated, which is confirmed by the positive dynamics of changes in the parameters functional mobility of the nervous processes, the strength nervous processes, the speed visual-motor reactions, reserve capacity of the body by the Ruffie index before and after training.

Keywords: neurodynamic properties, young football players, physical fatigue, fatigue, functional and reserve capabilities.

УДК 796+372

РОЗВИТОК ШВИДКІСНО-СИЛОВИХ ЯКОСТЕЙ У ПЕРШОКЛАСНИКІВ ІЗ ВИКОРИСТАННЯМ ЛЕГКОЇ АТЛЕТИКИ ТА РУХЛИВИХ ІГОР

Заїкіна Г.Л., Пихтін В.В.

Сумський державний педагогічний університет імені А.С.Макаренка

У статті представлено програму стимуляції розвитку швидкісно-силових якостей першокласників з використанням елементів легкої атлетики та рухливих ігор, а також результати оцінки її ефективності шляхом діагностики розвитку швидкісно-силових якостей першокласників до і після впровадження програми, яка ґрунтується на визначенні довжини стрибка з місця, швидкості човникового бігу, дальності кидка набивного м'яча, кількості піднімань тулуба з положення лежачи, а також результати визначення Індексу Руф'є з метою оцінки функціонально-резервних можливостей дітей у цілому. Підтверджена ефективність розробленої програми шляхом виявлення вірогідних приростів за усіма досліджуваними якістьми у дітей, що приймали участь у програмі, на відміну від першокласників, у яких уроки з фізичного виховання відбувалися за традиційною програмою.

Ключові слова: швидкісно-силові якості, легка атлетика, першокласники, рухливі ігри, функціонально-резервні можливості.

Постановка проблеми. Навчально-виховний процес сучасних закладів загальної середньої освіти характеризується інтенсифікацією, надмірним інформаційним навантаженням з недостатністю рухового режиму, що негативно впливає на розвиток фізичних якостей та фізичний стан школярів у цілому.

За даними міністерства України у справах сім'ї, молоді та спорту понад 50% дітей, підлітків, студентської молоді мають незадовільну фізичну підготовленість. Негативна статистика свідчить про необхідність впровадження нових підходів до вирішення завдань фізичної підготовленості дітей на уроках фізичного виховання шляхом підвищення їх ефективності, починаючи з першого класу.

Аналіз літературних фахових джерел дозволив встановити, що в умовах сучасної загальноосвітньої школи природна потреба дітей у русі не задовольняється, а отже належно не розвиваються такі рухові якості, як сила, швидкість, витривалість, необхідні для зміцнення здоров'я та формування систем організму. Тому розширення функціональних можливостей організму, що росте, є основним завданням предмету «Фізична культура» у початкових класах.

Є широке коло засобів, які забезпечують розвиток швидкісно-силових фізичних якостей дитини. Провідними серед них є легкоатлетичні вправи. Виконання прикладних рухових дій з високою інтенсивністю не лише залучає до роботи переважну більшість м'язів, а й вимагає активної дії функціональних систем організму. Внаслідок цього поліпшуються функції серцево-судинної і дихальної систем, зміцнюється опорно-руховий апарат, регулюється діяльність нервової системи та інших фізіологічних процесів.

Аналіз останніх досліджень і публікацій. Підвищенню ефективності фізичного виховання дітей і підлітків присвятили свої дослідження вітчизняні та зарубіжні спеціалісти (М.М. Амосов, Б.А. Ашмарін, А.П. Матвеев, Г.Л. Апанащенко, С.О. Душанін, Л.В. Волков, О.Д. Дубогай, Б.М. Шиян, О.С. Куц, Т.Ю. Кривець та інші). Разом з тим, досліджень, з проблеми застосування легкоатлетичних вправ та рухливих ігор як

засобу підвищення ефективності фізичного виховання першокласників, направлених на розвиток швидкісно-силових якостей не знайдено. Але у структурі програм з фізичного виховання серед засобів популярністю користуються спортивні та рухливі ігри, адже саме вони сприяють вирішенню оздоровчих, виховних та освітніх завдань у процесі фізичного виховання, формують основу для засвоєння змісту шкільної навчальної програми та мають значні переваги в організації і широкому їх використанні, а також не потребують особливих умов та складного обладнання.

Аналіз і узагальнення сучасної практики свідчить, що сьогодні є достатня кількість досліджень методики навчання рухових дій (В.С. Фарфель, В.Г. Алабін, В.К. Бальсевич, Е. Брюнему, В.М. Дьячков та ін.) та розвитку фізичних якостей (В.К. Бальсевич, В.О. Запорожанов, Ю.В. Верхошанський, Л.В. Волков, А.А. Гужаловський, В.М. Заціорський, Н.Г. Озолін та інші). Дані рекомендації зорієнтовані, головним чином, на підготовку спортсменів. Науково обґрунтованих рекомендацій щодо методики проведення уроків фізичної культури з першокласниками з пріоритетним використанням засобів легкої атлетики у практиків немає.

Виділення не вирішених раніше частин загальної проблеми. Недостатнє наукове обґрунтування рекомендацій проведення уроків фізичного виховання з першокласниками з пріоритетним використанням засобів легкої атлетики та рухливих ігор, викликає необхідність детального розгляду даної проблеми.

Мета статті. Головною метою цієї роботи є обґрунтувати та оцінити ефективність програми розвитку швидкісно-силових якостей першокласників на уроках фізичного виховання з використанням легкої атлетики та рухливих ігор. Для досягнення поставленої мети були вирішені наступні завдання: 1) проаналізовано вітчизняні та зарубіжні літературні джерела, виявлено основні напрями і підходи до вивчення проблеми розвитку швидкісно-силових якостей школярів на уроках фізичного виховання; 2) здійснено оцінку розвитку швидкісно-силових якостей першокласників до і після впровадження про-

грам; 3) розроблено програму стимуляції розвитку швидкісно-силових якостей першокласників з використанням елементів легкої атлетики та рухливих ігор і оцінено її ефективність.

Виклад основного матеріалу. Дослідження проведено на базі Комунальної установи «Сумський Навчально-виховний комплекс «дошкільний навчальний заклад – загальноосвітня школа І ступеня № 41 «Райдуга»», м. Суми Сумської області. В експерименті прийняли участь 27 дітей (6-7 років), серед яких 13 – дівчаток та 14 хлопчиків. Діти даного закладу склали Основну групу (ОГ) дослідження. Першокласники, що не приймали участь у програмі стимуляції швидкісно-силових якостей, склали групу порівняння (ГП, n = 34 учня: 20 дівчаток та 14 хлопчиків). ГП склали першокласники Сумської спеціалізованої школи № 29 (6-7 років).

Алгоритм програми стимуляції розвитку швидкісно-силових якостей першокласників представлено у таблиці 1.

Для оцінки ефективності програми стимуляції розвитку швидкісно-силових якостей першокласників обрані наступні випробування, що здійснювались на початку та наприкінці навчального року (до і після впровадження програми): стрибок у довжину з місця, на основі якого розраховано швидкісно-силовий індекс (ШСИ), човниковий біг 4×9 м, кидок набивного м'яча вагою

1 кг із положення сидячи, підйом тулуба з положення лежачи на спині протягом 30 с (у вихідному положенні ноги зігнуті в колінах), проба Руф'є, за результатами якої розраховано Індекс Руф'є (ІР). Отримані результати до і після впровадження програми представлені у таблиці 2.

Аналіз даних, отриманих у результаті проведення випробувань на початку та наприкінці впровадження програми показав, що підвищення рівня розвитку швидкісно-силових якостей відбулось як у хлопців, так і у дівчат обох досліджуваних груп. Це пояснюється як природними змінами в розвитку організму дитини, так і впливом занять фізичного виховання.

Слід відзначити, що хлопці мали вищі показники, ніж дівчата в усіх досліджуваних тестах, за виключенням підйому тулуба з положення лежачи. Отримані результати учнів збігаються з даними попередніх дослідників (А. Віндюка та О. Власюк) [1, с. 18; 2, с. 19]. Пояснюється це гетерохронністю розвитку рухових якостей людини. Так, сенситивні періоди приросту м'язової сили у хлопців та дівчат не збігаються. Сила м'язів рук і тулуба в усіх вікових періодах після 6-ти років у хлопців більша, ніж у дівчат.

У випробуванні «стрибок у довжину з місця» більшість у цілому (без розподілу на ОГ та ГП) учнів як на початку (52,5% хлопців і 38,2% дівчат), так і наприкінці навчального року (61,3%

Таблиця 1

Програма стимуляції розвитку швидкісно-силових якостей першокласників на уроках фізичного виховання

Метод	Мета, зміст	Вправи
Метод динамічних зусиль	Подолання великою швидкістю невеликих опорів	Вправи з балістичним характером розвитку напруження – стрибкові вправи в кидках
<i>Примітка: режими роботи м'язів: переборюючий (підстрибування), уступаючий (сплигування), реверсний (багаторазові стрибки, стрибки з розбігу)</i>		
Метод рухливих ігор	1. Закріплення навиків відштовхування 2-ма ногами	«Салки на одній нозі», «Стрибунчики-горобчики», «Зайці у городі», «Стрибки по смужках», «Жаби і чаплі», «Скакуни», «Мотузочка під ногами», «Вудка», «Парашутисти», «Вовк в яру».
	2. Закріплення вміння метання снарядів	Мисливці та зайці», «Хто далі кине», «Влучно в ціль», «Влучи в обруч», «Збий м'яч»
	3. Ігри, спрямовані на розвиток сили	«Хто далі», «Штовхання ядра», «Перетягування», «Хто сильніший», «Утримайся в колі», «На прорив», «Міцніше коло», «Ванька-встанька», «Бій півнів», «Біг на руках».
	4. Ігри, спрямовані на розвиток швидкості	«Виклик номерів», «Естафета», «Чорні та білі», «Вовки і вівці», «Прості п'ятнашки», «Лови м'яч», «Гонка м'ячів по колу», «Полювання на качок», «М'яч середньому».
Елементи легкої атлетики	Підвищення ефективності розвитку швидкісно-силових здібностей у цілому	1) підстрибування на двох ногах (2-3 серії по 6-10); 2) стрибки на місці на двох ногах (2-3 по 6-10); 3) підстрибування на двох ногах з виконанням завдань для рук у польоті (2-3 по 6-8); 4) зістрибування з підвищенням до 40 см з м'яким приземленням (2-3 серії по 6-8 разів); 5) стрибки на двох ногах з просуванням вперед; 6) стрибки з ноги на ногу по сходах, відштовхуючись від кожної сходинки; 7) стрибки на одній нозі на місці та з просуванням вперед (2-3 по 8-10); 9) стрибки з короткою скакалкою на двох ногах, на одній та іншій нозі на місці; 11) стрибки з короткою скакалкою з однієї ноги на іншу з просуванням вперед; 12) стрибки на двох через довгу скакалку, що гойдається; 14) різновиди стрибків через довгу скакалку, що обертається, з вбіганням і вибіганням; 15) зістрибування з наступним відштовхуванням і застрибування на стійкі перешкоди (гімнастична лава) висотою до 30 см; 17) стрибки на двох вперед-вверх. Довжина стрибка до 70-80 см.

Таблиця 2

Показники розвитку швидкісно-силових якостей та фізичної підготовленості у цілому першокласників ОГ та ГП (M±m)

Вид тестування	ОГ n=27						ГП n=34			
	Хлопчики n=14		Дівчатка n=13		Хлопчики n=14		Дівчатка n=20			
	до	після	до	після	до	після	до	після	до	після
Стрибок у довжину з місця, см	100,40±15,67*	122,34±15,6*0	90,27±15,76*	106,34±13,12*	99,12±18,15	108,56±16,18	88,35±16,42	99,24±15,34		
ШСІ, ум.од	0,85±0,12*	0,96±0,17*	0,77±0,02*	0,87±0,05*	0,86±0,11	0,92±0,17	0,78±0,15	0,84±0,09		
Човниковий біг, с	15,70±1,60*	12,50±0,90*	15,30±1,20*	13,10±1,30*	14,9±1,70	13,70±2,30	15,9±2,14	14,70±2,49		
Кидок набивного м'яча, см	202,40±5,70*	237,12±5,40*	197,40±3,70*	220,50±7,40*	201,7±9,17	212,16±8,57	201,14±3,87	209,44±3,16		
Підйом тулуба з положення лежачи, абс. числа	18,40±4,15*	24,36±3,16*	18,78±5,32*	24,86±4,32*	19,30±3,65	22,27±3,87	20,17±3,15	22,47±2,19		
Індекс Руф'є, ум.од	11,19±2,70*	6,81±2,40*	12,70±3,40*	7,22±4,20*	10,38±3,40	8,27±2,70	9,20±3,70	7,80±2,20		

Примітка * - вірогідні відмінності між показниками розвитку швидкісно-силових якостей першокласників до і після впровадження програми

хлопців і 50,9% дівчат), мали середні рівні навчальних досягнень. Спостерігається тенденція поліпшення результатів, що можна пояснити процесами росту, видовженням тіла. Вищі результати в цьому випробуванні характерні для хлопців, що пов'язано з кращими силовими характеристиками. Разом з тим, слід відмітити, що приріст даного показника у учнів ОГ є вірогідно значимим ($p < 0,05$), у той час, як у учнів ГП – лише тенденція до приросту даного показника ($p > 0,05$). Причому і у хлопців і у дівчат встановлена подібна закономірність.

Результати розрахунку ШСІ підтвердили факт пропорційного збільшення довжини стрибка зросту дитини, адже за рік середній ростовий приріст склав у цілому у хлопців 7,8±3,2 см – у хлопців та 8,4±4,2 см – у дівчат. Але розвиток даної властивості у дітей ОГ є більш значимим, що підтверджується вірогідно більшим приростом даного показника як у дівчат, так і у хлопців даної групи.

Результати нормативу «човниковий» біг 4×9 м свідчать, що на початку навчального року значний відсоток учнів у цілому продемонстрували початковий рівень: серед хлопців він спостерігався у 47,9% випадків, серед дівчат – у 40,0%. Можливо, це пов'язано з тим, що таке випробування діти виконували вперше. Значна частина дітей мала середній рівень розвитку спритності, тоді як високий рівень мали лише 12,5% хлопців і 18,2% дівчат у цілому. До закінчення першого класу показники суттєво поліпшилися, у 33,3% хлопців і 34,5% дівчат спостерігався високий рівень розвитку спритності у цілому. Очевидно, що такий суттєвий приріст пояснюється наявністю сенситивного періоду розвитку спритності та формуванням навички виконання цього випробування учнями.

Динаміка змін результатів даного тесту у дітей різних груп дослідження була подібною до динаміки змін показників попереднього тесту. Тобто, у першокласників ОГ як у дівчат, так і у хлопців, спостерігається вірогідне зменшення часу на виконання даного завдання ($p < 0,05$), у той час, як у дітей ГП обох статей спостерігається лише тенденція до зменшення даного показника ($p > 0,05$).

Оцінка тестування «кидок набивного м'яча» та «підйом тулуба з положення лежачи» підтвердили факт позитивного впливу розробленої програми на розвиток швидкісно-силових якостей першокласників, адже приріст цих показників був вірогідно значимим у ОГ, у той час, як у дітей ГП спостерігається невірогідне поліпшення даних якостей (рис. 1).

Ефективність розробленої методики підтвердилася не лише позитивною динамікою результатів ОГ, а й перевагою результатів тестування ОГ над показниками учнів ГП наприкінці року (тобто після впровадження програми).

Крім того, слід відмітити, що за даними проби Руф'є у учнів порівняння вірогідно підвищився рівень функціонально-резервних можливостей ССС, у той час, як у учнів ГП отримані результати, хоча і мають позитивну динаміку, але залишаються в межах середніх величин. Так, до впровадження програми (на початку навчального року) більшість дітей ОГ мали середній та ниж-



Рис. 1. Приріст основних показників розвитку швидкісно-силових якостей першокласників ОГ та ГП у динаміці навчального року (до і після впровадження програми)



Рис. 2. Розподіл учнів ОГ за рівнями індексу Руф'є на початку навчального року (до впровадження програми)

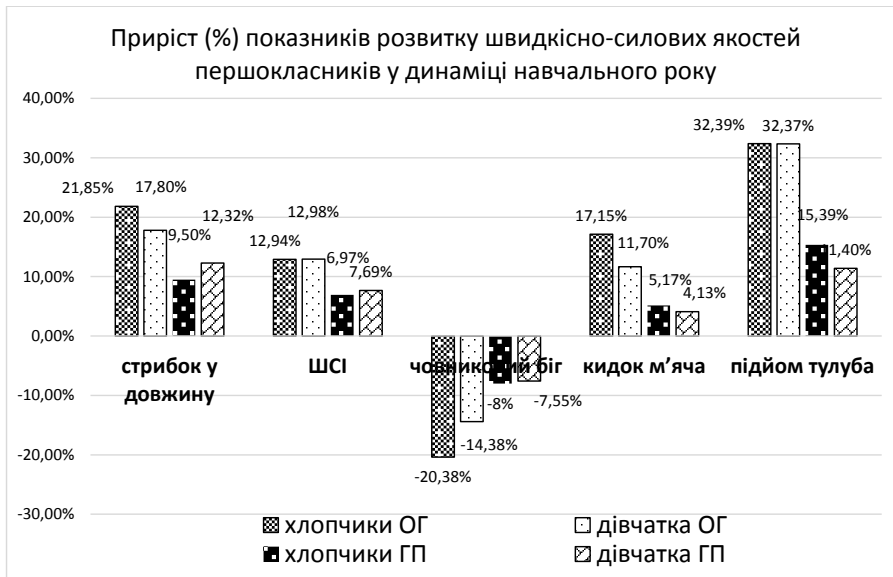

Рис. 3. Розподіл учнів ОГ за рівнями індексу Руф'є наприкінці навчального року (після впровадження програми)

че за середній рівні Індексу Руф'є. Як видно з рисунку 2, лише незначний відсоток школярів даної групи дослідження демонстрували вище за середній та високий рівні функціонально-резервних можливостей ССС. Виявлено 2 учня – 1 хлопчик (7,15%) та 1 дівчинка (7,69%) з низькими рівнями ІР.

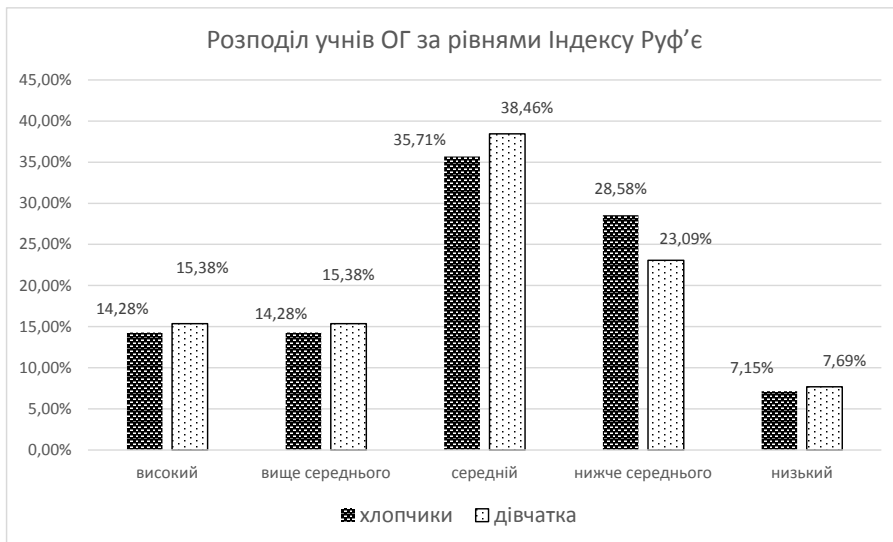
Зазначимо, що під час визначення рівня ІР наприкінці навчального року, використовувалася шкала оцінювання рівнів для 7 років, а не 6, як це було на початку року. Як видно з рисунку 3, наприкінці навчального року жоден учень ОГ не продемонстрував низький рівень функціонально-резервних можливостей ССС, а кількість дітей з високими та вище за середній рівнями вірогідно збільшилася.

Отримані результати створюють припущення вважати, що розроблена програма має позитивний вплив не лише на розвиток швидкісно-силових якостей, а й чинить сприятливу дію на функціональні можливості організму у цілому.

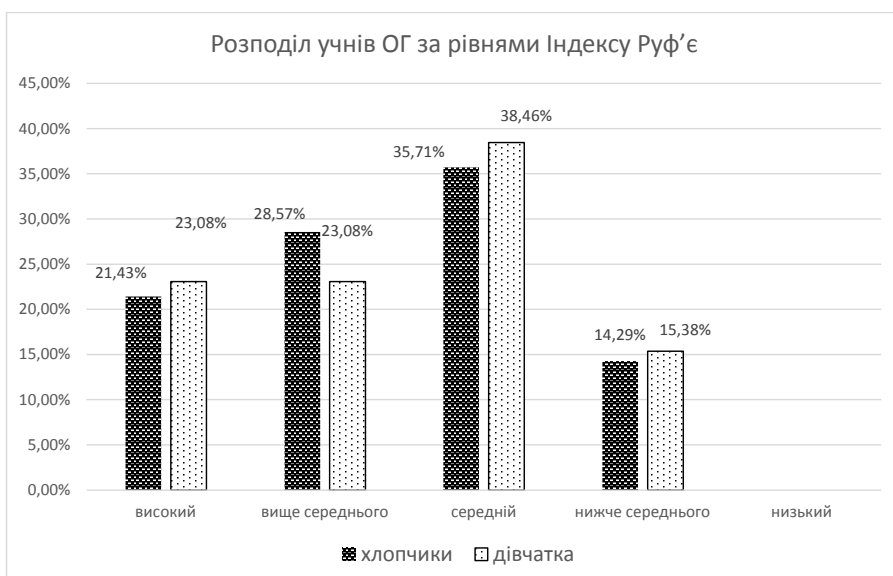
У учнів ГП на початку навчального року вірогідних відмінностей від ОГ за ІР не встановлено.

Тобто, більшість дітей віднесено до груп середнього та нижче за середній рівнів, незначний відсоток при цьому продемонстрував високі, вище за середній та низькі рівні функціональних можливостей ССС (рис. 4).

Наприкінці навчального року зареєстрована позитивна динаміка змін показників ІР у дітей ГП, але вірогідних змін при цьому не встановлено (рис. 5).

Таким чином, результати дослідження свідчать про позитивний вплив запропонованої програми, спрямованої на розвиток швидкісно-силових якостей дітей першого класу, що дає підставу рекомендувати вчителям фізичної культури, а також батькам доповнювати зміст процесу фізичного виховання й самостійну рухову діяльність дітей молодшого шкільного віку розробленою системою спеціально спрямованих вправ.

Висновки і пропозиції. Отже, у ході дослідження доведена ефективність програми стимуляції розвитку швидкісно-силових якостей першокласників, що містить елементи легкої атлетики та рухливі ігри.



Рис. 4. Розподіл учнів ГП за рівнями індексу Руф'є на початку навчального року (до впровадження програми)



Рис. 5. Розподіл учнів ГП за рівнями індексу Руф'є наприкінці навчального року (після впровадження програми)

Аналіз даних, отриманих у результаті проведення випробувань на початку та наприкінці впровадження програми показав, що підвищення рівня розвитку швидкісно-силових якостей відбувається як у хлопців, так і у дівчат. Це пояснюється як природними змінами в розвитку організму дитини, так і впливом занять фізичного виховання. Разом з тим, прирости за усіма досліджуваними якостями у дітей ОГ були вірогідно значимими, ніж у дітей ГП, причому і у хлопців і у дівчат встановлена подібна динаміка.

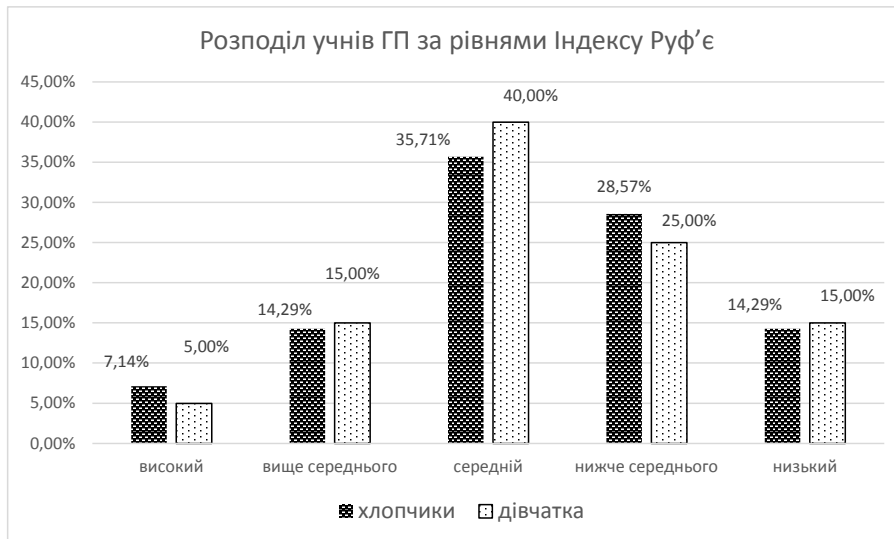
Результати досліджень підтвердили не лише позитивний вплив запропонованої програми на

розвиток швидкісно-силових якостей (за приростами стрибка у довжину з місця, швидкості човникового бігу, кількості піднімань тулуба з положення лежачи за фіксований час, дальності кидання набивного м'яча тощо), а й на функціонально-резервні можливості організму дітей молодшого шкільного віку, що підтверджено результатами оцінки проби Руф'є.

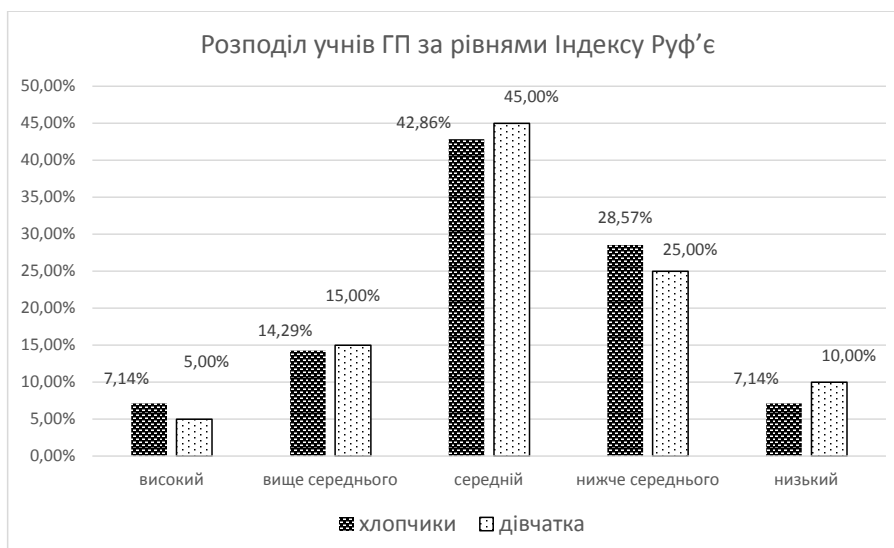
Отримані результати дають підставу рекомендувати вчителям фізичної культури включити до змісту навчальної програми й самостійної рухової діяльності дітей розроблену програму з її методичним супроводом.

Список літератури:

1. Віндюк А.В. Основи технології самостійних занять фізичними вправами учнів молодших класів : автореф. дис. ... канд. наук з фіз. виховання і спорту : 24.00.02 / Віндюк А.В. Запоріжжя, 2002. – 23 с.
2. Власюк О.О. Науково-педагогічні основи організації самостійних занять фізичним вихованням дітей молодшого шкільного віку : автореф. дис. ... канд. наук з фіз. виховання і спорту : 24.00.02 / Власюк О.О. ДДІФКіС, 2006. – 25 с.

Заикина А.Л., Пыхтин В.В.

Сумский государственный педагогический университет
имени А.С. Макаренко

РАЗВИТИЕ СКОРОСТНО-СИЛОВЫХ КАЧЕСТВ У ПЕРВОКЛАССНИКОВ С ИСПОЛЬЗОВАНИЕМ ЛЕГКОЙ АТЛЕТИКИ И ПОДВИЖНЫХ ИГР

Аннотация

В статье представлена программа стимуляции развития скоростно-силовых качеств первоклассников с использованием элементов легкой атлетики и подвижных игр, а также результаты оценки ее эффективности путем диагностики развития скоростно-силовых качеств первоклассников до и после внедрения программы, основанной на определении длины прыжка с места, скорости челночного бега, дальности броска набивного мяча, количества поднятий туловища из положения лежа, а также результаты определения Индекса Руфье для оценки функционально-резервных возможностей детей в целом. Подтверждена эффективность разработанной программы путем выявления возможных приростов по всем исследуемым качествам у детей, принимавших участие в программе, в отличие от первоклассников, у которых уроки по физическому воспитанию происходили по традиционной программе.

Ключевые слова: скоростно-силовые качества, легкая атлетика, первоклассники, подвижные игры, функционально-резервные возможности.

Zaikina A.L., Pykhtin V.V.

Sumy State Pedagogical University named after A.S. Makarenko

DEVELOPMENT OF SPEED-POWER QUALITIES IN FIRST-GRADERS WITH USE OF ATHLETICS AND MOBILE GAMES

Summary

The article presents a program to stimulate the development of speed-power qualities of first-graders using elements athletics and outdoor games, as well as the results evaluating its effectiveness by diagnosing the development of speed-power qualities first-graders before and after the introduction of the program based on determining the length of the jump from the spot, the speed of the shuttle running, throwing distance of the ramball, the number of raises of the body from the prone position, as well as the results of determining the Ruffier Index for assessing the functional reserve abilities children in general. The effectiveness developed program was confirmed by identifying possible gains for all the studied qualities in children who participated in the program, in contrast to first-graders who had physical education lessons according to the traditional program.

Keywords: speed-strength qualities, athletics, first graders, outdoor games, functional reserve capabilities.

ВИКОРИСТАННЯ ІННОВАЦІЙНИХ ТЕХНОЛОГІЙ ПІД ЧАС ЗАНЯТЬ З ФІЗИЧНОЇ КУЛЬТУРИ

Колесник А.С.

Сумський державний педагогічний університет імені А.С.Макаренка

Проблемам здоров'я серед різних груп населення приділяється величезна увага – відбуваються дослідження щодо кращого збереження здоров'я дітей у сучасних умовах, досліджуються критерії визначення рівня здоров'я та механізмів його зміцнення. У статті розкривається поняття інноваційних технологій, види та їх застосування під час уроку фізичної культури. Інформація може бути корисна для вчителів фізичної культури і спорту, які планують впроваджувати інноваційні технології у процес фізичного виховання у школі та за її межами. Застосування запропонованих технологій впливає на всебічний розвиток особистості. Важливість проєктних технологій полягає у тому, що вони дають можливість об'єднати усіх учнів в одну групу за спільними інтересами, а не за групи здоров'я, що мають позитивний психологічний вплив на особистостей з фізичними обмеженнями.

Ключові слова: фізична культура, інноваційні технології, інноваційна діяльність, ознаки інноваційних технологій, групи інноваційних педагогічних технологій.

Постановка проблеми. Збереження та зміцнення здоров'я зростаючого покоління і роль закладів освіти в її вирішенні визначається національними стандартами розвитку фізичної культури і спорту України та іншими законодавчими документами. Головним завданням школи є створення умов для спільного розвитку особистості і надання можливостей для самореалізації життя у майбутньому.

Фізична культура це частина культури, яка пов'язана з системою фізичного виховання, організацією спорту, соціальних наукових дослідів, технічних засобів, які є необхідними для фізичного виховання і спорту, раціональної організації активного відпочинку, тощо. Метою фізичної культури є формування розвиненої особистості в різні боки. Фізичне виховання – це дуже важлива складова всього навчально-виховного процесу у школі, а основною його формою є звичайно урок. Навчально-виховний процес загальноосвітньої школи все більше перевантажується предметами, які розвивають тільки розумову діяльність, і при цьому не звертається увага на те, що знижується рівень фізичного розвитку теперішніх дітей і погіршується стан їхнього здоров'я. У наш час різні відхилення у стані здоров'я присутні майже в кожного учня. Це пояснюється тим, що у школі під час навчання присутній дефіцит рухової активності, різним перенапруженням (нервовим, моральним), вимогам засвоєння та переробки учнями великої кількості інформації [1, с. 22-24].

Однією з причин зниження рухової активності є падіння інтересу до звичайних, одноманітних уроків фізичної культури.

Аналіз останніх досліджень та публікацій. Протягом останніх років проведено чимало досліджень присвячених вивченню вдосконалення змісту уроку фізкультури, адже в Україні значною мірою знизилися показники здоров'я у випускників шкіл (О.Г. Сухарев, 1991; Г.А. Апанасенко, 1992; Т.Ю. Круцевич, 1999; О.В. Андреева, 2002; О.Л. Благій, 2005; І. Гільова, 2007). Існує багато досліджень, які присвячувались проблемі використання інноваційних технологій у системі фізичного виховання. Серед них є і укра-

їнські науковці, як В.Ю. Бикова, Я.В. Булахова, О.М. Бондаренко, В.Ф. Заболотний, Г.О. Козлакова, О.А. Міщенко, О.П. Пінчук, О.В. Шестопал, О.І. Пометун, Н.П. Наволокова та багато інших. Ще у 60-х роках вітчизняні вчені відображали теоретичні та практичні аспекти у своїх працях, а саме: П.Я. Гальперина, Н.Ф. Гализіна, Ю.К. Бабанський, В.П. Безпалько, М.В. Кларіна.

Дослідниками було розкрито та охарактеризовано різноманітні педагогічні інноваційні технології, їх практичне застосування на уроці для формування всебічного розвитку особистості.

Мета статті. Головною метою цієї роботи є обґрунтування можливостей використання інноваційних педагогічних технологій на уроці фізичної культури у школі та за її межами.

Виклад основного матеріалу дослідження. Цінності для сучасної практики фізичного виховання можна взяти з методики Д. Локка. Метою виховання він вважав підготовку джентльмена, який зуміє розумно і прибутково вести різні свої справи, має здоровий дух у здоровому тілі і вміє віжливо вести себе у товаристві. Джентльмен – це людина фізично сильна і загартована. Тобто звідси у нас випливає три завдання: виховання тіла, характеру, розуму і комплексний підхід до їх розв'язання – єдність фізичного, психічного і розумового. Згідно з «Положенням про фізичне виховання учнів загальноосвітньої школи», система занять учнів фізкультурою і спортом включає такі, зв'язані між собою форми: уроки фізичної культури, фізкультурно-оздоровчі заходи протягом шкільного дня (гімнастика перед уроками, фізкультхвилинка під час уроків, ігри й фізичні вправи на перервах і в режимі продовженого дня), позакласна спортивно-масова робота (заняття в різних гуртках фізичної культури і спортивних секціях (можливо і не в одній), спортивні змагання, позашкільна спортивно-масова робота та фізкультурно-оздоровчі заходи за місцем проживання учнів (заняття в дитячо-юнацьких спортивних школах, туристичних гуртках і т.д.), самостійні заняття учнів фізичними вправами вдома, на пришкольних і дворових майданчиках, стадіонах та інше.

Зменшення рухової активності не лише призводить до порушення нормального перебігу метаболічних процесів, тобто процесів росту і розвитку, але і є причиною нервового стану школярів, що виявляється в легкій збуджуваності, дратівливості, розсіяності, неуважності, неадекватній реакції тощо.

Важливим завданням школи є зміцнення здоров'я та сприяння правильному фізичному розвитку учнів. Необхідною умовою нормального розвитку всього організму є правильне фізичне виховання учнів. Завдяки рухової активності забезпечується розвиток серцево-судинної системи та органів дихання, поліпщується обмін речовин, підвищується загальний тонус життєдіяльності. Відомо, що коли діти мало рухаються, вони відстають у розвитку від своїх ровесників, які мають правильний руховий режим. Видатний педагог В.О. Сухомлинський велике значення надавав діяльності школи, вчителів, спрямованої на поліпшення здоров'я школярів, особливо учнів молодших класів. Він вважав, що дбати про здоров'я дітей – найважливіше завдання вчителя [3, с. 34].

Відомо, що навіть при якісному проведенні уроків їх безпосередній вплив на фізичний розвиток учнів недостатній. Науковими дослідженнями встановлено, що урок фізкультури забезпечує в середньому лише 11% гігієнічної норми рухової активності школяра. У зв'язку з цим, необхідно збагачувати і правильно поєднувати різні форми фізичного виховання учнів і фізкультурно-оздоровчої роботи.

Головна мета позакласної фізкультурно-спортивної роботи полягає в тому, щоб залучити кожного школяра до самостійного, щоденного виконання фізичних вправ [4, с. 701].

Отже, фізичне виховання здійснюється за допомогою фізичного виправлення для одержання бажаних адаптаційних змін у стані учнів. Але, якщо розглядати у цьому процесі лише ті зміни, що відбуваються в організмі, а не в особистості загалом, то це може призвести до надто вузького розуміння фізичного виховання.

Оновлення сучасного змісту шкільної освіти, насамперед фізкультурної, спрямоване на підвищення вимог до рівня загальної і спеціальної теоретичної та практичної підготовки спеціалістів, які організують рухову діяльність учнів у шкільних навчальних закладах різного типу. Педагогічний процес фізичного виховання здійснюється через проведення різних форм занять, на яких учні оволодівають предметом фізичної культури, роблячи його своїм здобутком, формуючи і збагачуючи особисту фізичну культуру. Удосконалення освіти спонукає до пошуку нових освітніх і виховних технологій, до впровадження нетрадиційних форм і методів навчання та виховання. Саме ці технології та методи навчання спрямовують учнів на краще розуміння навчального матеріалу з предмету «Фізична культура», а також бажання покращити свої спортивні досягнення.

Урок з фізичної культури – це є основна форма фізичного виховання учнів. Це найпоширеніша форма реалізації програми з фізичного виховання для здійснення загального фізкультурного виховання. Він забезпечує фізкультурну освіту

та загальну фізичну підготовку до будь-якої діяльності. Діти в ході уроку знайомляться з типовими видами спортивних вправ, оволодівають основами техніки, досягають вищих рівнів розвитку рухових якостей, знайомляться з різними видами спорту [5, с. 366; 6, с. 272].

До факторів, які визначають специфіку уроку з фізичної культури в школі є такі, як основна направленість та конкретні задачі, вікові особливості та можливості дітей, чисельність та неоднорідність складу класів, предметно-просторове середовище, тривалість уроку, місце уроку в загальному розкладі. Характерними рисами уроку, що відрізняють його від інших форм фізичного виховання, є те, що на уроках фізичної культури вчитель створює найкращі умови для розв'язання усіх завдань фізичного виховання, спрямовує на самостійну роботу, уроки визначають основний зміст інших форм фізичного виховання школярів, на уроках яскраво виражена дидактична спрямованість, зумовлена вирішенням освітніх завдань. Керівна роль належить вчителю, який викладає предмет і здійснює виховання учнів, діяльність учнів чітко регламентується, а навантаження строго дозується згідно з їхніми індивідуальними можливостями, також на уроках присутній постійний склад учнів, яким притаманна вікова однорідність.

Ці вимоги прирівнюють урок фізичної культури до рівня основної форми занять і створюють сприятливі умови для досягнення мети навчання у школі – підготовки всіх учнів до самостійного життя, праці, формування в них потреби та вміння регулярно займатися фізичними вправами, зміцнювати здоров'я і підтримувати належний рівень фізичної підготовки протягом усього життя [6, с. 272; 7, с. 544].

Отже, головне призначення уроку фізичної культури – забезпечити учням сприятливі умови для успішного засвоєння навчальної програми. При цьому уроки є лише формою організації навчальної діяльності вчителя та учнів, у рамках якої здійснюється їх взаємоузгоджена діяльність, спрямована на оволодіння знаннями, вміннями і навичками, підвищенню рівня розвитку фізичних якостей школярів.

У нинішньому світі освіта є соціальною і духовною опорою життєдіяльності людей. Для сучасного суспільства, впровадження інноваційних технологій в освіту має не стільки теоретичне, а й практичне значення, оскільки в умовах глобалізації воно стосується його історичного розвитку та перспектив, які пов'язані з так званими «високими технологіями».

Інноваційні технології – це так зване, відносно нове поняття для сфери освіти, включаючи фізичне виховання. В останні 10-12 років у зв'язку із зміною соціально-економічних умов, в країні інтелектуалізацією багатьох видів діяльності людини, розвитком наукових досліджень в області освіти, різко зросла актуальність пошуку нових, ефективніших форм, засобів, методів і технологій вчення і виховання. Вживання сучасних інноваційних технологій, зміна змістовної суті фізичного вдосконалення учнів засновані на використанні комплексної інформації, що дозволяє враховувати вікові відмінності школярів і їх індивідуальні особливості [1, с. 22-24].

Під інноваційною діяльністю розуміється діяльність, направлена на реалізацію накопичених досягнень (знань, технологій, устаткування) з метою здобуття нових або додаткових послуг з новими якостями. Інновації, в рамках яких розвиваються педагогічні технології, самі по собі не виникають, вони є результатом наукових пошуків передового педагогічного досвіду. Стосовно педагогічного процесу поняття «інновація» означає введення нового в цілі, зміст, методи і форми вчення і виховання, організацію спільної діяльності вчителя і того, хто навчається [8, с. 236; 9, с. 320].

Інноваційний педагогічний процес є цілісним навчально-виховним процесом, що відображає єдність і взаємозв'язок виховання та навчання, який характеризує спільну діяльність зі співпрацею, сприяє найбільш повному розвитку і самореалізації особистості учня.

Педагогічний процес фізичного виховання здійснюється через різноманітні форми занять, на яких учні оволодівають предметом фізичної культури, роблячи його своїм надбанням, формуючи і збагачуючи особисту фізичну культуру. Структура занять фізичної культури передбачає їхню загальну педагогічну спрямованість і специфічний зміст, який забезпечує вирішення завдань фізичного виховання.

Інноваційні педагогічні технології можна класифікувати за основними групами, а саме: традиційні педагогічні технології, педагогічні технології на основі особистісно-орієнтованого педагогічного процесу, педагогічні технології на основі активізації та інтенсифікації діяльності учнів, педагогічні технології на основі підвищення ефективності управління та організації навчального процесу, педагогічні технології на основі дидактичного вдосконалення та реконструювання матеріалу, окремі предметні педагогічні технології, альтернативні педагогічні технології, вроджені педагогічні технології, педагогічні технології розвиваючого навчання [11, с. 11-15]. До ознак інноваційних технологій належить: концептуальність (опора на конкретну наукову концепцію або систему уявлень), інноваційність (створення, сприйняття, освоєння і оцінювання нововведень, впровадження та розповсюдження педагогічних інновацій), проєктованість (гарантоване досягнення цілей, проєктування навчально-виховного процесу, його алгоритмізація), системність (наявність ознак системи: логіка процесу, взаємозв'язок усіх його складових, цілісність), керованість (наявність цілепокладання, можливість постійного зворотного зв'язку, поетапність діагностики, корекція результатів), ефективність (ефективність за результатами та оптимальність за витратами, гарантованість досягнення визначеного стандарту навчання), можливість відтворення (можливість використання інноваційних технологій в інших однотипних навчальних закладах). Основними цілями вчителя при використанні інноваційних технологій має бути добір форм та напрямів роботи, які будуть спрямовані на формування в учнів свідомого ставлення до свого здоров'я, стану фізичної підготовленості, насамперед уроку фізичної культури, фізкультурно-оздоровчих заходів у режимі навчального дня, позакласних спортивно-масових заходах, змаганнях з різних видів спорту

у режимі дня школяра, використанні самостійних завдань [11, с. 11-15].

Інтерактивні технології навчання, технології проєктного навчання і комп'ютерні технології відносять до інноваційних технологій навчання. Українські вчителі останнім часом через публікації і через систему додаткової освіти поступово усвідомлюють, що інтерактивні методи навчання створюють необхідні умови для створення й розвитку компетентності учнів, різнобічного розвитку особистості, виховання активних громадян з відповідною системою цінностей.

Необхідністю сьогодення є впровадження інтерактивних технологій на уроках фізичної культури. Залежно від мети уроку та форм організації навчальної діяльності учнів, їх розподіляють на 4 групи: інтерактивні технології кооперативного навчання, інтерактивні технології колективно-групового навчання, технологія ситуативного моделювання, технології опрацювання дискусійних питань. Парна й групова робота організовується, як на уроках засвоєння, так і на уроках застосування знань, умінь та навичок.

Під час групової або парної роботи бажано не застосовувати слово «розподіляйтесь», «розподіляти» дітей на пари, на трійки, на групи, тощо. Потрібно пам'ятати, учні об'єднуються! З об'єднаних учнів виростають дорослі, здатні об'єднуватися й працювати колективно та разом, виростає об'єднана країна, держава або нація. Усе, що пропонують учні, має бути прийняте й обговорене, а ні в якому разі не проігноровано. Не слід казати їм, що це «правильна чи неправильна відповідь», треба лише допомогти опрацювати інформацію й прийняти власні рішення. Деякі учні одразу готові активно працювати й в більшій групі, але дійсно ефективною групова робота буде в колективі не більше 4-5 осіб.

Технологія «робота в парах, трійках» особливо ефективна на початкових стадіях навчання учнів. Її можна використовувати для засвоєння, закріплення, перевірки знань, умінь, тощо. Використання такого виду співпраці сприяє тому, що учні не можуть ухилитись від виконання завдання. Ця технологія дозволяє проаналізувати разом проблему або вправу, протестувати та оцінити один одного, допомагати та виправляти помилки при виконання вправ, ускладнювати чи полегшувати умови виконання.

«Робота в малих групах». Робота в малих групах використовується, коли завдання вимагає спільної, а не індивідуальної роботи для вирішення проблеми, що потребують колективної роботи, розуму. Організація роботи полягає у переконанні, що учні засвоїли знання та оволоділи вміннями, необхідними для виконання завдання, об'єднанні учнів у групи так, щоб усі члени груп бачили один одного, запропоновано їм ролі, які вони будуть виконувати в роботі: керівник, командир – організовує порядок виконання завдання, заохочує групу; помічник, посередник – стежить за часом, заохочує групу до роботи, допомагає групі; доповідач – доповідає про результати, веде короткі записи.

До інтерактивних технологій колективно-групового навчання належать інтерактивні технології, що передбачають одночасну спільну (фронтальну) роботу всього класу.

Для технології «Обговорення проблеми в загальному колі», яка застосовується у комбінації з іншими, метою якої є прояснення певних положень, привертання уваги учнів до складних та проблемних питань у навчальному матеріалі, мотивації пізнавальної діяльності, тощо. Учителю має заохочувати всіх до рівної участі та обговоренню. Ключем до ефективного обговорення великою групою є те, як учитель ставить запитання. Необхідно уникати закритих запитань, тобто таких, на які можна відповісти коротко («так» або «ні»), вживати відкриті запитання, які починаються з «як», «чому», «який» та заохочувати всіх учасників до висловлення своїх ідей.

Однією з найвідомішої технології є «Мозковий штурм». Вона полягає у колективному обговоренні й виконанні вправ, яка використовується для створення кількох рішень конкретного завдання або проблеми. Мозковий штурм спонукає учнів проявляти уяву та творчість, дає можливість їм вільно висловлювати свої думки, виконувати вправи. Мета «мозкового штурму» чи «мозкової атаки» полягає в тому, щоб протягом обмеженого періоду часу зібрати як найбільше ідей, вправ щодо вирішення задачі або проблеми. Необхідно змусити працювати свою уяву, не відкидаючи ніяких ідей, розвивати ідеї інших учасників.

Технологія «Дерево рішень» допомагає дітям проаналізувати та краще зрозуміти механізм прийняття важливих, складних рішень. Це може бути проблема, дилема, що не має однозначного рішення, яка викладена у формі історії, ситуації з життя, літературного епізоду [12, с. 192].

«Дискусія» є важливим засобом пізнавальної діяльності, яку можна організувати в умовах застосування змагального методу навчання (це змагання чи навчальна двостороння гра з будь-якого виду спорту, спортивне свято), де є завдання команди з обговорення правильної відповіді, виправлення помилок, тощо.

У результаті аналізу необхідно зазначити, що за умов впровадження інтерактивних технологій навчання стає можливим розвиток підростаючої особистості, здатної визнавати й поважати цінності іншої людини, розвиток навичок спілкування та співпраці з іншими учнями, взаєморозуміння та взаємоповага до кожного індивідуума, виховання таких якостей, як толерантність, співчуття, доброзичливість і піклування, почуття солідарності й рівності, уміння об'єднуватися з іншими учнями класу для розв'язання спільної проблеми, уміння робити вільний та незалежний вибір, що ґрунтується на власному аналізі дійсності, усвідомлення особистої відповідальності.

Позбавлення дітей необхідної рухової активності на користь вивчення теорії, або теоретичної частини, не акцентуючи на цьому великої уваги, змушує вчителя шукати нові стратегії у викладанні саме теоретичної частини фізичної культури.

Практика показує, що найбільш раціональним є впровадження методу проектів. Це дозволяє вирішувати відразу декілька завдань: розвиток особової компетентності учнів, інтегрованість процесу навчання, заощадження часу на самому уроці.

Проекти на уроках фізкультури – це проекти по дослідженню впливів ФК на організм людини, по дослідженню історії спорту, підготовці і про-

веденню змагань і спортивних свят і так далі. В учнів при розробці власного проекту закладаються основи знань у вживанні всіляких методик підтримки здоров'я і фізичного вдосконалення. Інформація, самостійно здобута учнями для власних проектів, дозволяє усвідомити життєву необхідність рухових умінь, що отримують на уроках.

Проектні технології дозволяють перетворювати уроки рухової активності в уроки освітнього напрямку. У кожній школі є учні, що мають обмеження в руховій активності, для яких такий вид діяльності дає можливість проявити себе.

Використання інформаційних комп'ютерних технологій (ІКТ) в позаурочній діяльності і на уроках робить предмет фізичної культури сучасним. Складовими частинами ІКТ є електронний, програмний та інформаційний компоненти, спільне функціонування яких дозволяє вирішувати завдання суспільства, дозволяють організувати учбовий процес на новому, вищому рівні, забезпечують більш повне засвоєння учбового матеріалу. Інформаційно-комунікативні технології дозволяють вирішувати проблему пошуку та зберігання інформації, управління заняттями фізичною культурою, діагностики стану здоров'я і рівня фізичної підготовленості тих, що займаються.

Використання презентацій під час уроку дозволяє детальніше і наочно надавати теоретичний матеріал, що робить процес освіти більш ефективним. Даний вид роботи може бути використаний при вивченні техніки виконання розучуваних рухів. За допомогою презентації також можна доступно пояснити правила спортивних ігор, тактичні дії гравців, барвисто піднести історичні події, біографії спортсменів. Одним з видів домашнього завдання може бути створення презентації за темами: «Здоровий спосіб життя і я», «Способи гартування», «Шкідливі звички», «Гімнастика» і так далі. Діти можуть виконувати такі завдання як самостійно, так і в групах.

Висновки і пропозиції. Впровадження та використання інноваційних технологій дає можливість встановити у своїй роботі різні форми взаємодії «учитель-учень», що дає можливість вчителю прогнозувати добре ставлення учнів до уроку фізичної культури та спорту.

Використовуючи вище названі інноваційні технології вчитель дає можливість учням повному поглянути на світ фізичної культури і спорту та змотивує змінити своє ставлення до власного фізичного розвитку та здоров'я.

У порівнянні зі стандартними програмами й підходами, використання інноваційних технологій має деякі переваги, а саме: підвищує інтерес до уроків фізичної культури, рейтинг занять фізичними вправами з боку учнів та їх батьків, зменшується кількість учнів, які мають спеціальну групу здоров'я, або зовсім звільнені від занять, підвищує емоційність, насиченість та мотивацію учнів, щодо фізичного виховання в школі, відповідно зростає відвідування учнів уроків з фізичної культури.

Мета роботи та успіх обраного напрямку роботи, з використанням інноваційних технологій в системі фізичного виховання безперечно залежить від самого вчителя, його професіоналізму, творчості й майстерності, і безперечно – бажан-

ня впроваджувати цей напрямок в практику своєї професійної діяльності.

Спостереження за учнями у процесі інноваційної форми діяльності на протязі уроку дозволяє визначити такі позитивні ознаки: у всіх учнів підвищується рівень свідомої активності під час виконання вправ, кожен учасник групи може обирати власний темп виконання вправи, що дозволяє індивідуалізувати процес виконання, під час такої форми діяльності власний вклад у колективну справу може внести учень у будь-якому стані здоров'я, особливо важливо для тих, хто має психофізичні обмеження, подібна форма діяльності учнів дозволяє вчителю визначити рівень авторитета кожного серед своїх однолітків, та у наступному – сприяти його підтримці або підвищенню.

Отже, на підставі представленого матеріалу можна стверджувати, що використання інноваційних технологій які впроваджуються на уроках фізичної культури сприяє формуванню стійкої мотивації щодо збереження здоров'я, фізичного розвитку та фізичної підготовки, розширює руховий досвід, формує практичні навички для самостійних занять фізичними вправами та проведення активного відпочинку, допомагає розвитку творчої особистості, удосконаленню та підвищенню особистого результату. Поетапно організована інноваційна система фізичного виховання з використанням нетрадиційних форм та методів фізичного виховання, та різних технологій забезпечує ефективне формування у школярів позитивної мотивації до здорового способу життя.

Список літератури:

1. Гільова І. Впровадження інноваційних технологій та їх елементів на уроках фізичної культури / І. Гільова // Фізичне виховання в школі. – 2007. – № 3 – С. 22-24.
2. Гнітецький Л.В. Формування потреби займатися фізичними вправами у дітей молодшого шкільного віку: Автореф. дис. канд. наук з фіз. вих. і спорту. 24.00.02 / Волинський держ. ун-т ім. Лесі Українки. – Луцьк, 2000. – 23 с.
3. Присяжнюк С.І. Фізичне виховання молоді / Присяжнюк С.І. – К.: Центр учбової літератури, 2008. – 504 с.
4. Ведмеденко Б.Ф. Теорія і методика виховання інтересу в учнів до занять фізичною культурою. – Дис. докт. пед. наук. – К.: АПН України, 2005. – 701 с.
5. Гужасовский А.А. Основы теории и методики физической культуры / Гужаковский А.А. – М.: Физкультура и спорт, 1989. – 366 с.
6. Шиян Б.М. Теорія і методика фізичного виховання школярів / Шиян Б.М. – Т.: Навчальна книга, 2001. – 272 с.
7. Матвеев Л.П. Теория и методика физической культуры / Матвеев Л.П. – М.: Физкультура и спорт, 1991. – 544 с.
8. Краснова Н.П. Мотивація інноваційної діяльності в підготовці вчителя / Краснова Н.П. – Луганськ: Вісник Луганського держ. педагог. універ., 2000. – 236 с.
9. Модернизация физического воспитания и физкультурно-спортивной работы в общеобразовательной школе / [В.И. Столяров, В.К. Билькевич, В.П. Меченов, Л.И. Лубышева.]. – М.: Научно-издательский центр теория и практика физической культуры, 2009. – 320 с.
10. Методичні рекомендації інноваційні-педагогічні технології та організація навчально-виховного і методичного процесів у школі / Смоліна О.С. – Кіровоград, 2012 – 54 с.
11. Столярів В.І. Концепція фізичної культури і фізкультурного виховання (інноваційний підхід) / В.І. Столярів, І.М. Биховська, Л.І. Лубишева // Теорія і практика фізичної культури. – 1998. – № 5. – С. 11-15.
12. Пометун О.І. Сучасний урок. Інтерактивні технології навчання: наук.-метод. посібн. / О.І. Пометун, Л.В. Пироженко. – К.: А.С.К., 2004. – 192 с.

Колесник А.С.

Сумской государственной педагогический университет
имени А.С.Макаренко

ИСПОЛЬЗОВАНИЕ ИННОВАЦИОННЫХ ТЕХНОЛОГИЙ ВО ВРЕМЯ ЗАНЯТИЙ ФИЗИЧЕСКОЙ КУЛЬТУРОЙ

Аннотация

Проблеме здоровья среди разных групп населения уделяется большое внимание – проводят исследования для улучшения сохранения здоровья детей в современных условиях, исследуются критерии определения уровня здоровья и механизмов его укрепления. В статье раскрывается понятие инновационных технологий, виды и их использование во время урока физической культуры. Информация может быть полезна для учителей физической культуры и спорта, которые планируют использовать инновационные технологии в процесс физического воспитания в школе и за ее пределами. Использование предложенных технологий влияет на всестороннее развитие личности. Важность проектных технологий заключается в том, что они дают возможность объединять всех учащихся в одну группу по общим интересам, но не по группам здоровья, что оказывает позитивное психологическое влияние на личность з физическими ограничениями.

Ключевые слова: физическая культура, инновационные технологии, инновационная деятельность, признаки инновационных технологий, группы инновационных педагогических технологий.

Rolesnyk A.S.

Sumy State Pedagogical University named after A.S. Makarenko

THE USE OF INNOVATIVE TECHNOLOGIES DURING PHYSICAL EDUCATION

Summary

A great attention is paid to health problems among different groups of the population – a research is being conducted to better the preservation of the children's health in the modern environment, the criteria is being studied to define the level of health and methods for health and methods for its strengthening. The article reveals the concept of innovative technologies and its use in physical education classes. This information can be used by PE and sports teacher's, who plans to introduce innovative technologies in the process of physical education at school and beyond. The use of the proposed technologies affect the comprehensive development of the individual. The importance of design technologies is that they give the opportunity to unit all the students in one group with common interests but not in health groups. That has a positive psychological impact on people with physical constrains.

Keywords: physical education, innovative technologies, innovative activity, characteristics of innovative technologies, groups of innovative pedagogical technologies.

УДК 796.323.2

КОРЕКЦІЯ ПІДГОТОВКИ ВИСОКОКВАЛІФІКОВАНИХ БАСКЕТБОЛІСТІВ З УРАХУВАННЯМ ОБ'ЄКТИВНОЇ ОЦІНКИ ЇХ ДІЯЛЬНОСТІ ПІД ЧАС ЗМАГАНЬ

Кулаков Ю.Є., Богатир В.Г., Вертелецький О.І.

Миколаївський національний університет імені В.О. Сухомлинського

У статті здійснено аналіз досліджень, у яких розкрито напрями корекції підготовки висококваліфікованих баскетболістів. Обґрунтовано підходи до діагностики їх підготовки, виділено і проаналізовано модельні характеристики діяльності під час змагань, а також запропоновані рекомендації щодо побудови програми мікроциклів тренувального міжігрового процесу.

Ключові слова: корекція, висококваліфіковані баскетболісти, показники, коефіцієнт корисної дії, оцінка діяльності, змагання, мікроцикл.

Постановка проблеми. У теорії і практиці баскетболу питання планування і управління тренувальним процесом вирішуються, як правило, на основі досвіду і інтуїції тренера (О.Я. Гомельський [1], В.П. Кондрашин, В.М. Корягін [3] і ін.). Тому виникає необхідність розробки і застосування методів системного підходу до вивчення змін в організмі спортсмена з метою раціонального моделювання його стану в умовах тренування, наближених по інтенсивності і навантаженню до екстремальних умов змагань.

На думку багатьох спортивних фахівців (О.Я. Алтберг, А.І. Вальтін, М.О. Годик, В.О. Данилов, В.М. Корягін [3]), питання розробки методики підготовки висококваліфікованих баскетболістів не можна вирішити без знання параметрів тренувальних навантажень, що пред'являються грою, що складається з комплексу різних дій з м'ячем і без м'яча.

Оскільки основним засобом ігрової діяльності є спеціальні фізичні вправи, необхідні рекомендації по їх застосуванню в системі техніко-тактичної підготовки висококваліфікованих баскетболістів, особливо в мікроциклі тренувального процесу.

Процес підвищення рівня спеціальної працездатності супроводжується певними взаємозв'язаними функціонально-структурними змінами в організмі спортсмена і якісними змінами його зовнішніх відносин. У основі цих змін лежать об'єктивні закономірності, розкриття і визначення яких є головним завданням сучасної методики тренування.

Аналіз останніх досліджень і публікацій. Аналіз літературних джерел дозволяє зробити висновок, що різні дослідження (О.Я. Алтберг, 1971; В.О. Данилов, 1972; В.М. Корягін, 1973; М.О. Годик, 1960; А.І. Вальтін, 1965) і фахівці-практики (В.П. Кондрашин, В.М. Корягін, 1978; Ю.М. Шкретий, О.В. Іщенко, 1980; У.Р. Гравітс, О.Я. Алтберг, 1963; О.Я. Гомельський, 1985) достатньо багато уваги приділяли плануванню навантаження в мікроциклах підготовки спортсменів в підготовчому періоді тренувального процесу. В той же час пошук наукових даних про побудову мікроциклів тренувального процесу баскетболістів в періоді змагання річного циклу дозволяє констатувати, з одного боку, недостатньо повне наукове обґрунтування цієї проблеми і важливість практичного рішення цих питань – з іншого.

Оптимальні режими чергування навантаження з відпочинком і раціональне їх поєднання в мікроциклах підготовки баскетболістів можна розглядати як чинник, що робить вплив на зміну функціональних можливостей організму спортсмена, і як один із засобів управління виборчою дією при розвитку необхідних рухових якостей в процесі підготовки спортсменів до майбутньої гри. Тому інформація про вплив різних умов чергування роботи з відпочинком в спортивному тренуванні представляє велике практичне значення для розробки ефективної системи підготовки спортсменів.

Особливо гостро в даний час постає питання про збереження досягнутого рівня підготовленості на весь період змагань, стабільності і стійкості його реалізації.

До теперішнього часу недостатньо розроблені науково обґрунтовані рекомендації по підтримці досягнутого рівня спортивної форми, побудові занять в мікроциклах тренувального процесу, передуючих змаганням, раціональному поєднанню різноспрямованих режимів чергування роботи з відпочинком в мікроциклах підготовки баскетболістів.

Їх діяльність змагання знаходить своє віддзеркалення в ігрових показниках, що дають об'єктивну інформацію про зміст спортивної боротьби.

Метою статті є науково-практичне обґрунтування методики підготовки висококваліфікованих баскетболістів з урахуванням об'єктивної оцінки їх діяльності під час змагань.

Виклад основного матеріалу дослідження. Реєстрація окремих параметрів діяльності змагання, обробка і аналіз отриманих даних розкривають характер взаємозв'язку між ними, ступінь їх впливу на остаточний результат, виявляють їх рівень і динаміку, розкривають закономірності гри, що в значній мірі сприяє підвищенню ефективності підготовки спортсменів, створює наукові передумови для обґрунтування діагностики їх підготовленості.

В результаті обстеження 50 ігор чоловічих баскетбольних команд високої кваліфікації нами виявлено модельні характеристики діяльності під час змагань з урахуванням ігрових функцій, що виконуються баскетболістами в команді (табл. 1) і проведено зіставлення модельних характеристик з ККД кращих гравців різних ігрових амплуа в одиницю часу (1 хв.) участі в гри.

Відмінності в основних показниках, що забезпечують формування ефективності діяльності змагання, багато в чому визначають внесок гравців (у умовних балах) в загальнокомандний результат залежно від їх ігрових функцій: у центрових – 59,77; у нападаючих – 41,4; у гравців другої лінії (захисників) – 25,22.

В процесі змагань, в ході яких проводилися дослідження, інтенсивність ігрового навантаження для всіх баскетболістів була приблизно рівною. Це підтверджується тривалістю витраченого часу (у хвиликах) і зближенням абсолютних показників ЧСС у спортсменів різних амплуа. Виняток становлять лише центрові» у яких значення показників ЧСС значно нижче (145,49 уд./хв.), ніж у нападаючих (174,5 уд./хв.) і захисників (171 уд./хв.).

Враховуючи реальну оцінку ефективності діяльності баскетболістів, необхідність збереження високого рівня спеціальної працездатності на весь період змагань, ми пропонуємо науково обґрунтовані рекомендації по побудові мікроциклів тренувального процесу в періоді змагання, які ґрунтуються на раціональному поєднанні режимів чергування роботи з відпочинком. Для виявлення можливості ефективної дії на динаміку якісних сторін показників спеціальної працездатності баскетболістів в тренувальному занятті доцільно використовувати різні режими роботи з відпочинком, вживані в практиці спорту.

У наших дослідженнях критерієм побудови необхідних режимів навантаження і відпочинку були узяті стадії відпочинку, виражені рівнем

якісних показників спеціальної працездатності систем організму спортсменів, а критерієм визначення того або іншого режиму – частота серцевих скорочень (ЧСС). Про рівень якісних показників ми судили по функціональному стану серцево-судинної системи, нервово-м'язового апарату, центральної нервової системи і координаційних можливостей при виконанні контрольної вправи.

Спортсменам пропонувалося регламентоване тренувальне заняття з конкретними характеристиками (по В.В. Петровському), однакова кількість серій з можливо рівними тривалістю (8 хв.) і інтенсивністю (160-200 уд./хв.) змагання, але різними режимами навантаження і відпочинку.

Контроль за інтенсивністю виконання серій вправ здійснювався за показниками ЧСС. Крім того, у всіх трьох режимах ("А", "В", "Д") зміст серій вправ рекомендується складати ідентично. Побудова режимів відбувається з урахуванням інтервалів відпочинку, які розподіляються для кожного з вказаних режимів.

Моделі тренувальних занять баскетболістів для розвитку спеціальної працездатності в режимах навантаження і відпочинку ("А", "В", "Д") розроблені з урахуванням наступних чинників:

1. Спрямованість (координаційна структура) вправ. Сюди відносяться серії вправ з м'ячем і без м'яча при вдосконаленні взаємодій баскетболістів в ланках, в групах, у складі команди – серії, що за своїм змістом моделюють гру.

2. Серії вправ в занятті виконуються з режимами чергування навантаження з відпочинком

Таблиця 1

Моделні характеристики показників діяльності змагання висококваліфікованих баскетболістів (n=60) з урахуванням їх ігрових функцій в команді

№ з/п	Показники (Х за матч)	Ігрові функції в команді		
		захисники (n=20)	нападники (n=20)	центрові (n=20)
1.	Час участі в грі (у хв.)	27,5	33,8	26,9
2.	Кількість кидків з гри	16,1	23,6	24,8
3.	Кількість результативних кидків	7,88	11,8	13,39
4.	Ефективність кидків (у %)	49,94	50,0	53,99
5.	Штрафні кидки (кількість)	4,7	8,68	9,4
	- з них результативних	3,76	6,85	7,2
6.	Ефективність штрафних кидків (у %)	80	78,91	76,6
7.	Результативність (загальна кількість очок за матч)	19,52	30,45	33,93
8.	Оволодіння м'ячем на щиті:			
	а) на своєму щиті	4,7	7,9	12,1
	б) на щиті суперника	1,1	4,7	6,3
9.	Кількість атакуючих (результативних) передач	3,4	2,1	3,8
10.	Перехоплення м'яча (кількість)	4,9	3,5	4,2
11.	Підстраховування в захисті, накриття, вибивання м'яча (кількість випадків)	3,37	3,92	7,46
12.	Втрата м'яча (кількість)	3,5	2,1	2,6
13.	Грубі помилки в захисті (кількість)	4,4	4,2	3,92
14.	Кількість штрафних в захисті (пробиття штрафних суперником)	3,22	3,93	4,16
15.	Кількість штрафних, отриманих суперником при атаці корзини гравцем	7,16	8,4	11,42
	- з них закінчилися пробиттям штрафних кидків (кількість випадків)	2,35	4,34	4,8
16.	Ефективність гри (у умовних балах)	25,22	41,40	59,77
17.	ККД в 1 хв. гри (у умовних балах)	0,917	1,224	2,221

за типом "А", "В", "Д", причому кожна подальша серія повторюється в наступному діапазоні показників ЧСС: у режимі "А" – 126-132 уд./хв.; "В" – 114-120 уд./хв.; "Д" – 102-108 уд./хв., тобто кожна повторна серія вправ виконується на тлі скоротливої здатності м'язів, надпочаткового їх стану і на рівні доробочого стану.

3. Тривалість виконання серії – від 6 до 8 хвилин, тривалість виконання окремих вправ в кожній серії – від 30 секунд до 4-х хвилин в кожному з трьох режимів.

4. У кожній серії вправ їх інтенсивність – змагання (ЧСС від 160 до 200 уд./хв.) у всіх трьох режимах.

5. У всіх трьох режимах виконується до 8 серій вправ. Моделі тренувальних занять баскетболістів з різними режимами чергування роботи з відпочинком розроблені з урахуванням компонентів навантаження по вказаних чинниках. Нами встановлено, що переважною спрямованістю серій вправ є: у режимі "А" – розвиток різних сторін витривалості; у режимі "В" – розвиток швидкості оцінки ситуацій, ухвалення рішення, точності і швидкості виконання прийомів гри; у режимі "Д" – підтримка досягнутого рівня в компонентах спеціальної працездатності, вдосконалення у взаємодіях в ланках, в групах.

Загальна тривалість тренувальних занять для всіх трьох режимів складає від 90 до 120 хвилин. Тривалість інтервалів відпочинку при виконанні окремих вправ усередині серії – від 20 до 30 секунд.

Інтервали відпочинку в режимі "А" заповнюються малоінтенсивними вправами: передачі в парах різними способами, виконання кидків з середньої і дальньої дистанції, а також штрафних кидків, жонглювання м'ячем і т.д. Тривалість таких вправ – до 1,5 хв., при інтенсивності 126-132 уд./хв.

У режимі "В" рекомендується в паузах виконувати вправи тривалістю до 3-х хвилин при інтенсивності по ЧСС 114-120 уд./хв. У режимі "Д" тривалість різних вправ в період фаз відпочинку складає від 3-х до 5-ти хвилин при інтенсивності по ЧСС 102-114 уд./хв. У цьому режимі в паузах відпочинку проводяться вправи, направлені на вдосконалення взаємодій в захисті і в нападі за участю 3-5 гравців. Вказані величини ЧСС зберігаються до початку наступної серії вправ.

На відміну від циклічних видів спорту проведення змагань в спортивних іграх і, зокрема, в баскетболі, припускає участь в основних змаганнях впродовж 5-6 місяців. Ось чому проблема збереження досягнутого рівня спеціальної працездатності на весь період участі в змаганнях і, на її основі, збереження і, більш того, підвищення стабільності в реалізації досягнутого потенціалу є найбільш значущою в системі підготовки.

Для сучасної організації тренування баскетболістів високої кваліфікації характерне проведення не менш двох занять протягом дня: одне – основне, інше – додаткове. У основному занятті спортсмени виконують великий об'єм роботи, отримуючи значне навантаження. У додаткових заняттях об'єм роботи значно менший, навантаження – мале або середнє.

Додаткові заняття, проведені через декілька годинників після основних, можуть викликати реакцію трьох типів: підсилити стомлення, викликати занепокоєння; помітно вплинути на харак-

тер протікання відновлення; сприяти швидшому відновленню.

У практиці баскетболу це положення реалізується використанням різноспрямованих занять в моноциклах і мікроциклах підготовки спортсменів, оскільки застосування через декілька годинників після основного заняття з великим навантаженням швидкісної спрямованості такого ж заняття з середнім навантаженням значно збільшує стомлення спортсменів. Якщо ж спрямованість додаткового заняття змінюється і припускає виконання роботи характеру аероба, відновні процеси інтенсифікувалися і протікають швидше. Таким чином, спрямованість м'язової діяльності не тільки є основним засобом рішення різноманітних задач, що стоять перед тренуванням, але і є дієвим чинником дії на працездатність спортсменів, а також на характер протікання відновлення. Саме це наукове положення і лягло в основу розробленою нами тренувальної програми міжігрового мікроциклу підготовки баскетболістів в період змагання.

Як один з основних структурних елементів, що визначає ефективність тренувального процесу, слід розглядати мікроцикл, що включає певну кількість тренувальних занять, поєднання яких визначається загальною логікою тренувального процесу на даному етапі. Число занять в мікроциклі коливається від 7 до 15.

Найважливішим питанням при розподілі навантажень різної інтенсивності в мікроциклі є раціональний розподіл навантажень навколограничної (великої) інтенсивності.

Результати нашого експерименту показують, зокрема, що проведення два дні підряд занять з великими тренувальними навантаженнями позитивно впливає на динаміку функціонального стану баскетболістів. Проте при цьому знижуються показники, що характеризують точність виконання рухового завдання. Таким чином, слід визнати, що регулювання великих навантажень в мікроциклі підготовки спортсменів визначає основу спрямованість мікроциклу.

Дані, отримані в ході нашого дослідження, підтверджують, що використання багатообразних поєднань декількох занять різної спрямованості з великими навантаженнями свідчить про можливість значної інтенсифікації тренувального процесу і підвищення його якості за рахунок раціонального підходу до розподілу в мікроциклі занять з великими навантаженнями. В даному випадку такий мікроцикл, в якому великі навантаження застосовують два дні підряд, можна було б інтерпретувати як "функціональний".

Слід зазначити, що основну складність в розподілі раціонального співвідношення тренувальних навантажень різної потужності викликає оптимальний розподіл навантажень великої інтенсивності. Це викликано перш за все наявністю суперечностей між необхідністю відновлення спортсменів після навантажень великої інтенсивності – з одного боку і підвищенням вимог до спортсменів під час гри і змагань в цілому – з іншого. Саме оптимальний розподіл тренувальних навантажень в мікроциклі згладжує цю суперечність. Особливо це стосується міжігрового мікроциклу підготовки спортсменів, оскільки в кінці кожного такого мікроциклу баскетболісти прово-

дять календарну гру, результат якої впливає на місце, що займає команда в таблиці розіграшу. От чому необхідно надавати велике теоретичне і практичне значення раціональному поєднанню комплексу різноспрямованих режимів чергування роботи з відпочинком в мікроциклі підготовки спортсменів.

При побудові програми мікроциклу тренувального процесу баскетболістів нами враховувалися наукові положення, викладені в роботах вказаних вище авторів, а також узагальнення передового досвіду тренування команд МБК «Миколаїв» і «НІКО-БАСКЕТ» (Миколаїв).

У основу запропонованої структури мікроциклу підготовки покладено принцип різноспрямованого комплексного поєднання занять, що проводяться на основі виявлених закономірностей динаміки основних показників в рамках існуючих режимів чергування навантаження з відпочинком. Враховуючи вищевикладене, структура мікроциклу представлена таким чином: 1-2-2 – Вх -1-2 – 2. Цей мікроцикл складається з семи тренувальних днів з одним вихідним (Вх) – вдень відпочинку; при цьому в мікроциклі об'єднано 10 тренувальних занять.

Спрямованість занять і їх комплексне поєднання в рамках міжігрового мікроциклу з урахуванням використання різних режимів чергування роботи з відпочинком в значній мірі обумовлюється особливостями формування стомлення спортсменів і тривалістю їх відновлення. При цьому слід врахувати, що здатність організму спортсменів до відновлення після напруженої м'язової діяльності істотно змінюється під впливом тренування.

Досвід показує, що добре треновані спортсмени високої кваліфікації перевершують менш кваліфікованих не тільки за показниками працездатності і функціональних можливостей, але і по здатності швидко відновлювати свої функціональні ресурси.

У представленому мікроциклі послідовно і комплексно поєднуються наступні режими чергування роботи з відпочинком:

$\frac{\hat{A}^*}{1} - \frac{\hat{A}^* \hat{A}^*}{2} - \frac{\hat{A}^* \hat{A}^*}{2} - \text{Вх} - \frac{\hat{A}^*}{1} - \frac{\hat{A}^* \hat{A}^*}{2} - \frac{\hat{A}^* \hat{A}^*}{2}$

де "А", "В", "Д" – згадані режими, Вх – вихідний день.

Основна спрямованість міжігрового мікроциклу:

1-е тренування – режим "В". Направлена на розвиток точності і швидкості виконання прийомів. Вдосконалення у взаємодії в захисті з чисельно перевершуючим суперником (2х3, 3х4, 4х5). Вдосконалення варіантів зонного захисту із створенням ситуацій активного відбору м'яча і стрімким переходом в контратаку. Навантаження – середнє.

2-е тренування – режим "В". Направлене на розвиток швидкісної-силових можливостей спортсменів. Вдосконалення прийомів гри при активному опорі захисників. Вдосконалення тактичних варіантів стрімкого переходу в швидкий прорив після активного захисту з груповим відбором м'яча. Навантаження – середнє.

3-е тренування – режим "А". Направлене на розвиток швидкісної витривалості у виконанні прийомів гри. Вдосконалення тактичних варіан-

тів пресингу і переходу в стрімкий напад. Навантаження – середнє.

4-е тренування – режим "А". Направлене на розвиток швидкісно-силової витривалості. Вдосконалення кидків м'яча в корзину при опорі суперника. Відпрацювання прийомів в групах, відповідних ігровим амплуа. Вдосконалення варіантів створення ситуацій для групового відбору м'яча при застосуванні різних варіантів і систем захисту. Тактика стрімкого переходу від захисту в напад. Навантаження – середнє.

5-е тренування – режим "А". Направлене на вдосконалення техніки виконання основних прийомів гри в умовах активного єдиноборства з суперником в нападі і захисті у двосторонній грі. Активний захист (різні варіанти пресингу) з швидким переходом в стрімкий напад. Навантаження – велике.

6-й день мікроциклу – день відпочинку. Локальний і загальний масаж Сауна. Інші відновні заходи.

7-е тренування – режим "Д". Направлене на вдосконалення влучних характеристик рухів, збереження рівня швидкісних можливостей і координаційних диференціювань. Відпрацювання індивідуальних дій, комбінацій і систем гри. Навантаження – мале.

8-е тренування – режим "В". Направлене на розвиток сили і швидкості. Вдосконалення у взаємодії гравців в швидкому прориві 3х2, 4х3, 5х5. Моделювання гри в захисті проти системи нападу передбачуваного суперника. Вдосконалення в кидках при опорі захисників. Навантаження – середнє.

9-е тренування – режим "В". Направлене на розвиток швидкості виконання прийомів гри. Відпрацювання індивідуальних дій при опорі захисників. Вдосконалення комбінацій і систем гри. Підвищення надійності в групових і командних тактичних діях в нападі і в захисті. Навантаження – велике.

10-е тренування – режим "А". Направлене на підвищення мобільності у виконанні прийомів, переміщень, кидкових вправ при активному опорі суперників. Вдосконалення взаємодії гравців при рішенні тактичних задач в нападі і захисті в односторонній грі. Розрахунок тактичних варіантів початкової стадії атак, її розвитку і завершення швидким проривом. Навантаження – середнє.

10-е тренування – режим "В". Направлене на розвиток швидкісно-силових можливостей при виконанні основних прийомів гри. Моделювання ігрових дій передбачуваного суперника. Вдосконалення точності виконання основних прийомів гри. Навантаження – мале.

Спрямованість режимів занять залежить від стану баскетболістів, від виявлених в ході минулої календарної гри недоліків, умов майбутніх змагань, конкретних завдань, що стоять перед спортсменами, командою.

Основною спрямованістю змісту міжігрового мікроциклу є техніко-тактична підготовка команди до чергової офіційної гри, що ґрунтується на аналізі позитивних і негативних моментів гри команди і її майбутнього суперника, відпрацювання варіантів індивідуальних, групових і командних дій в нападі і в захисті, здійснення яких планується в найближчих іграх.

При складанні варіантів і спрямованості чергування режимів занять в мікроциклі враховувалися дані показників тестування і ефективності ігрової діяльності як окремих гравців, так і команди в цілому.

У міжігровому мікроциклі апробовані спеціальні вправи, розділені на серії, зі встановленням конкретних характеристик діяльності і інтенсивності виконання, кількості повторень в певних режимах чергування навантаження і відпочинку, що є одним з ефективних методів управління техніко-тактичними і функціональними можливостями як окремих баскетболістів, так і команди в цілому.

Розроблена нами тренувальна програма міжігрового мікроциклу сприяє формуванню найбільш стійких показників діяльності змагання спортсменів впродовж всього періоду змагання (5-6 місяців).

Висновки з даного дослідження і перспективи. В результаті проведених нами досліджень отримані дані, що розширюють уявлення про теорію побудови річного циклу підготовки баскетболістів і, зокрема, про побудову міжігрових мікроциклів підготовки спортсменів в періоді змагання. Результати досліджень використані при плануванні основних засобів і методів трену-

вання в мікроциклі учбово-тренувального процесу баскетболістів в періоді змагання, а також для педагогічного контролю за рівнем спеціальної підготовленості і діяльності змагання висококваліфікованих баскетболістів.

Результати досліджень дозволили встановити, що одним з перспективних підходів до вирішення проблеми підвищення ефективності діяльності змагання баскетболістів є вдосконалення їх спеціальної працездатності в умовах, відповідних діяльності змагання і навіть складніших, на основі комплексного поєднання різноспрямованих режимів чергування роботи з відпочинком в міжігрових мікроциклах періоду змагання підготовки.

Нами встановлено, що раціональне поєднання різноспрямованих режимів чергування роботи з відпочинком і оптимальний його розподіл в мікроциклі тренувального процесу перспективно в плані підвищення результативності виступу команд в змаганнях і досягнення вищого спортивного результату.

Перспективи дослідження зумовлено необхідністю подальшого пошуку нового науково обґрунтованого підходу до побудови міжігрових мікроциклів підготовки висококваліфікованих баскетболістів.

Список літератури:

1. Гомельский А.Я. Баскетбол. Секреты мастера. 1000 баскетбольных упражнений / А.Я. Гомельский. – М.: Фаир-Пресс, 1997. – 221 с.
2. Зеленцов А.М. Моделирование тренировки в футболе / А.М. Зеленцов, В.В. Лобановский. – К.: Здоров'я, 1985. – 136 с.
3. Корягин В.М. Факторная структура технической и физической подготовленности баскетболистов высокой квалификации в многолетнем цикле тренировки // Теория и практика физической культуры / В.М. Корягин. – 1997. – № 3. – С. 12-15.
4. Матвеев Л.П. Общая теория спорта и ее прикладные аспекты: учеб. для вузов физ. культуры / Л.П. Матвеев. – М.: Сов. спорт, 2010. – 340 с.
5. Шкретій Ю.М. Управління тренувальними і змагальними навантаженнями спортсменів високого класу / Ю.М. Шкретій. – К.: Олімп. л-ра, 2005. – 257 с.

Кулаков Ю.Е., Богатирь В.Г., Вертелецкий О.И.

Николаевский национальный университет имени В.А. Сухомлинского

КОРРЕКЦИЯ ПОДГОТОВКИ ВЫСОКОКВАЛИФИЦИРОВАННЫХ БАСКЕТБОЛИСТОВ С УЧЕТОМ ОБЪЕКТИВНОЙ ОЦЕНКИ ИХ ДЕЯТЕЛЬНОСТИ НА СОРЕВНОВАНИЯХ

Аннотация

В статье проведен анализ исследований, в которых раскрыты направления коррекции подготовки высококвалифицированных баскетболистов. Обоснованы подходы к диагностике их подготовки, выделены и проанализированы модельные характеристики деятельности во время соревнований, а также предложены рекомендации по построению программы микроциклов тренировочного межигрового процесса.

Ключевые слова: коррекция, высококвалифицированные баскетболисты, показатели, коэффициент полезного действия, оценка деятельности, соревнования, микроцикл.

Kulakov Yu.Ye., Bogatir V.G., Verteletsky O.I.
Mykolaiv V.O. Sukhomlynskyi National University

THE CORRECTION OF THE HIGHLY SKILLED BASKETBALL PLAYERS' PREPARATION WITH TAKING INTO ACCOUNT THE OBJECTIVE EVALUATION OF THEIR COMPETITION ACTIVITIES

Summary

The article analyzes the researches in which the correction directions of the highly skilled basketball players' preparation are revealed. The approaches to the diagnosis of their training have been well-grounded, the model characteristics of the activity during the competition have been highlighted and analyzed, the recommendations for the creation of the training inner-game process microcycles program have been proposed.

Keywords: correction, highly skilled basketball players, indicators, coefficient of effectiveness, performance evaluation, competition, microcycle.

УДК 796.011:061.237(477)

ОСОБЛИВОСТІ ЗАЛУЧЕННЯ ДІТЕЙ ТА МОЛОДІ ДО ФІЗКУЛЬТУРНО-ОЗДОРОВЧОЇ ДІЯЛЬНОСТІ У СУЧАСНИХ УМОВАХ

Томенко О.А.

Сумський державний педагогічний університет імені А.С.Макаренка

Бондар А.С.

Харківська державна академія фізичної культури

На підставі аналізу статистичних показників визначено належний стан залучення дітей та молоді України до фізкультурно-оздоровчої діяльності, про що свідчить збільшення кількості осіб, які займаються всіма видами фізкультурно-оздоровчої роботи і зниженням кількості учнів та студентів, віднесених за станом здоров'я до спеціальної медичної групи. Показано, що фізкультурно-спортивні організації відіграють важливу роль у забезпеченні фізкультурно-оздоровчої діяльності й рухової активності, змістовного дозвілля, здорового способу життя дітей та молоді нашої країни.

Ключові слова: діти, молодь, здоров'я, фізкультурно-оздоровча діяльність, фізкультурно-спортивні організації.

Постановка проблеми. На сьогоднішній день у дитячому середовищі, у тому числі і у навчальних закладах, зберігаються і прогресують негативні тенденції погіршення здоров'я, а саме: прогресує тенденція до збільшення з віком кількості учнів, які мають шкідливі звички, мають малорухомиий спосіб життя, не відвідують уроки фізичної культури [5; 7]. Вирішальний вплив на фізичне здоров'я школярів, особливо підліткового віку, має спосіб життя, оскільки у цей період існують значні ризики девіантної поведінки (куріння, вживання алкоголю, наркотиків), що суттєво впливає на їх загальний стан здоров'я. Як свідчать результати соціологічного дослідження «Ставлення молоді України до здорового способу життя», тільки 34% дітей виконують ранкову гімнастику, 21% – ніколи не здійснює прогулянки перед сном, тільки половина (52%) мають сон тривалістю 8 годин. Отримані результати свідчать про негативну тенденцію – чимало молодих людей не розуміють важливості та доцільності фізичних навантажень, прогулянок на свіжому повітрі й необхідності повноцінного сну [5].

Таким чином постає проблема підтримки належного стану соматичного здоров'я дітей та молоді через їх залучення до спеціально організованої фізкультурно-оздоровчої діяльності, проведення активного дозвілля. У цьому контексті важливого значення для вирішення даної проблеми є вивчення особливостей залучення дітей та молоді до занять у фізкультурно-спортивних організаціях: спортивних клубах за місцем проживання, дитячо-юнацьких спортивних школах, гуртках, секціях тощо.

Аналіз останніх досліджень і публікацій, виділення невирішених раніше частин загальної проблеми. Аналіз науково-методичної літератури свідчить, що для покращення стану фізичного здоров'я та рухової активності учнів, крім відвідування уроків фізичної культури необхідно використовувати сучасні засоби фізичного виховання та застосовувати здоров'яформувальні технології, які містять включення засобів фітнесу до гурткових занять, фізкультурні хвилини під час уроків, фізичні вправи і рухливі ігри на подовжених перервах, щоденні фізкультурні заняття в групах продовженого дня, самостійні за-

няття у позанавчальний час, спортивно-масову роботу за місцем проживання тощо [1; 6; 11].

У наукових працях С.В. Гаркуші [2], В.А. Сутули [5; 6] та у наших роботах [8-17] підкреслено актуальність розв'язання проблеми зниження рухової активності дітей та молоді і підвищення рівня їх соматичного здоров'я відповідно. Автори пов'язують це з тим, що в учнівській молоді формується несвідоме ставлення до занять фізичною культурою, в тому числі нерозумінням ролі і місця рухового, фізкультурного дозвілля в даному процесі. Виходячи з викладеного вище, проблема, порушена у даній статті, є актуальною.

Цілями дослідження є:

1. Проаналізувати стан залучення дітей та молоді до фізкультурно-оздоровчої діяльності у фізкультурно-спортивних організаціях України.
2. Визначити роль фізкультурно-спортивних організацій у забезпеченні дозвілєвої діяльності дітей та молоді.

Методи дослідження. Для досягнення поставлених цілей використовувались: аналіз науково-методичної літератури і матеріалів мережі Інтернет, методи математичної статистики.

Виклад основного матеріалу. Фізкультурно-спортивна діяльність дітей та молоді забезпечує розвиток фізичних здібностей вихованців, необхідні умови для повноцінного оздоровлення, дозвілля, занять фізичною культурою і спортом, підготовку спортивного резерву для збірних команд України, набуття навичок здорового способу життя [7; 18]. Вирішення завдань фізкультурно-спортивної діяльності дітей та молоді в Україні забезпечують фізкультурно-спортивні організації.

Результати аналізу статистичних звітів Міністерства молоді та спорту України за формою № 2-ФК за 2015-2016 рр. свідчать, що кількість осіб, які займаються спортом збільшилась у 2016 р. на 0,7% і становить 1280611 осіб (табл. 1).

Збільшення кількості осіб, що займаються спортом відбулось у дитячо-юнацьких спортивних школах, спеціалізованих дитячо-юнацьких школах олімпійського резерву на 0,9%, спортивних клубах – 1,6%, проте у навчальних закладах спортивного профілю контингент знизився на 17,2%. Кількість осіб, які займаються всіма видами фізкультурно-оздоровчої роботи збільшилась у 2016 р. на 4,6%, а саме: у закладах вищої осві-

Таблиця 1

Кількісні показники залучення дітей та молоді до фізкультурно-оздоровчої діяльності у фізкультурно-спортивних організаціях України [3; 4]

Кількісні дані:	2015 рік	2016 рік	+/- по відношенню до 2015 р.	Відсоток збільшення (зменшення) кількості осіб по відношенню до 2015 р.
Кількість осіб, які займаються спортом, усього з них:	1271593	1280611	+9018	0,7
у ДЮСШ та СДЮШОР	601993	607338	+5345	0,9
у навчальних закладах спортивного профілю	5712	4729	-983	-17,2
у спортивних клубах	286871	291327	+4456	1,6
Кількість осіб, які займаються всіма видами фізкультурно-оздоровчої роботи, усього	4876904	5100067	+223163	4,6
у тому числі:				
у загальноосвітніх навчальних закладах	1496792	1520353	+23561	1,6
у професійно-технічних навчальних закладах	123761	118051	-5710	-4,6
у закладах вищої освіти I і II рівнів акредитації	212437	226051	+13614	6,4
у закладах вищої освіти III і IV рівнів акредитації	348777	396646	+47869	13,7
в організаціях за місцем проживання громадян	827808	862589	+34781	4,2
Кількість дитячо-підліткових фізкультурно-спортивних клубів за місцем проживання, одиниць	891	878	-13	-1,5
Кількість осіб, які займаються у дитячо-підліткових спортивних клубах за місцем проживання	94978	96556	+1578	1,7
Кількість учнів і студентів, віднесених за станом здоров'я до спеціальної медичної групи, усього	571827	504208	-67619	-11,8
у тому числі:				
у загальноосвітніх навчальних закладах	395274	361507	-33767	-8,5
у професійно-технічних навчальних закладах	33448	26878	-6570	-19,6
у закладах вищої освіти I і II рівнів акредитації	45781	46423	+642	1,4
у закладах вищої освіти III і IV рівнів акредитації	68951	69400	+449	0,7

Таблиця 2

Залучення до фізкультурно-оздоровчої діяльності дітей та молоді в Україні

Кількісні дані:	2015	2016	+/-
Кількість осіб, які займаються всіма видами фізкультурно-оздоровчої роботи, усього	4876904	5100067	+223163
у тому числі:			
віком 6-18 років	2255538	2309392	+53854
віком 19-35 років	1519870	1599668	+79798

ти I і II рівнів акредитації збільшилась на 6,4%, у закладах вищої освіти III і IV рівнів акредитації – 13,7%, в організаціях за місцем проживання громадян – 4,2, у професійно-технічних навчальних закладах кількість займаючихся знизилась на 4,6%.

Позитивним є те, що загальна кількість учнів, віднесених за станом здоров'я до спеціальної медичної групи, знизилась у 2016 р. Зокрема: у загальноосвітніх навчальних закладах – на 8,5%, у професійно-технічних навчальних закладах – на 19,6%. Але у закладах вищої освіти I і II рівнів акредитації кількість осіб, віднесених за станом здоров'я до спеціальної медичної групи збільшилась на 1,4%, а у закладах вищої освіти III і IV рівнів акредитації – на 0,7%.

Аналіз статистичних звітів показав, що кількість осіб, які займаються всіма видами фізкультурно-оздоровчої роботи у 2016 р. зросла на 4,6%, у тому числі кількість дітей та підлітків віком 6-18 років зросла на 2,4%, а кількість підлітків та молоді віком 19-35 років – на 5,3% (табл. 2).

У сучасних умовах ключовими факторами, які забезпечують безпосереднє або опосередковане залучення до рухової активності, здорового способу життя, змістовного дозвілля є: сім'я, навчальні заклади та оточуюче середовище й засоби масової комунікації. У контексті змін, що відбуваються у сучасному суспільстві сім'я, яка традиційно виступала провідним соціальним інститутом, що забезпечував безпосередній виховний вплив на дитину, втратила свої ключові позиції. Натомість електронні, друковані, візуальні засоби масової комунікації, які дотепер мали опосередкований виховний вплив, перебирають на себе ключову роль у вихованні дітей.

Отже необхідно приділяти увагу агітації та пропаганді здорового способу життя на державному рівні, за допомогою потужності засобів масової інформації та соцмереж допомагати формуванню фізичної культури особистості.

Висновки з даного дослідження і пропозиції.

1. До фізкультурно-оздоровчої діяльності у фізкультурно-спортивних організаціях Украї-

ни протягом 2016 р. було залучено 1280611 особу. Кількість осіб, що охоплена всіма видами фізкультурно-оздоровчої роботи у 2016 р. складає 5100067 осіб. У дитячо-підліткових спортивних клубах за місцем проживання заняттями охоплено 9656 осіб.

2. Протягом 2016 р. кількість учнів, віднесених за станом здоров'я до спеціальної медичної групи, знизилась на 67619 осіб. Позитивний вплив на даний показник мають загальноосвітні навчальні заклади – кількість осіб, які займаються всіма видами фізкультурно-оздоровчої роботи збільшилась на 23561, закладах вищої освіти

I і II рівнів акредитації – 13614, закладах вищої освіти III і IV рівнів акредитації – на 47869, організаціях за місцем проживання громадян – 34781.

3. Результати проведеного дослідження свідчать про те, що фізкультурно-спортивні організації здатні забезпечити фізкультурно-оздоровчу діяльність і відіграють важливу роль у організації рухової активності, змістовного дозвілля, здорового способу життя дітей та молоді нашої країни.

Перспективи подальших досліджень полягають у розробці нових форм організації фізкультурно-оздоровчої діяльності дітей та молоді.

Список літератури:

1. Виховання школярів на основі цінностей олімпізму : метод. реком. для педагогів-організаторів і вчителів / [уклад. О.А. Томенко]. – Суми. Вид-во СумДПУ ім. А.С.Макаренка, 2009. 36 с.
2. Гаркуша С.В. Сучасні тенденції у стані здоров'я дітей і молоді в умовах навчання [Електронний ресурс] / С.В. Гаркуша // Педагогіка, психологія та медико-біологічні проблеми фізичного виховання і спорту. 2013. № 10. С. 7-11. Режим доступу: http://nbuv.gov.ua/j-pdf/PPMB_2013_10_4.pdf.
3. Звіт Департаменту у справах молоді та спорту Харківської обласної державної адміністрації за формою № 2-ФК «Звіт з фізичної культури і спорту» за 2012, 2013 рр.: [електронний ресурс] // Офіційний сайт Департаменту у справах молоді та спорту Харківської обласної державної адміністрації. – Режим доступу: <http://gusms.kharkivoda.gov.ua/>.
4. Позашкільні навчально-виховні заклади та заклади за місцем проживання / Український центр політичного менеджменту [Електрон. ресурс]. – Режим доступу: <http://www.politik.org.ua/vid/bookscontent.php3?b-4&c=155>.
5. Сутула В.О. Здоров'я школярів як соціально-педагогічна проблема // В.О. Сутула, Т.С. Бондар, М.М. Кочуєва / Вісник Луганського національного університету імені Тараса Шевченка. Луганськ: Вид-во ЛНУ, 2010. № 17(204). С. 295-305.
6. Сутула В.О. Формування фізичної культури особистості – стратегічне завдання фізкультурної освіти учнів загальноосвітніх навчальних закладів / В.О. Сутула, Ю.В. Васков, Т.С. Бондар // Слобожанський наук.-спорт. вісник. 2009. № 1. С. 15-21.
7. Тихонова Н.В. Реалізація дозвіллевої діяльності дітей та молоді в позашкільних навчальних закладах фізкультурно-спортивного напрямку / Н.В. Тихонова // Фізичне виховання студентів : [наук.-теорет. журн.] – Харків: ХНПУ, 2014. № 5. С. 38-42.
8. Томенко О.А. Взаємозв'язок між компонентами рухової активності учнівської молоді на різних етапах навчальної діяльності / О.А. Томенко // Теорія і методика фізичного виховання і спорту. 2011. № 4. С. 67-70.
9. Томенко О.А. Рівень рухової активності підлітків та шляхи його підвищення на основі використання заходів оздоровчо-рекреаційного спрямування / О.А. Томенко // Слобожанський науково-спортивний вісник. 2013. № 3. С. 19-24.
10. Томенко О.А. Зміни показників соматичного здоров'я старшокласників під впливом занять туризмом оздоровчо-рекреаційного спрямування / О.А. Томенко // Теорія і методика фізичного виховання і спорту. 2013. № 4. С. 57-60.
11. Томенко О.А. Міжнародний досвід організації проектів та програм зі здоров'язбереження і рухової активності різних груп населення / О.А. Томенко // Спортивна наука України. 2014. № 3. С. 12-18.
12. Томенко О.А. Кількісна оцінка фізкультурної освіченості молоді / О.А. Томенко // Молодий вчений. 2017. № 3.1(43.1). С. 280-283.
13. Томенко А.А. Особенности развития неспециального физического образования студенческой молодежи за рубежом / А.А. Томенко // Физическое воспитание студентов : науч. журн. Х.: ХОНОКУ–ХГАДИ, 2010. № 5. С. 77-79.
14. Томенко О.А. Рівень соматичного здоров'я і рухової активності студентів вищих навчальних закладів / О.А. Томенко, С.А. Лазоренко // Слобожанський науково-спортивний вісник. Х.: ХДАФК, 2010. № 2. С. 17-20.
15. Томенко О.А. Статеві особливості прояву складових неспеціальної фізкультурної освіченості школярів та студентів / О.А. Томенко // Теорія і методика фізичного виховання і спорту. 2011. № 4. С. 67-70.
16. Томенко О. Неспеціальна фізкультурна освіта учнівської молоді: теорія і методологія [Електронний ресурс] / Олександр Томенко, Тетяна Круцевич // Спортивна наука України. 2012. № 1(45). С. 18-23.
17. Томенко О.А. Особливості та ефективність програм з фізичного виховання в коледжах та університетах США / О.А. Томенко, Д.О. Мазний // Педагогічні науки: теорія, історія, інноваційні технології / голов. ред. А.А. Сбруєва. – Суми: Вид-во СумДПУ імені А.С.Макаренка, 2016. № 2(56). С. 107-114.
18. Tikhonova N.V. Significance of youth and sports in Ukraine backup for the education of the younger generation // Pedagogics, psychology, medical-biological problems of physical training and sports, 2014, vol. 9, pp. 60-64.

Томенко А.А.

Сумской государственный педагогический университет
имени А.С. Макаренко

Бондарь А.С.

Харьковская государственная академия физической культуры

ОСОБЕННОСТИ ПРИВЛЕЧЕНИЯ ДЕТЕЙ И МОЛОДЕЖИ К ФИЗКУЛЬТУРНО-ОЗДОРОВИТЕЛЬНОЙ ДЕЯТЕЛЬНОСТИ В СОВРЕМЕННЫХ УСЛОВИЯХ

Аннотация

На основе анализа статистических данных определено надлежащее состояние привлечения детей и молодежи Украины к физкультурно-оздоровительной деятельности, о чем свидетельствует увеличение числа лиц, занятых во всех видах физкультурно-оздоровительной работы и снижение числа учеников, относящихся по состоянию здоровья к специальной медицинской группе. Показано, что физкультурно-спортивные организации играют важную роль в обеспечении физкультурно-оздоровительной деятельности, физической активности, творческого досуга, здорового образа жизни детей и молодежи нашей страны.

Ключевые слова: дети, молодежь, здоровье, физкультурно-оздоровительная деятельность, физкультурно-спортивные организации.

Tomenko O.A.

Sumy State Pedagogical University named after A.S. Makarenko

Bondar A.S.

Kharkiv State Academy of Physical Culture

MODERN CONDITIONS OF INVOLVING CHILDREN AND YOUNG PEOPLE IN SPORTS AND RECREATIONAL ACTIVITIES

Summary

Based on the analysis of statistical reports defined the proper condition of the participation of children and youth of Ukraine to sports and recreational activities, as evidenced by the increase in the number of persons employed in all kinds of sports and recreational work and reducing the number of pupils on health related to special medical group. It is shown that sports organizations play an important role in providing sports and recreational activities, physical activity, creative leisure activities, a healthy lifestyle for children and young people of our country.

Keywords: children, youth, wellness, physical well-being activities, sports organizations.

МИСТЕЦТВОЗНАВСТВО

УДК 7.03;7:001.12

ПОРТРЕТ В ТВОРЧЕСТВЕ М.В. НЕСТЕРОВА (1862-1942)

Филиппова О.Н.

Ассоциация искусствоведов, г. Москва

Михаил Васильевич Нестеров (1862-1942) – это один из самых тонких, проникновенных лириков в русской живописи. Формирование его, как художника и первые крупные успехи приходятся на конец XIX – начало XX века. Но, его имя нельзя было отделить и от истории советского искусства, в которое он пришел уже сложившимся, маститым, признанным художником. Не останавливаясь на достигнутом, он как бы обрел вторую молодость, и создал целый ряд замечательных произведений, выдвинувших его в число ведущих мастеров советского портрета.

Ключевые слова: творчество М.В. Нестерова, пейзажи, сказка, театральная декорация, создание икон для Владимирского собора в Киеве, акварельный эскиз, цикл картин о трагической судьбе русской женщины, выполнение заказов по росписи церквей, портреты, автопортрет.

Постановка проблемы. Художник с необыкновенной судьбой – М.В. Нестеров прославился в дореволюционном искусстве конца XIX века такими картинами, как: «Пустынник» и «Видение отроку Варфоломею» [1, с. 1]. Революция создала нового М.В. Нестерова. Не сразу, не легко, но создала. Постепенно художник отходил от своих прежних сюжетов. Место тихих старцев и отроков на его полотнах теперь занимали люди сильных страстей – это академики А.Н. Северцов и О.Ю. Шмидт, скульпторы И.Д. Шадр и В.И. Мухина, хирург С.С. Юдин, великий физиолог И.П. Павлов.

Анализ последних исследований и публикаций. Творчеству М.В. Нестерова посвящен ряд крупных монографий, множество статей в дореволюционной и советской периодике. В 1940-1950-е годы вышли в свет два капитальных исследования советских искусствоведов: С.Н. Дурылина («Нестеров-портретист». М.-Л., 1949) и А.И. Михайлова («Михаил Васильевич Нестеров. Жизнь и творчество». М., 1958), а также расширенное и дополненное переиздание воспоминаний художника: «Давние дни» (подготовка текста, введение и примечания К.В. Пигарева. М., 1959) [3; 4; 6]. Совершенно естественно, что появление этих книг, и особенно монографии А.И. Михайлова, сделало работу каждого, изучающего сложное и разнообразное творчество М.В. Нестерова, значительно менее трудной.

В издании: «Михаил Васильевич Нестеров» (М., 1962) автор (И.И. Никонова) в приведении фактического материала опирался на сведения, почерпнутые им в вышеуказанных трудах [7]. Не претендуя на подробное освещение жизненного и творческого пути художника, автор стремился в данной работе осветить на основе изучения периодической печати, газетных и журнальных статей, основные процессы, происходившие в искусстве М.В. Нестерова, показать формирование и развитие его художественного метода на протяжении многолетнего творческого пути. Цель данной публикации, на основе библиографических источников, – это анализ творчества М.В. Нестерова-портретиста.

Михаил Васильевич Нестеров родился 19 (31) мая 1862 года в городе Уфе (сам М.В. Нестеров отмечал день своего рождения 1 июня по новому стилю). Семья была его старозаветной – верили в бога, ходили в церковь, соблюдали посты, радовались праздникам. Все переживания детства у М.В. Нестерова – его радости и печали, его представления о высшей правде, о совершенной красоте – связывались с религиозным чувством. Почти все пережитое тогда сказалось в его дореволюционном творчестве.

В 1877 году М.В. Нестеров был принят в Московское училище живописи, ваяния и зодчества. О своих учителях, о крупнейшем представителе критического реализма 1860-х годов В.Г. Перове (1833-1882), о зачинателе национального русского пейзажа А.К. Саврасове (1830-1897), о талантливом жанристе-передвижнике И.М. Прянишникове (1840-1894), а также о своих сотоварищах по Училищу, в будущем прекрасных русских живописцах – И.И. Левитане (1860-1900), К.А. и С.А. Коровиных, А.П. Рябушкине (1861-1904) и других – М.В. Нестеров образно и ярко, с уважением и признательностью, порой с теплым юмором или нежной грустью, но с неизменной любовью рассказал в своих воспоминаниях. В бытность свою в Училище и в первые годы после его окончания М.В. Нестеров, следуя своим учителям-передвижникам, писал жанровые сценки. Они получались у него то вовсе безобидными, то чуть насмешливыми, то слегка «обличающими» [5, с. 6]. Но, в них не было ничего «нестеровского» [5, с. 6]. Он сделал попытки сочинять исторические композиции, однако и это было не то – дальше эскизов и «проб» дело не пошло [5, с. 6].

Но, М.В. Нестеров рано стал самим собой – художником, сказавшим свое слово в искусстве. Он нашел это новое слово, работая в 1888-1889 годах над картиной: «Пустынник», которую показал на XVII выставке передвижников [5, с. 7] (илл. 1).

Правда, перед этим М.В. Нестеров написал (даже в двух вариантах) произведение, которое он сам назвал: «опера-картина», – «За приворотным зельем» [5, с. 7]. Об этой ранней картине хочется упомянуть не только потому,



Илл. 1. М.В. Нестеров. «Пустынник». 1888-1889 гг. Х., м., 142,8 x 125,0 см // Государственная Третьяковская галерея (Москва)

что в ней впервые появляется образ страдающей русской женщины, родственной тем женским образам, которые впоследствии так глубоко и тонко будут раскрыты М.В. Нестеровым в целом ряде его произведений. Эта картина интересна тем, что она, несомненно, возникла под влиянием «абрамцевского кружка», объединившегося вокруг С.И. Мамонтова в его подмосковном имении Абрамцево [5, с. 7].

В этот кружок, как известно, входили выдающиеся художники того времени (В.М. Васнецов, В.Д. Поленов, позже – М.А. Врубель и другие). Они были увлечены поисками национального стиля в искусстве, стремились возродить русское народное декоративное творчество. Все они горячо увлекались и театром, работали в «Русской



Илл. 2. М.В. Нестеров. «Видение отроку Варфоломею». 1889-1890 гг. Х., м., 160,0 x 211,0 см // Государственная Третьяковская галерея (Москва)

частной опере», созданной С.И. Мамонтовым [5, с. 7]. М.В. Нестеров, раз попавший в Абрамцево, стал затем его постоянным гостем. Здесь написал он немало своих пейзажей, здесь он сблизился с В.М. Васнецовым (1848-1926). При первых посещениях Абрамцева М.В. Нестеров с радостью смотрел на талантливые работы В.М. Васнецова, особенно на построенную им здесь: «Избушку на курьих ножках» [5, с. 7]. Но и сказка, и театральная декорация не были той областью, в которой М.В. Нестеров мог в полной мере проявить свое «я» [5, с. 7]. Первой подлинно «нестеровской» картиной был: «Пустынник» [5, с. 7]. По безлюдному берегу, опираясь на резную палку, медленно, осторожно, переступая, обутыми в лапти ногами, идет согбенный годами старичок. Поздняя северная осень. Вокруг разлита тишина. Спокойна светлая гладь воды, отражающая дальний, подернутый дымкой лес. А здесь, впереди – одинокая игольчатая елочка, ветка, покрасневшей рябины, да нежно-зеленые запоздалые травинки, которые кое-где пробиваются сквозь побуревший покров тонкого берега. В этой картине художник передал нам свое светлое, благодатное, умиротворенное чувство, рожденное так знакомой ему и так им любимой русской природой.

М.В. Нестеров рассказывал впоследствии, что В.И. Суриков (1848-1916), одобряя «Пустынника», как «любитель красок» не был доволен скромной живописью этой картины [5, с. 8]. «И правда, – вспоминал М.В. Нестеров, – в «Пустыннике» ни краски, ни фактура не интересовали меня... Мне, как В.Г. Перову, нужна была душа человека...» [5, с. 8]. Действительно, в этом первом произведении, как позже во многих других, отчетливо сказались особенности М.В. Нестерова-художника, М.В. Нестерова-пейзажиста.

Ни изучение внешнего облика природы, ее зримых особенностей, ни даже раскрытие красочного ее богатства, ни передача эффектов освещения – сами по себе особенно не увлекали М.В. Нестерова. Он стремился не столько богатством живописи, сколько самим выбором мотива, отбором каждой детали, любовным изображением каждой березки, елочки, рябинки, умением в саму форму, в сам рисунок, в само прикосновение кисти вложить то чувство, которое живет в сердце, передать тот отклик, который пробуждает природа в человеческой душе.

М.В. Нестеров не принимал внутренне тех художников, которые примитивно, убого понимали «природу», «натуру» в искусстве [5, с. 8]. «Правда эта, – писал он, – не идет у них дальше валеного сапога, написанного «с натуры», и, если так можно выразиться, правда «красноносая... Правды такой я не люблю, и она мне не дорога... Мила же и любезна мне она лишь тогда, когда олицетворяет собой внутренний, поэтический смысл характера человека, природы или животных, а так, как при этом я называю художником того лишь, кто имеет «индивидуальность», то, следовательно, и правду художественную я признаю «индивидуальной» [5, с. 8]. Эту свою «индивидуальность», свое особое лицо художника М.В. Нестеров нашел, создавая «Пустынника» [5, с. 8].

Продав «Пустынника» (еще до выставки) П.М. Третьякову (1832-1898) для его знаменитой

галереи, М.В. Нестеров едет за границу, изучает великих мастеров прошлого в городах Италии, а также в Париже и Дрездене [5, с. 8]. Вернувшись, он поселяется в деревне недалеко от Абрамцева и приступает к работе над новой картиной: «Видение отроку Варфоломею» (1889-1890) [5, с. 8] (илл. 2).

Этим произведением М.В. Нестеров начал ряд картин, посвященных жизни и трудам Сергия Радонежского – выдающегося деятеля Древней Руси, способствовавшего ее объединению и сыгравшего большую историческую роль в период борьбы с татарским игом в конце XIV века. Основатель Троицкого монастыря (в будущем Троице-Сергиевой лавры), Сергей Радонежский был причислен церковью к лику святых.

В основу этой картины был положен легендарный рассказ о том, как Сергей, будучи еще мальчиком, жил в Радонеже и звали его Варфоломеем, был послан родителями искать убежавших лошадей. Он ушел далеко от дома в лес, где ему и явился старец. Как и во всех картинах М.В. Нестерова, в этом полотне большое место принадлежит пейзажу. Средняя полоса России с плавными линиями далекого горизонта, изгибами холмов, полями и перелесками. Снова поздняя осень, когда уже сжаты нивы, покраснела, тронутая утренним холодом рябина, облетают золотые листья березки, а среди пожелтевшего леса четко выделяются темные островерхие ели. Пейзаж возник в Абрамцеве, которое, как известно, находится недалеко от Троице-Сергиевской лавры (Загорска). В полной гармонии с пейзажем был создан М.В. Нестеровым образ отрока Варфоломея. Он тоже «такой русский» со своими льняными волосами и васильковыми глазами [5, с. 9]. Весь он охвачен жаждой истины, духовного совершенства, готовностью к суровым испытаниям, к подвигу, мечтой о самопожертвовании ради достижения высокой жизненной цели.

В первой половине 1890-х годов М.В. Нестеров много времени и сил отдал созданию икон для Владимирского собора в Киеве. Весной 1895 года эта заказная работа была окончена, и М.В. Нестеров писал другу: «А вот я теперь свободная птица, но беда в том, что сильно разучился петь по-птичьи, да и крылья не могу до сих пор путем расправить, очень уж засиделся в клетке. Одно несомненно хорошо – это природа. Господи! Сколько она содержит в себе звуков, мыслей, чувств, сколько в ней мечтаний и не бессмысленных, как у образцовых земств наших, а глубоких, вдумчивых, вековечных... Вот и сидишь, да и слушаешь, что природа говорит, что рассказывает лес, о чем птицы поют, слушаешь и переживаешь юность...» [5, с. 10].

Эти чувства М.В. Нестерова проявились в его картине: «Юность преподобного Сергия» (1892-1897) [5, с. 10] (илл. 3).

Ее нежный и поэтический пейзаж был назван А.Н. Бенуа «поэмой северного леса» [5, с. 10]. Но, в самом облике юного Сергия, как и в некоторых других образах, созданных М.В. Нестеровым в 1890-х годах, есть некая болезненность. Сам М.В. Нестеров признавал это в одном из писем 1898 года: «...творчество мое, как мне кажется, имеет в себе нечто болезненное, поэзия моих произведений – это поэзия одиночества, страстного искания счастья, тишины и душевного по-



Илл. 3. М.В. Нестеров. «Юность преподобного Сергия». 1892-1897 гг. Х., м., 247,0 x 229,0 см // Государственная Третьяковская галерея (Москва)

коя... Картины мои слишком субъективны, в этом кроется и крайнее разноречие в суждениях о них. Кто же сомневается в их искренности, тот глубоко не прав» [5, с. 10]. Замечательным произведением М.В. Нестерова из жизни Сергия является его акварельный эскиз: «Благословение Сергием Радонежским Дмитрия Донского на Куликовскую битву» (1897) [5, с. 10] (илл. 4).

Все в этом эскизе говорит о значительности минуты и о суровости грядущих испытаний: и, опустившийся на колени князь, и его спутники, склонившие головы, и лес копий с красными древками и острыми наконечниками, мерцающими на фоне холма, поросшего темными елями. Строги и краски эскиза: драматически напряженно сочетаются черно-синие и коричнево-черные тона монашеских ряс и светлые краски одежды кня-



Илл. 4. М.В. Нестеров. «Благословение Сергием Радонежским Дмитрия Донского на Куликовскую битву». Эскиз неосуществленной картины 1897 г. Б., тушь, акварель, графитный карандаш, 31,0 x 44,2 см // Государственная Третьяковская галерея (Москва)

зя с глубоким красным цветом воинских кафтанов. Лишь тоненькие, излюбленные художником, белоствольные березки как бы вносят в этот суровый мужской хор нежные, трепетные звуки.

В эти же годы М.В. Нестеров задумал цикл картин о трагической судьбе русской женщины. По словам людей, знавших М.В. Нестерова, он хотел написать пять картин: в первой – это показать одиночество героини, ее мечты, ее тоску, которой нет исхода; во второй – встречу героя и героини; в третьей – изобразить их перед разлукой; в четвертой – рассказать об отречении героини от мира, о ее пострижении в монашество; и, наконец, в последней – о том, как героиня, не найдя успокоения и в монастыре, бросается в Волгу.



Илл. 5. М.В. Нестеров. «На горах». 1896 г. Х., м., 160,0 x 160,0 см // Киевский музей русского искусства



Илл. 6. М.В. Нестеров. «Великий постриг». 1897-1898 гг. Х., м., 178,0 x 195,5 см // Государственный Русский музей (Санкт-Петербург)

М.В. Нестеров осуществил не все из задуманного, но много раз возвращался к этой волновавшей его теме. Художник говорил, что эти образы были навеяны ему романом П.И. Мельникова (Печерского) «В лесах» и «На горах», в частности, образом Флёнушки [5, с. 10]. Но, вместе с тем он не раз подчеркивал в своих письмах, что картины, написанные на эти темы, именно «навеяны» романом, но отнюдь не являются прямыми иллюстрациями к нему [5, с. 10].

Важно отметить, что художник создал свои «нестеровские» образы, изолненные подлинного драматизма и высокой поэзии [5, с. 11]. Он глубоко, по-своему поведал о тех русских женщинах, которых немало было в его время в России, особенно в той среде, в тех заволжских городах и селах, которые он хорошо знал. Он рассказал о хороших русских девушках, об их сердечных муках, об их неутолимой жажде жизни, воли, простора, человеческого радостей... Но, крылья их были связаны, руки связаны, идти было некуда – из родительской семьи в мужнюю, из одной кабалы в другую. И шли они в обитель, в скит, в монастырь, но и там не находили они покоя, и там мучились, плакали, старались заглушить голос жизни молитвами. Первое произведение о женской доле, картину: «На горах» М.В. Нестеров написал на родине, в Уфе, летом 1896 года [5, с. 11] (илл. 5).

На полотне изображена стройная девушка с тонким и строгим лицом. На ней темно-синий сарафан и белый, окаймленный узором головной платок. Она остановилась на высоком нагорном берегу, поросшим цветами. А внизу – светлый изгиб реки, поля, луга, холмы, вольный простор... Лишь ей нет воли... Нет и не быть тому, о чем грезится, завянет без толку ветка спелой красной рябины, что держит она в руке.

Наиболее художественно совершенным полотном этого цикла картин явился: «Великий постриг», законченный в 1898 году [5, с. 11] (илл. 6).

«Тема печальная, – писал тогда М.В. Нестеров – старейшему другу и корреспонденту А.А. Турьгину, но возрождающаяся природа, русский север, тихий и деликатный делает картину трогательной, по крайней мере, для тех, у кого живет чувство нежное» [5, с. 11]. В этой картине поражает глубокий контраст. Ранняя весна, еще белеют пушки вербы, только-только стали раскрываться почки на березах, словом, жизнь пробуждается, «всякое дыхание» поет хвалу жизни... И среди этого свершается отречение от земной жизни, прощание с жизнью, заживо отпевают женщину, мирского человека... Рядом с тоненькими, гибкими, чуть зеленеющими березками такими мрачными выглядят одежды монахинь, их мантии, клобуки, наметки. Мерный ритм шествия, чередование тяжелых темных пятен воспринимается, как удары в било, похоронный колокол, как звуки погребальных песнопений.

«Великий постриг» замечателен богатством и глубиной созданных образов [5, с. 11]. Особой красотой и поэтичностью отмечен образ девушки, идущей впереди со свечой, – «чистой голубицы», как назвал ее сам М.В. Нестеров [5, с. 11]. С подобным женским образом мы не раз встретимся у М.В. Нестерова впоследствии.

Родственный образ «белицы» (девушки, живущей в скиту, но не монашенки) дал М.В. Нестеров позже в своей картине: «За Волгой» (1905) [5, с. 12]. Сцена перед разлукой с любимым. Девушка все для себя решила, но он не знает об этом. Он совсем иной, чем его подруга, покорившаяся, отрешенная от мира, – весь полон сознания своей силы, гордо утверждает себя, рвется к действию, борьбе, готов поспорить с любой житейской бурей. В этом образе сказался интерес М.В. Нестерова к людям сильным, одаренным, деятельным. Но, подобные образы редки в дореволюционном творчестве М.В. Нестерова. Как художника его в то время больше привлекали образы иных русских людей, тех, кого показал он в картине: «Святая Русь» (1901-1905) [5, с. 12] (илл. 7).

Сам М.В. Нестеров так описывал это свое полотно: «Среди зимнего пейзажа идут-бредут и стар, и млад со всей земли. Тут всякие «калеки», люди, ищущие своего бога, искателя идеала, которыми полна наша «Святая Русь» [5, с. 12]. Наряду со сложными композиционными картинами, отдавая немало труда на выполнение заказов по росписи церквей, М.В. Нестеров в начале XX века написал и ряд «чистых» пейзажей [5, с. 12].

Среди них есть такие чудесные, как, например, «Осенний пейзаж» 1906 года [5, с. 12] (илл. 8).

Он не только поэтичен, как и все пейзажи М.В. Нестерова, но и восхищает смелостью и свободой живописных приемов, богатством и красотой колорита. Хотя М.В. Нестеров в дореволюционные годы и не рассматривал себя, как портретиста (он считал, что портреты – это дело И.Е. Репина и В.А. Серова), но и в этой области он создал несколько значительных произведений.

Так, в Государственной Третьяковской галерее хранится прекрасный, датированный 1905 годом, портрет второй жены художника Екатерины Петровны Нестеровой, а Государственный Русский музей обладает таким шедевром, как портрет дочери художника – Ольги Михайловны Нестеровой (Шретер), изображенной в амазонке на фоне пейзажа (илл. 9, 10).

Этот редкостный по благородной простоте и вместе с тем изысканно красивый портрет-картина полон особой поэтической задумчивости. Он создавался в 1906 году, когда лето уже клонилось к осени. М.В. Нестеров писал его на открытом воздухе при заходящем солнце в саду своего уфимского дома, на берегу реки Белой. В 1907 году М.В. Нестеров в Ясной Поляне работал над портретом Л.Н. Толстого (1828-1910) (илл. 11).

Он сообщал оттуда в письме: «Портрет старику нравится, хотя он и говорит, что любит себя видеть более «боевым», для меня же, для моей картины он нужен сосредоточенным, самоуглубленным» [5, с. 12]. Портрет был задуман, как этюд для картины: «На Руси», над которой М.В. Нестеров трудился многие годы и в которой наряду с деятелями далекого прошлого России хотел поместить некоторых выдающихся своих современников [5, с. 12]. В первые трудные годы после Октябрьской революции М.В. Нестеров был мало плодovit, как художник. В ту



Илл. 7. М.В. Нестеров. «Святая Русь». 1901-1905 гг. Х., м., 233,0 x 375,0 см // Государственный Русский музей (Санкт-Петербург)



Илл. 8. М.В. Нестеров. «Осенний пейзаж». 1906 г. Х., м., 101,0 x 134,0 см // Государственная Третьяковская галерея (Москва)



Илл. 9. М.В. Нестеров. «Портрет Екатерины Петровны Нестеровой». 1905 г. Х., м., 142,5 x 107,8 см // Государственная Третьяковская галерея (Москва)



Илл. 10. М.В. Нестеров. «Портрет Ольги Михайловны Нестеровой («Амазонка»). 1906 г. Х., м., 175,0 x 86,5 см // Государственный Русский музей (Санкт-Петербург)

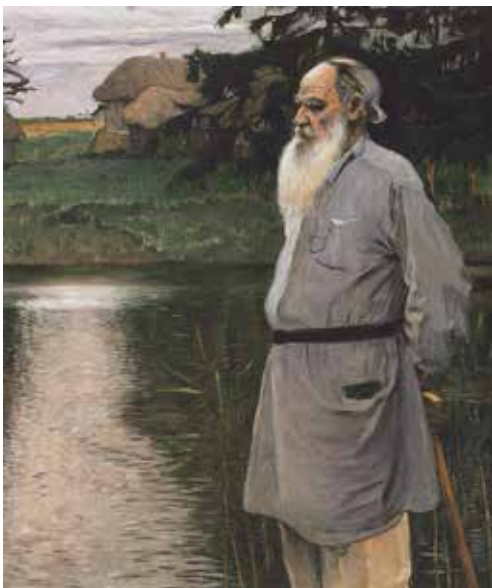

Илл. 11. М.В. Нестеров. «Портрет Льва Николаевича Толстого». 1907 г. Х., м., 113,0 x 102,0 см // Музей Л.Н. Толстого (Москва)

пору он писал А.А. Турыгину: «Не работается, ни к чему. Повторять себя надоело, а новых мыслей нет, а те, что есть, – около печки сидя, не напишешь» [5, с. 13].

Но, в нем копился и бродил запас неистраченных творческих сил. И вскоре наступили пробуждение и возрождение художника. В феврале 1925 года М.В. Нестеров сообщал другу: «Сейчас работаю большой портрет с давнишнего приятеля своего (еще киевского), теперешнего академика профессора А.Н. Северцова» [5, с. 13] (илл. 12).



Илл. 12. М.В. Нестеров. «Портрет академика Алексея Николаевича Северцова». 1925 г. Х., м., 110,0 x 137,0 см // Музей-заповедник «Абрамцево»

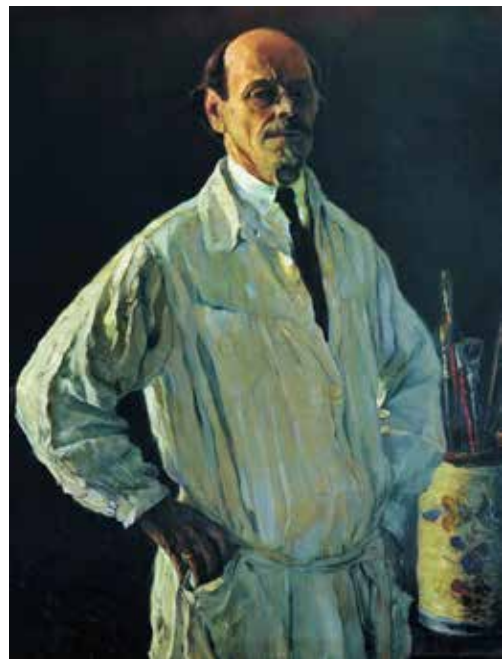

Илл. 13. М.В. Нестеров. «Автопортрет». 1928 г. Х., м., 103,0 x 82,0 см // Государственная Третьяковская галерея (Москва)

Этим произведением М.В. Нестеров начал целую галерею портретов своих ровесников и младших современников из того круга людей, который он хорошо знал, – людей творческого труда в области науки и искусства. Вслед за портретом А.Н. Северцова М.В. Нестеров написал портрет В.М. Васнецова. М.В. Нестеров относился к Виктору Михайловичу Васнецову с глубоким уважением. «Это художник, и большой!» – восклицал он [5, с. 14].

Именно, как большого русского, самобытного художника он и стремился запечатлеть В.М. Васнецова на холсте, любясь вместе с тем его «старческой благородной красотой» [5, с. 14]. Летом 1928 года М.В. Нестеров написал: «Автопортрет», который радостно был воспринят друзьями и деятелями искусства, что в свою очередь обрадовало и ободрило автора [5, с. 14] (илл. 13).



Илл. 14. М.В. Нестеров. «Портрет Павла Дмитриевича и Александра Дмитриевича Кориных». 1930 г. Х., м., 126,0 x 126,0 см // Государственная Третьяковская галерея (Москва)



Илл. 15. М.В. Нестеров «Портрет Ивана Дмитриевича Шадра». 1934 г. Х., м., 102,0 x 92,0 см // Государственная Третьяковская галерея (Москва)

«И.Э. Грабарь находит, – сообщал тогда М.В. Нестеров, – что старость моя – это «завидная старость», что если бы не Советская власть, то может быть никто бы и не знал об этой скрытой до 1917-го года, до Октябрьской революции, способности моей к чистому портрету... Словом, еще «жив Курилка» [5, с. 14]. Успех пробудил в М.В. Нестерове желание работать, создавать. Он почувствовал, что жив, как художник, который нужен людям. Еще больший успех выпал на долю М.В. Нестерова, когда он в 1933 году показал на выставке: «Художники РСФСР за 15 лет» свои работы, и среди них: «Портрет художников П.Д. и А.Д. Кориных» (1930) [5, с. 14] (илл. 14).

О создании этого портрета М.В. Нестеров рассказывал в своих письмах: «...задумал написать портрет (двойной) с братьев Кориных. Оба, каждый по-своему, интересны. Один в стиле итальянского «Возрождения», другой – в стиле ультра-русском – не то «Ян Усмович», не то «Микула Селянинич». Что-то крепкое, на чем вырастет иное, чем то, что породило «обломовых». Оба брата – художники, оба – мастера своего дела... Пока они существуют, я не устану ими любоваться. Любоваться моральными, душевными их свойствами; их... «целиной» [5, с. 14].

В 1934 году М.В. Нестеров написал: «Портрет скульптора И.Д. Шадра» и сам остался им доволен (илл. 15).

«Портрет удался, – говорил он, – живой, свежий, реальный, как ни один из предыдущих» [5, с. 14]. В портрете, несомненно, сказалось первое впечатление, полученное при знакомстве с И.Д. Шадром: «Когда вошел ко мне И.Д. Шадр, закинув немного голову назад, все в нем восхитило: и молодечество, и даровитость, полет» [5, с. 14]. М.В. Нестеров находил у И.Д. Шадра сходство с Ф.И. Шаляпиным (1873–1938) и ра-

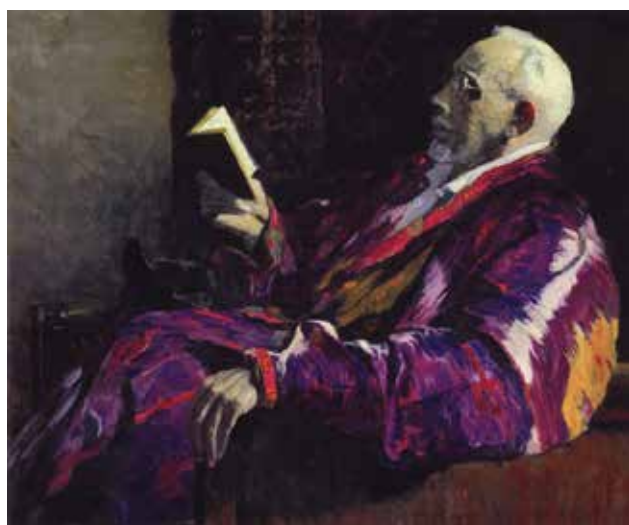

Илл. 16. М.В. Нестеров. «Портрет Алексея Николаевича Северцова». 1934 г. Х., м., 76,0 x 96,0 см // Государственная Третьяковская галерея (Москва)

довался этому, ибо для него Ф.И. Шаляпин был олицетворением русского народного гения.

Осенью того же года М.В. Нестеров создал второй: «Портрет академика, биолога А.Н. Северцова», который бесспорно следует поставить выше первого [5, с. 14] (илл. 16).

Если в портрете 1925 года М.В. Нестеров стремился схватить прежде всего внешние черты облика, характерное, запечатлеть А.Н. Северцова таким, каким он был перед ним в тот момент – «подстреленным коршуном» (А.Н. Северцов был тогда тяжело болен), то во втором портрете художник создал образ человека, спокойного сознанием, выполненного перед людьми долга, раскрыл гармонию его духа, выразив ее гармонией и кра-



Илл. 17. М.В. Нестеров. «Портрет Сергея Сергеевича Юдина». 1935 г. Х., м., 80,0 x 97,0 см // Государственная Третьяковская галерея (Москва)



Илл. 18. М.В. Нестеров. «Портрет Ивана Петровича Павлова». 1935 г. Х., м., 83,0 x 121,0 см // Государственная Третьяковская галерея (Москва)



Илл. 19. М.В. Нестеров. «Портрет Ксении Георгиевны Держинской». 1937 г. Х., м., 117,5 x 95,0 см // Государственная Третьяковская галерея (Москва)



Илл. 20. М.В. Нестеров. «Портрет Елизаветы Сергеевны Кругликовой». 1938 г. Х., м., 125,0 x 80,0 см // Государственная Третьяковская галерея (Москва)

сотой самой живописи [5, с. 15]. Дважды писал М.В. Нестеров и знаменитого хирурга С.С. Юдина. И снова лучшим явился второй портрет, 1935 года, в котором С.С. Юдин изображен в профиль за рабочим столом, что-то объясняющим невидимым нам слушателям (илл. 17).

Изумительно вылепил М.В. Нестеров руки хирурга – это руки виртуоза с тонкими, длинными, чуткими пальцами, передал изящество, «музыкальность» их движений [5, с. 15]. В августе 1935 года М.В. Нестеров приехал в Колтуши, чтобы написать еще один портрет академика Ивана Петровича Павлова (1849-1936) (илл. 18).

А девятого сентября он уже сообщал П.Д. Корину: «Портрет почти закончен, голова вышла, бьюсь над руками, характерными, а старик бедовый: сидеть смиренно не может... Старик все тот же, неукротимый, еще играет в чурки, а какой спорщик!...» [5, с. 15]. Таким страстным «спорщиком», крепко сжавшим кулаки, отстаивающим свои идеи, и изобразил художник И.П. Павлова [5, с. 15]. М.В. Нестеров написал его на фоне широкого окна, через которое виден, строящийся научный городок. Этот фон, по словам М.В. Нестерова, пришелся ученому «по душе», потому, что придавал «историчность» портрету [5, с. 15]. «Он его радовал, так как все, что вошло в него, были его мысли, воплощение его мечтаний последних лет...» [5, с. 15]. Позже, в марте 1941 года, за этот портрет М.В. Нестеров получил Государственную премию СССР.

М.В. Нестеров создал и несколько значительных женских портретов. Из них прочно вошли в экспозицию Государственной Третьяковской галереи красивый и поэтичный, но не вполне, удовлетворивший самого М.В. Нестерова, «Портрет народной артистки СССР К.Г. Держинской» (1937), острый по характеристике, элегантный: «Портрет художницы Е.С. Кругликовой» (1938) и, наконец, превосходный: «Портрет скульптора В.И. Мухиной» (1940) [5, с. 15] (илл. 19, 20, 21).



Илл. 21. М.В. Нестеров. «Портрет Веры Игнатьевны Мухиной». 1940 г. Х., м., 80,0 x 75,0 см // Государственная Третьяковская галерея (Москва)



Илл. 22. М.В. Нестеров. «Портрет Алексея Викторовича Щусева». 1941 г. Х., м., 80,0 x 76,0 см // Государственная Третьяковская галерея (Москва)

По свидетельству С.Н. Дурьлина (друга и биографа художника), М.В. Нестеров высоко ценил громадный талант В.И. Мухиной (1889-1953), восхищался ее всемирно известной скульптурной группой: «Рабочий и колхозница» (1937), которые, по его словам, «слиты в едином порыве, страстном, стройном и победном», и которые передают «живое устремление целой страны в будущее» [5, с. 15].

Как творца великих произведений, как вдохновенного художника, мудрого, полного творческих сил, охваченного страстным, напряженным созидательным трудом, запечатлел М.В. Нестеров крупнейшего скульптора своего времени, замечательную советскую женщину Веру Игнатьевну Мухину. Двадцать второго июня 1941 года, в тот день, когда фашистские войска вторглись в СССР, М.В. Нестеров начал писать портрет своего многолетнего друга, архитектора А.В. Щусева (1873-1949) (илл. 22).

Это был последний портрет, созданный художником. На исходе следующего лета М.В. Нестеров написал свой последний пейзаж: «Осень в деревне» [5, с. 16] (илл. 23).

В день своего восьмидесятилетия художник был награжден орденом Трудового Красного Знамени, и ему было присвоено звание заслуженного деятеля искусств РСФСР. А 18 октября 1942 года М.В. Нестерова не стало. Гроб с его телом был поставлен в одном из залов Государственной Третьяковской галереи. В хмурый холодный день художник был погребен в некрополе Новодевичьего монастыря.

Таким образом, жизнь определила те черты, те грани внутреннего мира человека, которые раскрыл М.В. Нестеров в своих глубоких, проникновенных портретах. Его позднее творчество было отлично от раннего. Если молодой М.В. Нестеров обычно изображал людей, стре-



Илл. 23. М.В. Нестеров. «Осень в деревне». 1942 г. Х., м., 76,0 x 79,0 см // Государственная Третьяковская галерея (Москва)

мящихся уйти от житейских бурь, жаждущих уединения, тишины и покоя, то старыми годами М.В. Нестеров в своих замечательных портретах создавал образы людей, активно утверждающих жизнь, вторгающихся в нее, полных деятельной силы, напряженной творческой энергии. И если работы прежнего М.В. Нестерова по самой своей живописи нежны и тихи, то портреты «нового» М.В. Нестерова написаны смело и звучно, с огромным живописным темпераментом, с молодым задором, с юношеским «натиском восторга» [5, с. 13].

Список литературы:

1. Ахмерова Э.Р. Михаил Нестеров. 1862-1942. М.: Изд-во: «АРТ-РОДНИК», 2013. 96 с.
2. До будущего лета в Колтушах! // Смольников И.Ф. Мастерская солнца: Рассказы о советских художниках / Оформл. А. Гасникова. Л.: Изд-во: «Детская литература», 1990. С. 48-58.
3. Дурьлин С.Н. Нестеров-портретист. М.-Л.: Изд-во: «Искусство», 1949. 272 с.
4. Михайлов А.И. Михаил Васильевич Нестеров. Жизнь и творчество. М.: Изд-во: «Советский художник», 1958. 492 с.
5. Михаил Васильевич Нестеров. Альбом / Авт. С.Н. Дружинин. М.: Изд-во: «Изобразительное искусство», 1975. 16 с.: ил.
6. Нестеров М.В. Давние дни: Встречи и воспоминания / Подгот. текста, введ. и примеч. К.В. Пигарева. 2-е изд., доп. М.: Изд-во: «Искусство», 1959. 399 с.
7. Никонова И.Н. Михаил Васильевич Нестеров. М.: Изд-во: «Искусство», 1962. 191 с.
8. Русакова А.А. Михаил Нестеров. 1862-1942. Л.: Изд-во: «Аврора», 1990. 216 с.
9. Шарандак Н.П. Михаил Васильевич Нестеров. Л.: Изд-во: «Художник РСФСР», 1975. 40 с.: ил. (Массовая библиотечка по искусству).

Filippova O.N.

Association of Art Critics, Moscow

PORTRAIT IN THE CREATIVE WORK OF M.V. NESTEROV (1862-1942)**Summary**

Mikhail Vasilyevich Nesterov (1862-1942) is one of the most subtle, heartfelt lyrics in Russian painting. Its formation as an artist and the first major successes come at the end of XIX – beginning of XX century. But his name could not be separated from the history of Soviet art, in which he came already established, venerable, recognized artist. Not stopping there, he seemed to have found a second youth, and created a number of wonderful works, put forward it among the leading masters of the Soviet portrait.

Keywords: the creative work of M.V. Nesterov, landscapes, tale, theatrical scenery, creation of icons for St. Vladimir's Cathedral in Kiev, watercolor sketch, a series of paintings about the tragic fate of Russian women, execution of orders for the painting of churches, portraits, self-portrait.

УДК 7.03;7.001.12

ТВОРЧЕСТВО Б.М. КУСТОДИЕВА – ХУДОЖНИКА РАЗНОСТОРОННЕГО ТАЛАНТА

Филиппова О.Н.

Ассоциация искусствоведов, г. Москва

Каждый подлинный художник – это явление уникальное, каждый – неповторим. Но, и в ряду самых ярких, оригинальных живописцев и графиков начала XX века Борис Михайлович Кустодиев (1878-1927) выделяется особым свойством своего таланта, всей своей творческой личности и судьбы. Он не только жанрист, но и превосходный портретист, иллюстратор, мастер театральной декорации; рисовальщик, гравер, скульптор. Его творчество было посвящено не только старой России. После Октябрьской революции 1917 года, когда Б.М. Кустодиев становится одним из мастеров, закладывающих фундамент советской культуры, он отдает свой талант радостному утверждению России новой, а искусство его выглядит поэмой о народе.

Ключевые слова: творчество Б.М. Кустодиева, живописные и графические портреты, бытовая живопись, исторический живописец, жанр политической карикатуры, серия сатирических шаржей, автопортреты, сюжеты ярмарок и праздников, картины, изображающие купчих, гравюра.

Постановка проблемы. Б.М. Кустодиев – это художник разностороннего таланта. Великолепный живописец, он вошел в русское искусство, как автор значительных произведений бытового жанра, оригинальных пейзажей и глубоких по содержанию портретов. Превосходный рисовальщик и график, Б.М. Кустодиев работал в линогравюре и ксилографии, исполнял книжные иллюстрации и театральные эскизы. Он выработал свою оригинальную художественную систему, сумел почувствовать и воплотить самобытные черты русской жизни. Но, в каких бы жанрах художник не работал, были очевидны национальные истоки его творчества, связь собственного мировосприятия с эстетическими представлениями народа.

Анализ последних исследований и публикаций. В 1920-е годы создавалось впечатление, будто наследие, оставленное художником, утратив свою художественную и эстетическую ценность, не выдержало испытания временем, кануло в прошлое и стало достоянием истории. Так продолжалось долго – более двух десятилетий. Только в начале 1950-х годов, вслед за все более возрастающим в советской исторической науке и литературе вниманием ко всему специфически русскому, ярко национальному в нашей культуре, наметилось некоторое оживление интереса к творчеству Б.М. Кустодиева. Это проявилось и в небольшом монографическом очерке И.И. Пикулева, дававшем популярный образ жизни и творческого пути художника (М., 1951), и в статье замечательного советского живописца К.Ф. Юона: «Поэт-живописец» (М., 1952) [5; 10]. Однако, подлинное «второе рождение» творческому наследию художника суждено было пережить несколько позднее – в самом конце 1950-х годов [1, с. 6].

На больших выставках его произведений, проходивших в Ленинграде (Государственный Русский музей, 1959), Москве (Академия художеств СССР, 1960) и Киеве (Музей русского искусства, 1960), были собраны работы из множества музеев, картинных галерей и частных собраний. Творчество мастера, представшее во всей широте своего диапазона, не могло оставить зрителей равнодушными. Признание этого факта

нашло свое отражение и в нашей науке об искусстве. В течение последующих лет специальная литература о Б.М. Кустодиеве пополнилась монографиями М.Г. Эткинда (Л.-М., 1960) и В.Е. Лебедевой (М., 1966), а также рядом публикаций и статей в периодической печати (Б.А. Капралова, А.А. Каменского, Т.Г. Ржепецкой, Н.А. Никифорова и др.) [3; 4; 8].

Вместе с тщательным изучением творчества художника началась широкая популяризация его наследия, внимание, к которому, не только не ослабевало, а, напротив, росло с каждым годом. Тем интереснее были для нашей художественной общественности материалы и документы, связанные с жизнью и творчеством мастера. Их публикация, носящая, по преимуществу, эпистолярный и мемориальный характер, и явилась задачей сборника: «Борис Михайлович Кустодиев. Письма. Статьи, заметки, интервью. Встречи и беседы с Кустодиевым (Из дневников Вс. Воинова). Воспоминания о художнике» (Л., 1967) [1]. Цель данной публикации – это раскрыть творчество Б.М. Кустодиева, проанализировать его работы.

Борис Михайлович Кустодиев родился 7 марта (28 февраля по старому стилю) 1878 года в Астрахани. Отец его служил учителем словесности и логики в местной духовной семинарии. Мать, образованная по тем временам женщина, хорошо рисовала, любила музыку; после смерти мужа в 1879 году, чтобы содержать четверых детей и старую няню, брала заказы на вышивание. Приобщению Б.М. Кустодиева к народной культуре в детские годы способствовала, происходившая из крепостных П.В. Дроздова – няня матери, ставшая членом семьи. Кустодиевы снимали флигель дома торговца-оптовика. Будущий художник мог наблюдать на большом купеческом дворе обычную еловую суету российской провинции.

Позднее ему не потребовалось специально изучать, осваивать этот провинциальный быт, с ранних лет он был захвачен его стихией. Астрахань, вобравшая в себя все краски юга России, – это прежде всего волжский город, ворота Каспия, город речников и моряков, рыбаков и грузчиков, судозолазов и купцов, торгующих рыбой и лесом,

ремесленников и всякого рабочего люда. В это пестрое многоголосое русское торжище заметно вкрапливались и легкие оттенки Востока. Город детства остался в памяти Б.М. Кустодиева образом большой хлопотливой ярмарки.

Несомненно, ранние впечатления способствовали формированию художественных интересов, оказали влияние на личность Б.М. Кустодиева. Однако, впечатления детства вызвали у него потребность не только к отражению внешней яркости окружающего быта. Основой его творчества всегда оставалась, манящая к себе, не вымышленная, а реально совершающаяся жизнь, в особенности же жизнь приволжской провинции, которая давно уже была разбужена зычным ревом паровозных гудков. Волга связала города и городки по всему побережью, повелительно притянула к ним широкий сельский, крестьянский мир.

С сентября 1887 года Б.М. Кустодиев учился в Астраханском духовном училище, а по окончании его в 1892 году был принят в духовную семинарию на казенный счет. Выбор учебного заведения определился материальными трудностями, возникшими в семье после смерти отца. Истинным же призванием Б.М. Кустодиева стало искусство, интерес к которому развивался и поддерживался его матерью и дальним родственником В.А. Касталским, художником-любителем. Занятия рисованием поощрял и дядя, С.Д. Никольский, петербургский чиновник. На портрете, написанном Б.М. Кустодиевым в 1901 году, он изображен уже пожилым человеком, суховатым, сосредоточенным.

Увидев способности Б.М. Кустодиева-семинариста к искусству, С.Д. Никольский рекомендовал ему брать уроки живописи и рисунка у талантливого педагога – П.А. Власова (1857-1935), выпускника Академии художеств, ученика В.Г. Перова (1833-1882) и П.П. Чистякова (1832-1919). Главное, что вынес Б.М. Кустодиев из общения с учителем, посещая в 1893-1896 годах, организованный им «Астраханский кружок любителей живописи и рисования», – это бережное отношение к натуре, восторженное преклонение перед природой [6, с. 7]. После занятий у П.А. Власова, который, как писал Б.М. Кустодиев, «нас поставил на ноги», начинающий художник задумал поступить в московское Училище живописи, ваяния и зодчества, но ему отказали в приеме по возрасту.

Тогда он оставил семинарию, уехал в Петербург и в 1896 году стал учеником Высшего художественного училища при Академии художеств. Сохраняя некоторую традиционность, учебный процесс теперь в связи, с проведенной в 1894 году реформой, все в большей степени ориентировал ученика на отражение окружающей жизни. Все это благотворно сказывалось на ученических работах. Отдельные классные этюды Б.М. Кустодиева, написанные маслом и акварелью, – «Голова казака», «Заснула», «Натурщик с горшком» – отличались выразительностью и мастерством, разработанностью колористического решения [6, с. 8]. В них угадывался будущий сильный живописец. Уже на первом году обучения Б.М. Кустодиев участвовал на Выставке опытов художественного творчества (эскизов) русских и иностранных художников, и учеников в Петербурге и получил премию (шестнадцать рублей) за эскиз: «В мастерской художника» [6, с. 8]. Через два года после поступления в Высшее художественное училище исполнилось желание Б.М. Кустодиева стать учеником И.Е. Репина (1844-1930). Творческая атмосфера мастерской, обаяние личности профессора-руководителя, крупнейшего русского художника, вырабатывали понимание общественного предназначения искусства, подвижническое отношение к труду.

В картине: «Постановка природы в мастерской И.Е. Репина в Академии художеств» (Музей Российской академии художеств), исполненной учениками, среди которых, был и Б.М. Кустодиев, в 1901-1903 годах, выразительно передан этот общий творческий порыв, преклонение перед красотой природы [6, с. 8]. В центре композиции представлена фигура учителя, умеющего создать атмосферу увлеченности, страстной одержимости служения прекрасному. Для картины Б.М. Кустодиев выполнил портреты-этюды, изображающие Д.Ф. Богословского, С.А. Беклемишеву, В.И. Епифанову, Е.М. Малишевскую, А.А. Мурашко и Ф.А. Малявина. Таким образом, несмотря на огромный художественный авторитет, И.Е. Репин не подавлял индивидуальности своих учеников; каждый из них сумел сказать свое слово в искусстве.

Репинская мастерская была школой активного ученичества, где не только усваивались основы реалистического изображения, но вырабатывалась потребность в духовных контактах, стимулировалось обращение к наследию прошлого, деятельное участие в современном ху-



Илл. 1. Б.М. Кустодиев. «Портрет художника И.Я. Билибина». 1901 г. Х., м., 142,0 x 110,0 см // Государственный Русский музей

дожественном процессе. Талант Б.М. Кустодиева, поддержанный П.А. Власовым и развитый в мастерской И.Е. Репина, сохранил свою самобытную прелесть. Еще в период обучения Б.М. Кустодиев работал над портретами, следуя здесь лучшим традициям русского реалистического искусства, передающего сложный духовный мир человека. В 1901 году были исполнены живописные портреты художника И.Я. Билибина (1876-1942), скульптора Д.С. Стеллецкого (1875-1947) и графический – будущей жены художника Ю.Е. Прошинской (илл. 1, 2).

За исключением последнего (погрудное изображение на нейтральном фоне), два других носят интерьерный характер. И.Я. Билибин, позирующий, как писал И.Э. Грабарь (1871-1960), в сюртуке «под Онегина», представлен в мастерской на фоне драпировки, возле которой, на полу помещена вазочка с кистями [6, с. 9]. Тонкое интеллигентное лицо, сверкающая белизна сорочки, горящая красная гвоздика в петлице темного сюртука написаны широко и стремительно. Опущены мелочи, деликатно приглушен фон, зато остро почувствованы и переданы артистизм и изящество натуры И.Я. Билибина, его внимательный и проникновенный взгляд. За портрет И.Я. Билибина, показанный на Международной выставке в Мюнхене в 1901 году, художник был награжден второй золотой медалью.

Портрет Д.С. Стеллецкого решен также с большой непосредственностью: обобщены детали, энергичными мазками пролеплено, улыбающееся лицо, обращенное к зрителю. Б.М. Кустодиев не только отлично передал сходство, но и создал выразительные образы людей искусства. В портрете Ю.Е. Прошинской он показал себя превосходным рисовальщиком. Отказавшись от академической проработанности, художник акцентировал характерные черты лица, эскизно наметил костюм – все это придало образу особую броскость и энергичную завершенность. На выполнении работы, несомненно, сказалось воздействие портретной графики И.Е. Репина, как в трактовке натуры, так и в использовании различных графических материалов (сочный рисунок углем и тонкая подцветка цветными карандашами).

Живописный портрет профессора Высшего художественного училища гравера В.В. Матэ (1902) выглядит почти жанровым по своему решению (илл. 3).

Стоя перед столом с разложенными эстампами, В.В. Матэ откинул голову и задумался. В глубине же, завешенной картинами комнаты, изображена его жена за рукоделем. Кажется, что многосеансный портрет написан на одном дыхании: широкий декоративный мазок передает главное в образе, убедительно акцентирует материальность предметов. Скользя по переплетению нитей холста, кисть воссоздает мягкость ткани костюма, пастозной красочной кладкой вылеплены блики на стекле и ободке лупы – этим акцентируется внимание на сильной руке гравера. И среди общей приглушенной гаммы кажется особенно выразительным, написанное лицо. Фактурная точность при таком широком письме указывает на большие возможности живописца. В годы ученичества Б.М. Кустодиев пробовал себя в разных жанрах, но осо-

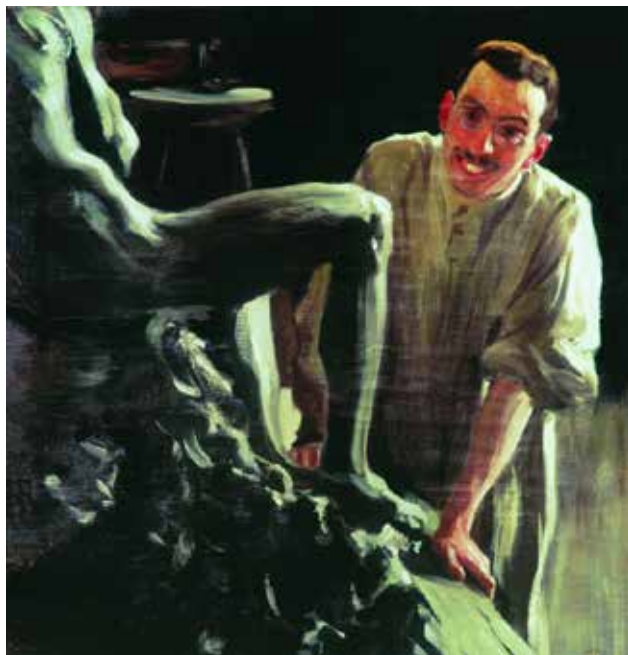

Илл. 2. Б.М. Кустодиев. «Портрет скульптора и живописца Дмитрия Семеновича Стеллецкого». 1901 г. Х., м., 96,0 x 98,0 см // Государственный Русский музей (Санкт-Петербург)



Илл. 3. Б.М. Кустодиев. «Портрет профессора гравирования Василия Васильевича Матэ». 1902 г. Х., м., 125,0 x 151,0 см // Государственный Русский музей (Санкт-Петербург)

бенно была ему близка бытовая живопись. Его эскиз композиции: «В мастерской художника» на Весенней выставке 1898 года, был отмечен денежной наградой, а в 1900 году Совет Академии за конкурсный эскиз: «Встретились» присудил Б.М. Кустодиеву первую премию [6, с. 13]. И.Е. Репин следил за развитием способного ученика и хорошо отзывался о нем.

Начав работу над картиной: «Торжественное заседание Государственного совета 7 мая 1901 года в день 100-летнего юбилея со дня его учреждения» (1901-1903), И.Е. Репин пригласил в помощники своих лучших учеников – Б.М. Кустодиева, которого называл «богатырем живописи», и И.С. Куликова (1875-1941) [6, с. 13] (илл. 4).



Илл. 4. И.Е. Репин. «Торжественное заседание Государственного совета 7 мая 1901 года, в день столетнего юбилея со дня его учреждения». 1903 г. Х., м., 400,0 x 877,0 см // Государственный Русский музей (Санкт-Петербург)

Б.М. Кустодиев исполнил для картины двадцать пять портретных этюдов, в т.ч. портреты видных представителей российской бюрократии: графа Н.П. Игнатъева, генерала Н.И. Бобринкова, сенатора П.А. Сабурова, статс-секретаря Н.В. Муравьева, а также написал правую часть картины. Острые характеристики, широкий мазок, выразительность и лаконизм сближали живопись Б.М. Кустодиева с репинской изобразительной системой 1900-х годов. Картина стала групповым портретом правящей верхушки самодержавной России. Художники, акцентируя типическое в характеристике ее персонажей, создали, в особенности в подготовительных этюдах, выразительные социально-значимые образы. Б.М. Кустодиев и И.С. Куликов, работая над картиной, прошли большую профессиональную школу.

Еще обучаясь в «общих классах», а затем и в репинской мастерской, Б.М. Кустодиев пробует себя, как исторический живописец, выполнив для академических конкурсов эскизы:

«Бунт против бояр на старой Руси (Возмущение против бояр)» (1897) и «У кружала стрельцы гуляют» (1901) [6, с. 15]. Эскизы, в которых студент Академии художеств осваивал многофигурные сцены, показывают, что Б.М. Кустодиева интересовала национальная тематика. Этому способствовало и происхождение живописца, и общее направление русского реалистического искусства, определившее становление его, как художника. Обращением к быту старой Руси, к историческим истокам в творчестве живописца начиналась большая тема народа. Задумав сюжет из современной жизни, Б.М. Кустодиев два лета (1900 и 1901 гг.) собирал этюдный материал для конкурсной программы: «Базар в деревне» (позднее утраченной, сохранился лишь ее эскиз: «На базаре») в селе Семеновское-Лапотное Костромской губернии [6, с. 20].

Уже в этой конкурсной работе, которая обогатила художника, помогла сблизиться с крестьянами, прикоснуться к их духовному миру, намечился характер будущего творчества Б.М. Кустодиева. Работа предвосхитила и круг сюжетных мотивов, позже, позволивших художнику создать собственный образ самобытной российской провинции. Сюжет многолюдного сельского торжища определил логические и композиционные связи между персонажами.

На подобных принципах позже будут строиться знаменитые кустодиевские «ярмарки», «праздники» и «масленицы», где при отсутствии коллизии с ее ситуационной остротой, сама характерность ярких массовых сцен станет основой оригинальных и убедительных живописных образов [6, с. 20]. За свою конкурсную программу Б.М. Кустодиев был награжден золотой медалью и получил звание художника с правом поездки в качестве пенсионера Академии художеств за границу. Произошли и перемены в его личной жизни, — еще во время первой поездки в Костромскую губернию в имении Высоково он познакомился с Ю.Е. Прошинской, которая стала его женой. В декабре 1903 года началось заграничное путешествие. Художник жил в Париже, посещал частную студию Рене Менара, побывал в Испании, где копировал своего любимого Д. Ве-



Илл. 5. Б.М. Кустодиев. «Утро (Ю.Е. Кустодиева с сыном Кириллом)». 1904 г. Х., м., 108,0 x 126,5 см // Государственный Русский музей (Санкт-Петербург)

ласкеса (1599-1660). Однако, долго оставаться без России Б.М. Кустодиев не мог. После знакомства с крупнейшими художественными собраниями Европы, не дожидаясь окончания срока пенсии-онерства, он в мае 1904 года возвратился в Петербург. Пленэрное, пронизанное светом: «Утро» (1904), завершило начальный творческий период Б.М. Кустодиева [6, с. 21] (илл. 5).

Картина с очевидностью показывает, увлекавшие молодого художника импрессионистические искания, в ее живописном строе важнейшую роль играет передача световоздушной среды, как бы растворяющей очертания фигур и предметов в переливах изысканных цветовых рефлексов.

Содержательный образ полотна формируется на стыке бытовой и портретной живописи, но несмотря на то, что в холсте представлены конкретные, близкие художнику люди (его жена и сын), в произведении больше общего, собирательно-типического. Об этом говорит и авторское название. В работах начала 1900-х годов портрет у Б.М. Кустодиева органично смыкается с бытовой живописью. Нарастание жанровых элементов происходит не только потому, что художник не знает «чистого» портрета [6, с. 21]. Развиваясь в русле реалистического русского искусства, где модель изображалась во взаимодействии со средой, а также по природе своего таланта он стремился обогатить характеристику, используя дополнительные возможности, развить «идею» изображаемой личности [6, с. 22].

В годы революции 1905-1907 годов Б.М. Кустодиев работает в двух направлениях. По-прежнему, он занимается живописью и графикой, создает картины и портреты. Однако, он обращается также к жанрам «художественной публицистики» [6, с. 22]. Печать становится в эти годы средством борьбы. В период подъема революции в условиях жестокой цензуры Б.М. Кустодиев вместе с художниками И.Я. Билибиным, М.В. Добужинским (1875-1957), В.А. Серовым (1865-1911), Е.Е. Лансере (1875-1946) и другими сотрудничает в сатирических журналах-однодневках, которые хотя и запрещались, но изменяли названия и тут же возникали снова. В графике наряду со своей прежней системой образной интерпретации он находит новые идейно-содержательные и изобразительные средства: широко используются пятно, плоскостные заливки краской, жесткий линейный рисунок.

Преобладают гротеск, пародия, символизация. Броскостью, заметностью на журнальной полосе рисунки сразу же привлекают внимание. Художник работает в жанре политической карикатуры, беспощадной и острой. Все деспотическое, реакционное выражается на листе уродливой личиной. Передавая в конкретном типическое, социально-сущностное, каждая из графических работ злободневна и общественно значима.

Одним из наиболее разоблачительных явился, опубликованный в журнале: «Жупел» (1905, № 2) рисунок Б.М. Кустодиева: «Вступление. 1905 год. Москва» [6, с. 22] (илл. 6).

Темой композиции является разгром декабрьского восстания московских рабочих. Перед зрителем была развернута панорама городских улиц с баррикадой, толпой, несущей знамена, и наступающими солдатами. А в эту вполне реаль-



Илл. 6. Б.М. Кустодиев. «Вступление. 1905 год. Москва». 1905 г. Бумага, тушь, акварель, 26,0 x 26,0 см // Государственная Третьяковская галерея (Москва)

ную сцену был вписан гигантский скелет – это аллегория смерти. Монументализация образного решения, символичность, соединение реальности и фантастики – все это дало изображению огромную силу выразительности. В серии сатирических шаржей Б.М. Кустодиев, очертив, отталкивающий облик российского монархического: «Олимпа», показал душевных и мракобесов, интриганов и политиканов, честолюбцев и карьеристов [6, с. 23]. Рисунки, предостерегающе напоминали читателю: «Жупела», а затем и «Адской почты» об опасной и недоброй воле изображенных [6, с. 23]. Б.М. Кустодиев, работая над картиной: «Заседание Государственного совета», наблюдал персонажей будущих карикатур [6, с. 23]. Возможно, здесь сказалось влияние метких характеристик этюдов-портретов И.Е. Репина к этой картине.

В карикатурах художник гипертрофирует реальные черты, привлекая опыт и мастерство портретиста-психолога. Точные образные акценты выявляют главное. Шитые мундиры, ордена и ленты – именно пышность декорации обличает ничтожность ее носителей (на примере рисунка «Победоносцев», шаржа «Витте», дополняющего, созданную в то время обширную сатирическую «иконографию» премьер-министра и др.) [6, с. 23]. Б.М. Кустодиев участвует в создании своеобразной хроники – выпуске: «Календаря революции» [6, с. 24]. Но так, как журнал: «Адская почта» был закрыт властями, его рисунок к листу: «Февраль» – «После разгрома демонстрации» увидел свет только в 1917 году, сохранив и в условиях Февральской революции свою публицистичность [6, с. 24]. Помимо сатирических, негативных образов, художник стремился изобразить и главную силу революции – это народ.

В 1906 году создается рисунок: «Манифестация», где особенно, оправданным становится прием «кадрирования»: движущийся людской поток кажется бесконечным [6, с. 24] (илл. 7).



Илл. 7. Б.М. Кустодиев. «Манифестация». 1906 г.
Бумага, цветной карандаш, 33,9 x 27,2 см // Государственный Русский музей (Санкт-Петербург)

Могучий марш толпы выражает уверенность и решимость. Уходящие в небо трубы, клубящийся дым, острым крылом, взметнувшийся над шествием флаг, усиливают впечатление своей мужественной ритмикой. Убедительная правдивость придает листу значение исторического документа. Продолжением темы народа в революции стал акварельный рисунок – это: «Первомайская демонстрация у Путиловского завода» (1906), изображающий массовое шествие, стекающихся в единый поток людей [6, с. 24] (илл. 8).



Илл. 8. Б.М. Кустодиев. «Первомайская демонстрация у Путиловского завода». 1906 г. Бумага на картоне, пастель, графит, 36,0 x 52,0 см // Государственный центральный музей современной истории России (Москва)

Серебристая листва деревьев, теплая майская зелень травы, алеющие кумачовые полотнища передают состояние праздника и весны. Таким образом, графика Б.М. Кустодиева, посвященная революционным событиям 1905-1907 годов, является значительным периодом в творчестве художника, который активно переживал, увиденное, выступал, как сатирик-обличитель, и как свидетель тех дней, воспевающий народное восстание. В жизни всякого художника бывают моменты, когда возникает потребность посмотреть на себя со стороны, разобраться в мыслях. Такая потребность часто разрешается созданием автопортрета. Б.М. Кустодиев писал себя в 1903, 1904 и 1905 годах, его автопортретам свойственны выразительность и простота, экономное использование изобразительных средств. Наиболее значительным является картина-автопортрет: «На охоте» (1905), где Б.М. Кустодиев внимательно, даже сурово смотрит на мир и требовательно – на себя в этом мире [6, с. 25] (илл. 9).

Портрет выполнен в сдержанной цветовой гамме, ему присущи особая воздушность, пленэрность. Слитность модели с природой подчеркнута общностью колористического строя. В начале и середине 1900-х годов Б.М. Кустодиев много работал в жанре портрета маслом и акварелью, изображал родных, близких, знакомых ему людей, как в интерьере, так и на воздухе. Одним из пленэрных портретов жены с дочерью стала картина: «Сирень» (1906), которая, как и «Утро», лишь условно может быть отнесена к портретному жанру, т.к. пейзажная часть занимает больше места, чем изображение счастливой матери с девочкой на руках [6, с. 25].

Лиловые гроздья сирени на фоне сочной темной зелени и теплой от солнечного света стены: «Терема» (дома-мастерской, построенного Б.М. Кустодиевым в 1905 году, недалеко от Кинешмы), синева безоблачного неба передают состояние покоя и счастья [6, с. 25]. В это, погруженное в тень полноцвелье, пробивается через плотную листву узкий и горячий солнечный луч. Он скользит по белому платью матери и дочери, рассыпается золотыми брызгами по траве, и озаряются фигуры, мерцают солнечными пятнами лица и одежда. Колорит здесь строится на мощных контрастах цветовых масс. Художник не столько моделирует форму, сколько разрабатывает цветовые ряды зеленого, фиолетового, теплого охристого. Картина написана широко, декоративно. Во второй половине 1900-х годов палитра Б.М. Кустодиева заметно осветляется, освобождается от плотных тональностей и светотеневых акцентов. Больше внимания уделяется «аппликативному», построенному на сочетании больших цветовых пятен письму, появляются легкость в передаче формы, особая светоносность колорита.

Новые живописные установки Б.М. Кустодиева отражает портрет-картина: «Японская кукла» (1908), исполненный в технике темперы [6, с. 27] (илл. 10).



Илл. 9. Б.М. Кустодиев. «На охоте». 1905 г. Х., м., 70,0 x 109,0 см // Государственный Русский музей (Санкт-Петербург)



Илл. 11. Б.М. Кустодиев. «Ярмарка». 1906 г. Бумага на картоне, гуашь, 66,5 x 88,5 см // Государственная Третьяковская галерея (Москва)



Илл. 10. Б.М. Кустодиев. «Японская кукла». 1908 г. Картон, темпера, цв. кар., 73,7 x 86,2 см // Государственная Третьяковская галерея (Москва)

Виртуозно сгармонированными цветовыми отношениями живописец передает состояние солнечности, хотя колорит картины сравнительно неярок. В несколько разбеленной гамме прокладываются большие плоскости стен и пейзажа. На таком фоне особенно выразительной становится фигура девочки (дочери художника Ирины) с изящной игрушкой в руках. Картина полна чувством радости, покоя и мира.

«Ярмарки» (1906 и 1908 гг.) с их цветовой изысканностью и просветленностью колористического решения при его одновременной декоративности отчетливо характеризуют образное видение художника [6, с. 30] (илл. 11, 12).

Обе картины объединяют сюжет, типаж, близки они и по технике исполнения (темпера, гуашь). Особенно многолюдна первая картина, где все движется и живет. Половину изобразительного поля заполняет толпа, пестро, одетого народа. Срежиссированные художником в отдельные группы крестьянские типы индивидуальны, но включены в общее действие.

И, кажется, оно расплескалось где-то за пределами полотна, обещая воображению новые



Илл. 12. Б.М. Кустодиев. «Ярмарка». 1908 г. Бумага, гуашь, 68,2 x 102,5 см // Государственная Третьяковская галерея (Москва)

картины, — яркие, неожиданные. В период работы над «Ярмарками» была создана еще одна «хоровая» картина — это: «Праздник в деревне» (1907), в которой крестьянское бытие отражено правдиво и широко [6, с. 35] (илл. 13).

Фоном гулянья стали, отгорающие осенним пожаром леса, узкие полосы сжатых полей, убогие серые избы с гребнями штырей на соломенных крышах, щиплющие траву по межам одинокие лошади, низкое с далекими просветами небо. Жизнь русского крестьянина проходит среди забот, не оставляющих его и в праздник.

Сюжеты «ярмарок» и «праздников» развивались в других одноименных картинах, посто-



Илл. 13. Б.М. Кустодиев. «Праздник в деревне». 1907 г. Бумага, темпера, 17,5 x 36,5 см // Государственная Третьяковская галерея (Москва)

янно создавались варианты уже, написанных произведений [6, с. 40]. Как вариант: «Праздника в деревне» (1907) Б.М. Кустодиев выполнил в 1910 году картину: «Деревенский праздник», которая получилась такой же торжественной и яркой [6, с. 40] (илл. 14).

Завершающая тему картина: «Хоровод» (1912) кажется разработанной мизансценой одного из «праздников» [6, с. 40]. И здесь художник не выходит из традиционного решения, передавая лишь общее, видовое, как бы находясь на расстоянии от персонажей. В своих картинах Б.М. Кустодиев всегда большое внимание уделял пейзажу. При «бессюжетности» картин находилось такое соотношение человека и среды, при котором пейзажный мотив усиливал эмоциональную и смысловую сущность содержания [6, с. 40].

С другой стороны, даже сельский пейзаж его полотне преобразуется присутствием человека. Трудно представить луга и реку в картине: «Сенокос», без сгребавших сено празднично одетых баб и мужиков, купающихся детей [6, с. 40]. Иногда в жанровой картине состояние природы так тонко почувствовано и передано, что сама композиция носит название времени года («Осень. Над горо-

дом», «Осень», обе 1918 г.; «Весна», 1921; «Лето», 1922) [6, с. 40]. Говоря о живописи Б.М. Кустодиева, следует подчеркнуть роль пейзажа в колористической разработке картины. Пестрый, красочный осенний ландшафт, золотистые капли березовых листьев, рассыпанные на фоне лиловых бревенчатых стен, заметно усиливают декоративную звучность картины: «Деревенский праздник» (1910), «украшают» ее [6, с. 40].

В процессе постижения народного эстетического идеала Б.М. Кустодиев попытался сформулировать идеальные образные критерии национального типа. Подобная тенденция наиболее законченно проявилась в картинах, изображающих купчих. Этот цикл открывается в 1912 году картиной: «Купчиха», в него органично вошла серия: «Красавица», начатая полотном: «Красавица» (1915) [6, с. 59] (илл. 15).

В картине: «Купчиха за чаем» (1918) роскошная снедь как бы дополняет содержание образа [6, с. 62] (илл. 16).

Здесь и сочная зрелость арбуза, и «наливные яблочки», и ароматная пышность сдобы, а над всем этим великолепием возвышается самовар, как символ домашнего очага [6, с. 62]. Убедитель-



Илл. 14. Б.М. Кустодиев. «Деревенский праздник». 1910 г. Картон, темпера, 34,2 x 101,0 см // Государственный Русский музей (Санкт-Петербург)



Илл. 15. Б.М. Кустодиев. «Красавица». 1915 г. Х., м., 141,0 x 185,0 см // Государственная Третьяковская галерея (Москва)



Илл. 16. Б.М. Кустодиев. «Купчиха за чаем». 1918 г. Х., м., 120,0 x 120,0 см // Государственный Русский музей (Санкт-Петербург)

ная предметная достоверность превращается в поэтическую гиперболу. Таким образом, в «Купчихах» тема, которых, продолжала развиваться до 1927 года, Б.М. Кустодиев показал себя мастером натюрморта [6, с. 62]. Уделяя большое внимание изображению, окружающих человека предметов, художник часто вводил в свои композиции натюрморты, то интерьерные, плотные и глубокие, то пленэрные, легкие и воздушные. В показе купеческого быта роль вещей была особенно велика. Без преувеличения можно сказать, что последние десять лет жизни художника были его подвигом. Вопреки мучительному недугу, Б.М. Кустодиев сумел сохранить работоспособность, высокий творческий подъем, не утратил оптимизма, совершенствовал мастерство, искал новые изобразительные средства. Менялась и его система живописи.

Большим достижением Б.М. Кустодиева-живописца стал портрет Ф.И. Шаляпина (1921-1922) (илл. 17).

Художнику в образе певца удалось передать неоднозначность его натуры. Легкий поворот, приподнятой головы, устремленный ввысь и вдаль взгляд, вдохновенность, порыв и в то же время налет барственности: белый бульдог у ног, распахнутая дорогая шуба, изысканный жест, как бы демонстрирующий перстень на отставленном мизинце. Актер и в жизни пребывает в роли. Будучи живописцем по преимуществу, Б.М. Кустодиев, однако, много работал и в графике, оставаясь и здесь художником со своим творческим почерком. Высокий профессионализм помогал передавать мир, волновавших его чувств. Б.М. Кустодиев заявил о себе не только, как великолепный рисовальщик-портретист и превосходный книжный иллюстратор, он выступил и как самобытный гравер. Его первые опыты в этой области относились к началу 1900-х годов, когда ксилография и линогравюра были для живописца лишь пробой сил, знакомством с новой изобразительной техникой. После длительного перерыва возвращение к гравюре произошло в начале 1920-х годов. В этот период изучение оригинальных гравюрных возможностей чрезвычайно захватило Б.М. Кустодиева. Так же,



Илл. 17. Б.М. Кустодиев. «Портрет Федора Ивановича Шаляпина». 1922 г. Х., м., 99,0 x 80,0 см // Государственный Русский музей (Санкт-Петербург)

как и в живописи, он и в гравюре тяготел к циклам: «Купальщицы» – это одна из его обширных серий, работа над которой продолжалась до конца творческого пути мастера в 1927 году [6, с. 75].

Таким образом, особенность живописной манеры художника такова, что декоративная основа колорита, повышенное, как бы освобожденное, звучание цвета усиливают выразительность традиционной системы реалистической картины. Если колористические искания живописцев конца XIX – начала XX века

направлены были, главным образом, на усиление роли цвета, его эмоциональной функции, то Б.М. Кустодиеву удалось именно в рамках реалистической картины дать органический синтез декоративной и традиционной трактовки цвета. Он был основан на переосмыслении наследия русского и мирового искусства и знакомстве с народным искусством.

Список литературы:

1. Борис Михайлович Кустодиев. Письма. Статьи, заметки, интервью. Встречи и беседы с Кустодиевым (Из дневников Вс. Воинова). Воспоминания о художнике. Л.: Изд-во: «Художник РСФСР», 1967. 440 с.
2. Борис Кустодиев / Авт.-сост.: Т.А. Савицкая. Альбом. М.: Изд-во: «Советский художник», 1982. 12 с.: ил.
3. Лебедева В.Е. Борис Михайлович Кустодиев. Живопись. Рисунок. Театр. Книга. Эстамп / Отв. ред. Н.А. Дмитриева. М.: Изд-во: «Наука», 1966. 244 с.
4. Никифорова Н.А. Иллюстрации Б.М. Кустодиева к произведениям А.М. Горького. Искусство. 1959. № 9. С. 64-66.
5. Пикулев И.И. Борис Михайлович Кустодиев. 1878-1927. М.: Изд-во: «Искусство», 1951. 40 с.: ил. (Массовая библиотека).
6. Саугин Н.А. Борис Михайлович Кустодиев. Л.: Изд-во: «Художник РСФСР», 1987. 88 с.: ил.
7. Соколов М.Н. Борис Кустодиев. 1878-1927. М.: Изд-во: «АРТ-РОДНИК», 2007. 96 с. (Малая серия искусств).
8. Этгинд М.Г. Борис Михайлович Кустодиев. Л.-М.: Изд-во: «Искусство», 1960. 219 с.: ил.
9. Этгинд М.Г. Борис Михайлович Кустодиев. Л.: Изд-во: «Художник РСФСР», 1968. 64 с.
10. Юон К.Ф. Поэт-живописец. Огонек. 1952. № 22. С. 24-26.

Filippova O.N.

Association of Art Critics, Moscow

THE CREATIVE WORK OF B.M. KUSTODIEV – THE ARTIST'S VERSATILE TALENT

Summary

Each true artist is a unique phenomenon, each is unique. But, among the brightest, original painters and graphic artists of the early of the XX century, Boris Mikhailovich Kustodiev (1878-1927) stands out for a special property of his talent, all his creative personality and destiny. He is not only a genre painter, but also an excellent portraitist, Illustrator, master of theatrical scenery; painter, engraver, sculptor. His work was dedicated not only to old Russia. After the October revolution of 1917, when B.M. Kustodiev became one of the masters, laying the Foundation of Soviet culture, he gave his talent to the joyful approval of Russia, and his art looks like a poem about the people.

Keywords: the creative work of B.M. Kustodiev, picturesque and graphic portraits, household painting, historical painter, genre of political cartoons, a series of satirical cartoons, self-portraits, subjects of fairs and holidays, paintings depicting merchants, engraving.

УДК 027.54.081

ІНФОРМАЦІЙНЕ ЗАБЕЗПЕЧЕННЯ УПРАВЛІНСЬКОЇ ДІЯЛЬНОСТІ ОРГАНІВ ДЕРЖАВНОЇ ВЛАДИ СЛУЖБОЮ ІНФОРМАЦІЙНО-АНАЛІТИЧНОГО ЗАБЕЗПЕЧЕННЯ (СІАЗ) НАЦІОНАЛЬНОЇ БІБЛІОТЕКИ УКРАЇНИ ІМЕНІ В.І. ВЕРНАДСЬКОГО НАН УКРАЇНИ

Єрмолаєва Г.А.

Відокремлений підрозділ «Миколаївська філія
Київського національного університету культури і мистецтв»

Мельниченко В.О.

Київський університет культури

У даній статті розглядається діяльність бібліотек як інформаційно-аналітичних центрів, що здійснюють інформаційну підтримку органів державної влади. Зокрема, розглянута діяльність Служби інформаційно-аналітичного забезпечення (СІАЗ) Національної бібліотеки України імені В.І. Вернадського НАН України як приклад ефективного інформаційного супроводу діяльності владних структур. Проаналізовано структуру служби, її функції та напрямки діяльності. Надано характеристику інформаційно-аналітичної продукції, що готується на замовлення представників органів влади.

Ключові слова: Служба інформаційно-аналітичного забезпечення органів державної влади (СІАЗ), органи державної влади, інформаційно-аналітична продукція, сучасні інформаційні технології.

Постановка проблеми. Розбудова інформаційного суспільства сьогодні є одним із пріоритетних завдань України, яке декларується у багатьох державних нормативно-правових актах, концепціях, програмах та стратегіях розвитку, висвітлюється на чисельних наукових і професійних заходах. Органи державної влади спрямовуються на використання новітніх інформаційних технологій у своїй роботі, а це в свою чергу, відбивається на їхньому інформаційному забезпеченні. На думку ряду фахівців саме інформаційне забезпечення всіх рівнів державного управління визначає сприйняття громадськістю тих чи інших дій влади, рівень координації діяльності центральних і місцевих її органів та адекватність рішень, що приймаються. Саме сьогодні представники органів державної влади потребують максимально функціонального джерела інформації, що здатне допомогти орієнтуватися в складному і неоднозначному світі політики та економіки, одержувати максимум необхідної інформації на тему, що їх цікавить, наприклад, нормативні документи мають супроводжуватися коментарями компетентних фахівців; видання з критичним матеріалом має містити глибокий аналіз помилок і поради, як уникнути їх у майбутньому тощо. Установами, що здатні задовольнити такі запити сьогодні стали провідні бібліотеки України, що за останні два десятиліття перетворилися на справжні інформаційні центри. Тому вивчення діяльності бібліотечних закладів з цього ракурсу є актуальним та доцільним.

Аналіз останніх досліджень і публікацій. Аналіз фахових публікацій показав, що останнім часом в зв'язку з активізацією процесу інформатизації в Україні, у колі науковців зростає дослідницький інтерес до питання інформаційно-аналітичного забезпечення процесу прийняття управлінських рішень, зокрема – до інформаційно-аналітичної діяльності бібліотечних структур. Різним аспектам цієї проблеми присвячені праці В. Горового [1-3], Т. Гранчак [4-5], І. Давидової [6], О. Кобелева [7], Л. Ковальчук [8], С. Кулицького [10], О. Онищенко [11], В. Пальчук [12] та ін.

Виділення невирішених раніше частин загальної проблеми. Незважаючи на наявність достатньої кількості публікацій, що присвячені темі інформаційного забезпечення органів влади саме бібліотечними закладами, ця тема є недостатньо дослідженою. Переважна більшість опублікованих робіт присвячена діяльності Служби інформаційно-аналітичного забезпечення (СІАЗ) Національної бібліотеки України імені В.І. Вернадського НАН України, тоді як аналогічну роботу здійснюють й інші бібліотеки.

Метою статті є вивчення досвіду роботи провідної наукової бібліотеки країни щодо інформаційного забезпечення органів влади, а також окреслення стратегічних напрямів, механізму та формування сучасної ефективною служби інформаційно-аналітичного забезпечення у складі провідних бібліотек України.

Виклад основного матеріалу. Наприкінці ХХ ст. функції бібліотек суттєво змінилися. В першу чергу це було пов'язано зі змінами в їхній інформаційній діяльності. Такі зміни були спричинені впровадженням в бібліотечну практику інформаційних технологій та новими запитами суспільства. В. Горовий у своїх працях спрогнозував збільшення ролі системи бібліотечних інформаційних комунікацій у загальній системі соціальних комунікацій, у тому числі і в забезпеченні інформаційно-аналітичного супроводу процесу прийняття управлінських рішень [3]. Підтвердженням цієї тези є досвід роботи Служби інформаційно-аналітичного забезпечення органів державної влади Національної бібліотеки України імені В.І. Вернадського (СІАЗ НБУВ).

У 1998 р. з метою координації діяльності різних органів та гілок влади в Україні була прийнята «Національна програма інформатизації», що включала чітку постановку завдань щодо реалізації концепції створення сучасної інформаційної інфраструктури України. В її рамках була здійснена робота щодо створення універсальної інформаційної системи безперервного отримання, аналізу й поширення інформації стосовно

політичного, економічного та соціального життя держави, що згодом отримала назву системи інформаційно-аналітичного забезпечення органів державної влади (СІАЗ).

Серед відомих установ, що б змогли взяти на себе відповідальність за створення підрозділів СІАЗ розглядалися крупні бібліотеки та науково-технічні й інформаційні центри, в яких акумулюються документи стосовно всіх сфер діяльності держави. Такі установи повинні були перетворитися на центри інформаційно-аналітичного забезпечення органів державної влади всіх рівнів. У якості пілотного проекту базовою установою для забезпечення потрібною інформацією владних структур було обрано Національну бібліотеку України ім. В.І. Вернадського (НБУВ) як головний науково-інформаційний центр держави [1]. За ініціатииви її директора академіка НАН О. Онищенка у 1992 р. було створено спеціальний підрозділ, орієнтований на співробітництво з органами державної влади України. Цей підрозділ після відповідної постанови Президії НАН України від 14.12.1995 р. отримав назву служби інформаційно-аналітичного забезпечення та остаточно оформив свою роботу. Для налагодження співробітництва СІАЗ НБУВ з інформаційними підрозділами Верховної Ради і Кабінету Міністрів України 12.12.2005 р. між НАН України та Президією Верховної Ради було укладено спеціальний договір [9].

СІАЗ НБУВ – це науковий підрозділ, діяльність якого полягає у підготовці інформаційно-аналітичної та аналітично-прогнозної продукції на базі використання інформації електронних і друкованих ЗМІ, всіх видів фондів НБУВ, інших відкритих джерел; предметом спеціальної наукової уваги СІАЗ є дослідження електронних інформаційних технологій в бібліотечній сфері.

Основним завданням служби є інформаційне забезпечення органів державної влади та суспільних інститутів України, моніторинг й опрацювання зростаючих інформаційних потоків, удосконалення процесів введення в широкий суспільний обіг матеріалів з фондів НБУВ.

До основних напрямків діяльності належать: аналіз політичних, соціально-економічних процесів під час ринкових перетворень в Україні; аналіз ставлення до громадського життя в Україні державних структур, громадської думки країн світу; вивчення державотворчого, законодавчого процесів у зарубіжних країнах і зіставлення їх із законотворчою практикою в Україні; узагальнення досвіду роботи інформаційно-аналітичних структур системи бібліотек з ефективного використання фондів, активного введення в обіг наукової та іншої інформації, необхідної для підвищення ефективності діяльності органів державної влади.

Пріоритетними напрямами розвитку СІАЗ є використання новітніх інформаційних технологій, передових методів моніторингу й обробки інформації, посилення аналітичної і прогнозної складової в інформаційно-аналітичних матеріалах служби.

До складу служби входять два відділи: відділ політологічного аналізу (здійснює інформаційний супровід економічних, політичних, національних, соціальних та культурно-освітніх процесів у дер-

жаві, діяльності органів влади, політичних партій та громадських і культурних організацій тощо, підготовку інформаційно-аналітичної та аналітично-прогнозної продукції, досліджує актуальні проблеми інформаційно-бібліотечних технологій) та відділ оперативної інформації (виконує термінові замовлення на інформаційно-аналітичні матеріали та готує оглядові продукти на базі аналізу інформації електронних і друкованих ЗМІ, відповідних інформаційних ресурсів у фондах НБУВ; досліджує науково-прикладні проблеми розвитку інформаційних технологій).

Наприкінці 2014 р. СІАЗ НБУВ разом із Фондом Президентів України та Національною юридичною бібліотекою були об'єднані у Центр досліджень соціальних комунікацій. Це науково-дослідний підрозділ НБУВ, фахівці якого досліджують інформаційно-технологічні особливості формування національного інформаційного простору в період інформаційного протистояння; особливості функціонування національних бібліотек як суб'єктів національного інформаційного ресурсу, спрямованого на зміцнення інформаційного суверенітету та забезпечення інформаційної безпеки; проблеми використання інформаційного ресурсу соціальних мереж в інтересах розвитку інформатизації та соціально-економічного і культурного розвитку [13].

Серед абонентів інформаційно-аналітичної продукції СІАЗ найвищі та регіональні управлінські структури (Адміністрація Президента України, Кабінет Міністрів України, Ради національної безпеки і оборони України, Інституту законодавства Верховної Ради України, Комітети Верховної Ради України – понад 2000 корпоративних абонентів; обласні, міські, районні державні адміністрації, ради – понад 1380 абонентів), громадські організації (по лінії УСПП – понад 400 абонентів), інформаційні центри, наукові установи та ін.

Робота служби здійснюється шляхом добору та аналізу необхідної інформації з подальшою її презентацією як для владних структур так і широкому загалові. На основі періодичних видань СІАЗ готує щоденні анотовані матеріали, орієнтовані на представників влади, огляди ЗМІ, аналітику, що відображає актуальні події в житті України. Такі зведення публікуються у спеціальному бюлетені реферативних матеріалів «Україна: події, факти, коментарі», вихід якого було започатковано у 2001 р. Водночас служба займається підготовкою аналітичних матеріалів на замовлення щодо важливих питань економічного й політичного розвитку за кордоном, проводить порівняльний аналіз законодавчих актів різних країн із відповідними проектами законодавчих актів України.

Діяльність СІАЗ сприяє становленню української держави на міжнародній арені у контексті зміцнення взаємозв'язків з євроатлантичними структурами, зокрема допомагає вищим органам влади у підготовці довідкових матеріалів для забезпечення роботи делегацій у різних країнах. За період своєї діяльності СІАЗ надала допомогу українським делегаціям під час візитів до Південної Кореї, Туреччини, Франції, Македонії, Греції, Швеції тощо [9].

Одним із провідних напрямів діяльності СІАЗ є вивчення ситуації в регіонах шляхом аналізу

регіональної преси. У зв'язку з цим службою започатковано видання «Вісті з регіонів». Значним попитом у представників законодавчої і виконавчої влади користуються аналітичні матеріали стосовно демократичних перетворень в українському суспільстві, його політичної структуризації, формування виборчих механізмів тощо. Також СІАЗ активно займається аналізом та висвітленням економічної проблематики, узагальнюючи погляди експертів з питань функціонування енергетичної галузі, банківської системи, розв'язання важливих економічних проблем, розвитку міжнародного економічного співробітництва.

Служба активно розробляє і використовує електронні інформаційні технології шляхом підготовки електронних періодичних видань з подальшим розміщенням їх на сайтах органів державної влади. Все це дозволяє прискорити опрацювання значних обсягів інформації, розширити географію використання джерел інформації, прискорити доставку замовникам інформаційно-аналітичної продукції.

Високий фаховий рівень працівників СІАЗ дозволяє службі включатися у вирішення масштабних інформаційних завдань загальнодержавного значення та долучатися до аналізу урядових програм, а також самостійно виконувати планові науково-дослідні теми як, наприклад, «Інформаційно-аналітичне забезпечення органів державної влади з вивчення соціально-політичної та економічної ситуації в регіонах України» [1].

За більше ніж 20 років свого функціонування СІАЗ створила і представила у вільному доступі потужні, регулярно оновлювані інформаційні ресурси, основними з яких є інформаційно-аналітичні журнали «Україна: події, факти, коментарі» та «Національна безпека: геополітичні, соціально-економічні та інші фактори»; інформаційно-аналітичні бюлетені «Економічне життя України», «Політичні партії і громадські об'єднання», «Відгуки про діяльність владних структур», «Безпека підприємництва», «Конституційна Асамблея: політико-правові аспекти діяльності», «Шляхи розвитку української науки»; додатки до журналу «Україна: події, факти, коментарі»: «Шляхи розвитку української науки», «Соціальні мережі як чинник інформаційної безпеки», «Резонанс»; інформаційно-аналітична система «Бібліометрика української науки», призначена для надання суспільству цілісної картини стану вітчизняного наукового співтовариства. У системі представлені бібліометричні портрети

вітчизняних вчених і наукових колективів, університетів і академічних установ, наукових періодичних видань. Для вчених наведено індекси Гірша в системах Google Scholar і Scopus. Система містить також бібліометричні показники українських журналів і установ за даними світових наукометричних платформ Web of Science, Scopus, Ranking Web of Research Centers та ін.

Репертуар вище перелічених ресурсів постійно оновлюється та розширюється. Так, за даними 2017 р. для забезпечення діяльності органів державної влади та органів місцевого самоврядування СІАЗ підготовлено та надано у друкованому та електронному вигляді 14 найменувань, 297 випусків інформаційно-аналітичних, оглядово-прогностичних бюлетенів, зокрема: «Шляхи розвитку української науки» (5 вип.), «Соціальні мережі як чинник інформаційної безпеки» (21 вип.), «Проблеми інформатизації» (21 вип.), «Україна: події, факти, коментарі» (24 вип.), «Резонанс» (25 вип.), «Політичні організації в демократичному процесі» (22 вип.), «Безпека інформаційної сфери» (14 вип.). В цьому ж році започатковано видання нового інформаційного продукту «Інформаційна ситуація в Україні (аналіз тижневого масиву регіональної електронної інформації)» (50 вип.), спрямованого на моніторинг та аналіз інформаційної картини медіаполя регіонів [7].

Наведені дані дозволяють стверджувати, що сьогодні СІАЗ – це поважна інформаційно-аналітична структура, фахівці якої ретельно відстежують усі суспільні, політичні економічні процеси в Україні, аналізують думки громадян зарубіжних країн щодо подій в нашій державі та її взаємовідносин із зарубіжними партнерами.

Висновки і пропозиції. Отже, виходячи з вищевикладеного, можна констатувати, що відмінною рисою інформаційно-аналітичних служб при бібліотеках є їх органічна включеність у відповідні сфери діяльності, функціональні і організаційні взаємовідносини з соціальними інститутами і конкретними організаціями. При цьому бібліотечної структури під час інформаційного супроводу діяльності владних структур є нейтральними майданчиками щодо тих чи інших процесів, вони здатні оперативно реагувати на динаміку інформаційних потреб органів державної влади з метою подальшого удосконалення форм і змісту їх обслуговування. Це дає змогу об'єктивно досліджувати процеси, що відбуваються в українському суспільстві і надавати якісну синтезовану інформаційну продукцію органам державної влади.

Список літератури:

1. Горючий В.М. Служба інформаційно-аналітичного забезпечення органів державної влади Національної бібліотеки України імені В.І. Вернадського (1992-2006): етапи становлення [Електронний ресурс] / В.М. Горючий // Офіційний веб-портал Державної архівної служби України. – Режим доступу: <http://www.archives.gov.ua/Publicat/AU/AU-1-6-2006/05.pdf>, вільний (дата звернення: 01.11.2018). – Назва з екрана.
2. Горючий В.М. Соціальні інформаційні бази і розвиток бібліотечно-інформаційного потенціалу (1991-2006 рр.): дис. д-ра іст. наук / В.М. Горючий ; Нац. б-ка України ім. В.І. Вернадського. – Київ, 2006. – 392 с.
3. Горючий В. Соціальні інформаційні комунікації, їх наповнення і ресурс : монографія / В. Горючий ; наук. ред. Л.А. Дубровіна ; НАН України, Нац. б-ка України ім. В.І. Вернадського. – Київ: [НВЦ НБУВ], 2010. – 360 с.
4. Гранчак Т. Інформаційно-аналітичний супровід управлінських рішень з реалізації державної етнонаціональної політики / Т. Гранчак // Наукові праці Національної бібліотеки України ім. В.І. Вернадського. – 2009. – Вип. 23. – С. 139-155.
5. Гранчак Т. Місце і роль інформаційно-аналітичних структур у системі політичної комунікації / Т. Гранчак // Наукові праці Національної бібліотеки України ім. В.І. Вернадського. – 2010. – Вип. 26. – С. 29-44.

6. Давидова І.О. Бібліотечне виробництво в інформаційному суспільстві : монографія / І.О. Давидова. – Харків: ХДАК, 2005. – 295 с.
7. Кобелев О.М. Інформаційна аналітика в структурі бібліотечної діяльності в Україні : монографія / О.М. Кобелев ; Харк. держ. акад. культури. – Харків: ХДАК, 2012. – 245 с. – (Аналітика). – Бібліогр.: с. 209-245.
8. Ковальчук Л. Роль публічних бібліотек м. Києва у створенні єдиного інформаційного простору / Л. Ковальчук // Бібліотечна планета. – 2006. – № 1. – С. 22-24.
9. Кондратенко О.Ю. Інформаційне забезпечення вищих органів державної влади та електронне урядування [Електронний ресурс] / О.Ю. Кондратенко // Науковий вісник Інституту міжнародних відносин НАУ. Серія: економіка, право, політологія, туризм. – Режим доступу: <http://jrn1.nau.edu.ua/index.php/IMV/article/view/3176>, вільний (дата звернення: 26.11.2018). – Назва з екрана.
10. Кулицький С.П. Основи організації інформаційної діяльності у сфері управління : навч. посіб. / С.П. Кулицький. – Київ: МАУП, 2002. – 224 с.
11. Онищенко О.С. Українські бібліотеки у 90-роках ХХ століття. Основні тенденції розвитку та напрями діяльності / О.С. Онищенко // Бібліотечний вісник. – 2009. – № 3. – С. 12-23.
12. Пальчук В.Е. Бібліотеки в інформаційно-аналітичному забезпеченні органів державної влади : монографія / В. Пальчук ; [наук. ред. В.М. Горовий] ; НАН України, Нац. б-ка України ім. В.І. Вернадського. – Київ: НБУВ, 2014. – 279 с.
13. Присяжна Л.В. Роль бібліотечно-інформаційних продуктів у задоволенні потреб органів державної влади в інформації [Електронний ресурс] : (на прикладі НБУВ) / Л.В. Присяжна // Матеріали 6-ої міжнародної науково-практичної конференції «Сучасні проблеми діяльності бібліотеки в умовах інформаційного суспільства», 10-11 верес. 2015 р., Львів. – Режим доступу: <http://ir.nmu.org.ua/handle/123456789/148431>, вільний (дата звернення: 26.11.2018). – Назва з екрана.

Ермолаева А.А.

Отдельное подразделение «Николаевский филиал
Киевского национального университета культуры и искусств»

Мельниченко В.А.

Киевский университет культуры

ИНФОРМАЦИОННОЕ ОБЕСПЕЧЕНИЕ УПРАВЛЕНЧЕСКОЙ ДЕЯТЕЛЬНОСТИ ОРГАНОВ ГОСУДАРСТВЕННОЙ ВЛАСТИ СЛУЖБОЙ ИНФОРМАЦИОННО- АНАЛИТИЧЕСКОГО ОБЕСПЕЧЕНИЯ (СИАО) НАЦИОНАЛЬНОЙ БИБЛИОТЕКИ УКРАИНЫ ИМЕНИ В.И. ВЕРНАДСКОГО НАН УКРАИНЫ

Аннотация

В данной статье рассматривается деятельность библиотек как информационно-аналитических центров, которые осуществляют информационную поддержку органов государственной власти. В частности, рассмотрена деятельность Службы информационно-аналитического обеспечения (СИАО) Национальной библиотеки Украины имени В.И. Вернадского НАН Украины как пример эффективного информационного сопровождения деятельности структур власти. Проанализирована структура службы, ее функции и направления деятельности. Подана характеристика информационно-аналитической продукции, которая готовится для представителей органов власти.

Ключевые слова: Служба информационно-аналитического обеспечения органов государственной власти (СИАО), органы государственной власти, информационно-аналитическая продукция, современные информационные технологии.

Yermolayeva G.A.

Separated Subdivision «Mykolaiv Branch of
Kyiv National University of Culture and Arts»

Melnichenko V.O.

Kiev University of Culture

INFORMATION SUPPLY OF THE MANAGING ACTIVITIES OF THE STATE AUTHORITIES THAT IS PROVIDED BY THE INFORMATION ANALYTICAL SUPPORT SERVICE OF VERNADSKY NATIONAL LIBRARY OF THE NATIONAL ACADEMY OF SCIENCES OF UKRAINE

Summary

This article is about the activities of the libraries as information and analytical centers that provide information support for public authorities. In particular, the activity of the Information and Analytical Support Service of the Vernadsky National Library of the National Academy of Sciences of Ukraine is considered as an example of effective information support of the authorities' activities. The structure of the service, its functions and field of concerns are analyzed. The characteristic of information and analytical products that are prepared for the representatives of government authorities is added.

Keywords: Information and Analytical Service of State Authorities, state authorities, information and analytical products, modern information technologies.

УДК 786.2+78.083.1

ТЕОРЕТИЧНИЙ АСПЕКТ ДО МУЗИЧНОГО ВИВЧЕННЯ ФЕНОМЕНА СЮЇТНОСТІ

Глечко М.П.

Миколаївський національний університет
імені В.О. Сухомлинського

У статті досліджуються окремі питання теоретичного вивчення феномена сюїтності. Висвітлюється тема історичного становлення сюїти як жанрового інтерпретативного явища. Визначаються основні теоретичні тенденції жанру інструментальної сюїти, види циклічних утворень як провідних факторів виникнення даного жанру.

Ключові слова: сюїта, сюїтне циклоутворення, сюїтність, партита.

В українському музикознавстві кінця ХХ століття посилилась культурологічна орієнтація щодо тлумачення художніх явищ. Наукові дослідження ґрунтувались на ідеях О. Шпенглера, І. Хейзінґи, М. Бахтіна, Ю. Лотмана, М. Арановського та інших культурологів. Це пояснювалось загальними потребами самої науки про музику [11, с. 45].

Постановка проблеми. Як зазначає Н. Гуляницька про те, що музикознавства стосується і торкається метод поетики – вивчення окремих авторів, школи, течій, напрямків, епохи. «Загальне визначення поетики як системи естетичних засобів ..., структури творів цілком відповідає музичній поетиці. Немає розбіжностей і в тому, що музична поетика тісно стикається з теорією музики і, зокрема, з вивченням музичної мови у всіх її відгалуженнях» [3, с. 12]. Екстраполюючи літературознавчу термінологію на музику, доводиться констатувати, що в самому широкому по суті визначенні поетика музичного твору – це система стилістичних і мовних засобів, визначення закономірностей змісту і форми твору, тобто – все, з чого воно складається.

Аналіз останніх досліджень і публікацій. Теоретична база даного дослідження складається з: – 1) досліджень, які висвітлюють історію та теорію жанру сюїти, роль програмного фактора в ній (Б. Асаф'єв, М. Друскін, М. Калашник, Т. Ліванова, І. Манукян, С. Маслій, К. Неф, В. Носіна, Н. Пікалова, Г. Ріман, Б. Яворський та ін.); 2) літератури, присвяченої жанру сюїти, а також праць з проблематики досліджуваного історико-стильового періоду (Б. Асаф'єв, Т. Ліванова, І. Манукян, С. Маслій, К. Неф, Ю. Щербаков, П. Довгань та ін.).

Виділення невирішених раніше частин загальної проблеми. Одним з перших науковців, що дослідив проблему сюїтного циклоутворення був Б. Яворський. В «Сюїтах Баха для клавіру» та (як проявилось завдяки дослідженням В. Носіної), в рукописах Б. Яворський фіксує цікавий фактологічний матеріал, що стосується як онто-, так і філогенезу барокової сюїти. Через тонкі характеристики семантичних амплуа частин він дає можливість вийти до концепційної цілісності сюїти, що дозволяє розглядати її драматургічну модель в більш широкому історико-культурологічному контексті.

Наступний етап розвитку теорії жанру представлений дослідженнями Т. Ліванової. Вона пропонує першу у вітчизняному музикознавстві

теорію циклічних форм. Т. Ліванова акцентує історичний аспект оцінки сюїтного циклоформування [7]. Але спроба розкрити драматургічний інваріант сюїти призводить до контексту «симвоніцентризму». В результаті, автор констатує історичну роль сюїти всього тільки як предтечі сонатно-симфонічного циклу, тим самим невільно закриваючи власну якість сюїтного мислення.

Інтерес до сюїти, як самодостатньої системи став можливим тільки тоді, коли в музикознавстві розпочали користуватися культурологічним методом дослідження. Одним із помітних явищ такого роду стала стаття М. Старчеус «Нове життя жанрової традиції», в якій по-новому висвітлюється проблематика жанру. Повертаючи нас до поетики епохи бароко, автор помічає в структурі сюїти принцип анфіладності. Розвиваючи думку М. Бахтіна про «пам'ять жанру», М. Старчеус підкреслює, що у сприйнятті сюїти важливий не стільки жанровий ансамбль, скільки авторська модальність (відношення до конкретних жанрових знаків). В результаті сюїта – як визначений тип культурної цілісності – починає наповнюватися деяким живим змістом, специфічним, притаманним тільки їй смыслом. Однак цей зміст в статті виражений «ієрогліфічно» [13, с. 52].

Н. Пікалова, автор дисертаційного дослідження по теорії сюїти, виходить на дуже важливу проблему інтеграції частин в єдиний музичний організм. «Сюїтний цикл достатньо відмічається від сонатно-симфонічного, однак, не відсутністю чи недостатністю єдності, а скоріш за все, іншими принципами єдності» [10]. Сам же фактор єдності дійсний для сюїти, бо поза ним множинність сприймалась як би хаос, а не як естетично обумовлена багатоманітність». Н. Пікалова визначає сюїту як «...складний жанр, в основі якого лежить вільна багатокомпонентна циклічність, виражена через контрастування частин (моделей простих жанрів), скоординованих узагальненою художньою ідеєю та в сукупності направлених на втілення естетичної цінності багатоманітності явищ дійсності».

В області трактування послідовності мініатюр як єдиного музичного організму стала стаття В. Бобровського «Аналіз композиції «Картинок з виставки» М. Мусоргського, видана в 1976 році. Помітивши принцип наскрізного розвитку в ладово-інтонаційній сфері, автор виходить на проблему композиційної єдності циклу. Подальший розвиток ця ідея отримує в працях А. Меркулова про сюїтні цикли Р. Шумана та «Картинок з ви-

ставки» М. Мусоргського, а також стаття О. Ручьєвської та Н. Кузьміної «Поєма «Отчалившая Русь» в контексті авторського стилю Г. Свиридова». В кантаті Г. Свиридова «Нічні хмари» Т. Масловська спостерігає складну, «контрастну» близькість частин, багатопланові зв'язки між ними. Тенденція до сприйняття сюїтної цілісності на рівні ладово-інтонаційної та композиційної єдності відкривають нові горизонти дослідження, надаючи можливість торкнутися його семантико-драматургічний аспект [5, с. 78]. В цьому ключі розглядає «Дитячий альбом» П. Чайковського А. Кандинський – Рибніков, спираючись на дійсний, на його думку, в рукописному варіанті твору скритий авторський підтекст.

Вчена І. Барсова наголошує: «Знайти внутрішню форму – значить виділити серед даного дещо таке, в чому заключається імпульс подальшого перетворення» [2, с. 112]. Досліджуючи внутрішню структуру музичного жанру, М. Арановський вважає, що вона обумовлює іманентність жанру та забезпечує його стійкість у часі: «Внутрішня структура вміщує «генетичний код» жанру, і виконання закладених в ній умов забезпечує відтворення жанру в новому тексті» [1, с. 38].

С. Маслій, продовжуючи ідеї М. Арановського та Н. Пікалової, говорить про діаметрально протилежні принципи світобачення сюїти та симфонії і відповідних їм структурних основах: багаточастинне – центроване, відкрите – закрите і т. д. Сюїта, на її думку, за своєю природою онтологічна на противагу «гносеологізму» сонатно-симфонічного циклу. Драматургія кінцевої мети, що притаманна сонатно-симфонічному циклу, передбачає розвиток заради результату. Її процесуально-динамічний характер пов'язаний з каузальністю. Кожний функціональний етап обумовлений попереднім і готує логіку подальшого [8].

С. Маслій, характеризуючи сюїту як знак соціокультурного сприйняття світу, вказує на її мобільний, гнучкий характер; на її постійне прагнення до збагачення новим змістом, виступаючи при цьому в самому різному граматичному амплуа. Аналіз безлічі сюїт різних епох, національних шкіл і персоналій, проведений в дисертації цієї дослідниці, дозволив виявити структурно-семантичний інваріант жанру сюїти. Він полягає в поліфонічній супідрядності двох типів мислення (свідомого та несвідомого, раціонально- дискретного та континуально-міфологічного), двох форм (зовнішньої і внутрішньої, аналітико-граматичної та інтонаційної), двох культур: «Старого» часу, незмінного (код міфології) і «Нового», що народжує історичні різновиди сюїти при постійному оновленні жанру і під впливом соціокультурних умов тієї чи іншої епохи [8].

Мета статті полягає в тому, щоб виявити загальні тенденції історичного розвитку сюїтного циклоутворення. Сюїтне циклоутворення бароко освітлюється в працях Т. Ліванової, М. Друскіна, К. Розеншильда. В монографії «Музична форма як процес» Б. Асаф'єв пропонує порівняльний аналіз Французьких, Англійських та оркестрових сюїт Й.С. Баха з метою показати різноманітні прояви контрасту як основоположного стержня сюїтної композиції. Із зарубіжних видань по історії німецької сюїти слід виділити досліджен-

ня К. Нефа та Г. Рімана. Г. Бек виходить за рамки однієї національно-історичної різновидності, пропонуючи панораму розвитку барокової сюїти у великих європейських країнах. При цьому автор виявляє специфічні особливості жанру в різних регіонах. Він не тільки детально досліджує витoki формування сюїти, але й робить короткий перегляд європейської сюїти 19 та 20 століть. Аналіз старовинної і нової романтичної сюїти представлений у працях Л. Мазеля, В. Бобровського, Т. Попової. Питання теорії та історії жанру висвітлені також в енциклопедичних статтях І. Манукян, Ю. Неклюдова, Д. Фюллера.

Викладення основного матеріалу. Вітчизняна музикознавча думка, що неодноразово зверталася до теоретичних та історичних аспектів сюїтного жанру, представлена роботами В. Клини, І. Тукової, С. Салдан, П. Довганя та іншими. У них музикознавці розшифровують зміст і з'ясовують логіку внутрішньої структури сюїти, принципи саморуку циклу і його драматургічного розвитку на прикладі інструментальної творчості українських композиторів. В цілому, як і більшість дослідників, вони приходять до висновків про те, що сюїтні цикли складаються з послідовності різноманітних відносно самодостатніх одиниць, а в сонатних циклах, завдяки ідеї супідрядності, утворюється диференційована цілісність драматургічного плану [6, с. 287-297]. В якості головних ознак старовинної танцювальної сюїти і партити, на думку І. Тукової, виділяється структура (багаточастинний твір, ланки якої співвідносяться за принципом контрасту), засоби жанрової специфікації (обумовлені специфікою закріплених по частинах танцювальних та нетанцювальних номерів), а також широкий діапазон складу виконавців (від сольюючих інструментів в оркестрі) [14]. П. Довгань відзначає, що завдяки використанню інтердисциплінарного підходу, спрямованого на осягнення провідних тенденцій розвитку жанру в рамках європейських національних шкіл, панорамний огляд сюїтних композицій представників різноманітних національних шкіл ХХ століття дозволяє констатувати, що досліджуваний жанр перетворюється на експериментальний композиційно-семантичний простір, де іманентні принципи циклізації істотно трансформуються [4, с. 19].

Науковці зазначають про те, що фундаментальна праця В. Клини „Українська радянська фортепіанна музика” [6, с. 234-304] відобразила новий в українському музикознавстві напрямок у методах комплексного вивчення камерно-інструментальних жанрів. У просторі дослідження еволюції фортепіанної творчості українських композиторів ХХ століття В. Клини здійснив класифікацію та систематизацію її жанрового фонду та визначив тематичний спектр її образності.

У дисертації М. Калашник «Інтерпретація жанрів сюїти й партити у творчій практиці ХХ століття» (1991) вперше здійснено аксіологічний підхід до жанрів сюїти й партити, зроблена диференціація їх жанрових властивостей як відносно самостійних історико-культурних одиниць, сформульовані дефініції сюїти і партити, виявлені і зведені у схеми основні їх модули [7]. Розділ дисертації, що аналізувала Н. Ревенко, присвячений розгляду української фортепіанної

сюїти, має певне значення для нашої роботи, зокрема положення про те, що виникає ряд специфічних рис жанру, зумовлених особливостями етапів розвитку музичної культури. За Н. Ревенко, українська фортепіанна партита розглядається М. Калашник з боку жанрово-стильового, композиційно-драматургічного, функціонально-семантичного. М. Калашник стверджує, що жанр партити у творчості українських композиторів 70 – 80-х років дозволяє виявити внутрішню динаміку, пластичність, багатозначність, що взагалі властиве цьому жанру та спрямоване на різні засоби втілення діалогізму сучасного музичного мислення.

І. Тукова, навпаки, не диференціює жанрові ознаки сюїти і партити [14]. В якості головних ознак старовинної танцювальної сюїти і партити вона виділяє структуру (багаточастинний твір, складові якого структуруються за принципом контрасту); засоби жанрових компонентів (зумовлених специфікою закріплених за частинами танцювальних і нетанцювальних номерів); широкий діапазон складу виконавців (від інструменту соло до оркестру) [14, с. 12].

О. Кричинська заторгує питання стильових орієнтирів фортепіанної сюїти першої третини ХХ століття. Проблематика стилю та питання його музично-естетичної дефініції, на її думку, стабільно залишаються в полі зору науковців. Зокрема, вона наголошує, що один із перших дослідників

цього художнього явища в радянському музикознавстві С. Скребков, чия наукова праця присвячена аналізу художніх принципів музичних стилів, надає йому наступну характеристику: «Стиль в музиці, як і у всіх інших видах мистецтва, – це найвищий вид художньої єдності» [12, с. 10].

Висновки. Отже, підсумовуючи вищесказане, можна зробити висновок, що наукове знання про сюїту як жанр велике та багатомірне. На сучасному етапі розвитку музикознавства розмежовуються зовнішні та внутрішні форми (визначення І. Барсової), аналітико-граматичні та інтонаційні форми (визначення В. Медушевського). Як аналітико-граматична форма, в якості особливого виду циклоформування, сюїта отримала опис у дослідженнях Б. Асаф'єва, В. Бобровського, В. Яворського, в працях з аналізу музичних форм Л. Мазеля, С. Скребова, І. Способіна, В. Цуккермана. Звернення до жанру сюїти обумовлено підвищенням інтересом до нього у європейському мистецтві та мистецтвознавстві останніх двох століть і водночас недостатньою його науковою дослідженістю. Зокрема, досі не з'ясована художньо-культурна цінність сюїти у фортепіанній музиці українських композиторів останньої третини ХХ століття та не створено внутрішньожанрову типологію сюїти. До цього часу немає чіткого актуалізованого наукового визначення поняття «сюїтного мислення» у його онтологічному значенні.

Список літератури:

1. Арановский М. Структура музыкального жанра и современная ситуация в музыке // М. Арановский // Муз. современник. Москва: Сов. композитор, 1987. Вып. 6. С. 7-44.
2. Барсова И. Специфика языка музыки в создании художественной картины мира // Художественное творчество. Вопросы комплексного изучения. Москва, 1986. С. 112.
3. Гуляницкая Н.С. Поэтика музыкальной композиции: Теоретические аспекты русской духовной музыки XX века. Москва: Языки славянской культуры, 2002. С. 12.
4. Довгань П. Жанрово-стильова динаміка української камерно-інструментальної сюїти ХХ століття: автореф. дис. на здобуття наук. ступеня канд. мистецтвознавства: спец. 17.00.03 «Музичне мистецтво» / П.В. Довгань. Львів, 2010. 19 с.
5. Калашник М.П. Интерпретация жанров сюиты и партиты в творческой практике XX века: Автореф. дис. ... канд. искусствовед.: 17.00.02 / Киев, Консерватория им. П.И. Чайковского. Київ, 1991. 15 с.
6. Клиш В. Синтетичні жанри / В. Клиш. Українська радянська фортепіанна музика. Київ: Наук. думка, 1980. С. 234-304.
7. Ливанова Т. Музыкальная драматургия Й.С. Баха и её исторические связи / Т. Ливанова. Москва-Ленинград: Музгиз, 1948. 231 с. (ч. 1. Симфонизм).
8. Маслий С.Ю. Сюита: семантико-драматургический и исторический аспекты исследования: дис. ... канд. иск. Москва, 2003. 170 с.
9. Масловская Т. «Жизни строй и вечности огни...» // Музыкальный мир Георгия Свиридова / Сб. статей. Москва, 1990. С. 78.
10. Пикалова Н.Б. Камерная инструментальная сюита в русской советской музыке 60-х – первой половины 80-х годов: (Теорет. аспекты жанра): автореф. дис...канд. искусствовед.: спец. 17.00.02 / Н.Б. Пикалова, Ленинград. Гос. ин-т театра, музыки и кинематографии им. Н.К. Черкасова. Ленинград, 1989. 24 с.
11. Салдан С. Фортепіанна мініатюра в творчості львівських композиторів ХХ ст. / С.О. Салдан // Українське музикознавство: науковий методичний збірник. Київ: НМАУ імені П.І. Чайковського, 2004. Вип. 33. С. 287-297.
12. Скребков С.С. Анализ музыкальных произведений. Москва: Музыка, 1958. 330 с.
13. Старчеус М. Новая жизнь жанровой традиции / М. Старчеус // Музыкальный современник. Москва: Сов. композитор, 1987. Вып. 6. С. 52.
14. Тукова І. Функціонування інструментальних жанрових моделей західноєвропейського бароко в українській музиці другої половини ХХ ст.: автореф. дис. на здобуття наук. ступеня канд. мистецтвознавства: спец. 17.00.03 «Музичне мистецтво» / І.Г. Тукова. Київ, 2003. 19 с.

Илечко М.П.

Николаевский национальный университет
имени В.А. Сухомлинского

ТЕОРЕТИЧЕСКИЙ АСПЕКТ К МУЗЫКАЛЬНОМУ ИЗУЧЕНИЮ ФЕНОМЕНА СЮТНОСТИ

Аннотация

В статье исследуются отдельные вопросы теоретического изучения феномена сюитности. Поднимается тема исторического становления сюиты как жанрового интерпретативного явления. Определяются основные теоретические тенденции жанра инструментальной сюиты, виды циклических образований как ведущих факторов возникновения данного жанра.

Ключевые слова: сюита, сюитное циклоформирование, сюитность, партита.

Pechko M.P.

Mykolaiv V.O. Sukhomlynskyi National University

THEORETICAL ASPECT TO THE MUSICAL STUDY OF THE PHENOMENON OF SUITES

Summary

The article deals with separate questions of theoretical study of the phenomenon of suites. The theme of the historical establishment of the suite as a genre's interpretive phenomenon is raised. To definite fundamental of theoretical concepts to the genre of instrumental suite, the type of cyclical forms as the principal factors to emergence this genre.

Keywords: suite, suite cycler, suites, partita.

УДК 75.02

ІСТОРІЯ РОЗВИТКУ ТА СТАНОВЛЕННЯ ЖИВОПИСНОЇ ТЕХНІКИ МАЛЮВАННЯ НА ВОДІ – ЕБРУ

Пантелеймонова О.Ю.

Київський університет імені Бориса Грінченка

В статті аналізується історія зародження та становлення техніки ебру, висвітлюється технологія виконання та необхідні матеріали для роботи. Розкриваються особливості використання маловідомої техніки, досліджуючи історичний аспект. Оскільки «водяна техніка» не має чітко визначеної дати появи та місця походження. Виявлено, що подана техніка тільки набуває поширення та визнання у світі. Зроблено висновки та визначено важливість подальшого дослідження та розвитку даної теми.

Ключові слова: техніка ебру, фарби, що «плавають», мармурування, кулаж, фумадж, декалькоманія, «живопис дії».

Постановка проблеми. У світі інформаційних технологій важливо пам'ятати про те, що людина – це частина природи, і спілкування з природою закладено від народження. Відчути себе єдиним цілим з природою допомагає йога, медитація, а ще таке незвичайне мистецтво, як ебру. Органічні фарби та вода, які використовуються в техніці ебру – що може бути природніше? Одна з головних рис цієї техніки, полягає в тому, що вона дозволяє спробувати відтворити свій внутрішній світ, проводити самоаналіз та привести свої почуття до ладу і бути в гармонії. Оскільки на людину переважно впливають негативні зовнішні чинники, природньо, що треба втілити елемент релаксу особистості. Тому використання даної техніки з такою метою досить раціональне, тому все частіше звертаються психологи та арт-терапевти до нових методів гармонізації особистості, зокрема, техніки ебру. Відтак, є досить актуальним дослідження зазначеної живописної техніки та її технологічних особливостей.

Аналіз останніх досліджень і публікацій. Не зважаючи на те, що техніка ебру має достатньо часу у своєму історичному розвитку, вона є мало дослідженим явищем у мистецтві, особливо в українському. Адже ця техніка не властива слов'янським народам. Під час роботи над темою виявилось, що наукових розробок дуже мало, а основна частина інформації знаходилася на персональних сторінках митців та на іноземних сайтах. Невеличкий теоретичний матеріал було знайдено у статті Окульської Л.В. «Нетрадиционная техника рисования эбру» [1].

Виділення не вирішених раніше частин загальної проблеми. Майстрів ебру в Україні одиниці, так як всі матеріали можна придбати лише на Сході і навчатися майстерності потрібно не один рік.

Автора статті цікавить насамперед місце техніки в історичному генезисі та еволюція результатів «творчості на воді». Слід зазначити, що саме ця тема не отримала належного висвітлення в публікаціях українських дослідників.

Мета статті. Головною метою цієї роботи є дослідження історії становлення та розвитку техніки ебру, а також технології її виконання.

Виклад основного матеріалу дослідження. Мистецтво ебру це стародавня техніка малювання фарбами густої консистенції на поверхні води. Плями різних кольорів наносять на поверхню і спеціальними пензлями й паличками фарбам

надають різну форму. На отриману поверхню рідини накладають спеціальний папір, який вбирає фарби. Ебру є традиційним турецьким мистецтвом, що передається з покоління в покоління.

Під час Османської імперії візерунки ебру часто використовувалися для оформлення різних книг, а в наш час твори мистецтва є самостійною прикрасою.

Створення орнаментів ебру заспокоює людину і наповнює позитивом. Саме тому інтерес до цього виду живопису з часом тільки збільшується.

Яким чином і де народився цей вид прикрашання паперу, невідомо. Дослідження цього питання все ще тривають. В Китаї використовували водний орнамент для декорування паперу і оформлення книг. В Індії та Ірані також створювали нетрадиційні хвилеподібні візерунки. Стародавні каліграфи намагалися відобразити оригінальні візерунки туші у воді, після ополіскування пензликів.

Найдавніша зі знайдених картин датується XI століттям, але мистецтвознавці стверджують, що цей твір написаний в умовах, коли мистецтво вже було майже досконалим, відтак, з'явилося набагато раніше самого зображення. Також неможливо визначити, де саме зародилося ебру: чи то в Індії, чи то в Персії, то чи в Бухарському ханстві, то чи ще десь на Сході. Єдиний факт не викликає сумнівів: ебру є характерним східним мистецтвом з його плавністю і медитативністю, необхідністю мати терпіння і тонкістю рухів.

Звідки б не прийшло ебру в Османську імперію, але саме там воно прижилося, отримало свій розвиток, і в наш час Туреччину прийнято вважати центром надзвичайного мистецтва розпису по воді. Яких тільки романтичних епітетів не придумали люди на Сході для цього виду мистецтва. Ебру називають «папером з хмарами» або «папером з хвилями». Відомі такі назви, як «фарби, що танцюють», «хмари і вітер», «фарби, що плавають», «паперове мармурування». На Заході ебру найчастіше називають «турецьким папером», тому що в Європу ебру прийшло у XVI столітті зі Стамбула, а вже в XVII–XIX століттях набуло великої популярності. У султанському палаці-музеї Топкапи, в книзі "Gay-i Zevgan", написаної в 1539 році, зберігаються старовинні зразки ебру.

Але в світі останніх досліджень, ебру була винайдена турками, які проживали в місті Бухара, в XIV столітті. Найдавнішою книгою про ебру

з ілюстраціями визнано твір "Tertib-i Risble-i Ebro", що відносяться до XVII століття [3].

Так само немає ясності і з походженням та наголосом терміну «ебру». Існують кілька версій, що пояснюють етимологію цього слова. Одні припускають, що назва походить від арабського «ab-ru», що перекладається як «вода для обличчя». Інші стверджують, що від чагатайської «ebre», тобто «хвилеподібний». Більшість науковців стверджують, що назва з'явилась від перського «ebri», що в перекладі з фарсі означає «хмара». На перший погляд здається незрозумілим, чому такі різні за значенням слова визначають цей вид мистецтва, але, знаючи техніку виготовлення ебру, все стає на свої місця. Дійсно, химерний фон ебру має схожість з хмарами, які, немов спустились з небес і залишили свій неповторний відбиток на папері. Хвилеподібність вражає нас химерними переходами з одного кольору в інший. Не позбавлене сенсу і припущення, що ебру походить від слова, що має значення «вода для обличчя», адже процес виготовлення ебру безпосередньо пов'язаний із дотиком на воді.

В Японії мармурування має власну назву – сумінагаші, фарби, що плавають. Найперша згадка про твір у зазначеній техніці знаходиться в тексті «Чотири коштовності дослідження вченого» імператорського чиновника-вченого Су І Цзянь (957-995 рр. н.е.).

Пізніше, приблизно у XV столітті техніка фарби, що плавають з'являється в Центральній Азії та ісламському світі. Центрами зародження мармурування на Сході вважаються міста Герат (Афганістан), Самарканд і Бухара (Узбекистан). Далі мистецтво фарб, що плавають розвивалося зі своїми місцевими особливостями в Сефевідській Персії, Османській Туреччині, в державі Великих Моголів і деяких султанатах Індії. Чи пов'язаний цей метод якимось чином з більш ранніми китайськими або японськими методами – на сьогоднішній момент точно не відомо.

З Близького Сходу мармурування потрапляє в Європу у XVII столітті. Саме тоді європейські мандрівники привезли кілька робіт в техніці мармурування. Пізніше вони були зібрані в альбоми "Білі друзі" (alba amicorum – лат.).

Мармурування стало особливо популярним у XIX столітті після того, як англійський ремісник Чарльз Вулноу опублікував у 1853 р. книгу «Мистецтво мармурування». Автор описав, як він використовував цю техніку при створенні обкладинки книги з тканини. Ця незвичайна книга була виставлена на Першій Міжнародній промисловій виставці в Лондоні в 1851 році у знаменитому Кришталевому палаці.

Подальшому розвитку цього виду мистецтва сприяв Йозеф Халфер, палітурник німецького походження, що жив в Будапешті, Угорщина. Він відкрив здатність до консервації природного гелеутворювача каррагіна, одержуваного з червоних морських водоростей *Chondrus crispus*.

Якщо згадувати деякі європейські абстрактні техніки, можна навести приклади схожості абстракцій і мармурування.

Метод декалькоманії, винайдений у 1936 року сюрреалістом Оскаром Домінгесом, наводить на думку про мармурування. Зокрема, отримання непередбачуваних колірних плям шляхом розтирання фарби між двома листами паперу. Сюрре-

аліст Вольфганг Паален у 1938 році запропонував метод нанесення на полотно або папір плям за допомогою кіптяви від полум'я свічки, так званій фумадаж (від фр. Fume – копчений).

Окслоу Форд Гордон винайшов кулаж – спосіб створення об'ємних об'єктів шляхом вливання розплавлених матеріалів, таких як віск, метал або шоколад, в холодну воду, в результаті чого утворювалися геометричні незвичайні структури випадкових форм (від фр. Couler – наливати, лити).

Всі ці методи об'єднувала ідея ненавмисного творчого акту без участі свідомості. Що в цілому схоже на техніку живопису на воді, де художник не може точно прогнозувати, який результат вийде [4].

Найвідомішими майстрами малювання на воді, які відіграли головну роль у розвитку ебру в Туреччині, були, зокрема, Хатіп Мехмет Ефенді (помер в 1773 р.), Хезарфен Еджем Ефенді (1829-1904), Неджметтин Ок'яй (1883-1976), Мустафа Дюзгюнман (1920-1990). Останнім часом більшість художників ебру є послідовниками Мустафи Дюзгюнмана.

Технологія традиційного ебру.

Ебру – це малюнок однієї рідинию на поверхні іншої. Це можливо тільки, якщо у цих рідин різний поверхневий натяг. Тому воду, на якій буде виконуватися малюнок, необхідно згустити.

Розчин для ебру. Як загусник використовується екстракт рослини гевен. Ця гірська колочка виростає в Анатолії, Ірані, Пакистані, деяких районах на Кавказі. У липні рослину зрізають, щоб зібрати із його стебла смоли і висушити на сонці. Так виходить пелюсткова кітрі. Для отримання потрібного нам розчину пелюстки потрібно настоювати два тижні. Але можна купити й готовий екстракт, вже подрібнений в порошок, тоді чекати доведеться всього добу. Разом з екстрактом гевена можна використовувати згущувачі з морської червоної водорості, які використовуються в харчовій промисловості, у виробництві косметики і в інших галузях. Щоб розчин був однорідним, перед початком роботи його обов'язково потрібно процідити через капронову тканину. Потім накрити газетою на 5 хвилин, щоб зібралася всі мікробульбашки повітря. Газетою накривати Кітрі слід після кожного малюнка і по закінченню роботи [2].

Фарби (бойалар). Фарби для ебру включають в себе натуральний пігмент, воду і жовч. Вони дуже рідкі по консистенції, по суті кольорова вода. Для виготовлення фарб ебру використовуються наступні нерозчинні пігменти:

Жовтий: сірчисте з'єднання природного миш'яку. Синій: лахорська синька, яку отримують з кореня рослини. Рецепт її виготовлення створений в пакистанському місті Лахор. Зелений: з'єднання синього і жовтого. Якщо багато миш'яку, колір виходить ближче до фісташкового, якщо багато синьки – до смарагдового. Темно-синій: особливий сорт натуральної синьки. Червоний: оксид заліза з листя червоної капусти.

Чорний: пічна сажа, зібрана вручну. З давніх-давен сажа використовується для виготовлення чорнила. У приготуванні це найскладніша фарба, оскільки слабо вбирає воду і постійно піднімається на поверхню. Тому її потрібно дуже довго перемішувати. Щоб полегшити цей процес, в розчин додають соснові голки. Білий: карбонат свинцю (свинцеві білила) в натуральному вигляді.

Пензлі (фирчалар). Основне завдання пензлів – вбирати більше фарби і легко віддавати її у вигляді безлічі дрібних крапель. Для цього традиційно в ебру використовується волосся з кінського хвоста. Ручка виготовляється з стебла троянди, для кращої амортизації пензля.

Шило (біз). Для виконання малюнка використовується шило. Художник акуратно рухає шилом фарби по поверхні так, щоб виходили потрібні форми. У такий спосіб навіть створюють портрети. Замість шила цілком підійдуть спиці, голки, бамбукові шпажки.

Гребінь (tarak-tarak). Для отримання «лускатого» візерунка використовується гребінь, довжина якого відповідає довжині або ширині під-

дону. Цей інструмент відмінно підходить для рівномірного заповнення простору малюнком і для створення фону.

Висновки з даного дослідження. У даній статті було досліджено історію зародження та становлення техніки ебру, особливості її виконання. Спочатку техніка мала прикладний характер, але згодом все більш набувала професійних мистецьких якостей. Художники, які працювали в цій техніці, зберегли та розвили самобутність і красу, культурну спадкоємність. Ця техніка – духовний релакс, адже вода є стихією, що заспокоює. Дана тема є великим полем для творчих експериментів та наукових досліджень. У подальших розвідках буде приділено увагу впливу техніки на сучасне мистецтво.

Список літератури:

1. Окульская Л.В. Нетрадиционная техника рисования эбру [Текст] // Инновационные педагогические технологии: материалы IV Междунар. науч. конф. (г. Казань, май 2016 г.). – Казань: Бук, 2016. – С. 62-65.
2. Эбру – искусство рисования на воде. Мастер-класс. – Электронный ресурс. Режим доступа: https://www.youtube.com/watch?v=G_B6uSFwMz0&t=909s.
3. Hikmet Barutcuğil. The dream of water. Ebru. The living tradition // Published by Ebristan Publication. – Istanbul, 2001. – 155 pages.
4. Nedim Sönmez. Ebru: The Turkish Art of Marbling // Published by Milet Publishing. – UK, London, April 2002. – 162 pages.

Пантелеймонова А.Ю.

Киевский университет имени Бориса Гринченко

ИСТОРИЯ РАЗВИТИЯ И СТАНОВЛЕНИЯ ЖИВОПИСНОЙ ТЕХНИКИ РИСОВАНИЯ НА ВОДЕ – ЭБРУ

Аннотация

В статье анализируется история зарождения и становления техники эбру, освещается технология выполнения и необходимые материалы для работы. Раскрываются особенности использования малоизвестной техники, исследуя исторический аспект. Поскольку «водяная техника» не имеет четко определенной даты появления и места происхождения. Выявлено, что представленная техника только получает распространение и признание в мире. Сделаны выводы и определены важность дальнейшего исследования и развития данной темы.

Ключевые слова: техника эбру, краски, что плавают, мраморирование, кулаж, фумадж, декалькаманья, «живопись действия».

Panteleimonova O.Yu.

Borys Grinchenko Kyiv University

HISTORY OF DEVELOPMENT AND DEVELOPMENT OF LIVESTOCK EQUIPMENT FOR WATER DISCHARGE – EBRU

Summary

The article analyzes the history of the birth and formation of the technology of the Ebru, highlights the technology of execution and the necessary materials for work. The peculiarities of the use of the little-known technique, exploring the historical aspect are revealed. Since "water technology" does not have a clearly defined date of origin and place of origin. It is found that the given technique is only gaining popularity and recognition in the world. The conclusions are made and the importance of further research and development of this topic is determined.

Keywords: technology of ebru, floating paints, marble, clay, fumag, decalcomania, "painting of action".

УДК 75.041.5

ВОЗМОЖНОСТИ ДЕКОРА ВОСТОЧНОГО КОСТЮМА В ТЕАТРАЛИЗОВАННОМ ПОРТРЕТЕ

Просвирнина Ю.Л.

Южноукраинский национальный педагогический университет
имени К.Д. Ушинского

Рассмотрены произведения портретного жанра европейских художников Джеймса Уистлера, Густава Климта, Клода Моне, Винсента ван Гога, Анри де Тулуз-Лотрека, Анре Дерена. Также рассмотрена портретная живопись стран Дальнего Востока. Проанализированы художественно-стилистические особенности театрализованных портретов в европейской и дальневосточной живописи: композиционное, колористическое, светотональное построение, техника исполнения. Выявлена роль декора восточного костюма, его символики в формировании художественного образа. В результате исследования сформулированы выводы о значительной роли декора в создании художественного образа, а именно орнамента и его символики в восточном костюме. Выяснено, что в портретной европейской живописи преобладает объемно-пластическая трактовка формы, а восточные элементы декора играют декоративную роль и не несут той символической нагрузки, которой наделяются в живописи Дальнего Востока. Раскрыто, влияние живописи Дальнего Востока на портретное творчество европейских художников, которые стремятся к объединению объемного и плоскостного решений в композиции.

Ключевые слова: театрализованный портрет, декор, живопись Дальнего Востока, живопись европейских художников.

Постановка проблемы. Традиционная портретная живопись Китая, Кореи и Японии существенно отличается от европейской. Это отражено в особенностях создания образа, построении композиции, пропорциях изображения человека, в передаче портретного сходства. Европейская живопись ориентирована на объемно-пластическую художественную систему, в отличие от живописи Дальнего Востока, для которой характерно уплотнение объемов и графический язык. Художники Востока видели своей целью изображение состояния души человека, его внутренней сути, в то время, как для европейских мастеров более важным было отображение портретного сходства.

Кризис гуманистических ценностей нашего времени, утрата интереса к личности человека прослеживаются в современном искусстве. Жанру портрета отводится вторичная позиция по сравнению с натюрмортом и пейзажем. Данная статья актуализирует именно портретный жанр. Изучение портретного творчества художников Европейских стран и Дальнего Востока позволяет увидеть особенности идентификации человека в обществе, оценить важность обращения к задачам портрета в искусстве противоположных культур, влияющих друг на друга.

Анализ последних исследований и публикаций. Исследованием портретной живописи различных стран и эпох занимались многие зарубежные и отечественные искусствоведы. К базовым материалам, посвященным этому вопросу, относятся теоретические работы А.Г. Габричевского, М.В. Алпатова, Б.Р. Виппера, Л.С. Зингера, В.Н. Стасевича, М.И. Андрониковой, В.Н. Гращенкова, Г.В. Ельшевой и других ученых [5; 1; 4; 10; 19; 2; 6; 9]. Особенности украинской портретной живописи раскрыты П.А. Белецким, В.В. Рубан. Различным аспектам украинского портрета посвящены исследования А.К. Федорука, О.А. Тарасенко, Л.Д. Соколюк, Т.В. Павловой, В.Д. Сидоренко, М.Н. Ковалевой, М.В. Пономаренко [21; 20; 18; 13; 17; 11; 14].

Исследованию особенностей искусства Дальнего Востока посвящены работы В.Е. Бродского, С.Б. Рыбалко [3; 16]. Значительный пласт теоретических разработок позволяет продолжить исследования темы портретной живописи. Сопоставив особенности пластического языка произведений европейских и дальневосточных художников, становится возможным выявление роли декора в их живописи.

Выделение нерешенных ранее частей общей проблемы. Исследованию проблем портретного жанра посвящено значительное количество научных трудов. Однако в данной статье внимание акцентировано на роли восточного орнамента в театрализованном портрете и особенностях его построения.

Формулирование целей статьи. Главной целью статьи является выявление возможностей декора восточного костюма в театрализованном портрете.

Данная статья предполагает решение следующих задач:

- выявление особенностей построения театрализованного портрета в живописи европейских и дальневосточных художников;
- определение роли восточного декора в театрализованном портрете.

Изложение основного материала исследования. Искусство конца XIX – начала XX века нацелено на создание новой художественной системы. В конце XIX века важную роль сыграло обращение передовых художников Европы искусству и культуре Востока. На формирование нового европейского искусства повлияла художественная культура Китая и Японии. Поиски нового стиля в изобразительном искусстве приводят к созданию новых форм, обусловленных его видовой спецификой. Портретная живопись Дальнего Востока существенно отличается от европейской. Однако взаимовлияние этих двух противоположных культур находит отражение в произведениях многих художников конца

XIX века, среди которых Джеймс Уистлер, Густав Климт, Клод Моне, Анри де Тулуз-Лотрек, Андре Дерен.

Джеймс Уистлер был одним из первых европейских художников, увлеченных искусством Японии и Китая. Как писал М. Дюпети, специалист по восточному искусству: "Старая китайская школа трактовала цвет, как цветок, вырастающий из серой земли. Единственным наглядным примером доказывающим эту теорию в европейском искусстве, является Уистлер" [8].

Художник был почитателем японской культуры и коллекционировал предметы из фарфора, веера, ширмы, альбомы с графикой и шелковые вещи. В картинах "Принцесса из страны фарфора" (1864), "Девушка в белом" (1864) отражено увлечение художника японской культурой. В этом произведении фарфоровая ваза, веер и розовые цветы являются деталями, подчеркивающими главную идею композиции, раскрывающуюся в хрупкости и утонченности образа девушки. К известным произведениям художника в восточной тематике относятся также "Каприз в пурпуре и золоте" (1864). Пространство дальнего плана картины занимает ширма, оформленная восточной сюжетной сценой. Сама фигура изображена в профиль в ракурсе, сидящей на полу. Художник использует декоративные возможности японского кимоно, в которое одета модель – складки драпировок струятся, создавая ритм в композиции полотна. Общий колорит картины решен в теплых золотых оттенках. Листы японских гравюр, которые рассматривает героиня картины, изображены синим цветом, создающим цветовой контраст к дополнительному золотому. Благодаря контрасту противоположных цветов, художественная выразительность произведения усилена. Геометрия ширмы на дальнем плане противопоставлена изогнутому силуэту модели, сидящей на полу, за счет чего фигура контрастирует с пространством дальнего плана, находится перпендикулярно ему.

Еще одним женским портретом, демонстрирующим увлечение художника Востоком, является произведение "Пурпур и розовое. Ланге Лизен" (1864). В основе композиции произведения – диагональ. Фигура разделяет пространство холста на два треугольника, верхний и нижний, светлый и темный, чем напоминает концепцию инь и янь. Уистлер гармонично уравнивает эти два треугольника. Интерьер выполнен в теплой цветовой гамме, дополнением к которой звучит бело-голубой цвет фарфора: вазы, чашка с блюдцем, декоративное блюдо. Японское одеяние обволакивает фигуру и складками опускается на пол. В европейской живописи одежда напротив, подчеркивала фигуру. Кимоно оформлено орнаментом растительного мотива.

Для восточного искусства характерно декоративное начало. Оно наполнено символическими элементами, сочетанием изображения и каллиграфии.

К декоративизму японской живописи обращается Клод Моне. В семидесятые годы дом Моне изобилует японскими предметами. В этой атмосфере он создает картину "Японка" (1876), изображая свою спутницу Камиллу, облаченную в японский костюм. Молодая и красивая жен-

щина, европейской внешности в красном кимоно и светлом парике будто бы кокетливо шутит, овеивая себя веером, приняв позу у стены, увешанной веерами [22]. Театрализация женского образа в портрете очевидна. Это раскрывается в следующих особенностях: восточное одеяние на модели европейской внешности, японские атрибуты, веера на дальнем плане и в руке модели, не свойственная для Востока манера письма, свето-теневая моделировка фигуры. Все это говорит нам о стилизации произведения в духе Востока. Помимо восточного костюма, в который одета модель, Клод Моне использует тематические атрибуты для создания художественного образа. Стена на дальнем плане украшена множеством японских вееров, которые закопанованы так, будто бы стремятся за пределы формата картины. Трехцветный веер в руке Камиллы вызывает ассоциации с цветами французского флага, что может быть интерпретировано, как связь европейской и восточной культуры. Изображенные вышивки в верхней части красного кимоно – это растительный мотив. Художник передает материальность золотых нитей вышивки, нюансы цветовых оттенков шелка. В нижней части кимоно изображен самурай с оружием. Его поворот влево противопоставлен повороту природы вправо, что усиливает динамику движения и уравнивает позу Камиллы.

В этом произведении отсутствуют четкие линии, свойственные восточной живописи. Фигура мягко вписана в пространство. В картине художник уделяет орнаменту и стилизации существенное значение.

Японское изобразительное искусство повлияло на творчество Винсента Ван Гога. Это увлечение прослеживается в его пейзажной и портретной живописи. Портретные произведения, созданные художником под влиянием искусства Востока – это портреты "Куртизанка" (1887), «Автопортрет» (1889), "Портрет Папаша Танги" (1886). Ориентиры на экзотическое искусство Востока оставляет след в творчестве Винсента Ван Гога, что проявляется в отсутствии глубины пространства, рассеянном освещении, в своеобразии мазка, напоминающего направление штрихов японских гравюр.

Язык восточного искусства графичен. Стилизованные графические приемы передачи образа нашла отражение в работах Анри де Тулуз-Лотрека. Художник увлекался японской гравюрой, что отразилось в его афишах для постановок Мулен Руж на Монмартре. В своих портретных произведениях он четко передавал эмоциональное состояние природы. Художник изображал жизнь в ее многообразии обывательской тематики. Один из его театрализованных портретов "Лили Гренье в кимоно" (1888). Образ женщины в кимоно решен лаконично, полотно носит этюдный характер.

Среди мастеров, осмысливших наследие восточной культуры – Густав Климт. Он принадлежал к тем художникам, которым удалось на рубеже двух веков создать свою концепцию мира и свой органичный стиль, наполненный орнаментальной декоративностью. Преимущественно художник создавал женские портреты. Характерная особенность всех костюмированных

портретов его кисти – это сочетание объемного изображения с орнаментально оформленной плоскостью картины.

Произведение художника с восточной атрибутикой – «Дама с веером» (1918), в котором Климт изображает свою возлюбленную в скользящем по плечу японском кимоно с веером в чувственных руках. Пространство и одежда героини решены декоративно, при этом фигура выразительна в окружении фона, богато орнаментированного животными и растительными мотивами. Излюбленный прием мастера – совмещение пространства и одежды модели за счет орнамента.

В восточном одеянии художник изображает баронессу Элизабет Баховен на фоне с японскими мотивами – воины в традиционных японских костюмах. Картина выполнена в холодной цветовой палитре. Декоративно оформленная шаль на плечах героини расходится к низу, тем самым придавая фигуре устойчивость и монументальность. В творчестве Климта ярко выражен контраст объемной формы и декоративно-плоскостного фона, что дает основание говорить о влиянии двух противоположных изобразительных систем – европейской и восточной.

Анализируя творчество художников, которые обращались к тематике Дальнего Востока, следует упомянуть французского живописца Андре Дерена. Известное произведение художника – «Мадам Матисс в кимоно» (1905). Базовые цвета картины: красный, зеленый, синий и желтый. Цветовые соотношения строятся по принципу контрастных пар. Модель визуально разделяет пространство композиции на два сегмента красного и зеленого цвета. Ее белое кимоно украшено синим орнаментом, колористическим дополнением которому служит оранжевый оттенок кожи и яркие рефлексы в тенях. Голову мадам Матисс художник подчеркивает голубым свечением на дальнем плане, напоминающим нимб. Положение фигуры выглядит естественно,

голова и глаза опущены вниз, что соответствует дальневосточным канонам изображения женщины. Прическа мадам Матисс, а также ее стоп срезаны форматом холста. Женская фигура в восточном убранстве ассоциативно напоминает расписную фарфоровую вазу. Таким же чистым цветом художник изображает себя в «Атопортрете» (1905). Яркость чистого цвета создает особое напряжение в выразительном звучании композиций Андре Дерена. Лаконизм живописного языка художника, усиление цвета соответствует концепции фовизма, в рамках которого работал художник.

Театрализация портрета достигается путем изображения орнамента в костюмированном портрете. Как правило, орнаментальные изображения несут символическую нагрузку, которая играет важную роль в решении портретного образа. Декор восточного костюма богат растительными и животными мотивами. Рисунки на тканях восточных традиционных костюмов разнообразны. Это магнолия, лотос, символизирующие мудрость и стойкость; орхидея, бамбук, слива, хризантема – благородные растения, олицетворяющие идеальные качества человека. Часто орнаменты тканей дополнены иероглифами.

Выводы из данного исследования. Дальневосточное и европейское портретное искусство оказывают друг на друга существенное влияние. Декор в костюмированном портрете несет в себе не только эстетическую функцию, но и смысловую нагрузку.

Декоративность, плоскостное решение объемов, активная роль линии, графический язык живописи, символизм образной структуры – особенности, характерные для живописи стран Дальнего Востока. Эти черты были восприняты многими европейскими художниками и нашли воплощение в их портретном творчестве, объединившем особенности противоположных культур: европейской и дальневосточной.

Список литературы:

1. Алпатов М. Очерки по истории портрета / М.В. Алпатов. – М.-Л., 1937. – 60 с.
2. Андроникова М. Об искусстве портрета / М. Андроникова. – М.: Искусство, 1975. – 326 с.
3. Бродский В.Е. Японское классическое искусство. Живопись, графика / В.Е. Бродский. – М.: Искусство, 1969. – 285 с.
4. Виппер Б. Введение в историческое изучение искусства / Б. Виппер. – М.: АСТ – ПРЕСС КНИГА, 2004. – 368 с.
5. Габричевский А. Портрет как проблема изображения / А. Габричевский // Искусство портрета : сб. ст. / под ред. А. Габричевского. – М., 1928. – С. 53-75.
6. Граценков В. Итальянская портретная живопись раннего Возрождения и Нидерланды // Советское искусствознание. – 1978. – № 2. – С. 65-93.
7. Дюпети М. Великие художники. Их жизнь и творчество № 6. Эдгар Дега / М. Дюпети. – Eaglemoss Int. Ltd., 2003. – 32 с.
8. Дюпети М. Великие художники. Их жизнь, вдохновение и творчество № 012. Джеймс Макнейл Уистлер / М. Дюпети. – Киев: Иглмосс Юкрейн, 2003. – 32 с.: ил.
9. Ельшевская Г. Модель и образ. Концепция личности в русском и советском живописном портрете / Г. Ельшевская. – М.: Советский художник, 1984. – 216 с.: ил.
10. Зингер Л. О портрете. Проблемы реализма в искусстве портрета / Зингер Л. Очерки теории и истории портрета / Л.С. Зингер. – М.: Изобразительное искусство, 1986. – 328 с.: ил.
11. Кандинский В.В. О духовном в искусстве / В.В. Кандинский. – Изд. Эксмо-Пресс, 2016. – 160 с.
12. Ковальова М.М. Портретний живопис Центральної і Східної України кінця XVII–XVIII ст. (традиція та новітність): автореф. дис. на здобуття наук. ступеня канд. мистецтвознавства : спец. 17.00.05 «Образотворче мистецтво» / Ковальова Марія Миколаївна ; Харк. держ. акад. дизайну і мистецтв. – Х., 2010. – 20 с.
13. Малинина Е.Е. Синкретизм дальневосточного искусства Завадская Е.В. Эстетические проблемы живописи старого Китая / Е.В. Завадская. – М.: Искусство, 1975. – 440 с.
14. Павлова Т. Конструктивізм і трансформація жанрів в Українському мистецтві 1920-30-х рр. / Т.В. Павлова // Традиції та новації у вищій архітектурно-художній освіті / під заг. ред. Н.Є. Трегуб. – Х.: ХДАДМ, 2012. – № 5. – С. 20-22.

15. Пономаренко М. К вопросам анализа формы в произведениях живописи портретного жанра / М.В. Пономаренко // Вісник ХДАДМ: зб. наук. праць – Харків: ХДАДМ, 2012. – № 5. – С. 89-94.
16. Прокофьев В. Эдгар Дега. Письма, воспоминания современников / В. Прокофьев. – М.: Искусство, 1971. – 312 с.
17. Рибалко С.Б. Традиційне вбрання в семантичному просторі японської культури : монографія / С.Б. Рибалко ; М-во культури і туризму України, Харків. держ. акад. культури. – Харків: ХДАК, 2013. – 299 с.
18. Сидоренко В. Культурологічні аспекти художньо-стильової еволюції візуального мистецтва України (XX – початок XXI ст.) : автореф. дис. ... канд. мистецтвознавства: спец. 17.00.01 «Теорія та історія культури» / Сидоренко Віктор Дмитрович; ХДАК. – Х., 2004. – 20 с.
19. Соколюк Л. Українське мистецтво та архітектура к. XIX – поч. XX ст. / Л. Соколюк. – К., 2000. – 240 с.
20. Стасевич В. Искусство портрета / В. Стасевич. – М.: Просвещение, 1972. – 80 с.: ил.
21. Тарасенко О.А. Простір портрету / О.А. Тарасенко // Музичне мистецтво і культура. Науковий вісник Одеської державної академії ім. А.В. Нежданової. – Вип. 6. Кн. 1. – Одеса: Друкарський дім, 2005. – С. 148-162.
22. Федорук О. Перетин Знаку: вибрані мистецтвознавчі статті у 3 кн. / О. Федорук. – Кн. 3: Українська культурологія. Історія та теорія мистецтва. Постаті. Народна творчість. Рецензії. – К.: Інститут проблем сучасного мистецтва Академії мистецтв України, 2008. – 416 с.
23. Фьорелла Никозия. Моне. Сокровищница мировых шедевров / Никозия Фьорелла. – Харьков: Клуб семейного досуга, 2010. – 160 с.
24. Фьорелла Никозия. Сокровищница мировых шедевров. Гоген / Никозия Фьорелла. – Харьков: Клуб семейного досуга, 2011. – 160 с.
25. Эйдлин Л.З. Слово о живописи из Сада с горчичное зерно / Л.З. Эйдлин. – М.: Наука, 1969. – 520 с.
26. Эсаулова А. Андре Дерен. Биография / А. Эсаулова. – [Электронный ресурс]. – Режим доступа: https://artchive.ru/artists/1524-Andre_Deren.

Просвіріна Ю.Л.

Південноукраїнський національний педагогічний університет імені К.Д. Ушинського

МОЖЛИВОСТІ ДЕКОРА СХІДНОГО КОСТЮМА У ТЕТРАЛІЗОВАНОМУ ПОРТРЕТІ

Анотація

Розглянуто твори портретного жанру європейських художників Джеймса Уїстлера, Густава Клімта, Клода Моне, Вінсента ван Гога, Анрі де Тулуз-Лотрека, Андре Дерена. Також розглянуто портретний живопис країн Далекого Сходу. Проаналізовано художньо-стилістичні особливості театралізованих портретів в європейському та далекосхідному живописі: композиційна, колористична, світло-тональна побудова, техніка виконання. Виявлена роль декору східного костюма, його символіки у формуванні художнього образу. В результаті дослідження сформульовані висновки про значну роль декору в створенні художнього образу, а саме орнаменту і його символіки в східному костюмі. З'ясовано, що в портретному європейському живописі переважає об'ємно-пластичне трактування форми, а східні елементи декору грають декоративну роль і не несуть того символічного навантаження, яке надається у живописі Далекого Сходу. Розкрито вплив живопису Далекого Сходу на портретну творчість європейських митців, які прагнуть до об'єднання об'ємного і площинного рішень у композиції.

Ключові слова: театралізований портрет, декор, живопис Далекого Сходу, живопис європейських художників.

Prosvirina Yu.L.

South Ukrainian National Pedagogical University named after K.D. Ushynsky

OPPORTUNITIES OF EASTERN COSTUME DECOR IN THE ATERALIZED PORTRAIT

Summary

The works of the portrait genre of European artists James Whistler, Gustav Klimt, Claude Monet, Vincent van Gogh, Henri de Toulouse Lautrec, Andre Derain are considered. Also considered portraiture of the countries of the Far East. Analyzed the artistic and stylistic features of theatrical portraits in European and Far Eastern painting: compositional, coloristic, light-tonal construction, technique of execution. The role of the decor of the oriental costume, its symbolism in the formation of the artistic image is revealed. As a result of the study, conclusions were drawn up about the significant role of decor in creating an artistic image, namely, an ornament and its symbolism in the oriental costume. It was found out that in the European portrait painting the volume-plastic interpretation of the form prevails, and the eastern elements of the decor play a decorative role and do not bear the symbolic load that is endowed in the painting of the Far East. The influence of the painting of the Far East on the portrait work of European artists who seek to unite the bulk and plane solutions in the composition is revealed.

Keywords: theatrical portrait, decor, painting of the Far East, painting by European artists.

УДК 792.2:791.3

ПРИНЦИПИ РОБОТИ АКТОРА НА ЗНІМАЛЬНОМУ МАЙДАНЧКУ

Совгира Т.І., Татаренко М.Г.

Київський національний університет культури і мистецтв

У статті розглянуті питання специфіки роботи актора театру та кіно. Досліджені риси відмінності перебування актора в сценічному та знімальному просторі. З'ясовано основні принципи акторської майстерності під час знімального процесу. Вперше проаналізовані питання співпраці актора з театральним режисером та одночасно знімально-постановочною групою у процесі створення екранного продукту. Розглянуто діяльність провідних акторів та режисерів, які працюють в екранному та сценічному просторі.

Ключові слова: актор, кінематограф, театр, режисер, кадр, умовність.

Постановка проблеми. З появою екранних мистецтв (кінематографу та телебачення) виникла потреба у наявності актора в кадрі, об'єкта споглядання, навіть через призму об'єктива.

«Німе кіно» з початку свого існування завдячує своїм існування майстерності артистів драматичних театрів того часу. Славнозвісний Чарлі Чаплін, починаючи перші свої творчі кроки на сценічних підмостках, перейшов назавжди у світ екранної виразності.

Аналіз останніх досліджень і публікацій. Кінокритики та театрознавці більше половини століття сперечаються над питанням відмінності принципів акторської майстерності в кіно та театральному мистецтвах. Відомі майстри театральної справи К. Станіславський [1], В. Зайцев [2], М. Резнікович [3] у своїх роботах наголошують на живому творчому процесі переживання актора на очах глядача, що неминує об'єднує обох у творчому продуктивному процесі. Відомі кінорежисери О. Безручко [4] та Е. Рязанов [5], навпаки, стверджують, що саме екранність дає змогу виразніше розкрити персонаж, його характерність та прослідкувати сюжетну лінію.

Виділення невирішених раніше частин загальної проблеми. Зважаючи на різнобічність поглядів та суперечливих міркувань у дзеркалі мистецької критики, вважаємо за потрібне дослідити специфіку майстерності акторської гри на театральних підмостках та на знімальному майданчику.

Мета статті – характеристика та порівняльний аналіз особливостей роботи актора на театральних підмостках та знімальному майданчику.

Виклад основного матеріалу дослідження. На початковому етапі розвитку кінематографу (за радянських часів) кінофільми характеризувалися «глибоким психологізмом», акцентуванням на сюжетній лінії, на внутрішньому світі актора (персонажа) – театральна «школа» як не можна краще підходила для того, «радянського» кіно, яке знімалося не поспішаючи, з репетиціями сцен, нагадуючи при цьому театральний підготовчий процес.

Роль в кіно створювалася двічі (у два послідовних етапи): спершу – відеоряд, потім – озвучування. У театрі, природно, цього не було, як і не було «дублів». «Дублі» – це одне з найголовніших технологічних відмінностей можливостей театру та кіно. У кінематографі актор має право на помилку, у нього є необмежена (умовно) кількість спроб; у театрі цього привілею немає, – і спроба є тільки одна, до того ж – перед глядацькою аудиторією.

Нині сучасні тенденції, швидкоплинність буття, комерціалізація кіно, внесли значні поправки у весь знімальний процес створення фільму. Часом у кінорежисера немає часу на роботу з актором поза кадром. Театральний процес створення вистави теж дещо змінився, але – незначно, в порівнянні з кінематографом.

Якщо в театрі репетиційний процес розтягується на місяці, і режисер повільно крок за кроком разом з актором створює (або хоча б допомагає створювати) образ, – то в сучасному кіно більшість режисерів віддають акторові на самостійний відкуп його роль. Сучасний режисер кінематографу здебільшого зайнятий не актором в кадрі, а самим кадром. Тому рівень майстерності актора на знімальному майданчику повинен бути максимально високим.

На кіно- та телеекрані постійно з'являються обличчя театральних майстрів. Маловідомим та показовим фактом є досвід роботи в кіно одного з найвідоміших театральних акторів початку ХХ століття, режисера і театального педагога Михайла Чехова. Художній керівник МХАТу (1924–1927) завдяки С.Рахманінову потрапив у Голлівуд, отримав роль російського доктора-психіатра Алекса в стрічці А. Хічкока «Зачарований».

Амвросій Бучма, видатний український актор і режисер Київського театру ім. І. Франка (1936–1957 рр.) також зіграв кілька ролей у великому кінематографі («Арсенал» (1928), «Остання ніч» (1935), «Вітер зі Сходу» (1941), «У далекому плаванні» (1945), «Нескорені» (1945), «Подвиг розвідника» (1947). 1954 року отримав перший режисерський досвід у кіно («Земля», 1954).

Показовим є досвід акторської роботи на екрані та в театрі великого Богдана Сільвестровича Ступки, художнього керівника Національного академічного драматичного театру ім. І. Франка, який зіграв понад ста ролей на театральних підмостках («Украдене щастя» І. Франка в ролі Задорожного, «Кам'яний господар» Л. Українки в ролі Дон Жуана, «Енеїда» за Котляревським в ролі Автора, «Майстер і Маргарита» М. Булгакова в ролі Майстра тощо) тастільки ж ролей у кінематографі («Білий птах з чорною ознакою» у ролі Ореста Дзвонаря, 1971 р., «Украдене щастя» у ролі Миколи Задорожного, 1985 р., «З життя Остапа Вишні» у ролі Остапа Вишні, 1991 р., «Смерть Івана Грозного» у ролі Бориса Годунова, 1991 р.).

Актор того ж театру Анатолій Хостікоєв, відомий акторськими ролями та режисерськими роботами («Задумаєш за порогом» за мотивами опери С. Гулака-Артемівського 2008 р., «Незрівнянна»

П. Квілтера 2016 р.) в театрі, відзнявся в багатьох кінокартинах, серед яких «Вавилон ХХ» (в ролі поета, 1979 р.), «Камінна душа» (в ролі Дмитра Маруська, 1988 р.), славнозвісний телесеріал «Роксолана» (в ролі Султана Сулеймана I, 1997-2001) тощо; за участі володаря понад 50 театральних ролей Богдана Бенюка вийшли на екран кінороботи «Ати-бати, йшли солдати» (в ролі Кринкіна, 1976 р.), «Жив-був Шишлов» (в ролі Пасинкова, 1987 р.), «Мисливці за діамантами» (в ролі капітана міліції, 2011 р.). Українська театральна та кіноактриса Ольга Сумська відома не тільки творчим здобуткам у театральній справі, а й завдяки екранним роботам «Роксолана» (зіграла головну роль, 1997 р.), «Право на любов» (в ролі Оксани, 2005 р.), «Тіні забутих предків» (в ролі мати Вані, 2013 р.) тощо.

Видатний актор, кінокритик Том Харді (актор кінокартин «Темний князь», «Воїн», «Початок») наголошує на тому, що принципової відмінності в грі актора на сцені та перед камерою не існує – «в обох випадках актор повинен зображувати правду в ілюзії. В театрі все цікавіше, більш витончено в тому плані, що ти робиш це перед очима сотень людей без мікрофону, виключно тими способами, якими володієш сам, а не за допомогою спецефектів, над якими працював хтось інший» [6, с. 75].

Однак, такі твердження є поодинокими, більшість фахівців обох мистецьких сторін схиляються до думки, що відмінність гри актора на сцені та на знімальному майданчику є вкрай різкою.

Прикладів діяльності акторів у сценічному та екранному мистецтвах надзвичайно багато. Особливої уваги заслуговують акторські роботи Ірми Вітовської, актриси Молодого театру м. Києва (кіноробота «Казка старого мельника»), український актор театру і кіно Олексія Богдановича (кінороботи «Останній бункер», «Гріх»), Руслани Писанки «Москаль-чарівник», «Вогнем і мечем», «Чорна Рада»), українського актора Сергія Романюка «Гетьманські клейноди», «Страчені світанки», «Нескорений», «Загублене місто»), українського театрального актора Остапа Ступки («Молитва за гетьмана Мазепу», «Богдан-Зиновій Хмельницький», «Тарас Бульба», «Ми з майбутнього-2»), актора Сумського музично-драматичного театру ім. М. Щепкіна Панасенка Федора Лукича (кінострічки «Дума про Ковпака», «Дударики», «Захар Беркут», «Комісари», «Любаша», «Наталка Полтавка», «Повість про жінку», «Тихі береги», «Три-вожний місяць вересень», «Як гартувалась сталь», «Право на любов», «Візит у Ковалівку», «Соколово»).

Зважаючи на нагальний інтерес театральних акторів до кінематографу і, навпаки, зацікавленість кінорежисерами творчістю багатьох театральних майстрів, вважаємо за потрібне розглянути питання відмінності специфіки роботи актора в рамках знімального процесу та поза ним.

У театрі актор працює, скажімо, «на останній ряд»: в актора є простір залу, який він повинен заповнити своєю «енергією». У театрі актор чітко розуміє, кому призначається його гра – глядачам у залі, і це усвідомлення дає йому додаткове нагнення. Актори ж, які працюють у фільмі, позбавлені цього адресата і можливості отримати живий емоційний відгук.

Гра навіть у невеликому залі на 50 осіб і гра на камеру – дві абсолютно різні речі, навіть у психологічному плані. Театр з огляду на всі

його сучасні зміни не зможе досягти природності та інтимності обстановки, яку може зафіксувати камера. Тому і вважається, що театральна гра умовна, надмірно експресивна, а гра в кіно відбувається в камерних умовах, а відтак – природніша, наближена до реального життя.

Влучним є вислів оscarоносного голівудського актора Іена Маккелена, який зіграв у кінокартинах «Хоббіт», «Володар кілець», «Люди Ікс» [6, с. 78]: «Різниця полягає в тому, що в театрі актор знає, для кого він грає, а в кіно поняття «аудиторії», адресата є не чітко вираженим... наприкінці вистави я вийду на поклін і дізнаюся, чи сподобалась моя робота, а в кіно – цього не буде, емоційний зв'язок відсутній».

Кінематограф не передбачає «акторського посилу» у глядацьку залу, відповідну реакцію та наявність будь-яких (театральних) пауз.

Стосовно актора кіно варто зазначити, що в цьому аспекті варто вести мову про концентрацію та зосередженість уваги актора (деталізуються елементи внутрішньої техніки). Актор у кіно так само, як і в театрі, має бути енергетично наповненим, проте він не має змоги безпосередньо «заразити» цією енергією глядача.

Для актора в кінематографі весь цей «останній ряд» перебуває за камерою, він – в об'єктиві. Ця обставина диктує подальші особливості майстерності актора «на екрані» та поза ним. Скажімо, залежно від наявності глядача або знімальної камери змінюються засоби виразності актора. Відповідно до цього елементи зовнішньої техніки актора театру стають виразнішими, більш видо-вищними та навіть дещо перебільшеними.

Потужний та ефективний засіб виразності актора театру – акторська пластика. Для гри в театрі особливо важливі вміння пластично рухатися і володіння голосом. При цьому і рух, і манера вимовляти репліки завжди надмірні: акторові потрібно «заповнити» собою простір сцени. У кіно ж пластичні рухи, міміка, жести (елементи зовнішньої техніки актора) будуть менш перебільшеними та більш природними, і передавати емоції швидше буде не пластика тіла, а особа. Саме тому для зйомок важлива кіногенічна зовнішність і здатність грати сцену мовчки, однією особою, оскільки без великого плану не працює жоден режисер.

Показовим прикладом може слугувати роботи шведського режисера театру та кіно, сценариста, письменника Інгмара Бергмана, який, крім зйомок кінокартин, активно займався театральними постановками, приділяв особливу увагу саме великому (крупному) плану акторів. І тут важливо все – аж до виразу очей. У 60-ті рр. ХХ ст., будучи художнім керівником Драматена (Королівського Драматичного Театру Стокгольму) та режисером багатьох театральних постановок, І. Бергман паралельно знімав кінокартини «Скрізь тьмяне скло», «Персона», «Сором».

Цей досвід роботи у сценічному та екранному мистецтвах розкрив перед режисером безмежні палітри виразально-зображальних засобів мистецтва. Однак його досвід в акторській справі є вражаюче великим: «Коли я на сцені, дрібні відволікаючі фактори мене практично не бентежать і не заважають грі, але під час зйомок найдрібніші перешкоди можуть привести до нового дублю. Варто кому-небудь під час моєї сцени раптово зрушити з місця або пройти біля камери, я тут

же прошу все перезнімати: а раптом я на частку секунди відволікся, мигцем подивився на цю людину і вираз очей змінилося? На великому плані будуть видні всі найдрібніші деталі» [5, с. 180].

У кіно ж всю енергію потрібно сильно акумулювати в собі, це завжди велика внутрішня робота. Акторові необхідно навчитися шукати способи як обмежити себе і свої дії, тобто не рухати ні руками, ні головою, щоб усвідомити цінність тіла, жести.

Інший приклад описаний кінорежисером Ельдаром Рязановим, який, згадуючи першу зустріч з актором Московського драматичного театру ім. К.С. Станіславського Г. Бурковим, відзначив, що в актора ідеальне обличчя п'яного російського інтелігента. Ця основна деталь (зовнішня ознака) посприяла подальшому акторському самовираженню Г. Буркова у великому кінематографі – комедії «Зигзаг удачі» [5, с. 120].

Розглянемо дві режисерські варіації постановки «Дяді Вані» Чехова: сценічну та екранну. За словами актриси театру і кіно І. Мірошніченко, яка грала в одноіменному художньому фільмі Андрія Кончаловського та у виставі Олега Єфремова персонаж Олени Андріївни, її образ мав два різних, навіть скажімо, протилежних характери. За її словами О. Єфремов, режисер театральної постановки у третьому акті вимагав надзвичайно швидкого темпоритму, відчуття напруженості, спалаху емоцій. Актори у свою чергу повинні були впродовж двох попередніх актів емоційно підготувати глядача до цього емоційного сплеску акторської енергії.

У кіно ж, навпаки, цього сплеску емоцій не передбачалось завданням режисера. На кіноекрані персонаж І. Мірошніченко – м'яка за характером, спокійна, стримана жінка. Сцена плачу витримана в помірному темпоритмі, інтимна та тиха [8, с. 280].

Має рацію Патрік Стюарт («Люди Ікс», «Зірковий шлях»: «У театрі ви контролюєте свій світ, свого героя за допомогою рухів, голосу, гри, створюєте потрібну «температуру» видовища. Це подібно їзді на красивому, сильному коні: він рухається в тому напрямку, який ви самі вкажете. Це неймовірно натхненно. У кінематографі та на телебаченні ви працюєте поступово, фрагмент за фрагментом, і скласти повне уявлення про те, що відбувається у фільмі з вашим героєм, практично неможливо до настання фінальної стадії виробництва, де від вас нічого не залежить» [6, с. 30].

Тому режисери театру вимагають від акторів «напруження», «надриву» і деяких гіпертрофованих емоцій, підвищений нот. Ставка на живу глядацьку реакцію, без якої актори не можуть грати. Глядачі в залі ніби камертон, підказують і ритм, і такт акторам.

Очевидним є той факт, що сприйняття вистави залежить від наближеності глядача до сцени. Аналогію можливо провести і в мистецтві кінематографу, якщо переглядати фільм в кінотеатрі на великому екрані і вдома по телевізору – отримувеш два відмінні результати.

Ще одна важлива відмінність полягає у цілісності образу персонажа: в театрі, під час вистави, актор опиняється один на один з історією, яку повинен пережити. А в кіноісторія – в руках режисера, адже кінематограф – це монтаж, ілюзія реальності.

До аналогічного висновку доходить американський актор Майкл Кейн (який працює як в кіно, так і в театрі): «У кіно, на відміну від театру, по-

слідовність сцен, над якими працює актор, найчастіше порушується: після зйомок першої можуть відразу ж перейти до останньої, і акторові потрібно зуміти швидко переключитися з однієї емоції на іншу» [9, с. 45].

Через це сюжетна послідовність порушується, зерно образу, характеристика героя розпадається на окремі частини. Тому актор повинен перед роботою над кожною окремою сценою чітко усвідомити, що відбувається з його героєм в даний момент. Наприклад, спочатку зіграти чоловіка, який вражений новиною про невірність дружини, а потім правдоподібно зобразити цього ж героя, але ще не знає про зраду.

У театрі ж, де сюжетна дія не рветься на частини, і історія героя розвивається поступово, у актора є можливість «розгойдатися», відчути характер свого персонажа, глибше передати його емоції.

У театральному актора є тільки одна можливість, один дубль, тільки одна спроба, – персонаж переживає емоції по наростаючій (в більшості своїй), коли як в кіно не тільки не дотримується при зйомці порядку сцен, а й навіть кульмінаційні або фінальні сцени може зніматися на початку знімального періоду. Безумовно, актор повинен довіряти режисеру і в театральному мистецтві, однак в кіно ця обставина є вкрай необхідною.

Театральний актор, який грає роль в популярній п'єсі (будь-то «Гамлет» Уільяма Шекспіра чи то «Наталка Полтавка» Івана Котляревського), яку до нього неодноразово ставили, неминуче буде порівнюватися з попередніми її виконавцями, тому він повинен обов'язково врахувати їх досвід і запропонувати своє трактування образу.

Актор кіно в цьому аспекті вільніший, за винятком ремейків (з англ. remake – сучасна версія раніше відзнятого кінофільму).

Наступна відмінність стосується питання умовності дії. Граючи одну і ту ж роль, багаторазово, щовечора, актор ризикує втратити безпосередність і природність, машинально промовляючи одні і ті ж репліки не тільки під час самих вистав, а й на репетиціях. Він повинен зберігати «ілюзію першого виходу» щовечора, коли повторно виходить на сцену. Ця ситуація ускладнюється тим, що переграти нічого не вийде, так як робота актора відбувається в режимі реального часу, в той час як в кіно не вдало сцену можливо при необхідності перезняти.

Американський актор Філіп Сеймур Хоффман, якому вдалося попрацювати актором і режисером постановником у багатьох різноманітних жанрах театального та кінематографічного мистецтва, володар премії «Оскар» (знявся у фільмах «Талановитий містер Ріплі», «Запах жінки»), в одному з інтерв'ю зізнався: «Найскладніше для мене в театральній грі – щовечора повертатися на сцену і відтворювати образ свого героя так, як ніби ти граєш його в перший раз, укладаючи при цьому всю свою душу. Зйомка ж у кіно схожа на якісь короткі спалахи: камера вмикається – ти повинен бути готовий відіграти, камера вимикається – йдеш перепочити. Тому ти повинен концентрувати свою увагу на герої, його характері та історії протягом усього знімального періоду, але ж є дні, коли ти не граєш. Іноді цілу добу програєш свою роль у голові, тільки встав перед камерою – і ось робота вже закінчена, а ти не можеш відразу ж перемкнутися і виникає відчуття незадоволеності. Звичайно, якщо сцена виявляється

невдалою та її повторюють, це дає змогу ввійти до неї поступово, але все-таки мало хто погодиться витрачати на тебе багато часу. Тут постає питання про великі гроші за втрачені години зйомки» [10, с. 12].

Театральний актор не зможе грати без вміння чітко вимовляти кожне слово, кіно ж не ставить таких жорстких обмежень. Акторові завжди можна дозволити зробити кілька спроб озвучування, якщо якась була невдалою, або зовсім запросити озвучувати іншого актора. Невиразний голос, акцент, не дуже гарна дикція або проблеми з промовою для кіноактора не будуть такою великою проблемою. Наприклад, відомо, що голоси деяких голлівудських акторів, наприклад Мерилін Монро, Клінта Іствуда або Арнольда Шварцнегера, абсолютно невиразні.

Наступна відмінність полягає в питанні можливості імпровізації актора.

Актор театру повинен знати свої репліки напам'ять і, як правило, не має права їх змінити: якщо п'єса відома, – то будь-яке відхилення, помилку, заміну одного слова на інше, пропуск глядачі можуть помітити.

Актори кіно в цьому плані вільніші: якщо вони дещо змінять свої слова, – мало хто, крім сценариста, дізнається про це.

Закордоном, зокрема у США професії актор кіно і актор театру практично не перетинаються. З самого початку, з підготовки – вони не перетинаються навіть географічно: усі кіношколи знаходяться в Лос-Анжелесі, на Західному узбережжі, театральні (більшість) зосереджені в Нью-Йорку, на Сході. Театральні актори прагнуть на Бродвей, кіноактори – в Голлівуд. Дві різні індустрії, два різні підходи до вивчення акторської майстерності.

Висновки з даного дослідження. Підсумовуючи вищевикладене, зазначимо, що універсальний актор театру і кіно має вирізнятися професіоналізмом, здатністю швидко сприймати та виконувати поставлені завдання, концентрувати увагу, вміти моментально перевертілюватися. Специфіка роботи актора в кіно характеризується концентрацією і зосередженістю уваги, деталізацією елементів внутрішньої техніки актора, наявністю так званих «дублів».

Список літератури:

1. Станиславский К.С. Собрание сочинений: в 9 т. / Константин Сергеевич Станиславский. – Москва: Искусство, 1989. – Т. 2 : Работа актера над собой. Ч. 1 : Работа над собой в творческом процессе переживания : дневник ученика / [ред. авт. вступ. ст. А.М. Смелянский; ком. Г.В. Кристи, В.В. Дыбовского]. – 511 с.
2. Зайцев В.П. Режиссура естрады та масових видовищ : навч. пос. / В.П. Зайцев. – Київ: Дакор, 2003. – 304 с.
3. Резникович М.Ю. От репетиции к репетиции / Михаил Юрьевич Резникович. – Киев: АБРИС, 1996. – 344 с.
4. Безручко О. Шлях у кінематограф відомого українського актора, режисера і кіно педагога Є.С. Матвеева / О. Безручко // Мистецтвознавство України. – 2015. – Вип. 15. – С. 15-18.
5. Рязанов Э. Неподведенные итоги / Эльдар Рязанов. – Москва: Вагриус, 2007. – 640 с.
6. American theatre. New York: Theatre Communications Group, 2000. 135 p.
7. Шеберг Т. Ингман Бергман. Жизнь, любовь и измены [пер. Н. Федоровой] / Тумас Шеберг. – Москва: Corpus, 2015. – 480 с.
8. Мирошниченко И. Рассказу / Ирина Мирошниченко. – Москва: АСТ Олимп-Бизнес, 2011. – 352 с.
9. Caine M. The Elephant to Hollywood. London: Hodder & Stoughton Ltd, 2010. 300 p.
10. Shelley P. Philip Seymour Hoffman: The Life and Work / Peter Shelley. – North California: Jefferson, 2017. – 218 p.

Совгира Т.И., Татаренко М.Г.

Киевский национальный университет культуры и искусств

ПРИНЦИПЫ РАБОТЫ АКТЕРОВ НА СЪЕМОЧНОЙ ПЛОЩАДКЕ

Аннотация

В статье рассмотрены вопросы специфики работы актера театра и кино. Исследованы особенности различия пребывания актера в сценическом и съемочном пространстве. Выявлены основные принципы актерского мастерства во время съемочного процесса. Впервые проанализированы вопросы сотрудничества актера с театральным режиссером и одновременно съемочно-постановочной группой в процессе создания экранного продукта. Рассмотрена деятельность ведущих актеров и режиссеров, работающих в экранном и сценическом пространстве.

Ключевые слова: актер, кинематограф, театр, режиссер, кадр, условность.

Sovgyra T.I., Tatarenko M.G.

Kyiv National University of Culture and Arts

PRINCIPLES OF THE ACTOR'S WORK ON THE SET

Summary

The article is devoted to the study of the specifics of the actor's theater and cinema. The features of the actor's stay in the stage and film space have been studied. The basic principles of actor's skill during the filming process are revealed. For the first time the questions of cooperation between the actor and the theatrical director and simultaneously the film-making group in the process of creation of the screen product are analyzed. The article deals with the activities of leading actors and directors working in the screen and stage space.

Keywords: actor, cinematographer, theater, director, frame, conventionality.

УДК 74.01/09

ЦИФРОВІ ТЕХНОЛОГІЇ В ДИЗАЙНІ НЕЛІНІЙНИХ (ПАРАМЕТРИЧНИХ) ОБ'ЄКТІВ НАВКОЛИШНЬОГО ПРОСТОРУ

Федорцова С.Ю.

Херсонський національний технічний університет

Досліджено теоретичні та практичні аспекти розвитку параметричного напрямку в дизайні на світовому рівні та в Україні. Розглянуто характерні особливості параметричного напрямку, його завдання тощо. Опрацьовано варіанти програмного забезпечення для дизайнерської роботи в даному напрямку. Обґрунтовано застосування методів комп'ютерного моделювання у проектуванні параметричного дизайну. Розглянуто основні переваги та недоліки застосування комп'ютерних моделей для роботи із параметричним напрямком.

Ключові слова: дизайн, середовище, 3D-моделювання, параметризм, динаміка.

Постановка проблеми. Термін «параметризм» на сьогодні знає більшість дизайнерів світу. Але досі ведеться полеміка щодо цілісності і самостійності параметричного напрямку та можливості виділення його в окремий стиль. Існує маса помилок щодо значення і суті самого терміну «параметризм». Проте даний стилізований напрям параметризму, що базується на використанні нових архітектурних елементів, трансформує простір і надає об'єктам рух, знаходить все більше своїх шанувальників. Тому особливо актуальним в умовах сьогодення є пошук та застосування відповідних цифрових технологій для втілення всіх теоретичних дизайнерських особливостей в реальне створення об'єктів навколишнього простору.

Аналіз останніх досліджень і публікацій. «Параметричний» дизайнерський напрямок є досить молодим, його родоначальником прийнято вважати Фрая Отто, який один з перших став використовувати для проектування метод «пошуку форми» за допомогою симуляції фізичних процесів. Його наступниками стали Заха Халід та Патрік Шумпетер, які згодом визнані головними представниками розвитку даного дизайнерського напрямку.

Проблематика дослідження. Напрямок «параметризму» розвивається швидкими темпами. Втілення в життя особливостей даного дизайнерського напрямку можливе за використання передових цифрових технологій. Тому головним завданням є розробка програмного забезпечення, що враховуватиме вимоги «параметричного» дизайнерського напрямку.

Метою статті є дослідження теоретичних та практичних основ можливостей комп'ютерної техніки в напрямку параметричного дизайну зовнішнього і внутрішнього середовища.

Основні результати дослідження. Сучасне уявлення про світоустрій засноване на парадигмі нелінійності, в рамках якої розвивається уявлення про Всесвіт як про безліч систем, які живуть за законами самоорганізації.

Розвиток ідей нелінійності розглядається як наслідок створення нової методології нелінійного дизайну, що в меншій мірі орієнтуються на історично сформовані правила формоутворення або суб'єктивний художній досвід проектувальника. Тому в основу нових методів покладені принципи штучного морфогенезу, синергетичних парадигм імітації форм живої і неживої природи, які

відкривають небачені раніше перспективи в області формоутворення і пропонують нові прийоми і способи опису і організації архітектурних об'єктів. Отже, поняття «нелінійна архітектура» об'єднує ряд напрямків, що розвиваються паралельно: параметризм, органі-тек, електронне бароко, б্লоб-дизайн, лендформування та інші. Виникли ці напрямки як наслідок еволюції ідей попередніх стилів: біоніки, структуралізму, органічного дизайну [1].

Біонічний принцип формоутворення ґрунтується на наслідуванні формам природи і реалізується через застосування ідей, які характеризують організацію, властивості, функції і структуру природного навколишнього середовища. Різні принципи формоутворення нелінійної архітектури можуть бути об'єднані в рамках загального методу – параметризму. Таким чином, органічний підхід в параметричному проектуванні спрямований на вивчення і впровадження в архітектуру закономірностей живої природи [2].

Деякі нові напрямки виглядають як складна комбіляція з кількох стилів, і не завжди вдається провести чітку грань, визначальну точну належність того чи іншого об'єкта до якогось конкретного напрямку. В свою чергу варто наголосити, що багато сучасних стилів є скоріше певним переосмисленням і адаптацією до сучасних умов раніше розроблених ідейних принципів попередніх стилів. Так чи інакше, нелінійна архітектура, яка виростає з традицій постмодернізму і деконструктивізму, сьогодні поступово починає їх витісняти [1].

Параметризм являє собою новий глобальний стиль в сучасній архітектурі та дизайні, що прийшов на зміну постмодернізму. Новий напрямок виник на основі різних областей науки: комп'ютерних технологій, мистецтвознавства, біології, архітектури, математики, скульптури. Сам термін «параметризм» бере свій початок з математики і має на увазі використання певних редагованих параметрів і змінних, в результаті яких змінюється результат кінцевої системи. З грецької мови слово «параметризм» перекладається як «співставляти» і означає величину, показник, що характеризує будь-яку властивість пристрою або процесу. Назва нового напрямку пояснюється самим методом проектування. На початковому етапі архітектор задає параметри, конструктор розраховує її форму, причому зміни параметрів відображаються на формоутворенні споруди. Розвиток комп'ютерних технологій дозволив надати

велику творчу свободу архітекторів в створенні різноманітних за формою будівель [3].

Родоначалником даного стилю прийнято вважати Фрая Отто, який один з перших став використовувати для проектування метод «пошуку форми» за допомогою симуляції фізичних процесів. Подальше проникнення цифрових технологій і програмування в архітектурі справила величезний вплив на багатьох архітекторів-авангардистів, які стали активно застосовувати в своїй творчості інструменти обчислювального дизайну [4].

Іншими відомими архітекторами-параметристами вважаються Заха Хадід, Грег Лінн, Норман Фостер. Параметричний напрямок відрізняється від інших стилів певними характеристиками: елегантність текучості без шва; поєднання великої кількості окремих елементів в одне ціле; динамічність форми; індивідуальність архітектури; в основі лежать параметри і геометричні форми; все строго розраховується.

Варто також наголосити, що параметризм народився від цифрових методів анімації. Залучення параметричного моделювання і відповідних формоутворюючих інструментів надають цьому процесу радикально нових цілей і цінностей. Параметричне моделювання істотно відрізняється від звичайного двовимірного креслення або тривимірного моделювання. Принцип створення архітектурної форми: параметричним способом описується не одна форма, а певна безліч форм, при цьому зміна параметрів, присутніх у математичних виразах, впливає на геометрію форми [5].

Параметризм новий після модернізму великий стиль. Він закриває перехідний період, який був породжений кризою модернізму, і відзначений такими течіями як постмодернізм, деконструктивізм і мінімалізм. Параметризм вимагає масштабності у всьому: від архітектури і дизайну інтер'єру до великомасштабного міського дизайну.

Як концептуальне визначення параметризму варто звернутися до визначення Патріка Шумахера, що пропонує наступну формулу: параметризму та має на увазі, що всі архітектурні елементи повинні бути параметрично пов'язані, забезпечуючи тим самим гнучкість всієї системи. Параметри, в сукупності з алгоритмічними методами формоутворення, визначають фундаментальне онтологічне зсування всередині основних, ключових елементів, що визначають даний стиль. Практично, замість класичної композиції з ідеальних геометричних фігур, замість прямих ліній, прямокутників, кубів, циліндрів і пірамід, використовуються нові елементи – динамічні, адаптивні, геометрично змінювані [7].

Загалом параметризм демонструє усвідомлення того, як нове світобачення і інноваційні розробки в суміжних областях знань, помножені на технічні можливості нових конструкцій і матеріалів, створюють необхідність роботи зі складними інформаційними моделями архітектурних об'єктів на основі комп'ютерних технологій [6].

Тому виділяють п'ять основних завдань параметризму:

- параметрична міжартікуляція підсистем (перехід від змін однієї системи до групи численних підсистем);
- параметричне оформлення (параметри навколишнього середовища і параметри об'єкта повинні бути об'єднані в єдину параметричну систему);

- параметричний відгук (міське та архітектурне середовище отримують можливість повторно формуватися і пристосовуватися у відповідь на дії людини);

- параметричний урбанізм (систематичне перетворення морфології виробляє потужні ефекти в міському середовищі і полегшує орієнтацію на місцевості).

Параметричні проекти отримали можливість втілення тільки зі створенням алгоритмів, здатних візуалізувати складну обчислювальну геометрію. Програмні засоби, такі як, наприклад, плагін Grasshopper для тривимірного середовища моделювання Rhinoceros, дозволили дизайнеру створювати алгоритм, виконуючи який на основі спочатку заданих вихідних параметрів програма формує 3D модель. Принцип побудови параметричних моделей практично повністю автоматизований: найчастіше як вихідний параметр виступає набір точок або ліній. Пошук найкращого рішення варто за програмою, людина створює «дерево побудови», яке, при найближчому розгляді, є візуально оформленим програмним кодом [6].

Параметричний напрямок має на увазі зміну простору, роботизовані екосистеми, матеріали, що реагують на зміну навколишнього середовища і так далі. І це робить можливим розвиток в часі, наприклад, це трансформовані, зібрані заново будівлі, що поступово добудовуються. Це означає поступовий відхід від статичного уявлення про об'єкти навколишнього простору. Повністю змінюються стратегія розвитку і саме уявлення про такі об'єкти. З'являється дуже багато матеріалів мембранного типу, текстильних і пливчастих матеріалів, йде потужний розвиток текстильної промисловості. Раніше архітектура впиралася в кам'яні структури – бетон або скло. Тобто з'являються нові матеріали, які переносять в іншу історію і дають інші способи роботи з формою і функціями. Адже сьогодні можливо створювати морфогенетичні структури, де кожен елемент зможе автономно, але узгоджуючи з сусідами, змінювати форму так, що будуть змінюватися властивості середовища, такі як освітленість, температура, продувність, колір, фактура і багато іншого. А якщо це пов'язати з природним принципом гнучкості і еластичності живої матерії, то це виведе дизайнерів в майбутньому на інший рівень формування середовища проживання [6].

Згідно нової парадигми параметризму можна очікувати безліч нових допоміжних стилів, що збагачують і наближають прихід цифрової епохи (Digital Age). Сьогодні параметризм об'єднує безліч різних напрямків – параметричний урбанізм, морфоекологічний дизайн, цифрове барокко, параметричний орнамент, цифровий морфогенезис і т. п., кожен з яких має свій власний інструментарій та різні естетичні характеристики [7].

Серед новітніх архітектурних розробок параметризму можна виділити наступні [8]: культурний центр імені Гейдара Алієва за проектом студії Захи Хадід виконаний за всіма канонами параметризму; офісна будівля Media-ICT, спроектоване студією архітектора Енріка Руйс Гелі з надувним фасадом; проект кампусу Google, що розпочинається в навколишньому середовищі за рахунок пластичної світлопрозорої оболонки, що трансформується завдяки передбаченим особливостям структури;

павільйон від ICD і ITKE, що повторюють будову екзоскелету жука, в цій роботі були об'єднані досягнення робототехніки та біометрії.

Таким чином варто наголосити, що параметричне проектування засноване на геометричному моделюванні об'єкта з використанням параметрів елементів форми і співвідношень між цими параметрами. Поява потужних програмних систем параметричного моделювання, таких як CATIA (Dassault Systemes), Generative Components (Bentley Systems), Rhinoceros + Grasshopper (Robert McNeel & Associates), Revit + Dynamo (Autodesk), дозволило створювати виключно складні об'єкти, що імітують природні структури. В основі алгоритмів комп'ютерних програм лежать геометричні рівняння, що описують криві і поверхні (NURBS, сплайнові, Безье і т. д.). Апарат геометричного моделювання забезпечує математично точне уявлення поверхонь довільної форми, що імітують аналогії зі світу живої природи, що в подальшому дозволяє втілити в життя проект, в основу якого покладена біонічна форма будь-якої складності [2].

Тому цифрова параметрична архітектура – прогресивний напрямок у розвитку сучасних стилів. В її основі – принципи віртуальної і реальної дійсності. Проект параметричної архітектури створюється з використанням комп'ютерних технологій і програмування.

Однією з важливих проблем сучасної параметричної архітектури є труднощі в реалізації проектів. Ймовірно, використання в майбутньому 3D принтерів і друк окремих блоків дозволить оптимізувати процес зведення грандіозних будівель. Відмінність параметричного методу архітектури від традиційного підходу полягає в тому, що дотримуючись встановлених етапах проектування, архітектор проектує споруди і продумує функціоналізм кожного його елемента. У параметризмі же архітектор задає параметри, а комп'ютер на їх основі створює тисячі варіацій споруд.

У створенні архітектурних проектів ХХІ ст. відбувається аналіз закономірностей навколишнього світу, і застосовуються аналогічні принципи в створенні штучного середовища. В якості організаційної системи в параметричній архітектурі активно використовується композиційний прийом, сучасний аналог орнаменту – патерн або шаблон [3].

Сучасні архітектурні об'єкти в параметризмі настільки складні, що створити їх традиційними способами було б неможливо. Для їх моделювання варто проводити своєрідні дослідження, створювати математичні алгоритми і задавати логічні умови, які повинні відповідати заданим вимогам. Такого роду робота як і раніше пов'язана з конструктивними, естетичними, функціональними складовими, однак при цьому форму важливо не тільки придумати, але також змоделювати і процедурно описати.

Існуюче різноманіття форм, розроблених геометриями і відомими інженерами-архітекторами, але цей перелік може бути розширено і доповнено, завдяки методам побудови за допомогою комп'ютерного моделювання і візуального програмування. Для більш точного уявлення можливостей використання комп'ютерної графіки варто звернути увагу на класифікацію поверхонь в залежності від способу побудови в САПР [4]. Отож,

виділяють аналітичну поверхню (пласкість, сфера, еліпсоїд, циліндрична поверхність, конічна поверхність тощо), поверхня на базі точок (чотирикутна поверхність, трикутна поверхність, поверхність безье, т-слайнова поверхність тощо), поверхня на базі ліній (поверхність видавлювання, поверхність оберту, поверхність здвигу, лінійна поверхність, поверхність лагранжі тощо).

Залежно від технології створення моделі виділяють два типи комп'ютерного моделювання – поверхневе і твердооб'єктне. В обох випадках результатом моделювання є оболонка (кілька оболонок), що описує поверхню. Різниця полягає в тому що, в той час як в поверхневому моделюванні спочатку створюються і модифікуються об'єкти, а після цього з них створюється оболонка, в твердооб'єктному спочатку йде робота саме з оболонкою, що повністю описує поверхню і відокремлює внутрішній обсяг від решти простору.

Існують різні техніки комп'ютерного моделювання, за допомогою яких можна задавати форму оболонки (табл. 1). Вибір тієї чи іншої техніки буде визначатися конкретними проектними завданнями. Наприклад, для створення ескізної пропозиції можна «виліпити болванку» форми в одній з програм цифрового скульптингу або на основі фотографії будь-якого об'єкта природи зробити аналог поверхні біонічної форми [11].

Для створення точного і детально опрацьованого проекту оболонки можуть використовуватися такі програми параметричного моделювання, як, наприклад, Rhinoceros + Grasshopper (Robert McNeel & Associates), Revit + Dynamo (Autodesk). Надалі за допомогою експорту в сторонні додатки можна виконати конструктивний розрахунок, створити моделі для виробництва, фотореалістичну візуалізацію.

Як правило, в проектуванні використовуються складні геометричні об'єкти, отримані в результаті операцій над простішими. Під терміном «операція» розуміють сукупність дій над одним об'єктом або групою об'єктів, спрямовану на створення нового геометричного об'єкта. Сукупність дій, які змінюють об'єкт, не змінюючи його природи, називають модифікацією або редагуванням (переміщення, поворот, масштабування, дзеркальне відображення, зміна форми). Таким чином, редагування об'єкта зводиться до зміни значень його даних при незмінній структурі. Геометричні об'єкти описуються скалярними величинами і векторами, а редагування призводить до зміни цих скалярів і компонентів векторів [4].

В свою чергу до поверхонь вільної форми відносяться поверхні, відмінні від канонічних (куба, площини), які можуть бути отримані шляхом протягування профілю уздовж тривимірної кривої, побудови сплайнової поверхні по контрольних точках, гладкого сполучення між двома шматками і подібними операціями. Таким чином, технології створення поверхонь довільної форми, спочатку застосовуються для механічного проектування (створення складних технічних об'єктів, наприклад лопатки (лопати) турбіни, фюзеляжу літального апарату), сьогодні використовуються в архітектурному проектуванні при моделюванні поверхонь оболонок.

Поверхні вільної форми створюються на основі моделювання за допомогою кривих, з яких за допомогою різних операцій створюються поверх-

Таблиця 1

Основні техніки комп'ютерного тривимірного моделювання [4]

Техніка	Опис	Програмне забезпечення
1	2	3
Полігональне моделювання	Кубічне моделювання. Форма моделюється за допомогою маніпуляцій над геометричними примітивами. Моделювання по гранях уздовж заданого контуру	3ds Max (Autodesk), Blender (Blender Foundation)
Моделювання за допомогою кривих	Поверхні будуються на основі сплайнів, кривих NURBS, кривих Bezier і інших інструментів за допомогою таких операцій, як лофтинг, обертання і інших	Maya (Autodesk), Rhinoceros (Robert McNeel & Associates)
Цифровий скульптинг	Методи: зміщення (displacement), валюметрическая і динамічна тесселяція	ZBrush (Pixologic), Mudbox (Autodesk)
Параметричне (процедурне або алгоритмічне моделювання)	Створення моделі на основі завдання параметрів, генерація форм відбувається алгоритмічно (за допомогою візуального програмування)	Generative Components (Bentley Systems), Rhinoceros+Grasshopper (Robert McNeel & Associates)
Моделювання на основі зображення	Створення тривимірного об'єкту на основі двовимірного зображення. Визначається точка виду з поправкою на перспективне і оптичне викривлення, розпізнаються координати точок, на їх основі генерується модель	ImageModeler (Autodesk), Photomodeler (Eos Systems Inc)
3D-сканування	Оцифровка об'єктів реального світу за допомогою спеціального обладнання (координати хмари точок використовуються для генерації полігональної або NURBS-поверхні)	Zscan (Creaform), Cronos ПО

ні (лофтинг, видавлювання за профілем тощо) або безпосередньо редагуванням поверхні, наприклад через контрольні точки.

Найбільшого поширення набули системи, побудова поверхонь в яких йде на основі NURBS-поверхонь (створюються на базі неоднорідних раціональних В-сплайнів або Т-сплайнів). Крім цього, використовуються методи створення об'єктів на основі поверхонь Безье, Кунса і Гордена. Властивості поверхні вільної форми задаються такими параметрами, як контрольні точки, кількість «клаптів», ступінь (щільність контрольних точок на ділянці). Таким чином, варто наголосити ще раз, на відміну від класики і модернізму, де застосовуються жорсткі геометричні структури і в композиційній підоснові знаходяться відносно прості геометричні форми (куб, циліндр, піраміда), параметричний стильовий напрям будується на застосуванні інших, абсолютно нових геометричних об'єктів, наприклад сплайнів і NURBSповерхонь. Будівельними блоками виступають нові системи, такі як «метаболли», «волосся», «бульбашки», які створюються і модифікуються за допомогою візуального про-

грамування. Так розвивається нова архітектурна естетика, народжена на стику геометрії, дизайнерських ідей і сучасних цифрових технологій.

Висновки та перспективи. Параметричне проектування все ще перебуває на ранній стадії розвитку, але сучасні дослідження показують, що в найближчому майбутньому воно буде впроваджено в реальне проектування. Розвиток нових методів стає фундаментальною умовою для майбутнього успіху. Новий спосіб проектування розвивається не тільки завдяки технології, але також і новому програмному забезпеченню, яке зробить параметричне проектування доступним для архітекторів. Велика популярність параметричного напряму в дизайні ХХІ ст. пов'язана зі стрімким розвитком комп'ютерних технологій. Використання можливостей сучасної комп'ютерної техніки (комп'ютерних програм для 3D моделювання), все це дозволило створювати велику різноманітність параметричних конструкцій. У світовій практиці принципи параметризму крім архітектури активно застосовуються в скульптурі, дизайні меблів і промислового дизайні. Що і є перспективою подальших досліджень.

Список літератури:

1. Стессель С.А. Передумови розвитку ідей нелінійних дизайні в сучасній архітектурі. – Вісник ЮУрГУ. Серія «Строительство и архитектура». 2016. Т. 16, № 3. С. 5-11. [Електронний ресурс]. Режим доступу: <https://cyberleninka.ru/article/n/predposylki-razvitiya-idey-nelineynosti-v-sovremennoy-arhitekture>.
2. Стессель С.А. Запозичення природних принципів формоутворення у параметричній архітектурі. – Вектор науки ТГУ. 2015. № 2(32-1). [Електронний ресурс]. Режим доступу: <https://cyberleninka.ru/article/n/zaimstvovanie-prirodnyh-printsipov-formoobrazovaniya-v-parametricheskoj-arhitekture>.
3. Васін С.А. Особливості параметричного стилю в сучасній архітектурі. [Електронний ресурс]. Режим доступу: <https://www.marhi.ru/AMIT/2013/4kvart13/barchugova/barchugova.pdf>.
4. Словарний запас: Параметризм [Електронний ресурс]. Режим доступу: <http://strelka.com/ru/magazine/2017/02/16/vocabulary-parametricism/> (дата звернення: 10.02.2018).
5. Костянецька Д.О. Параметризм як нова течія в архітектурі. – Збірник тез дизайн архітектурного середовища XVII Міжнародної науково-практичної конференції молодих учених і студентів «Політ. Сучасні проблеми науки» (5-6 квітня 2017 року). [Електронний ресурс]. Режим доступу: <http://iap.nau.edu.ua/attachments/article/434/%D0%97%D0%B1%D1%96%D1%80%D0%BD%D0%B8%D0%BA%20%D1%82%D0%B5%D0%B7%20%20%D0%9F%D0%BE%D0%BB%D0%B5%D1%82%202017%D0%94%D0%90%D0%A1.pdf>.
6. Дизайн-образование XXI век: материалы заочной Международной научно-практической конференции (Белгород, 7-9 декабря 2016 г.) / Отв. за вып. З.Ю. Черная, Ю.А. Легеза, Л.В. Таланова. – Белгород: ИПК БГИИК, 2017. – 283 с.

7. Надиршин Н.М. Параметризм як стиль в архітектурному дизайні. – ВІСНИК ОГУ № 1(150) / январь 2013. [Електронний ресурс]. Режим доступу: <https://cyberleninka.ru/article/n/parametrizm-kak-stil-v-arhitekturnom-dizayne>.
8. Лебецка О.А., Саньков П.Н. Параметрична архітектура – ведучий стиль в архітектурі майбутнього. [Електронний ресурс]. Режим доступу: <https://nauchforum.ru/studconf/tech/xvii/4585>.
9. Стессель С.А. Застосування методів комп'ютерного моделювання у проектуванні об'єктів нелінійної архітектури. – Науковий вісник Воронежського МАСУ. [Електронний ресурс]. Режим доступу: <https://elibrary.ru/item.asp?id=25383879>.
10. Голованов Н.Н. Геометрическое моделирование / Н.Н. Голованов. – М.: Изд-во Физ.-мат. лит., 2002. – 472 с.
11. Кривошапко С.Н. Аналитические поверхности в архитектуре зданий, конструкций и изделий / С.Н. Кривошапко, И.А. Мамиева. – М.: КД «Либроком», 2012. – С. 7-22.

Федорцова С.Ю.

Херсонский национальный технический университет

ЦИФРОВЫЕ ТЕХНОЛОГИИ В ДИЗАЙНЕ НЕЛИНЕЙНЫХ (ПАРАМЕТРИЧЕСКИХ) ОБЪЕКТОВ ОКРУЖАЮЩЕГО ПРОСТРАНСТВА

Аннотация

Исследованы теоретические и практические аспекты развития параметрического направления в дизайне на мировом уровне и в Украине. Рассмотрены характерные особенности параметрического направления, его задачи и тому подобное. Обработаны варианты программного обеспечения для дизайнерской работы в данном направлении. Обосновано применение методов компьютерного моделирования в проектировании параметрического дизайна. Рассмотрены основные преимущества и недостатки применения компьютерных моделей для работы с параметрическим направлением.

Ключевые слова: дизайн, среда, 3D-моделирование, параметризм, динамика.

Fedortsova S.Y.

Kherson National Technical University

DIGITAL TECHNOLOGIES IN DESIGN NONLINEAR (PARAMETRIC) OBJECTS OF THE EXTERNAL SPACE

Summary

The theoretical and practical aspects of the development of the parametric trend in design at the world level and in Ukraine are investigated. The characteristic features of the parametric direction, its task, etc. are considered. Software options for design work in this area are worked out. The application of computer modeling methods in designing parametric design is substantiated. The main advantages and disadvantages of using computer models for working with the parametric direction are considered.

Keywords: design, environment, 3D-modeling, parametrizism, dynamics.

КУЛЬТУРОЛОГІЯ

УДК 002.1-021.414

ПРОБЛЕМИ ОРГАНІЗАЦІЇ ПРОВЕДЕННЯ ЦІННОСТІ ДОКУМЕНТА

Борко Т.М.

ВП «Миколаївська філія
Київського національного університету культури і мистецтв»

Твердохлебова О.Р.

Київський університет культури

Висвітлено основні аспекти організації проведення цінності документів. Розглянуто нормативно-правові засади, що регулюють порядок організації та створення комісій для проведення експертизи цінності документів. Розглянуто порядок проведення державної експертизи культурних цінностей. Досліджено завдання експертних комісій у процесі оцінки документів.

Ключові слова: експертиза цінності документів; науково-методичне забезпечення; організація цінності документа, експертно-перевірна комісія.

Постановка проблеми. У світі існує величезна кількість архівів та документів, які потребують оцінки. У той же час зростає складність суспільства та його управління, а також розповсюджуються різні типи «інформаційних носіїв». Проблема організації проведення цінності документа криється у недостатньому методичному забезпеченні даного процесу.

Аналіз останніх досліджень і публікацій. Питаннями оцінки документів із метою їх подальшого зберігання та застосування різних методик досліджували науковці у багатьох країнах. Також проблеми організації та проведення експертизи цінності документів порушують на міжнародних архівних форумах. Основним принципом у організації оцінки та відбору документів є пріоритет надання більш цінного перед менш цінним, що зберігаються в наш час. Він стає все більш актуальним у процесі зростання кількості нових типів та видів документів.

Питання процесу організації цінності документа досліджували в наукових працях В. Автократов, М. Селіверстова, К. Ковтун, С. Сельченкова.

Мета статті. Головною метою цієї роботи є розглянути та проаналізувати проблеми організації проведення цінності документа.

Виклад основного матеріалу. Головний документом, який регулює проведення цінності документа має назву «Про проведення експертизи цінності документів». Це постанова Кабінету міністрів від 8 серпня 2007 р. № 1004 – Київ. Документ 1004-2007-п, чинний, поточна редакція – Редакція від 04.11.2016, підстава 736-2016-п.

У загальній частині вказаний порядок процесу організації та створення комісій для проведення експертизи цінності документів. Отож, для організації роботи експертів для оцінки документів створюються комісії до яких відносяться: експертні комісії архівних відділів міських рад, райдержадміністрацій, органів місцевого самоврядування, підприємств, установ та організацій незалежно від форми власності, релігійних організацій, об'єднань громадян, центральної експертно-перевірної комісії Держкомархіву, експерт-

но-перевірні комісії галузевих та центральних державних архівів, експертно-оцінні комісії бібліотек, що перебувають у державній чи комунальній власності Національної академії наук, Фондово-закупівельні комісії музеїв, що перебувають у державній чи комунальній власності [1].

Одним із головних завдань експертно-перевірної комісії Держкомархіву становить аналіз питань для визначення організаційних та методичних засад для проведення та організації експертизи цінності документів Національного архівного фонду (далі – НАФ). Пошук джерел формування для розуміння строків зберігання.

За даною постановою експертно-перевірної комісії Держкомархіву приймає рішення про:

- подання та схвалення Голови Держкомархіву;
- погодження рекомендацій про типологічні джерела формування НАФ;
- списки джерел формування Національного архівного фонду, підготовлених центральними та галузевими державними архівами;
- типові переліки документів із зазначенням строків їх зберігання.

Головними завданнями експертної комісії юридичної особи є організація, а також організація та проведення експертизи цінності документів, які є в діловодстві юридичної особи під час її роботи.

У той же час головними завданнями фондово-закупівельної та експертно-оцінної комісії є організація та проведення експертизи цінності документів, які надходять до музеїв, бібліотек.

Для вирішення вказаних завдань на різних етапах архівних технологій при проведенні та організації експертизи цінності документів завжди враховуються особливості наступного документального комплексу:

- у процесі визначення документальних комплексів і видів архівних документів, які будуть віднесені до НАФ – для створення нормативно-методичної (організаційної) бази;
- у процесі визначення утримувачів архівних документів, для укладання списків джерел комплектування;

– у процесі комплектування – відборі та прийманні на постійне зберігання архівних документів для встановлення їх належності до НАФ та визначення категорії цінності архівних фондів, виявлення унікальних документів;

– у процесі впорядкування та науковому описуванні документів (фондуванні, укладанні архівних описів, формуванні справ/одиниць обліку).

Особливостями проведення експертизи цінності є те, що архівні документи можуть знаходитися за межами України. При цьому здійснювати експертизу документів потрібно вже при надходженні до самого архіву [2].

Отож, організацію експертизи цінності даних документів має здійснювати державна архівна установа в Україні, експертно-перевірна комісія (далі – ЕПК), яка має право остаточного вирішення питань відбору документів архівної україніки на внесення до НАФ (на зберігання і знищення).

Завданням ЕПК є науково-методичне та організаційне забезпечення експертизи цінності документів архівної україніки. Поряд із системою критерій та правилами їх застосування до методик належать питання методичного забезпечення організації та проведення експертизи цінності.

При внесенні документів до НАФ, повинна бути проведена експертиза та визначена цінність документальних комплексів і видів документів, спрямованих на їх визначення. Також експертиза здійснюється шляхом вивчення документів, що нагороджуються за часи діяльності юридичних осіб (наприклад, це можуть бути кафедри навчальних закладів, релігійні організації або громадські) та за часи життя або діяльності фізичних осіб (представників трудової та політичної еміграції).

Під час проведення експертизи цінності документів (далі – ЕЦД) основним критерієм є зміст (належність документів до української тематики) також походження (авторство документів). Після цього, за усіма результатами визначається склад документів, які створені в діяльності юридичних і фізичних осіб на території України або за її межами. При уточненні видів документів, які підлягають постійному зберіганню у складі НАФ, укладаються переліки документів постійного зберігання та переліки фондоутворювачів та власників документів архівів України [3].

Критерії методики організації ЕЦД визначають для різних видів документів. При роботі з виявлення джерел комплектування документів з архіву ведуться за двома напрямками: визначення утримувачів (власників) документів з архівів, як в Україні так і за кордоном та визначення юридичних та фізичних осіб, які можуть бути створювачами документів для архіву в Україні та за кордоном [4].

Ускладнення роботи полягає в тому, що вони знаходяться переважно за межами України. Як правило, до джерел комплектування зараховують, юридичних фондоутворювачів та некомерційні установи (громадські об'єднання, релігійні організації, фонди тощо), документи які мають культурну цінність.

Експертиза цінності (відбір) документів архівної україніки при комплектуванні – прийманні на державне зберігання профільних документів – спрямована на встановлення їхньої цінності

та внесення їх до НАФ, а також визначення категорії цінності архівних фондів. При комплектуванні архівних документів, їх відборі та експертизі, необхідно спрямовувати та встановлювати їх цінність та внесення до НАФ та визначення категорій архівних фондів та їх цінність.

Для того щоб провести експертизу необхідно виконувати критерії змісту (інформаційний зміст, повторення інформації, оригінальність документу), а також важливі зовнішні ознаки [5].

Коли до архіву надходять офіційні документи (документи з установ, громадських та релігійних організацій тощо) проводиться експертиза документів у архіві.

Щоб пришвидшити процес відбору документів до архіву, рекомендовано власникам документів попередньо відправляти бланк, на якому вказаний перелік документів певного походження, що не підлягають внесенню до НАФ, додатково надається перелік документів постійного зберігання освітніх, наукових, громадських та релігійних організацій.

Одним з основних особливостей технології роботи є відсутність етапу первинного розбирання документів та укладання опису.

Основним етапом є приймання та впорядкування документів (формування, описування справ, сортування документів, які не підлягають внесенню і звісно відбір унікальних документів) [6].

Якщо при впорядкуванні документів виявляються унікальні документи, створюються анотовані переліки документів НАФ, щоб внести їх до Державного реєстру національного надбання, які подаються обов'язково на схвалення ЕПК і подають на погодження ЦЕПК Держкомархіву.

При проведенні експертизи цінності документів, які були надані до архіву, але не пройшли перевірку та не становлять цінність, державна архівна установа повинна запропонувати іншим закладам (музеям, бібліотекам та ін.) данні документи, якщо вони несуть для них інтерес або певну цінність.

При умові, якщо була надана відмова у прийнятті даних документів до інших установ, можливо ставити питання про вилучення або знищення, заповнивши обов'язково при цьому відповідну форму акта. Цей документ підлягає розгляду на засіданні ЕПК з затвердженням директором державної архівної установи. Знищення документів архівної україніки є крайньою мірою.

Знищення документів відбувається тільки тоді, коли відсутня їх можливість реставрувати. Архівний опис надається на розгляд і схвалення ЕПК, після ухвалення позитивного рішення, документи вважаються включеними до НАФ та стають його частиною. Ухвалення ЕПК надається назва архівного фонду та визначається його категорія відповідно до існуючих оцінок для вітчизняної документації.

Коли необхідно провести експертизу та визначити цінність багатооб'ємних або складних фондів, рекомендовано укладання методичних пам'яток, вказівок або методичних настанов та робочої інструкції.

Ця інструкція повинна відповідати таким вимогам як: історична довідка про фондоутворювача та про фонд, методичні рекомендації з проведення та організації експертизи та цінності документів та розрахункова частина.

Додатково можуть надаватися та складатися примірні переліки документів, які підлягають та не підлягають зберіганню. До переліку груп документів необхідно додати пояснення про склад і зміст документів, що залишилися на зберіганні та про документи, які будуть відібрані до знищення [7].

При комплектуванні документів, відбувається відбір та приймання документів на постійне зберігання до ЕПК державного архіву, який погоджує результати експертизи та цінності документів, також приймає рішення до внесення документів у НАФ або їх копії, які були надані з рубежем. Загалом вони здійснюють такі заходи схвалюють архівні описи, подають та затверджують їх до керівника архіву, затвердження назви архівного фонду, ухвалення проектів та визначення категорії [8].

Анотовані документи для внесення до Державного реєстру національного надбання, спочатку ухвалюють і погоджують із ЦПЕК.

Методичне забезпечення при організації проведення цінності документа. При відборі матеріалів із метою використання її в різних архівах існують особливі параметри, за якими визначається цінність паперів. Завданнями експертизи в такому випадку є:

- визначення складу документації відповідного архівного фонду.
- встановлення терміну зберігання. Такі завдання вирішуються вивченням довідкових матеріалів і розподілом їх на відповідні групи для довготривалого, короткочасного або тимчасово зберігання.
- з'ясування ступеня збереження цінних паперів і заповнення архівного фонду в разі втрати будь-яких матеріалів.

Документація піддається експертизі для визначення цінності в різних випадках. Державні архіви оцінюють документи у зв'язку із необхідністю публікації деяких матеріалів, при створенні різних довідників, путівників, каталогів, при відборі для мікрофільмування, при передачі справ з одного архівного фонду в інший [9].

Також такі експертні роботи проводяться при покупці документів або при передачі музейних фондів. Весь обсяг відомостей, що передається державним фондам, вимагає ретельної перевірки, так як часто заповнити його після втрати багатьох цінних паперів вже не представляється можливим. Але також не можна і залишати на зберігання істотний обсяг другорядної документації. Особливо це актуально зараз при появі великої кількості різних підприємств, організацій

та установ, що займаються найрізноманітнішими видами діяльності.

Проблема вибору і визначення оптимального обсягу документації, що надається в архівні фонди – це завдання, що вимагає рішення не тільки архівістами, а й фахівцями з інших областей діяльності. Принципи, за якими цінні папери віддаються в державні архівні фонди являються історизм, цілісність, системність [10].

На основі таких положень і розроблена система критеріїв, що визначають цінність. Орієнтирами виступають ознаки, за якими і визначають цінність того чи іншого документа. Вони не є статичними, протягом всієї історії – неодноразово змінювалися, підлаштовуючись під потреби суспільства.

Критерії оцінки можуть підрозділятися в залежності від: походження – місця і часу створення того чи іншого матеріалу; значення в житті суспільства; функціонально-цільового призначення з урахуванням типового характеру і ролі.

Також завжди враховується такий фактор, як заповнення архівного фонду і повнота збереження. Важливу роль відіграють юридична сила, автобіографічність, художні особливості, мовні та палеографічні властивості, фізичне збереження. Однак перераховані критерії не завжди діють з однаковою силою. Це пояснюється багатьма факторами, які залежать від часу і характеру походження, змісту та інших специфічних особливостей документації [11].

У національних програмах ЄС використовуються різноманітні методи відбору та зберігання документів, у тому числі моделі експертизи документів.

Головна увага у таких моделях ЄС приділяється співробітництву між фондоутворювачами та архівами, а також аналізу самого фондоутворювача, який є одним із факторів у межах моделі оцінки документів [12].

Висновки і пропозиції. Роблячи огляд досвіду ряду країн – Канади, Німеччини, США та Словенії можемо зробити висновок, що архівісти не проводять межі між критеріями та принципами експертизи цінності документів. Під час здійснення експертизи цінності науковці вважають правильним керуватися виключно загальною теорією критеріїв та принципів. Однак у багатьох країнах у процесі оцінки документів приділяють увагу факторам походження та змісту самого документа. Одним із головних посібників для організації проведення експертизи документу у країнах ЄС є перелік документів із зазначеними строками зберігання.

Список літератури:

1. Автократов В.Н. Теоретические проблемы отечественного архивоведения / В.Н. Автократов. – М.: РГГУ, 2001. – С. 165.
2. Державна уніфікована система документації. Основні положення. ДСТУ 3843-99. – К., 2000.
3. Діловодство й архівна справа. Терміни та визначення понять. ДСТУ 2732-2004. – К., 2005.
4. Експертиза цінності документів архівної україніки з метою внесення до складу Національного архівного фонду [Електронний ресурс]: метод. рекомендації / Держкомархів України, УНДІАСД; уклад.: К.Т. Селіверстова, М.В. Ковтун. – К., 2008. – 23 с. – Режим доступу: http://www.archives.gov.ua/Archives/IASD/M_rek-08.pdf. – Назва з екрану.
5. Експертиза цінності управлінських документів недержавних організацій: організаційно-методичний аспект // Студії з архівної справи та документознавства. – 2004. – Т. 11. – С. 133-137.
6. Інструкція про порядок визначення оціночної та страхової вартості пам'яток музейного фонду України. – К., 2000. – 41 с.

7. Новохатський К. Межі Національного архівного фонду // Архівознавство. Археографія. Джерелознавство: Міжвид. зб. наук. праць / Держкомархів України. УНДІАСД. – К., 2001. – Вип. 4. Студії на пошану Руслана Пирога. – С. 163-173.
8. Організаційні та методичні проблеми створення вітчизняної системи переліків документів із строками зберігання // Архіви України. – 2003. – № 4-6. – С. 114-121.
9. Особливості укладання відомчих переліків документів зі строками зберігання // Студії з архівної справи та документознавства. – 2003. – Т. 9. – С. 50-51.
10. Порядок проведення державної експертизи культурних цінностей // Офіційний вісник України. – 2003. – № 35.
11. Селіверстова К. Експертиза цінності документів : уточнення поняття та його змісту / К. Селіверстова // Студії з архів. справи та документознавства. – К., 2009. – Т. 17. – С. 73-82.
12. Сельченкова С., Селіверстова К. Експертиза цінності управлінських документів. Науково-методичний посібник / Укрдержархів, УНДІАСД, Спілка архівістів України, Рівнен. осередок САУ – К.: Рівне, 2011. – 170 с.

Борко Т.Н.

ОП «Николаевский филиал
Киевского национального университета культуры и искусств»

Твердохлебова Е.Р.

Киевский университет культуры

ПРОБЛЕМЫ ОРГАНИЗАЦИИ ПРОВЕДЕНИЯ ЦЕННОСТИ ДОКУМЕНТА

Аннотация

Показано основные аспекты организации проведения ценности документов. Рассмотрены нормативно-правовые основы, регулирующие порядок организации и создания комиссий для проведения экспертизы ценности документов. Определены ученые которые занимаются проблемами экспертизы ценности документов. Рассмотрены порядок проведения государственной экспертизы культурных ценностей. Исследованы задачи экспертных комиссий в процессе оценки документов.

Ключевые слова: экспертиза ценности документов, научно-методическое обеспечение, организация ценности документа, экспертно-проверочная комиссия.

Borko T.M.

Separated Subdivision "Mykolaiv Branch
of Kyiv National University of Culture and Arts"

Tverdokhlebova O.R.

Kiev University of Culture

PROBLEMS OF ORGANIZING THE VALUE OF A DOCUMENT

Summary

The main aspects of the organization of the value of documents are shown. The regulatory framework governing the organization and creation of commissions for the examination of the value of documents are reviewed. Identified scientists who deal with the problems of examination of the value of documents. Considered the procedure for conducting state examination of cultural property. The tasks of expert commissions in the process of evaluating documents are investigated.

Keywords: examination of the value of documents, scientific and methodological support, organization of the value of the document, expert-verification commission.

ПСИХОЛОГІЧНІ НАУКИ

УДК 378.4

ДОСЛІДЖЕННЯ ПРОФЕСІЙНОЇ МОБІЛЬНОСТІ МАЙБУТНІХ ПЕДАГОГІВ

Білоус Р.М., Довженко В.С.

Кременчуцький національний університет імені Михайла Остроградського

У статті наведено теоретичний аналіз поняття мобільності особистості. Актуалізовано потребу в систематизації наукових підходів щодо визначення сутності та структурних компонентів професійної мобільності майбутнього викладача. На основі узагальнення теоретичних концепцій дане поняття визначено як процес переміщення працівника у трудовій структурі на основі власних цінностей, мотивів, прагнень до самореалізації та саморозвитку. Виокремлено наступні компоненти мобільності майбутніх працівників освітньої сфери: когнітивний, особистісний, мотиваційно-ціннісний та організаційно-діяльнісний. Представлено аналіз та результати емпіричного дослідження, у ході якого виявлено рівень сформованості основних складових професійної мобільності студентів-педагогів.

Ключові слова: кар'єрні цінності, когнітивний компонент, мотиваційно-ціннісний компонент, організаційно-діяльнісний компонент, особистісний компонент, педагогічна рефлексія, професійна мобільність, самоорганізація діяльності, соціальний інтелект.

Постановка проблеми. На сучасному етапі розвитку суспільства у ситуації економічної нестабільності й трансформації соціальних цінностей надзвичайно важливим постає питання професійної самореалізації особистості. Стрімкі темпи розвитку усіх сфер діяльності потребують фахівців, які не лише володіють професійними знаннями, вміннями та навичками, а й здатні адаптуватися до мінливих умов діяльності, приймати й впроваджувати нестандартні рішення, швидко реагувати на зміни, проявляти гнучкість, креативність, ініціативність та мобільність. Науковий та практичний інтерес до проблеми педагогічної мобільності зростає у зв'язку зі змінами у системі освіти, яка спрямовує зусилля на формування конкурентоспроможних фахівців усіх галузей людської діяльності. **Актуальність дослідження** професійної мобільності саме майбутніх педагогів зумовлена новими вимогами ринку освітніх послуг до викладачів, які мають не лише володіти фундаментальними знаннями, а й творчо мислити, уміти приймати й реалізовувати креативні рішення, бути готовими до інноваційної діяльності, освоювати нові техніки, засоби й прийоми вирішення педагогічних задач, швидко та ефективно орієнтуватися у динамічних умовах праці.

Аналіз останніх досліджень і публікацій. Основи трактування мобільності особистості як соціального явища були закладені ще у наукових здобутках соціологів М. Вебера, Б. Вегенера, Д. Голдторпа, Е. Дюркгейма та інших, проте у науковий обіг дане поняття було введено лише у 1927 році П.О. Сорокіним. Учений розглядав мобільність у руслі особистісного розвитку, розуміючи її як будь-який перехід індивіда з однієї позиції в іншу. Кожна людина за своєю природою мобільна, тобто здатна переміщуватися із однієї соціальної площини на іншу в залежності від власних прагнень, мотивів та життєвих обставин. Власне професійна мобільність стала самостійним предметом наукових досліджень лише у другій половині ХХ століття. Психологи (Є.Ф. Зеєр, Ю.Ю. Дворецька, Г.А. Вайзер) трудову мобільність убачають у ефективному при-

стосуванні працівника до нових умов та вимог професії, його здатності змінювати виробничі завдання та переключатися з одного виду діяльності на інший. У концепції професійного розвитку Н.Р. Хакімової мобільність досліджується як результат трудового самовизначення. Л.В. Горюнова акцентує увагу на особистісному аспекті мобільності, розглядаючи її у своєрідному поєднанні характерологічних якостей особистості, безпосередньо діяльності та процесу перетворення людиною самої себе й навколишнього середовища. Професійна мобільність не зводиться лише до здатності робітника швидко переходити на нові види діяльності, а передбачає наявність неперервного прагнення до підвищення власного професіоналізму шляхом внутрішніх трансформацій, спрямованих на саморозвиток. О.В. Безпалько трактує мобільність як здатність людини адаптуватися у різних сферах трудової активності, засновану на прагненні до саморозвитку. Основними домінантами ефективності даного процесу виступають професійно-освітні можливості працівника та вимоги з боку суспільства й ринку праці [1].

Професійну мобільність як інтегровану якість особистості досліджує Є.А. Іванченко, висвітлюючи основні її складові, серед яких: здатність успішно змінювати види довольної активності, ефективно виконувати трудові завдання, високий рівень компетенції й досвіду, уміння оперативно реагувати на нові умови праці тощо. Ю.Ю. Калиновський зазначає, що мобільність слугує засобом реалізації людиною власних задатків, здібностей та схильностей на основі вимог ринку праці з користю для суспільства. Рівень розвитку трудової мобільності пов'язується зі сформованістю таких якостей особистості, як рефлексія, здатність до критичного аналізу та оцінки власної діяльності. Л.Л. Сушенцева основою ефективного функціонування професійної мобільності вважає динамізм й гнучкість мотиваційних, пізнавальних та волевих процесів особистості [5]. У дослідженнях Р.М. Пріми мобільність визначається своєрідним

особистісним потенціалом, ресурсом, що сприяє гнучкій орієнтації фахівця в динамічних умовах діяльності, забезпечуючи готовність до змін, активність, особистісний розвиток та ефективне розв'язання трудових завдань [4]. Погоджуючись із Р.М. Прімою, І.В. Шпекторенко вбачає сутність мобільності у здатності працівника до швидкої зміни соціально-професійного статусу, у готовності до набуття нових знань, умінь та навичок, умінні самоорганізувати власну активність, знаходити оптимальні шляхи вирішення трудових задач.

Дослідженням проблеми сутності, змістових аспектів, структурних компонентів та видів мобільності займалися такі учені, як: Л.О. Амірова, Т.Л. Аркелова, Л.В. Горюнова, О.М. Дементьева, Б.М. Ігошев, Ю.І. Калиновський, П.О. Сорокін та інші. Серед українських учених вивченню професійної мобільності присвячені роботи: О.В. Безпалько, В.С. Володавчик, В.О. Гринько, Є.А. Іванченко, Н.В. Коваліско, Н.І. Кожемякіної, Л.С. Пілецької, Р.М. Пріми, Л.Л. Сушенцевої, І.В. Хом'юк тощо.

Виділення невирішених раніше частин загальної проблеми. Проблема дослідження професійної мобільності особистості не є новою у науці, проте виникає потреба в систематизації й узагальненні теоретичних підходів щодо визначення сутності та структурних компонентів професійної мобільності майбутнього викладача, у ґрунтовному експериментальному вивченні даного явища, що дозволить обґрунтувати ефек-

тивні шляхи психокорекційного впливу щодо формування основних якостей, умінь та навичок мобільного педагога.

Мета статті – теоретично проаналізувати поняття професійної мобільності та емпірично дослідити рівні сформованості основних її компонентів у студентів-педагогів.

Виклад основного матеріалу. Професійна мобільність як процес руху працівника у трудовій структурі на основі власних цінностей, мотивів, здібностей та прагнень являє собою систему взаємопов'язаних та взаємодіючих елементів. Аналіз, систематизація та узагальнення наукових концепцій щодо структури професійної мобільності педагога [1; 2; 3] дозволяють виокремити наступні її компоненти: когнітивний (соціальний інтелект), особистісний (педагогічна рефлексія), мотиваційно-ціннісний (кар'єрні мотиви) та організаційно-діяльнісний (самоорганізація діяльності).

На основі запропонованих структурних елементів визначено інструмент-тарій психологічної діагностики, до якого увійшли: тест «Соціальний інтелект» Дж. П. Гілфорда, «Визначення рівню сформованості педагогічної рефлексії» О.В. Калашнікової, «Якоря кар'єри» Е. Шейна та «Діагностика особливостей самоорганізації» О.Д. Ішкова. Вибірку дослідження склали 40 студентів Кременчуцького педагогічного коледжу імені А.С. Макаренка, спеціальності «Початкова освіта» віком від 17 до 20 років. Результати, отримані у ході емпіричного дослідження, представлено у табл. 1.

Таблиця 1

Розподіл рівнів прояву компонентів професійної мобільності майбутніх педагогів

Рівні прояву	Низький (%)	Нижче середнього (%)	Середній (%)	Вище середнього (%)	Високий (%)
Компоненти					
Соціальний інтелект					
Історії з завершенням	–	15	75	10	–
Групи експресії	2,5	15	65	17,5	–
Вербальна експресія	2,5	7,5	57,5	32,5	–
Історії з доповненням	5	50	37,5	7,5	–
Композитна оцінка	–	40	52,5	7,5	–
Педагогічна рефлексія					
Педагогічна рефлексія	7,5	–	72,5	–	20
Ціннісні орієнтації у кар'єрі					
Професійна компетентність	32,5	–	40	–	27,5
Менеджмент	7,5	–	37,5	–	55
Автономія	2,5	–	42,5	–	55
Стабільність роботи	2,5	–	20	–	77,5
Стабільність місця проживання	32,5	–	50	–	17,5
Служіння	10	–	30	–	60
Виклик	22,5	–	57,5	–	20
Інтеграція стилів життя	–	–	35	–	65
Підприємництво	5	–	70	–	25
Самоорганізація діяльності					
Цілепокладання	–	2,5	20	75	2,5
Аналіз ситуації	2,5	7,5	45	42,5	2,5
Планування	2,5	2,5	47,5	35	12,5
Самоконтроль	–	7,5	42,5	42,5	7,5
Корекція	2,5	37,5	32,5	27,5	–
Вольові зусилля	2,5	7,5	27,5	62,5	–
Загальний показник	–	5	37,5	55	2,5

Джерело: розроблено авторами

Аналіз даних табл. 1 дає можливість констатувати, що більшість респондентів (75%) за субтестом «Історії з завершенням» мають середні показники, що свідчить про їх здатність на основі аналізу реальних ситуацій спілкування та взаємодії вірно передбачати наслідки не лише власної поведінки, а й інших осіб. За субтестом «Групи експресії» усереднені показники діагностовано у 65% досліджуваних, які майже завжди уміють правильно інтерпретувати почуття, наміри, емоційний стан іншої людини за її невербальними проявами. Субтест «Вербальна експресія» засвідчує переважання по вибірці середнього рівня: чутливість даних осіб до характеру людських взаєностосунків, їх уміння правильно розуміти мовну експресію у контексті конкретних ситуацій спілкування. За субтестом «Історії з доповненням» у 50% діагностовано рівень нижче середнього, вони можуть відчувати складнощі стосовно аналізу ситуації міжособистісного спілкування й взаємодії. За шкалою «Композитна оцінка» у 52,5% студентів-педагогів виявлено середній рівень, вони здатні розуміти емоції, почуття, наміри, поведінкові реакції та невербальні комунікативні прояви інших людей, проте на недостатньо високому рівні. Загалом майбутні викладачі мають достатній рівень сформованості соціального інтелекту, проте задля підвищення власної педагогічної компетентності та прояву мобільності необхідно вдосконалити дану якість.

У ході дослідження з'ясовано, що низький рівень розвитку педагогічної рефлексії властивий 7,5% досліджуваних, які не здатні аналізувати результати власної навчально-професійної діяльності, адекватно оцінюючи себе як її суб'єкта. 72,5% мають середній рівень прояву даної ознаки, вони схильні до самоаналізу, проте потребують вдосконалення даної навички. Високі показники виявлено у 20% студентів, що підтверджує осмислення ними результатів власної професійної діяльності.

Аналіз результатів діагностики ціннісних орієнтацій студентів-педагогів у кар'єрі дає можливість зазначити, що загалом серед майбутніх викладачів домінують цінності менеджменту (високий рівень діагностовано у 55%), автономії (55%), стабільності роботи (77,5%), служіння (60%) та інтеграції стилів життя (65%); цінності професійної компетентності (40%), стабільності місця проживання (50%) та виклику (57,5%) зна-

ходяться на середньому рівні. Отже, студенти-педагоги, будуючи власну кар'єру, у першу чергу прагнуть проявляти власні лідерські якості, потребують самостійності й свободи від організаційних правил, для них важливою є стабільність у роботі. Окрім цього, вони налаштовані втілювати у роботі свої цінності та переконання при яскраво вираженій потребі у гармонії між особистим життям та кар'єрою.

Результати діагностики самоорганізації діяльності засвідчують, що 75% досліджуваних здатні чітко усвідомлювати та утримувати цілі своєї активності, свідомо аналізувати зовнішні та внутрішні умови досягнення намічених цілей (45%). Майбутні педагоги планують свою активність, але недостатньо чітко слідує визначеному плану (47,5%), можуть завчасно складати структурований план діяльності, визначати послідовні етапи його реалізації й невідхильно слідувати йому (35%), здатні самостійно контролювати свою діяльність, оцінюючи її ефективність (42,5%) та долати усі труднощі задля досягнення мети, мобілізуючи власні зусилля (55%). Проте в цілому не схильні до свідомої корекції наміченого плану діяльності або ж її цілей загалом (37,5%), потребуючи розвитку даної навички. Отже, майбутні викладачі загалом самоорганізовані (загальний показник на середньому рівні у 55%), здатні до свідомої регуляції навчально-професійної діяльності.

Висновки і пропозиції. Результати експериментального дослідження засвідчують недостатній рівень сформованості показників соціального інтелекту, зокрема здатності аналізувати динаміку міжособистісних відносин, педагогічної рефлексії та деяких навичок самоорганізації, особливо уміння свідомо вносити корективи у розроблений план діяльності чи її цілі загалом. Щодо ціннісних орієнтацій у кар'єрі встановлено переважання професійних мотивів менеджменту, автономії, стабільності роботи, служіння та інтеграції стилів життя. У контексті прояву професійної мобільності майбутніх викладачів особливого розвитку потребують цінності професійної компетентності та виклику. Перспективами подальшого дослідження є розробка ефективної програми психокорекційного впливу, спрямованої на формування й вдосконалення основних якостей та умінь професійно-мобільного викладача.

Список літератури:

1. Безпалько О.В. Компоненти професійної мобільності майбутніх соціальних педагогів / О.В. Безпалько // Науковий часопис НПУ імені М.П. Драгоманова. Серія 11. Соціальна робота. Соціальна педагогіка : зб. наук. праць. – Вип. 14. Ч. 2. – К.: НПУ ім. М.П. Драгоманова, 2012. – С. 73-80.
2. Карелова Р.А. Компоненты и критерии оценки развития профессиональной мобильности у студентов колледжа / Р.А. Карелова; [Электронный ресурс]. – Режим доступа: <http://naukovedenie.ru/PDF/160PVN515.pdf>. – DOI: 10.15862/160PVN515.
3. Пілецька Л.С. Мобільність як необхідна умова професійного становлення особистості / Л.С. Пілецька // Психологія і особистість. Науковий журнал. – 2015. – № 2 – С. 243-257.
4. Пріма Р.М. Професійна мобільність фахівця як наукова проблема / Р.М. Пріма // Педагогіка, психологія та медико-біологічні проблеми фізичного виховання і спорту. Наукова монографія за ред. проф. С. Єрмакова. – Харків, 2008. – Випуск № 1. – С. 127-135.
5. Сушенцева Л.Л. Методологічні проблеми формування професійної мобільності майбутніх кваліфікованих робітників / Л.Л. Сушенцева // Сучасні інформаційні технології та інноваційні методики навчання у підготовці фахівців: теорія, досвід, проблеми. – 2012. – Вип. 29. – С. 277-282.

Белоус Р.М., Довженко В.С.

Кременчугский национальный университет имени
Михаила Остроградского

ИССЛЕДОВАНИЕ ПРОФЕССИОНАЛЬНОЙ МОБИЛЬНОСТИ БУДУЩИХ ПЕДАГОГОВ

Аннотация

В статье отражены результаты теоретического анализа понятия мобильности личности. Актуализирована потребность в систематизации научных подходов к определению сущности и структурных компонентов профессиональной мобильности будущего преподавателя. На основе обобщения теоретических концепций данное понятие определено как процесс перемещения работника в трудовой структуре на основе собственных ценностей, мотивов, стремлений к самореализации и саморазвитию. Выделены следующие компоненты мобильности будущих работников образовательной сферы: когнитивный, личностный, мотивационно-ценностный и организационно-деятельностный. Представлен анализ и результаты эмпирического исследования, в ходе которого выявлен уровень сформированности основных составляющих профессиональной мобильности студентов-педагогов.

Ключевые слова: карьерные ценности, когнитивный компонент, мотивационно-ценностный компонент, организационно-деятельностный компонент, личностный компонент, педагогическая рефлексия, профессиональная мобильность, самоорганизация деятельности, социальный интеллект.

Bilous R.M., Dovzhenko V.S.

Kremenchuk Mykhailo Ostrohradskyi National University

RESEARCH OF PROFESSIONAL MOBILITY OF FUTURE TEACHERS

Summary

The article gives a theoretical analysis of the concept of personality mobility. The need to systematize scientific approaches to the definition of the essence and structural components of the professional mobility of the future teacher is updated. On the basis of the generalization of theoretical concepts, this concept is defined as the process of moving an employee into a labor structure based on their own values, motives, aspirations for self-realization and self-development. The following components of the mobility of future employees of the educational sphere are distinguished: cognitive, personal, motivational and value oriented, organizational and activity oriented. The analysis and results of empirical research are presented, during which the level of formation of the main components of professional mobility of students-teachers was explored.

Keywords: career values, cognitive component, motivational-value component, organizational-activity component, personal component, pedagogical reflection, professional mobility, self-organization of activity, social intelligence.

УДК 372.8881.1

СКЛАДОВІ НАВЧАЛЬНОЇ ПРАЦІ СТУДЕНТА

Вікторенко С.О.

Інститут психології імені Г.С. Костюка
Національної академії педагогічних наук України

У статті проведено аналіз складових навчальної праці студента. Визначено від чого залежить продуктивність під час навчальної праці студента. Від чого залежить її ефективність. Зокрема, розкривається культура читання та навчальної праці. Даються вказівки на, що варто звернути увагу, якщо ви хочете поліпшувати культуру читання. Освітлюється уявлення про читання, як принцип засвоєння.

Ключові слова: навчальна праця, студенти, навчання, читання, тренування.

Постановка проблеми. У наш час все більші вимоги ставляться до людини як до суб'єкта професійної діяльності. Тому велика увага приділяється психологічним аспектам та шляхам вдосконалення організації навчальної праці студента, походження та розвиток якої нерозривно пов'язані з рівнем професійної підготовки. Адже вдосконалення організації навчальної праці студента складні особистісні утворення, яке формується під впливом професійного середовища та активної участі суб'єкта у професійній діяльності, є невід'ємної сторони професійної свідомості.

Тому нам здається надзвичайно важливим розібрати складові навчальної праці студента для подальшого вдосконалення її та оптимізації.

Аналіз останніх досліджень і публікацій. На сьогодні у монографіях, дисертаційних дослідженнях та інших наукових працях з проблем складових навчальної праці студентів значною мірою висвітлені: дослідження психологічних аспектів складових навчальної праці студентів представлено у таких роботах вітчизняних авторів: С.І. Батракової, І.В. Вачкова, О.І. Гури, А.А. Деркача, А.К. Маркової, М.В. Мащенко, О.В. Москаленко, В.А. Толочка, Л.Б. Шнейдер, Н.В. Чепелевої.

Окремі наукові думки про складові навчальної праці студентів розкриваються у працях Химинець В., Сікорський П., Чиркіна Г.; також обґрунтовані концепції складових навчальної праці освітлюються у працях Пастушенко О., Бек В., Бондар В., Спіцин Є., Зиганов М., Кудіна В., Соловей М., Щукина Г.; обґрунтована природа дослідницьких процесів, необхідних для оптимального вибору методик навчання Г. Мещанова, В. Семиченко, С. Харченко, Залевська А.; виявлені окремі компоненти педагогічної діяльності у організації навчальної праці Загвязинский В., Фіцула М., Гальперин П., Артемчук Г., Легка О., Бондар В. У вище вказаних працях розглядаються такі питання як складові наукової діяльності студента та необхідність вдосконалення її у відповідності до новітніх потреб молодих спеціалістів та новими педагогіко-психологічними підходами.

Виділення не вирішених раніше частин загальної проблеми. Аналіз наукової літератури показав, що проблема організації навчальної праці студентів та розробка інноваційних методів її покращення не є достатньо розробленою і потребує допрацювань.

Мета статті. Головною метою цієї статті є розкласти навчальну працю студентів на складові та зрозуміти, які з елементів можуть бути покращені.

Виклад основного матеріалу. Навчальна праця студентів – складний пізнавальний процес. Він тісно пов'язаний з інтелектуальними, емоційними та вольовими якостями особистості. Його сутність – складна система розумових процесів, які, звичайно, починаються сприйняттям навчальної інформації, потім продовжуються у вигляді опрацювання і перетворення її в знання на рівні абстрактного мислення і закінчуються застосуванням набутих знань на практиці.

Для майбутнього фахівця вміння вчитися, поповнювати свої знання протягом всього життя не просто важливе, а професійно важливе вміння.

Отже, навчальна праця студентів потребує глибоких, осмислених, науково обґрунтованих способів її організації. Ще більше 350 років тому видатний чеський педагог Я.А. Коменський мріяв про відкриття таких способів навчання, за яких ті, хто вчить, менше вчили б, а учні більше вчили би.

Для майбутнього вчителя вміння вчитися, поповнювати свої знання протягом всього життя не просто важливе, а професійно важливе вміння. Видатний український педагог К.Д. Ушинський стверджував, що вчитель живе до того часу, поки ще вчиться; як тільки він перестає вчитись, в ньому помирає вчитель.

І справа тут не тільки в тій кількості знань, які вчитель зможе передати іншим, володіючи ними. Ще важливіше те, що сформувати в учнів вміння і навички навчальної праці вчитель зможе лише постільки, поскільки сам озброєний ними, тобто володіє культурою навчальної праці.

Культура навчальної праці – це система знань, умінь і навичок, які дозволяють раціонально організувати навчання, забезпечити його високу продуктивність.

Культура навчальної праці студентів широке поняття. Здебільшого до нього включають:

- гігієну розумової праці (знання правил збереження і підвищення розумової працездатності, а також вміння їх дотримуватись на практиці);
- техніку розумової праці (знання ефективних прийомів розумової діяльності і вміння їх виконувати);
- уміння планувати навчальну роботу;
- прийоми економії часу тощо.

Основні структурні елементи культури навчальної праці студентів:

1. знання своїх психологічних, анатомо-фізіологічних властивостей;

2. гігієнічних вимог щодо організації раціональної навчальної праці;

3. знання умов збереження розумової працездатності;

4. навички та вміння:

– цільові;

– планування розв'язання завдань, складання раціонального режиму дня;

– самоконтролю;

– розумової діяльності;

– роботи з книгою;

– розвитку пам'яті, уваги, уяви, мислення.

Після перерви на обід послідовність вказаних етапів повторюється спершу на дещо вищому рівні, ніж перед обідом, а потім після ряду коливань на 7-й годині роботи різко спадає. Наприкінці дня, після відпочинку, знову спостерігається нове зростання працездатності. Воно виникає під впливом так званого кінцевого вольового зусилля у зв'язку з усвідомленням наближення кінця робочого дня.

Найбільш плідними є три так звані часові пояси:

• I пояс – час з 8 до 15 год. (максимальна працездатність з'являється з 10-ї до 13-ї год.);

• II пояс – час після обіду (з 16-ї до 19-ї год.);

• III пояс – вечірній час (з 20-ї до 24-ї год.).

Встановлено, що ступінь уваги і ефективність запам'ятовування навчального матеріалу змінюється в бік зменшення і сповільнення в кінці кожного поясу. Природно, дуже важкий для запам'ятовування навчальний матеріал доречно вивчати в першій половині кожного поясу, після доброго відпочинку.

Фахівці створили науково обґрунтовані рекомендації щодо підвищення продуктивності навчальної праці студентів. Розглянемо їх відносно кожного етапу працездатності.

Початок навчального процесу не завжди характеризується максимальною продуктивністю праці. Потрібен певний період (відповідає першому етапу розвитку працездатності) для того, щоб зосередитись на слуханні лекції або виконанні практичних завдань. Скорочення періоду, необхідного для досягнення достатнього рівня працездатності, залежить від оптимальності і сталості умов, за яких виконується навчальна праця (звична навчальна обстановка, тиша, початок роботи в один і той же час тощо). Працездатність студента залежить від того, як швидко він уміє знаходити зв'язки між попереднім і наступним навчальним матеріалом. Ось чому дуже важливо перед кожною лекцією повторити зміст попередньої. І чим швидше сформується навички аналізувати попередній матеріал перед наступною складною розумовою роботою, тим коротшим буде час, відведений для цього. Тоді швидше наступатиме другий, найбільш ефективний етап, який має в педагогічній літературі назву «робоча установка» або «стійкий робочий етап»:

«Робоча установка» – з точки зору працездатності – найбільш цінний час. Він продовжується приблизно з середини першої до кінця третьої години роботи. А за благотворних

зовнішніх обставин такий стан може тривати декілька годин. Для цього необхідно усунути фактори, що відволікають та розсіюють увагу: гомін в аудиторії, розмови товаришів, ходіння інших людей по читальному залу або по кімнаті вдома і т.п.

Однак найбільш важливою умовою є повна натренованість уміння зосереджувати увагу на потрібних об'єктах засвоєння знань.

Приблизно на початок четвертої години роботи настає третій етап – втома. Найчастіше зустрічаються такі причини втоми студентів: численне і монотонне виконання однієї і тієї ж роботи; тривалі лекційні заняття; негативне ставлення студента до предмету.

Втома найшвидше настає у тих, хто погано поспідає або зовсім нічого не їв, замість активного відпочинку просидів всі перерви у закритому приміщенні тощо.

Відносно сну важливо, щоб людина знала свою особисту норму сну, а не покладалась на середні дані. Відомо, що працівники розумової праці мають потребу більш тривалого сну, ніж ті, що займаються фізичною працею. В молодому віці потреба сну більша.

Потрібні самоспостереження, потрібно знати, хто ви – «сова» чи «жайворонок», і в залежності від цього планувати різні види навчальної роботи.

Необхідно пам'ятати, що висока працездатність потребує регулярного відпочинку, коротких перерв у роботі. Бажані перерви тривалістю 5-7 хв. після кожної години. Якщо змінюються види роботи, то доцільні більш тривалі перерви.

Багато хто із студентів ще в шкільні роки звик виконувати уроки під музику і вважають, що це корисно. Музика – це сторонній подразник, який заважає навчанню. Функціональна музика корисна (наприклад, в умовах виробництва, на уроках образотворчого мистецтва тощо).

Однією з основних умов збереження високої працездатності є дотримання певного ритму роботи (тобто чергування праці та відпочинку, дотримання режиму дня). Поняття режиму дня включає розпорядок роботи, харчування, відпочинку, сну. Дотримання студентами режиму дня має велике значення, оскільки у них формується динамічний стереотип. Організм «за своїм годинником» регулює види занять, установлює баланс між працею та відпочинком. Завдяки цьому у студентів формується відчуття часу, яке допомагає працювати у певному ритмі. Організм сам «хоче» робити те, що потрібно, адже в результаті вироблення динамічного стереотипу попередня діяльність спонукає наступну. Це в значній мірі збільшує продуктивність праці, знімає нервову напругу.

У режимі праці та відпочинку знаходять відображення індивідуальні особливості кожного студента. Правда, не завжди студент може користуватися своїм індивідуальним режимом, потрібно вміти пристосувати його до загальноприйнятого в даному вищому закладі освіти, тобто планувати бюджет часу.

Досвід організації навчальної роботи у вищих закладах освіти свідчить, що фізіологічна норма навчальних занять, яка відповідає гігієнічним вимогам, становить 10-11 год. на добу. Студентам молодших курсів рекомендується починати

тривалість занять 7-8 год. на добу; і згодом поступово збільшувати їх тривалість з тим, щоб до старших курсів значно зростала питома вага їх самостійної навчальної роботи.

Багато комп'ютерних курсів використовують нові можливості презентації навчального матеріалу. Специфічними особливостями, на думку М.А. Бовтенко, є особлива інтерактивність, використання комплексу засобів представлення інформації: тексту, графіки, звуку, відео; індивідуалізація навчання; адаптивність; моделювання завдань та контроль виконання. Комп'ютерні програми особливо підходять для організації самостійної роботи студента з закріплення навчального матеріалу, вивченого на заняттях та підготовки до аудиторних занять.

Застосування сучасних інформаційних технологій у процесі організації самостійної роботи має ряд переваг:

- навчальний матеріал подано на сучасному рівні;
- можливість вибору студентом індивідуального режиму роботи;
- використання можливостей переносу навчального матеріалу на електронні носії;
- варіативність завдань з особистісно-зорієнтованим урахуванням можливостей та здібностей студентів;
- підвищення професійної мотивації студентів;
- можливість об'єктивного електронного контролю за станом засвоєння студентом необхідного навчального матеріалу.

Важлива роль в межах всіх видів діяльності при організації самостійної роботи приділяється формулюванню дидактичної мети, яка забезпечує цілеспрямоване вивчення матеріалу та індивідуальним завданнями, які повинні скеровувати та контролювати самостійну роботу студента, підказувати шляхи просування у вивченні матеріалу, в певній послідовності на основі методичних рекомендацій, інструкцій, пояснень, довідкової системи, що супроводжують матеріал та дають змогу студенту до самостійного пізнання, самоосвіти і самоконтролю.

Необхідно зазначити, що саме самостійна робота студента здатна ефективно розвивати творчу активність, творче мислення з урахуванням індивідуальних можливостей, активізувати творчу самостійну роботу. При цьому відбувається адаптація навчального матеріалу до рівня знань студента, яка досягається за допомогою багаторівневої структури діяльності.

Раціональна організація самостійної роботи студентів з використанням інноваційних форм та ІКТ дозволяє не тільки інтенсифікувати роботу в якісному засвоєнні навчального матеріалу, а й закладає основи подальшої постійної самоосвіти та самовдосконалення, а інформаційно-освітнє середовище, яке створюється за допомогою інтеграції сукупності програмно-апаратних та традиційних форм навчання визначає самостійну роботу студента як більш незалежну, пріоритетну та творчу.

Часто читачі виявляють, що, коли вони дійшли до кінця уривка, вже забули його початок. Більш рання інформація виявилася виштовхнутою зі свідомості новими відомостями. Це сталося тому, що рання інформація не встигла засвоїтися

в достатній мірі за час читання, а розум вже перейшов до вирішення нових завдань, в той час як напівпереварену інформація, яка не має у свідомості опор у вигляді схем, швидко забувається. Уявлення про читання як процес засвоєння базується на *двох принципах*:

1. Навчання через розуміння. Читач повинен засвоювати, або навчатися, через порозуміння, а не запам'ятовування. Навчання через запам'ятовування придатне лише, коли ми маємо справу з непов'язаними предметами, які при читанні загальноживаної літератури зустрічаються вкрай рідко. Суть запам'ятовування полягає в повторенні, але навіть саме повільне читання недостатньо для цього, більше того, якщо й можливо запам'ятати текст напам'ять, це не обов'язково призведе до того, що читач зрозуміє його. Навчання через розуміння вимагає відбору матеріалу та його аналізу; при запам'ятовуванні весь матеріал поглинається без розбору за допомогою багаторазового повторення.

2. Гнучкість. Так як існує межа кількості інформації, яка може бути засвоєна в певну кількість часу, то читач повинен постійно міняти швидкість читання. Коли сенс зрозуміти важко, він повинен читати повільніше; коли зміст зрозумілий, йому потрібно менше часу і він може читати швидше.

Для того щоб отримати більше часу для засвоєння матеріалу, читач може прогледіти швидко статтю, щоб зрозуміти її суть; потім швидко прочитати її, щоб отримати загальну інформацію, і, нарешті, переглянути текст у пошуках окремих специфічних деталей, які можна засвоїти за допомогою запам'ятовування. Таким чином, він переходить від загального до приватного і може поступово співставити інформацію з існуючими в нього знаннями. Більше того, таке повторення є конструктивним, а не механічним. Правильно розподіляючи свій час і зусилля, читач зберігає час і збільшує свою продуктивність.

Читання в системі «людина – текст» являє собою процес управління декількома процесами, де:

- Текст – об'єкт сприйняття і пізнання закладеної в ньому змістовної інформації;
- Головний мозок – переробне і управляючий пристрій.

Відповідно до описаної структурної моделлю сам процес читання можна представити таким образом. Читач схоплює поглядом певний фрагмент тексту, який далі починає оброблятися в каналі зорового аналізатора. Відбувається дуже складний процес переробки отриманого текстового повідомлення, причому проводиться не тільки зоровий, а й речеслуховий і речедвігательний аналіз. У результаті такої традиційної тріступеневої обробки інформації приймається певне рішення в блоці мислової обробки команда на виконання регресії або на читання наступного фрагмента тексту або команда м'язам руки на переставлення сторінки, або команда на припинення читання.

Ефективність засвоєння навчального матеріалу залежить від працездатності студента на час його розумової діяльності.

Працездатність студента – готовність до виконання певного виду навчальної роботи із

високим ступенем напруженості, зі значними затратами нервової енергії протягом певного проміжку часу.

Під час навчальної праці працездатність студента залежить від кількох чинників:

1) внутрішніх умов (інтелектуальні здібності, особливості волі, ступінь тренуваності, стан здоров'я, сила волі);

2) зовнішніх умов (атмосфера у вищому навчальному закладі, організація робочого місця, режим праці і відпочинку, мікроклімат у групі);

3) рівня організації праці (плановість у роботі, дотримання певного режиму, рівень затрачених зусиль для досягнення результату);

4) обсягу розумового навантаження.

Рівень працездатності студентів різний і залежить від їх індивідуальних особливостей. Однак вона має і загальні, науково обґрунтовані закономірності, є величиною змінною, тобто розвивається за певними етапами.

На першому етапі студент повинен звикнути до конкретного виду роботи. Особливістю цього етапу є те, що протягом перших хвилин аудиторної чи позааудиторної роботи він налаштовується на розумову працю, на певний ритм роботи. На другому етапі розумова працездатність організму людини досягає максимальної точки і зберігається на цьому рівні протягом певного часу. На третьому етапі високий рівень працездатності починає поступово знижуватися, настає фаза стомлення. Четвертий етап – фаза крайньої перевтоми або пригнічення, коли розумова діяльність не лише спадає, а й викликає у людини негативні емоції.

Уміння планувати свій час, ефективно працювати і досягати хороших результатів значною мірою залежать від рівня сформованості техніки розумової праці.

Висновки і пропозиції. У статті проведено аналіз складових навчальної праці студентів. Розглянуті складові навчальної праці. Виявлено, що вона значно залежить від внутрішніх, зовнішніх умов, а також рівня організації праці та обсягу розумового навантаження. Визначили поняття культури читання та складових ефективного читання.

Розібралися в ритмах продуктивності праці та виявили, що у людини є індивідуальні години роботи, коли вона максимально продуктивна.

Зрозуміли, як використовувати новітні інформаційні підходи у навчальній праці та виявили, що краще використовувати технологічні прийоми. Навчатися таким чином цікавіше та продуктивніше.

Роз'яснили поняття читання, як засвоєння інформації та дійшли до висновку, що складається воно з двох принципів: навчання як розуміння та гнучкості. Саме ці два принципи є ключем до оволодіння ефективного та раціонального читання.

Данні знання нам дають можливість в подальшому краще організувати нашу навчальну працю та на основі цих даних розробляти методики та рекомендації, щодо вдосконалення навчальної праці студентів.

Практичне значення даної статті полягає в тому, що стали більше зрозумілими складові навчальної праці студентів і в подальшому дана праця може бути використана для методичних вказівок, щодо покращення навчальної праці студентів.

Список літератури:

1. Мешко Г.М. Вступ до педагогічної професії / Г.М. Мешко // Техніка розумової праці студента. – 2-е видання, стереотипне. – «Академвидав», 2012. – С. 31-54.
2. Зіганов М.А. Швидкочитання / М.А. Зіганов. – М.: Ексмо, 2007. – С. 86.
3. Кудіна В.В. Педагогіка вищої школи / Кудіна В.В., Соловей М.І., Спіцин Є.С. // 2-ге вид., допов. і переробл. – К.: Ленвіт, 2007. – С. 123.
4. Кульга Н.К. Використання інноваційних технологій навчання – запорука успіху якісної підготовки фахівців / Н.К. Кульга // Проблеми освіти. – 2000. – Вип. 22.
5. Мешко Г.М. Вступ до педагогічної професії: Практикум. Навч. посіб. для студентів вищих навчальних закладів / Г.М. Мешко. – Т.: ТИПУ, 2008. – С. 97.
6. Туркот Т.І. Педагогіка вищої школи / Т.І. Туркот // Навчальний посібник. – Херсон, 2011. – С. 65-71.
7. Сікорський П. Якість вищої освіти – основна вимога Болонського процесу / П. Сікорський. – К.: Освіта, 2004. – С. 40-45.
8. Соловей М. Удосконалення виховної системи вищого навчального закладу у світлі Болонського процесу / Соловей М., Демчук В. / Рідна школа. – М., 2005. – № 6. – С. 78.
9. Хрестоматія по загальній психології. «Психологія мислення» / Під ред. Ю.Б. Гіппенрейтер, В.В. Петухова. – Спб., «Астрель», 2008. – С. 164-172.
10. Ясинська С.Г. Виды и приемы чтения. Навчання прийомам ознайомлювального читання / С.Г. Ясинська. – М., 2007. – № 2. – С. 91.

Викторенко С.О.

Институт психологи имени Г.С. Костюка
Национальной академии педагогических наук Украины

СОСТАВЛЯЮЩИЕ УЧЕБНОГО ТРУДА СТУДЕНТА

Аннотация

В статье проведен анализ составляющих учебного труда студента. Определены от чего зависит производительность при учебной работы студента. От чего зависит ее эффективность. В частности раскрывается культура чтения и учебной работы. Даются указания на, что стоит обратить внимание, если вы хотите улучшить культуру чтения. Освещается представление о чтении, как принцип усвоения.

Ключевые слова: учебный труд, студенты, обучение, чтение, тренировка.

Victorenko S.O.

Institute of Psychology G.S. Kostiuk
National Academy of Pedagogical Sciences of Ukraine

COMPONENTS OF THE STUDENT'S ACADEMIC WORK

Summary

The article analyzes the components of the student's academic work. It is determined what the performance depends on during the student's academic work. From what its effectiveness depends. In particular, the culture of reading and educational work is revealed. Guidance is given on what is worth paying attention if you want to improve the culture of reading. The idea of reading as a principle of assimilation is illuminated.

Keywords: educational work, students, training, reading, training.

СТАВЛЕННЯ ДО СЕБЕ ТА СВІТУ ЯК ФАКТОРИ ЗАДОВОЛЕНОСТІ ЖИТТЯМ МОЛОДІ

Грисенко Н.В.

Дніпровський національний університет імені Олеся Гончара

У статті викладено основні результати теоретичного аналізу й емпіричного дослідження ставлення до себе та світу як факторів задоволеності життям молоді. На основі кількісного та якісного аналізу емпіричних даних виявлено, що більшість молодих людей мають достатньо високі показники задоволеності життям. На основі множинних кореляційних зв'язків було виявлено, що найбільш значущими у зумовленні більш високих показників задоволеності життям молоді є високі рівні самокерування та самоприв'язаності, та низькі рівні замкнутості та контрольованості світу.

Ключові слова: задоволеність життям, якість життя, ставлення до себе, ставлення до світу, базові переконання.

Постановка проблеми. Стрімкі та неоднозначні соціально-економічні, політичні та культурні перетворення, котрі відбуваються останнім часом в Україні, зумовлюють виникнення широкого діапазону психологічних проблем, що відобразились на психічному стані, настрої та суб'єктивному благополуччі населення. Через це успішність людини, її позитивне функціонування все більше залежить від суб'єктивної позиції, від ставлення до себе та ставлення до оточуючого світу. Поряд із комплексом культурних, соціальних, фізичних, економічних, духовних, психологічних та інших чинників важливим індикатором позитивного функціонування людини є її задоволеність життям – когнітивно-емоційна оцінка людини якості власного життя загалом та окремих його сфер, що залежить від об'єктивних умов існування людини та суб'єктивного сприйняття рівня значимості й задоволеності її потреб.

Переживання задоволеності життям залежить від специфіки вікового періоду. Так, в молодості реалії життя людини та психологічні особливості особистості зазнають суттєвих змін, що може позначитися на судженні про якість життя. Молода людина зосереджується на пошуках власного життєвого шляху, аналізі власних переживань та самостановленні. Однак неоднозначною є міра значущості окремих аспектів життя в молодості в детермінації задоволеності життям. Окрім цього, описані життєві зміни можуть по-різному сприйматися залежно від індивідуальних особливостей особистості. Значущість і недостатня розробленість теоретичних та прикладних аспектів проблеми задоволеності життям молоді, зокрема виокремлених чинників ставлення до себе та світу, й зумовлює актуальність поставленої тематики.

Аналіз останніх досліджень та публікацій. Теоретичну основу роботи складають фундаментальні положення стосовно різноманітних аспектів задоволеності життям М. Аргайла, С. Гарднера, М. Дрімана, М. Селігмана; факторів задоволеності життям Н.В. Андреєнкової; концепції суб'єктивного та психологічного благополуччя І.Ф. Аршави, І. Бонивел, Н. Бредберна, Е. Дінера, О.М. Знанецької, О.В. Лисенко, Е.Л. Носенко; концепції якості життя М. Аргайла, А. Кембела, Ф. Конверса; концепції самоставлення Б. Аманьєва, Р. Бернса, С.Ю. Больман, Н.А. Камін-

ської, С. Куперсмита, В.М. М'ясищева, Л. Попова, М. Розенберга, Н. Сарджвеладзе, К.І. Фоменко, І.І. Чеснокової; концепція самотавлення в рамках Я-концепції І.Ф. Аршави, А.А. Бунас; концепція глобального самоставлення В. Століна та ставлення до себе за принципом динамічної ієрархії С. Пантілеева; концепція ставлення до світу Р. Бернса, І.С. Кона, В.С. Льовкіна, М.Л. Раусте фон Фріхта, С.Л. Рубінштейна, І.І. Чеснокової; концепція ціннісного ставлення Н.М. Нікітіної; концепція базових переконань Р. Янов-Бульмана.

Мета статті – теоретично обґрунтувати та емпірично дослідити особливості ставлення молоді до себе та світу як факторів задоволеності життям.

Виклад основного матеріалу. Задоволеність життям – це інтегральний показник, що об'єднує в собі багато компонентів. Задоволеність життям визначається досягнутими цілями, подоланими труднощами, своєчасністю змін, які відбуваються в особистому і професійному житті. І в залежності від того, як задоволеність життям пов'язана із досягненнями і бажаними змінами, вона залежить від таких характеристик, як віра у власні сили, планування, вміння оцінити наслідки своїх дій [5].

У вітчизняній психології останнє десятиріччя також зростає інтерес до вивчення численних аспектів задоволеності життям, психологічного благополуччя та в цілому позитивного функціонування особистості (І.Ф. Аршава, Е.Л. Носенко, О.М. Знанецька, Л.З. Сердюк, Т.В. Данильченко, Е.І. Кологривова, П.П. Фесенко, Т.Д. Шевеленкова). Велика частина досліджень у цій сфері зосереджена на суб'єктивній оцінці життя людини, індивідуальному змісті переживання щастя, що обумовлене не стільки об'єктивними показниками, скільки ставленням особистості до себе, навколишнього світу загалом та окремих його сторін.

Задоволеність життям представляє собою складний психологічний феномен, що широкий спектр його тлумачення і характеризується домінуванням позитивних емоцій, наявністю тісних взаємовідносин та суб'єктивної включеності в життєдіяльність, осмисленістю життя і позитивною самомотивацією. Вона тісно пов'язана з поняттями суб'єктивного благополуччя, психологічного благополуччя, щастя, рівня і якості життя. Задоволеність життям можна досліджувати через певні критерії та компоненти, однак їх кількість не визначена і їх дослідження залишається

ся актуальним і складним завданням психології. В нашому дослідженні в якості факторів, що зумовлюють переживання задоволеності життям викремили ставлення до себе та світу особи.

Вперше проблема ставлення до себе як самостійна категорія у вітчизняній психології розглядається в рамках концепції самосвідомості особистості (Л. Виготський, І. Кон, О. Соколова, В. Столін, І. Чеснокова та ін.). Перші спроби трактування феномену ставлення до себе у зарубіжній психології були пов'язані з категорією «глобальна самооцінка» (У. Джеймс) як деякого загального переживання, що інтегрує окремі самооцінки в єдину динамічну сукупність. На думку західних вчених, завдяки самопізнанню можна виявити причину та смисл поведінки людини, тоді як самооцінка виражає модус сприймання індивідом себе, власних можливостей, своєї позиції серед інших людей. Р. Бернс вважає, що саме самооцінка і відображає ставлення людини до себе. Самоставлення існує тому, що знання про себе не можуть сприйматися людиною байдуже і пробуджують у неї оцінки та емоції. Таким чином, на думку вченого, ставлення до себе – це емоційний компонент установки на себе, афективна складова частина Я-концепції, інтегральна стійка самооцінка, яка характеризується різною інтенсивністю залежно від контексту змісту образу «Я» [2; 9].

С. Пантилєєв, К. Роджерс, Н. Сарджвеладзе, В. Столін, Р. Уайлі та ін. самоставлення розглядають як складноструктуроване психологічне утворення. Однією з найбільш поширених є думка, що структура самоставлення включає все ж таки два компоненти: емоційний (самоприйняття) і самооцінний. Як зазначає Н. Сарджвеладзе, самоприйняття – це цілісне, безумовне прийняття себе, незалежно від тих рис, якими наділена особистість. При цьому, самооцінка являє собою ставлення до себе як носія певних чеснот та властивостей [2].

На думку В. Століна, основою самоставлення виступає процес самореалізації особистості. Відповідно до цього, основним компонентом структури самоставлення є сума емоційних проявів особистості: самоінтерес, самоповага, аутосимпатія, які інтегруються в загальне почуття позитивного чи негативного ставлення до себе. Тому, як зазначає вчений, глобальне самоставлення – це сукупність вище згаданих компонентів [3].

Незважаючи на те, що найбільш часто в психологічній літературі розглядалися питання розвитку самоставлення особистості та її ставлення до світу як не пов'язані один з одним феномени, ставлення до самого себе і ставлення до світу мають подібну структуру і загальні психологічні механізми. Використовується ряд термінів, що характеризують ставлення особистості до світу, в залежності від ракурсу досліджуваної проблеми: «світогляд», «світосприйняття» «ціннісне ставлення до світу», «базові переконання». У деяких концепціях (І.С. Кон, І.І. Чеснокова) ставлення до себе і світу розуміється як емоційно забарвлена підструктура самосвідомості особистості. Н.І. Сарджвеладзе, М.Л. Раусте фон Фріхт, С.Р. Пантилєєв розуміють ставлення в ширшому сенсі, як систему, що включає декілька компонентів.

Формування ставлення до себе і світу починається в дитинстві, коли з'являється недиференційоване ставлення до зовнішнього середовища. На основі ставлення до світу дитина класифікує і маніпулює з об'єктами. За М.Л. Раусте фон Фріхт, ставлення до світу формується на основі взаємодії з навколишнім середовищем, і істотну роль тут відіграє зворотний зв'язок, який отримує людина від світу. По мірі розвитку мислення й мови ставлення до світу диференціюється, і стає більш об'єктивним. Формуються поняття і очікування щодо нього, а пізніше відбувається поділ «Я» і зовнішнього світу. Ставлення до себе стає частиною ставлення до світу [8].

З метою відповіді на питання про те, яким чином індивід конструює свої уявлення про навколишній світ у власному «Я» було введено поняття «базові переконання». В цілому базові переконання можна визначити як імпліцитні, глобальні, стійкі уявлення індивіда про світ і про себе, що мають вплив на мислення, емоційні стани і поведінку особистості. Відповідно до цього одним з базових відчуттів людини формується узагальнене почуття безпеки та довіри до світу. Тому ставлення до себе і світу є достатньо динамічними – під впливом багатьох чинників вони розвиваються протягом життя.

Таким чином, теоретичний аналіз дає можливість зробити припущення, що позитивне ставлення особистості до себе породжує позитивне ставлення і до світу також, що в свою чергу сприяє високому рівню задоволеності життям. Адже відношення індивіда до інших людей, його світосприйняття, система цінностей, відношення до життя являються відображенням самоставлення. Людина, яка цінить себе, приймає такою, якою вона є, впевнена у собі в цілому більш доброзичлива, відкрита до світу, встановлює дружні зв'язки з оточуючими – і в такий спосіб є більш задоволеною своїм життям.

Згідно із зазначеними припущеннями, нами було сплановано дослідження, яке проведено на вибірці 64 особи, серед яких 29 чоловіків і 35 жінок віком від 18 до 25 років, що відповідає періоду молодості, на якому ставлення до себе та світу набуває свого повноцінного становлення. В якості методичного інструментарію для проведення емпіричного дослідження було обрано наступні методики: Шкала базових переконань Р. Янова-Бульмана в адаптації О. Кравцової; Тест «Хто я?» М. Куна, Т. Макпартленда в адаптації Т.В. Рум'янцевої; Методика дослідження самовідношення С.Р. Пантилєєва; Тест «Індекс задоволеності життям» Б. Ньюгартена в адаптації Н.В. Паніної.

З метою виявлення рівня задоволеності життям у молодих людей з різними особливостями ставлення до себе та світу, спочатку ми проаналізували показники за методикою «Індекс життєвої задоволеності» Б. Ньюгартена в адаптації Н.В. Паніної, які представлені у рис. 1.

З рис. 1 можна побачити, що за загальним показником задоволеності життям високий рівень мають лише 14,1% молоді, середній рівень виявився у 42,2% молодих людей, а 43,7% опитуваних не задоволені власним життям.

Також виявлено, що найменша кількість, лише 10,9% молодих людей, на високому рівні



Рис. 1. Відсоткова частка осіб з різними показниками рівня задоволеності життям за методикою «Індекс життєвої задоволеності» Б. Ньюгартена

вдоволені узгодженістю між поставленими та досягнутими цілями, а 31,3% молоді мають низький рівень задоволеності за цим показником. Такі результати вказують на зневіру у власні сили, переконаність більшості молодих людей у нездатності досягнути бажаних цілей або розчарування в реалізованих спробах.

Також можна побачити, що 37,5% молодих людей мають високий рівень за шкалою настрою. Вони оптимістично відносяться до життя, отримують задоволення від своєї діяльності та спілкування з іншими людьми, вміють насолоджуватись моментом. В той же час лише 12,5% мають високий рівень по шкалі «інтерес до життя», а більша частина молоді проявляє пасивність по відношенню до повсякденного життя. У 26,5% молодих людей спостерігається низький рівень в оцінці себе, а для 18% досліджуваних характерно низький рівень послідовності цілей, що вказує на недооцінку себе індивідами, прийняття життєвих невдач і відсутність цілеспрямованості, прагнення боротися.

Тож за результатами цієї методики можна констатувати, більшість молодих людей мають середній рівень задоволеності життям за всіма її показниками.

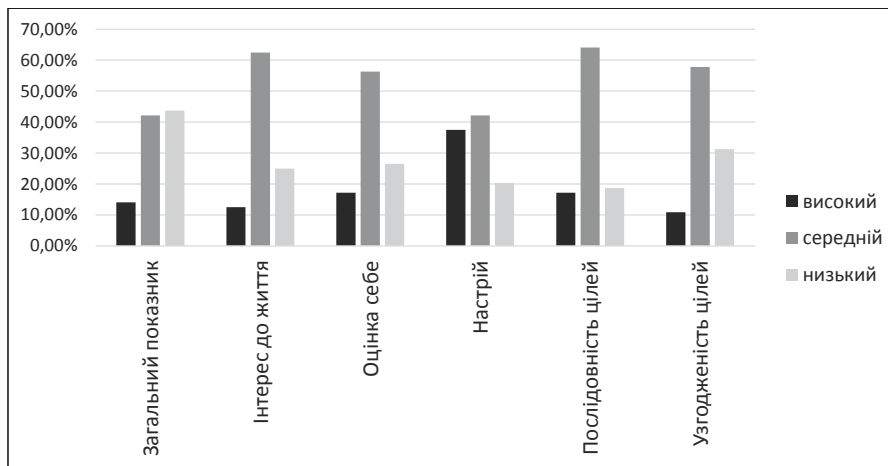
Наступним етапом обробки результатів емпіричного дослідження було проведення кореляційного аналізу між рівнем задоволеності життям молоді людини та її ставленням до себе та світу. Так, в табл. 1 представлені результати

кореляційного аналізу між рівнем задоволеності життям та базовими переконаннями молодих людей.

З табл. 1 можна побачити, що більшість статистично значущих кореляційних зв'язків виявлено між показниками задоволеності життям та шкалою «Переконання щодо власної цінності», а саме із рівнем загальною задоволеності життям, показниками позитивної оцінки себе та послідовністю в досягненні цілей. Також можна засвідчити наявність позитивного статистично значущого кореляційного зв'язку між загальним ставленням

людини до прихильності світу та настроєм.

Загалом, відповідно до отриманих результатів, прослідковується відсутність значущих зв'язків між показниками задоволеності життям та його осмисленістю у молодих людей. Оскільки задоволеність життям тісно пов'язана з оцінкою власної цінності та мотиваційно-ціннісною сферою, можна припустити, що незадоволеність собою, внутрішньоособистісні конфлікти, високий рівень конформізму, безвідповідальність за прийняті рішення, низький рівень самоконтролю і неможливість реалізувати значимі цілі викликають розчарування, втрату віри у власні сили, почуття внутрішньої порожнечі у молодих людей, що призводить до втрати осмисленості життя.

З табл. 2 можна побачити наявність достатньо великою кількості статистично значущих кореляційних зв'язків між рівнем задоволеності життям та показниками ставлення молоді людини до себе. Виявлено позитивний кореляційний зв'язок між рівнем задоволеності життям та високим рівнем самовпевненості, самокерування, відображеного самоставлення, самоцінності та самоприв'язаності. При цьому негативний статистично значущих кореляційний зв'язок був виявлений між показниками задоволеності життям та шкалами внутрішньої конфліктності і самозвинувачення.

При цьому, чим вищі у індивіда показники замкнутості та самоприв'язаності, тим більший у нього інтерес до життя (шкала 1); чим вищий

Таблиця 1

Показники коефіцієнту кореляції r-Пірсона між рівнем задоволеності життям та базовими переконаннями особистості

Показники задоволеності життям за методиками Б. Ньюгартена та Е. Дінера	Базові переконання		
	Загальне відношення до прихильності світу	Загальне відношення до осмисленості світу	Переконання щодо власної цінності
Загальна задоволеність	0,135	0,028	0,505**
Інтерес до життя	-0,141	-0,015	0,103
Позитивна оцінка себе	0,212	0,097	0,479**
Настрій	0,270*	0,066	0,494**
Послідовність в досягненні цілей	-0,017	-0,036	0,381**
Узгодженість поставлених і досягнутих цілей	0,049	-0,002	0,245

** – кореляційний зв'язок на рівні $p < 0,01$

* – кореляційний зв'язок на рівні $p < 0,05$

Таблиця 2

Показники кореляційного аналізу між рівнем задоволеності життям і аспектами ставлення до себе

Шкали за методикою дослідження самовідношення С.Р. Пантілеєва	Шкали за методикою «Індекс життєвої задоволеності»					
	Загальний рівень задоволеності	Шкала 1	Шкала 2	Шкала 3	Шкала 4	Шкала 5
Замкнутість	0,138	-0,003	0,324**	-0,011	0,080	0,042
Самовпевненість	0,511**	0,346**	0,361**	0,430**	0,356**	0,192
Самокерування	0,399**	0,209	0,236	0,257*	0,432**	0,287*
Відображене самовідношення	0,404**	0,248*	0,150	0,392**	0,237	0,371**
Самоприв'язаність	0,251*	0,163	0,355**	0,080	0,151	0,122
Самоцінність	0,283*	0,344**	0,073	0,222	0,106	0,055
Самоприйняття	0,156	0,177	-0,077	0,168	0,094	0,081
Внутрішня конфліктність	-0,407**	-0,412**	-0,189	-0,271*	-0,282*	-0,145
Самозвинувачення	-0,491**	-0,414**	-0,251*	-0,393**	-0,364**	-0,165

** – кореляційний зв'язок на рівні $p < 0,01$ * – кореляційний зв'язок на рівні $p < 0,05$

Таблиця 3

Результати кореляційного аналізу між рівнем задоволеності життям та показниками самовідношення

Показники за методикою «Хто Я?»	Загальний показник за методикою «Індекс задоволеності життям»	
Самооцінка ідентичності	Врівноважений – емоційно-полярний тип	-0,178
	Емоційно-полярний – невизначений тип	-0,069
	Врівноважений – невизначений тип	0,172
Рівень рефлексії	Низький – середній	-0,454*
	Середній – високий	0,196
Валентність (емоційно-оцінний тон) ідентичності	Позитивна – нейтральна	0,089
	Нейтральна – завищена	-0,282*
	Позитивна – завищена	-0,266*
Диференційність ідентичності	Низький – середній рівень	0,195
	Середній – високий рівень	0,287*

* – кореляційний зв'язок на рівні $p < 0,05$

рівень самовпевненості, відображеного самоставлення, самоцінності, при цьому низькі показники внутрішньої конфліктності та самозвинувачення має особистість, тим вище вона оцінює себе (шкала 2). Настрій (шкала 3) та послідовність у досягненні цілей (шкала 4) мають тим більші показники, чим нижчі значення самозвинувачення і внутрішньої конфліктності та чим вищий рівень самовпевненості, самокерування та відображеного самовідношення. На рівень узгодженості поставлених і досягнутих цілей (шкала 5) позитивно впливають самокерування та самовідношення.

Також цікавим нам здається відсутність статистично значущого кореляційного зв'язку між рівнем задоволеності життям та самоприйняттям людини. Це можна пояснити тим, що самоприйняття являється переважно сталим ставленням особистості до себе, яке визначається внутрішніми чинниками і не залежить від зовнішніх обставин, а імовірно тому не може впливати на нестабільну задоволеність життям, яка реагує на різні життєві протиріччя.

Для проведення кореляційного аналізу між рівнем задоволеності життям та показниками самовідношення за опитувальником «Хто Я» М. Куна, Т. Макпартленда було використано точечно-бісеріальний коефіцієнт кореляції Пірсона, результати якого представлені у табл. 3.

З табл. 3 можна побачити, що існує статистично значущий кореляційний зв'язок між рівнем задоволеності життям та такими аспектами самоставлення як емоційно-оцінний тон ідентичності, диференційність ідентичності та рівень рефлексії. Отримані результати свідчать про те, що молоді люди, яким характерні позитивно завищений або нейтральний емоційно-ціннісний тон ідентичності та низький рівень рефлексії, меншою мірою задоволені життям. При цьому, чим більше диференційних характеристик (соціальне Я, рефлексивне Я, комунікативне Я, матеріальне Я, фізичне Я, діяльне Я, перспективне Я) притаманні особистості, тим більше вона задоволена своїм життям. Таким чином, позитивне ставлення до себе, високий рівень самопізнання та здатність до помірної саморефлексії сприяють задоволеності життям.

Оскільки виявлено достатньо кількість кореляційних зв'язків, наступним етапом обробки результатів емпіричного дослідження було проведення множинного регресійного аналізу з метою виявлення найбільш значущих факторів ставлення до себе та світу у задоволеності життям молоді. Залежною змінною виступила задоволеність життям, а незалежними змінними – показники ставлення до себе (замкнутість, самовпевненість, самокерування, відображене самовідношення,

самоцінність, самоприйняття, самоприв'язаність, внутрішня конфліктність, рефлексія, самозвиначення, самооцінка, емоційно-оцінний тон) та ставлення до світу (прихильність світу, доброта людей, справедливість світу, контрольованість світу, випадковість подій, цінність Я, рівень самоконтролю, рівень удачі). Результати регресійної статистики наведено в таблиці 4.

Таблиця 4
Регресійна статистика для виявлення значущості особливостей ставлення до себе та світу у задоволеності життям

Показник	Розрахункове значення
Множинний R	0,745
R-квадрат	0,555
Скорегований R-квадрат	0,471
Стандартна похибка	0,727

З табл. 4 можна побачити, що величина коефіцієнта множинної регресії для чотирьохфакторної моделі задоволеності життям дорівнює 0,745. Це обумовлено проявом факторів самоставлення особисті – самоприв'язаності, самокерування і замкнутості та ставлення до світу – контрольованості світу, тобто вони прогнозують вірогідність високого або низького рівня задоволеності життям.

Значення R-квадрата (коефіцієнта детермінації) дорівнює 0,555. Це означає, що частка дисперсії залежної змінної пояснена регресією, становить 56%. Розрахована регресійна модель значуща за критерієм F – Фішера (F= 6,611, за p<0,05).

Загальну характеристику побудованої кореляційно-регресійної моделі подано в таблиці 5.

Таблиця 5
Характеристика кореляційно-регресійних зв'язків між факторами ставлення до себе та світу та результативним показником задоволеності життям

Показник	Коефіцієнт регресії	t-критерій Стьюдента	P-значення
Контрольованість світу	-0,377	-3,354	0,001
Самокерування	0,259	2,191	0,033
Самоприв'язаність	0,219	2,197	0,032
Замкнутість	-0,217	-2,098	0,041

Результати регресійного аналізу уможливили виокремлення чотирьох факторів, що продемонстрували статистично надійну вірогідність впливу форм прояву незалежних змінних на залежну – задоволеність життям, за якими було побудовано чотирьохфакторну кореляційно-регресійну модель виду:

$$Y = 44,14 - 0,38 X_1 + 0,26X_2 + 0,22X_3 - 0,22X_4$$

де Y – середній показник задоволеності життям; X₁ – фактор контрольованості світу; X₂ – самокерування; X₃ – самоприв'язаність; X₄ – замкнутість.

Отримані дані вказують на наявність чотирьох значущих факторів для переживання задоволеності життям. Серед них два фактори: самоприв'язаність та самокерування позитивно корелюють з задоволеністю, а контрольованість світу та замкнутість мають негативні кореляційні зв'язки. Таким чином, відчуття своєї самодостатності, бажання зберегти уявлення про себе та всі свої характеристики в незмінному вигляді, відсутність пошуків відповідностей між Я реальним та Я ідеальним, відчуття своєї винятковості, коли людина почувається творцем власної долі, вважає себе джерелом розвитку своєї особистості, своїх досягнень та успіхів, має силу протидіяти зовнішнім чинникам та вмiло нею користується – все це дозволяє особистості насолоджуватись собою, встановлювати позитивні контакти з іншими людьми і почувати задоволеність своїм життям. У випадку, коли, навпаки, особистість характеризується вираженою захисною поведінкою, прагне відповідати загальноприйнятими нормам, не розуміє та не намагається зрозуміти себе і розкрити свої сильні сторони, вона відчуває розчарування та невдоволеність власним життям. Така людина переймається різноманітними подіями зовнішнього світу, намагається знайти їх причини та закономірності і в результаті звинувачує себе у всьому, що відбувається навколо.

Висновки. Підводячи підсумки емпіричних досліджень, можна говорити, що чим вищий у молодій людині рівень самовпевненості, самокерування, самоконтролю, самоприв'язаності, віра в прихильність удачі, чим більше вона відкрита новому досвіду і внутрішньо гармонійна та чим менше намагається контролювати події зовнішнього світу, тим більше задоволеною життям вона почувається. Перспективи подальших досліджень ми бачимо у розширенні діапазону особливостей ставлення до себе та світу молодих людей, які можуть зумовлювати рівень задоволеності життям молоді.

Список літератури:

1. Андреевкова Н.В. Сравнительный анализ удовлетворенности жизнью и определяющих ее факторов / Н.В. Андреевкова // Мотивирование общественного мнения. – 2010. – № 5. – С. 189-215.
2. Вірна Ж.П. Аксиологія якості життя особистості / Ж.П. Вірна // Психологія особистості. – 2013. – № 1(4). – С. 104-112.
3. Водяха С.А. Предикторы психологического благополучия студентов [Електронний ресурс] / С.А. Водяха // Режим доступу: <https://cyberleninka.ru/article/v/prediktory-psihologicheskogo-blagopoluchiya-studentov>.
4. Горбаль І.С. Відчуття суб'єктивного благополуччя як передумова та втілення психологічного здоров'я особистості / І.С. Горбаль // Науковий вісник Львівського державного університету внутрішніх справ. – 2012. – № 2. – С. 293-303.
5. Горбаль І.С. Психологічні аспекти задоволеності життям як когнітивного аспекту суб'єктивного благополуччя в літніх чоловіків та жінок / І.С. Горбаль // Науковий вісник Херсонського державного університету. – 2014. – Т. 1. – № 1 – С. 154-159.
6. Григоренко Е.Ю. Психологическое благополучие студентов и определяющие его факторы / Е.Ю. Григоренко // Проблемы развития территории. – 2009. – № 2. – С. 98-105.

7. Новгородова Е.Ф. Перфекционизм, самопринятие и удовлетворенность жизнью в системе саморазвития личности учащейся молодежи // Е.В. Новгородова, С.В. Яремчук // Вестник высшей школы. Педагогика и психология. – 2015. – № 2. – С. 58-62.
8. Раусте фон Фрихт М.Л. Образ «Я» как подструктура личности // Проблемы психологии личности. – М.: Наука, 1982. – С. 104-111.
9. Тищенко Л.В. Феноменологія самоставлення в психологічній науці / Л.В. Тищенко // Науковий вісник Миколаївського державного університету. – 2012. – Т. 2. – № 9. – С. 230-233.
10. Ярыгина Н.Ю. Изучение взаимосвязи удовлетворенности жизнью и отдельных компонентов ответственности / Н.Ю. Ярыгина, А.Е. Мазанова // Гуманитарные научные исследования. – 2016. – № 10. – С. 18-29.

Грисенко Н.В.

Днепропетровский национальный университет имени Олеся Гончара

ОТНОШЕНИЕ К СЕБЕ И К МИРУ КАК ФАКТОРЫ УДОВЛЕТВОРЕННОСТИ ЖИЗНЬЮ МОЛОДЕЖИ

Аннотация

В статье представлены результаты теоретического анализа и эмпирического исследования отношения к себе и к миру как факторов удовлетворенности жизнью у молодежи. На основе количественного и качественного анализа эмпирических данных выявлено, что большинство молодых людей имеют достаточно высокие показатели удовлетворенности жизнью. На основе полученных корреляционных связей было выявлено, что наиболее значимыми в переживании удовлетворенности жизнью являются высокие показатели саморуководства и самопривязанности, и низки показатели замкнутости и контролируемости мира.

Ключевые слова: удовлетворенность жизнью, качество жизни, отношение к себе, отношение к миру, базовые убеждения.

Grisenko N.V.

Oles Gonchar Dnipro National University

SELF-ATTITUDE AND ATTITUDE OF THE WORLD AS FACTOR OF YOUTH LIFE SATISFACTION

Summary

The article presents the results of a theoretical analysis and an empirical research of attitudes towards themselves and the world as factors of youth life satisfaction. It was found that most young people have high levels of life satisfaction. On the basis of the correlation connections, it was revealed that the most significant in the experience of life satisfaction are high indicators of self-guidance and self-attachment, and low levels of isolation and controllability of the world.

Keywords: life satisfaction, the quality of life, self-attitude, attitude of the world, basic beliefs.

ПОГЛЯДИ НА ПРИРОДУ ВОЛІ У РОБОТАХ С. БАЛЕЯ

Новікова Ж.М.

Національний університет «Львівська політехніка»

У статті представлені погляди С. Балея на особливості прояву волі. Волю учений визначає як психічний процес, який пов'язаний з емоційними та пізнавальними процесами. Воля людини проявляється через прийняття рішень та безпосередньо пов'язана з бажаннями та мотивами. В результаті боротьби мотивів особа приймає рішення у бік мотиву, який має більш позитивний заряд. Разом з тим, С. Балея зазначає, що людина має свобідну волю, коли на рівні свідомості особа робить власний вибір незалежно від переважаючого мотиву. Тобто, сформовану волю учений визначає як найвищий рівень розвитку особистості.

Ключові слова: воля, бажання, свобода волі, мотив, характер.

Постановка проблеми. Воля має важливе значення у житті людини, у життєвій свідомості воля представлена з більшого з позиції свободи волі «вільний козак», як бажання людини щось робити, або не робити, як прояв характеру (вольовий – безвольний). У світовій філософії та психології проблема волі розглядається у різних контекстах: свобода волі та свобода вибору, вольова регуляція та саморегуляція, воля як мотив, воля як довільне керування поведінкою, воля як вольові якості.

Класично, воля розглядається як здатність людини діяти у напрямі свідомо поставленої мети долаючи перешкоди, воля виявляється у здатності людини до довільного управління, самоуправління та саморегуляції.

Разом з тим, вказується на необхідність розрізняти поняття самоуправління та саморегуляції. Самоуправління – це творчий процес, який пов'язаний зі створенням нового, ознайомленням з незвичайною ситуацією або суперечністю, необхідністю постановки нових цілей, пошуком нових рішень і засобів досягнення цілей, саморегуляція полягає у змінах, які здійснюються у межах наявних правил, норм, стереотипів.

Волю тісно пов'язують з вольовими якостями особистості, такими як: енергійність, терплячість, витримка, сміливість, цілеспрямованість, наполегливість, самостійність, рішучість тощо. Високий рівень розвитку позитивних якостей утворює силу волі особистості.

Важливою складовою волі є процес прийняття рішення – остаточний вибір поставленої мети, що потребує докладання вольових зусиль.

Отже, поняття «воля» має багато значень та включає множину феноменів. Існуючи розбіжності у трактуванні волі та відсутність єдиного підходу до розуміння поняття «воля» виходять з об'єктивних труднощів дослідження цього психічного явища.

Аналіз останніх досліджень та публікацій. Спираючись на дослідження М.М. Вернікова [2] наукової спадщини визначного вітчизняного вченого, українсько-польського психолога, педагога та філософа Степана Балея варто зазначити, що учений розглядає волю у контексті цілісної особистості, яка має наступні характеристики: внутрішню єдність при різноманітності функцій структурних елементів, підпорядкованість окремих структурних зв'язків спільній для них усіх цілісності, динамічний характер структури. Психічна єдність та протяжність свідомості стають якістю особистості.

Всі психічні процеси, інтелектуальні, чуттєва сфера, вольові процеси, єдність психічного та соматичного, вродженого та набутого, учений розглядає у процесі їх формування, розвитку й функціонування.

С. Балея досліджує особистість у контексті відношення людина і суспільство, особистість, на думку вченого, – це соціальна характеристика індивіда, дослідник розглядає проблеми включеності особистості у соціальне середовище, специфіку взаємодії та взаємозв'язку з іншими індивідами, але разом з тим, С. Балея звертає увагу на важливість внутрішнього Я особистості.

Як зазначає Ю.В. Вінтюк [3], С. Балея розробив новий підхід до розуміння особистості, психологічний, який розкриває внутрішню, іманентну природу особистості, характеризує її як якісний стан самої людини, цілісну характеристику, зазначаючи важливість соціального, зовнішнього середовища.

Основні філософські ідеї та наукові здобутки С. Балея у галузі психології та педагогіки висвітлено та поглиблено у працях Л. Бондаренко, М. Вернікова, Ю. Вінтюка, Г. Васяновича, С. Вдович, Є. Гапоненко, О. Гончаренко, В. Димитрова, С. Іваніка, В. Малецького, І. Матковської, О. Максимович, С. Повторєвої, В. Савельєва, Н. Холоденко та ін.

Але, як вказує Ю.В. Вінтюк, частина важливих наукових досліджень, погляди С. Балея залишаються не розкритими, не проаналізованими, до кінця неосмислено важливість та вплив ідей вченого на сучасну науку.

Досліджуючи природу волі варто більш детально проаналізувати ідеї Степана Балея, які дуже вузько представлені у сучасній психологічній літературі. Степан Балея досліджував феномен волі у нерозривній єдності з іншими психічними процесами, з підструктурами особистості та різними видами активності людини. Аналізуючи підхід С. Балея, М.В. Подоляк [3] звертає увагу, що науковець для дослідження психіки використовує два підходи – аналітичний та синтетичний. У аналітичному напрямку психіка поділяється на прості складники, до таких психічних явищ відноситься воля разом з інтелектом та почуттями. До здібностей та схильностей учений відносить пам'ять, фантазію, цікавість тощо.

На думку С. Балея, індивідуальні особливості можна досліджувати окремо, як чисті психічні процеси, але такий підхід не надає повної картини та об'єктивних даних про специфіку кожного психічного явища. Як зазначає вчений, поділ психіки на певні елементи є штучним, такий підхід

може використовуватися для обмеженого теоретичного аналізу, у реальному житті все психічні процеси та підструктури особистості пов'язані між собою, переплітаються та впливають один на одного, тобто психіка є цілісною структурою.

Виділення не вирішених раніше частин загальної проблеми. Для більш детального розуміння поняття «воля» розглянемо ідеї С. Балея. Нажаль, у сучасній психологічній літературі ідеї видатного філософа, педагога, психолога Степана Балея представлені не достатньо.

Воля у роботах С. Балея розглядається у контексті цілісного уявлення про психіку людини, де розумові, емоційні та вольові процеси мають складні та багатократні зв'язки.

Мета статті. Головною метою статті є аналіз поглядів С. Балея щодо особливостей прояву волі.

Виклад основного матеріалу. Досліджуючи вольові процеси, С. Балея наголошує на таких основних аспектах: єдність особистості, незважаючи на різноманітність функцій, підпорядкованість окремих структурних зв'язків спільній для них цілісності, динамічний характер структури людської особистості [1].

Психічні диспозиції складають структури особистості, до інструментальних відносяться інтелект, талант, спостережливість, пам'ять, воля; керункові (направлені) – інстинкти, схильності, потреби, прагнення вирішують спосіб відчуття нахилів.

Як вказує вчений, одна з диспозицій може займати домінуюче місце, проявляючись у певних рисах особистості. Домінуюча риса підпорядковує собі інші диспозиції, наприклад наполегливість, як вольова властивість людини може керувати та визначати мотив та цілі, впливати на емоційні процеси. Тому керування стає важливою формою структурних зв'язків між різними диспозиціями у структурі особистості.

Волю С. Балея відносить до психічних процесів, який пов'язаний з розумовими та емоційними психічними явищами.

Виходячи з розуміння єдності, взаємозв'язку та керування одного домінуючого процесу на інших, варто зазначити, що знаходження шляхів розвитку вольових якостей, як вищої форми регуляції поведінки людини є одним з важливих завдань сучасної психології.

Воля має особливий тісний зв'язок з бажання людини, які у кінцевому результаті призводять до прийняття рішення.

Варто зазначити що, бажання супроводжуються почуттями, почуття стають першоосновою як виникнення бажань, так і їх зникнення. З одного боку, бажання залежать від інтенсивності, спрямованості та тривалості почуттів, з іншого, специфіка емоцій залежить від сили бажань, як вказує С. Балея, коли вони стають жадобою, яка «пече» та «палить», тоді емоції у цьому випадку мають більше негативний характер.

Такий тісний зв'язок почуттів та бажань, як зазначає С. Балея, призводить до того, що деякі науковці вважають, що бажання можливо звести до почуттів, але, як уточнює науковець, окрім почуттів, бажання включають ще такий чинник як «змагання».

Бажання завжди пов'язані з предметом та прагнуть або зблизити людину з предметом свого бажання, що проявляється позитивними емоціями, або віддалити, у цьому випадку у люди-

ни з'являється «відраза». Одне з проявів бажань С. Балея виділяє «тугу», довготривалі та стійкі бажання, предмет яких недосажний для особи.

Відтак, за словами С. Балея, важливою умовою прояву волі є бажання. Разом з тим, проявом волі є прийняття рішення, що є, як вказує Степан Балея, психічним процесом, який досяжний тільки внутрішньому досвіду. Процес прийняття рішення може бути різної тривалості, результатом прийняття рішення є постанова, остаточний акт прийняття рішення.

У свою чергу, між бажаннями та рішеннями також існує тісний зв'язок, специфіка бажань впливає на особливості прийняття рішень, а також коли у свідомості сходяться бажання, які, як вказує С. Балея, мають між собою суперечності, це призводить до внутрішнього конфлікту.

Детально описуючи складний процес внутрішнього конфлікту, учений зазначає, що протилежні образи, які насичені почуттями різної сили, намагаються притягнути волю на свій бік та до прийняття рішення. Образи, які пов'язані з почуттями, мають назву мотивів, а їх змагання – боротьба мотивів.

У своїх роботах, С. Балея піднімає питання «свободи волі», яке він відносить більше до філософії, ніж психології. Науковець ставить низку питань стосовно питання «свободи волі»: «Від чого залежить, в якому напрямку піде рішення, коли волю особи тягне більше мотивів в різні сторони? В чому лежить сила мотиву? Воля, на його думку, буде спрямована у бік найсильнішого мотиву, сила ж мотиву залежить від його приємності та рівня усвідомленості самого мотиву.

С. Балея робить важливі висновки стосовно вільного вибору про те, що на рівні свідомості наша воля є вільною, воля може діяти проти найсильніших мотивів і сприяти прийняттю рішень, незалежно від дії мотивів. Отже, мотиви можуть мати два протилежних впливи на волю, з одного боку, воля повністю залежить від сили певного мотиву, такий підхід називається детермінізмом, з іншого боку, мотиви тільки можуть задавати напрямок, але воля не прив'язана до мотиву, що має назву – індетермінізм.

Воля, як вказує С. Балея, відіграє значущу роль у формуванні характеру, сам характер розуміється автором, як здатність самоконтролю, підпорядкування волі своїм раціональним принципам.

Учений розкриває поняття характеру через низку пояснень, вказуючи на неоднозначність цього утворення у психологічній літературі того часу. Наводячи данні дослідження департаменту американського Народного Виховного об'єднання, з'ясувалось, що поняття характеру використовується у культурних колах Північної Америки у сімнадцяти різних значеннях, така ж тенденція, на думку автора, спостерігається у Європі.

Якщо говорити про погляди самого С. Балея, учений пов'язує характер з поведінкою, яка відповідає суспільним нормам, все що корисно для суспільства, продовжує автор, має безпосередній зв'язок з моральністю, тобто характер – це здатність до моральної поведінки (поступовання).

В основі моральної поведінки, альтруїзму, джерелом корисної суспільної поведінки, вказує С. Балея, стають внутрішні мотиви, схильність до почуттів, бажань і постанов, предметом і ціллю яких є творити добро для суспільства. Але людина не кожного часу має такі альтруїстичні схильності і почуття, дуже часто переважають приховані бажання, які

можуть не співпадати з вимогами суспільна, і тоді під впливом виховання та самовиховання, зазначає С. Балея, людина спроможна розвинути принципи, які можуть стримувати гострі та шкідливі бажання.

Але, разом з тим, важливою думкою вченого є те, що примусове пригнічення спонтанних нахилів, за рахунок чого формується одностайна, прямолінійна та непохитна поведінка, є явищем штучним, неприродним та нестійким. У будь який момент, особливо у складних обставинах ці штучно створені якості характеру можуть не спрацювати і поступитися місцем емоційним проявам.

Справжній характер, як його називає С. Балея, «правдивий» характер повинен бути природовіповідним, ядром психічної конструкції, первісною, вродженою прикметою, яка знаходиться у «ядерній індивідуальності».

У такому випадку воля відіграє центральну роль, як внутрішній фактор особистості, особливий вид психічної діяльності, який приймає активну участь не тільки у формуванні характеру, а стає важливою внутрішньою структурною одиницею особистості, її центральним ядром.

Висновки і пропозиції. Отже, поняття «воля» має багато значень та включає множину феноменів, воля розглядається як волюнтаризм (надприродна сила), як довільна мотивація, як особлива форма регуляції, іноді волю пов'язують з вільним вибором, контролем за діями.

У своєму короткому аналізі особливостей волі С. Балея висуває низку базових підходів до поняття «воля». Розглядаючи волю як вольовий процес, учений вказує на його зв'язок з емоційними та пізнавальними процесами, звертаючи увагу на штучність відділення будь-якого психічного процесу від інших психічних явищ та підструктур особистості.

Разом з тим, учений вказує на особливе місце волі у структурі особистості. Розвинена воля здатна протидіяти провідним мотивам, які є позитивно забарвленими, воля займає провідне місце у формуванні стійкого та сильного характеру.

Отже, спираючись на погляди С. Балея можна припустити, що воля є особливим видом психічної діяльності, яка впливає на якісну роботу всіх підструктур особистості.

Список літератури:

1. Балея С. Прояви волі / С. Балея // Збірник праць: У 5-ти т. і 2 кн. – Т. 1. – Авт-во ідей наук. проекту, наук.-пошук. і дослід. робота, відповід. і наук. ред. тому і вид., передм., наук., наук.-аналіт. статті. бібліогр. – М.М. Верникова. Відпов. ред. тому – О.В. Чайковський. Автори наукових приміток – М.М. Верников, Ю.В. Вінтюк, В.Н. Кутик. – Львів-Одеса: ІФЛІС ЛС «Cogito», 2002. – С. 345-352, портр. – (Інтелект. скарби України).
2. Верников М.М. Проблема особистості в наукових працях Степана Балея / М.М. Верников / Бібліотека наукового часопису «Філософські пошуки». Серія «Інтелектуальні скарби України». Львів: Cogito, 2002. – Т. 1. – С. 21-26.
3. Вінтюк Ю.В. Наукова спадщина Степана Балея і сьогодні (з нагоди 130 річниці з дня народження) / Ю.В. Вінтюк // Педагогіка і психологія професійної освіти – 2015. – № 3. – С. 158-169.
4. Подоляк М.В. Персонологія Степана Балея / М.В. Подоляк // Педагогіка формування творчої особистості у вищій і загальноосвітній школах. – 2014. – Вип. 37. – С. 44-50.

Новикова Ж.М.

Национальный университет «Львовская политехника»

ВЗГЛЯДИ НА ПРИРОДУ ВОЛИ В РАБОТАХ С. БАЛЕЯ

Аннотация

В статье представлены взгляды С. Балея на особенности функционирования воли. Волю ученый рассматривает как психический процесс, который имеет тесную связь с эмоциональными та познавательными процессами. Воля человека проявляется через принятия решения та непосредственно связана с желаниями и мотивами. В результате борьбы мотивов индивид связывает свое решение с мотивом, который имеет больший позитивный заряд. Вместе с тем, указывает ученый, человек имеет свободную волю, когда на уровне сознания делает собственный выбор независимо от преобладающего мотива. Можно сказать, что сформировавшаяся волю, ученый определяет как высший уровень развития личности.

Ключевые слова: воля, желания, свобода воли, мотив, характер.

Novikova Z.M.

Lviv Polytechnic National University

VIEW ON THE ESSENCE OF VOLITION IN WORK OF S. BALEY

Summary

In the article we have done analyses ideas S. Baley about specially function of volition. Scientist considers a volition how a psychic process which have a tight relation with other psychics processes, emotional and memory. The volition manifests through a decision-making and have relation with wishes and motivation. In the result of fight between motivates an individual relate his decision with the motivation which has a big positive emotion. However, scientist indicates what people have a free volition when on the level of consciousness he does a free himself choose which don't depend by major motivation. We could say what formed volition S. Baley defines how the most level of development person.

Keywords: volition, desires, free will, motive, character.

УДК 159.923

РОЛЬ ІМПЛІЦИТНИХ УЯВЛЕНЬ ЮНАКІВ ПРО ОСОБИСТІТЬ У ПРОГНОЗУВАННІ ЇХ СХИЛЬНОСТІ ДО ДЕПРЕСІЇ

Салок М.А., Тарасюк Х.О.

Дніпровський національний університет імені Олеся Гончара

У статті представлено аналіз змісту поняття «імпліцитні теорії особистості», теоретично обґрунтовано можливість розгляду особливостей імпліцитних уявлень людини про особистість у якості важливих предикторів схильності до депресії. Теоретичний аналіз наукових джерел дозволив зробити припущення про те, що прийняття інкрементальної імпліцитної теорії особистості сприяє позитивному мисленню людини та її успішному функціонуванню в соціумі. Оскільки центральним новоутворенням юнацького віку є особистісне самовизначення, для емпіричного дослідження було обрано саме цю вікову категорію. Наведено результати проведеного емпіричного дослідження для з'ясування характеру взаємозв'язків між імпліцитними уявленнями (теоріями) осіб юнацького віку про особистість та їх схильністю до депресії. Дослідження проведено на вибірці студентів Дніпровського національного університету імені Олеся Гончара, чисельністю 50 осіб. Результати підтверджують гіпотезу стосовно того, що прийняття особами юнацького віку теорії «збагачуваної» особистості супроводжується менш вираженою схильністю до депресії та більш вираженими показниками психологічного благополуччя.

Ключові слова: імпліцитні теорії особистості, інкрементальна імпліцитна теорія особистості, стабільна імпліцитна теорія особистості, юнацький вік, психічні стани, схильність до депресії, психологічне благополуччя.

Постановка проблеми. Запорукою оптимального існування особистості в соціумі є повне розуміння себе і свого внутрішнього «Я», своїх індивідуально-психологічних особливостей, властивостей, своїх можливостей та цінностей. Неабиякий вплив на життєдіяльність особистості, зокрема на її сприйняття та розуміння себе й оточуючих, на взаємовідносини з іншими, здійснюють імпліцитні теорії – суб'єктивні пояснювальні схеми, основна мета яких полягає у побудові цілісної картини світу. Від того, як ці схеми сформовані залежить емоційний стан людини, її відношення до речей та подій, що відбуваються у житті. Юнацький вік – це період найбільш активного розвитку моральних і естетичних почуттів, становлення і стабілізації характеру і, що особливо важливо, оволодіння комплексом соціальних ролей дорослої людини: громадянських, професійних, трудових. Перетворення мотивації, всієї системи ціннісних орієнтацій, з одного боку, та інтенсивне формування спеціальних здібностей у зв'язку з професіоналізацією – з іншого, виділяють цей вік як центральний період становлення характеру та інтелекту. Існуючі у кожній людині суб'єктивні переконання (імпліцитні теорії) щодо власної особистості та особистості інших людей можуть здійснювати неабиякий вплив на загальний процес становлення та розвитку особистості в юнацькому віці.

Аналіз останніх досліджень і публікацій. Слово «імпліцитний» має латинське походження, «*implicito*» (сплітаю), що у дослівному перекладі має значення «неявний, схований; такий, що може бути виявлений тільки через свої зв'язки з іншими об'єктами чи процесами» [9].

Свій початок дослідження імпліцитних теорій беруть із традиційного підходу, у межах якого останні були віднесені до парадигми конструктивізму, що підкреслює ідею конструктивної природи пізнання, мовленеву і культурно-історичну обумовленість свідомості, опосередкованість пізнання світу індивідуальними категоріями, що формуються в онтогенезі [4]. Його представника-

ми є С. Аш, Дж. Брунер та Р. Таджиурі. Можна відмітити, що у руслі традиційного підходу розуміння дослідниками поняття «імпліцитні теорії» має розрізнений характер оскільки, дослідження Дж. Брунера і Р. Таджиурі суперечать думці С. Аша про те, що формування цілісного уявлення не може бути передбачене на основі вкладу кожної окремої риси. Але, в той же час, зазначимо, що саме суперечливість поглядів дослідників стала відправною точкою подальших експериментальних дослідженнях імпліцитних теорій особистості.

Одним з найбільш відомих підходів до проблеми імпліцитних теорій людини є соціально-когнітивна теорія американської дослідниці К.С. Двек. В своїх роботах вона аналізує чому люди досягають успіху і як можна цьому сприяти. На думку вченої, головну роль тут відіграють переконання та уявлення людини. Наприклад, уявлення суб'єкта про власний інтелект має важливе значення для мотивації, спрямованої на досягнення. І, на відміну від більш широких рис особистості, дані переконання можна визначити досить точно, виміряти дуже просто і змінити за допомогою спеціальних заходів. Керол Двек підкреслює, що переконання мають значення, їх можна змінити, а разом із ними і особистість. Переконання людини включають її ментальні репрезентації про сутність і функціонування Я, її взаємостосунки та її світ [6].

Тобто, на думку К. Двек, переконання – це суб'єктивні пояснювальні схеми об'єктивної дійсності суб'єктом, які є необхідними для побудови цілісної картини світу. Формування імпліцитних теорій (переконань) пов'язане з дією багатьох чинників, але основну роль тут відіграє особистісний досвід. Вони стосуються лише тієї частини реальності, що є актуальною для особистості, входить до її життєвого контексту і потребує осмислення [1].

Для одних, відповідно до міркувань авторки, структура і механізми функціонування особистості є постійними, незмінним (стабільна імпліцитна

теорія), натомість для інших, особистість «нарощується» в процесі діяльності (тобто для них характерна інкрементальна імпліцитна теорія) [5].

Виділення імпліцитних теорій особистості стосується успішності соціального функціонування, вирішення соціальних завдань, побудови взаємостосунків з іншими людьми. Люди, що схильні до стабільної імпліцитної теорії особистості, на думку Керол Двек, будуть боятися налагоджувати стосунки при наявності ризику бути знехтуваними, потерпіти невдачу і знизити свою самооцінку. Люди ж які переконані, що у процесі розвитку стосунків з іншими також змінюються і розвиваються, активно включаються в стосунки навіть з невизначеним результатом. Імпліцитні теорії особистості стосуються не лише уявлень людини про себе. Вони поширюються і на розуміння інших людей, впливають на вибір цілей, тип реакції на невдачі. Дослідниця підкреслює, що загалом імпліцитні теорії «збагаченої» особистості відповідають позитивному мисленню людини [3].

Відповідно до інкрементальної імпліцитної теорії особистості, в процесі спілкування з іншими людиною розвивається і є суб'єктом свого особистісного розвитку. Натомість, з позиції стабільної імпліцитної теорії, особистість є незмінною впродовж всього життя. К. Двек стверджує, що імпліцитна теорія «збагаченої» особистості спонукає до роботи над собою, тоді як переконаність в незмінності особистісних якостей може перешкоджати вступу в нові взаємини через страх бути відкинутим [8].

Для стабільної імпліцитної теорії продуктивність прямо свідчить про загальні здібності, а тому, невдача в культурному або оцінному контексті погано відображається на особистості. Цей взаємозв'язок між продуктивністю і здібностями у результаті може призвести до недсяжних стандартів та перфекціонізму, які, в свою чергу, пов'язані з тривогою та депресією. Тобто, можна сказати, що імпліцитна теорія, яка передбачає незмінність особистості, може призвести до стану самотності, фрустрації. Отже, у даному випадку можна простежити прямий зв'язок імпліцитних теорій із схильністю до депресії [7].

Що стосується дослідження зв'язку імпліцитних теорій із станами психічного здоров'я, зокрема такими як тривога і депресія, то вони лише починають з'являтися у науковій літературі, що пов'язано з відносною новизною поняття «імпліцитні теорії». Нами відзначено, що деякі аспекти даної проблеми розглядали сучасні науковці, зокрема, французький дослідник Девід да Фонсека (2007, 2009), американські дослідники Грегори Уолтон та Девід Йегер (2011), українська дослідниця Я.В. Козуб (2015).

Так, Я.В. Козуб, досліджуючи імпліцитні теорії інтелекту та особистості як фактори емоційного ставлення студентів до навчально-пізнавальної діяльності у вищому закладі освіти, встановила, що прийняття інкрементальної імпліцитної теорії інтелекту статистично значимо підвищує ймовірність переживання захопленості, радості, натхнення, бадьорості, зосередження та рішучості студентів на заняттях та зменшує роздратування, зайву нервозність, пригніченість, злість. До того ж, як відмічає авторка, прийнят-

тя імпліцитної теорії «нарощеного» інтелекту та «збагачуваної» особистості характерні для студентів, які схильні до більш вираженого позитивного емоційного відгуку на навчання у вищому закладі освіти [2].

Відзначимо емпіричні дослідження Г. Уолтона та Д. Йегера, які виявили таку закономірність: учні, які вступають до середньої школи, демонстрували зростання депресивних симптомів протягом 9-місячного академічного періоду. Однак, коротка інтервенція (30 хвилин) викладання «інкрементальної» імпліцитної теорії знизила частоту клінічно підвищеної депресії до 40% [10].

Проте, не зважаючи на певні наукові напрацювання зарубіжних та вітчизняних дослідників з приводи проблеми взаємозв'язку імпліцитних уявлень людини із психічними станами, до цього часу немає чіткої відповіді на питання стосовно ролі суб'єктивних переконань про особистість у формуванні схильності до депресії людей різного віку.

Метою даної статті є виклад результатів емпіричного дослідження, яке проводилось для з'ясування характеру взаємозв'язків між імпліцитними уявленнями (теоріями) осіб юнацького віку про особистість та їх схильністю до депресії, встановлення можливостей прогнозування схильності до депресії юнаків в залежності від сформованих у них імпліцитних теорій.

Виклад основного матеріалу. Емпіричне дослідження імпліцитних теорій особистості як предикторів схильності до депресії в юнацькому віці проводилось упродовж 2017-2018 років на базі Дніпровського національного університету імені Олеся Гончара. Вибірку дослідження склали 50 студентів 1-6 курсів факультету психології та спеціальної освіти та факультету української й іноземної філології та мистецтвознавства, вік досліджуваних – від 17 до 23 років.

Психодіагностичні методики дослідження: опитувальник імпліцитних теорій і цілей навчання К. Двек (в модифікації Т.В. Корнілової та С.Д. Смірнова); шкала депресії А.Т. Бека; методика «Шкала психологічного благополуччя» К. Ріфф (в адаптації Т.Д. Шевеленкової та Т.П. Фесенко).

Результати розрахунків коефіцієнтів кореляції r -Спірмена між показниками шкали «Прийняття теорії «збагачуваної» особистості», та шкалами методики А. Бека представлені в таблиці 1.

Таблиця 1
Значення коефіцієнтів кореляції r -Спірмена між показниками прийняття теорії «збагачуваної» особистості та показниками за шкалою депресії

Шкала депресії Бека	Прийняття теорії «збагачуваної» особистості
Когнітивно-афективна субшкала депресії	-0,322* (p=0,023)
Субшкала соматичних проявів депресії	-0,140 (p=0,331)
Загальний бал депресії	-0,277 (p=0,051)

Від'ємні коефіцієнти кореляції дозволяють стверджувати про наявність тенденції у досліджуваних юнаків отримувати нижчі бали за шкалою проявів депресії при більш вираженому прийнятті теорії «збагачуваної» особистості. Ста-

Таблиця 2

Усереднені показники досліджуваних з різними рівнями прийняття теорії «збагачуваної» особистості за шкалами депресії та психологічного благополуччя

Порівнювані показники	Групи досліджуваних		Рівень значущості розбіжностей за критерієм U-Манна-Уїтні
	високий рівень прийняття теорії «збагачуваної» особистості (N=36 осіб)	низький рівень прийняття теорії «збагачуваної» особистості (N=14 осіб)	
Когнітивно-афективна субшкала депресії	5,777	9,642	p=0,042
Субшкала соматичних проявів депресії	2,777	3,642	p=0,265
Загальний бал депресії	8,555	13,285	p=0,065
Позитивне відношення	5,305	4,928	p=0,530
Екологічна майстерність	62,055	60,000	p=0,449
Автономія	58,138	56,357	p=0,737
Особистісне зростання	65,277	58,5714	p=0,008
Цілі в житті	62,888	59,500	p=0,284
Самоприйняття	57,916	53,357	p=0,109
Психологічне благополуччя	363,138	342,500	p=0,167

тистично значущий ($p=0,023$) коефіцієнт кореляції отримано між вираженістю когнітивно-афективної субшкали депресії та ступенем прийняття теорії «збагачуваної» особистості.

Для більш детального аналізу ми розділили всю вибірку досліджуваних на дві групи в залежності від показників прийняття імпліцитної теорії «збагачуваної» особистості. До першої групи були віднесені досліджувані, що продемонстрували прихильність до теорії «збагачуваної» особистості вище середнього за вибіркою. В даній групі виявилось 36 досліджуваних, з них 29 – жіночої статі та 7 – чоловічої. До другої групи віднесені досліджувані, які набрали за шкалою прийняття теорії «збагачуваної» особистості менший за середній бал (всього 14 досліджуваних, з них – 8 жінок та 6 чоловіків). У виділених групах були підраховані середні показники за шкалою депресії А. Бека та за методикою визначення психологічного благополуччя К. Ріффа. Для встановлення статистичної значущості розбіжностей між групами застосовано критерій U-Манна-Уїтні. Результати наведено в таблиці 2.

Всі показники за шкалою депресії А.Бека групи досліджуваних з високим рівнем прийняття теорії «збагачуваної» особистості виявились нижчими, ніж у представників іншої групи, статистичної значущості різниця досягає за когнітивно-афективною субшкалою депресії ($p=0,042$). Натомість аналіз розбіжностей у прояві психологічного благополуччя дозволяє побачити протилежну картину: всі показники за шкалою психологічного благополуччя досліджуваних з високим рівнем прийняття теорії «збагачуваної» особистості є вищими, ніж у представників іншої групи, статистичної значущості різниця досягає за субшкалою «Особистісне зростання» ($p=0,008$).

Результати теоретичного аналізу досліджуваної проблеми, отримані емпіричні дані, дозволили припустити доцільність можливості прогнозування показників схильності до депресії юнаків на основі показників прийняття теорії «збагачуваної» особистості. З цією метою було здійснено лінійний регресійний аналіз

Незалежною змінною (предиктором) було обрано прийняття теорії «збагачуваної» особистості. Залежною змінною виступає когнітивно-афективна субшкала депресії, оскільки саме з нею виявився від'ємний значущий кореляційний зв'язок з прийняттям теорії «збагачуваної» особистості.

За результатами статистичної обробки було побудовано кореляційно-регресійну модель:

$$\text{Когнітивно-афективна субшкала депресії} = 6,232 + (-0,261) * \text{Прийняття теорії «збагачуваної» особистості}$$

Результати регресійної статистики наведено в таблиці 3, загальна характеристика побудованої кореляційно-регресійної моделі представлена в таблиці 4.

Таблиця 3

Регресійна статистика для моделі прогнозування показників схильності до депресії

Показники	Розраховане значення
R	0,261
R-квадрат	0,068
Нормований R-квадрат	0,049
Стандартна похибка	5,4

Таблиця 4

Характеристика кореляційно-регресійних зв'язків

Показники	Коефіцієнт регресії	t-критерій Стьюдента	P-значення
Прийняття теорії «збагачуваної» особистості	-0,261	-1,871	0,067

Величина коефіцієнту регресії для побудованої моделі дорівнює -0,261, обидва фактори корелюють негативно (Самоефективність, Інтернальність). Значення R-квадрату (коефіцієнту детермінації) дорівнює 0,068, частка дисперсії результату Y (Когнітивно-афективна субшкала депресії), пояснена регресією, складає 6,8%.

Отже, за результатами регресійного аналізу з'являється можливість прогнозування рівня

вираженості когнітивно-афективної субшкали депресії на основі показників прийняття теорії «збагачуваної» особистості.

Висновки. Виходячи з отриманих результатів, можна відмітити, що прийняття людиною теорії «збагачуваної особистості» позитивно пов'язане із більш вираженим психологічним благополуччям та негативно – із схильністю до депресії. Тобто, нами був встановлений зв'язок між імпліцитними уявленнями про особистість та схильністю до депресії в юнацькому віці, а саме: чим вищий рівень прийняття теорії «збагачуваної»

особистості, тим менш вираженими будуть показники за шкалою депресії та більш вираженими показники психологічного благополуччя.

Перспективи подальших досліджень. Щодо перспективи подальшого дослідження імпліцитних теорій особистості та інтелекту як предикторів схильності до депресії в юнацькому віці можна відмітити, що дана проблема є не лише актуальною у рамках психологічної науки, а й залишається відкритою, тому варто досліджувати її більш глибоко, а саме – розширити вибірку респондентів, розглянути інші вікові категорії.

Список літератури:

1. Горбунова В.В. Проблеми дослідження імпліцитних теорій / В.В. Горбунова // Соціальна психологія. – № 4(30). – 2008. – С. 17-28.
2. Козуб Я.В. Імпліцитні теорії інтелекту і личности как фактор емоционального отношения студентов к учебно-познавательной деятельности в ВУЗе / Я.В. Козуб // Вісник Харківського національного педагогічного університету імені Г.С. Сковороди. Психологія. – 2015. – Вип. 51. – С. 73-90.
3. Смирнов С.Д. Рецензия на книгу К. Двек «Я-теории, их роль в мотивации, становлении личности и развитии» / С.Д. Смирнов // Вопросы психологии. – 2001. – № 6. – С. 119-121.
4. Улановский А.М. Конструктивизм, радикальный конструктивизм, социальный конструкционизм: мир как интерпретация / А.М. Улановский // Вопросы психологии. – 2009. – № 2. – С. 35-45.
5. Фоменко К.І. Імпліцитні теорії інтелекту й особистості у зв'язку з гурбистичною мотивацією в студентів / К.І. Фоменко // Вісник ХДУ. – Серія «Психологічні науки». – 2016. – № 5. – С. 71-76.
6. Dweck C.S. Can Personality Be Changed? The Role of Beliefs in Personality and Change / S.C. Dweck // Current directions In Psychological Science. – 2008. – Vol. 17. – № 62. – P. 391-394.
7. Dweck C.S. Mindset: The new psychology of success / C.S. Dweck. – N.Y.: Random House. – 2006. – 224 p.
8. Dweck C.S. Self-theories: Their role in motivation, personality, and development / C.S. Dweck. – Philadelphia: Psychology Press, Taylor & Francis Group, 1999. – 195 p.
9. Pocked Oxford Dictionary. – N.Y.: Oxford University Press, 2005. – 1098 p.
10. Yeager D.S. & Walton G. Social-psychological interventions in education: They're not magic // Review of Educational Research. – 2011. – № 81. – P. 267-301.

Салюк М.А., Тарасюк К.О.

Дніпровський національний університет імені Олеся Гончара

РОЛЬ ИМПЛИЦИТНЫХ ПРЕДСТАВЛЕНИЙ ЮНОШЕЙ О ЛИЧНОСТИ В ПРОГНОЗИРОВАНИИ ИХ СКЛОННОСТИ К ДЕПРЕССИИ

Аннотация

В статье представлен анализ содержания понятия «имплицитные теории личности», теоретически обоснована возможность рассмотрения особенностей имплицитных представлений человека о личности в качестве важных предикторов склонности к депрессии. Теоретический анализ научных источников позволил сделать предположение о том, что принятие инкрементальной имплицитной теории личности способствует позитивному мышлению человека и его успешному функционированию в социуме. Поскольку центральным новообразованием юношеского возраста является личностное самоопределение, для эмпирического исследования была выбрана именно эта возрастная категория. Представлены результаты проведенного эмпирического исследования для выяснения характера взаимосвязей между имплицитными представлениями (теориями) лиц юношеского возраста о личности и их склонностью к депрессии. Исследование проведено на выборке студентов Днепропетровского национального университета имени Олеся Гончара, численностью 50 человек. Результаты подтверждают гипотезу о том, что принятие лицами юношеского возраста теории «обогащаемой» личности сопровождается менее выраженной склонностью к депрессии и более выраженными показателями психологического благополучия.

Ключевые слова: имплицитные теории личности, инкрементальная имплицитная теория личности, стабильная имплицитная теория личности, юношеский возраст, психические состояния, склонность к депрессии, психологическое благополучие.

Salyuk M.A., Tarasiuk K.O.

Oles Honchar Dnipro National University

THE ROLE OF IMPLICIT IDIAS OF YOUTH ABOUT PERSONALITY IN THE PREDICTIONING OF THEIR PREDISPOSITION TO DEPRESSION

Summary

The article presents an analysis of the content "implicit theory of personality", the theoretically reasoned possibility of considering the peculiarities of implicit representations about personality of human beings as important predictors of predisposition to depression. The theoretical analysis of scientific sources makes it possible to assume that acceptance of the incremental implicit theory of personality contributes to the positive thinking of human beings and their successful functioning in society. Taking into account that the personal self-determination is the central new formation of youth, we have chosen this age group for empirical research. The results of the empirical research finds out the nature of the relationship between the implicit ideas (theories) of personality of the youth and its predisposition to depression. The research bases on the sample of 50 participants, who study at Oles Honchar Dnipro National University. The results confirm the hypothesis that acceptance of the theory of "enriched" personality by youth is accompanied by a less pronounced predisposition to depression and more pronounced indicators of psychological well-being. **Keywords:** implicit theory of personality, incremental implicit theory of personality, entity implicit theory of personality, youth, mental states, predisposition to depression, psychological well-being.

ПРОБЛЕМАТИКА ПРОЯВУ ЕТНІЧНОЇ ІДЕНТИЧНОСТІ В СТУДЕНТСЬКОМУ СЕРЕДОВИЩІ

Семенів Н.М.

Національний університет «Львівська політехніка»

Розглянуто сучасний стан розробки методів дослідження етнічної толерантності. Вибрано методи емпіричного дослідження етнічної толерантності. Проведено емпіричне дослідження етнічної толерантності в студентському середовищі. Проаналізовано результати дослідження рівня толерантності. Окреслено перспективи подальших досліджень етнічної толерантності.

Ключові слова: етнічна толерантність, міжетнічні взаємини, етнічна ідентичність.

Постановка проблеми. Міжетнічні відносини виступають різновидом соціальних відносин особистості та займають значне місце у забезпеченні безпеки особистості. Розробка проблематики соціальних, у тому числі міжетнічних відносин в цілому і конфліктної стадії їх розвитку зокрема, є важливою і актуальною з двох причин. По-перше, через її практичне та прикладне значення. По-друге, через перспективну можливість вивчення соціальних та міжетнічних відносин в більш широкому проблемному і методологічному контексті шляхом аналізу різноманітних варіантів їх розвитку.

Міжетнічні відносини виступають різновидом соціальних відносин. Розробка проблематики соціальних, у тому числі міжетнічних відносин в цілому і конфліктної стадії їх розвитку зокрема, є важливою і актуальною з двох причин. По-перше, через її практичне та прикладне значення, по-друге, через перспективну можливість вивчення соціальних та міжетнічних відносин в більш широкому проблемному і методологічному контексті шляхом аналізу екстремальних варіантів їх розвитку.

Толерантність як це певне ставлення людини до інших людей не обмежується тільки наданням допомоги і підтримки інших людей, це стосунки лояльності, терпимості і в крайньому випадку нейтральне ставлення до інших людей. Вивчення толерантності як етнокультурної норми свідчить про те, що в різні епохи і в різних етнокультурних контекстах вона набуває різний зміст, в основі якого лежать універсальні цінності. Етнокультурні цінності, культурна самобутність вступають в протиріччя з глобалізаційними процесами. Толерантність розуміється як універсальна категорія, що символізує універсальність, більш того, вона примиряє дві суперечливі тенденції: прагнення до інтеграції та прагнення до мультикультурності.

Тому проблема взаємозв'язку етнічної ідентичності та толерантності в умовах соціальних, комунікативних, релігійних відмінностей стає актуальною проблемою.

Аналіз останніх досліджень і публікацій. З другої половини вісімдесятих і особливо в дев'яності роки провідним предметом дослідження закордонної соціальної психології стала проблема соціальних та етнічних конфліктів, їх виникнення, врегулювання й вирішення, яка базувалася на практичних аспектах застосування методик вивчення міжетнічних взаємин.

Сучасні закордонні роботи з психології міжетнічних взаємин мають насамперед прикладний характер. Ця галузь стала сферою наукових інтересів багатьох закордонних дослідників (J. Lukens, 1979; K. O'Sullivan, 1994; G.C. Williams, 1992; C. Zullo, 1999; C. Moore, 2003; B. Schmelzle, 2006; M. Lerma, 2006; J. Coakley, 2009 та ін.). Більшість дослідників вважає, що область сучасних практичних досліджень повинна бути зосереджена на проблемі етнічної ідентичності та толерантності, на організаційних процесах проведення міжетнічного і крос-культурного діалогу.

Вітчизняна етнічна психологія склалася з декількох інтелектуальних потоків, що існували до кінця 1980-х рр. По-перше, це група істориків і етнологів, у тій чи іншій мірі вивчали етнічні конфлікти і напружували чималий обсяг емпіричних знань про етнічні, етнорасові і етноконфесійні стосунки в різних країнах світу. Мова йде про роботи Ю.В. Бромлея, Е.А. Веселкіна, Л.М. Дробіжевої, І.І. Жигалова, В.І. Козлова, С.Я. Козлова, А.П. Корольової, М.Е. Крамарової, Е.М. Логінової, С.В. Михайлової, Ю.С. Оганисяна, М.І. Семиряги, В.А. Тишкова, С.А. Токарева, Н.Н. Чебоксарова й ін.

Представники психологічного наукового співтовариства включали в об'єкт своїх досліджень психологію міжетнічних відносин, і якщо ще не мали можливості вивчати психологію реальних етнічних конфліктів у нашій країні, то, принаймні, виявляли й описували суперечливі механізми психології міжгрупових, у тому числі міжетнічних, відносин. У останнє десятиліття роботи В.С. Агєєва, Г.М. Андреевої, І.С. Кона, С.К. Роцина, Г.У. Солдатової, В.А. Сосніна, П.Н. Шихірева, А.К. Уледова внесли значний вклад у розвиток етнічної конфліктології, у дослідження динаміки етнічних конфліктів, вироблення заходів по зниженню етноконфліктної напруженості й постконфліктної реабілітації.

Ряд етнопсихологічних робіт щодо особливостей розвитку міжетнічних взаємин як теоретичного так і практичного спрямування були створені російськими науковцями протягом 90-х років. Зокрема це праці Платонова Ю.П., Почебут Л.Г. (1993), Бороноева А.О., Павленко В.Н. (1994), Саракуєва Е.А., Крисько В.С. (1996), Лебедевої Н.М. (1997), Стефаненко Т.Г. (1999).

Сучасні дослідження в Україні не обійшли увагою мету етнічної толерантності. Тенденції розвитку етнокультурної толерантності розглянуто В. Бакальчуком [1]. Проблеми формування та утвердження толерантності вивчалися І. Кре-

сіною [6]. Соціологічний вимір етнічної толерантності став предметом дослідження В. Зорько [3], І. Зварича [2]. Толерантність як основа адекватних взаємин у поліетнічному світі розглядалася Л. Орбан-Лембрик [8]. Фактори розвитку толерантності описані В. Ханстантиновим [9].

Виділення не вирішених раніше частин загальної проблеми. Зважаючи на певну розробленість поняття етнічної толерантності, слід зазначити розрив між теоретичними напрацюваннями та практичною реалізацією дослідження рівня етнічної толерантності. Також в умовах кризових станів та нестабільності у житті українського суспільства існує потреба проведення досліджень особливостей міжетнічної взаємодії. Отримані результати емпіричних досліджень та міжетнічної взаємодії дають підстави для уникнення спекуляцій на міжетнічному підґрунті і невірного трактування взаємодії різних етнічних груп у політичному та громадському житті українського суспільства.

Формулювання завдань статті. Основними завданнями дослідження є такі:

- здійснити емпіричне дослідження етнічної толерантності в студентському середовищі;
- визначити специфіку формування етнічної ідентичності серед студентів;
- зробити висновки з результатів проведеного дослідження, сформулювати перспективи подальших досліджень.

Виклад основного матеріалу. Важливим напрямом дослідження етнічної толерантності є вивчення останньої у контексті формування етнічної толерантної особистості. Тому при проведенні дослідження встановлювався взаємозв'язок взаємодії етнічної толерантності з іншими особистісними станами і властивостями. Таке дослідження дасть змогу реалізувати повною мірою особистісно-центрований підхід до вивчення етнічної толерантності, адже охоплює цілісну особистість у поєднанні її пізнавальної (мислення), мотиваційної (мотивація досягнення і уникнення неуспіху) та емоційної (емоційні стани) сфер.

Толерантність людини до представників інших етнічних груп пов'язана з усвідомленням приналежності до своєї етнічної групи, інакше кажучи із позитивно сформованою етнічною ідентичністю. У свою чергу, позитивна етнічна ідентичність ґрунтується на знаннях і уявленнях про історію свого народу, його традиції та національно-культурні особливості.

Аналіз понять «толерантність» і «етнічна толерантність» дозволяє зробити висновок про те, що ці терміни мають ряд загальних і різних характеристик. Специфіка поняття «етнічна толерантність» полягає в тому, що, по-перше, вона розуміється як вид толерантності, в основі якого – прийняття «іншого», обумовленого приналежністю до іншої етнічної групи. По-друге, толерантність може розглядатися як риса особистості, що характеризує спектр особистісних проявів, тоді як етнічна толерантність розуміється як комплекс установок по відношенню до іншої (інших) етнічних груп.

З метою забезпечення виконання основних завдань, перевірки гіпотези та розкриття концептуальних положень дослідження нами було здійснено емпіричне вивчення психологічних

особливостей етнічної ідентичності студентської молоді. Вибірку склали студенти Національного університету «Львівська політехніка» у кількості 139 осіб; вибірка була гетерогенною – 98 дівчат та 41 юнак. Емпіричне дослідження складалося з таких етапів:

- анкетування, з метою збору біографічних даних;
- вивчення особливостей особистісної сфери та особливостей етнічної толерантності з допомогою психодіагностичних методик;
- кількісна обробка отриманих результатів, які здійснювалася за допомогою програми SPSS 13.0. for Windows;
- якісна обробка інформації та підведення підсумків.

Для проведення дослідження нами було підбрано психодіагностичний інструментарій відповідно до мети дослідження. Відповідно до завдань дослідження його склали: методика Г.У. Солдатової «Індекс толерантності», методика «Дослідження соціальних дистанцій етнічних груп» Е. Богардуса, анкета «Етнічно толерантна особистість», методика Г.У. Солдатової і С.В. Рижова «Типи етнічної ідентичності» [5].

Для дослідження рівня етнічної толерантності була використана методика Г.У. Солдатової «Індекс толерантності» [5]. Методика дозволяє виявити, ставлення до деяких соціальних груп (етнічних меншин), комунікативні установки (повага до думки опонентів, готовність до конструктивного вирішення конфліктів і продуктивної співпраці). Окрема увага в дослідженні приділена дослідженню інтолерантності (відношення до людей іншої раси та етнічної групи). Методика «Індекс толерантності» містить 4 субшкали: етнічна толерантність, соціальна толерантність, толерантність як риса особистості, загальна толерантність. Для виявлення статистично значущих відмінностей між середніми значеннями параметрів був застосований t-критерій Стьюдента щодо незалежних вибірок

Таблиця 1
Результати розподілу середніх показників за t-критерієм Стьюдента

Етнічна толерантність	6,06
Соціальна толерантність	9,3
Толерантність як риса особистості	8
Загальна толерантність	8,6

Після порівняння середніх значень робимо висновок, що досліджувані характеризуються середнім рівнем толерантності етнічної, соціальної і міжособистісної. Ці результати говорять, що студентам властиве поєднання як толерантних, так й інтолерантних рис. Досить високі показники соціальної толерантності вказують на те, що студенти виявляють толерантне ставлення до різних соціальних груп.

Високий рівень толерантності виявлено у 52% досліджуваних, середній рівень властивий 34% студентів, низький – 14% відповідно. Тобто, студенти з високим рівнем даного показника (52%) мають виражені риси толерантної особистості. Толерантність виявляється у терпимості до представників інших етнічних груп, їхніх звичаїв

і культури. Середній рівень толерантності (34%) вказує на поєднання толерантних та інтолерантних рис. В різних етноконтактних ситуаціях вони можуть вести себе толерантно, а в інших проявляти інтолерантність. Особи з низьким рівнем толерантності (14%) проявляють досить високу інтолерантність стосовно представників інших меншин.

Для визначення соціальних ролей окремих етнічних груп використовувалась методика «Дослідження соціальних дистанцій етнічних груп» Е. Богардуса. Щодо аналізу соціальної дистанції, визначалися показники толерантності щодо двох етнічних груп, з представниками яких особи, що досліджувались мали безпосередні контакти та взаємодію – етнічні поляки та оми.

Показник дистанційованості вказує на готовність до міжетнічної взаємодії з представниками інших етнічних груп і готовність до сприймання їх як членів родини, друзів, сусідів. Перебування показника в межах 4 балів означає, що респонденти готові до взаємодії, про толерантне ставлення до інших етнічних груп. Якщо результат більше 4 балів, то вони згодні спілкуватися з ними у якості колег. 5 балів свідчить про етнічну відособленість (проте люди ще готові допустити представників інших національностей у країну потенційних мешканців). Знаходження показника в діапазоні 5-6 балів свідчить про ізолюваність, небажання бачити представників іншого етносу громадянами держави. Ксенофобія виявляється у перевищенні рівня індексу більше 6 балів.

Виявлений індекс дистанційованості українських студентів щодо етнічних поляків – 4,2 та ромів – 5,6, відсоткові значення представлені у табл. 2. Таким чином констатуємо те, що в цілому в групі, що досліджувалась у 50% є відособленість до етнічних поляків, але й наявний достатній рівень толерантності (32%), тобто допускається їх проживання в Україні, спільна діяльність у бізнесі, але особисті тісні або дружні контакти з ними є бажаними лише для третини досліджуваних. Щодо етнічних ромів, досліджувані цього ж індексу до циган, то досліджувані продемонстрували ізолюваність та ксенофобію, тобто повне небажання міжетнічної взаємодії з ними.

Таблиця 2
Ставлення українців до етнічних поляків та ромів (у %)

Показники дистанції	Поляки	Цигани
Толерантність	31,4	5,1
Відособленість	51,6	11,9
Ізолюваність	17,1	34,1
Ксенофобія	9,9	48,9

Використання анкети «Етнічно толерантна особистість» дозволило виділити серед досліджуваних три групи з різним рівнем сформованості когнітивного, афективного та конативного компонентів етнічної толерантності. Високий рівень когнітивного компоненту етнічної толерантності властивий 69,2% досліджуваних, середній – 14,3%, низький – 17,5% відповідно. Результати вказують, що студенти мають досить високі зна-

ння і уявлення про етнічні стереотипи і етнічні особливості етносів, знайомі з їх культурою.

Афективний компонент толерантності тісно пов'язаний з емоційною сферою особистості та виражає емоційне ставлення до різних етнічних груп. Щодо афективного компоненту етнічної толерантності, то високий рівень його прояву характерний для 58,7% респондентів, середній – 22,2%, а низький – 19,1% молоді відповідно. Результат дослідження щодо цього компоненту також досить високий, що вказує на задоволеність міжетнічною взаємодією.

54% студентів мають високий рівень конативного компоненту етнічної толерантності, 38% – мають середній рівень прояву даної ознаки і лише 8% осіб – низький рівень прояву. Цей компонент належить до мотиваційної сфери особистості і представлений насамперед мотивами міжособистісної взаємодії з представниками інших етнічних груп. Ці результати говорять про те, що у респондентів, досить толерантне ставлення до представників різних етнічних груп.

З метою емпіричного дослідження взаємозв'язку толерантності і типів ідентичності було використано методика Г.У. Солдатової і С.В. Рижова «Типи етнічної ідентичності» [5]. Дана методика дає можливість провести визначення рівня етнічної самосвідомості особистості та рівень її трансформації в умовах міжетнічної взаємодії.

Здійснено кореляційний аналіз таких змінних: показники етнічної толерантності, етніцизму, етнічної індиферентності, норми, етногеоїзму, етніцизаційності, етнофанатизму. Кореляція визначалась за допомогою коефіцієнта r-Пірсона, визначався ступінь нормального розподілу значень за критерієм нормальності Колмогорова-Смирнова. Розподіл значень відповідає нормальному вигляду за умови, якщо значущість асиметрії (Asymp.Sig.) > 0,05.

Таблиця 3
Показники кореляційного зв'язку етнічної толерантності та типів етнічної ідентичності

Типи ідентичності	Показник етнічної толерантності	r-Пірсона
Індиферентність		r=0,020 (p<0,05)
Норма		r=0,154 (p<0,05)
Етногеоїзм		r=-0,481(p<0,05)
Етніцизація		r=-0,529(p<0,05)
Етніцизм		r=-0,311(p<0,05)

Згідно з даними таблиці 3, спостерігаються значущі від'ємні кореляційні зв'язки між показниками толерантності, з одного боку, та показниками етногеоїзму, етніцизації – з іншого. У свою чергу, показники зазначених типів етнічної ідентичності характеризуються додатним кореляційним знаком, що, на наш погляд, може свідчити про їх сполучення як основу ксенофобії та етнічної упередженості особистості. За змістовим наповненням норма наближається до психологічної суті толерантності як носія позитивної ідентичності, що виражає позитивне ставлення як до свого народу, так і до представників інших етносів і національностей.

Показник значущого від'ємного кореляційного зв'язку між нормою та етногеоїзмом (r=-0,481, p<0,01) вказує те, що чим меншим є позитив-

не ставлення студентів до власної етнічної групи, то тим сильніше виражається напруженість і роздратування у спілкуванні з представниками інших етнічних груп. Таким чином, позитивне ставлення до своєї етнічної групи, її культури і традицій зменшує напруженість у стосунках з представниками інших етнічних груп.

Спостерігається також значущий від'ємний зворотній зв'язок між нормою та етноізоляцією ($r = -0,529$, $p < 0,01$). Етнічний нігілізм у структурі особистості виявляється в пошуку соціально – психологічних ніш поза етнічним критерієм, тобто люди починають полишати етнічну групу до якої належали, щоб проявити себе поза нею. Щодо цього чинника у дослідженні було виявлено слабкий зворотній зв'язок ($r = -0,311$) на статистично значимому рівні ($p \leq 0,05$) між нормою і етнонігілізмом.

Показник кореляційного зв'язку між нормою та індивідуентністю ($r = 0,154$, $p < 0,05$) на противагу позитивній етнічній ідентичності виражає розмиття меж останньої та також певну невизначеність стовно етнічної приналежності та визначає певну неактуальності цієї проблеми для особистості. При збільшенні позитивне ставлення до своєї етнічної групи, проявляється надмірне захоплення своїм етносом, паралельно починає сильніше проявлятися байдужість до проблем етнічності та міжетнічних відносин, цінностей інших етнічних груп. Така психологічна установка породжує звільнення від етнічних норм і традицій і нівелює вплив на поведінку етнічної приналежності в будь-яких сферах діяльності особистості.

Аналіз результатів емпіричного вивчення взаємозв'язку толерантності і етнічної ідентичності дає змогу встановити певну межу між толерантністю і нормою як позитивною етнічною ідентичністю, з одного боку, та негативними етнічними ідентичностями, що можуть стати ґрунтом ксенофобії – з іншого.

Етнічна індивідуентність яка виражає повну байдужість як до власних етнічних цінностей, так і до подібних цінностей представників інших етнічних груп може стати перехідним містком від негативної етнічної ідентичності до позитивної, хоча вона пов'язана з ослабленням особистої етнічної ідентифікації.

Як встановлено дослідженням етнічна толерантність має значущі показники від'ємних кореляційних зв'язків з такими особистісними станами і властивостями, як депресивність ($r = -0,165$, $p < 0,05$); сором'язливість ($r = -0,191$, $p < 0,05$); мотивація уникнення неуспіху ($r = -0,171$, $p < 0,05$). Додатний кореляційний зв'язок спостерігається між показниками етнічної толерантності і комунікабельності ($r = 0,176$, $p < 0,05$), поняттєвого мислення ($r = 0,191$, $p < 0,05$), мотивації успіху ($r = 0,174$, $p < 0,05$). Встановлено такі зв'язки етнічної толерантності.

Дослідження виявило помірний зв'язок ($r = 0,191^*$) на статистично значимому рівні ($p \leq 0,05$) між змінними етнічна толерантність та поняттєве мислення, що виражає здатність особистості до узагальнення навколишньої дійсності і втілюється у загальній поміркованості людини та категоризації об'єктів фізичного і соціального світу. Слід враховувати важливий зв'язок етнічної толерантності та стереотипізації, тобто процесу

формування етнічних стереотипів. Етнічні стереотипи визначають взаємини між етнічними групами, формують самосвідомість менталітет етнічної групи. Поняттєве мислення чинить вплив на утворення когнітивної складової стереотипу, зменшує його афективну чи оцінну складову, і зумовлює його адекватність щодо стереотипізованого об'єкта. Домінування когнітивного над оцінним у стереотипі зменшує етнічну упередженість, тим самим формуючи позитивну етнічну толерантність.

Дослідження емоційної сфери особистості встановили зворотній зв'язок ($r = -0,165^*$) на статистично значимому рівні ($p \leq 0,05$) між змінними етнічної толерантності і депресивності, що свідчить про наявність позитивного емоційного супроводу етнічної толерантності. Високі показники депресивності, свідчать про наявність цих ознак не лише в емоційному стані особистості, але й їх вияви поведінці людини, у відношенні як до себе самої, так і до представників інших етнічних груп, що погіршує етнічно толерантне ставлення особистості в цілому.

У контексті емоційної сфери значущими є показники негативного кореляційного зв'язку етнічної толерантності з сором'язливістю, як гальмує взаємодію з оточенням через встановлення бар'єрів в емоційних контактах. Прояви тривожності вкрай негативно впливають на встановлення соціальних контактів, сприятливої міжетнічної взаємодії зокрема. У даному контексті етнічна толерантність наближається до соціальної толерантності, що й підтверджується високим показником їх кореляційного зв'язку ($r = 0,317$, $p < 0,01$).

Висновки. Таким чином, результати емпіричного вивчення етнічної толерантності дають можливість встановити стан міжетнічної взаємодії українських студентів з особами інших етнічних груп. Показники етнічної толерантності тісно пов'язані з особливостями пізнавальної, емоційної та мотиваційної сфер особистості. Важливим аспектом вивчення етнічної толерантності є її взаємозв'язок з позитивною етнічною ідентичністю. Результати дослідження дають підстави для здійснення заходів щодо усунення ксенофобії та інших негативних проявів. Значною мірою етнічна толерантність зумовлюється особистісними характеристиками особистості студента, важливого значення набувають умови соціального макро- і мікросередовища, практика міжетнічного спілкування які формують толерантне ставлення до представників інших етнічних груп. Серед таких умов важливу роль, на наш, погляд відіграє збалансована етнічна політика, спрямована на формування гармонійного громадянського суспільства.

Подальші напрямки досліджень передбачають вивчення, систематизацію та аналіз соціопсихологічних чинників міжетнічної взаємодії. Створена на основі фактичного матеріалу цілісна модель міжетнічних взаємин, яка описує їх формування та розвиток дасть можливість в подальших дослідженнях стати фактичним матеріалом при формуванні теоретичних основ психологічних засобів попередження та врегулювання негативних явищ в суспільстві, викликаних етнічними чинниками. Також потребує розширення база емпіричного дослідження, зокрема існує потреба досліджень в середовищі етнічних меншин.

Список літератури:

1. Бакальчук В.О. Тенденції етнокультурної толерантності в українському суспільстві. Стратегічні пріоритети. 2007. № 4. С. 69-75.
2. Зварич І. Регіональні особливості етнополітичних процесів. Віче. 2009. № 1. С. 33.
3. Зорько В.С. Етнічна та культурна толерантність в українському суспільстві: соціологічний вимір. Стратегічні пріоритети. 2007. № 4. С. 69-75.
4. Козловець М. Філософія толерантності і сучасний світовий. Історія. Філософія. Релігієзнавство. 2010. № 1-2. С. 103.
5. Солдатова Г.У. Психология межэтнической напряженности / Г.У. Солдатова. – М.: Смысл, 1998. – 389 с.
6. Кресіна І. Проблеми утвердження толерантності в українському суспільстві. Зовнішні справи. 2011. № 1. С. 48-51.
7. Кривицька О. Міжетнічна толерантність: як скоротити „соціальну відстань”. Віче. 2002. № 9. С. 35-40.
8. Орбан-Лембрик Л. Толерантність як основа адекватних взаємин у поліетнічному світі. Соціальна психологія. 2008. № 4. С. 73-85.
9. Ханстангинов В.О. Фактори розвитку толерантності. Наукові праці „Політологія”. 2011. Вип. 150. Том 162. С. 83-87.
10. Этничность и этническое насилие: противостояние теоретических парадигм. Социологический журнал. 2003. № 3. С. 118-121.
11. Giles, H., Reid, S., Harwood, J. The dynamics of intergroup communication. New York: Peter Lang, 2010. 456 p.
12. Reid A. Scott. Social Psychological approaches to intergroup communication. The Handbook of Intergroup Communication. Cambridge, 2012. – P. 249-252.
13. В. О'Leary. The politics of ethnic conflict regulation : case studies of protracted ethnic conflicts. London ; New York: Routledge, 1993. 321 p.
14. Dukes F. Public Conflict Resolution: A Transformative Approach. Negotiation journal, 1993. P. 211-221.
15. Deutsch M. The Resolution of Conflict: Constructive and Destructive Processes. Yale University Press, 1973. 420 p.

Семенов Н.М.

Национальный университет «Львовская политехника»

**ПРОБЛЕМАТИКА ПРОЯВЛЕНИЯ ЭТНИЧЕСКОЙ ИДЕНТИЧНОСТИ
В СТУДЕНЧЕСКОЙ СРЕДЕ****Аннотация**

Рассмотрено современное состояние разработки методов исследования этнической толерантности. Выбрано методы эмпирического исследования этнической толерантности. Проведено эмпирическое исследование этнической толерантности в студенческой среде. Проанализированы результаты исследования уровня толерантности. Определены перспективы дальнейших исследований этнической толерантности.

Ключевые слова: этническая толерантность, межэтнические отношения, этническая идентичность.

Semeniv N.M.

Lviv Polytechnic National University

**PROBLEMS OF THE MANNING OF ETHNIC IDENTITY
IN THE STUDENT ENVIRONMENT****Summary**

Considered the present state of development of methods of research of ethnic tolerance. selected the methods of empirical research of ethnic tolerance. conducted An empirical study of ethnic tolerance in a student environment. analyzed the results of research of tolerance level. Determined prospects for further research on ethnic tolerance.

Keywords: ethnic tolerance, interethnic relations, ethnic identity.

УДК 159.99

КОНЦЕПТУАЛЬНИЙ АНАЛІЗ ПРОБЛЕМИ ПРОФЕСІЙНОГО СТАНОВЛЕННЯ

Танасійчук О.М.

Херсонський державний університет

У статті проаналізовано поняття «професійного становлення», розкрито його вікові межі та складові. Результатом теоретичного аналізу є розроблена схема професіогенезу та визначення місця професійного становлення у складі цього процесу. Автором визначено, що професійне становлення розпочинається з моменту формування бажання до професійної діяльності, активного пошуку професійного заняття та закінчується втратою працездатності. Для кожного з етапів становлення є характерними новотвори, які також розглянуто та описано у статті. Доведена необхідність дослідження професійного становлення на всіх етапах професійного шляху особистості.

Ключові слова: професійне становлення, професійний розвиток, професіогенез, професіоналізм, професійне самоздійснення.

Постановка проблеми. Професійна діяльність займає значну частину людської життєдіяльності та є невід'ємною часткою її онтогенезу. З розвитком особистості межі і розвиток професійних вподобань та інтересів. Обрана особистістю професія детермінує її психологічне здоров'я, позитивне самоствавлення та саморозвиток, визначає соціальне положення та матеріальне становище. Тому є важливим дослідження тематики професійного шляху. Крім того, потреба дослідження професійного розвитку особистості обумовлена низкою факторів: політичних (входження України в ЄС); освітніх (численні зміни пріоритетних напрямків навчання, реформи в галузі освіти: нова українська школа, болонський процес); наукових (сплутаність термінології, теоретизованість заявленої проблематики, науковий прогрес) та інш. Найбільш суттєвою є субституція самої професійної діяльності за рахунок найновіших гаджетів. Не кожна особистість готова до постійної дезадаптації, інформаційної депривації або її надлишку, динамічних суспільних змін та нових потреб соціуму. Здавалося, що діяльність людини повинна полегшуватися за рахунок нових технологій, проте ми маємо дещо іншу закономірність, за якою ускладнюється соціальне буття (це стосується як історичних подій, так і змін в особистісному плані). Запропонована тематика вимагає осучаснення, нових теоретичних основ та емпіричних досліджень.

Аналіз останніх публікацій та досліджень. Вивчення можливих шляхів вирішення цих наукових проблем присвячена низка досліджень: різноманітним психологічним аспектам професійної діяльності і професіоналізації особистості загалом (Е. Зеєр, Є. Климов, Т. Кудрявцев, С. Максименко, Л. Мітіна, Ю. Поваренков, Д. Сьюпер та ін.); спроби охарактеризувати процес професійного становлення та його стадії знаходимо також у роботах Є. Климова, С. Максименка, А. Маркової, Н. Самоукиної, Д. Сьюпера, В. Шадрікова, Т. Щербан та ін.

Багатство та оригінальність різних підходів до вирішення проблеми професійного становлення, розроблених вченими, дає можливість значно розширити розуміння цього процесу в рамках психологічних знань, але не вичерпує проблеми в цілому.

Виділення невирішених раніше частин загальної проблеми. У психологічній літературі поняття «професійного становлення» межують

з такими поняттями як «професіогенез» та «професійний розвиток». Молоді науковці використовують у своїх роботах ці поняття як тотожні, але вони мають різне наповнення та сутність. Крім того складові професійного становлення не окреслені чітко, а його вікові межі відносні та варіюються в залежності від авторської позиції. У статті ми окреслимо шляхи вирішення цих питань. Провівши глибокий теоретичний аналіз існуючої літератури, ми встановили, що проблема професійного становлення, в першу чергу, потребує уточнення.

Формулювання мети статті. Розкрити сутність поняття «професійне становлення», розмежування його від поняття «професійний розвиток», визначити етапність та виокремити складові цього процесу.

Виклад основного матеріалу. В процесі теоретичної роботи ми спостерігали поодинокі уявлення про використання понять «професіогенез» та «професійне становлення» як тотожних. Так, К. Абдульханова-Славська професійне становлення розглядає «у нерозривному зв'язку з вибором життєвого шляху. Зв'язок особистості з професією – є перспектива та ретроспектива особистості. Від характеру цього зв'язку залежить вибір професії» [1, с. 30].

Вітчизняний дослідник Н. Волянко тлумачить процес професійного становлення як психологічну категорію, що відображає процес саморозвитку людини впродовж життя, у межах якого відбувається становлення специфічних видів суб'єктивної активності особистості на основі розвитку і структурування сукупності професійно орієнтованих її характеристик, що забезпечують реалізацію функцій пізнання, спілкування та регуляції в конкретних видах діяльності і на етапах професійного шляху [4].

Ю. Поваренков процес становлення і реалізації професіонала розглядає як послідовне чи паралельне вирішення комплексу завдань професійного розвитку, які ставить перед собою суб'єкт пізнання і прийняття соціальної ситуації професійного розвитку із урахуванням своїх життєвих і професійних цілей [16]. Ю. Поваренков у професійному становленні виділив п'ять стадій: 1) допрофесійного розвитку; 2) пошуку і вибору професії (оптація); 3) професійного навчання; 4) самостійної професійної діяльності; 5) післяпрофесійного розвитку [16]. Тобто, цей

автор поєднує поняття професійного розвитку та становлення, проте він вказує і можливість розвитку самої особистості в допрофесійному періоді, включаючи і особистісний розвиток, що впливає на подальше професійне буття.

Розмежує ці поняття В. Орлов, визначаючи професійне становлення як процес формування професійних якостей та розвитку професійної культури, на якому професійні якості вже сформувалися, але професійна діяльність не набула остаточної форми відображення у свідомості індивіда власного об'єктивно-реального розвитку особистісних професійних якостей; рух до розв'язання суперечності між наявними рефлексивними уявленнями, способами мислення, знаннями, уміннями та навичками професійної діяльності і відсутністю досвіду їх реалізації на практиці, між минулим досвідом особистісного розвитку та майбутнім розвитком професійної майстерності, культури праці, між двома етапами усвідомлення власного Я: Я-студент, що опановує професію і Я-фахівець [15].

Т. Кудрявцев дає визначення професійне становлення як тривалого процесу розвитку особистості, що починається з формування професійних намірів аж до самореалізації в професійній діяльності. Найбільш значущим періодом цього процесу виступає професійне самовизначення [10]. Автор також виділяє стадії професійного становлення: виникнення і формування професійних намірів, попереднього орієнтування та залучення до різних сфер праці; професійне навчання; процес входження; повна або часткова реалізація особистості в професійній праці [10].

В. Слободчиков та Є. Ісаєв розглядає процес становлення як складову процесу розвитку. На їх думку, категорія розвиток одночасно містить у собі як мінімум три процеси: становлення, формування, перетворення. Професійне становлення – це перехід від одного певного стану до іншого – більш високого рівня; єдність вже здійсненого і потенційно можливого [17].

Досить цікава думка відображена у роботах І. Дружиніної, яка процес професійного розвитку поділяє на три великі етапи: 1) професійне самовизначення і вибір професії – тут відбувається зародження того, що виступає потім як професійна компетентність і ефективність; 2) професійне становлення – в цей період відбувається безпосереднє формування професійної компетентності; 3) професійне вдосконалення [5].

Важливо зазначити теоретичні погляди Є. Климова, які є визначальними для психології праці і на які в подальшому ми будемо спиратися при побудові власної схеми професіогенезу [7]. Під професійним становленням фахівця Є. Климов розуміє процес прогресивної зміни його особистості внаслідок соціальних впливів, професійної діяльності і власної активності, спрямованої на самоудосконалення і само здійснення [7]. Є. Климов вивів основні стадії розвитку людини як суб'єкта праці: «оптант» (стадія підготовки до життя, до праці, свідомого і відповідального планування і вибору професійного шляху); «адепт» (стадія професійної підготовки); «адаптант» (стадія входження в професію після завершення професійного навчання, що продовжується від декількох місяців до 2-3 років); «інтернал» (ста-

дія входження в професію як повноцінного колеги); «майстер» (стадія, набуття індивідуального стилю); «авторитет» (стадія професійного вдосконалення); «наставник» (стадія, яка характеризує вищий рівень роботи будь-якого фахівця та професіонала, який може передавати професійні знання) [7].

Нам імпонує думка С. Максименка про те, що сутність професійного становлення полягає в тому, що індивід, прийнявши на себе професійну роль, лише розпочинає освоєння функціонального змісту професійної діяльності. При цьому процес професійного розвитку є нерівномірним і гетерохронним, що пов'язано зі станом нестійкості та втрати рівноваги [11].

Російська дослідниця Л. Шнейдер визначає професійне становлення особистості як формування професійної спрямованості, компетентності, соціально значущих і професійно важливих якостей і їх інтеграції, готовність до постійного особистісного та професійного зростання [20].

За А. Юрчинською професійне становлення, крім необхідності відповідати вимогам конкретної професійної діяльності, повинне розглядатись у контексті вирішення професійно важливих завдань, що поступово ускладнюються та сприяють оволодінню фахівцем необхідним комплексом професійно значимих ділових, особистісних, комунікативних, моральних якостей тощо [21]. Ця наукова позиція робить достовірними наші уявлення, що професійне становлення в процесі професійної підготовки найбільш значуще впливає на особистість людини, цей процес стимулює розвиток професійно важливих якостей та здібностей, професійних знань і вмінь, супроводжується активним якісним перетворенням особистості свого внутрішнього світу, що в подальшому створює основу для творчої самореалізації особистості. Але цей процес не завершується отриманням диплому Вишу або певного училища, а продовжується, систематизується і вдосконалюється на протязі всієї професійної діяльності людини.

Ми підтримуємо наукові погляди Д. Сьюпера, що професійний розвиток поняття ширше за професійне становлення. На нашу думку, воно співвідноситься з поняттям професіогенез і є його невід'ємною частиною. Стадії професійного розвитку, за Д. Сьюпером, співвідносяться із етапами життєвого шляху людини [22]. Д. Сьюпер описує стадії та етапи професійного розвитку, що розрізняються типовими завданнями: стадія «пробудження», що характеризується ідентифікацією дитини з людьми, що оточують його, включає етапи «фантазії» (домінування дитячих потреб, у віці 4-10 років), «інтересів» (програвання професійних ролей в уяві, 11-12 років), «здібностей» (їх прояв і співвідношення із зовнішніми вимогами, 13-14 років); стадія «дослідження», на якій відбувається реальне програвання різних ролей, включає етапи «експерименту» (попередній професійний вибір і його апробація, 15-17 років), «переходу» (реалізація Я-концепції, 18-21 рік) і «проби» (оволодіння складом професійної діяльності, 22-24 року); стадія «консолідації», метою якої є знаходження стійкої професійної позиції, включає етапи «проби» (самоствердження в полі діяльності або повторний вибір, 25-30 років) і «стабілізації» (направлен-

ня всіх зусиль в одне русло, 31-44 року); стадія «збереження» характеризується прагненням зберегти статус (45-64 року); стадія «зниження» є відходом з професійного життя [22].

Також досконалу в теоретичному та практичному плані періодизацію було запропоновано Є. Зеєром. Ним було виділено сім стадій: аморфна оптація (0-12 років), на якій формуються професійна орієнтовані інтереси і схильності; оптація (12-16 років) – визначаються професійні наміри, вибір шляху професійної освіти і професійної підготовки, навчально-професійне самовизначення; професійна підготовка (16-23 років) – відбувається професійне самовизначення, готовність до самостійної праці; професійна адаптація (18-25 років) – освоєння нової соціальної ролі, досвіду самостійного виконання професійної діяльності, професійно важливі якості; первинна професіоналізація – формується професійна позиція, інтегративні професійно значимі констеляції, індивідуальний стиль діяльності, кваліфікована праця; вторинна професіоналізація – вдосконалюється професійний менталітет, ідентифікація з професійним співтовариством, професійна мобільність, корпоративність, висококваліфікована діяльність; професійна майстерність – реалізується творча професійна діяльність; вершина професійного розвитку [6].

Ми систематизували результати теоретичного дослідження на рисунку 1, на який будемо опиратися при подальшому описі. Необхідно зазначити, що схема відповідає саме позитивному напрямку розвитку професіогенезу, не включаючи та не аналізуючи професійні кризи, травматичні події та надзвичайних ситуацій, що впливають на індивідуальний розвиток професійної діяльності, оскільки вони не є темою нашого дослідження, проте окреслити їх місце у професійній самосвідомості особистості необхідно.

На основі теоретичного аналізу ми вважаємо, що професіогенез – це поступовий, планомірний, багатогаспектний, безперервний процес, що розпочинається з самого народження дитини та закінчується втратою працездатності (повною неможливістю виконання професійних обов'язків та/ або передачі досвіду та знань) або смертю особистості. Ми не погоджуємося з тим, що професіогенез це надбання більш зрілого віку, оскільки аналізуючи навіть частинку – генез – вже можна говорити про детермінацію процесу виникнення та подальшого розвитку. Умовно професіогенез ми розділили на два етапи: пасивний та активний.

Пасивний етап або зовнішньоорієнтований – це етап формування професійних уявлень під впливом зовнішніх обставин, батьків або еталонів. Він починається з моменту, коли дитина починає сприймати оточуючу інформацію та закінчується на певному шкільному етапі. Важко виділити певний вік або клас, в даному випадку, в більшій мірі це залежить від особистості школяра, його самостійності та готовності до професійної діяльності. Ключовим на даному етапі є початок процесу професійного самовизначення.

Активний етап охоплює більшу частину людського життя та може направляти його. Його вікові межі охоплюють юнацький вік та закінчуються біологічною смертю або втратою працездатності.

Якщо пасивний етап має більш спостерігаючу, теоретико-пізнавальну та поглинаючу функції, активний етап – творчий, моделюючий, прогностичний. Саме на цьому етапі відбувається професійне становлення особистості, що включає сім етапів професійного розвитку за Є. Климовим. Їх характеристики розкриті вище. Особистість на своєму професійному шляху проходить всі вказані стадії, проте вона може повертатися на більш рані (якщо говорити про активний етап) з метою їх коригування. Це означає, що особистість обрала професійний шлях некоректно або є потреба зміни професійної діяльності з різних причин.

Професійне становлення розпочинається з моменту формування бажання до професійної діяльності, активного пошуку професійного заняття та закінчується втратою працездатності. Як зазначає Т. Алексєєва, під становленням визначають перехід від однієї визначеності буття до іншої [2]. І ці переходи відображені в сім стадіях: оптант, адепт, адаптант, інтернал, майстер, авторитет, наставник. На кожному з етапів спостерігаються новотвори, які необхідно коротко описати.

Готовність до професійної діяльності та професійне самовизначення є надбанням стадії оптації, і саме ці критерії, а саме їх наявність, дають нам можливість говорити про перехід від пасивної стадії професіогенезу до активної. При сформованості професійного самовизначення особистість переходить до етапу адепта. Проте стадія оптації може набувати циклічного характеру при умові порушення процесу індивідуального професійного вибору.

Як зазначає Е. Зеєр, професійне самовизначення не зводиться до одномоментного акту вибору професії і не закінчується із завершенням професійної підготовки за обраною спеціальністю [6]. З ним погоджується і Е. Симанюк, зазначаючи, що професійне самовизначення здійснюється впродовж всього професійного життя: особистість постійно рефлексує, переосмислює своє професійне буття і самостверджується в професії [19].

О. Вітковська визначає професійне самовизначення як цілісний, інтегративний процес, у якому реалізуються основні життєві цінності людини і конкретизуються аспекти її життєвого, особистісного, соціального самовизначення та виділяє три головні компоненти у структурі професійного самовизначення: 1) проблему самореалізації; 2) проблему вибору і 3) проблему адаптації [3].

Професійне самовизначення залежить від готовності людини до професійного самовизначення. С. Максименко визначає готовність до того чи іншого виду діяльності як цілеспрямоване вираження особистості, що містить її переконання, погляди, ставлення, мотиви, почуття, вольові та інтелектуальні якості, знання, навички, вміння, установки [11].

При успішному проходженні стадії оптації відбувається перехід на стадію адепта, де важливим новотвором є формування професійної придатності. Професійна придатність визначається сукупністю індивідуально-психологічних особливостей людини, що впливають на успішність освоєння якої-небудь трудової діяльності й успішність її виконання.

На стадії адаптанта формується професійний потенціал. На думку В. Маркова, професійний



Рис. 1. Схема позитивного професіогенезу

Джерело: розробка автором за даними [1-22]

потенціал є частиною особистісно-професійного потенціалу, який охоплює інтелектуальний, мотиваційний, операційний, комунікативний, творчий, інноваційний потенціали та ін. [12]. Як зазначає Н. Назарук, професійний потенціал як сукупність усіх наявних засобів, можливостей, ресурсів, прихованих здатностей спочатку розвивається, нагромаджується, а пізніше реалізується у професійній діяльності [14].

На стадіях інтернала, майстера, авторитету та наставника відбувається досягнення рівня професіоналізму. Впродовж періоду професійного становлення на цих стадіях відбувається формування таких професійних якостей як: професійний досвід, професійна ідентичність, професійне «Я», професійна свідомість, професійне самоздійснення, професійна зрілість. На останніх етапах професійного становлення вони набувають особливого змісту та наповнення. Коротко опишемо їх.

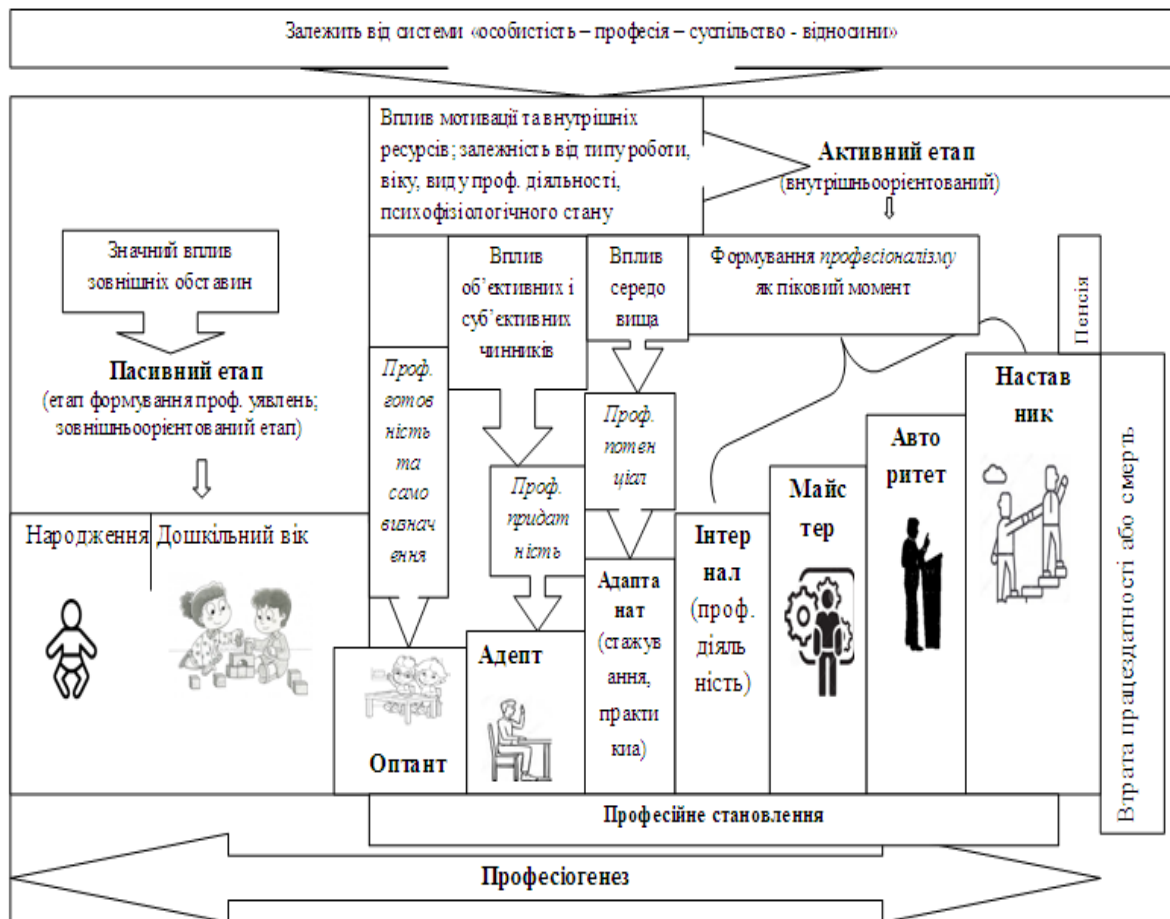
Професійний досвід – це частина життєвого досвіду особистості, що включає в себе знання, уміння, навички, що необхідні в професійній діяльності. Структура досвіду включає усвідомлені та неусвідомлені компоненти [10].

Професійна ідентичність є важливим елементом становлення, що детермінує особистісне та професійне зростання особистості [18]. Професійна ідентичність є результатом тривалого особистісного та професійного розвитку, залежить від високого рівня оволодіння професією, разом з тим цей процес починає шлях свого фор-

мування під час навчання у ВНЗ і має прямий взаємозв'язок з усвідомленням мети навчання, його змісту в контексті оволодіння обраною професією [18].

На думку Т. Комар, поняття «професійна ідентичність» тісно пов'язано з поняттям «професійна зрілість». Як зазначає дослідниця, професійна зрілість є психологічною категорією, що відображає рівень підготовленості студента-випускника до самореалізації у професійній діяльності, до виконання нормативно-функціональних обов'язків на високому рівні з урахуванням багатопрофільності, багатомірності та багатофункціональності [9].

Професійна самосвідомість також є частиною особистісної самосвідомості та життєвого самоздійснення особистості. Л. Міщук визначає професійну самосвідомість як процес формування себе як професіонала та самовідношення до себе як професіонала. «Професійне Я» як вагома частина професійної свідомості тлумачиться автором як форма відкриття в собі, переживання аспектів своєї особистості пов'язаних із професією [13].

Професійне самоздійснення в повній мірі описано українським науковцем О. Кожуном. Під цим поняттям він розуміє одну із найважливіших форм життєвого самоздійснення, що характеризується високим рівнем розкриття особистісного потенціалу фахівця у обраній професії, розвитком його здібностей, взаємопоєднанням із професією, повсякчасною затребуваністю його про-

фесійної кваліфікації, широким використанням його професійного досвіду та здобутків іншими фахівцями. Професійне самоздійснення може відбуватися у двох загальних формах (способах): зовнішньо-професійний (досягнення значущих здобутків у різних аспектах професійної діяльності); внутрішньо-професійний (професійне самовдосконалення, спрямоване на підвищення професійної компетентності та розвиток професійно-важливих якостей) [8].

Висновки з даного дослідження та перспективи. Отже, ми розмежували поняття «професійного становлення» від теоретично подібного поняття «професійного розвитку». Також теоретично обґрунтували робоче визначення професійного становлення та описали базові новотвори в процесі ускладнення професійної діяльності,

що є ключовими для становлення особистості в діяльності. Але, не можливо не зазначити, що при теоретичній багатоаспектності і обширності досліджень ще багато властивостей і механізми професійного становлення вимагають додаткового розгляду. Ми розкрили тільки ті аспекти, що мають вагоме значення для нашого емпіричного дослідження.

Не викликає сумніву необхідність подальшого дослідження професійного становлення особистості, враховуючи всі запропоновані етапи, оскільки у науковому плані є переважання робіт зосереджених на вибірці старшокласників та студентів. Але, як було доведено це лише початковий етап, все найбільш вагоме відбувається на більш пізніх. Подібний лонгітюдний експеримент і є перспективами нашого дослідження.

Список літератури:

1. Абульханова-Славська К.А. Личностная регуляция времени / К.А. Абульханова-Славская // Психология личности в трудах отечественных психологов. – СПб.: Питер, 2000. – С. 28-35.
2. Алексеева Т.В. Професійне становлення особистості в системі вузівської підготовки: теоретико-методологічний аналіз проблеми / Т.В. Алексеева // Вісник Національної академії Державної прикордонної служби України. – 2013. – № 4. – С. 45-51.
3. Вітковська О.І. Психологічні умови професійного самовизначення випускників середніх шкіл у процесі профконсультації: автореф. дис. ... канд. психол. наук: 19.00.07 / Інститут педагогіки і психології професійної освіти АПН України. – К., 2002. – 21 с.
4. Волянюк Н.Ю. Профессиональное развитие субъекта деятельности / Н.Ю. Волянюк // Физическое воспитание студентов творческих специальностей : сб. науч. тр. / под ред. С.С. Ермакова. – Харьков: ХГАДИ (ХХПИ), 2003. – С. 37-47.
5. Дружиніна І.А. Професійне становлення майбутніх психологів: теоретико-методологічний аналіз проблеми / І.А. Дружиніна // Український науковий журнал «Освіта регіону: політологія, психологія, комунікації». – 2011. – № 2. – С. 425-427.
6. Зеер Э.Ф. Психология профессионального развития: учебн. пособие / Э.Ф. Зеер. – 2-е изд. – М.: Издательский центр «Академия», 2007. – 240 с.
7. Климов Е.А. Психология профессионала. – М.: Изд-во "Институт практической психологии", 1996. – 400 с.
8. Кокун О.М. Опитувальник професійного само здійснення / О.М. Кокун // Практична психологія та соціальна робота. – 2014. – № 7. – С. 35-39.
9. Комар Т.В. Структура і провідні властивості професійної зрілості майбутнього спеціаліста соціономічного напрямку / Т.В. Комар // Освіта та розвиток обдарованої особистості. – 2015. – № 1(44). – С. 9-14.
10. Кудрявцев Т.В. Психологический анализ динамики профессионального самоопределения личности / Т.В. Кудрявцев, В.Ю. Шегурова // Вопросы психологии. – 1983. – № 2. – С. 51-59.
11. Максименко С.Д. Професійне становлення молодого вчителя: навч. посіб. для студ. пед. вузів / С.Д. Максименко, Т.Д. Щербан. – Ужгород: Закарпаття, 1998. – 105 с.
12. Марков В.Н. Профессиональный потенциал и зона ближайшего профессионального развития. Акмеологическое исследование потенциала, резервов и ресурсов человека. Факторы оценки и развития профессионального потенциала кадров управления. – М., 2005. URL: <http://www.potentiales.ru/page300.html>.
13. Міщик Л.І. Соціальна педагогіка: досвід та перспективи / Л.І. Міщик. – Запоріжжя: Запоріжжя, 1999. 248 с.
14. Назарук Н.В. Професійний потенціал вчителя як засіб самореалізації в педагогічній діяльності / Н.В. Назарук // Науковий вісник Львівського державного університету внутрішніх справ. – 2012. – № 2. – С. 433-442.
15. Орлов В.Ф. Професійне становлення вчителів мистецьких дисциплін : монографія / В.Ф. Орлов. – К.: Наукова думка, 2003. – 262 с.
16. Поваренков Ю.П. Системогенетическая концепция профессионального становления человека // Идея системности в современной психологии / под ред. В.А. Барабанщикова. – М.: Изд-во «Институт психологии РАН», 2005. – С. 360-384.
17. Слободчиков В.И. Основы психологической антропологии. Психология развития человека: Развитие субъективной реальности в онтогенезе : учебное пособие для вузов / В.И. Слободчиков, Е.И. Исаев. – М.: Школьная пресса, 2000. – 421 с.
18. Соколюк А.О. Особистісно-професійний розвиток майбутнього фахівця як суб'єкта професійного становлення / А.О. Соколюк // Освіта регіону. – 2014. – № 3(36). – С. 99-104.
19. Сыманюк Э.Э. Психологические барьеры профессионального развития личности. Практико-ориентированная монография / Э.Э. Сыманюк. – М.: Московский психолого-социальный институт, 2005. – 252 с.
20. Шнейдер Л.Б. Профессиональная идентичность: монография / Л.Б. Шнейдер. – М.: МОСУ, 2001. – 272 с.
21. Юрчинська А. Професійна готовність опантанта як фактор екзистенціального вибору / А. Юрчинська // Вісник Київського національного університету імені Т.Г. Шевченка. Серія: Психологія. – 2014. – № 1(1). – С. 95-98.
22. Super D.E. Vocational development: a framework of research. – N.Y., 1957. – 142 p.

Танасийчук Е.Н.

Херсонський державний університет

КОНЦЕПТУАЛЬНИЙ АНАЛІЗ ПРОБЛЕМИ ПРОФЕСІОНАЛЬНОГО СТАНОВЛЕННЯ

Анотація

В статті проаналізовано поняття «професійного становлення», раскрыто його візнісні граници і складніючі. Резултатом теоретического аналіза являється розробанна схема професіогенезиса і определения професіонанльного становлення в складі цього процесу. Автором определено, что професіонанльное становление начинается с момента формирования желания к професіонанльной деятельности, активного поиска професіонанльного занятия и заканчивается достижением человеком пенсионного возраста. Для каждого из этапов становления характерны новообразования, которые также рассмотрены и описаны в статье. Доказана необходимость исследования професіонанльного становления на всех этапах професіонанльного пути личности.

Ключевые слова: професіонанльное становление, професіонанльное развитие, професіогенез, професіонализм, професіонанльное самореализации.

Tanasiychuk O.M.

Kherson State University

CONCEPTUAL ANALYSIS OF THE PROBLEM OF PROFESSIONAL FORMATION

Summary

The concept of professional formation was analyzed, disclosed age's limits and components in the article. The scheme of the professionogenesis was developed and described the place of professional formation in this process as a result of the theoretical analysis. The author determined that professional development began with the moment of forming desire for professional activity, active search of professional occupation and ended with the achievement of a person of retirement age. The stages of formation are characterized novelties, which are also considered and described in the article. Proved the necessity of studying professional formation at all stages of the professional way.

Keywords: professional formation, professional development, professionogenesis, professionalism, professional self-realization.

ПЕДАГОГІЧНІ НАУКИ

УДК 378.015.3.016:159.923-057.87

ДОСЛІДЖЕННЯ ОСОБИСТОСТІ У НАВЧАЛЬНІЙ РОБОТІ ЗІ СТУДЕНТАМИ-ПСИХОЛОГАМИ

Вінтюк Ю.В.

Національний університет «Львівська політехніка»

У статті висвітлені особливості та хід застосування дослідницького підходу до вивчення особистості у навчальній роботі зі студентами-психологами. Здійснений огляд наукових публікацій за обраною темою; з'ясовано тематику та підходи до дослідження особистості. Розглянуті особливості вивчення особистості з позицій різних підходів; висвітлено специфіку залучення студентів до дослідження особистості. Зроблені висновки з проведеної роботи і намічені перспективи подальших досліджень у даному напрямку.

Ключові слова: навчальний процес, підготовка майбутніх фахових психологів, дослідницький підхід у навчальній діяльності, дослідження особистості, формування фахової компетентності.

Постановка проблеми. Підготовка кваліфікованих фахівців у системі вищої освіти у наш час вимагає кардинальної перебудови, що зумовлено необхідністю інтеграції України у світову освітню систему. Враховуючи це майбутні фахівці в ході навчання повинні опанувати не тільки наявні теоретичні знання, у певній науковій сфері, але й практичні способи їхнього застосування, на сучасному рівні. Відзначене вповні стосується і підготовки майбутніх фахових психологів, оскільки лише володіння наявними теоретичними знаннями разом із сучасними практичними способами і методами їхнього застосування може забезпечити їм потрібний рівень професійної компетентності, та, внаслідок цього, високу конкурентоспроможність. Звідси постає вимога надати їм належну підготовку до діяльності в ринкових умовах, при забезпеченні необхідної професійної компетентності у широкому спектрі посадових вимог. До таких вимог сьогодення належить і вміння працювати з проявами особистості; вказана обставина зумовлює актуальність і доцільність даного дослідження.

Мета роботи: висвітлити особливості та хід застосування дослідницького підходу до вивчення особистості у навчальній роботі зі студентами-психологами.

Завдання дослідження:

- здійснити огляд наукових публікацій за обраною темою; з'ясувати тематику та підходи до дослідження особистості;
- розглянути особливості вивчення особистості з позицій різних підходів;
- висвітлити специфіку залучення студентів до дослідження особистості;
- зробити висновки з проведеної роботи і намітити перспективи подальших досліджень у даному напрямку.

Дана робота є продовженням попередніх досліджень, з формування професійної компетентності майбутніх фахових психологів, які були опубліковані раніше.

Аналіз останніх досліджень і публікацій.

Серед праць за темою дослідження варто відзначити, передусім, публікації класиків вітчизняної

і зарубіжної психології, які до сьогодні не втратили свого значення. Це публікації А.А. Бодальова [3], Л.Ф. Бурлачука [5], І.Ф. Іващенко [7], А. Кокосарової [10], Г.С. Костюка [12], К. Леонгарда [13], А.М. Леонтєва [14], А. Маслоу [15], Г. Олпорта [17], до них слід долучити сучасні огляди досліджень особистості Г. Олпорта [6], К. Роджерса [8], З. Фрейда [27], як і збірники праць різних авторів [18; 19].

Не меншої уваги заслуговують і подальші праці науковців: А.Г. Асмолова [1; 2], Б.С. Брагуса [4], А.Г. Ковальова [9], Е.Ю. Коржова [11], А.А. Реана [20], М.В. Савчина [21-23], В.А. Семиченко [24], Е.Т. Соколової [25], І.В. Солонікової [26], Д.І. Фельдштейна [28], а також деякі оглядові публікації [16], та ґрунтовні огляди досліджень особистості [29; 30].

У цих працях детально розглянуті питання сутності особистості та її психологічних характеристик; надано відомості про різні теорії особистості та її структури; висвітлено основні проблеми, що постають при вивченні особистості та створенні теорій; подано інформацію про методологію та методи дослідження особистості; висвітлено прикладний аспект застосування знань про особистість, а також розглянуті шляхи подолання труднощів, що виникають при вивченні особистості, як і стан сучасних досліджень у даному напрямку. Одержана в результаті здійснення огляду публікацій інформація використана при організації і проведенні власного дослідження.

Виділення не вирішених раніше частин загальної проблеми. Незважаючи на те, що основні підходи до дослідження особистості у наявній науковій літературі з даної тематики висвітлені достатньо повно, інформації про те, як саме доцільно, оптимальним чином, ознайомлювати з цими знаннями студентів-психологів, ані викладу досвіду подібної роботи, не виявлено. Оскільки наявні відомості не дають цілісної картини явища, що вивчається, видається доцільною розробка відповідного підходу, який би дозволив опанувати не лише наявні теоретичні знання, але й практичні навички дослідження особистості, а також вказав можливості застосування цих знань. Дана обставина змушує до проведення самостійного дослідження.

Виклад основного матеріалу дослідження.

Проведене дослідження полягало у здійсненні спроби виробити та реалізувати оптимальний підхід до ознайомлення студентів із дослідженням особистості, який би дозволив поєднати наявні знання про предмет розгляду на певній конструктивній основі, подати їх доступно й у чіткій логічній послідовності, виходячи з їхніх потреб у таких знаннях, наявного рівня знань і вимог професійної підготовки. У роботі максимально задіяно наявний досвід викладання, при реалізації використаного підходу ставилося завдання наблизити наукові теорії до повсякденного життя, щоб зробити їх зрозумілими для студентів. У запропонованому дослідженні передбачено як аналітичну, так і практичну складову; воно організовується та проводиться викладачем, проте з максимально можливим залученням студентів; і реалізується як в аудиторній, так і позааудиторній навчальній діяльності. Запропонований підхід апробовано при викладанні курсу «Загальна психологія» студентам, які навчаються за спеціальністю «Психологія», на 1-му курсі в Національному університеті «Львівська політехніка». Необхідно також відзначити наступне: студенти мали можливість попередньо ознайомитися з матеріалом лекції; однак повністю реалізувати дослідницький підхід не вдалося, через брак знань і досвіду дослідницької роботи у студентів (тобто, в даному випадку, йдеться скоріше не про реалізацію дослідницького підходу, а про спробу розпочати його поетапне впровадження). Вироблена доцільна послідовність проведення дослідження, як подача і опрацювання теоретичного матеріалу, так і його практична складова, в скороченому вигляді, наведена далі.

Розпочати розгляд теми доцільно зі з'ясування сутності поняття "особистість". Оскільки слово належить до загальновідомих, можна влаштувати опитування студентів, щоб з'ясувати, що вони під ним розуміють. Затим слід констатувати, що воно походить від латинського слова "persona"; в античні часи це слово означало маски, які одягали актори під час театральної вистави у давньогрецькій трагедії. Тобто початково даний термін вказував на комічну або трагічну фігуру в театральній дії; отже, з самого початку поняття "особистість" містило зовнішній, поверховий образ який приймає людина, коли грає певні соціальні ролі – певна "личина", суспільне обличчя, звернене до оточуючих. Дана точка зору значною мірою співпадає з сучасним побутовим уявленням, згідно з яким особистість звичайно оцінюють за критеріями привабливості, вміння вести себе в суспільстві, популярності, ділових та інших соціально бажаних характеристик. Проте наукове визначення особистості значно відрізняється від побутового. Оскільки поряд з поняттями "людина", "особистість" часто вживаються терміни "індивід", "індивідуальність", потрібно спочатку з'ясувати, чим вони відрізняються. Тому необхідно навести визначення даних понять, дати необхідні коментарі та навести приклади.

Далі слід перейти до розгляду проблеми співвідношення біологічного і соціального в людині. Розпочати можна з констатації факту, що вона є однією з найскладніших і найбільш спір-

них у сучасній психології, а далі розповісти про те, яким чином дослідники підходять до її вирішення. Для цього вчені досліджують дітей, які, з певних причин, зростають в ізоляції від суспільства; наведені приклади слід покоментувати. Констатуємо, що особистість людини, яка є і продуктом, і суб'єктом історичного процесу, не могла зберегти біологічну структуру, рівноправну соціальній. Природні передумови розвитку індивіда, його тілесна організація, внутрішні системи, переваги і недоліки фізичної організації впливають на індивідуально-психологічні особливості. Однак біологічне, входячи в особистість людини, соціалізується і далі існує (психологічно) в соціальній формі. Природні, органічні особливості і риси виступають у структурі особистості як соціально обумовлені її елементи. Тобто природне і соціальне утворюють єдність, і не можуть бути протиставлені одне одному як самостійні буди структури особистості.

Після цього слід перейти до викладу матеріалу про історію вивчення особистості: філософсько-літературний і клінічний періоди її дослідження. Найбільшу увагу слід приділити науковому періоду її вивчення, що розпочався на початку ХХ ст. Констатуємо, що експериментальні дослідження особистості розпочали А.Ф. Лазурський, З. Фройд, Г. Айзенк, Р. Кеттел, Г. Олпорт та ін. Вони намагалися надати відповідним дослідженням експериментальний характер, вводячи в них математично-статистичну обробку даних з метою перевірки гіпотез і одержання достовірних результатів, на основі яких можна було б будувати експериментально перевірені, а не умоглядні теорії особистості. Важливим завданням експериментального періоду дослідження стала розробка тестових методів оцінювання особистості. Зокрема, Г. Олпорт заклав основи теорії, що одержала назву "теорія рис"; в якості одиниці особистості він виділяє її рису. Потрібно навести визначення даного поняття, і перенести виклад на розповідь про риси особистості.

Доцільно також розповісти про основні психологічні характеристики особистості, до кожної з них дати необхідні пояснення та навести приклади.

У наступному питанні потрібно розповісти про структуру особистості. Пояснюємо, як виникла необхідність введення даного поняття, що становить зі себе дане утворення. Як приклад наводимо структуру особистості за С.Л. Рубінштейном; даємо необхідні пояснення до кожного з її компонентів. Далі детально розглядаємо динамічну функціональну структуру особистості К.К. Платнова, наводимо схему. Відразу ж необхідно детально розглянути, як відбувається розвиток особистості, згідно з даною структурою. На завершення висвітлення цього питання можна навести приклади подальших спроб розробки проблеми дослідження структури особистості.

Після цього необхідно розглянути питання про рушійні сили розвитку особистості. Розпочати можна зі спроби з'ясувати думку студентів з приводу: «Що змушує особистість розвиватися?» Після обговорення отриманих відповідей потрібно ознайомити їх з "Теорією двох факторів" Г.С. Костюка, згідно з якою особистість розвивається внаслідок виникнення в її житті про-

тиріч. Вони обумовлюються її відношенням до оточуючого середовища, успіхами і невдачами, порушенням рівновги між індивідом і середовищем. Слід пояснити, що зовнішні протиріччя, які набувають навіть конфліктного характеру, самі по собі ще не стають рушіями розвитку. Тільки викликаючи в самому індивіді протилежні тенденції, які вступають між собою у боротьбу, стають джерелом її активності, спрямованої на вирішення протиріччя шляхом вироблення нових способів поведінки. Протиріччя усуваються шляхом діяльності, яка приводить до утворення нових властивостей і якостей особистості; одні протиріччя, долаючись, змінюються іншими. Якщо вони не знаходять свого вирішення, виникають затримки розвитку, кризові явища, а в тих випадках, коли вони відносяться до мотиваційної сфери особистості, – і хворобливі її порушення, психоневрози. До основних внутрішніх протиріч, що по-своєму проявляються на різних етапах розвитку особистості, є невідповідність між новими потребами, які виникають, і досягнутим рівнем оволодіння засобами, необхідними для їх задоволення. Після розгляду основних положень теорії необхідно навести приклади і зробити коментарі, влаштувати їх обговорення.

У наступному питанні слід висвітлити процес соціалізації особистості. Нагадуємо, що людина, як соціальна істота, з перших днів свого існування оточена іншими людьми. З самого початку свого життя вона включена в систему соціальної взаємодії; перший досвід спілкування людина набуває ще до того, як навчиться говорити. В процесі соціальної взаємодії людина набуває певний соціальний досвід, який, будучи засвоєним, стає невід'ємною частиною особистості. Наводимо визначення поняття «соціалізація»; констатуємо, що цей процес нерозривно пов'язаний зі спілкуванням і сумісною діяльністю людей. Однак соціалізація не може розглядатись як просте, механічне відображення особистістю безпосередньо пережитого чи одержаного в результаті спостереження соціального досвіду. Засвоєння цього досвіду суб'єктивне. Тобто одні й ті ж соціальні ситуації по-різному сприймаються і переживаються різними особистостями, а тому різні особистості можуть виносити з однакових ситуацій різний досвід. Варто відзначити, що процес соціалізації може відбуватися як у спеціальних соціальних інститутах, так і в різних неформальних об'єднаннях. До спеціальних соціальних інститутів, важливою функцією яких є соціалізація особистості, є школа, професійні навчальні заклади, дитячі і молодіжні організації та об'єднання. Проте найважливішим інститутом соціалізації є сім'я. Соціалізація може мати одночасно керований, цілеспрямований і некерований, стихійний характер.

На завершення теоретичного викладу необхідно розглянути питання про самосвідомість особистості. Починаємо з роз'яснення того, що включаючись у систему суспільних відносин, взаємодіючи з іншими, людина виділяє себе з оточуючого середовища, відчувається суб'єктом власних станів, процесів і дій, виступає для самої себе як "Я", що протистоїть "іншим" але разом з цим нерозривно з ними зв'язане. Суб'єктивно переживання наявності власного "Я" виража-

ється перш за все в тому, що людина розуміє власну тотожність самій собі в теперішньому, минулому і майбутньому. "Я" сьогодні, при всіх можливих змінах положення в будь-яких нових і несподіваних ситуаціях, при будь-яких змінах її життя, свідомості, поглядів і установок, – це "Я" тої ж самої людини, що існувала вчора і яка буде завтра. Звідси можна перейти до кристалізації поняття «Образ-Я», або «Я-концепція». Відзначаємо, що образ "Я", що складається в результаті власного життєвого досвіду, впливає на сприйняття людиною оточуючого світу, інших людей, на оцінки, які дає людина власній поведінці. Я-концепція може бути позитивною, амбівалентною (протирічливою) або негативною; до цього положення наводимо відповідні приклади і обговорюємо їх.

Образ-Я складає вміст самосвідомості, тобто сприйняття людиною себе як особистості. Самосвідомість – усвідомлення людиною самої себе як особистості: своєї діяльності як члена суспільства, стосунків з іншими людьми, рис характеру, власних дій та вчинків, їх мотивів, цілей, розумових, моральних, фізичних та інших якостей. Самосвідомість має різні форми прояву: самовідчуття, самоаналіз, самооцінка – пов'язані переважно з пізнавальною строною психічної діяльності людини. Інші – самолюбство, скромність, почуття відповідальності, власної гідності тощо – з емоційною стороною психічної діяльності.

На цьому аналітичну частину викладу теми можна завершити; значно більші можливості для реалізації дослідницького підходу дає його практична частина. Необхідність її розробки і впровадження зумовлена тим, що навіть після ознайомлення з наявними знаннями з даної теми студенти зустрічаються з чималими труднощами, наприклад, виконанні нескладної контрольної роботи, на тему «Моя особистість». У ній одержані знання необхідно застосувати на практиці, використовуючи, крім набутих знань, матеріали самоспостереження і наявний життєвий досвід. Для подолання виявлених труднощів майбутнім психологам запропоновано низку завдань, поданих у міру зростання їхньої складності.

1. Для з'ясування можливостей вивчення співвідношення біологічного і соціального в людині студентам продемонстровано фільм «Дике дитя». Поставлено завдання: скориставшись методом спостереження за дитиною-мауглі, з'ясувати основні відмінності в психіці та поведінці від інших дітей того ж віку, які зростали у суспільстві. Запропоновано скласти перелік виявлених проблем, а також охарактеризувати підходи до їхнього вирішення, котрі були показані у фільмі. Одержані результати підлягають обговоренню, обґрунтуванню, уточненню і роз'ясненню.

2. Студентам поставлено завдання: спробуйте відповісти на запитання «Хто я такий?», по-різному доповнюючи речення «Я – це ...». Відзначено, що всі відповіді, разом узяті, визначають їхню «Я-концепцію». Елементи її (Я-структура) є психічними моделями, за допомогою яких ми організуємо наше життя. Одержані відповіді підлягають обговоренню та аналізу; після чого слід підбити підсумки виконання завдання.

3. Наступне завдання: Надайте характеристику себе як особистості. Які її основні прояви? Які якості передусім вас характеризують? Наскільки вони відповідають наявним запитам: вашим і оточуючих? Запропоновано скласти власний психологічний портрет, результати виконання завдання підлягають аналізу і обговоренню.

4. Далі студентів необхідно попросити дати розгорнуту й обґрунтовану відповідь на питання: «Як сформувалася ваша особистість»? Уточнити: які чинники обумовили цей процес? Що найбільше долучився до її формування? А які люди також вагомо долучилися до цього процесу? Як було досягнуто наявний результат? Наскільки він вас задовольняє? Що ще потрібно розвинути і як це можна зробити?

5. Після цього запропоновано дати відповідь на питання: Чим характеризується видатна особистість? Хто для вас є таким прикладом? Починаючи з видатних людей, які були названі, поступово переводимо розмову на розповідь про видатних психологів минулого, а згодом і на наших сучасників. Доцільно попутно з'ясувати, кого з них знають студенти і що їм відомо про їхню наукову діяльність.

6. Запропоновано переглянути фільм: «Біл Гейтс: історія успіху», і здійснити психологічний аналіз його викладу; скласти психологічний портрет головного персонажа. Які чинники обумовили його успіх? Що сприяло, а що перешкоджало цьому? Які чинники виявилися вирішальними? Що з того, що дізналися, можна використати для примноження власного досвіду, зокрема, для особистісного розвитку?

7. Дано завдання висловити свої міркування з приводу: Які особливості формування видатних особистостей? Чи мали вони видатні задатки? Що про це відомо? Чи перебували в унікальних умовах? Як вони були створені? Які вони мали здібності? Що з їхнього досвіду можна використати для власного розвитку? А в роботі за фахом? Далі слід влаштувати обговорення, зробити необхідні узагальнення тощо.

8. Присутнім запропоновано скласти перспективну програму розвитку власної особистості. Надано необхідні роз'яснення, з яких елементів вона повинна складатися і що в себе включати, як працювати над її реалізацією, фіксувати і оцінювати результати тощо.

9. Студентам запропоновано виконати багатofакторний тест Р. Кетгела для дослідження особистості. Наведено дані про його розробку, особливості, хід виконання, обчислення результатів і оцінку отриманих даних. Одержані результати обговорюються і аналізуються, після чого підводяться підсумки.

Зрозуміло, що запропоноване дослідження особистості не можна вважати достатнім, ні тим більше завершеним, скоріше це лише його початок. Проте передбачено продовжувати його, зокрема, при вивченні інших тем курсу: «Темперамент», «Характер», «Здібності», «Самосвідомість» та ін. Наступні етапи впровадження дослідницького підходу передбачено реалізувати як при вивченні інших тем курсу, так і подальших навчальних курсів, зокрема: «Психологія особистості» та ін.

Після цього студентам запропоновано виконати контрольну роботу на тему «Моя особистість», яка містить наступні завдання.

1. Зробіть опис власної особистості. Як ви самі оцінюєте свою особистість? Як ставитеся до неї?

2. Які якості особистості властиві вам найбільшою мірою? Чому саме ці? Чи відносити ви їх до власних переваг? Вкажіть їхні прояви у різних життєвих ситуаціях.

3. Які якості особистості властиві вам найменше? Чому? Чи заважає вам їхня відсутність? Своєю точкою зору поясніть. Наведіть приклади.

4. Хто брав участь у формуванні вашої особистості? Назвіть всіх, хто причетний до цього, і охарактеризуйте внесок кожного.

5. Чи доводилося вам займатися свідомим і цілеспрямованим вихованням певних якостей власної особистості? Складіть програму перспективного розвитку власної особистості, у бажаному напрямку.

Після проведеної попередньої роботи для більшості з них дана контрольна більше не становить значних труднощів.

Стосовно результату вивчення даної теми, із застосуванням запропонованого підходу, варто відзначити наступне. Студентам наочно продемонстровано зв'язок знань, відомих із даної теми, на різних етапах становлення психологічної науки, з реальним життям, і повсякденними запитам практичної діяльності у різних сферах. Вони не лише значно краще зрозуміли поданий матеріал, але й побачили реальні можливості застосування набутих знань у повсякденній діяльності практичного психолога, в різних реальних ситуаціях. Деякі з них виявили бажання обрати тему курсової роботи про особистість, інші погодились взяти участь у науково-дослідній роботі та продовжити дослідження за цією темою.

Проведене дослідження дає підстави зробити наступні **висновки**:

1. Огляд наукових публікацій за обраною темою дозволив констатувати, що в працях науковців наявні необхідні напрацювання, які дозволяють належним чином обґрунтувати і відповідно реалізувати дослідницький підхід до вивчення особистості у навчальній роботі зі студентами.

2. Застосування дослідницького підходу до вивчення особистості при роботі зі студентами-психологами дозволяє систематизувати наявні знання, викласти їх у чіткій логічній послідовності, зробити зрозумілішими і доступнішими, а відповідно, сформулювати належну мотивацію до її вивчення та подолати ряд труднощів, пов'язаних із освоєнням наданого матеріалу.

3. Впровадження дослідницького підходу до вивчення особистості дозволяє підняти інтерес до вивчення даної теми у студентів, зацікавити їх до самостійного дослідження інших аспектів, методів і перспектив її розгляду, що має позитивний вплив на залучення їх до науково-дослідницької діяльності, а також на процес формування їхньої професійної компетентності.

У майбутньому передбачено здійснити вдосконалення запропонованого підходу, враховуючи результати його апробації, та рекомендувати до впровадження в процес підготовки майбутніх фахових психологів у ВНЗ.

Список літератури:

1. Асмолов А.Г. Психология личности: принципы общепсихологического анализа / А.Г. Асмолов. – М.: Смысл, 2001. – 323 с.
2. Асмолов А.Г. Психология личности: культурно-историческое понимание развития человека / А.Г. Асмолов. – М.: Смысл; Издат. центр «Академия», 2007. – 208 с.
3. Бодалев А.А. Психология о личности / А.А. Бодалев. – М.: Изд-во Моск. ун-та, 1988. – 188 с.
4. Братусь Б.С. Смысловая вертикаль сознания личности / Б.С. Братусь // Вопросы философии, 1999. – С. 81-89.
5. Бурлачук Л.Ф. Исследование личности в клинической психологии / Л.Ф. Бурлачук. – К.: Высшая школа, 1979. – 176 с.
6. Гордон Олпорт: диспозициональная теория личности. URL: <https://psychojournal.ru/psychologists/146-gordon-olport-dispozicionalnaya-teoriya-lichnosti.html>.
7. Иващенко И.Ф. Труд и развитие личности школьника / И.Ф. Иващенко. – М.: Просвещение, 1987. – 94 с.
8. Карл Рэнсом Роджерс: феноменологическая теория личности. URL: <https://psychojournal.ru/psychologists/341-karl-reansom-rodzhers-fenomenologicheskaya-teoriya-lichnosti.html>.
9. Ковалев А.Г. Психология личности / А.Г. Ковалев. – М.: Просвещение, 1995. – 289 с.
10. Кокошкарлова А. Психологично изследоване на личността в клиничната практика / А. Кокошкарлова. – София: Медицина и физкултура, 1984. – 196 с.
11. Коржова Е.Ю. Психология личности: Типология теоретических моделей / Е.Ю. Коржова. – СПб., 2004. – 248 с.
12. Костюк Г.С. Навчально-виховний процес і психічний розвиток особистості школяра / Г.С. Костюк ; За ред. Л.Н. Проколієнко. – К.: Рад. шк., 1989. – 608 с.
13. Леонгард К. Акцентуированные личности / К. Леонгард. – Рн/Д: изд-во «Феникс», 2000. – 544 с.
14. Леонтьев А.Н. Деятельность. Сознание. Личность / А.Н. Леонтьев. – М.: Политиздат, 1975. – 304 с.
15. Маслоу А. Мотивация и личность / А. Маслоу. – СПб.: Питер, 2012. – 352 с.
16. Методы (методики) для исследования личности. URL: <http://scibook.net/patopsihologiya-knigi/metodyi-metodiki-dlya-issledovaniya-19912.html>.
17. Олпорт Г. Становление личности: Избранные труды / Г. Олпорт. Пер. с англ. Л.В. Трубицыной и Д.А. Леонтьева ; под общ. ред. Д.А. Леонтьева. М.: Смысл, 2002. – 342 с.
18. Психология личности. Тексты / Под ред. Ю.Б. Гиппенрейтер, А.А. Пузырея. – М.: Изд-во Моск. ун-та, 1982. – 288 с.
19. Психология формирования и развития личности. Тексты / Под ред. Л.И. Анцыферовой. – М.: Наука, 1981. – 365 с.
20. Реан А.А. Психология адаптации личности: Анализ. Теория. Практика / А.А. Реан. – М.: Прайм-Еврознак, 2006.
21. Савчин М.В. Духовний потенціал особистості. Монографія / М.В. Савчин. – Івано-Франківськ: вид-во «Плай» Прикарпатського ун-ту, 2001. – 203 с.
22. Савчин М.В. Дослідження особистості в контексті духовної парадигми психології / М.В. Савчин // Проблеми сучасної психології – 2010. – Вип. 9. – С. 229-238.
23. Савчин М.В. Методологія дослідження особистості: перехід від онтичного до онтології / М.В. Савчин. – [Електронний ресурс]. – Режим доступу: <http://vuzlib.com/content/view/634/94/>.
24. Семиченко В.А. Психология личности / В.А. Семиченко. – К.: Издатель Ешке О.М., 2001. – 427 с.
25. Соколова Е.Т. Психологическое исследование личности. Проективные методики / Е.Т. Соколова. – М.: ТЕИС, 2002. – 253 с.
26. Солодников И.В. Исследование личности и её развития: парадигмальный анализ / И.В. Солодников, В.В. Солодников. URL: <https://cyberleninka.ru/article/v/issledovanie-lichnosti-i-ee-razvitiya-paradigmalnyy-analiz>.
27. Теория личности Фрейда. URL: <https://psyera.ru/5024/teoriya-lichnosti-freida>.
28. Фельдштейн Д.И. Психология становления личности / Д.И. Фельдштейн. – М.: Международная педагогическая академия, 1994. – 192 с.
29. Холл К.С. Теории личности / К.С. Холл, Г. Линдсей. – М.: КСП+, 1997. – 720 с.
30. Хьелл Л. Теории личности / Л. Хьелл, Д. Зиглер. – СПб.: Питер Пресс, 1997. – 608 с.

Винюк Ю.В.

Национальный университет «Львовская политехника»

ИССЛЕДОВАНИЯ ЛИЧНОСТИ В УЧЕБНОЙ РАБОТЕ СО СТУДЕНТАМИ-ПСИХОЛОГАМИ

Аннотация

В статье освещены особенности и ход применения исследовательского подхода к изучению личности в учебной работе со студентами-психологами. Осуществлен обзор научных публикаций по выбранной теме; выяснено тематику и подходы к исследованию личности. Рассмотрены особенности изучения личности с позиций различных подходов; освещена специфика привлечения студентов к исследованию личности. Сделаны выводы из проведенной работы и намечены перспективы дальнейших исследований в данном направлении.

Ключевые слова: учебный процесс, подготовка будущих профессиональных психологов, исследовательский подход в учебной деятельности, исследование личности, формирование профессиональной компетентности.

Vyntyuk Yu.V.

National University "Lviv Polytechnic"

RESEARCH OF PERSONALITY IN EDUCATIONAL WORK WITH STUDENTS-PSYCHOLOGISTS

Summary

The article highlights the peculiarities and the course of application of the research approach to the study of personality in educational work with students-psychologists. An overview of scientific publications on the chosen topic; the subjects and approaches to the study of personality are explained. Peculiarities of the study of personality from the standpoint of different approaches are considered; the specificity of attracting students to the study of personality is highlighted. The conclusions from the work performed and the prospects for further research in this direction are drawn.

Keywords: educational process, preparation of future professional psychologists, research approach in educational activity, personality research, formation of professional competence.

УДК 378:159.9:004

ПСИХОЛОГІЧНО-ПЕДАГОГІЧНІ ОСОБЛИВОСТІ ЗАСТОСУВАННЯ ТЕХНІЧНИХ ЗАСОБІВ У НАВЧАЛЬНОМУ ПРОЦЕСІ

Вінтюк Ю.В.

Національний університет «Львівська політехніка»

У статті висвітлені психолого-педагогічні особливості застосування технічних засобів у навчальному процесі. Здійснений огляд наукових публікацій за обраною темою, з'ясовані основні підходи до її розгляду. Розглянуті психолого-педагогічні особливості застосування технічних засобів у навчальному процесі. Висвітлена методика застосування технічних засобів під час занять у ВНЗ. Зроблені висновки з проведеної роботи і намітити перспективи подальших досліджень у даному напрямку.

Ключові слова: підготовка майбутніх фахових психологів, застосування технічних засобів, інформаційно-комп'ютерні технології, навчальний процес, формування фахової компетентності.

Постановка проблеми. Підготовка кваліфікованих кадрів у вищих навчальних закладах сьогодні вимагає застосування відповідних підходів, методів і способів організації і реалізації навчального процесу, який має відповідати світовим стандартам. Зокрема, беручи до уваги широке розповсюдження в навчальному процесі сучасних комп'ютерів, постає завдання дидактично виправданого їх застосування педагогами під час проведення занять, при викладанні різноманітних навчальних дисциплін. Однак, незважаючи на те, що зараз практично неможливо знайти викладачів, які б не вміли користуватися комп'ютером, прикладів доцільного і виправданого їх застосування в навчальному процесі можна знайти небагато. Переважно викладачі не утруднюють себе ні педагогічно виправданим застосуванням технічних засобів навчання, ні дидактично грамотною підготовкою навчальних наочних посібників. Відповідно, постає завдання розглянути питання доцільного і оптимального застосування технічних засобів у сучасних умовах ВНЗ. Вказана обставина зумовлює актуальність і доцільність даного дослідження.

Мета роботи: висвітлити психолого-педагогічні особливості застосування технічних засобів у навчальному процесі.

Завдання дослідження:

- здійснити огляд наукових публікацій за обраною темою, з'ясувати основні підходи до її розгляду;
- розглянути психолого-педагогічні особливості застосування технічних засобів у навчальному процесі;
- висвітлити методику застосування технічних засобів під час занять у ВНЗ;
- зробити висновки з проведеної роботи і намітити перспективи подальших досліджень у даному напрямку.

Дана робота виконана в руслі низки попередніх досліджень, з формування професійної компетентності майбутніх фахових психологів, і є їхнім продовженням.

Аналіз останніх досліджень і публікацій. Серед публікацій за темою дослідження варто відзначити, передусім, праці як вітчизняних, так і зарубіжних педагогів та науковців, які до сьогодні не втратили свого значення. Це публікації В.М. Богатих зі співавторами [1], В.А. Вадюшина зі співавторами [2], І.І. Дриги [11], Г.В. Карпова

і В.А. Романіна [13], Г.М. Клеймана [14], А.Г. Молибога і А.І. Тарнапольського [20], Й.Я. Ривкінда і Є.Д. Маргуліса [25], В.М. Рогінського [26], Г.В. Фролової [28], В.І. Хлоповських [29].

Заслужують уваги також праці сучасних науковців, передусім публікації: Г.М. Коджаспирової і К.В. Петрова [15], Е.М. Кравчені [16-19], В.Г. Ягупова [30], а також деякі власні публікації [3-6].

Слід відзначити і сучасні підбірки тематичних матеріалів, різних авторів [7-10; 12; 21-24; 27].

У цих працях детально розглянуті питання призначення технічних засобів навчання (ТЗН); надано відомості про різні їх види; висвітлено основні проблеми, що постають при їхньому застосуванні у навчальному процесі; подано інформацію про методику та способи їх раціонального застосування; та деякі інші аспекти. Одержана внаслідок здійсненого огляду літературних джерел інформація використана при проведенні власного дослідження.

Виділення не вирішених раніше частин загальної проблеми. Незважаючи на те, що основні підходи до застосування технічних засобів у навчальному процесі в наявній науковій літературі з даної теми висвітлені достатньо повно, інформації про те, як саме доцільно, на раціональних засадах, використовувати їх при підготовці сучасних фахівців, зокрема, студентів ВНЗ, ані викладу досвіду подібної роботи, не виявлено. Дана обставина змушує до проведення самостійного дослідження.

Виклад основного матеріалу дослідження. Проведене дослідження полягало у з'ясуванні психолого-педагогічних особливостей доцільного застосування технічних засобів у навчальному процесі. Відомо, що одна з важливих рис сучасної освіти – застосування технічних засобів, призначених для покращення умов педагогічної праці, підвищення наочності в навчанні. Встановлено, що лише 15% інформації запам'ятовується при слуховому сприйманні, 25% – при зоровому і 65% – при одночасно слуховому і зоровому. Більше 85% людей, особливо молодих, мають переважно зорову пам'ять. Активний об'єм пам'яті використовується людиною лише на 4-5%. Тобто використання технічних засобів у навчальному процесі не самоціль, а має на меті збільшити кількість каналів сприймання інформації.

У поняття ТЗН включається певні засоби навчання і відповідні технічні пристрої, призначені

для їх реалізації в навчальному процесі. ТЗН – це комплекс засобів загальнодидактичного характеру, що складається з інформаційного фонду і апаратури. Вони включають дидактичні матеріали і технічні пристрої, які використовуються для передачі інформації, навчання та контролю знань. Раціональне застосування ТЗН підвищує наочність, відповідно, і швидкість сприймання навчальної інформації, без зниження якості її засвоєння. Це дозволяє збільшувати об'єм матеріалу, який викладається, і підняти рівень знань тих, хто навчається.

За допомогою ТЗН найдоцільніше вирішувати наступні завдання:

- підвищення ефективності процесу навчання;
- подача інформації про явище, яке вивчається, процес, об'єкт – доступно і цікаво;
- розширення можливостей проникнення в різні області наукового знання;
- прискорення передачі навчальної інформації;
- надання допомоги викладачу в інтенсифікації процесу навчання за рахунок скорочення часу на розкриття, виклад складних явищ, побудову графіків, схем і т. д.

– підвищення наочності, забезпечення кращого, більш глибокого засвоєння предмету, розвиток пізнавальної активності тих хто навчається.

Застосування ТЗН покращує дидактичні умови процесу навчання, розширює дидактичний інструментарій, за допомогою якого викладач керує процесом засвоєння знань, підсилює інформативність навчання. Одна з основних передумов успішності їхнього застосування – відповідні умови організації навчального процесу, навички і вміння тих, хто навчає. Виходячи з цього, сучасний педагог повинен володіти всім арсеналом ТЗН і методично грамотно застосовувати їх у навчальному процесі. Тому першочергового значення набуває завдання вироблення вмінь зі створення дидактичних матеріалів і їхнього застосування.

Розпочати розгляд можливостей застосування ТЗН доцільно зі з'ясування можливостей звукових навчальних посібників. За обсягом записаного навчального матеріалу їх поділяють на: звуковий фрагмент; аудіопосібник; аудіокурс; фонохрестоматія. Найчастіше використовуються звуковий фрагмент і навчальна фонограма – звуковий запис на будь-якому носії, який може бути використаний для вирішення певного дидактичного завдання.

Значно частіше використовуються навчальні відеоматеріали, зокрема, навчальне кіно – матеріал, який передається засобами кіно і має на меті допомогти в освоєнні певної навчальної програми. Воно дозволяє показати у розвитку явища і процеси, які відбуваються в різноманітних, у тому числі віддалених, недосяжних або небезпечних для безпосереднього спостереження місцях. Крім цього, дає можливість поєднати динаміку зображення зі звуком і кольором, вибрати темп демонстрації, надати явищу документальність, науковість і т. д. Навчальний звуковий фільм може відігравати величезну роль у навчальному процесі. Закріплюючи за допомогою рухомого образу і звуку уявлення про певні предмети, об'єкти, фільм дозволяє багаторазово демонструвати ці об'єкти, у різний час і в незмін-

ній формі. Залежно від призначення і дидактичних цілей навчальні кіноматеріали поділяють на: кіноплакат; кінофрагмент; фрагментарні фільми; тематичні фільми; короткометражні фільми. Фільм можна використовувати як при ознайомленні з матеріалом, так і при його закріпленні.

Важливим, з огляду на виконання поставлених завдань, є питання про застосування інформаційних ТЗН. Зокрема, застосування звукових посібників доцільне в таких навчальних ситуаціях, коли:

– немає потреби ілюструвати розповідь, а натомість необхідно передати різні звуки, шуми, (скажімо, характерні для даного обладнання або при його несправностях);

– коли є потреба використати можливості мовних засобів вираження з метою посилення емоційного впливу на тих хто навчається;

– коли розповідь передбачає задіяти уяву тих, хто навчається.

Застосування слайдів доцільно тоді, коли для пояснення навчального матеріалу необхідно використовувати такі наочні посібники, які:

– виконують роль ілюстрації до розповіді викладача;

– за складністю наочного матеріалу не можуть бути виготовлені по ходу викладу;

– не є системою статичних зображень, які пояснюють у динаміці явища чи об'єкт, що вивчаються;

– не вимагають відтворення в зошитах тих, хто навчається.

Застосування слайдофільмів доцільно в таких навчальних ситуаціях, коли для пояснення навчального матеріалу необхідна велика кількість взаємоз'язаних, добре виконаних зображень (малюнків або фотографій), які ілюструють окремі фази явища або певні сторони об'єкта, що вивчається. При цьому, як і у випадку слайда, не передбачається тривала робота з вивчення зображення.

Застосування динамічних засобів доцільно в тих випадках, коли навчальний матеріал:

– має принципово важливе значення для розуміння явища або події, що вивчається;

– містить матеріал, складний для засвоєння;

– вимагає спостереження процесу в динаміці;

– пов'язаний з вивченням історичних, документальних матеріалів;

– вимагає викладання унікальних установок, які неможливо продбати.

Проте найчастіше у якості ТЗН використовуються комп'ютери, які завдяки широким можливостям слід віднести до універсальних пристроїв. Комп'ютер можна використовувати і як інформаційний засіб, так і засіб для навчання і контролю знань, і як допоміжний. Впровадження комп'ютерів у навчальний процес дозволяє підвищити ефективність навчання, покращити облік і оцінку знань, надати нові можливості викладачу в допомозі окремим студентам і відкрити їм нові можливості для самоосвіти.

Інформаційні можливості комп'ютерів. Сучасні комп'ютери дають змогу демонструвати статичні зображення а також серії зображень – слайдофільми, які створюються в навчальних цілях. Комп'ютер можна використовувати як наочний посібник при поясненні нового матері-

алу. Скажімо, на заняттях з математики є можливість подавати формули у вигляді графіків; мультимедіа додатки дають змогу отримувати рухоме зображення і звук. При підключенні до мережі передачі даних інформаційні можливості комп'ютерів стають необмеженими.

Комп'ютери в якості засобу для навчання. Широкі можливості комп'ютерів з обробки інформації роблять їх придатними для різноманітного використання у сфері освіти. Комп'ютери придатні для використання в таких областях, як мовознавство та математика, історія і природничі науки, професійна підготовка, музика й образотворче мистецтво й ін. Комп'ютери відкривають нові можливості у розвитку навичок мислення і вміння вирішення проблем, створюють умови для активного навчання. З їх допомогою можна зробити проведення занять, виконання вправ, контрольних робіт, а також облік успішності ефективнішими. Це розвантажує викладачів і дозволяє їм відводити більше часу для індивідуальних занять. Комп'ютери можуть зробити заняття цікавішими і переконливішими, а великий потік інформації – легкодоступним. Процес навчання можна зробити творчим і цікавішим; загалом, можливості використання комп'ютерів для навчання практично безмежні.

Комп'ютер як засіб контролю знань. Основний принцип роботи технічних засобів контролю полягає в порівнянні даної відповіді, з еталонним значенням, що зберігається в пам'яті машини. Порівнюються, як правило, не самі відповіді, а певні їх параметри або коди. Звичайно порівнюються номер введеної відповіді з закодованим номером правильної відповіді. Незважаючи на конструктивні відмінності конкретних технічних засобів контролю, всі вони мають однакове цільове призначення, загальні принципи побудови і роботи, а також схожі блоки і елементи.

Комп'ютерна психодіагностика в навчальному процесі. Особливий інтерес у значної більшості тих, хто навчається викликає виконання різноманітних тестів. Вони використовуються для виявлення набутого рівня знань, вмінь та навичок, визначення індивідуально-психологічних особливостей тих, хто навчається. При роботі із студентами тести переважно використовуються викладачем як засіб психодіагностики; а також для пошуку методів індивідуальної роботи зі студентами.

Переваги комп'ютерів як засобів навчання. Одна з переваг комп'ютерів – гнучкість; що дає змогу використовувати їх у різних сферах і реалізувати різноманітні методи навчання. Можна зробити процес навчання активнішим, надати йому характер дослідження, подавати матеріал з врахуванням індивідуальних особливостей тих, хто навчається, навчати різним предметам. Комп'ютери здатні на більше, ніж просте підвищення ефективності наявних методів навчання: вони відкривають нові можливості для навчання. Іншою перевагою є те, що їх можна запрограмувати так, щоб вони реагували на дії того, хто навчається. На відміну від книжок, телепрограм або кінофільмів, комп'ютер може дати негайну відповідь на дію, повторити, пояснити завдання, перейти до складнішого матеріалу, якщо засвоєно попередній. Тобто вони дають змогу індивідуалізувати процес навчання. Пере-

вага комп'ютерів полягає також у тому, що вони абсолютно об'єктивні, не нервуються, не зазнають розчарувань, стикаючись з важкими учнями і здатні як завгодно довго давати необхідні пояснення навчального матеріалу.

Проблеми комп'ютеризації навчання. Комп'ютеризація створює багато проблем психологічного, дидактичного та методологічного характеру. Одна з найгостріших полягає в тому, що наявні в даний час навчальні програми не мають на меті формування тих якостей особистості, які забезпечують підготовку спеціалістів із творчим потенціалом, здатних самостійно ставити і вирішувати проблеми. Ці програми складені, як правило, без врахування дидактичних принципів, психологічних і фізіологічних особливостей тих, хто навчається.

Психолого-педагогічні дослідження і досвід застосування комп'ютерів у навчальному процесі змушує з усією серйозністю підходити до оцінки комп'ютеризації навчання. Зокрема, виникає занепокоєння з приводу перебільшення їхніх педагогічних можливостей. Надмірна індивідуалізація навчання, орієнтація на надмірну алгоритмізацію мислительної діяльності, передача комп'ютеру функцій вибору оптимальних варіантів рішень, формування у тих, хто вчиться, малообґрунтованої впевненості в безмежних можливостях комп'ютерів, що межують із відмовою від самостійних зусиль у досягненні тих чи інших цілей – все це вимагає тверезо та реалістично оцінити небажані наслідки комп'ютеризації.

Не менш важливо розглянути питання методики застосування ТЗН у навчальному процесі. *Методика застосування ТЗН – це сукупність правил, способів і прийомів, які забезпечують досягнення найкращих результатів у сприйнятті та засвоєнні навчального матеріалу.* Вона дозволяє дати відповідь на питання: який наочний матеріал демонструвати з допомогою ТЗН, якими технічними засобами його подавати, коли, яким способом і на який час.

Область застосування статичних засобів. Слайди мають ряд незаперечних переваг перед іншими наочними посібниками. Головна перевага слайда, наприклад, перед таблицею – більші розміри зображення на екрані, можливість демонстрації серій зображень, в яких кожен наступний кадр доповнює і розвиває попередній, надаючи розповіді певну динаміку. Динамічні властивості слайдофільма пов'язані, перш за все, з тим, що в ньому міститься послідовність викладу матеріалу. Зоровий ряд слайдофільма утворює систему логічно взаємопов'язаних образів, які подано в розвитку. Отже, слайдофільм поєднує переваги статичних і динамічних засобів: статичність зображення дає змогу розглядати його так довго, як це необхідно для пояснення, а динамічність дає змогу простежити головні фази явища, яке вивчається.

Створення і застосування слайдофільма виправдано в тих випадках, коли для викладу навчального матеріалу необхідно мати велику кількість зображень, які характеризують головні фази явища, що вивчається, або основні етапи технологічного процесу, подані в розвитку. В тих випадках, коли для викладу навчального матеріалу необхідно показати одну, дві, рідше три

фази, можна обмежитись показом слайдів. Коли ж необхідно показати всі фази явища або всі етапи технологічного процесу, необхідно застосувати навчальний кінофільм.

Область застосування динамічних засобів. Навчальний кінофільм і телепередача в педагогічному аспекті мають багато спільного. Особливість цих засобів полягає в тому, що вони дають можливість показати всі фази явища, що вивчається, в процесі неперервної їх зміни. Динамічність – основний критерій, якому повинен відповідати навчальний матеріал, який відбирають для екранізації. Поняття динамічності не зводиться лише до механічного переміщення об'єкта, що вивчається, відносно спостерігача, динамічність – це і динаміка пізнання, динаміка логічних побудов, динаміка думки.

Демонстрацією динамічності явища не вичерпуються можливості кіно і телебачення в навчальному процесі. Велике значення мають такі властивості кіно і телебачення, як можливість введення часового і просторового масштабів; застосування мультиплікації; трансформації невидимих зображень у видимі; демонстрація унікальних явищ і таких, що відбуваються у віддалених і недоступних для спостереження місцях; використання документальних матеріалів, реставрації подій, які давно відбулися й ін.

При вирішенні питання про застосування навчального кінофільма або телепередачі, необхідно враховувати педагогічну доцільність. Навчальний матеріал повинен бути досить складним і мати суттєве значення для вивчення теми або предмету. Використовувати їх потрібно тільки у тих випадках, коли матеріал, який вивчається, при застосуванні інших засобів не може бути викладений з рівнозначною або більшою ефективністю.

Область застосування засобів контролю знань. Використовуються для проведення біжучого контролю знань тих, хто навчається, при перевірці їх на допуск до лабораторних занять, в окремих випадках – при складанні заліків або екзаменів – для перевірки рішення завдань. Через недосконалість сучасних технічних засобів контролю приймати екзамени з теоретичних питань з їх допомогою недоцільно.

Важливо також розглянути загальні вимоги до структури і змісту наочного навчального матеріалу. Він готується за темою занять у відповідності до дидактичних принципів науковості, зв'язку теорії з практикою, доступності та ін. Разом з цим необхідно поставити ряд часткових вимог до наочного матеріалу, щоб забезпечити його ефективне сприйняття.

Очевидність змісту є загальною вимогою, яка забезпечує доступність сприйняття матеріалу, з'ясування головного і виключає можливість різного тлумачення явища, яке демонструється, роботи пристрою, механізму й ін. Вона досягається чітким вираженням логіки побудови матеріалу, виділенням головного, простеженням зв'язку між елементами.

Фрагментарність навчального матеріалу, який розміщується на слайді, є наступною вимогою. На пред'явленому для огляду зображенні має бути розміщено матеріал тільки з одного логічно завершеного питання, на якому викладач вважає необхідним зосередити увагу тих, хто навчається.

Перевантаження зорового поля матеріалом розсіює увагу і зменшує масштаб головного.

Ще одна вимога: недопустимість перевантаження зорового поля надлишковою інформацією. Нерідко трапляється, що об'єм навчальної інформації з одного, логічно завершеного питання є надто великий. Це розсіює увагу тих, хто навчається і утруднює розуміння основного матеріалу. Численні експерименти показують, що наочний матеріал виправдовує своє призначення лише в тому випадку, якщо він не містить більше 7-8 елементів. Інакше він стає складним для сприйняття і занесення в конспект. Тому необхідно розділяти складні схеми або малюнки на функціональні вузли і демонструвати їх окремо.

Важливо забезпечити повне використання площі кадра; це зумовлено необхідністю одержання найбільшого масштабу зображення елементів наочного матеріалу. Мінімум тексту, якщо кадр зайнятий текстом, не залишається місця для наочного матеріалу; суміщати текст і малюнок в одному кадрі недоцільно з тих же міркувань. Невиконання навіть декотрих із наведених вимог може призвести до зниження ефективності демонстрації наочного матеріалу і дескредитації застосування ТЗН в цілому.

Зміст наочного матеріалу і склад комплексу ТЗН. Відбір навчального матеріалу для подачі в образному вигляді має особливе значення. В образному вигляді можна подати будь-який, найабстрактніший навчальний матеріал (у вигляді малюнків, креслень, блок-схем, графіків, діаграм, схем, формул і рівнянь). Однак на лекціях необхідно подати в образному вигляді лише те, що студенти повинні добре засвоїти і запам'ятати. В протилежному випадку їх зорова пам'ять буде перевантажена надлишком зорової інформації, з якої важко виділити головне.

Відбір матеріалу для його подачі в образному вигляді проводиться, виходячи з цілей і завдань навчання, конкретного змісту навчального матеріалу і рівня підготовки тих, хто навчається. При правильній організації навчального процесу завжди повинні бути чітко сформульовані науково обґрунтовані вимоги до рівня засвоєння знань, вмінь і навичок, які студентам необхідно набути в результаті вивчення певного матеріалу.

На основі наведеного можна сформулювати принципи застосування ТЗН:

1. Найбільша професійна значимість наочного матеріалу.
2. Дидактичне препарування наочного матеріалу.
3. Відповідність можливостей ТЗН характеру наочного матеріалу.
4. Відповідність можливостей ТЗН умовам їх експлуатації.

Загальні питання методики застосування ТЗН. Момент подачі наглядного матеріалу і тривалість його демонстрації є основними факторами, які забезпечують ефективність застосування засобів наочності.

Щодо обґрунтування моменту подачі наочного матеріалу, слід відзначити наступне. Найглибший слід у свідомості тих, хто навчається залишається при одночасній дії на всі органи сприйняття. Виходячи з цього положення, кожен конкретний наочний матеріал повинен демонструватися

лише в той момент часу, коли викладач підійшов до його викладу. Завчасна демонстрація матеріалу недопустима, оскільки це розсіює увагу тих, хто навчається і знижує ефективність заняття.

Єдність показу і розповіді – ще один принцип застосування ТЗН. Навчальна інформація подається викладачем у певній логічній послідовності, поєднуючи усну розповідь з засобами наочності. При цьому вибір моменту пред'явлення наочного матеріалу визначається логікою його побудови і задумом викладача. В залежності від мети демонстрації можна подати матеріал на початку заняття, в ході викладу або в кінці.

Вибір способу демонстрації наочного матеріалу. Спосіб демонстрації наочного матеріалу залежить від мети його вивчення, змісту і характеру. В залежності від мети вивчення навчального матеріалу визначаються форми наочності та готується образна інформація. Подача і сприйняття простого статичного матеріалу не викликає труднощів, він може бути намальований на дошці або поданий на екрані зі слайда. При подачі складного графічного матеріалу виникає ряд труднощів, так як їх кожен раз доводиться відтворювати заново на дошці. Виготовлення складних креслень на слайдах полегшує працю викладача, але утруднює роботу студентів. Тому викладач повинен створювати креслення в ході заняття по елементам, поступово нарощуючи його зображенням деталей.

Оптимальний час демонстрації наочного матеріалу. Оптимальна тривалість демонстрації наочного матеріалу – наступний принцип застосування ТЗН. Спираючись на цей принцип, можна визначити загальне допустиме число ілюстрацій, які можна винести на лекцію. Як показує практика, воно знаходиться в межах від 12 до 18 і залежить від складності та значимості матеріалу.

Як кінофрагменти, відеофрагменти, призначені для підведення підсумків вивчення теми, розділу програми або курсу цілому, можуть тривати 10-25 хвилин, так як навчальний матеріал, що демонструється в них, в основному відомий студентам і вести якісь записи не обов'язково.

Вплив ТЗН на організацію навчального процесу. Значний інтерес становить відношення тих, хто навчається до ТЗН, який залежить від ряду причин, і в першу чергу від педагогічної і наукової якості цих засобів, вміння викладача застосовувати їх, місця і умов застосування. Відношення тих, хто навчається до певних засобів залежить також від того, наскільки часто вони використовуються. Якщо якийсь засіб використовується на занятті вперше або дуже рідко, студенти бувають збуджені, виявляють великий інтерес до самого факту застосування того чи іншого засобу. Така стадія, як правило, характеризується доброзичливим ставленням тих, хто навчається, до засобу і бажанням працювати з ним. Однак при цьому через надмірне збудження, викликаного новизною засобу, студенти погано сприймають зміст, і педагогічна ефективність у таких ситуаціях виявляється низькою. Таке протиріччя між інтересом тих, хто навчається, до засобу і результатом, отриманим при роботі з ним, називається "ефектом шоку". Якщо той чи інший вид екранних і звукових засобів використовується

дуже рідко, кожен факт його застосування перетворюється для студентів на надзвичайну подію і знову створює нервово збудження, яке заважає сприйняттю навчального матеріалу. Тому рідке застосування екранних і звукових засобів у навчальному процесі не приносить необхідного педагогічного ефекту. Але і часте використання одного і того ж типу засобів може призвести до втрати інтересу до нього.

На завершення, щодо ролі та можливостей ТЗН у навчально-виховному процесі, можна констатувати що вони:

- підвищують наочність навчання, забезпечують ілюстраціями пояснення вчителя;
- застосовуються тоді, коли інші наочні посібники є менш виразними;
- передають тим, хто навчається, нові знання, у ряді випадків дають повнішу і точнішу інформацію про явища і об'єкти, які вивчаються, аніж інші засоби, що дає змогу підвищити якість навчання;
- дають змогу пов'язати теоретичні знання з життям і таким чином є засобом формування світогляду тих, хто навчається;
- допомагають викладачу формувати навички; наприклад, дозволяють концентрувати увагу на найважливішому, чим допомагають виробляти таку необхідну в умовах наукової і практичної діяльності навичку, як спостережливість;
- найповніше задовільняють інтереси, що виникають у тих, хто навчається в області науки, мистецтва, культури, суспільного життя, тобто задовільняють їхню природню цікавість;
- підвищують ефективність навчання і значно підвищують його темп; скорочення часу, що затрачується на засвоєння навчального матеріалу, йде за рахунок перекладення на техніку функцій, які вона виконує якісніше, аніж це робить викладач;
- звільняють викладача від великого об'єму рутинної роботи, що дозволяє більше часу виділити творчій стороні діяльності й ін.

Проведене дослідження дає підстави зробити наступні висновки:

1. Огляд наукових публікацій за обраною темою дозволив констатувати, що в працях науковців наявні необхідні напрацювання, які надають інформацію про ТЗН і особливості їхнього застосування в навчальному процесі та дозволяють належним чином обґрунтувати методіку їхнього застосування.

2. Застосування ТЗН у навчальному процесі, передусім сучасних комп'ютерів і мультимедійних проекторів, дозволяє зробити знання, що подаються, доступнішими і зрозумілішими, а відповідно, сформуванню позитивну мотивацію до навчання та подолати низку труднощів, пов'язаних з освоєнням знань.

3. Впровадження ТЗН у навчальний процес у ВНЗ вимагає наявності педагогічно обґрунтованої методіки їхнього застосування, дотримання якої дозволяє підняти інтерес до вивчення навчальних дисциплін у студентів, а відтак позитивно впливає на процес формування їхньої професійної компетентності.

У майбутньому передбачено провести дослідження ефективності комплексного застосування технічних засобів у навчальному процесі при підготовці майбутніх фахових психологів.

Список літератури:

1. Богатых В.М. Технические средства обучения: справочник / В.М. Богатых, А.М. Мансуров, В.Н. Попов. – К.: Высшая школа, 1985. – 304 с.
2. Вадюшин В.А. Технические средства обучения / В.А. Вадюшин, Б.В. Пальчевский, Л.С. Фридман. – Минск: Высшая школа, 1987. – 246 с.
3. Вiнтюк Ю.В. Інформаційно-комп'ютерні технології у підготовці майбутніх фахових психологів / Ю.В. Вiнтюк // Інноваційні комп'ютерні технології у вищій школі: Матеріали 9 науково-практичної конференції (21-23 листопада 2017 р., м. Львів). – Львів, 2017. – С. 136-141.
4. Вiнтюк Ю.В. Впровадження інформаційно-комп'ютерних технологій у процес підготовки майбутніх фахових психологів / Ю.В. Вiнтюк // Молодий вчений. – 2017. – № 12(52). – Ч. III. – С. 358-362.
5. Вiнтюк Ю.В. Психолого-педагогічні особливості застосування технічних засобів у навчальному процесі / Ю.В. Вiнтюк // Інноваційні комп'ютерні технології у вищій школі: Матеріали X науково-практичної конференції (21-23 листопада 2017 р., м. Львів). – Львів, 2018. – С. 183-187.
6. Вiнтюк Ю.В. Дидактичні можливості комп'ютерів та їхнє використання у навчальному процесі / Ю.В. Вiнтюк // Інноваційні комп'ютерні технології у вищій школі: Матеріали X науково-практичної конференції (21-23 листопада 2017 р., м. Львів). – Львів, 2018. – С. 187-191.
7. Види наочних засобів навчання. – [Електронний ресурс]. – Режим доступу: https://stud.com.ua/38890/psihologiya/vidi_naosnih_zasobiv_navchannya.
8. Використання сучасних технічних засобів. – [Електронний ресурс]. – Режим доступу: <http://bo0k.net/index.php?p=achapter&bid=14596&chapter=1>.
9. Дидактичні можливості комп'ютерів як нового засобу навчання. – [Електронний ресурс]. – Режим доступу: https://studopedia.su/5_36472_didaktichni-mozhливosti-kompyuteriv-yak-novogo-zasobu-navchannya.html.
10. Дидактичні вимоги до використання наочності. – [Електронний ресурс]. – Режим доступу: <http://www.novapedahohika.com/noloms-1005-1.html>.
11. Дрыга И.И. Технические средства обучения в общеобразовательной школе / И.И. Дрыга, Г.И. Рах. – М.: Просвещение, 1985. – 287 с.
12. Засоби навчання. Використання комп'ютерної техніки у навчанні. – [Електронний ресурс]. – Режим доступу: <https://works.doklad.ru/view/DaLvkiErWTE.html>.
13. Карпов Г.В., Романин В.А. Технические средства обучения / Г.В. Карпов, В.А. Романин. – М.: Просвещение, 1979. – 271 с.
14. Клейман Г.М. Школы будущего: компьютеры в процессе обучения / Г.М. Клейман. – М.: Радио и связь, 1987. – 176 с.
15. Коджаспирова Г.М., Петров К.В. Технические средства обучения и методика их использования: Учеб. пособие для студ. высш. пед. учеб. заведений / Г.М. Коджаспирова, К.В. Петров. – М.: Издательский центр «Академия», 2001. – 256 с.
16. Кравченя Э.М. Технические средства обучения: учеб. пособие / Э.М. Кравченя. – Минск: Выш. шк., 2005. – 304 с.
17. Кравченя Э.М. Технические средства обучения и методика их применения: учебно-методическое пособие к лабораторным работам / Э.М. Кравченя, В.И. Пилипенко. – Минск: БНТУ, 2005. – 99 с.
18. Кравченя Э.М. Технические средства обучения и методика их применения: учебно-методическое пособие к лабораторным работам "Компьютерные технологии подготовки средств наглядности" / Э.М. Кравченя, В.И. Пилипенко. – Минск: БНТУ, 2009. – 56 с.
19. Кравченя Э.М. Компьютерная графика: учеб. пособие / Э.М. Кравченя, Т.И. Абрагимович. – Минск: Новое Знание, 2006. – 248 с.
20. Молибог А.Г. ТСО и их применение / А.Г. Молибог, А.И. Тарнапольский. – Минск: изд-во "Университетское", 1985. – 208 с.
21. Навчання з використанням комп'ютерів. – [Електронний ресурс]. – Режим доступу: <https://studopedia.org/9-196510.html>.
22. Наочні методи навчання. – [Електронний ресурс]. – Режим доступу: http://npu.edu.ua!/e-book/book/html/D/ikpp_kpp_koreks.psihopedagogika_2_chast/500.html.
23. Психологічні засади використання інформаційних технологій у вузівському навчальному просторі. – [Електронний ресурс]. – Режим доступу: <http://www.psyh.kiev.ua/%D0%9F%D1>.
24. Психолого-педагогічні особливості засобів навчання. Їх функції та методика використання. – [Електронний ресурс]. – Режим доступу: <http://ifreestore.net/5418/7/>.
25. Ривкінд Й.Я. Комп'ютер у школі / Й.Я. Ривкінд, Є.Д. Маргуліс. – К.: Радянська школа, 1991. – 191 с.
26. Рогинский В.М. Азбука педагогического труда / В.М. Рогинский. – М.: Высшая школа, 1990. – 112 с.
27. Технічні засоби навчання. – [Електронний ресурс]. – Режим доступу: https://pidruchniki.com/13560615/informatika/tehnichni_zasobi_navchannya.
28. Фролова Г.В. Педагогические возможности ЭВМ / Г.В. Фролова. – Новосибирск: Наука, 1988. – 173 с.
29. Хлоповских В.И. Технические средства обучения / В.И. Хлоповских. – Воронеж: Изд-во Воронежского ун-та, 1986. – 179 с.
30. Ягупов В.В. Наочні методи навчання // Педагогіка. – [Електронний ресурс]. – Режим доступу: http://eduknigi.com/ped_view.php?id=190.

Винтюк Ю.В.

Национальный университет «Львовская политехника»

ПСИХОЛОГО-ПЕДАГОГИЧЕСКИЕ ОСОБЕННОСТИ ПРИМЕНЕНИЯ ТЕХНИЧЕСКИХ СРЕДСТВ В УЧЕБНОМ ПРОЦЕССЕ

Аннотация

В статье освещены психолого-педагогические особенности применения технических средств в учебном процессе. Проведён обзор научных публикаций по выбранной теме, выяснены основные подходы к его рассмотрению. Рассмотрены психолого-педагогические особенности применения технических средств в учебном процессе. Освещена методика применения технических средств во время занятий в ВУЗе. Сделаны выводы из проведенной работы и намечены перспективы дальнейших исследований в данном направлении.

Ключевые слова: подготовка будущих профессиональных психологов, применение технических средств, информационно-компьютерные технологии, учебный процесс, формирование профессиональной компетентности.

Vyntyuk Yu.V.

National University "Lviv Polytechnic"

PSYCHOLOGICAL AND PEDAGOGICAL FEATURES OF APPLICATION TECHNICAL EQUIPMENT IN EDUCATIONAL PROCESS

Summary

The article covers psychological and pedagogical peculiarities of application of technical means in the educational process. An overview of scientific publications on the chosen topic was carried out, the main approaches to its review were clarified. Psychological and pedagogical peculiarities of application of technical means in the educational process are considered. The methodology of application of technical means during studies in higher educational institutions is highlighted. The conclusions drawn from the work performed and the prospects for further research in this direction are made.

Keywords: preparation of future professional psychologists, application of technical means, information and computer technologies, educational process, formation of professional competence.

СУПЕРНАВЧАННЯ – ВПЛИВ КЛАСИЧНОЇ МУЗИКИ НА РОЗВИТОК НАВЧАЛЬНОЇ УСПІШНОСТІ ПІДЛІТКІВ ПІД ЧАС ПРОВЕДЕННЯ УРОКІВ ІНФОРМАТИКИ

Гончарова Л.А.

Університет менеджменту освіти
Національної академії педагогічних наук України

Усар Г.Я.

Школа № 181 м. Києва

У статті розглянуто питання особливостей дослідження розвитку навчальної успішності особистості підлітків на уроках інформатики засобами супроводу класичної музики як психолого-педагогічного впливу. Проаналізовано теоретичні основи особливостей творчого розвитку особистості підлітків. Виявлено особливості прояву творчої активності як навчальної успішності особистості підлітків. Визначено психологічні чинники творчого розвитку особистості підлітків, як основи психічного здоров'я під час впливу засобами творів класичної музики.

Ключові слова: підліток, музичний супровід, навчальна успішність, інформатика, творчий розвиток, особистість, психологічні чинники, адаптація.

Постановка проблеми. У наш час нагальною стала потреба оптимізації навчальної успішності підлітків та подальшої самореалізації їх особистості загалом та на уроках інформатики зокрема.

Аналіз останніх досліджень. В роботах Г.С. Абрамової [1] з вікових особливостей розвитку, Л.С. Виготського [3] з розвитку вищих психічних функцій та особливостей особистісного розвитку та навчальної успішності виявлено погляд на особистісний розвиток, де [2] основу особистості складають: здатність до саморефлексії і емпатії; воля (здатність до саморегуляції і самомотивування дослідження й пізнання, подолання труднощів в процесі досягнення цілей і реалізації своїх цінностей); творчість (як створення нового за реальних потреб) [6].

Виділення невирішених раніше частин загальної проблеми. Серед детально розглянутих [1-4] особливостей навчальної та творчої діяльності особисті невирішеними залишаються теоретичні проблеми психолого-педагогічних чинників творчого розвитку як навчальної успішності особистості підлітків засобами супроводу класичної музики на уроках інформатики.

Формулювання цілей статті (постановка завдання). *Мета* дослідження – вивчити особливості творчого розвитку як навчальної успішності особистості підлітків засобами психолого-педагогічного впливу супроводу класичної музики на уроках інформатики.

Виклад основного матеріалу дослідження. В основі психічного розвитку особистості, як основного засобу її існування [6] є творчий розвиток особистості, як співволодіння з соціальною ситуацією її розвитку. Внутрішні і зовнішні психологічні чинники є рушійною силою, спонуканням до активної творчості, що визначаються навколишнім середовищем і генетичною зумовленістю [6]. Особистість підлітка у творчій діяльності в межах психолого-педагогічного впливу, розглядається як суб'єкт творчої активності і творець процесів культурного виробництва, що має на увазі ініціативність особистості, вибірковість, свободу вибору і переваг, високий рівень самостійності [6], де одночасно передбачається

високий щабель організованості занять, що досягається інтерактивністю процесу шляхом фокусування уваги учнів на значимих темах занять й складає основу цілеспрямованості творчої діяльності як навчальної успішності під час уроків інформатики.

Дослідження з проблем особистісної адаптації підлітків визнає процес творчої діяльності в якості варіанту захисно-приспосувальної копінг-стратегії, котра має відносно високоорганізований комплексний характер і активізує фізичну, емоційну, когнітивну і поведінкову сфери особистісного функціонування (М. Перре; R. S. Lazarus) [7]. Процесу [6] музичної творчості притаманна адаптивна поведінка, котра стимулює комунікативні потреби, слугує відволіканням від негативної ситуації, що є ефективним механізмом зниження перешкоди входженню учасника на етапи актуалізації і оптимізації особистісних ресурсів, як мобілізація латентного ресурсу, розрішення протиріч життєдіяльності та прийняття себе в новому статусі підлітка, впливаючи на розвиток соціальних навичок спілкування та творчого потенціалу.

Суть розвитку полягає в оволодінні відповідними соціальними ролями на все більш високому рівні, реалізації своїх здібностей, бо в кожній дитині закладено здатність до творчості [2]. У педагогічній та віковій психології, на наше переконання, є недостатньо вивченим усвідомлення особистістю потреби в творчій реалізації особистісного досвіду відносин зі світом, набутого на ранніх етапах життя та існує потреба збереження повноцінного функціонування загального механізму психіки, виокремленого С.Д. Максименка [2], а саме – опредметнення, який являє собою форму власне творчої активності.

Механізмом розвитку творчого потенціалу та адаптивним ресурсом соціалізації [6] є фантазія, а уява — основа творчого процесу, що пов'язана з дійсністю, бо створюється з пережитих людиною подій, колишнього досвіду, тож, творча діяльність залежить від набутого досвіду і чим різноманітніший досвід, тим багатша уява, має спрямованість і є емоційним зв'язком.

Вивчення інформатики відбувається з використанням комп'ютера, що надає більших можливостей для експерименту. Будь-яке навчання пов'язано із сприйняттям, аналізом та накопиченням інформації. Як відомо людина в змозі сприймати звукову і чуттєву інформацію. Кожна людина надає перевагу одному з видів перцепції і за цією ознакою відносяться психологами до аудіалів, візуалів або кін естетиків. Тому вплив класичного музичного супроводу під час засвоєння нового матеріалу значно збільшує тривалість концентрації уваги учнів і поліпшує їх візуальну пам'ять.

Групове прослуховування класичної музики у навчальному процесі уроків інформатики характеризується орієнтуванням на творчий простір, який відображає процес взаємодопомоги в емоційній та вольовій сфері особистості підлітка, де творча взаємодія в групі дає змогу підтримувати почуття гідності й позитивного «Я»; відчувати поступ в особистісному зростанні; бути самим собою і розвивати творчий потенціал, що має соціалізуючий вплив на учня, його почуття, поведінку [6]. О.І. Копитін [6, с. 69] виділяє такі чинники, зокрема музичного впливу:

художня експресія (відреагування, катарсис, імітація, фантазування, універсальність та індивідуалізація переживань, психічний досвід); *психотерапевтичні стосунки* (відчуття довіри та безпеки в групі, ідентифікація місця в груповій динаміці класу чи групи, згуртованість, міжособистісні моделі, взаємодопомога, соціальний досвід усвідомлення цінності співпереживання та невербального спілкування і спільної творчості);

інтерпретація та зворотній зв'язок (осмислення і вербалізація індивідуальних і колективних переживань, самодіагностика, інтерпретація музичних образів, рефлексія, когнітивний досвід).

Психологічні принципи [6] виявлення творчого потенціалу полягають у тому, що усі вправи в груповій роботі класу мають бути побудовані на принципах поступового виявлення творчого потенціалу: здатності до виявлення творчого потенціалу; експресивних переживань; нагородженні досвіду творчого самовираження; самоактуалізації в процесі рефлексії; здатності використовувати задані вправи з метою самопомоги; критичності щодо деструктивних засобів виявлення творчого потенціалу, зокрема під час проведення уроків інформатики.

Серед дидактичних принципів, що зумовлюють соціально-розвивальний ефект розглянуто: толерантне прийняття й сприйняття: відсутність оцінки, критики, порівняння; опори на позитивне: прагнення досягти кращого; опора на унікальність, неповторність; безпечної творчої атмосфери: конфіденційність, хороше самопочуття; спонтанної творчості: свобода у виборі завдання за темою, право експериментувати; імпрровізації самопрояву, розкриття [7].

Застосування музичного впливу існує в умовах освітнього процесу мислення. Робота фантазії виявляється в візуальних образах і лише потім – у словах. Музичний образ та робота в інформаційному просторі на уроках інформатики безпечний і природний для сучасного підлітка вид діяльності, «транзитний простір» (Р. Гудман, Д. Джонсон) [6; 7], своєрідне оповідання про свій розвиток і формування окремих систем психіки.

Університетське дослідження Франції, опубліковане в журналі *Learning and Individual Differences* [8], показало цікаві результати. Група студентів, яка слухала 1-годинну лекцію з увімкненою класичною музикою на задньому фоні, показала значно кращі результати у вікторині із прослуханого матеріалу, ніж та, що була присутня на аналогічній лекції, тільки вже без музики.

Дослідники припускають, що класична музика вводить студентів у піднесений емоційний стан, який допомагає краще сприймати інформацію.

Підлітки, порівняно з дорослими, більш спонтанні але часто менше здатні до рефлексії своїх почуттів та поведінки [6]. Тут музичний метафоричний образ це посередник між внутрішнім світом підлітка та оточуючою реальністю, де через образи відбувається встановлення зв'язку з глибинно-психологічними та міфологічними пластами колективного несвідомого [7].

Використання музичних терапевтичних методів розвиває схильність до аналізу продуктів власної творчості, рефлексії своїх психологічних особливостей, де «музикотерапія» відіграє значну роль у переживанні та зміцненні ідентичності, розробці нових, більш відповідних логіці внутрішнього розвитку особистості й суспільства патернів поведінки [7].

Методи навчання під музику бароко описані в книзі Шейли Острандер і Лінн Скрудер "Супернавчання" [1979] [9]. Так 40 років тому французький лікар-отоларинголог Альфред Томатіс (член Французької академії медичних наук) зробив деякі дивовижні відкриття, що сприяло розвитку і впровадженню методу Томатіса. Цей метод має різні назви: «слухове навчання», «слухове збудження» або «слухова терапія». Його мета полягає в тому, щоб повторно навчити людину процесу слухання, що покращує здібності до вивчення, до комунікабельності, збільшує творчий потенціал і позитивно впливає на соціальну поведінку індивідуума. Томас дійшов висновку, що музика Моцарта містить найбільшу кількість звуків потрібного частотного діапазону (5000–8000 Гц для підзарядки мозку), а рок-музика (важкий рок) – найменше. Також він рекомендує для підзарядки мозку слухати музику бароко і григоріанські співи.

Заняття з інформатики у супроводі класичних музичних творів, сприяють активізації ділянок мозку, що гальмують тривожні фантазії. Природна спонтанність, експресія, відсутність рольової маски допомагають викликати відповідну емоційну реакцію підлітка, а педагог поділяє з кожною дитиною відповідальність за її особистісний розвиток, за порушення в її внутрішньому стані, в думках, почуттях, бажаннях, переживаннях, діях не формуючи особистість, намагаючись «відділити» в задалегідь вигадану форму, а допомагає відкрити в собі позитивне, те, що раніше було приховане, порушене (К. Роджерс) [3].

Також, музичний образ для юної людини, на нашу думку, має діагностичні та терапевтичні можливості, несе особливу інформацію про стан здоров'я підлітка, що можна розглядати як спеціальну техніку для збалансованості внутрішнього стану фізичних, психічних й емоційних якостей у розвитку особистості, і в цьому процесі «ведучою» є сама дитина.

Важливим є створення, підтримка і корегування атмосфери творчої безпеки, що передбачає рівноправність, безоцінність продуктів творчої діяльності на уроках інформатики (передбачуваність їх суб'єктивної новизни), охоплення й включеність в подію, свободу вибору особистісних переваг взаємовідносин в класі, що забезпечує сприятливі умови продуктивності творчого процесу, стимулювання особистісної активності учасників в ході проведення занять, де групова динаміка класу чи групи слугує актуальним джерелом зовнішнього соціального ресурсу. Тож, надбання сенсу життя, переживання його цінності й унікальності, осмислення і усвідомлювання вже власного життєвого досвіду: стосунків зі світом, самопізнання, саморегуляції, самоорганізації та неповторності вже власного життєвого шляху, спонукають юну людину до подальшої творчої самореалізації.

Під час навчальних занять на уроках інформатики виявлено відповідні етапи оптимізації особистісних творчих ресурсів підлітків, як то:

- мобілізація латентних психологічних творчих ресурсів особистості підлітка;
- творче вирішення протиріч й неспівпадінь в життєдіяльності підлітка;
- самопрезентація і розвиток творчої активності як навчальної успішності підлітка.

Завдання музикотерапевтичного заняття:

1. Стабілізувати емоційний стан особистості учня.

2. Стимулювати творчоактивний потенціал особистості підлітка як навчальної успішності за допомогою активації антиципаційного процесу і переживання ідентичності.

3. Створення творчого продукту. – *Метод* навчання розвитку і керуванню творчим потенціалом «Системного пошуку ідей», що надає системному структурованого пошуку, де передбачається вихід за межі звичного механізму сприйняття за програмою «Латерального мислення» Е. де Боно [7] – *Психотехніка* в нейролінгвістичному програмуванні: стратегії творчості У. Диснея [3], де замість двохактного мислення (генерація ідей – критика) запропоновано триактне (генерація – пошук рішень – критика), як розподіл складових на позиції «Мрійника», генератора ідеї, «Реаліста», пошук шляхів втілення в життя, «Критика», вишукування слабких місць (П. Гордон [4]).

Механізм передбачає отримання зміни самоприйняття і позитивних стосунків з іншими, фокусування на направленості на творчість, опори на себе, підвищення художньо-естетичної та пізнавальної потреби, загострення відчуття новизни, розвиток креативності, творчого потенціалу. Використання психотехніки нейролінгвістичного програмування, як стратегії творчості У. Диснея [3], де замість двохактного мислення (генерація ідей – критика) запропоновано триактне (генерація – пошук можливих рішень – критика), суттю якого є розподіл складових на позиції «Мрійника» – генератора ідеї, «Реаліста» – пошук шляхів втілення в життя, «Критика» – вишукування слабких місць і загроз (П. Гордон [4]) та комплексу музичних та арт-засобів, де основними виступали елементи фототерапії (А. Копитін [6]), сінематерапії, музикотерапії (В. Елькин [1]), передбачало посилення позитивних характеристик

особистості і благополучне творче активне функціонування.

Під час проведення першого блоку занять застосовується метод «арт-терапії» по самопрезентації особистості в художньому самовираженні (матеріал обирається самою дитиною) на уроках інформатики та виготовлення арт-продукції з подальшим обговоренням результатів. Зокрема, терапія «шедеврами мистецтва» (В. Елькин [1]), перформанс (музична вистава, індивідуальна чи групова) (Н. Пурніс [3]; А. Копитін [6]) та груповий аналіз результатів творчої діяльності та врахування думок «експертних груп», як то «Критиків» та «Мрійників».

На другому етапі проведення музикотерапевтичних занять відбувається вихід з запропонованих ролей та прийняття себе підлітком в новій якості розвитку творчої активності як навчальної успішності (П. Гордон [6]). Для цього використовується метод навчання розвитку і керуванню творчим потенціалом «Системного пошуку ідей», що надає системному структурованого пошуку, де передбачається вихід за межі звичного механізму сприйняття за програмою «Латерального мислення» Е. де Боно [7]. Також застосовується *психологічний практикум: «Діагностика самовизначення рефлексії, адаптації та творчоактивного ресурсу особистості підлітка, рівня творчої активності»* (тестова діагностика за допомогою одноіменних діагностичних методик) [6]. Груповий аналіз результатів. Обговорення та детальне дослідження результатів.

На заключному етапі розвитку творчої активності застосовується комплекс психологічних засобів, направлених на усвідомлення активної життєвої позиції юної людини, її власної життєвої компетенції, креативності, творчої активності й її розвитку, важливості творчої активності як навчальної успішності. Використовується метод музичної терапії, де основне творче спілкування з мистецтвом – терапія «шедеврами мистецтва» (В. Елькин [3]), перформанс (музична, індивідуальна чи групова) (А. Копитін [6]), метод «алгоритм вирішення винахідницьких задач» Г. Артшуллера [6] та «гірлянди асоціацій» і стратегії семикратного пошуку Г. Буша [6].

Тож, поступове ускладнення, збагачення організації творчих занять під час проведення уроків інформатики, направлених на стимулювання регулятивної, емоційної, комунікативної сфери через розвиток рефлексії, підвищення адаптивних функцій, розкриття особистісного творчого, життєвого психологічного потенціалу, актуалізує латентний творчий особистісний ресурс підлітка, реалізація якого зумовлює нову організацію життєдіяльності і розвиток творчої активності як навчальної успішності.

Для можливості виявлення розвитку рівня навчальної успішності як творчої активності підлітків нами було створено рівневу модель прояву якостей учнів.

– Так учні середньо-низького рівня прояву творчої активності як навчальної успішності мають репродуктивний тип творчої діяльності, увага їх нестійка, вони потребують постійного зовнішнього заохочення з боку вчителя як підкріплення. Труднощі стають перешкодами на їх навчальному шляху, їх рефлексія та адаптація середньо-низького рівня, творчий потенціал низький.

Таблиця 1

Показники динаміки психолого-педагогічних чинників розвитку творчої активності як навчальної успішності підлітків ([3; 4; 6])

Рівень адаптації до проведення занять, %	Рівень адаптації після проведення занять, %	Рівень рефлексії до проведення занять, %	Рівень рефлексії після проведення занять, %	Рівень творчого потенціалу до проведення занять, %	Рівень творчого потенціалу після проведення занять, %
Середньо-низький – 67	Середньо-низький – 28	Середньо-низький – 56	Середньо-низький – 26	Середньо-низький – 62	Середньо-низький – 25
Середньо-високий – 33	Середньо-високий – 72	Середньо-високий – 44	Середньо-високий – 74	Середньо-високий – 38	Середньо-високий – 75

Таблиця 2

Показники динаміки розвитку компонентів творчої активності як навчальної успішності учнів середньої ланки школи ([3; 4; 6])

Рівень розвитку когнітивного компоненту до проведення занять, %	Рівень розвитку когнітивного після проведення занять, %	Рівень розвитку емоційно-оцінного компоненту до проведення занять, %	Рівень розвитку емоційно-оцінного копонету після проведення занять, %	Рівень розвитку діяльнісно-вольового компоненту до проведення занять, %	Рівень діяльнісно-вольового компоненту після проведення занять, %
Середньо-низький – 42	Середньо-низький – 28	Середньо-низький – 50	Середньо-низький – 24	Середньо-низький – 61	Середньо-низький – 26
Середньо-високий – 58	Середньо-високий – 72	Середньо-високий – 50	Середньо-високий – 76	Середньо-високий – 39	Середньо-високий – 74

– Учні середньо-високого рівня прояву творчої активності як навчальної успішності мають продуктивний тип навчальної творчої діяльності, увага їх стійка, вони не потребують жодного зовнішнього заохочення з боку вчителя як підкріплення. Труднощі не стають перешкодами на їх навчальному шляху, їх рефлексія та адаптація середньо-високого рівня, творчий потенціал високий.

Заняття проводилися протягом двох місяців серед учнів 8 та 9 класів середньої школи № 181 м. Києва. Вибірка становила 46 чоловік, з яких 26 хлопців і 20 дівчат. Результати досліджень занесено у таблицю.

Висновки з даного дослідження. У роботі проведено аналіз музичного та арт-терапевтичного впливу на творчий розвиток особистості підлітка на уроках інформатики, як основи розвитку творчої активності й навчальної успішності. Особистість підлітка може розвиватися за допомогою поступового ускладнення психолого-педагогічних занять у три етапи, як мобілізація особистісного ресурсу, вирішення життєвих протиріч та прийняття нової соціальної ситуації розвитку. Основними психологічними чинниками творчого розвитку особистості підлітка виділено адаптацію, рефлексію, творчий ресурс.

Список літератури:

1. Абрамова Г.С. Возрастная психология / Г.С. Абрамова. – Екатеринбург: Деловая книга, 2002. – 704 с.
2. Василькевич Я.З. Пошукова діяльність у формуванні готовності до творчої праці / Я.З. Василькевич // Вісник Київ. ун-ту : Питання філос. наук, 1988. – Вип. 20. – С. 48-52.
3. Выготский Л.С. Развитие высших психических функций / Л.С. Выготский. – М.: Изд-во АПН, 1960. – С. 51.
4. Електронна енциклопедія. Вікіпедія. Психологічний портал [Електронний ресурс]. – Режим доступу до енциклопедії: <http://ua.wikipedia.org/wiki/Портал:Психологія>.
5. Карпов А.В. Психология рефлексивных механизмов деятельности / А.В. Карпов. – М.: Изд-во ИПРАН, 2004. – 424 с.
6. Копытин А.И. Арт-терапия / А.И. Копытин. – М.: Изд-во ИРАН, 2008. – 467 с.
7. Яковлева Е.Л. Психология развития творческого потенциала личности / Е.Л. Яковлева. – М.: Флинта, 1997. – 224 с.
8. Learning and Individual Differences. «Music during Lectures: Will Students Learn Better?» / April 2012, v. 22 n. 2, p. 258-262.
9. Sheila Ostrander, Lynn Schroeder Suprlearning (1979) – Delta 2000-04-01 (1600).

Гончарова Л.А.

Университет менеджмента образования
Национальной академии педагогических наук Украины

Усар Г.Я

Школа № 181 г. Киева

СУПЕРОВУЧЕННЯ – ВЛИЯНИЕ КЛАССИЧЕСКОЙ МУЗЫКИ НА РАЗВИТИЕ УЧЕБНОЙ УСПЕВАЕМОСТИ ПОДРОСТКОВ ВО ВРЕМЯ ПРОВЕДЕНИЯ УРОКОВ ИНФОРМАТИКИ

Анотація

В статье рассмотрены вопросы особенностей исследования развития учебной успеваемости личности подростков на уроках информатики посредством сопровождения классической музыки как психолого-педагогического влияния. Проанализированы теоретические основы особенностей творческого развития личности подростков. Выявлены особенности проявления творческой активности как учебной успеваемости учеников. Определены психологические факторы творческого развития личности подростков, как основы психического здоровья во время влияния посредством классической музыки.

Ключевые слова: подросток, музыкальное сопровождение, учебная успеваемость, информатика, творческое развитие, личность, психологические факторы, адаптация.

Goncharova L.A.

University of Management Education
National Academy of Pedagogical Sciences of Ukraine

Usar G.Ya.

School №181, Kiev

PHYSIOLOGICAL FACTORS RESEARCH ART SUCCESS OF PEOPLE AS THE BASIS OF MENTAL HEALTH

Summary

The paper deals with the study of psychological characteristics of the factors of success of art, as the basis of mental. The features of psychological factors of art success of people. Proposed methodical and model studies of psychological factors of art of training, and the analysis of their research. The peculiarities of manifestation of art success of people. Defined psychological factors of art success of people.

Keywords: psychological factors, art-success, people, methodical, adaptation.

УДК 373.064.1:316.624-055.52]:342.922(477)

«БАТЬКІВСЬКИЙ ТЕРОРИЗМ» АБО ХТО ЗАХИСТИТЬ ВЧИТЕЛІВ У СУЧАСНІЙ ПРАВОВІЙ ДЕРЖАВІ

Іваній О.М.

Сумський державний педагогічний університет імені А.С.Макаренка

Зміни в політичному та економічному житті країни викликали значні зміни в системі освіти. Це стало причиною багатьох проблем та відбилося на взаєминах освітніх установ і сім'ї. Аналізується стан шкільної дійсності та висвітлюються негативні сторони відсутності відповідальності батьків та учнів за грубе порушення дисципліни під час навчального процесу, хамство, тиск на вчителя. Пропонуються можливі шляхи вирішення проблеми, що склалася. Автором наголошується, що вкрай важливо на державному рівні повернути повагу й шану до вчителів, надавати їм всебічну підтримку.

Ключові слова: престиж професії вчителя, права вчителів, конфліктні ситуації, тиск батьків, статус педагогів, завдання держави.

Постановка проблеми. Зі змінами політичного та соціально-економічного життя сучасної правової країни, зростають вимоги суспільства до якісної освіти, яка проголошується одним із пріоритетних напрямків державної політики. Відповідальність навчати та виховувати нове покоління покладається на вчителів, яких Міністерство освіти і науки назвало «агентами змін» Нової української школи. Тих, хто попри зовнішній тиск, брак ресурсів і підтримки, намагатиметься робити своє середовище та країну кращими. Тому один із головних принципів НУШ – умотивований учитель, а мета держави – сприяти його професійному та особистому зростанню, підвищувати соціальний статус.

А чи відчувають вчителі себе по-справжньому захищеними з боку держави, як це декларується реформами?! Адже престиж професії вчителя за останні роки впав до критичної позначки. І цьому сприяли як соціальні та економічні фактори, так і загальне ставлення суспільства до вчителів. Якщо раніше на авторитет учителя серед учнів працювала громадська думка, престижність педагогічної професії, дівість важелів виховання на батьків через партійну організацію, на шкільних хуліганів – через піонерську та комсомольську організації, то тепер вчитель, на думку самих педагогів, беззахисний і всюди крайній, створюється благодатний ґрунт для процвітання шкільного хамства. Поставив двійку – поганий учитель, сам собі її поставив, не навчив, не знайшов підходу до учня. Скаржитися нікому (позиція адміністрації – це ваші проблеми як вчителя, в інституті ж педагогіку з психологією вчили; позиція багатьох батьків – моя дитина вам нагрубилла, значить, ви самі це заслужили). Досвідчені колеги закликають «не приймати близько до серця» витівки учня (власне, з ним не жити, дітей не хрестити), ігнорувати (яке діло, що учень грає на телефоні), ставитися з гумором (дуже смішно, коли п'ятикласники на уроці висміюють портрети істориків, що висять в кабінеті) або «ставити пустунів на місце» (різними способами – від висміювання учня до того, щоб скористатися камерою спостереження або силою колективної думки).

Такий стан речей не міг не позначитися на взаєминах учасників освітнього процесу: незадоволені батьки, скривджені діти – кожен вважає за необхідне нагадати вчителю про свої права,

забуваючи про обов'язки. Сьогодні вчителі не відчувають себе захищеними від необґрунтованих вимог і претензій з боку батьків. Найчастіше деякі з них не йдуть вирішувати проблему безпосередньо з учителем або адміністрацією школи, а пишуть скарги в усі інстанції. Професія вчителя пов'язана з колосальним психологічним навантаженням, складно залишатися об'єктивним, відчуваючи постійний пресинг. Все це веде до конфліктів. При цьому конструктивні, цивілізовані відносини між ними можна вибудувати, тільки спираючись на правову базу.

Аналіз останніх досліджень і публікацій. Дослідники проблем модернізації вітчизняної освіти приділяють значну увагу формуванню державної політики в галузі освіти та напрямів її розвитку. Зокрема Т. Шамова, П. Третьяков, Н. Капустін розглядають освіту, як безперервну систему, процес формування та розвиток людської особистості. Останнім часом на державному та міжнародному рівнях відбувається підвищення інтересу до проблеми партнерської взаємодії між шкільним колективом та членами родини. В. Вершиніним, Т. Виноградовою, О. Докукіною, Т. Кравченко, О. Лядобрук, Л. Обуховою, Л. Панфіловою, О. Савченко, Н. Толстоуховою, І. Хоменко та іншими зацентровано увагу на актуальності партнерської співпраці як важливої умови у вихованні дитини, на постійній, цілеспрямованій спільній діяльності колективу школи та родини як провідників соціального досвіду для зростаючої особистості у процесі соціалізації.

Виділення не вирішених раніше частин загальної проблеми. Разом із тим, у науковій літературі відсутні дослідження щодо правового статусу вчителя як одного з основних суб'єктів освітнього процесу, не обґрунтовано його взаємодій з учнями та їх батьками, не описано механізмів захисту прав педагогів з боку держави.

Права людини, на думку науковців та юристів, завжди стоять на боці захисту інтересів більш слабкої сторони. І якщо по відношенню до учнів учитель є сильнішою стороною, то по відношенню до держави – більш слабкою, і тому потребує захисту своїх прав. Сучасний учитель знаходиться в ситуації «учень (клієнт) завжди правий». Сучасні діти ростуть в світі, схожому на бої без правил. Є лише одна установка: «Ти нічого нікому не винен – візьми своє».

На наш погляд, положення, які посилено декларується в останні роки, а саме те, що освіта є сферою послуг, яка продається, визнається товаром, завдають непоправної шкоди як освітнім установам, так і державі. Державні та комунальні освітні установи – не служба побуту, не підприємство громадського харчування, не сауна, щоб основним видом її діяльності стало надання платних послуг. І освіта – не товар. Завдання професії педагога більш складні. Теоретично купити знання за гроші (зокрема, документ про освіту) можна, але як купити повагу до старших, патріотизм, любов до Батьківщини, інші цінності та людські якості? Тим часом вироблення цих якостей у молоді – одна з основних задач роботи вчителя.

Чиновники, батьки, громадськість звинувачують освітян у тому, що вони не компетентні, не можуть знайти правильні підходи до дітей, методи тощо, але суть у тому, що держава не збалансувала права учня і права вчителя, віддаючи перевагу стороні учня. Вчителі у нашій державі є однією з найнезахищених у правовому плані верств населення. Особливості трудового законодавства для освітян такі, що сьогодні ти позивач у справі до рідного райвідділу освіти, а завтра в тебе мінімальне навантаження й мінімальна заробітна плата.

Ці актуальні, але не розкриті проблеми й зумовили вибір даної теми.

Формулювання цілей статті – проаналізувати чинне законодавство, що регулює питання освіти, зокрема підвищення статусу викладачів, захист їх прав, виявити проблеми тиску на вчителів, знайти шляхи вирішення проблеми.

Виклад основного матеріалу. Права та обов'язки учителів у закладах загальної середньої освіти визначають: Кодекс законів про працю України [1], Закон України «Про освіту» [2], Закон України «Про загальну середню освіту» [3], інші нормативно-правові акти. У Законі про освіту правам і обов'язкам учителів присвячена стаття 54, що має назву «Права та обов'язки педагогічних, науково-педагогічних і наукових працівників, інших осіб, які залучаються до освітнього процесу». Але одних законів не достатньо, має працювати і реальний механізм захисту вчителів з боку держави.

У сучасній школі конфлікти стали звичайною справою. Учні «несуть» у школу в трансформованому вигляді всі соціальні суперечності нашого суспільства, які в свою чергу породжують жорстокість, хамство, озлобленість у групових та міжособистісних стосунках. Хоча вчителю, як і кожній людині, статтею 28 Конституції України [4] гарантоване право на повагу до його гідності, а пунктом 1 ст. 55 Закону України «Про освіту» встановлено право педагога на захист професійної честі та гідності, на уроках діти дозволяють собі образи й глузування, всіляко провокують вчителя – не працюють, не підкоряються вимогам, граються з телефонами і хизуються тим, що вчитель не має права ставити двійку за поведінку і не має права розмовляти з ними в тоні, який їм не подобається. Багато хто розповідає батькам ситуацію абсолютно протилежну, виставляючи себе об'єктом цькування з боку вчителя. Будь-які виховні моменти діти сприймають у штики і залучають на свій бік батьків. Ті, в свою чер-

гу, приходять розбиратися, відриваючи вчителя від його прямої роботи, звинувачуючи в неповазі й грубості щодо їхньої дитини, яких, як правило, не було зовсім, оскільки вчитель має право в коректній формі, усно або письмово (наприклад, у щоденнику) висловити критичні зауваження щодо навчання та/або поведінки учня. Стаття 30 Закону України «Про інформацію» [5] встановлює, що «...ніхто не може бути притягнутий до відповідальності за висловлення оціночних суджень. Оціночними судженнями, за винятком наклепу, є висловлювання, які не містять фактичних даних, критика, оцінка дій, а також висловлювання, що не можуть бути витлумачені як такі, що містять фактичні дані, зокрема з огляду на характер використання мовно-стилістичних засобів (вживання гіпербол, алегорій, сатири). Оціночні судження не підлягають спростуванню та доведенню їх правдивості».

Пункт 70 Положення про загальноосвітній навчальний заклад [6] (далі – Положення) встановлює, що дисципліна в загальноосвітніх навчальних закладах дотримується на основі взаємоповаги усіх учасників навчально-виховного процесу, дотримання правил внутрішнього розпорядку та статуту навчального закладу. Законодавство містить заборону лише щодо застосування методів фізичного та психічного насильства до учнів. Інші види впливу дозволені.

Давно стало нормою «по дзвінку» від впливових батьків підвищувати успішність дитини в школі. А будь-яка відмова виконувати такі вимоги обертається для вчителів залякуванням або скаргами до всіх можливих інстанцій. Хоча вчитель має право вимагати від учнів виконання обов'язків, покладених на них законодавством, статутом навчального закладу. Пункт 75 Положення серед таких обов'язків передбачає, зокрема, оволодіння знаннями, вміннями, практичними навичками в обсязі не меншому, ніж визначено Державним стандартом загальної середньої освіти; дотримання вимог законодавства, моральних, етичних норм, виконання вимог педагогічних та інших працівників закладу відповідно до статуту та правил внутрішнього розпорядку закладу; дбайливе ставлення до державного, громадського і особистого майна, майна інших учасників навчально-виховного процесу; дотримання правил особистої гігієни.

Однак для учнів немає ніякої мотивації навчатися в школі, бо атестат, хоч і з одиницями, не впливає на вступ. То виникає питання – для чого вчитися у школі? Для чого вчителі? Статус педагогів знижений до мінімуму, не говорячи про зарплату, вони, ніби голі в своїх правах, а учень захищений повністю.

Відрахувати учня із загальноосвітньої школи неможливо, оскільки згідно ст. 53 Конституції України, повна загальна середня освіта є обов'язковою. Пункт 28 Положення передбачає лише переведення учнів з гімназій, ліцеїв, колегіумів до закладу за місцем проживання. Не може бути використане в якості дисциплінарного стягнення і залишення для повторного навчання, оскільки п. 58 Положення передбачає таку можливість лише для учнів початкової школи, які через поважні причини за результатами річного оцінювання не засвоїли навчальну програму.

Раніше у школі діяв принцип «багата та праяка». «Батіг» – залишити на другий рік, низькі оцінки в атестаті, які впливали на вступ до ВНЗ тощо, «пряник» – золота медаль, перемога на учнівській олімпіаді, високі оцінки, інтерактивні технології, ігри, різноманітні інновації. Тепер у школи забрали «батіг» і залишили тільки «пряник». У дітей від природи основний вид діяльності і засвоєння нового – гра. Отже, коли вчитель не застосовує на уроці гру, а звичні методи і форми, то він відразу здійснює насилля над дитиною. Хоча в професійній площині, п. 1 ст. 55 Закону України «Про освіту» гарантує вчителю вільний вибір форм, методів, засобів навчання, виявлення педагогічної ініціативи.

Побуває думка, що кожному педагогові потрібно, в першу чергу, самому подбати про своє добре ім'я. І це справедливо, адже повага до вчителя формується на кожному уроці, починаючи з його відношення до учнів, до знання предмета, за здібності знаходити гідний вихід зі складних педагогічних ситуацій, за зовнішній вигляд, особисті якості, відповідність певним етичним правилам. Сучасний вчитель має бути готовий до змін кожного дня. Має відшукати правильний настрій, перебувати в постійному контакті з колегами-педагогами, вміти управляти своїм часом, мати здатність адаптуватися до освітнього середовища, завжди бути в тонусі і мати доступ до будь-якої освітньої інформації, вміти перетворити Інтернет та смартфони на своїх союзників, бути організованим, постійно навчатися і мати терпіння, що є вкрай важливим для педагогів, змінити імідж та обов'язково залучитися підтримкою батьків, зробити так, щоб вони стали їх справжніми партнерами.

Проте, хто з батьків, чії діти відвідують школу, може охарактеризувати свої відносини з педагогом як співпрацю? Напевно, не кожен. Адже співробітництво має на увазі не просто спілкування з педагогом, а взаємодію з ним на рівних, коли жодна зі сторін не займає авторитетну позицію «над» співрозмовником. На практиці часто буває, що батьки, спілкуючись з педагогом, дивляться на нього зверху, вказуючи, як йому працювати.

Проблему низького статусу вчителя необхідно починати вирішувати саме з сім'ї, де батьки повинні прищепити дітям повагу і шану по відношенню до педагогів, активно взаємодіяти з учителями в рішенні різних проблем, бачити в учителі партнера в вихованні дитини.

Пункти 1-3 ст. 150 Сімейного кодексу України [7] встановлюють, що батьки зобов'язані виховувати дитину в дусі поваги до прав та свобод інших людей, любові до своєї сім'ї та родини, свого народу, своєї Батьківщини; піклуватися про здоров'я дитини, її фізичний, духовний та моральний розвиток; забезпечити здобуття дитиною повної загальної середньої освіти. Пункт 90 Положення встановлює, що батьки та особи, які їх замінюють, є відповідальними за здобуття дітьми повної загальної середньої освіти, їх виховання і зобов'язані, зокрема, зобов'язані створювати умови для здобуття дитиною повної загальної середньої освіти за будь-якою формою навчання; забезпечувати дотримання дітьми вимог статуту закладу; поважати

честь і гідність дитини та працівників закладу; постійно дбати про фізичне здоров'я, психічний стан дітей, створювати належні умови для розвитку їх природних здібностей; виховувати працелюбність, почуття доброти, милосердя, шанобливе ставлення до Вітчизни, сім'ї, державної та рідної мов; повагу до національної історії, культури, цінностей інших народів; виховувати у дітей повагу до законів, прав, основних свобод людини.

Однак на практиці відбувається навпаки. Педагог виявився як у шоу «за склом», оскільки діти приходять на уроки з диктофонами, з камерами в мобільних телефонах. Дитина знімає. І через кілька хвилин мама, якщо вона, наприклад, популярний блогер, викладе все в соцмережах.

При вирішенні конфліктних ситуацій окремі учні та їх батьки зловживають своїми правами, користуючись статусом вчителя, адже останній – публічна особа і кожна його дія та виступання знаходяться під пильною увагою. Вказане стосується не лише робочого місця, адже згідно змісту п. 3 ст. 41 Кодексу законів про працю України, підставою для звільнення працівника, який виконує виховні функції, може стати вчинення аморального проступку поза місцем праці у позаробочий час. Захопившись пропагуванням і відстоюванням прав дитини, якою у відповідності до Конвенції про права дитини, Сімейного кодексу України, особа визнається аж до 18 років, часто забуваємо, що учні наділені також і обов'язками. Мало того, що батьки ставляться до школи споживацькі, вони стали вступати в відверті конфлікти з педагогами.

Можна навіть класифікувати таких батьків за певними ознаками [8].

«Перфекціоністи» або *«батьки вундеркіндів»* щиро вважають своїх дітей геніальними, або намагаються їх такими зробити, не зупиняючись ні перед чим. Їхня дитина має бути найкращою, найпершою та найуспішнішою. Вони справді докладають до цього нелюдських зусиль, займаються самі, наймають репетиторів, щоразу більше навантажуючи ту нещасну дитину. Водночас будь-який неуспіх свого чада такі батьки сприймають як особисту драму і звинувачують у цьому вчителя. Це він прискіпується до дитини або некоректно формулює завдання. Розмовляти з такими батьками треба лише мовою фактів, пояснюючи, за якими критеріями виставляються оцінки.

«Самоусуванці», віддавши дитину до школи, «вмивають руки». Тобто самоусуваються від будь-якого виховного процесу, щиро вважаючи, що їхня функція полягає лише в тому, щоб нагодувати і вдягти нащадка. Решту має робити школа. Такі перевихованню не підлягають, бо абсолютно впевнені у своїй правоті.

«Прохачі» або *«квочки»* у м'якій формі вимагають від учителя особливої уваги до своєї дитини, таким чином, ставлячи його у скрутне становище. З одного боку, вчителеві незручно відмовити таким батькам, з іншого – він фізично не може бути нянькою для однієї дитини, оскільки в результаті на школяра обрушується лавина негативу від однокласників, а винним залишається, певна річ, учитель.

«Терористи» відкрито пресингують учителів і постійно «виховують» їх, звинувачуючи в поганому ставленні до своєї дитини: «ви підвищили

го-лос, ви занизили оцінку, ви взагалі кепсько ставитесь до дитини». Вони постійно чимось невдоволені й за кожної нагоди це невдоволення озвучують. Дитина в такій ситуації засіб, за допомогою якого батьки демонструють усьому світові свою зіркову унікальність.

«Скандалісти» до школи ходять нечасто, але вчителям надовго вистачає цих візитів. Як правило, це невірні люди, які відвідують школу лише для того, щоб захистити крихітку від лихого вчителя, на якого вона вдома наскаржилася. У кращому разі, вони просто влаштовують грандіозний скандал, у гіршому – обкладають брудною лайкою, в найгіршому – можуть навіть вдатися до побиття. Але, хоч це і дивно, саме з такими надто емоційними батьками найлегше порозумітися, даючи їм випустити пару, а потім украй доброзичливо і спокійно розповісти, як було насправді.

«Насильники» дізнавшись про будь-яку провину учня (двійка, бійка, неухважність на уроках, бешкетування на перервах) з виховною метою б'ють дитину. Знаючи про такі особливості виховання в окремо взятій сім'ї, вчитель намагається, як може, захистити дитину – приховуючи від батьків небезпечну правду.

«Садомазохісти» свідомо принижують своїх дітей, розповідаючи всім навколо, які вони погані й бездарні. Чи то справді недооцінюючи їх, чи то, піддаючись власному комплексу неповноцінності (можливо, їх теж у дитинстві недолюбили). Будь-які намагання вчителя пояснити, що дитина не гірша за інших і зовсім не заслуговує на таке ставлення, зазнають фіаско.

«Найрозумніших» завжди щось не влаштовує – шкільна програма, якість навчання, конкретний учитель. Вони постійно шукають негатив у викладачах, а, знайшовши, порушують питання на батьківських зборах щодо заміни якогось учителя на іншого. Як правило, йдеться про вчителів-предметників, які раптом поставили дитині не ту оцінку, якої, на думку батьків, вона заслуговує. Причому на кожних зборах об'єкт невдоволення новий. А ще такі батьки мають звичку вчити викладачів азів їхньої професії: як треба виховувати дітей, як завоювати у них авторитет тощо. І не задумуються над тим, що це, м'яко кажучи, некоректно.

«Активісти», яких обирають до батьківських комітетів, є ініціаторами теплої підлоги, підвісної стелі з прихованим світлом і нових меблів. Це вони збирають на всі ці недоречності гроші і чатують на неплатників. Це вони, постійно фонтануючи ідеями, влаштовують екскурсії чи культпоходи. Здавалося б, тільки мріяти про таких батьків у класі, але справа в тім, що їх забагато. Не за кількістю, звісно, а в сенсі заповнення собою вільного простору. Вони надто втомлюють або й просто набридають, як іншим батькам, яким немає спокою через таку надлишкову активність, так і вчителю, якому можуть зателефонувати о сьомій ранку в суботу, аби поділитися щойно народженим креативом стосовно оформлення класу чи проведення чергового свята.

«Стукачі» – одна з найнеприємніших категорій неординарних батьків. Якщо в класі виникає якась проблема або конфліктна ситуація (побилися діти, зник у когось мобільний телефон, не-

належно, на їхній погляд, працює батьківський комітет, не так поводитьсь вчитель) – замість спробувати владнати конфлікт на місці, «стукачі» одразу звертаються до «інстанцій». Якщо ж, не дай Боже, в них виникне підозра, що зібрані в фонд школи гроші витрачені не за призначенням, – до правоохоронних органів прийде наклеп із детальним викладенням цих підозр.

Подання скарги, як правило, має наслідком детальну перевірку особи і педагогічної діяльності вчителя і, на перший погляд, не тягне жодних правових наслідків для заявника. Але кількість звернень до суду з цих питань – мінімальна, адже у відповідності до ст. 60 Цивільного процесуального кодексу України [9], позивач зобов'язаний довести ті обставини, на які він посилається як на підставу своїх вимог. Окрім того, суд розглядає справу лише у межах позовних вимог. Вчителю слід активно захищатись: збирати свідчення вдячних випускників, демонструвати досягнуті успіхи й отримані заохочення тощо. Слід зробити хід у відповідь – наприклад, за наявності підстав, звернутись зі скаргою на дії батьків до органів опіки та піклування. Можна звернутись до суду за спростуванням недостовірної інформації. Згідно п. 15 Постанови Пленуму Верховного Суду України № 1 від 27.02.2009 року «Про судову практику у справах про захист гідності та честі фізичної особи, а також ділової репутації фізичної та юридичної особи» недостовірною вважається інформація, яка не відповідає дійсності або викладена неправдиво, тобто містить відомості про події та явища, яких не існувало взагалі або які існували, але відомості про них не відповідають дійсності (неповні або перекручені). Згідно з ч. 3 ст. 277 Цивільного кодексу України [10] негативна інформація, поширена про особу, вважається недостовірною, якщо особа, яка її поширила, не доведе протилежного (презумпція добропорядності). Негативною слід вважати інформацію, в якій стверджується про порушення особою, зокрема, норм чинного законодавства, вчинення будь-яких інших дій (наприклад, порушення принципів моралі, загально визнаних правил співжиття, неетична поведінка в особистому, суспільному чи політичному житті тощо) і яка, на думку позивача, порушує його право на повагу до гідності, честі чи ділової репутації. Спростування поширеної недостовірної інформації здійснюється незалежно від вини особи, яка її поширила. Згідно ст.31 Закону України «Про інформацію», у разі якщо порушенням права на свободу інформації особі завдано матеріальної чи моральної шкоди, вона має право на її відшкодування за рішенням суду. Окрім того, ст. 383 Кримінального кодексу України [11] встановлює кримінальну відповідальність за завідомо неправдиве повідомлення про вчинення злочину. Для притягнення до відповідальності таких повідомлювачів необхідно звернутись із відповідною заявою до правоохоронного органу. За таких обставин, повідомлення скаргником органу державної влади неправдивих відомостей може потягнути за собою істотні негативні наслідки для нього самого, а завідомо неправдиве повідомлення про злочин – навіть кримінальну відповідальність [12].

Раніше профспілки захищали вчителя від директора, а зараз потрібно директора захищати від агресивного батьківського співтовариства

і некомпетентності деяких ЗМІ, які виливають ці проблеми на публічне обговорення.

Якщо б вчитель мав статус, як у державного службовця або такий, як, наприклад, у поліцейського, будь-який напад на вчителя – словесний чи фізичний – трактувався б як кримінальний злочин. Крім цього в нього була б висока соціальна захищеність та достатній рівень оплати праці.

Вчителям потрібні юридична допомога і супровід. Адже, незважаючи на те, що Україна, згідно з Конституцією, декларує цінність людини, її права і свободи як головний пріоритет у діяльності держави [4], вже багато років поспіль вона займає лідируючі позиції щодо кількості звернень до Європейського суду з прав людини (4-5 місце). Це свідчить про недосконалість національної судової системи і про те, що держава самостійно не може захистити порушене, невідоме або оспорюване право чи інтерес. На кожен неадекватний вчинок у бік педагога повинна бути відповідь. Це має бути одним із пріоритетних завдань держави, реалізація якого повинна бути не тільки юридично закріплена, але й належним чином забезпечена.

Треба повернути мотивацію до навчання і механізми впливу на неї. Наприклад, ЗНО – це механізм впливу на деякі предмети, а що робити іншим предметникам, дисципліну яких не обрав випускник і вважає цей курс не потрібним? Для чого ходити на відповідні уроки? Та й оцінка – не головне, головне – сертифікат з найвищими балами! І думки (як у учнів, так і в їхніх батьків, коли їх дитина переходить до старшої школи) – тільки про це.

Пропонуємо також: не приймати до розгляду будь-якими інстанціями скарги від батьків на вчителів без вагомих доказів; залучати до відповідальності батьків за факт наклепу в скаргах і заявах на педагогів; притягувати до відповідальності батьків, чиї діти дозволяють собі в грубій формі порушувати дисципліну на уроці та нахабно себе поводити, словами чи діями ображати вчителів; законодавчо закріпити необхідність перевірки випадків звільнення вчителів «за власним бажанням» протягом навчального року, виявлення випадків тиску батьків і адміністрації. На нашу думку, ці заходи дозволять поліпшити навчальний процес і сприятимуть не тільки підвищенню якості дисципліни, а й більш відповідального підходу батьків до виховання своїх дітей.

Висновки. Отже, професія вчителя була й залишається однією з найважливіших у нашому суспільстві. Вкрай важливо на державному рівні повернути повагу й шану до вчителів, надавати їм всебічну підтримку, в тому числі юридичну, психологічну, матеріальну, методичну.

Серйозну роль у підвищенні престижу вчительської професії мають відігравати засоби масової інформації, які формують громадську думку. Потрібно всіма способами доносити до громадян, що вчитель – дуже важлива і шанована професія, вчитель – це, перш за все, союзник батьків у навчанні й вихованні дитини, а не ворог.

Тільки при відчутті поваги до професійної та людської честі та гідності вчителі будуть навчати і виховувати для держави нові покоління гідних громадян. Адже, як говорив Отто фон Бісмарк: «Війни виграють не генерали, а шкільні вчителі».

Список літератури:

1. Кодекс законів про працю України від 10.12.1971. Дата оновлення: 11.10.2018. URL: http://search.ligazakon.ua/l_doc2.nsf/link1/KD0001.html (дата звернення: 25.11.2018).
2. Про освіту: Закон України від 16.05.2017 № 2026-VIII. Дата оновлення: 08.06.2017. URL: http://search.ligazakon.ua/l_doc2.nsf/link1/T172026.html (дата звернення: 25.11.2018).
3. Про загальну середню освіту: Закон України від 13.05.1999 № 651-XIV. URL: http://search.ligazakon.ua/l_doc2.nsf/link1/T990651.html (дата звернення: 25.11.2018).
4. Конституція України: станом на 1 верес. 2016 р.: відповідає офіц. тексту. Харків: Право, 2016. 82 с. Ст. 141.
5. Про інформацію: Закон України від 02.10.1992 № 2657-XII. Дата оновлення: 28.02.2018. URL: http://search.ligazakon.ua/l_doc2.nsf/link1/T265700.html (дата звернення: 25.11.2018).
6. Положення про загальноосвітній навчальний заклад: Постанова Кабінету Міністрів України від 27 серпня 2010 р. № 778.
7. Сімейний кодекс України від 10.01.2002 № 2947-III. Дата оновлення: 28.08.2018. URL: http://search.ligazakon.ua/l_doc2.nsf/link1/T022947.html (дата звернення: 25.11.2018).
8. Н. Кулик. «Сказані» батьки – головний біль і стихійне лихо для будь-якого вчителя. Освітній портал «Педагогічна преса». 30.11.2016. URL: <https://pedpresa.ua/172843-skazheni-batky-golovnyj-bil-i-styhijne-lyho-dlya-bud-yakogo-vchytelya.html>.
9. Цивільний процесуальний кодекс України від 18.03.2004 № 1618-IV. URL: http://search.ligazakon.ua/l_doc2.nsf/link1/T041618.html (дата звернення: 25.11.2018).
10. Цивільний кодекс України від 16.01.2003 № 435-IV. URL: http://search.ligazakon.ua/l_doc2.nsf/link1/T030435.html.
11. Кримінальний кодекс України: Закон України від 05.04.2001 р. № 2341-III. Відомості Верховної Ради України. 2001. № 25-26. Ст. 131.
12. Комбарова Ю.В. Правові основи вирішення конфліктів вчителів, учнів та їх батьків. Правовий путівник для освітян: практичний посібник із підвищення правової обізнаності педагогів / Логвінова М.В., Гичка К.І. та ін. Калусь: ПП «Артекс», 2012.

Иваний Е.Н.

Сумской государственный педагогический университет
имени А.С. Макаренко

«РОДИТЕЛЬСКИЙ ТЕРРОРИЗМ» ИЛИ КТО ЗАЩИТИТ УЧИТЕЛЕЙ В СОВРЕМЕННОМ ПРАВОВОМ ГОСУДАРСТВЕ

Аннотация

Изменения в политической и экономической жизни страны привели к значительным изменениям в системе образования. Это стало причиной многих проблем и отразилось на взаимоотношениях образовательных учреждений и семьи. Анализируется состояние школьной действительности и освещаются негативные стороны отсутствия ответственности родителей и учеников за грубое нарушение дисциплины во время учебного процесса, хамство, давление на учителя. Предлагаются возможные пути решения сложившейся проблемы. Автором отмечается, что крайне важно на государственном уровне вернуть уважение и почет к учителям, предоставлять им всестороннюю поддержку.

Ключевые слова: престиж профессии учителя, права учителей, конфликтные ситуации, давление родителей, статус педагогов, задача государства.

Ivanii O.M.

Sumy State Pedagogical University named after A.S. Makarenko

“PARENTAL TERRORISM” OR WHO WILL PROTECT TEACHERS IN THE MODERN LEGAL STATE

Summary

Changes in the political and economic life of the country have caused significant changes in the education system. This caused many problems and affected the relationship between educational institutions and family. The article is devoted to the analysis of the state of school reality. It is also highlighted the negative aspects of the lack of parents and pupils' responsibility for gross violations of discipline during the educational process, for rudeness, for pressure on teachers. Possible solutions of the problem are proposed. The author notes that it is extremely important at the state level to return respect and deference to teachers, to provide them with comprehensive support.

Keywords: prestige of the teaching profession, teachers' rights, conflict situations, pressure of parents, status of teachers, the task of the state.

ВПРОВАДЖЕННЯ КОМПЕТЕНТІСНО-ОРІЄНТОВАНОГО ПІДХОДУ В ПРОФЕСІЙНОМУ НАВЧАННІ СТУДЕНТІВ ПЕДАГОГІЧНИХ СПЕЦІАЛЬНОСТЕЙ

Ковальчук В.І., Федченко М.В.

Глухівський національний педагогічний університет
імені Олександра Довженка

В статті розкрито сутність понять «компетентісний підхід», «компетентність», «компетенція». Проаналізовано тенденції розвитку вищої освіти відповідно до вимог ринку праці. Здійснено аналіз досліджень та виокремлено компетенції, які будуть затребувані на ринку праці. Представлено ключові компетентності для навчання впродовж життя рекомендовані Європейським Парламентом та Радою Європи (ЄС). Визначено вимоги до викладачів вищої школи щодо формування компетентностей студентів.

Ключові слова: компетентісний підхід, компетенція, компетентність, ринок праці, вища освіта, професійна підготовка.

Постановка проблеми. Вітчизняна система освіти перебуває в протиріччі між ринком праці, який висуває вимоги до підготовки фахівців нової формації зі сформованими компетентностями та неспроможністю забезпечити якісну підготовку таких фахівців. Сьогодні завдяки впровадженню новітніх технологій ринок праці стрімко змінюється, актуалізуються запити на фахівців, які б швидко могли адаптуватися до цих змін. Здійснення даного запиту залежить від здатності системи освіти до змін, а сама ця здатність багато в чому визначається підходом до постановки цілей, відбору змісту, організації освітнього процесу, оцінці досягнутих результатів. З позицій компетентісного підходу, який забезпечує якість освіти, конкурентноздатність випускників передбачає вміння самостійно мислити, використовуючи набуті знання для вирішення конкретних проблем (при цьому досвід ціниться значно вище, ніж просто ерудиція), іншими словами, основним безпосереднім результатом освітньої діяльності студента стає сформованість у нього ключових компетентностей. Проте сьогодні в освіті можемо констатувати факти низької мотивації студентів до навчання, а викладачів до професійного розвитку, використання в освітньому процесі неефективних методів навчання, недосконале матеріально-технічне та методичне забезпечення освітнього процесу, відсутність можливостей для набуття практичних навичок та професійного досвіду.

Аналіз останніх досліджень і публікацій. Теоретико-методологічні засади модернізації освітньої сфери, питання ефективної взаємодії вищої професійної освіти і ринку праці в умовах інноваційного розвитку суспільства та компетентісного підходу досліджувалися і широко висвітлені у працях вітчизняних і зарубіжних науковців, таких як В. Андрущенко, Н. Арістова, М. Афанасьєва, М. Дороніна, Ю. Зінковська, І. Зимня, В. Луговий, Т. Оболенська, О. Малихін, С. Ніколаєнко, Н. Ничкало, В. Ковальчук, Р. Патора, В. Радкевич, Г. Селевко, Ю. Сухарніков, Б. Холод, Ф. Хуторський, М. Армстронг, Ч. Вудруф, Х. Девіс, Дж. Равен та ін.

Виділення не вирішених раніше частин загальної проблеми. При значній кількості досліджень присвячених впровадженню компетентісного підходу в освіті, мало дослідженою

залишається проблема формування компетентностей затребуваних на сучасному ринку праці.

Мета статті. Головною метою цієї роботи є узагальнити теоретичні відомості про використання компетентісно-орієнтованого підходу в професійній підготовці студентів у закладах вищої освіти.

Виклад основного матеріалу. Нова епоха розвитку вітчизняної освіти характеризується пошуком оптимальних способів реалізації компетентісного підходу до навчання у закладах вищої освіти, що зумовлено соціально-політичним контекстом освіти. Проте, на практиці відхід вищої школи від усталеної парадигми мислення та дій відбувається досить повільно. Епоха інформаційної революції і штучного інтелекту зумовили необхідність критичної переоцінки установлених практичних основ педагогічної діяльності, перегляду традиційних підходів до підготовки майбутніх фахівців, в тому числі й педагогічних спеціальностей.

Підготовка сучасного фахівця на засадах компетентісного підходу зумовлена низкою вимог, а саме: реформуванням вітчизняної системи освіти з урахуванням міжнародних норм і стандартів та здобутків національної освіти; створенням моделі сучасного європейського спеціаліста та умов його розвитку й самореалізації; визначенням переліку ключових компетентностей, компетенцій формування фахівця, їх змісту, рівня і показників сформованості з урахуванням вітчизняного і зарубіжного досвіду [1].

Причинами орієнтації на компетентісний підхід в освіті є тенденція інтеграції і глобалізації світової економіки, необхідність гармонізації архітектури європейської системи вищої освіти, визначеної Болонським процесом, зміна освітньої парадигми, різноманітність поняттєвого змісту терміна «компетентісний підхід», вимоги державних освітніх стандартів. Загальними принципами компетентісного підходу є зміщення акцентів з накопичування нормативно визначених знань, умінь і навичок для формування й розвитку здатності практично діяти, застосовувати індивідуальні техніки і досвід успішних дій у ситуаціях професійної діяльності та соціальної практики [2].

За визначенням А. Хуторського: «Компетентісно орієнтований підхід – підхід до організації

освітнього процесу, спрямований на набуття особистістю певної суми знань і досвіду, що дають змогу їй робити висновки про щось, переконливо висловлювати власні думки, діяти адекватним чином у різних ситуаціях» [3, с. 61].

У роботі Дж. Равена «Компетентність у сучасному суспільстві» [4], що з'явилася в Лондоні 1984 р., дається чи не найперше розгорнуте тлумачення компетентності. Дослідник визначає компетентність як явище, яке «складається з великої кількості компонентів, багато з яких відносно незалежні один від одного, ... деякі компоненти відносяться скоріше до когнітивної сфери, а інші – до емоційної, ... ці компоненти можуть замінити один одного в якості складових ефективної поведінки» [4, с. 56]. Наукове значення досліджень Джона Равена полягає в тому, що він розглядає компетентність як специфічну здатність, яка необхідна для ефективного виконання конкретної дії в конкретній предметній галузі і містить вузько предметні знання, особливого роду предметні навички, способи мислення. Крім того, Дж. Равен говорить про так звані «вищі компетентності», які незалежно від того, у якій предметній галузі проявляються, передбачають наявність у людини високого рівня ініціативи, здатності організовувати інших людей задля досягнення поставленої мети, готовність оцінювати й аналізувати соціальні наслідки своїх дій.

Проте ще й сьогодні існує плутанина в поняттях компетентність і компетенція. У деяких наукових працях, терміни компетенція і компетентність вживаються як синоніми (Дж. Равен), у інших вони чітко розмежовуються (В. Краєвський, А. Хуторський). На думку Н. Нагорної, така невідповідність виникла в наслідок неточного перекладу рекомендацій Ради Європи, коли англійське «competency» помилково перекладалося на співзвучне компетенція. Причиною цього є відповідність двох українських еквівалентів: компетенція і компетентність, одному англійському – competency(e) [5, с. 266].

Дефініція «компетенція» містить двозначність поняття, що розглядається, з одного боку, як правомірність суб'єкта, а з іншого, – як його обізнаність із конкретних питань; відбиває як кількість, так і якість знань і вмінь людини в певній сфері діяльності.

Одним із перших популяризаторів термінів «компетенція», «компетентність» є Н. Хомський, який наполягав у своїх дослідженнях на потребі бачити різницю між компетенцією як знанням та компетентністю як використанням, застосуванням знань, умінь, навичок [6, с. 36].

Дослідниця І. Зимня пропонує два підходи до оцінки понять «компетенція» та «компетентність». Для першого характерне ототожнення даних понять і навіть їхнє спільне використання у вигляді терміна «компетенції/компетентності» – для позначення здатності робити що-небудь добре або ефективно, відповідати вимогам, що висувуються при влаштуванні на роботу, а також здатності виконувати особливі трудові функції. Другий підхід вирізняється прагненням до розмежування і навіть протиставлення цих понять [7, с. 36].

В законі України «Про вищу освіту» компетентність трактується, як динамічна комбінація знань, вмінь і практичних навичок, способів мис-

лення, професійних, світоглядних і громадянських якостей, морально-етичних цінностей, яка визначає здатність особи успішно здійснювати професійну та подальшу навчальну діяльність і є результатом навчання на певному рівні вищої освіти [8].

В Стандарті вищої освіти України за другим (магістерським) рівнем, галузі знань – 01 – Освіта / Педагогіка, спеціальність – 015 – Професійна освіта визначено три блоки компетентностей, якими повинен володіти випускник: інтегральна, загальна і спеціальна (фахові) компетентності [9].

В авторських працях проаналізовано дослідження та виокремлено тенденції на ринку праці щодо затребуваних компетенцій [10; 11; 12; 13].

На думку експертів в освіті та інших сферах, включаючи бізнес, сьогодні людині необхідно мати ряд спеціальних навичок і компетенцій, які допомагають знайти людині своє місце на ринку праці:

- *критичне мислення*: вирішення проблем, міркування, аналіз, інтерпретація, узагальнення інформації;
- *дослідницькі навички і методи*;
- *креативність*: артистизм, цікавість, уяву, інновації, самовираження;
- *ініціативність*: наполегливість, самостійна робота, планування, самодисципліна, здатність до адаптації;
- *комунікація*: навички якісного усного та письмового спілкування, вміння говорити публічно і уважно слухати;
- *співробітництво*: лідерство, робота в команді, співпраця, віртуальний коворкінг [14].

В своєму дослідженні Future Work Skills 2020 Інститут майбутнього виокремлює 10 важливих навичок для успіху в роботі майбутнього: розуміння смислів; соціальний інтелект; уміння мислити поза рамками і правилами, адаптивне мислення; міжкультурна компетентність; обчислювальне мислення; медіа-грамотність; міждисциплінарність; проектне мислення; управління інформацією; уміння працювати віддалено; самомотивація, тайм-менеджмент в управлінні джерелами своїх доходів, управління онлайн-рекрутингом [15].

У World Economic Forum склали прогноз найбільш затребуваних компетенцій до 2020 року. Серед яких: вміння вирішувати складні завдання (Complex Problem Solving), критичне мислення, креативність, управління людьми, координація і взаємодія, емоційний інтелект, судження й прийняття рішень, клієнтоорієнтованість, вміння вести переговори, когнітивна гнучкість [16].

17 січня 2018 року схвалено оновлену редакцію ключових компетентностей для навчання впродовж життя – рекомендація 2018/0008 (NLE) Європейського Парламенту та Ради (ЄС). До них відносять: науки, технологія, інженерія, математика; цифрова; мовна; особиста, соціальна, навчальна; грамотність; громадянська; культурна обізнаність та самовираження; підприємницька [17].

Умови реалізації компетентнісного підходу в освітньому процесі науковці визначають в такому контексті:

- чітке усвідомлення учасниками освітнього процесу дидактичної специфіки поняття «компетентність»;

– конкретизоване визначення вимог до кінцевого рівня сформованості базових компетентностей студентів та до основних етапів їх формування;

– послідовність реалізації компетентнісного підходу на різних етапах та рівнях формування змісту освіти [18, с. 53-54].

Сьогодні в освіті змінюються пріоритети. Для викладачів – це перехід від передачі знань до створення умов для їх активного засвоєння та отримання практичного досвіду; для учнів/студентів – це перехід від пасивного засвоєння знань до активного їх пошуку, практичного осмислення; для керівництва навчальним закладом – це зміни у використанні ресурсів закладу освіти, впровадження принципів сталості та демократизації в управлінні, налагодження діалогу із зацікавленими групами населення.

Висновки. Компетентність – характеристика особистості, що забезпечує її самореалізацію, надає можливість індивідууму активно та продуктивно взаємодіяти із соціумом, уміння знаходити інформацію у невизначеній ситуації, досягання балансу між власними потребами, очікуваннями, сенсом життя і вимогами соціальної дійсності, уміння задовольняти бажання, спираючись на норми.

Протиріччя між підходами до підготовки фахівців і сучасними вимогами до їх професійної

діяльності актуалізують проблему виокремлення інтегрованих показників становлення майбутнього фахівця в закладі вищої освіти і визначення шляхів сприяння даному процесу. Однією з важливих і необхідних вимог сучасної реальності виступає компетентнісно-орієнтований підхід, спрямований на набуття особистістю певної суми знань і досвіду, що дають змогу їй робити висновки про щось, переконливо висловлювати власні думки, діяти адекватним чином у різних ситуаціях.

Однією з провідних цілей сучасної вищої педагогічної освіти є розвиток у майбутнього фахівця бажання й уміння вчитися протягом всього життя, постійно доповнюючи соціальні та професійні знання й уміння, отримані у процесі навчання у вищій школі. Уміння вчитися як потреба в самовдосконаленні, засіб самореалізації є фундаментальною для педагога професійної школи. Майбутній фахівець, перш за все, повинен уміти звертатися до свого внутрішнього світу, розвивати систему особистісних психологічних здібностей, успішно взаємодіяти із суспільством задля самоактуалізації – самовираження, самовдосконалення.

Застосування компетентнісного підходу у професійній освіті створює передумови для більшого зближення результатів освіти до потреб суспільства та вимог ринку праці

Список літератури:

1. Антонова О.Є., Маслак Л.П. Професійна педагогічна освіта: компетентнісний підхід: монографія / за ред. О.А. Дубасенюк. – Житомир: Вид-во ЖДУ ім. І. Франка, 2011. – С. 81-109.
2. Зимняя И.А. Ключевые компетентности как результативно-целевая основа компетентностного подхода в образовании / И.А. Зимняя. – М.: Исследовательский центр проблем качества подготовки специалистов, 2004. – 40 с.
3. Хуторской А.В. Ключевые компетенции как компонент личностно-ориентированной парадигмы образования / А.В. Хуторской // Народное образование. – 2003. – № 2. – С. 58-64.
4. Равен Джон. Компетентность в современном обществе: выявление, развитие и реализация / Дж. Равен. – М.: Когито-Центр, 2002. – 396 с.
5. Нагорна Н.В. Формування у студентів понять компетентності й компетенції / Н.В. Нагорна // Виховання і культура. – 2007. – № 1-2. – С. 266-268.
6. Хомский Н. Язык и мышление / Ноам Хомский. – М.: Изд-во Моск. ун-та, 1972. – 126 с.
7. Зимняя И.А. Ключевые компетентности как результативно-целевая основа компетентностного подхода в образовании / И.А. Зимняя. – М.: Исследовательский центр проблем качества подготовки специалистов, 2004. – 40 с.
8. Закон України «Про вищу освіту» [Електронний ресурс]. – Режим доступу до ресурсу: <http://zakon.rada.gov.ua/laws/show/1556-18>.
9. Стандарт вищої освіти України другий (магістерський) рівень, галузь знань – 01 – Освіта / Педагогіка, спеціальність – 015 – Професійна освіта (за спеціалізаціями).
10. Ковальчук В.І. Розвиток вищої освіти відповідно до тенденцій і вимог ринку праці / Василь Іванович Ковальчук // Розвиток сучасної освіти: теорія, практика, інновації. Матеріали II Міжнародної науково-практичної конференції, 25-26 лютого 2016 року / Василь Іванович Ковальчук. – Київ: В-во «Міленіум», 2016. – С. 22-24.
11. Ковальчук В.І. Тенденції розвитку освіти в епоху інформаційного суспільства / Василь Іванович Ковальчук // Стратегії інтенсифікації вищої гуманітарної освіти в Україні та країнах ЄС: монографія / О.В. Малихін, В.І. Ковальчук, Н.О. Арістова, Р.А. Попов, І.С. Гриценко / Василь Іванович Ковальчук. – Київ: НУБіП України, 2017. – С. 7-134.
12. Ковальчук В.І. Формування в студентів навичок XXI століття у процесі професійної підготовки / В.І. Ковальчук, А.Ю. Серета // Збірник матеріалів Всеукраїнської науково-практичної конференції "Управління закладами освіти на засадах акмеологічного підходу" (16 березня 2018 р.) : в 2 ч. Ч. 1 / В.І. Ковальчук, А.Ю. Серета. – Житомир: ФОП Левковець, 2018. – С. 224-230.
13. Kovalchuk V. High education system challenges in the context of requirements of labour market and society / Vasyl Kovalchuk. // Scientific letters of academic society of Michal Baludansky. – 2016. – С. 88-90.
14. Навьки XXI века [Електронний ресурс]. – Режим доступу к ресурсу: <http://eclab.by/texts/article/navyki-xxi-veka-v-obrazovatelnoy-programme-eclab>.
15. Goldman A. What skills will workers need to succeed in tomorrow's workplace? [Електронний ресурс] / Alex Goldman. – Режим доступу до ресурсу: <http://www.iftf.org/future-now/article-detail/3-new-invaluable-work-skills-for-2018>.
16. Ананьева Т. 10 компетенций, которые будут востребованы в 2020 году [Електронний ресурс] / Татьяна Ананьева. – Режим доступу к ресурсу: <http://hr-portal.ru/article/10-kompetency-kotorye-budut-vostrebovany-v-2020-godu>.
17. Ключові компетентності для навчання впродовж життя 2018 [Електронний ресурс]. – Режим доступу до ресурсу: <http://dystosvita.blogspot.pe/2018/01/2018.html>.
18. Бібік Н.М. Компетентнісний підхід: рефлексивний аналіз застосування / О.В. Овчарук // Компетентнісний підхід у сучасній освіті: світовий досвід та українські перспективи. (під заг. ред. О.В. Овчарук). – К., 2004. – 111 с.

Ковальчук В.И., Федченко М.В.

Глуховский национальный педагогический университет
имени Александра Довженко

ВНЕДРЕНИЕ КОМПЕТЕНТНОСТНО-ОРИЕНТИРОВАННОГО ПОДХОДА В ПРОФЕССИОНАЛЬНОМ ОБУЧЕНИИ СТУДЕНТОВ ПЕДАГОГИЧЕСКИХ СПЕЦИАЛЬНОСТЕЙ

Аннотация

В статье раскрыта сущность понятий «компетентностный подход», «компетентность», «компетенция». Проанализированы тенденции развития высшего образования в соответствии с требованиями рынка труда. Осуществлен анализ исследований и выделены компетенции, которые будут востребованы на рынке труда. Представлены ключевые компетентности для обучения в течение жизни рекомендованные Европейским парламентом и Советом Европы (ЕС). Определены требования к преподавателям высшей школы по формированию компетенций студентов.

Ключевые слова: компетентностный подход, компетенция, компетентность, рынок труда, высшее образование, профессиональная подготовка.

Kovalchuk V.I., Fedchenko M.V.

Oleksandr Dovzhenko Hlukhiv National Pedagogical University

IMPLEMENTATION OF COMPETENCE-BASED APPROACH INTO THE STUDENTS' PROFESSIONAL TRAINING

Summary

In the article the author defines the essence of the notions “competence-based approach”, “competence” and “competency”. The tendencies of higher education development which correspond with the labor market demands are analyzed. The analysis of research is carried out and the competencies required for the labor market are elicited. The key competences for lifelong learning recommended by the European Parliament and the European Union are presented.

Keywords: competence-based approach, competency, competence, labor market, higher education, professional training.

УДК 378.016:796(4)

ПРОБЛЕМИ ЗДОРОВ'Я ТА ОРГАНІЗАЦІЯ ФІЗКУЛЬТУРНО-ОЗДОРОВЧОЇ ДІЯЛЬНОСТІ СТУДЕНТІВ У КРАЇНАХ ЄВРОПИ

Литвиненко О.М., Грохович О.М.

Миколаївський національний університет
імені В.О. Сухомлинського

Досліджено проблеми та методики організації процесу фізичного виховання у європейських закладах вищої освіти. Визначено мету та завдання фізичної культури у західноєвропейських країнах. Виявлено особливості фінансового забезпечення розвитку студентського спорту. Охарактеризовано проблеми погіршення здоров'я у студентській молоді та шляхи їх вирішення. Визначено основні цілей фізичного виховання для студентської молоді.

Ключові слова: студенти, рухова активність, здоров'я, форми фізичної культури, масовий спорт, національні програми.

Постановка проблеми. Обравши курс на євроінтеграцію й європейські стандарти вищої освіти, долучившись до Болонського процесу та програми обміну студентів Erasmus+ перед сучасною українською вищою школою постає питання гуманізації освіти.

Гуманітарні знання повинні бути спрямованими на вироблення нової системи цінностей у молоді, послідовну реалізацію принципу «свобода – вибір – відповідальність» у всій роботі навчального закладу, організації навчально-пізнавальної та фізкультурно-оздоровчої діяльності студентів, що служить передумовою їх особистісного зростання й успішного професійного становлення.

Для українських фахівців вищів, особливо для викладачів фізичної культури, необхідним є вивчення європейського досвіду щодо проблем, організації, проведення, мотивації студентської молоді, а також їх імплементації у вітчизняну систему фізичного виховання у закладах вищої освіти.

Аналіз останніх досліджень і публікацій. Проблему організації та мотивації студентів до занять фізичною культурою в українських вищах вивчали науковці О. Дубогай, О. Брейкіна, Н. Булгакова, М. Булатова, В. Гусак, Т. Круцевич, А. Слобожанінов, П. Слобожанінов, О. Тимошенко, Ю. Усачов та інші. Проблему формування здоров'язберігаючої компетенції викладача фізичної культури досліджували Н. Белікова, Д. Воронін, І. Дичківська, Л. Демінська, І. Зімня, І. Іваній, В. Сергієнко, В. Тевкун.

Висвітленням й розумінням змін у підготовці фахівців галузі фізичного виховання у зв'язку з долученням України до Болонського процесу займалися Г. Бесарабчук, М. Гончерюк, І. Гринченко, О. Іващенко, Н. Іщук, В. Пасічник, Д. Солопчук, М. Солопчук, О. Тимошенко, О. Худолій, М. Ярошик.

Науковці І. Гринченко та І. Хімич досліджували процес професійної підготовки майбутніх учителів фізичної культури в країнах Європи й України.

Мета статті. Головною метою цієї роботи є теоретичний аналіз наукових досліджень, щодо виявлення проблем у здоров'ї студентської молоді та з'ясувати питання організації процесу фізичного виховання у європейських закладах вищої освіти.

Виклад основного матеріалу. Модернізація європейської освіти нерозривно пов'язана з розвитком усього суспільства, характерними рисами якого на сучасному етапі є оновлення структури та змісту освіти, послідовного впровадження інноваційних технологій навчання, введення кредитно-трансферної системи в навчальний процес.

Модернізація системи освіти спрямована на виховання нового покоління людей, що усвідомлюють загальнолюдські цінності і живуть за гуманістичними законами. Перед сучасною освітою постають універсальні цілі: вийти на новий рівень якості європейської освіти і забезпечити її конкурентоспроможність на світовому ринку, реформуючи її на засадах демократизації, відкритості, безперервності, рівного доступу до здобуття освіти, мобільності, зберігаючи при цьому автентичність національної освіти [1, с. 253-254].

У європейських країнах змістом освіти закладів вищої освіти є розвиток студентів у духовному, моральному, соціальному та культурному розвитку та їхнє фізичне благополуччя, що дозволяє отримувати знання та розуміння, а також вдосконалювати свої навички в різноманітних мистецьких, творчих та спортивних заходах.

Незважаючи на економічне благополуччя західноєвропейських країн, проблеми здоров'я та здорового способу життя мають місце і в цих країнах.

Західноєвропейські науковці відмічають, що тільки від 30 до 50 відсотків студентів відповідають рекомендаціям з фізичної активності [2; 3]. Як наслідок – проблеми здоров'я у зв'язку з низькою фізичною руховою активністю молоді. А саме – велика кількість молодих людей, яка страждає на ожиріння (у Європейському міністерстві ВООЗ діє Хартія про ожиріння). Науковці вбачають проблему у незбалансованому харчуванні, харчуванні 1-2 рази на добу. Вихід із ситуації – просування на рівні держав здорової дієти та фізичних навантажень, і це буде служити основою для розвитку нової стратегії охорони здоров'я [4, с. 18-19].

Інші автори дослідження вказують на вживання алкоголю, який є найпопулярнішим серед студентів, потім вживання тютюну та «продуктів канабісу», таких як марихуана і гашиш [5].

Ще однією проблемою здоров'я молоді є психічна складова та часті депресії. Фізична актив-

ність виступає додатковим фактором, що сприяє лікуванню й усуненню проблем психічного здоров'я [3].

На розвиток фізичного виховання і спорту, забезпечення рухової активності студентів у кожній країні західної Європи, яка долучилась до Болонського процесу, держави активно долучились до цього процесу й виділяються дві основні форми: інвестиційна участь держави, регіональних, муніципальних і місцевих органів влади в розвитку фізичного виховання і спорту; розробка законодавства в області фізичного виховання і спорту.

На розвиток масового й дитячо-юнацького спорту муніципальні і місцеві бюджети витрачають від 1 до 3 відсотків від загального обсягу бюджетних асигнувань, причому, в країнах з високим рівнем життя значну частину коштів на оздоровлення інвестує саме населення.

У більшості країн Західної Європи, мета і завдання фізичного виховання учнівської молоді, розвиток дитячо-юнацького спорту, формуються на різних рівнях. У Бельгії, Італії, Люксембурзі, Португалії, Франції – на державному. У Німеччині, Іспанії, Швейцарії – регіональному або місцевому. Але при всіх цих підходах в країнах Європейського співтовариства (ЄС), Австрії, Швейцарії і скандинавських країнах на першому місці стоїть особистість дитини і молоді людини, їх соціальний розвиток, спортивна активна дія [6].

Велику допомогу в галузі фізичного виховання і спорту надає Рада Європи – найстаріша і найбільша з європейських урядових організацій. Виходячи з положень Європейської конвенції про культуру, прийнятої ще в 1940 році, вона закріпила за кожною людиною право на заняття спортом.

З 1978 року в Раді Європи працює Комітет з розвитку спорту. На початку 1970-х років отримав визнання масштабний загальноєвропейський рух «Спорт для всіх». Це явище знайшло своє відображення в Хартії європейського спорту для всіх в 1975 році в Брюсселі. У рамках цієї Хартії кожні три роки на конференціях зустрічаються міністри із спорту.

У 1991 році було вирішено, що найближчим пріоритетом в області європейського спорту повинна стати програма взаємодопомоги країнам Центральної та Східної Європи. Ця діяльність відбивається у великій програмі розвитку спорту в цих країнах під назвою «Спринт» (спортивна реформа, інновація, підготовка).

Всі європейські країни дотримуються єдиної думки щодо спортивних цінностей: ніяких маніпуляцій спортсменами для досягнення політичних цілей, всебічна підтримка ідеї оздоровчого «Спорту для всіх», посилення значення спорту в вихованні молоді.

У травні 1995 року в Лісабоні на конференції європейських міністрів, що відповідають за спорт, був прийнятий Європейський маніфест «Молоді люди та спорт». У ньому проголошено, що надання суспільством можливості молодим людям займатися спортом має привести не тільки до конструктивного використання вільного часу, але й до вирішення таких соціальних проблем, як нетерпимість, агресивність, алкоголізм, до лікування соціальних хвороб суспільства.

Виражено також прагнення до заохочення нових партнерських відносин, щоб залучити молодих людей до процесу самоосвіти, самовдосконалення і самовираження через масовий спорт.

У травні 1992 року на 7-й конференції в Родосі була прийнята нова Спортивна хартія Європи і резолюція зі спортивної співпраці. На конференції відзначили велику роботу державних органів влади у багатьох країнах Європи з підтримки фізкультурно-спортивного руху та закликали державні органи влади налагодити взаємне співробітництво у розділі спортивного руху з метою підтримки спільних цінностей та переваг спорту, шляхом реалізації спеціальних програм.

На теперішній час у всіх країнах об'єднаної Європи існують Національні рекомендації для фізичної діяльності і заохочення фізичної активності, які тотожні з Глобальними рекомендаціями щодо фізичної активності для здоров'я [7].

В останні десятиліття у багатьох країнах Західної Європи масовий спорт почав витісняти фізичне виховання (шкільні уроки, заняття у закладах вищої освіти). У багатьох країнах практикуються обов'язкові факультативні заняття спортом за вибором, з урахуванням схильностей студентів до того чи іншого виду спорту. Також пропонуються різноманітні можливості для фізичної активності для молодих людей, у тому числі ігри та веселі елементи участі у них.

У європейського співтовариства фізична освіта покликана вирішувати оздоровчі й освітні завдання, представити рухову активність як засіб пізнання, повсякденну поведінку, вироблення вміння самостійно займатися фізичною культурою протягом всього життя.

Серед основних цілей фізичного виховання – сприяння гармонійному фізичному та психічному розвитку, задоволення потреб у рухах і іграх, сприяння загальному розвитку особистості в інтелектуальній, емоційній, поведінковій, соціальній, а також в тілесній і руховій областях. Зустрічаються і такі формулювання цілей і завдань, як опанування основ популярних видів спорту і, по можливості, формування вміння приймати самостійні рішення, сприяння зміцненню фізичного здоров'я і загального емоційного стану, поліпшення якості життя.

Роланд Наулі і Крістіан Ріхтер (Німеччина) виділяють три концепції фізичного виховання, які, на їхню думку, є пріоритетними не тільки для педагогів їхньої країни, але також для Фінляндії, Голландії та Англії:

- 1) «виховання здоров'я» («Gesundheitserziehung»);
- 2) «рухове виховання» («Bewegungserziehung»);
- 3) «спортивне виховання» («Sporterziehung») [8].

У Німеччині всі заняття масовим спортом підпорядковані Національним рекомендаціям щодо фізичної активності [9].

Заняття спортом у німецьких вишах проводиться за трьома основними правилами: безкоштовно, добровільно і з творчим розмахом. В якості основних завдань розглядаються:

- 1) регулярність занять фізичною підготовкою;
- 2) теоретична підготовка;
- 3) методико-практична підготовка;
- 4) інтенсивність навчального процесу, спрямованого на підвищення рівня фізичної підготовки;
- 5) професійно-прикладні навички, необхідні для майбутньої професійної діяльності, служби в армії;

6) поглиблені тренування і участь в змаганнях як засіб для залучення до самостійних занять спортом.

Ефективно застосовується цілеспрямований спортивний підхід до занять фізичною культурою, а також передбачається спортивно-оздоровча спрямованість фізичного виховання.

У країнах Скандинавії, в програмах передбачається виділення трьох годин на тиждень з відповідною диференціацією матеріалу для різних типів закладів. Основні завдання, які вирішуються програмами цих країн це підвищення рівня фізичної підготовленості і спортивних досягнень молоді, підвищення їх емоційного, естетичного, соціального і етичного розвитку. Як у багатьох зарубіжних країн головним є закріплення навичок активного способу життя та оздоровчої фізкультури на все подальше життя.

У багатьох університетах Фінляндії заняття фізичною культурою не є обов'язковими за навчальними планами, а виступають поза аудиторною роботою, тобто у формі факультативних занять. Формами занять з фізичної культури виступають заняття зі флорболу, черлідінгу, бадмінтону, волейболу, баскетболу, футболу, американського футболу, класи фітнес-груп і хокей на льоду. Крім того, при університетах є спортивні клуби, які розташовані в університетських містечках.

Мета занять – пропонування легкодоступних форм фізичних вправ, особливо для студентів, які ведуть малорухливий спосіб життя. У серед-

ині вересня в університетах розповсюджують спортивний стікер (абонемент), який надає доступ до всіх послуг спорту в університеті. Для студентів вартість спортивного стікера складає 30 євро за семестр або 50 євро за навчальний рік [10]. У студентській субкультурі активні нові, подібні скейтбордингу, роллерблейдінгу, хіп-хопу, сноуборду та паркуру, форми фізичної активності молоді.

Висновки і пропозиції. Огляд зарубіжних наукових публікацій за обраною темою дозволяє констатувати:

1) у студентської молоді західноєвропейських країн є проблеми із забезпеченням рухової активності. Наслідком цього є проблеми ожиріння, часті депресії, вживання алкоголю, тютюну тощо;

2) для розвитку фізичного виховання і спорту розроблено законодавство в області фізичного виховання і спорту та залучаються інвестиції держав, регіональних, муніципальних і місцевих органів влади;

3) заняття фізичною культурою у закладах вищої освіти є обов'язковими (які включені до навчальної програми) і факультативними, безкоштовними і платними;

4) передбачено особистісно-орієнтований підхід до занять фізичною культурою, створення умов для прояву та розвитку особистості кожного студента, його індивідуалізації, свободи вибору масового спорту або рухової активності, яка йому подобається.

Список літератури:

1. Сисоева С.О. Освітні системи країн Європейського Союзу: загальна характеристика : навчальний посібник / С.О. Сисоева, Т.Є. Кристопчук. – Рівне: Овід, 2012. – 352 с.
2. Dayi A. et al. Determination of Factors Affecting Physical Activity Status of University Students on a Health Sciences Campus. *Medical Science Monitor : International Medical Journal of Experimental and Clinical Research*. Available at: <http://europepmc.org/abstract/med/28103207>.
3. How to increase the likelihood of physical activity for university students: Claudia van der Heijde. *European Journal of Public Health, Volume 27, Issue suppl_3, 1 November 2017, cxx187.220*. Available at: <https://doi.org/10.1093/eurpub/ckx187.220>.
4. Physical activity and health in Europe: evidence for action / edited by Nick Cavill, Sonja Kahlmeier and Francesca Racioppi // World Health Organization Regional Office for Europe Scherfi gsvej 8 DK-2100 Copenhagen III Denmark. Available at: http://www.euro.who.int/__data/assets/pdf_file/0011/87545/E89490.pdf.
5. Litwiniuk, Artur et al. Physical Activity and Physical Fitness of Students at University of Physical Education and Sport in Biala Podlaska. *Polish Journal of Applied Sciences, [S.l.], v. 2, n. 4, p. 133-138, July 2017. ISSN 2451-1544*. Available at: <http://pjas.pwsip.edu.pl/index.php/pjas/article/view/60>.
6. Сапаргасимова А.Е. Физическое воспитание и спорт в странах западной Европы / А.Е. Сапаргасимова, А.Е. Плужнов [Электронный ресурс] // Естественнонаучные исследования. – Режим доступа: <http://repekspikz/bitstream/handle/item/290/Fizicheskoe%20vosпитание%20i%20sport%20v%20stranaj%20zapadnoi%20evropi.pdf?sequence=1&isAllowed=y>.
7. Всесвітня організація охорони здоров'я : Глобальні рекомендації щодо фізичної активності для здоров'я. – Медичний центр фізичної терапії та медицини болю «Інново». 2016. – Електронний ресурс. – Режим доступу: <http://apps.who.int/iris/bitstream/handle/10665/44399/9789241599979-ukr.pdf?sequence=25&isAllowed=y>.
8. Фирсин С.А. Инновационные формы и методы современного физического воспитания / С.А. Фирсин // Международный журнал прикладных и фундаментальных исследований. – 2013. – № 12. – С. 132-136. URL: <https://applied-research.ru/ru/article/view?id=4517> (дата обращения: 22.11.2018).
9. National Recommendations for Physical Activity and Physical Activity Promotion. URL: <https://www.sport.fau.de/files/2015/05/National-Recommendations-for-Physical-Activity-and-Physical-Activity-Promotion.pdf>.
10. Vaasan yliopisto. University of Vaasa. University's sports activities for students. URL: <https://www.univaasa.fi/en/for/student/well-being/sports/>.

Литвиненко О.М., Грохович А.Н.

Николаевский национальный университет
имени В.А. Сухомлинского

ПРОБЛЕМЫ ЗДОРОВЬЯ И ОРГАНИЗАЦИЯ ФИЗКУЛЬТУРНО-ОЗДОРОВИТЕЛЬНОЙ ДЕЯТЕЛЬНОСТИ СТУДЕНТОВ В СТРАНАХ ЕВРОПЫ

Аннотация

Исследованы проблемы и методики организации процесса физического воспитания в европейских учреждениях высшего образования. Определены цели и задачи физической культуры в западноевропейских странах. Выявлены особенности финансового обеспечения развития студенческого спорта. Охарактеризованы проблемы ухудшения здоровья у студенческой молодежи и пути их решения. Определены основные цели физического воспитания для студенческой молодежи.

Ключевые слова: студенты, двигательная активность, здоровье, формы физической культуры, массовый спорт, национальные программы.

Lytvynenko O.M., Hrokhovych A.N.

V.O. Sukhomlynskyi Mykolaiv National University

HEALTH PROBLEMS AND ORGANIZATION OF PHYSICAL AND HEALTH ACTIVITIES OF STUDENTS IN EUROPEAN COUNTRIES

Summary

Problems and methods of organizing the process of physical education in European higher education institutions are investigated. The goals and objectives of physical culture in Western European countries are determined. The peculiarities of financial support for the development of student sports are revealed. The problems of decline in student youth health and ways their solution are described. The basic goals of physical education for the student youth are identified.

Keywords: students, motor activity, health, forms of physical culture, mass sports, national programs.

УДК 37.032

СКЛАДОВІ МЕТОДИКИ ПРОЕКТУВАННЯ ОСОБИСТОСТІ ЗА В.О. СУХОМЛИНСЬКИМ

Мельник І.М., Заремба Л.В.

Східноєвропейський національний університет імені Лесі Українки

У статті розглядається актуальна для нинішнього часу проблема проектування людини в педагогічній спадщині В.О. Сухомлинського. Робиться акцент на новаторській педагогіці вченого. На основі скрупульозного аналізу праць педагога автори виокремлюють провідні складові проектувальної методики в Павлівській школі. Наголошується, що колектив цієї школи системно й послідовно реалізував ідею проектування людини комплексом різноманітних форм і засобів. Акцентовано, що учений сам був великим людинознавцем і людинолюбом. Самобутні ідеї В.О. Сухомлинського, зреалізовані в практиці роботи Павлівської школи, є добрим орієнтиром у формуванні особистості для сучасних освітян.

Ключові слова: педагог-гуманіст, проектування людини, особистість, новаторські ідеї, педагогіка В.О. Сухомлинського.

Постановка наукової проблеми та її значення. Переорієнтація сучасної педагогіки на людину та її розвиток, відродження гуманістичної традиції є завданнями, що поставлені самим життям. Їх вирішення і зумовило розробку гуманістичної філософії освіти – стратегічної програми якісного оновлення освітнього процесу на всіх його ступенях. Теоретично обґрунтовані положення і чинні практичні поради стосовно вищезазначеного освітяни черпають із багатющої спадщини В.О. Сухомлинського. Однією із домінант у вченні педагога-гуманіста є питання проектування людини. Кожне нове звернення до творчості вченого підтверджує її актуальність для сучасного періоду становлення особистісно орієнтованої педагогіки.

Аналіз останніх досліджень і публікацій. Педагогіка В.О. Сухомлинського, в тому числі й аспекти формування людини з позицій гуманної педагогіки знайшли висвітлення в доробку сучасних науковців. Для досягнення поставленої мети крім праць вченого нами були проаналізовані роботи А.С. Макаренка, О.В. Сухомлинської, В.Г. Кузя, І.Д. Беха, А.М. Богуш, М.Я. Антонець, Н.В. Кічук, В.П. Вонсович, В.В. Федорчука, Т.М. Франчук, Л.С. Бондар, М.Є. Євтуха.

Виділення не вирішених раніше частин загальної проблеми. Серед проблем формування особистості на засадах гуманістичної педагогіки ми виокремлюємо малодосліджений аспект проектування її.

Мета публікації: розкрити складові методики проектування людини за В.О. Сухомлинським.

Виклад основного матеріалу. У контексті означеного напряму дослідження доцільним є звернення до тлумачення термінів «проекції», «проектування». «Проект» у перекладі з латинської мови означає «задум», «план».

«Проектування в загальному його розумінні – це науково обґрунтована побудова системи параметрів майбутнього об'єкта, стану чи процесу. Проектування – особливий тип інтелектуальної діяльності, відмінною особливістю якої є перспективна орієнтація, практично спрямоване дослідження» [1, с. 18].

З огляду на вищеподані визначення, методику проектування людини за Сухомлинським треба розуміти як науково обґрунтовану систему впли-

вів на особистість у їх тісному взаємозв'язку з врахуванням вікових та індивідуальних особливостей. відтак з передбаченням диференційованого впливу. Процес проектування – складний, тривалий у часі, динамічний. Складність його пояснюється своєрідністю людської особистості з розмаїттям її інтересів, потреб, можливостей, здібностей. Тривалість у часі детермінується істиною: людській досконалості немає меж.

Динамічний характер процесу проектування пояснюється мінливістю самої особистості, її неповторністю та змінними вимогами до її становлення і формування.

Ідея проектування людини притаманна багатогранній діяльності В.О. Сухомлинського. Ключовою тезою для нас є визнання вченого великим людинознавцем і людинолюбом.

Вимоги сьогодення актуалізують положення педагогіки гуманізму Василя Олександровича, який в умовах авторитарної школи, панування комуністичної ідеології шукав разом із своїми колегами-однодумцями, батьками учнями, громадою відповіді на непросте запитання: як сформувати особистість, як спроектувати людину – думаючу, творчу, ініціативну, відповідальну, толерантну, яка уміла б натхненно працювати, вчитися, любити, ненавидіти ворогів, відчувати душу іншої людини, боротися зі злом, не завдавати кривди людям, не бути байдужим до чужого горя, вміти співчувати, підтримати в біді, відчути власну неповторність, усвідомити відповідальність за свої дії, вчинки, слова.

З усією виваженістю можна сказати, що методика проектування людини за В.О. Сухомлинським власне була спрямована на вищезначений пошук. Провідним у системі цієї методики було глибоке розуміння і усвідомлення великим учителем того, що «людська особистість – це найскладніший сплав фізичних і духовних сил, думок, почуттів, волі, характеру, настроїв. Без знання всього цього неможливо ані вчити, ані виховувати» [2, с. 138].

Ще задовго до поширення у сучасній педагогіці методу проектів В.О. Сухомлинський впроваджував його в практику роботи Павлівської школи.

Широка палітра комплексу його методик проектування людини представлена у працях «Сер-

це віддаю дітям», «Павлівська середня школа», «Проблеми виховання всебічно розвинутої особистості», «Духовний світ школяра», «Розмова з молодим директором школи», «Гармонія трьох начал», «Народження громадянина».

Одним із ключових аспектів педагогіки гуманізму вченого відзначаємо пріоритети особистості вихованця у навчально-виховному процесі, що і є основою сучасного розуміння особистісно орієнтованої педагогіки. Метою особистісно орієнтованої освіти сучасні дослідники визначають такі положення: «Знати, підтримати, розвинути людину в людині, закласти в ній механізм саморегуляції, самозахисту, самовиховання» [3, с. 23].

Акцентуємо, що саме це було головним вектором розроблених, обґрунтованих, апробованих і пропонованих методик проектування людини В.О. Сухомлинського.

Культура людини є одним із цінних чотирьох культур в у школі, виділених педагогом-гуманістом (культ Вітчизни, культ книги, культ рідного слова).

Серед важливих чинників впливу на становлення людини Василь Олександрович виділяв школу, освітньо-виховне середовище, колектив, громадськість, учителя-вихователя, родину, рідну мову, працю, мистецтво. Вчений наголошував, що в освіті є «найуніверсальніша – найскладніша й найблагородніша робота, єдина для всіх і водночас своєрідна і неповторна в кожній сім'ї – творення людини» [4, с. 411].

Саме творенню людини педагог із своїм колективом вчителів-одномудців підпорядкував усю педагогічну систему, надаючи водночас суттєвого значення цілісності й взаємодії різних чинників. Ми підтримуємо думку сучасного науковця Кічук Н.В. щодо виділення серед конструктивних ідей вченого, вартих для переосмислення сучасними освітянами, такої «витлумачення видатним педагогом тих педагогічних явищ, які лише сьогодні освітянська громадськість усвідомлює як актуальні» [5, с. 106].

Серед розмаїття напрацювань вченого є чимало оригінальних методик, орієнтованих на розвиток творчих, розумових та фізичних здібностей учнів. Виховання дітей Василь Олександрович розглядав у контексті різноманітних видів діяльності (інтелектуальної, трудової, моральної, естетичної, фізичної), спрямованої на всебічний розвиток особистості. Учений був переконаний, що основу виховання мають становити народна педагогіка та загальнолюдські цінності – добро, совість, честь, обов'язок, гідність. Тому й не дивно, що проектна діяльність народознавчого спрямування широко ввійшла в освітню практику Павлівської школи, де моральний ідеал добра, правди, честі, духовної краси формувалася й утверджувався в активній діяльності школярів. Дослідження явищ рослинного й тваринного світу, натуралістична робота давали можливість учням пізнати світоглядні істини, зрозуміти, що істини пізнаються в праці.

В.О. Сухомлинський стверджував: «Праця в природі (шкільна ділянка, теплиця, ферма) – важливе джерело самовираження людини, без якого не може бути й мови про формування світогляду. Учений був переконаний, що «світоглядні переконання стають духовним надбанням особистості тоді, коли думка полонить серце, про-

буджує почуття. Холодне серце не може нести високих почуттів, поривань, ідеалів» [6, с. 392].

Створені в школі куток живої природи, зелена лабораторія, теплиці, зелений будиночок, плодовий сад, виноградник, майстерні, фізичний і хімічний кабінети були передусім вогнищами допитливої думки» [6, с. 392].

Методика проектування людини вченого передбачала систему розвивального навчання, самотутність життя дитини, учіння з радістю, розвиток інтересу до знань, талантів учнів.

Павлівські вчителі багато уваги приділяли книзі й роботі з нею. Не випадково найрадіснішим у школі Василя Сухомлинського було свято книги. Учений вважав читання віконцем, крізь яке діти бачать і пізнають себе. У контексті сьогодення правомірним є твердження, що створені педагогом «Куточок мрії», «Куточок краси», «Кімната казки», «Школа радості», «Школа під блакитним небом», «Золота бібліотека», «Кімната думки», «Сад здоров'я», «Острів чудес», кімната «Джерело знань» – є своєрідним комплексом проектів, спрямованих на поєднання розумної праці рук, самодіяльності і творчості. Саме з допомогою таких проектів павлівські вчителі прилучали дітей до читання, що захоплює розум і серце, пробуджує роздуми про світ і самого себе» [6, с. 414].

Як елемент розумової культури, який має розвивальне значення, педагог розглядав шахи. На його переконання, треба зацікавити дітей грою в шахи, вводити її в життя школи.

Василь Сухомлинський запропонував чимало оригінальних методів, прийомів, форм навчання та виховання, спрямованих на розвиток творчих, розумових та фізичних здібностей. Зокрема, впровадив у практику «уроки мислення» серед природи, які проходили в атмосфері співробітництва й творчості. Ці уроки він називав подорожами до джерела живої думки. Прагнення зрозуміти побачене спонукало встановлювати причинно-наслідкові зв'язки, пробуджуючи дитячу думку.

Великого значення надавав педагог природі як виховному засобу. «Я прагнув до того, щоб перед тим як відкрити першу книжку, прочитати по складах перше слово, діти прочитали сторінки найпрекраснішої в світі книги – книги природи», – наголошував вчений. – «...Кожна мандрівка в природу – урок мислення, урок розвитку розуму».

Розроблена Сухомлинським система занять передбачала розвиток творчої думки. Чільне місце в ній відводилося самостійному складанню казок, маленьких творів, доповідей, математичних задач, вивченню окремих тем. Домашні завдання педагог вважав необхідними, але часу на них має витрачатися менше, ніж на дозвілля учня.

Своєрідно й творчо Василь Олександрович використовував казку у вихованні дошкільнят і молодших школярів. Він вважав казку, фантазію, гру – вірною дорогою до серця дитини. Глибокі за своїм змістом його казки – як свіжий вітер, що роздмухує вогник дитячої думки і мови. На його уроках діти самі складали казки, в яких їхня буйна фантазія поєднувалася з глибоким моральним змістом. У Павлівській школі було обладнано кімнату казок. Створений центр – кімната «Джерела знань» була однією із складових методики розвивального навчання, де все орієнтувалося на закономірності розвитку особистості.

Уроки історії, літератури спрямовувалися на пробудження почуттів гідності, гордості за світле, героїчне в житті своїх предків. А темні, тяжкі сторінки історії Вітчизни пробуджували почуття болю в юних серцях.

Літературу В. Сухомлинський вважав людинознавством і одним із найтонших засобів самопізнання, самовиховання, піднесення людини, утвердження в ній моральної краси. Не можна не погодитися з думкою вченого про те, що вивчення літератури сприяє становленню внутрішнього людського світу – моралі, культури, краси [6, с. 396].

Василь Олександрович скеровував учителів до того, щоб уроки були відкриттям, пошуком, осмисленням істини в спільній діяльності педагога та учня.

Золота бібліотека у Сухомлинського була тим вогнищем життя особистості, біля якого відбуваються найтонші процеси формування юної душі: людина торкається найдорожчого, найсвітлішого, що створено, здобуто, завойовано, вистраждано людством, і сама стає активною виховуючою силою, бо моральні цінності стають особистим надбанням» [6, с. 414].

Колектив педагогів Павлиша книжкою, словом, музикою, красою природи, красою взаємин, чуйністю, увагою попереджували грубість, безсердечність, моральне безкультур'я, розвиваючи тонкість і чуйність серця. При цьому педагоги турбувалися про те, щоб підлітки брали близько до серця, пізнавали не тільки свідомістю, а й почуттями.

Велику увагу Василь Олександрович приділяв праці як розумовій, так і фізичній. Особливо слушною є думка вченого про моральний сенс праці, який «полягає в тому, що людина здобуває найвищу радість оптимістичного світосприймання – радість творення» [6, с. 445].

Суттєво уточнює і доповнює методику проектування людини бачення вченого виховного начала виховної роботи в тому, щоб кожен учень був для кожного з нас (і для всіх без винятку) передусім людською особистістю, гідною великої поваги. Зауважимо, що тут Сухомлинський чітко продовжує макаренківський підхід до проектування особистості – повага до гідності вихованця понад усе. При цьому педагог акцентував

на потребі в повсякденному «ставленні до живої людської особистості бачити людину в перспективі – завтрашнього батька, майстра із золотими руками, поета, людину, що має право гордитися собою» [6, с. 449].

Складниками проектувальної діяльності Сухомлинського були передусім щира віра в можливість дитини, довіра до неї, відкритість, повага, доброта, сердечність, чуйність, людяне ставлення.

Одне із золотих правил виховання на практиці – «якнайбільше вчинків, спонукуваних благородними бажаннями, прагненнями особистості до морального ідеалу» [6, с. 458].

Учений утверджує таку думку: «справжньою людиною стає тільки той, у кого в душі виникають, утверджуються благородні бажання, що стимулюють поведінку, породжують пристрасті й вчинки, в яких людина знов таки утверджується, в яких у неї народжуються нові бажання» [6, с. 459].

Слухання музики вечірнього неба, сонячного полудня літньої ночі, лісового струмка, вирощування Саду для людей і Виноградника для людей, складання оповідань-мініатюр, складання віршів, казок, читання книг, гарячі суперечки, конструювання діючої моделі зерноочисної машини. походи в «Сад героїв» (тут очищали дерева від сухих гілок і листя, підсаджували молоді деревця, клали квіти), подорожі землею кулею – далеко не весь комплекс засобів у проектуванні людини в Павлиській школі.

Висновки з даного дослідження і перспективи. Таким чином, ми бачимо цілісну наскрізну і обґрунтовану методику проектування людини в усіх її стосунках, взаєминах, зв'язках, в діяльності. Передусім В.О. Сухомлинський визначав діагностику як первинну ланку проектування. В цілому ж методика вченого підпорядкована проектуванню здорової як фізично, так і морально, гармонійно розвиненої людини. Власне на це була спрямована цілісна система чітко скоординованої діяльності вчительського колективу в Павлиші.

На нашу думку, цікавим дослідженням у перспективі може бути порівняльна характеристика проектувальної методики А.С. Макаренка та В.О. Сухомлинського, узагальнення їх характеристик, можливостей трансформації в сучасну освітню практику.

Список літератури:

1. Ісаєва І. Метод проектів – ефективна технологія навчання: [підручник для директора]. – 2005. – Режим доступу: <https://nhhp:ped.org.ua>.
2. Калуська Л. Видатні українські педагоги // Інформаційний довідник. – Л. Калуська. – Тернопіль: Мандрівець, 2008. – 223 с.
3. Пащенко Д.І. Генезис гуманістичних ідей у педагогіці / Д.І. Пащенко [Монографія]. – К.: Науковий світ, 2001. – 278 с.
4. Сухомлинський В.О. Батьківська педагогіка / В.О. Сухомлинський // Вибр. твори в 5-ти т. – Т. 5. Статті. – К.: Рад. школа, 1977. – 639 с.
5. Кічук Н.В. Спадщина В.О. Сухомлинського – невичерпне джерело науково-педагогічного натхнення освітян сучасності / Н.В. Кічук. Особистісно орієнтований потенціал педагогіки В.О. Сухомлинського // Зб. матеріалів міжвузівської науково-практичної конференції (30 вересня – 1 жовтня 2008 року). – Кам'янець-Подільський, 2008. – 276 с.
6. Сухомлинський В.О. Серце віддаю дітям / В.О. Сухомлинський // Вибр. твори в 5-ти т. – Т. 3. – К.: Рад. школа. – 283 с.

Мельник И.Н., Заремба Л.В.

Восточноевропейский национальный университет имени Леси Украинки

СЛАГАЕМЫЕ МЕТОДИКИ ПРОЕКТИРОВАНИЯ ЛИЧНОСТИ ЗА В.А. СУХОМЛИНСКИМ

Аннотация

В статье рассматривается актуальная для нынешнего времени проблема проектирования человека в педагогическом наследии В.А. Сухомлинского. Сделано акцент на новаторской педагогике ученого. На основании тщательного анализа работ педагога-гуманиста авторы выделяют ведущие слагаемые проектной методики в Павлышской школе. Подчеркивается, что коллектив этой школы систематически и последовательно реализовал идею проектирования человека комплексом разнообразных форм и средств. Акцентировано, что ученый сам был большим человековедом и человеколюбом. Неординарные идеи В.А. Сухомлинского реализованы в практике работы Павлышской школы, служат хорошим ориентиром в формировании личности для современных работников просвещения.

Ключевые слова: педагог-гуманист, проектирование человека, личность, новаторские идеи, педагогика В.А. Сухомлинского.

Melnyk I.M., Zaremba L.V.

Lesya Ukrainka Eastern European National University

COMPONENTS OF THE METHODS OF PROJECTING A PERSON ACCORDING TO V.O. SUKHOMLINSKY

Summary

The article deals with today's actual problem of projecting a person in V.O. Sukhomlynsky's pedagogic inheritance. It is accented on the novator scientist's pedagogics. On the bases of deep analyses of teacher-humanist's works the authors defines the main components of projective methods at Pavlyska school. It is stressed that the staff of this school was systematically and gradually realizing the idea of projecting a man by means of different forms and complexes. It is accented that the author himself was a great man's expert and man's lover. Distinctive Sukhomlynsky's ideas were realised in the activity of Pavlyska school. It is a fine landmark in the formation of a person for contemporary-educators.

Keywords: pedagog-humanist, projecting a person, personality, novator ideas, V.O. Sukhomlynsky's pedagogics.

УДК 376.1

ОРГАНІЗАЦІЙНО-ЗМІСТОВНИЙ АСПЕКТ ПРОФЕСІЙНОЇ ДІЯЛЬНОСТІ АСИСТЕНТА ВЧИТЕЛЯ ЗАКЛАДУ ЗАГАЛЬНОЇ СЕРЕДНЬОЇ ОСВІТИ З ІНКЛЮЗИВНОЮ ФОРМОЮ НАВЧАННЯ

Мороз Л.М.

Сумський державний педагогічний університет
імені А.С.Макаренка

У статті конкретизовано організаційно-змістовні особливості професійної діяльності асистента вчителя закладу загальної середньої освіти в умовах інклюзивного навчання. Уточнено вимоги до професійної діяльності асистента вчителя в інклюзивному класі, що забезпечить окреслення стратегічних орієнтирів для удосконалення їх фахової підготовки, та професійної самореалізації.

Ключові слова: діти з особливими освітніми потребами, заклади загальної середньої освіти, інклюзивна форма навчання, професійна діяльність, асистент учителя.

Постановка проблеми. Останнім часом у всьому світі спостерігається неухильне збільшення кількості дітей із порушенням психофізичного розвитку. В Україні їх понад 1 млн., що становить 12% від загальної кількості дитячого населення країни. Окрім збільшення кількості дітей із обмеженими можливостями, наголошується тенденція якісної зміни структури дефекту, комплексності порушення у кожній конкретній дитині [1, с. 190].

Наразі в Україні на законодавчому рівні визнано право дітей з порушеннями психофізичного розвитку на навчання в закладах загальної середньої освіти, що спричинило активізацію впровадження інклюзивного навчання в загальноосвітній процес у нашій державі. Така ситуація зумовлює потребу розробки технологій інклюзивного навчання дітей різних нозологій у закладах загальної середньої освіти, визначення змісту та покращення організації діяльності педагогічного персоналу та всіх учасників освітнього процесу.

Важливість точного визначення вимог до професійної діяльності асистента вчителя закладах загальної середньої освіти в умовах інклюзивного навчання забезпечуватиме окреслення стратегічних орієнтирів для удосконалення їх фахової підготовки та професійної самореалізації.

Аналіз останніх досліджень і публікацій. Проблема удосконалення освіти дітей із психофізичними порушеннями вже тривалий час розробляється у наукових роботах Е. Данілавічюте, А. Колупасової, С. Миронової, В. Синьова, М. Шеремет, та ін. Визначенню концептуальних засад інклюзивної освіти присвячені доробки М. Ворон, А. Колупасової, Н. Найди, Н. Софій, І. Ярмошук та ін. Основні проблеми реалізації інклюзивної освіти в Україні окреслено у публікаціях С. Альохіної, О. Заярнюк, А. Колупасової, Н. Матвеевої, І. Хозраткулової та ін. Міжнародне та українське законодавство щодо навчання осіб із особливими освітніми потребами проаналізовано А. Агабабян, Г. Давиденко, А. Колупасовою та ін. Проблеми професійної компетентності фахівців у галузі інклюзивної освіти підіймаються в роботах М. Захарчук, О. Кочерук, О. Мартинчук, І. Садової та ін.

Виділення не вирішених раніше частин загальної проблеми. Проте, не зважаючи на значущість отриманих науковцями результатів, проблема організації та змісту професійної діяльності асис-

тента вчителя закладу загальної середньої освіти в умовах інклюзивного навчання залишається не вирішеною. Потребують уточнення і конкретизації вимоги до професійної діяльності асистента вчителя в інклюзивному класі, а також особливості його взаємодії з іншими учасниками освітнього процесу.

Мета статті. Головною метою цієї роботи є конкретизувати організаційно-змістовні особливості професійної діяльності асистента вчителя закладу загальної середньої освіти в умовах інклюзивного навчання.

Виклад основного матеріалу. Інклюзія (дослівно від англ. inclusion – включення) – процес збільшення ступеня участі всіх громадян у суспільному житті, і насамперед таких, що мають труднощі психофізичного розвитку. Цей процес передбачає розробку і застосування таких конкретних заходів, які зможуть дозволити кожній людині рівноправно брати участь в академічному і суспільному житті [2, с. 10].

Інклюзія базується на ідеї, що життя і побут людей із психофізичними розладами мають бути якомога більше наближені до умов і стилю життя усього суспільства. Ця ідея відображена і закріплена низкою міжнародних правових актів: Всесвітньою декларацією прав людини (1948 р.), Декларацією про права розумово відсталих осіб (1971 р.), Декларацією про права інвалідів (1975 р.), Конвенцією про права дитини (1989 р.), Всесвітньою декларацією про особливості впливу, захисту і розвитку дітей (1990 р.) та іншими документами, ратифікованими Україною.

Під інклюзивною освітою розуміють систему освітніх послуг, що ґрунтується на принципі забезпечення основного права дітей на освіту та права навчатися за місцем проживання, що передбачає навчання дитини з особливими освітніми потребами, зокрема, дитини з особливостями психофізичного розвитку, в умовах загальноосвітнього закладу [8, с. 12].

Концепція інклюзивної освіти відображає одну з головних демократичних ідей – усі діти є цінними й активними членами суспільства. Інклюзивна освіта передбачає створення освітнього середовища, яке б відповідало потребам і можливостям кожної дитини, незалежно від особливостей її психофізичного розвитку.

Інклюзивне навчання забезпечує доступ до освіти дітей з особливими потребами у закладах

загальної середньої освіти за рахунок застосування підходів до навчання, що враховують індивідуальні особливості таких дітей. В основу інклюзивної освіти покладена ідеологія, яка виключає будь-яку дискримінацію дітей; забезпечує рівноцінне ставлення до всіх людей, але створює спеціальні умови для дітей з особливими потребами.

Сучасний стан освіти дітей із психофізичними порушеннями в Україні характеризується постійним збільшенням кількості закладів загальної середньої освіти, в яких запроваджується інклюзивна форма навчання. Згідно зі статистичними даними Міністерства освіти і науки України у 2012-2013 навчальному році функціонувало 365 закладів загальної середньої освіти з інклюзивною формою навчання, у цих школах протягом навчального року освітні послуги для дітей із психофізичними порушеннями надавались у 841 класі з інклюзивною формою навчання і за останні п'ять років ця кількість істотно збільшилась. Таким чином, спостерігається позитивна тенденція щодо впровадження цієї форми навчання для дітей із особливими освітніми потребами в Україні [5, с. 1].

Проте, необхідно зазнати існування істотних перепон, щодо більш масового та якісного надання освітніх послуг для дітей із порушеннями психофізичного розвитку. Це визначається, у першу чергу, недостатнім фінансуванням освітнього процесу, що перешкоджає ефективно забезпечувати спеціальні умови для дітей з порушеннями розвитку, залучати необхідну кількість асистентів учителів. Крім того остаточно не вирішеним залишається питання організації та змісту діяльності асистентів учителів, кола їх професійних обов'язків, особливостей взаємодії із учителями які також досить часто є неготовими до роботи в нових для них умовах [5, с. 2].

Інклюзивна форма навчання з метою ефективної реалізації навчально-виховної, корекційно-розвивальної та лікувально-профілактичної роботи передбачає взаємодію вчителя та інших фахівців (асистента; спеціального педагога відповідного профілю: олігофренопедагога, тифлопедагога, сурдопедагога, ортопедагога; логопеда; психолога, соціального працівника, медичного працівника тощо), які входять до мультидисциплінарної команди [2, с. 17]. Залучення відповідних фахівців та визначення міри їх участі у процесі інклюзивного навчання визначається у кожному конкретному випадку та повинно забезпечуватись освітнім закладом.

Працюючи разом вчителі, асистенти, фахівці зі спеціальної освіти психологи, й інші спеціалісти можуть повною мірою зауважити всі особливості дітей із психофізичними розладами, узгодити свої дії, врахувати професійні поради один одного для забезпечення максимальної ефективності такої діяльності. Інклюзивна форма навчання передбачає залучення до освітнього процесу цілого ряду фахівців, проте безпосереднім і обов'язковим його учасником є асистент учителя. В нашій країні асистент вчителя це не допоміжний персонал, а висококваліфікований фахівець, який має відповідну фахову підготовку (принаймні рівень бакалавра) чи пройшов перепідготовку, позиціонується незамінним та рівноправним суб'єктом мультисуб'єктного процесу інклюзивної освіти.

У 2010 р. Класифікатор професій доповнено посадою асистента вчителя інклюзивного навчання та відповідними нормативними актами зазначено, що педагогічне навантаження асистента вчителя інклюзивних класів закладів загальної середньої освіти становить 25 годин на тиждень (з розрахунку 1 ставка на клас) [6]. Кількість учнів у класі з числа дітей із порушеннями опорно-рухового апарату, затримкою психічного розвитку, слабозорих чи туговухих, легкою розумовою відсталістю тощо може бути не більше трьох та учнів із числа дітей сліпих, глухих, з тяжкими порушеннями мовлення, розладами аутистичного спектру, іншими складними порушеннями розвитку (порушеннями слуху, зору, опорно-рухового апарату в поєднанні з інтелектуальними порушеннями чи затримкою психічного розвитку) або тих, що пересуваються на візках – не більше двох.

Також зазначимо, що тривалість уроків для учнів з особливими освітніми потребами в інклюзивних класах не відрізняється від тривалості уроків для інших учнів і становить: у перших класах – 35 хвилин, у других – четвертих класах – 40 хвилин, у п'ятих – одинадцятих класах – 45 хвилин. Тривалість додаткових корекційно-розвивальних занять становить 20-25 хвилин – індивідуальних та 35-40 хвилин – групових. Такі заняття визначені індивідуальною програмою розвитку дитини, проводяться вчителями-дефектологами і психологами навчального закладу та у разі потреби – додатково залученими фахівцями з якими навчальний заклад або відповідний орган управління освітою укладають цивільно-правові договори [4].

Постановою Кабінету міністрів України від 15.08.2011 №872 «Про затвердження Порядку організації інклюзивного навчання у загальноосвітніх навчальних закладах» визначено, що асистент учителя забезпечує особистісно орієнтоване спрямування навчально-виховного процесу в класах з інклюзивною формою навчання, бере участь у розробленні та виконанні індивідуальних навчальних планів та програм, адаптує навчальні матеріали з урахуванням індивідуальних особливостей навчально-пізнавальної діяльності дітей з особливими освітніми потребами [7].

Серед посадових обов'язків асистента вчителя в класах з інклюзивною формою навчання зазначено, що він забезпечує соціально-педагогічний супровід дитини з особливими освітніми потребами наступним чином [3]:

- разом із вчителем класу виконує навчальні, виховні, соціально-адаптаційні заходи, запроваджуючи ефективні форми їх проведення;

- допомагає дитині у виконанні навчальних завдань, залучає учня до різних видів навчальної діяльності;

- у складі групи фахівців бере участь у розробленні та виконанні індивідуальної програми розвитку дитини; адаптує навчальні матеріали з урахуванням індивідуальних особливостей навчально-пізнавальної діяльності дитини з особливими освітніми потребами.

Лист Міністерства освіти і науки, молоді та спорту №1/9-675 від 25.09.12 року «Щодо посадових обов'язків асистента вчителя» регламентує наступні види діяльності асистента вчителя загальноосвітніх навчальних закладів з інклюзивною формою навчання [3]:

Організаційна:

- допомагає в організації навчально-виховного процесу в класі з інклюзивним навчанням;
- надає допомогу учням з особливими освітніми потребами в організації робочого місця;
- проводить спостереження за дитиною з метою вивчення її індивідуальних особливостей, схильностей, інтересів та потреб;
- допомагає концентрувати увагу, сприяє формуванню саморегуляції та самоконтролю учня;
- співпрацює з фахівцями, які безпосередньо працюють з дитиною з особливими освітніми потребами та беруть участь у розробленні індивідуальної програми розвитку;
- забезпечує разом з іншими працівниками здорові та безпечні умови навчання, виховання та праці;
- веде встановлену педагогічну документацію.

Навчально-розвивальна:

- співпрацюючи з вчителем класу, надає освітні послуги, спрямовані на задоволення освітніх потреб учнів;
- здійснює соціально-педагогічний супровід дітей з особливими освітніми потребами, дбає про професійне самовизначення та соціальну адаптацію учнів;
- сприяє розвитку дітей з особливими освітніми потребами, поліпшенню їхнього психоемоційного стану;
- стимулює розвиток соціальної активності дітей, сприяє виявленню та розкриттю їхніх здібностей, талантів, обдарувань шляхом їх участі у науковій, технічній, художній творчості;
- створює навчально-виховні ситуації, обстановку оптимізму та впевненості у своїх силах і майбутньому.

Діагностична:

- разом із групою фахівців, які розробляють індивідуальну програму розвитку дітей з особливими освітніми потребами, оцінює навчальні досягнення учнів;

– оцінює виконання індивідуальної програми розвитку, вивчає та аналізує динаміку розвитку учня.

Прогностична:

– на основі вивчення актуального та потенційного розвитку дитини бере участь у розробленні індивідуальної програми розвитку.

Консультативна:

- постійно спілкується з батьками, надаючи їм необхідну консультативну допомогу;
- інформує вчителя класу та батьків про досягнення учня;
- дотримується педагогічної етики, поважає гідність особистості дитини, захищає її від будь-яких форм фізичного або психічного насильства;
- постійно підвищує свій професійний рівень, педагогічну майстерність, загальну культуру.

У процесі професійної діяльності асистент вчителя навчального закладу з інклюзивною формою навчання не може:

- самостійно оцінювати навчальні результати учнів;
- самостійно планувати навчальний процес;
- самостійно вести урок;
- самостійно вносити зміни до навчальних завдань без попередньої консультації з вчителем;
- самостійно відбирати навчальний матеріал, методики та методи навчання;
- оцінювати діяльність іншого персоналу;
- самостійно змінювати індивідуальну програму розвитку дитини з особливими освітніми потребами.

Висновки і пропозиції. Процес впровадження в Україні інклюзивної форми навчання актуалізує проблему організації та змісту професійної діяльності усіх його учасників, і передусім асистента вчителя. Чітке визначення і конкретизація вимог до професійної діяльності асистента вчителя в інклюзивному класі, а також особливостей його взаємодії з іншими учасниками освітнього процесу сприятимуть підвищенню ефективності освіти осіб із психофізичними розладами.

Список літератури:

1. Заярнюк О.В. Інклюзивна освіта в Україні: проблеми та шляхи їх вирішення / О.В. Заярнюк // Науковий вісник Міжнародного гуманітарного університету. – 2015. – № 11. – С. 190-193.
2. Колупаєва А.А. Інклюзивна освіта: реалії та перспективи: Монографія / А.А. Колупаєва. – К.: «Самміт-Книга», 2009. – 326 с.
3. Лист Міністерства освіти і науки, молоді та спорту України № 1/9-675 від 25.09.12 року «Щодо посадових обов'язків асистента вчителя» [Електронний ресурс]. Режим доступу: <https://autism.ua/zminylasia-stavka-asystenta-vchytelia-pro-posadu-vchytel-defektoloh/>.
4. Лист Міністерства освіти і науки України «Щодо тривалості уроків в інклюзивних класах, функціональних обов'язках асистента вчителя» від 05.02.2018 № 2.5-2 [Електронний ресурс]. – Режим доступу: <https://autism.ua/zminylasia-stavka-asystenta-vchytelia-pro-posadu-vchytel-defektoloh/>.
5. Мартинчук О.В. Сучасні вимоги до професійної діяльності вчителя початкової школи в умовах інклюзивного навчання [Електронний ресурс] / О.В. Мартинчук. – Режим доступу: <http://www.psyh.kiev.ua/>.
6. Наказ № 90 від 01.02.2018 «Про внесення змін до наказу Міністерства освіти і науки України від 06 грудня 2010 року № 1205» [Електронний ресурс]. – Режим доступу: <https://autism.ua/zminylasia-stavka-asystenta-vchytelia-pro-posadu-vchytel-defektoloh/>.
7. Постанова Кабінету міністрів України від 15.08.2011 № 872 «Про затвердження Порядку організації інклюзивного навчання у загальноосвітніх навчальних закладах» [Електронний ресурс]. – Режим доступу: <http://zakon.rada.gov.ua/laws/show/872-2011-p/ed20110815>.
8. Софій Н.З., Найда Ю.М. Концептуальні аспекти інклюзивної освіти / Інклюзивна школа: особливості організації та управління : [навч.-метод. посіб.] / [А.А. Колупаєва, Ю.М. Найда, Н.З. Софій та ін.]; за заг. ред. Л.І. Даниленко. – К., 2007. – 128 с.

Мороз Л.М.

Сумской государственной педагогический университет
имени А.С. Макаренка

ОРГАНИЗАЦИОННО-СОДЕРЖАТЕЛЬНЫЙ АСПЕКТ ПРОФЕССИОНАЛЬНОЙ ДЕЯТЕЛЬНОСТИ АССИСТЕНТА УЧИТЕЛЯ УЧРЕЖДЕНИЯ ОБЩЕГО СРЕДНЕГО ОБРАЗОВАНИЯ С ИНКЛЮЗИВНОЙ ФОРМОЙ ОБУЧЕНИЯ

Аннотация

В статье конкретизированы организационно-содержательные особенности профессиональной деятельности ассистента учителя учреждения общего среднего образования в условиях инклюзивного обучения. Уточнены требования к профессиональной деятельности ассистента учителя в инклюзивном классе, что поможет обозначить стратегические ориентиры для усовершенствования их профильной подготовки и профессиональной самореализации.

Ключевые слова: дети с особыми образовательными потребностями, учреждения общего среднего образования, инклюзивная форма обучения, профессиональная деятельность, ассистент учителя.

Moroz L.M.

Sumy State Pedagogical University named after A.S. Makarenko

ORGANIZATIONAL AND SUBSTANTIVE ASPECT OF THE PROFESSIONAL ACTIVITY OF ASSISTANT TEACHERS OF GENERAL SECONDARY EDUCATIONAL INSTITUTION WITHIN AN INCLUSIVE EDUCATIONAL FORM

Summary

The organizational and substantive features of the assistant teacher's professional activities of the secondary educational institution within an inclusive education are concretized in this article. The requirements for the assistant teacher's professional activities in the inclusive class are specified, which identifies strategic objectives for the improvement of their professional training and professional self-realization.

Keywords: children with special educational needs, educational institutions, inclusive educational form, professional activity, assistants.

УДК 37.013.41:796.011.3-057.87

МЕТОДОЛОГИЯ ЛИЧНОСТНО ОРИЕНТИРОВАННОГО ФИЗИЧЕСКОГО ВОСПИТАНИЯ ШКОЛЬНИКОВ И СТУДЕНЧЕСКОЙ МОЛОДЕЖИ РЕСПУБЛИКИ БЕЛАРУСЬ НА ОСНОВЕ ФОРМИРОВАНИЯ ЗДОРОВЬЕРАЗВИВАЮЩИХ, ЦЕННОСТНЫХ И СОЦИОКУЛЬТУРНЫХ ОРИЕНТАЦИЙ

Осипенко Е.В.

УО «Гомельский государственный университет имени Ф. Скорины»

Во введении идёт речь о том, что многие «факторы риска» имеют поведенческую основу, включающую обучение и воспитание. Это актуализирует проблему совершенствования физического воспитания в учреждениях образования по дифференциации в соответствии с потребностями и возможностями занимающихся, условий, средств и методов, ориентированных на укрепление и сохранение здоровья. При этом развитие системы общего среднего и высшего образования в Республике Беларусь осуществляется в соответствии со стратегией социально-экономических преобразований в стране и направлено на её дальнейшее совершенствование. Физическая культура человека рассматривается нами как совокупность элементов: физкультурных знаний, двигательных умений и навыков, физической подготовленности, потребностно-мотивационной и ценностной сферы занимающихся, физкультурного мышления и др. Именно через физическую подготовленность, на наш взгляд, физическая культура связана с физическим состоянием человека. В статье представлена авторская концепция личностно ориентированного физического воспитания школьников и студентов, рассматриваются эффективные направления формирования их физической культуры, раскрываются компоненты авторской модели физической культуры личности, а также критерии и показатели уровня сформированности физической культуры школьников и студентов. Полученные результаты могут быть целенаправленно использованы: в качестве основы для проектирования различных авторских программ, направленных на повышение оздоровительного потенциала занимающихся; в образовательном процессе учащихся учреждений образования; на факультетах переподготовки и повышения квалификации учителей физической культуры и здоровья; в педагогической деятельности специалистов.

Ключевые слова: физическое воспитание, личностно ориентированная модель, физическая культура личности, школьники, студенческая молодежь, потребностно-мотивационно-ценностная сфера, ориентации.

Постановка проблемы. Развитие системы общего среднего и высшего образования в Республике Беларусь осуществляется в соответствии со стратегией социально-экономических преобразований в стране и направлено на её дальнейшее совершенствование.

В настоящее время органами государственного управления Республики Беларусь обращается особое внимание на формирование политики в области защиты среды обитания и здоровья человека, обеспечивающей устойчивое развитие государства. Только совместная работа и межотраслевое взаимодействие может дать положительные результаты. В это связи национальной стратегией устойчивого социально-экономического развития Республики Беларусь на период до 2020 года определена цель государственной политики в отношении детей – обеспечение благоприятных условий для полноценного физического развития, интеллектуального и нравственного развития, повышение качества жизни, защита прав и учёт их интересов.

Следует отметить, что одной из насущных современных проблем общества Республики Беларусь является тенденция к снижению уровня здоровья всех слоев населения. При этом многие «факторы риска» имеют поведенческую основу, включающую обучение и воспитание. Это актуализирует проблему совершенствования работы учреждений образования по дифференциации в соответствии с потребностями и возможностями занимающихся, условий, средств и методов, ориентированных на укрепление и сохранение здоровья.

Усиление гуманистической направленности образования, поиски методов обучения с целью более эффективного формирования личности и психофизиологического развития каждого обучающегося должны являться наиболее отличительными чертами современной педагогики.

Анализ последних исследований и публикаций. Многими авторами отмечается негативная тенденция снижения уровня общей физической подготовленности учащихся средних школ и студентов учреждений высшего образования, что, на наш взгляд, усугубляется ещё и тем, что для получения положительной оценки по учебному предмету «Физическая культура и здоровье» (зачета по учебной дисциплине «Физическая культура») выполнение нормативов по физической подготовленности не является обязательным, достаточно иметь положительную динамику результатов. Данный подход может привести к произволу при определении уровня физической подготовленности учащихся и студентов. Ситуация осложняется неудачным подбором тестовых упражнений, отсутствием их выполнения и другими недостатками предлагаемых тестов.

Нам близка позиция Черепова Е.А. [1, с. 293-299], который считает, что модернизировать систему физического воспитания возможно лишь при помощи психолого-педагогических механизмов, оказывающих существенное влияние как на психофизиологическое развитие субъекта образования, так и на развитие у него физических качеств. Тем более что с позиции компетентного подхода здоровье есть способность к самосохранению, саморазвитию и самосовершенствованию.

Выделение нерешенных ранее частей общей проблемы, которым посвящается статья; выделение нерешенных ранее частей общей проблемы, которым посвящается статья. Анализ физического воспитания в учреждениях общего среднего образования позволяет констатировать, что, в большинстве случаев, фактический уровень физической подготовленности учащихся средних школ, прописанный в классных журналах учреждений общего среднего образования, не соответствует реальному протоколу сдачи занимающимися нормативных требований, являясь завышенным. При этом существующие нормы по физической подготовленности являются невыполнимыми для большого числа школьников. При этом схожая ситуация характерна и для студентов учреждений высшего образования.

Вышеизложенное усугубляется невысокой мотивацией занимающихся к регулярным занятиям физическими упражнениями, низким уровнем развития отдельных физических способностей, что требует разработки и внесения своевременных коррекционных мероприятий в физическое воспитание занимающихся.

Цель исследования – теоретически разработать авторскую концепцию лично ориентированного физического воспитания школьников и студенческой молодежи на основе целевого проектирования современных средств и методов, направленных на детерминацию и формирование здоровьеразвивающих, ценностных и социокультурных ориентаций у названного контингента лиц, как важной социальной группы населения.

Изложение основного материала. Физическое воспитание школьников и студентов в Республике Беларусь рассматривается нами как органическая часть целостной системы общего среднего и высшего образования и осуществляется с опорой на ведущие педагогические тенденции: гуманистическая направленность образовательной деятельности, культурного пространства, самого себя; опора на лично ориентированный подход, создающий предпосылки для развития собственно личностных функций школьника и студента: мотивации, рефлексии, творческого характера лично-значимой деятельности, самореализации; синтез физического (физические возможности, способности) и психолого-педагогического компонентов.

Специалистам хорошо и давно известно, что сущность и специфика физического воспитания в мире трактуется с двух позиций: с аксеологической и с кинезиологической. В нашей стране получила развитие, первая, аксеологическая позиция. Исходя из чего в основу построения системы физического воспитания, в нашей стране, положены его цели, которые вытекают из насущных проблем общества. Если раньше они ассоциировались с гармоничным развитием личности, а затем трансформировались в формирование физической культуры личности, то сейчас подход не изменился. Если мы к системе не меняем подход, систему качественно изменить невозможно. Меняя отдельные элементы, мы можем её усовершенствовать, но совершенствование всегда имеет какой-то параметрический предел. Для того, чтобы качественно изменить систему, нужен новый принципиально новый подход.

Таким образом, в отечественном физическом воспитании существует вот эта проблема: подходы, которые используются, не приносят должного ожидаемого эффекта, и, самое главное, они неперспективны.

Целью физического воспитания школьников и студентов является формирование физической культуры личности. При этом физическая культура личности, на наш взгляд, включает в себя такие элементы, как физкультурные знания, двигательные умения и навыки, физическую подготовленность, потребностно-мотивационно-ценностную сферу занимающихся, физкультурное мышление и др. Именно через физическую подготовленность, на наш взгляд, физическая культура связана с физическим состоянием человека (рисунок).

Физическое состояние – изменяющаяся во времени совокупность ощущений, признаков и свойств, присущих человеку, которая выражается его самочувствием, отношением к какой-либо физической деятельности и возможностями её осуществления. Определяется уровнем его физического развития, функционального состояния и физической подготовленности. Это те составляющие подсистемы, от состояния которых зависит физическое здоровье человека. Объективная информация об уровне физического развития, функционального состояния и физической подготовленности позволяет корректировать средства и методы педагогического воздействия на организм занимающегося и, тем самым, управлять его физическим состоянием [2, с. 20].

Анализ составляющих компонентов физической культуры и физического состояния занимающихся позволяет заключать об уровне сформированности физической культуры и физического состояния занимающихся и своевременно принимать обоснованные управленческие решения по организации педагогической деятельности с целью их коррекции.

Виленский М.Я. и Соловьев Г.М. [3, с. 2-7] рассматривают физическую культуру личности, как устойчивое качество личности, определяющее заботу занимающегося о поддержании и нормализации своего физического состояния. Основными показателями физической культуры личности как свойства и характеристики отдельного человека выступают: физическое совершенство (физическая подготовленность), уровень специальной образованности (физкультурные знания), мотивационно-ценностные ориентации (эмоционально-положительное отношение и интерес к занятиям физическими упражнениями). В процессе освоения занимающимися ценностей физической культуры происходит не простое накопление умений и навыков, а развиваются и формируются субъективные качества личности (активность, самостоятельность, инициативность, способность к рефлексии).

Физическое воспитание рассматривается нами как часть общей культуры, где в структуре ценностей выделяют 3 важнейших компонента:

– *общекультурный компонент* – содержит социальные, правовые, экономические, политические, информационные, образовательные поля социального пространства Республики Беларусь;

– *специфический компонент* ценностного потенциала выражается в удовлетворении потреб-



Рис. Взаимосвязь физической культуры и физического состояния занимающихся

ностей личности в физическом совершенствовании, ее социализации, формировании здорового образа жизни, самореализации, саморазвитии, самотренировке;

– *социально-психологический компонент* ценностей физической культуры обеспечивает уровень общественного сознания, интересов, мотивов, ориентаций, уровнем взаимоотношения, которые выстраиваются в процессе физического воспитания: обучаемого и обучающегося, субъекта-субъекта, субъекта-коллектива класса (группы).

Критериями и показателями сформированности физической культуры школьников и студентов являются:

– *аксиологический компонент* (осознанность познания, развитие личностного творчества). Показатели: сформированность осознанных ценностей;

– *когнитивный компонент* (готовность к осуществлению рефлексивной деятельности). Показатели: творческое мышление, познавательная активность в овладении физическими упражнениями и видами спорта;

– *процессуальный компонент* (система принципов, способ организации теоретической и практической деятельности). Показатели: степень освоения рефлексивной деятельности. Уметь решать проблемные задания. Технологическое профилирование средств, методов физического воспитания;

– *регулятивный компонент* (конструирование, управление деятельностью). Показатели: значимость ценностей физической культуры, продуктивность самообразования, саморазвития и самооценки.

С учётом положений личностно ориентированного подхода процесс физического воспитания школьников и студентов характеризуется следующими признаками: признание уникальности и своеобразия каждого ребенка; отношение к ребенку как субъекту собственного развития; опора на естественный процесс саморазвития формирующейся личности; доверие к занимающему в выборе средств достижения поставленной цели; партнерские взаимоотношения педагога и детей.

Важным компонентом личностно ориентированной системы обучения и воспитания является педагогическая поддержка личности, под которой понимается педагогическая технология, основными элементами которой выступают субъектность (самостоятельность) и индивидуальность, т.е. уникальное сочетание в личности общих, особенных и единичных черт. Таким образом, педагогический процесс рассматривается как индивидуальная помощь ребенку в его психофизическом развитии.

В качестве основных принципов личностно-ориентированного обучения в физическом воспитании являются: 1) принцип природосообразности и культуросообразности обучения и воспитания; 2) принцип личностной направленности воспитания и образования; 3) принцип гуманизма; 4) принцип демократизации педагогических отношений; 5) принцип личностной значимости деятельности; 6) принцип оздоровительной направленности.

Ценностные ориентации – личностное состояние, отражающее совокупность устремлений и потребностей человека, выступающих для него в качестве личных ценностей и целей жизнедеятельности. Этот показатель определяет мотивацию занимающихся и включенность его в процесс самосовершенствования, удовлетворение его потребностей. При этом показателями сформированности ценностных ориентаций занимающихся в сфере физической культуры являются: знание ценностей общесоциальной и физической культуры; умение распознать и выделить

Здоровьеразвивающие ориентации предполагают активное участие самого обучающегося в освоении культуры человеческих отношений, в формировании опыта здоровьесбережения, который приобретается через постепенное расширение сферы общения и деятельности занимающегося, развитие его саморегуляции, становления самосознания и активной жизненной позиции на основе воспитания и самовоспитания, формирования ответственности за свое здоровье, жизнь и здоровье других людей.

Социокультурные ориентации отражают систему отношений человека к явлениям социальной жизни и регулируют его поведение в обществе. Социокультурная ориентация является интегративным личностным качеством, формирующимся на основе трех компонентов – интеллектуального (индивидуальная познавательная деятельность человека в соответствующем направлении), эмоционально-волевого (позитивное отношение к людям) и деятельностно-практического (включение в конкретную практическую деятельность в обществе).

Таким образом, под социокультурными ориентациями понимается комплекс экономических, политических, нравственных, идеологических и культурных детерминант личности, обеспечивающих направленность на взаимодействие в обществе и с обществом. В качестве таких детерминант могут выступать: представления, эталоны образцов поведения и успешного взаимодействия, знания, интересы, мотивы, потребности личности, установки, стереотипы, переживания, ценностные императивы, формулируемые обществом и постепенно переходящие в собственные ценностные императивы человека и др.

При формировании физической культуры личности у занимающихся формируются специальные (физкультурные) знания. Знания принято рассматривать как обобщенное отражение в сознании ребенка объективного мира, окружающей действительности. Они определяют кругозор личности, иерархию ее оценок, ценностей, результатов деятельности, формируют личностную позицию ребенка о том, как сохранить и укрепить собственное здоровье. В основу содержания физкультурных знаний положен здоровьесберегающий компонент [4, с. 50].

Формирование специальных физкультурных знаний первоначально осуществляется на уровне представлений. В представлениях фиксируются конкретные образцы поведения, положительные и отрицательные действия по отношению к собственному здоровью. Усвоение представлений происходит на основе личных наблюдений, анализа собственного поведения, словесной информации взрослого или сказочного героя (кумира). Они помещают занимающегося, включенного в физкультурно-спортивную деятельность, в мир доверия, создают чувство уверенности и эмоционального комфорта, помогают ему прислушаться к себе, лучше понять себя.

Обогащение и расширение представлений завершается формированием понятий. Наличие специальных знаний, а также связанных с ними идей и понятий способствует образованию в сознании школьников и студентов ориентировочной основы действий, образцов поведения. На этом уровне развивается способность к саморегуляции, самопознанию и самоконтролю. Занимающиеся учатся словами выражать события внутренней жизни, осознавать свои чувства, мысли, поступки, соотносить собственный индивидуальный опыт с нормативным. Работа по формированию знаний имеет вневозрастной характер. Это означает, что актуальность и важность вопросов, которые в нее включены, значимы на всех этапах жизни личности, поскольку речь идет о том, как быть здоровым и счастливым, как правильно

но к себе относиться. Постепенно правила ЗОЖ входят в сознание занимающихся как естественные, приятные и обязательные.

Следует отметить, что успешное решение проблемы формирования физической культуры школьников не представляется возможным без формирования важнейшего её элемента, которым является потребностно-мотивационно-ценностная сфера. Дело в том, что формирование физической культуры школьников прямо связано с формированием его физкультурных потребностей, мотивов и ценностей, которые являются побудительной причиной его физкультурной деятельности.

Потребностно-мотивационно-ценностная сфера физической культуры человека складывается и изменяется в процессе жизнедеятельности школьника и, прежде всего, в учебной деятельности. В деятельности рождаются новые мотивы, интересы и потребности, оказывающие обратное влияние на деятельность. Потребностно-мотивационно-ценностная сфера не может быть сведена ни к одному из видов побуждений, входящих в нее (мотивам, целям, интересам, эмоциям и др.). Потребности, смысл занятий физическими упражнениями и спортом, мотивы, цели, эмоции, интересы постоянно изменяются и вступают в новые отношения друг с другом. Поэтому становление потребностно-мотивационно-ценностной сферы физической культуры человека есть не простое возрастание положительного или усугубление отрицательного отношения к занятиям физической культурой и спортом, а стоящее за ним усложнение структуры данной сферы, а также входящих в неё побуждений, появление новых, более зрелых, иногда противоречивых отношений между ними [5, с. 51].

Мотивация представляет собой совокупность взаимодействующих в различных сочетаниях внешних и внутренних факторов, побуждающих человека, как к действию, так и к бездействию в различных жизненных ситуациях, придавая этим действиям и поступкам определённую целевую направленность.

Мотивация, направляя человека на ту или иную деятельность, определяет степень усилий, которые он готов приложить ради достижения поставленной цели. При этом поставленная цель является предполагаемым результатом, на который направлено действие.

Источник всякой человеческой мотивации обычно связывают с его потребностями. Потребность определяется как испытываемая человеком нужда или недостаток чего-то. Она запускает поисковую активность человека. Осуществляется поиск того с помощью чего эту потребность можно удовлетворить. Потребность возникает тогда, когда возникает необходимость в чем-то. Потребность может быть связана не только с дефицитом, но и с избытком чего-то, с желанием обладать необходимым предметом для достижения поставленной цели, или желанием устранить неприятное ощущение или переживание (либо усилить их, если они приятны). Наличие у человека потребностей говорит о том, что у него в данный момент чего-то нет или не хватает того, что может быть необходимым для его жизнедеятельности, что делает его зависимым от окру-

жающего мира. Поэтому потребность выступает предпосылкой любой деятельности, в процессе которой её можно будет удовлетворить. Однако потребность сама по себе не может придать деятельности конкретной направленности. Эту направленность придают формирующиеся на основе потребностей мотивы. Мотив это то, ради чего человек осуществляет свою деятельность тем или иным способом.

По сути, мотивация это и есть процесс формирования мотива, являющегося основанием поведения и действий человека, побуждающего к достижению им выбранной цели.

В зависимости от того, какими факторами вызвана мотивация, выделяют внутреннюю и внешнюю мотивацию. Внутренняя мотивация связана с особенностями личности самого человека. Мотивы, возникающие при внутренней мотивации, связаны с содержанием самой деятельности. Деятельность, побуждаемая внутренними мотивами, сопровождается радостью, удовольствием, энтузиазмом, позитивными эмоциями, любопытством, представляя для человека интерес и ценность. Внутренне мотивируемая деятельность способствует достижению высоких результатов.

Внешняя мотивация вызвана воздействием других людей, социо-культурными традициями принятыми в обществе, средствами массовой информации. Внешняя мотивация может быть в виде просьбы, требования, приказа, напоминания, критики и др. При внешней мотивации формирующиеся мотивы, побуждающие человека к данной деятельности, не связаны с содержанием данной деятельности. Такая деятельность является средством достижения целей, не связанных с содержанием данной деятельности.

Мотивы, возникающие при внешней мотивации, могут иметь как отрицательный, так и положительный характер. При отрицательной внешней мотивации, возникающие мотивы связаны с возможными неудобствами, ограничением или страхом наказания в случае того, если данная деятельность не будет выполнена, действия или поведение не будет скорректировано под те или иные требования. Деятельность, осуществляемая при отрицательной мотивации, характеризуется преобладанием негативных эмоций: гневом, виной, стыдом и др. При положительной внешней мотивации возникающие мотивы связаны с воз-

можностью в деятельности достичь определённых результатов, получить материальное вознаграждение или признание среди значимых людей, возможность самоутвердиться, повысить свой социальный статус и т. д.

Выявление тех или иных мотивов формирующихся в процессе мотивации занимающихся играет решающую роль в определении педагогом меры своих педагогических воздействий. Ведь зная побуждающие факторы поступков и поведения человека можно им управлять. Между тем мотивы неодинаковы в своей побудительной силе. Мотивы, которые побуждают к активным действиям, называются действующими мотивами. Мотивы, которые только осознаются, но не побуждают к действиям, называются не действующими. В свою очередь действенные мотивы характеризуются силой и устойчивостью. Устойчивость выражается частотой актуализации мотива в различных ситуациях осуществляемой деятельности, а не только в одной ситуации. Сила мотива выражается временем в течение которого человек способен осуществлять деятельность.

Таким образом, без сбалансированной системы таких потребностей, мотивов и ценностей человек не может быть активным и заинтересованным участником физкультурной деятельности, что неблагоприятно сказывается на её результате.

Проблема формирования потребностно-мотивационно-ценностной сферы человека может быть снята путем решения следующих педагогических задач: задачи включения индивида в соответствующую деятельность; задачи организации соответствующего средового воздействия; задачи учёта природы самого человека, а также его личностных характеристик; задачи организации педагогического контроля и коррекции.

Выводы. Личностно ориентированное физическое воспитание школьников и студенческой молодёжи Республики Беларусь на основе формирования здоровьеразвивающих, ценностных и социокультурных ориентаций позволит эффективно формировать физическую культуру занимающихся, доводить до их сознания необходимость заботливого отношения к собственному здоровью, будет способствовать проявлению инициативы и самостоятельности, принятию и реализации решений по самоизменению и самосовершенствованию.

Список литературы:

1. Черепов Е.А. Семантика здоровьесформирующего образовательного пространства современной общеобразовательной школы / Е.А. Черепов // Вестник Томского государственного университета. – 2015. – № 400. – С. 293-299.
2. Осипенко Е.В. Мониторинг физического состояния школьников и студентов: учебн. пособие с грифом РФ / Е.В. Осипенко, В.С. Макеева, В.Н. Пушкина. – Гомельский гос. ун-т им. Ф. Скорины. – М.: РадиоСофт, 2016. – 320 с.
3. Виленский М.Я. Основные сущностные характеристики педагогической технологии формирования физической культуры личности / М.Я. Виленский, Г.М. Соловьёв // Теория и практика физической культуры. – 2001. – № 3. – С. 2-7.
4. Курьсь В.Н. Образование детей дошкольного возраста в области физической культуры. Теоретический аспект: монография / В.Н. Курьсь, Л.Н. Сляднева, Г.В. Шиянова. – Ставрополь: Ставрополье, 2006. – 224 с.
5. Осипенко Е.В. Диагностика, формирование и коррекция потребностно-мотивационной и ценностной сферы физической культуры школьников / В.Н. Старченко, Е.В. Осипенко // Мир спорта: ежеквартальный научно-теоретический журнал. – Мн., 2013. – № 3. – С. 50-54.

Осипенко Є.В.

УО «Гомельський державний університет імені Ф. Скорини»

МЕТОДОЛОГІЯ ОСОБИСТІСНО ОРІЄНТОВАНОГО ФІЗИЧНОГО ВИХОВАННЯ ШКОЛЯРІВ ТА СТУДЕНТСЬКОЇ МОЛОДІ РЕСПУБЛІКИ БІЛОРУСЬ НА ОСНОВІ ФОРМУВАННЯ ЗДОРОВ'Я РОЗВИВАЮЧИХ, ЦІННІСНИХ І СОЦІОКУЛЬТУРНИХ ОРІЄНТАЦІЙ

Анотація

У вступі йдеться про те, що багато «факторів ризику» мають поведінкову основу, що включає навчання і виховання. Це актуалізує проблему вдосконалення фізичного виховання в закладах освіти з диференціації відповідно до потреб і можливостей, що займаються, умов, засобів і методів, орієнтованих на зміцнення і збереження здоров'я. При цьому розвиток системи загальної середньої та вищої освіти в Республіці Білорусь здійснюється відповідно до стратегії соціально-економічних перетворень в країні і спрямований на її подальше вдосконалення. Фізична культура людини розглядається нами як сукупність елементів: фізкультурних знань, рухових умінь і навичок, фізичної підготовленості, потребностно-мотиваційної і ціннісної сфери займаються, фізкультурного мислення та ін. Саме через фізичну підготовленість, на наш погляд, фізична культура пов'язана з фізичним станом людини. У статті представлена авторська концепція особистісно орієнтованого фізичного виховання школярів та студентів, розглядаються ефективні напрямки формування їх фізичної культури, розкриваються компоненти авторської моделі фізичної культури особистості, а також критерії та показники рівня сформованості фізичної культури школярів та студентів. Отримані результати можуть бути цілеспрямовано використані в якості основи для проектування різних авторських програм, спрямованих на підвищення оздоровчого потенціалу займаються; в освітньому процесі учнів закладів освіти; на факультетах перепідготовки та підвищення кваліфікації вчителів фізичної культури та здоров'я; в педагогічній діяльності фахівців.

Ключові слова: фізичне виховання, особистісно орієнтована модель, фізична культура особистості, школярі, студентська молодь, потребностно-мотиваційно-ціннісна сфера, орієнтації.

Osipenko E.V.

Educational Establishment "Francisk Skorina Gomel State University"

THE METHODOLOGY OF PERSONALITY-ORIENTED PHYSICAL EDUCATION OF SCHOOLCHILDREN AND STUDENT YOUTH OF THE REPUBLIC OF BELARUS ON THE BASIS OF THE FORMATION HEALTH DEVELOPMENT VALUES AND SOCIO-CULTURAL ORIENTATIONS

Summary

The introduction refers to the fact that many "risk factors" have a behavioural basis, including education and upbringing. This actualizes the problem of improvement of physical education in educational institutions on differentiation according to the needs and opportunities of students, conditions, means and methods aimed at strengthening and preservation of health. At the same time, the development of the system of general secondary and higher education in the Republic of Belarus is carried out in accordance with the strategy of socio-economic reforms in the country and is aimed at its further improvement. We consider physical culture of a person as a set of elements: physical knowledge, motor skills, physical fitness, motivational and value sphere of students, physical thinking, etc. Through physical fitness, in our opinion, physical culture is associated with the physical condition of a person. The article presents the author's concept of personality-oriented physical education of schoolchildren and students, considers the effective directions of the formation of their physical culture, reveals the components of the author's model of physical culture of the individual, and also the criteria and indicators of the level of formation of physical culture of schoolchildren and students. The obtained results can be purposefully used: as a basis for the design of various author programs aimed at improving the health potential of students; in the educational process of students of educational institutions; in the faculties of retraining and advanced training of teachers of physical culture and health; in the pedagogical activity of specialists.

Keywords: physical education, personality-oriented model, physical culture of personality, schoolchildren, student youth, need-motivational and value sphere, orientations.

УДК 327.23

ВЗАЄМОДІЯ З СІМ'ЄЮ – ПРІОРИТЕТНИЙ НАПРЯМ ДІЯЛЬНОСТІ ЗАКЛАДУ ДОШКІЛЬНОЇ ОСВІТИ

Рожко-Павлишин Т.А.

Тернопільський національний педагогічний університет
імені Володимира Гнатюка

У статті розглядається один із напрямів дошкільної освіти – взаємодія закладу дошкільної освіти і сім'ї. Проаналізовано реальний стан теоретичного та практичного вивчення цієї проблеми, традиційні форми й методи взаємодії педагогів і батьків вихованців. Автор обґрунтовує умови оптимізації партнерства закладу освіти й сім'ї: покращення комунікації в системі «педагог-дитина-сім'я», залучення батьків до співпраці з педагогами, включення в життя власних дітей, налагодження спілкування з ними як з рівними для забезпечення емоційної підтримки, повноцінної соціалізації й гармонійного розвитку дошкільників.

Ключові слова: взаємодія, сім'я, виховання, дошкільник, заклад дошкільної освіти.

Постановка проблеми. Зкладами дошкільної освіти накопичений значний досвід співпраці з різними соціальними інститутами з метою підвищення ефективності морального, трудового, розумового, фізичного, художньо-естетичного розвитку дітей, органічного їх поєднання, постійного вдосконалення змісту і форм роботи тощо.

Актуальність проблеми полягає в тому, що заклад дошкільної освіти – це перший соціальний інститут, який не лише здійснює первинний виховний вплив на дітей, але й забезпечує педагогічну освіту батьків.

Традиційно на розвиток людини діють різні чинники як біологічні, так і соціальні. При цьому визначальним соціальним фактором, що впливає на становлення особистості, є сім'я – головний інститут виховання. Усе, що людина набуває в родині, вона зберігає протягом подальшого життя, у ній закладаються основи особистості. У процесі близьких стосунків з матір'ю, батьком, братами, сестрами, дідусями, бабусями та іншими родичами у дитини з перших днів життя починає формуватися структура особистості, перші уявлення про стосунки між людьми, норми поведінки, елементарний соціальний досвід. Залежно від складу родини, відносин між її членами, загальної атмосфери взаємин у дитини виробляються позитивні чи негативні настанови, формується відповідне розуміння цінності родинних зв'язків, уміння будувати відносини з оточуючими, знаходити своє місце в житті, реалізуватися професійно тощо. Тобто сім'я може бути як позитивним, так і негативним рушієм виховання. Позитивний вплив на особистість полягає в тому, що ніхто, крім найближчих для неї людей, не може настільки любити, дбати й захищати дитину. Проте жоден інший соціальний інститут не здатний завдати і стільки шкоди у вихованні.

Ідея взаємодії, зокрема в контексті суспільних і сімейних впливів на дитину, пройшла довгий шлях розвитку в Україні та за кордоном. Взаємодія в освітньому процесі є системою взаємозумовлених контактів, єдністю соціальних, психологічних і педагогічних зв'язків, де соціальний складник зумовлює результат педагогічної взаємодії, психологічний – забезпечує механізм його здійснення, а педагогічний – створює те середовище, яке уможливило сам процес організації педагогічної взаємодії.

Створення дошкільного освітнього простору із залученням сім'ї як середовища розвитку особистості є одним з перспективних напрямів розбудови системи дошкільної освіти в Україні. Сім'я – жива система, що постійно змінюється не тільки під впливом соціально-економічних умов, а й завдяки внутрішнім процесам розвитку, на сім'ю впливають такі явища, як міграція, урбанізація, індустріалізація та ін. Сім'я – це не однорідна, а диференційована соціальна група, представлена різними віковими, статевими, а часом і професійними «підсистемами», що дає дитині змогу активніше проявляти свої емоційні та інтелектуальні можливості, швидше реалізувати їх.

Аналіз останніх досліджень і публікацій. Проаналізовано педагогічну взаємодію з батьками дітей дошкільного віку набула актуальності в період розвитку суспільного дошкільного виховання. У вітчизняних і зарубіжних наукових дослідженнях з окресленої проблеми вивченню підлягає: специфіка сімейного виховання (Т. Алексєнко, В. Дуброва, Н. Кондратенко, О. Кононко, Л. Маленкова, О. Морозова, Т. Поніманська та інші); співпраця дошкільного навчального закладу та сім'ї (Є. Арнаутова, В. Безлюдна, Л. Виноградова, Т. Даниліна, Т. Дронова, А. Козлова, О. Кононко, Н. Кот, В. Котирло, Т. Пагута, М. Ромазанова, О. Солодянкін та інші), в тому числі, методична робота закладу дошкільної освіти з удосконалення змісту роботи педагогів із батьками дітей раннього і молодшого дошкільного віку (К. Біла, О. Зверева, Н. Немова, А. Моїсєєва, М. Поташнік та інші), роль сім'ї та закладу дошкільної освіти у становленні особистості дитини в ранньому онтогенезі (Н. Авдєєва, О. Кононко, Г. Люблінська, С. Мещерякова). Психолого-педагогічні дослідження (Є. Арнаутова, А. Божович, М. Виноградової та ін.) показали, що сім'я гостро потребує допомоги фахівців на всіх етапах дошкільного дитинства. Аналіз сучасних досліджень у галузі дошкільного дитинства свідчить про такі аспекти окресленої проблеми: розкрито етико-педагогічні вимоги до взаємин із дітьми та їхніми батьками (Т. Кириєнко, Л. Сухарева); досліджувалися зміст і методи педагогічної взаємодії з батьками (О. Долинна, М. Спичак, О. Низковська); умови для спільної роботи сім'ї і педагогічного колективу закладу дошкільної освіти у формуванні моральних якостей особистості ди-

тини (Т. Алексєенко, Л. Божович, В. Постовий); особливості взаємодії з батьками дітей раннього віку (Н. Аксаріна, О. Волкова, Т. Науменко, Т. Маркова, Л. Свирська) тощо.

Психолого-педагогічні дослідження Л. Божович, Н. Виноградової, Л. Загік, Т. Маркової та ін. свідчать, що сім'я гостро потребує допомоги фахівців на всіх етапах виховання дитини дошкільного віку для забезпечення вирішення проблем її соціалізації, підготовки до життя в мінливому суспільстві, зниження рівня невротизації, а також налагодження конструктивної взаємодії сім'ї та закладу освіти. Однак, як перекопує практика, сучасна система дошкільної освіти не підтримує взаємодію педагогів з батьками на належному рівні.

Тому виникає гостра потреба у створенні нової моделі спілкування закладу освіти з сім'єю, побудованою на взаємодії «педагог-дитина-сім'я». Для цього фахівцям дошкільних закладів насамперед необхідно здійснювати психолого-педагогічну освіту батьків, що охоплює два напрями:

- інформативну просвіту: знайомство з віковими особливостями дітей, видами оздоровчих заходів у сім'ї, елементами освітнього процесу в сім'ї;
- навчальну просвіту з оволодіння батьками практичними вміннями та навичками: керувати дитячою діяльністю; розвивати мовленнєві дії; зміцнювати їхній фізичний і психічний стан; розвивати допитливість; формувати творчу уяву, визначати передумови навчальної діяльності у дітей; залучати до загальнолюдських цінностей; забезпечувати психологічну готовність дитини до навчання в школі.

Окремо слід наголосити на важливості ознайомлення батьків з наявними негативними тенденціями в сімейному середовищі. Багато молодих сімей не дотримуються культурно-історичних сімейних традицій, що згубно впливає на культурний розвиток дитини. Не кожна сім'я сьогодні здатна організувати своє дозвілля, об'єднавши інтереси всіх членів родини, втілити очікування дитини, прагнення гри, казки, подорожі. Від участі батьків у роботі дошкільної установи виграють усі. Діти починають з гордістю і повагою ставитися до своїх рідних. Батьки завдяки взаємодії з педагогами та участі в житті дитячого садка набувають досвіду співпраці як зі своєю дитиною, так і з педагогічним колективом. Вихователі в процесі такого спілкування отримують безцінну інформацію про дитячо-батьківські відносини в сім'ї, встановлюють та усувають потенційні загрози, причини багатьох дитячих проблем.

Завдяки правильно організованому спілкуванню в сім'ї батьки вчаться брати активну участь у житті власних дітей, ставитися до них як до рівних, пізнають їхній світ, усвідомлюють його відмінність від світу дорослих, розуміють неприпустимість порівняння з іншими дітьми. Крім того, батьки набувають здатності бачити сильні і слабкі сторони власної дитини, зважати на них у процесі виховання, починають виявляти щирі зацікавленість у діях дитини і готові до емоційної підтримки; відмовляються від одностороннього впливу, яким можна лише придушити або залякати дитину. У ході подібного спілкування встановлюються довірливі стосунки між батьками й дітьми, готовність ділити радість і негаразди один одного.

Водночас складнощі в організації конструктивного спілкування в сім'ї виникають і в діяльності вихователів закладів дошкільної освіти, адже нерідко вони не вміють поставити конкретні завдання й обрати відповідні форми та методи роботи з родиною, зміст педагогічної освіти батьків недостатньо диференційований. До того ж, визначаючи способи співробітництва, педагоги не враховують можливостей і умов життя конкретних сімей; досить часто вихователі, особливо молоді фахівці, використовують лише колективні форми роботи. Причинами цього є обмежені знання специфіки сімейного виховання, невміння аналізувати рівень педагогічної культури батьків, особливостей виховання дітей, а, відповідно, й проектувати свою діяльність з батьками й вихованцями. Вагомим недоліком багатьох педагогів стають недостатньо розвинені комунікативні вміння.

Виділення невирішених раніше частин загальної проблеми. Аналіз стану проблеми в психолого-педагогічній літературі засвідчив, що, незважаючи на існуючі теоретичні дослідження і практичний досвід у галузі дошкільної освіти, недостатньо вивченим залишається аспект взаємодії закладу дошкільної освіти з сім'єю у сучасних умовах реформації освіти.

Мета статті. Охарактеризувати взаємодію закладу дошкільної освіти з сім'єю як пріоритетний напрям діяльності закладу дошкільної освіти.

Виклад основного матеріалу. Аналіз сучасних досліджень (Ю. Азаров, О. Арнаутова, О. Зверєва, А. Козлова, Т. Куликова та ін.) показує, що роботу з налагодження взаємодії дитячого садка та сім'ї можна будувати за такими напрямками:

- вивчення сім'ї вихованця й умов виховання дітей в сім'ї;
- добір відповідних методів і прийомів роботи з батьками;
- застосування форм та методів педагогічної освіти батьків;
- підвищення активності батьків;
- створення рекомендацій педагогам щодо роботи з різними категоріями сімей.

Вивчення сім'ї вихованця дає педагогу можливість ближче познайомитися з ним, зрозуміти стиль і спосіб життя родини, її традиції, духовні цінності, виховні можливості, взаємини дитини з батьками. Але слід пам'ятати, що вивчення сім'ї – справа делікатна, яка вимагає від педагога поваги до всіх членів родини, щирості, бажання надати допомогу у вихованні дітей. Методи вивчення сім'ї є інструментами, за допомогою яких збираються, адаптуються, узагальнюються дані, що характеризують сім'ю, розкривають взаємозв'язок і закономірності виховання дітей.

Цінний досвід соціально вагомої поведінки отримують діти й дорослі в ході спільних акцій, спрямованих на розвиток взаємодії дитячого садка та сім'ї, об'єднання зусиль батьків і працівників закладів дошкільної освіти, серед таких можна назвати: «Найкрасивіший дитячий садок» (залучення батьків, дітей і педагогів до спільного облаштування дитячого садка); «Традиції моєї родини» (коли члени сімей вихованців діляться сімейними традиціями, розповідають про родовід); «Тато, мама, я – дружна сім'я» (спортивні змагання між сім'ями вихованців); «Краса нашого краю» (екскурсії, туристичні походи за учас-

тю членів сімей вихованців та ін.). Педагоги під час проходження акцій отримують можливість краще пізнати сім'ї вихованців, визначити сильні та слабкі аспекти сімейного виховання, характер і міру професійної допомоги родинам, а іноді вчитися у батьків. У такий спосіб удосконалюється і сімейне, і суспільне виховання.

Урізноманітнити життя в закладі дошкільної освіти, зробити свій внесок у культурний розвиток малюків здатні не тільки батьки, а також бабусі й дідусі, тітки і дядьки – носії унікального культурного досвіду, свідки багатьох історичних подій. Тому в роботі з сім'єю необхідно використовувати культурно-історичну спадщину родини, її потужні духовні ресурси.

Подолати бар'єри на шляху розвитку взаємодії з сім'єю педагогам допомагають різні форми роботи: семінари-практикуми, тренінги, діяльність проектних груп зі створення нової педагогічної реальності тощо.

Така робота дає змогу педагогам:

- оволодіти способами колективної розумової діяльності, зорієнтованої на творчий розвиток суб'єктів освітнього процесу;
- опанувати алгоритм постановки мети і поетапного створення проекту, спираючись на потреби дітей;
- актуалізувати гуманістичні принципи педагогіки і психології ненасильства (досягнення позитивної відкритості до колег, вихованців та батьків, до своєї особистості, забезпечення суб'єктивної волі у виборі змісту, методів і форм діяльності; підключення соціальних партнерів до цілей освіти, а також вміння долучатися до цілей та завдань соціальних партнерів; подолання тривожності, страху, почуття неповноцінності);
- об'єднати зусилля всіх суб'єктів педагогічного процесу з метою реалізації проекту [4, с. 89].

Робота з педагогічним колективом з організації взаємодії із сім'єю може проводитися в такий спосіб:

- аналіз труднощів, що виникають у процесі роботи закладу дошкільної освіти з сім'єю;
- облік психологічних характеристик, вікових особливостей педагогів;
- організація методичної роботи у процесі взаємодії з сім'єю;
- розробка алгоритму взаємодії педагогів з родиною;
- використання методик контактної взаємодії педагогів з батьками;
- розробка критеріїв оцінювання якості взаємодії з сім'єю;
- організація роботи з педагогами щодо підвищення їхньої педагогічної компетентності;
- діагностика стану роботи педагогів закладу дошкільної освіти з сім'єю;
- тематичний самоконтроль закладу дошкільної освіти;
- взаємодія педагогів з родиною може здійснюватися за таким алгоритмом: соціально-педагогічна діагностика сім'ї; виявлення педагогами зон особливої уваги (загальних і особистих проблем сім'ї); спільне створення проекту й плану дій з прогнозованими результатами для дитини, педагога, батьків – для кожної сім'ї визначаються конкретні та реальні цілі; виконання плану

дій, спостереження за дитячо-батьківськими стосунками; осмислення й оцінювання результатів дослідження спільно з батьками;

- вивчення взаємодії педагогів з батьками, що має циклічний характер: виявлення професійних компетенцій педагогів (у системі «дитячий садок – сім'я»; встановлення зон особливої уваги методичної служби, осмислення результатів дослідження спільно з педагогами; створення проекту і плану їх вирішення, обговорення проблем спільно з педагогами; виконання плану, відстеження результатів; оцінювання результатів учасниками взаємодії та порівняльний аналіз [4].

Педагоги дошкільного закладу мають усвідомлювати необхідність безперервного моніторингу якості взаємодії з сім'єю, урізноманітнення форм роботи із сім'ями та педагогами щодо підвищення педагогічної компетентності.

Методична служба організовує опанування педагогами і батьками нової моделі взаємодії, здатної змінити традиційну для дошкільних закладів ситуацію, коли відсутня взаємодія педагогів та батьків у процесі виховання дитини, а також відкрити невідомі раніше можливості розвитку відносин у системі «педагог-дитина-сім'я».

Прикро, але в останнє десятиліття заклади дошкільної освіти повною мірою не виконують завдання з підвищення педагогічної культури населення. Ця тенденція підсилюється стійкою впевненістю вихователів дошкільних закладів у некомпетентності батьків з питань виховання, небажання займатися виховною діяльністю. Соціологічні опитування показують, що значна частина сучасних педагогів пояснює свою бездіяльність, недостатню увагу до педагогічної освіти батьків тим, що сьогодні з'явилося багато популярної літератури відповідної тематики. До певної міри конкурентами в наданні батькам інформації про виховання дітей стали Інтернет та засоби масової інформації. Так, за останні роки побачили світ нові педагогічні журнали, частина з яких адресована сім'ї («Зростаємо разом», «Твій малюк» та ін.).

Визначаючи зміст і форми психолого-педагогічної освіти, колективу закладу дошкільної освіти необхідно виходити з рівня підготовленості батьків до виховної діяльності та конкретних потреб у підвищенні педагогічної культури тієї чи іншої сім'ї. Важливо мати на увазі прагматичну спрямованість батьків, коли вони, відчуваючи брак знань і практичних умінь, звертаються по допомогу до педагогів закладу дошкільної освіти. Вихователям, щоб задовольнити цей запит, необхідно знати рівень освіти, культури батьків, зокрема й педагогічної, їхнє ставлення до виховної діяльності. Іншими словами, результативність педагогічної освіти залежить від поінформованості педагогів про конкретну сім'ю та адекватного підбору змісту форм та методів роботи з батьками [2, с. 15-18].

Сім'я є найважливішим фактором соціалізації не тільки для дітей, а й для дорослих. Від родини багато в чому залежить те, як відбувається фізичний, емоційний і соціальний розвиток людини протягом усього життя. Фізичний розвиток пов'язаний із характером побуту родини. На емоційний розвиток впливає атмосфера й відносини в сім'ї, те, наскільки вона є «екологічною

нішею» для своїх членів. У процесі соціального розвитку особистості сім'я відіграє велику роль, оскільки її схвалення, підтримка, байдужість або засудження позначаються на соціальних домаганнях людини, допомагають або заважають їй шукати вихід зі складних життєвих ситуацій, адаптуватися до нових обставин життя та нових соціальних умов.

Сім'я готує дитину до майбутнього самостійного життя в суспільстві, передає їй духовні цінності, моральні норми, зразки поведінки, традиції, культуру свого суспільства. Поведінка дитини багато в чому залежить від виховання в сім'ї, діти дошкільного віку бачать себе очима дорослих: позитивне або негативне ставлення до них дорослих формує їхню самооцінку. У кожній родині об'єктивно складається певна, далеко не завжди усвідомлена, система виховання. Тут мається на увазі розуміння цілей і прийомів виховання, врахування того, що можна й чого не можна допустити у ставленні до дитини.

Педагогічному колективу дитсадка здебільшого дуже складно активізувати батьків. Ідеться насамперед про те, що педагоги часто не використовують або використовують недостатньо позитивний досвід сімейного виховання, не завжди здійснюють своєчасну підготовку батьків до батьківських зборів, консультацій, розмов і т.д. Активність батьків підвищується, якщо педагоги:

- своєчасно доводять до відома батьків інформацію про захід (прохання розповісти про свій досвід, про проблеми, що виникають у вихованні дітей);
- забезпечують повсякденні контакти між педагогами та батьками;
- здійснюють індивідуальний підхід до самих батьків, враховують особливості особистості батьків і труднощі сімейного виховання [1].

Батькам пропонуються різні проблемні ситуації, вирішення яких вимагає від них знання педагогічних основ виховання дітей, їхньої психології, а також створюють ситуації, які можна вирішити тільки спільно з дітьми. Подібні заняття дають можливість краще пізнати взаємини батьків та дітей, звернути увагу на недоліки у вихованні, вжити додаткових корекційних заходів впливу, скерувати дії батьків у потрібне русло.

Однією з форм роботи є «Вечори запитань і відповідей», які являють собою концентровану педагогічну інформацію з найрізноманітніших питань. Темою вечора може бути обговорення питань, що стосуються спілкування дітей і дорослих. Подібні вечори приносять велику користь, даючи змогу вирішити конфліктні ситуації в сім'ї між батьками й дітьми, навчаючи батьків правильних шляхів вирішення проблем. Педагогічний колектив повинен розуміти необхідність постійного оцінювання якості взаємодії дошкільного закладу з сім'єю. Форми роботи можуть бути найрізноманітнішими, вони залежать від можливостей дитячого садка та творчого потенціалу колективу. Вивчення ставлення педагогів до проблеми взаємодії з сім'єю можливе за допомогою тестування, анкетування, опитування. Аналіз отриманих результатів допоможе зробити висновки, важливі для подальшої роботи дитячого садка. Доречними є такі орієнтовні теми й форми роботи:

– Творча робота: «Сучасна сім'я – яка вона?», «Роль спостереження в роботі педагога. Види спостережень».

– Теми педагогічних рад: «Збереження здоров'я дітей і педагогів в умовах дитячого садка», «Розвиток мовлення дітей», «Вплив особистісних якостей педагога на стосунки між педагогами та сім'ями вихованців», «Взаємодія сім'ї і закладу дошкільної освіти в зміцненні психічного здоров'я дитини», «Формування у дитини ціннісних уявлень про здоров'я, потреби в його зміцненні і збереженні», «Вплив природи на здоров'я дитини і безпеку в процесі спілкування з нею».

– Консультації: «Директиви у вихованні дітей та їх психологічне значення», «Виховання дитини з проблемами розвитку в сім'ї», «Як допомогти дитині позбутися страхів і набути впевненості в собі», «Психологічний аналіз результатів стандартизованого спостереження стилів дитячо-батьківських відносин, проведеного вихователями», «Підготовка та проведення опитування батьків про взаємодію дитячого садка і сім'ї: цілі й завдання», «Методи сімейної діагностики в повсякденній роботі вихователя», «Сім'я очима дитини».

– Круглий стіл «Батьки і педагогічний колектив: методологія взаємодії».

– Проблемні семінари: «Сім'я як система. Емоційне благополуччя сім'ї», «Місце дитини в сім'ї, закладі дошкільної освіти та соціумі».

– Тренінгові семінари: «Виховання толерантності в родині», «Позиція вихователя у взаємодії з сім'єю. Основи педагогічної ефективності».

– Лекції «Сімейне виховання – причини порушення поведінки у дітей» [3, с. 101-103].

На жаль, лише невелика частина батьків розуміють цінність спільних зусиль, щоб змінити цю ситуацію, необхідність конструктивної взаємодії, переходу від монологу до діалогу, аби вчитися чути проблеми й підтримувати один одного в їх вирішенні.

Але в процесі налагодження взаємодії з сім'єю і в педагогів можуть виникати: опір, недовіра, небажання, роз'єднаність, нескоординованість зусиль фахівців закладу дошкільної освіти. Попередити чи подолати ці труднощі допоможе поступове підвищення авторитету родини у вихованні підростаючого покоління, формування позитивної мотивації до участі в роботі з сім'єю, пошук спільних інтересів педагогів та батьків, підтримання особистої ініціативи тощо. Цей процес є тривалим і його результати помітні не відразу.

Висновки з даного дослідження і перспективи.

У родині, а також у закладі дошкільної освіти формується особистість не тільки дитини, але і її батьків, і педагогів. Виховання дітей збагачує особистість дорослого, посилює його соціальний досвід. У житті кожної людини батьки відіграють велику й відповідальну роль, вони дають дитині нові зразки поведінки, з їх допомогою вона пізнає навколишній світ та наслідуює їх у всіх своїх діях. Цей процес стає ще інтенсивнішим завдяки позитивним емоційним зв'язкам дитини з батьками й педагогами, її прагненню бути схожим на матір і батька, а також на свого улюбленого вихователя. Коли батьки усвідомлюють цю закономірність та розуміють, що від них багато в чому залежить формування особистості дитини, то

вони поводяться так, що всі їхні вчинки й поведінка загалом сприяють формуванню у дитини тих якостей і такого розуміння людських цінностей, які вони хочуть їй передати. Усі етапи розвитку вимагають від людини адаптації до нових соціальних умов, що допомагає збагачуватися новим досвідом, ставати соціально зрілим. Багато етапів розвитку сім'ї можна передбачити і навіть підготуватися до них. При цьому подолання кризової ситуації або підсилює згуртованість

людей, або – стає поворотним пунктом у житті сім'ї, призводить до її розпаду.

Отже, взаємодія педагогів і сім'ї в єдиному освітньому просторі – це найважливіший напрям діяльності закладу дошкільної освіти.

Дослідження не претендує на вичерпний аналіз усіх аспектів окресленої проблеми і не може бути остаточною відповіддю на порушене в ньому питання. Перспективним є визначення взаємодії педагогів і сім'ї у закладі дошкільної освіти.

Список літератури:

1. Джайнотт Х.Дж. Родители и дети / Х.Дж. Джайнотт. – М., 1992. – С. 21.
2. Дубровська Л.О. Соціально-педагогічні засади спільної роботи дитячого садка і сім'ї у вихованні дітей / Л.О. Дубровська, В.Л. Дубровський // Психолого-педагогічні науки. – 2012. – № 5. – С. 15-18.
3. Концепція сімейного та родинного виховання // Нормативно-правове забезпечення освіти. – Харків, 2004. – Ч. 2. – С. 101-103.
4. Новікова В.М. У співпраці – результат. Робота вихователя з батьками в ДНЗ / В.М. Новікова. – Х.: Вид-во «Ранок», 2011. – 144 с. (Дошкільна освіта).

Рожко-Павлышын Т.А.

Тернопольский национальный педагогический университет имени Владимира Гнатюка

ВЗАИМОДЕЙСТВИЕ С СЕМЬЕЙ – ПРИОРИТЕТНЫЕ НАПРАВЛЕНИЯ ДЕЯТЕЛЬНОСТИ УЧРЕЖДЕНИЙ ДОШКОЛЬНОГО ОБРАЗОВАНИЯ

Аннотация

В статье рассматривается одно из направлений дошкольного образования взаимодействие заведения дошкольного образования и семьи. Проанализировано реальное состояние теоретического и практического изучения этой проблемы, традиционные формы и методы взаимодействия педагогов и родителей воспитанников. Автор обосновывает условия оптимизации партнерства учебного заведения и семьи: улучшение коммуникации в системе «педагог-ребенок-семья», привлечение родителей к сотрудничеству с педагогами, включение в жизнь собственных детей, налаживания общения с ними как с равными для обеспечения эмоциональной поддержки, полноценной социализации и гармоничного развития дошкольников.

Ключевые слова: взаимодействие, семья, воспитание, дошкольник, заведение дошкольного образования.

Rozhko-Pavlyshyn T.A.

Ternopil Volodymyr Hnatiuk National Pedagogical University

THE INTERACTION WITH FAMILIES A PRIORITY DIRECTION OF PRESCHOOL EDUCATION ESTABLISHMENTS ACTIVITY

Summary

The article describes one of the activities of pre-school educational institutions, the interaction between kindergarten and the family. The real condition of theoretical and practical study of this problem, traditional forms and methods of teachers and children's parents' interaction is analyzed. The author substantiates the conditions for optimizing the partnership of the educational institution and the family: improving communication in the «teacher-child-family» system, involving parents in cooperation with teachers, including their children in their lives, establishing communication with them as equal to provide emotional support, full-fledged socialization and harmonious development of preschoolers.

Keywords: interaction, family, upbringing, preschooler, institution of preschool education.

УНІВЕРСИТЕТСЬКИЙ МУЗЕЙ: ТРАДИЦІЙНИЙ ТА ІННОВАЦІЙНИЙ ПІДХОДИ В ОСВІТНІЙ ДІЯЛЬНОСТІ

Снагощенко В.В.

Сумський державний педагогічний університет
імені А.С.Макаренка

У статті на основі порівняння традиційної і нової концепції діяльності музею дається характеристика основним доктринам сучасних музеїв. Відображено, відмінності університетських музеїв від культурно-освітніх (традиційних). Зазначено переваги університетських музеїв у професійній підготовці фахівців. Наводяться приклади зарубіжного досвіду діяльності університетських музеїв. На основі авторської класифікації подано порівняльну таблицю досліджуваних музеїв.

Ключові слова: університетський музей, освітня діяльність, традиційна й інноваційна концепція музею.

Постановка проблеми та її зв'язок з науковими і практичними завданнями. На сучасному етапі державна культурна політика орієнтована на духовне відродження суспільства. Університетські музеї виступають центрами культурно-духовного відродження, їх інтенсивний розвиток, що тісно пов'язаний з інноваційними технологіями, сприяє гуманізації суспільства, ствердження української нації як самостійної одиниці світової спільноти. Вони займають значне місце в системі освіти і виховання, є важливою складовою наукової і навчальної культур є необхідним атрибутом сучасного навчального закладу, що демонструє його певний імідж.

Аналіз сучасних досліджень. Аналіз численних публікацій дає нам підстави виділити такі напрямки досліджень сучасних навчальних музеїв: педагогічних (Л. Данилова, Н. Пусепліна, Л. Рибальченко та ін.); шкільних (Л. Гайда, І. Лаский, О. Юрчук та ін.); університетських (Ю. Омельченко [1], Л. Самойленко [2], О. Сотникова [4], П. Странсбері [7], В. Ходецький [5], Г. Уїллемсон [6], М. Юхневич [8]) та ін.

Метою нашого дослідження є поглиблення знань про основні тенденції традиційних й інноваційних підходів у діяльності вітчизняних університетських музеїв і на основі авторської класифікації, порівняти функціонування культурно-освітніх (масових) та університетських музеїв.

Виклад основного матеріалу. Перші університетські музеї в Україні виникли на початку XIX ст. (в Харківському, Київському, Новоросійському університетах та ін.). Не обмежуючись освітніми функціями, вони стали осередком величезних інформаційних та інтелектуальних ресурсів, посіли особливе місце у вітчизняній науці й культурі, оскільки багато навчальних, наукових, виховних і професійних завдань вирішувалось че-

рез музеї. Саме тому в університетах зароджувались і розвивались музеї різних напрямків, що сприяло розширенню музейно-педагогічних знань. Університетські музеї впливали на розвиток музейної справи в країні, формування наукової думки, підвищення рівня знань народу.

Новий вибух інтересу до університетських музеїв припадає на кінець XX – початок XXI століття і не лише на теренах пострадянського простору, але і у світовій спільноті. Використання музейних колекцій, що інтегровані в навчальний і науковий процеси стали важливим елементом організації навчання з використанням наочних засобів і автентичних джерел, підняли рівень університетської освіти, забезпечивши отримання практичних фахових навичок.

Проведене дослідження показує, що університетські музеї багато в чому відрізняються від традиційних музеїв. У своїй діяльності вони більше орієнтовані на нову концепцію музею, яку в 1986 р. сформулював на семінарі ЮНЕСКО в Гвадалахарі (Мексика) професор музеології Загребського університету Томіслав Шола, виділивши ряд особливостей, поданих у таблиці 1, де порівнюються традиційна та нова концепції діяльності музею. Порівнюючи ці дві концепції, необхідно зазначити, що в межах традиційного підходу відвідувач музею розглядався як об'єкт навчання, пасивний одержувач знань. У новій концепції відвідувач отримав статус «суб'єкта» навчання, повноправного учасника процесу комунікації, що має свої інтереси та право самостійного відбору інформації.

На думку П. Странсбері, керівника Постійного комітету з музеїв і колекцій Комітету університетів Нового Південного Уельсу, університетські музеї мають безпрецедентний доступ до досвіду і знань учених: жодна інша група музейних пра-

Таблиця 1

Порівняння традиційної і нової концепції діяльності музею

Критерії порівняння	Традиційний музей	Новий музей
Мета	Констатація факту	Процес пізнання, прагнення до постійного оновлення
Тип	Спеціальний	Різноплановий, що відображає цілісність світосприйняття
Експонати	Демонструє експонати тільки оригінали	Робить концепцію професійно зорієнтованою. Оригінали й копії.
Підходи	Раціональний, авторитарний, науковий	Неформальний, комунікативний, увага концентрується на емоційному впливі на відвідувачів
Орієнтація	На минуле	На минуле й сьогодення

цівників не може похвалитися такою міцною системою «Дослідження – освіта – популяризація». Це дає працівникам цих музеїв привілейований доступ до знань і підвищує їх цінність для музеїв інших типів. Жодна інша група музеїв не обслуговує інтереси такої різноманітності верств суспільства і так тісно не пов'язана з учнями середніх шкіл, студентами вищих навчальних закладів і аспірантами. Нарешті, університетські музеї повинні зберігати замкнутий учений характер і в той же час організовувати сучасні виставки, досить цікаві, щоб притягувати людей навколо [8, с. 471].

Для порівняння діяльності науково-освітніх (масових), традиційних і університетських музеїв нами структурована таблиця 2, з якої ми

бачимо, що університетські музеї мають низку відмінностей від традиційних.

Проаналізувавши функціональну спрямованість, ми можемо зазначити, що університетські музеї в своїй діяльності зорієнтовані на нову концепцію музею. Їх несхожість на інші музеї полягає, насамперед, в інтегрованості в навчально-виховний процес. Особливістю музеїв навчальних закладів є їх переважна орієнтація на вирішення освітніх завдань, яким підпорядковані всі інші. Домінуючою метою комплектування, зберігання, вивчення музейних предметів є навчання. Подібна орієнтація визначає специфіку фондів зібраних названих музеїв, критерієм оцінки яких є їх освітнє призначення. У цьому й полягає їх істотна

Таблиця 2

Порівняння діяльності традиційних і університетських музеїв

№ з/п	Характеристика функціональної спрямованості музею	Музей	
		традиційний	університетський
1	2	3	4
1.	Домінуюча функція	Культурно-просвітницька	Навчально-виховна
2.	Мета музею	Впливає із функції	Підготовка спеціалістів у вузькій галузі знань і практичної діяльності
3.	Освітня роль	Передача інформації	Розвиток професійно-творчої особистості майбутнього фахівця
4.	Формування світогляду молодшої людини	Виробляється цілісне світосприйняття	Основна увага приділяється двом напрямкам діяльності: освітній, науковій. Роль цілісного світосприйняття недооцінюється
5.	Змістовно спрямована діяльність музею	Визначається спеціалізацією музею	Поглиблює зміст навчального предмета
6.	Співпраця з іншими закладами освіти	Співпрацює із закладами освіти різних рівнів	Крім співпраці із закладами освіти різних рівнів, є базовим в системі безперервної освіти
7.	Провідний характер досліджень	Науковий (крім педагогічних)	Різноплановий: науковий, експериментальний, інтегративний – акцент на сучасних дослідженнях
8.	Провідна діяльність музейних фахівців	Професійна – згідно зі спеціалізацією музею	Науково-педагогічна
9.	Характер роботи музейних спеціалістів	Регламентований спеціалізацією музею	Професійно-зорієнтований, творчий
10.	Експозиція	Увага приділяється основній частині експозиції	Увага приділяється експозиції другого плану, розкриваються вузькі, специфічні (професійно зорієнтовані) теми
11.	Тематика експозицій	Співвідноситься з колекціями	Диктується професійними потребами відвідувача
12.	Основні форми роботи з відвідувачами	Традиційні (екскурсії, лекції, бесіди, зустрічі з цікавими людьми)	Усі традиційні. Інтерактивні, комплексні: вільний вибір змісту і форм самими відвідувачами. Для одних переважають екскурсійні та виставкові програми, для інших – практичні, семінарські, лекційні заняття, підготовка до іспитів
13.	Характер спілкування з відвідувачами	Як з об'єктом впливу (пасивний відвідувач)	Як із суб'єктом – рівноправним учасником комунікативного процесу, діалогу
14.	Музейний предмет	Використовується як засіб ілюстрування	Джерело знань, об'єкт дослідження, що виховує спостережливість і навички творчого пошуку
15.	Цінність музейного предмета	Визначається його унікальністю	Часто дублікати мають однакові права з раритетами
16.	Комплектування фондів	Раритети або цінні предмети	Комплектування відбувається з урахуванням потреб відвідувача, що сприяє вивченню окремих дисциплін; є результатом наукової діяльності й використовуються з дослідницькою метою
17.	Робота з фондами	Обмежений доступ (заборонений)	Вільне користування
18.	Експерсії	Оглядові, тематичні	Багаторівневі форми показу і різноманітність екскурсій
19.	Адресність (Аудиторія)	Недиференційований підхід до відвідувача	Звернення до певної соціальної групи: студентів, учителів (професійний підхід, орієнтація на індивідуальність відвідувача)
20.	Схильність до інновацій	Помірна	Активна

відмінність від державних, тобто тих, де цінність музейного предмета визначається головним чином його достовірністю та унікальністю. В навчальному музеї дублювати й копії, а також предмети, дослідження, що є результатом творчої роботи (студентів, учнів), тобто тих, хто задіяний у процесі їх створення та діяльності, наділений інколи такими самими правами, як і оригінали та раритети. Це зумовлює його «вразливість» з точки зору класичної концепції музею як інституту соціальної пам'яті, що забезпечує збереження і презентацію музейних предметів, які сприймаються суспільством як цінність.

Проте історично за музеями навчальних закладів закріпилась назва «музей» завдяки тому, що освіта здійснюється тут винятково на предметній основі і в спеціально організованому предметному середовищі. До того ж розширення поняття «музей» є визнаною тенденцією, особливою останнього десятиліття. «Навчальний музей – це своєрідне відгалуження від могутнього древа традиційного музею, потрібне для нього самого, щоб древо не засохло і продовжувало рости» [8, с. 73]. Деякі вчені-культурологи вважають, що сучасний музей (традиційний – *авт.*) не повинен залишатися тільки місцем для збереження раритетів, йому необхідно органічно вписатися в сучасну культуру, максимально використати свої можливості щодо історико-патріотичного та морально-естетичного виховання – в першу чергу студентів та школярів [1; 3].

Інша особливість навчального музею полягає в зверненні до конкретної аудиторії, тобто музеї освітніх установ (університетські, шкільні) адресовані тим, хто в них навчається (або викладає). Університетські музеї певним чином схожі з педагогічними (які також орієнтовані на конкретну аудиторію – на вчителя): як правило, вони обслуговують не тільки студентів, які в них навчаються, але і повсякденні професійні інтереси викладачів. Тут відбувається їх спілкування і спільна діяльність, тоді як традиційні музеї виступають переважно як пам'ятники вчительській праці, засоби професійного самоствердження. На думку В. Ходяцького, основна особливість вузівських музеїв полягає в тому, що вони спрямовані на навчання студентів і потенційних абітурієнтів – школярів; дають можливість проявити творчу активність особистості, оскільки всі бажаючі можуть взяти участь в обговоренні музейних експозицій; відштовхуючись від конкретного експоната, тобто від одиничного до загального, дозволяють аналізувати як локальні, так і глобальні зміни в суспільстві, допомагають більш усвідомлено вивчати природні та соціальні процеси в ньому [5, с. 18].

Музеї освітніх установ, особливо протягом останнього часу, можуть проявити себе творчо, вибираючи способи свого існування, навіть більш творчо, ніж традиційні музеї, які часто не схильні

до інновацій. Ми погоджуємося з думкою М. Юхневич про те, що навчальні музеї в жодному разі не повинні втрачати своєї самотності, намагаючись бути схожими на «справжні» музеї, тобто державні [8, с. 100]. Традиційно є високим і рівень наукової підготовки працівників музеїв закладів освіти. Хоча університетські музеї мають низку відмінностей від музеїв інших закладів Міністерства освіти і науки України, це, на жаль, не відображено в чинному законодавстві [2, с. 57].

Аналіз зарубіжного досвіду показує, що система профільних університетських музеїв в європейських країнах в цілому аналогічна структурі вітчизняних, що пояснюється загальними закономірностями розвитку раціонального знання. Найбільше університетських музеїв у Великобританії, де на сьогодні існує близько 400 музеїв, що мають в основному наочну спеціалізацію (природничо-історичні, етнографічні, археологічні, художні). У США на сьогоднішній день існує понад 60 університетських музеїв, причому деякі з них є великими дослідницькими центрами, зокрема, університетський музей у штаті Оклахома, що володіє унікальною, всесвітньо відомою палеонтологічною колекцією, яка налічує більше 6 млн. зразків. У країнах Латинської Америки наукові дослідження проводяться в основному в університетах, де поєднуються процес навчання з фундаментальними і прикладними розробками. Впродовж останніх років в цих музеях значно зросла кількість відвідувачів [4, с. 92].

Університетські музеї мають велике значення в усьому світі. З метою спілкування, обміну думками, корисним практичним досвідом музейно-педагогічної діяльності, на засіданні ІКОМ (Мельбурн, 1998) було запропоновано створити міжнародну групу з університетських музеїв. Оскільки національні групи у багатьох країнах світу вже функціонували (Великобританія, Північна Америка, Австралія та інші країни), проводилися конференції, накопичений потенціал сприяв об'єднанню їх у міжнародну систему. З цієї метою університетом Маккуорі було створено свій Web-сайт [6, с. 17].

Висновки і пропозиції. Отже сучасні університетські музеї, музейні комплекси, на основі інноваційних підходів, реалізуючи музейно-педагогічні можливості, роблять значний внесок у професійну підготовку студентської молоді, формування її ціннісних установок, а також безпосередньо впливають на весь навчально-виховний процес вишу і проводять пропаганду його кращих традицій. Враховуючи те, що університетські музеї є невід'ємною складовою навчального і професійного процесу в світовому масштабі й інтерес до них постійно зростає, маємо надію, що в ХХІ ст. в нашій країні вони здобудуть загальне визнання, адміністративну увагу та належне державне фінансування. У подальшому варто звернути увагу науковців, на наш погляд, на роль музеїв у ціннісній орієнтації молоді.

Список літератури:

1. Омельченко Ю.А. Розвиток учбових музеїв: навч. посіб. / Ю.А. Омельченко. – К.: НМК ВО, 1988.
2. Самойленко Л. Освіта в музеї й музейна освіта в історії Київського університету / Л. Самойленко // Вісник Київського університету імені Тараса Шевченка [Історія] 2016. – № 4(131). – С. 53-62.
3. Снагощенко В.В. Освітня діяльність педагогічного музею Глухівського учительського інституту на початку ХХ ст. // Сіверщина в історії України. Зб. наук. праць. – Вип. 10. – Глухів-Київ: Центр пам'яткознавства НАН України і УТОПІК, – 2017. – С. 327-331.

4. Сотникова С.И. Музеология : пособ. для вузов / С.И. Сотникова. – М.: Дрофа, 2004. – 192 с.
5. Ходецкий В.Г. Университетский музей и его учебная и воспитательная роль / В.Г. Ходецкий, Е.Л. Кирсанова // Музей и студент : сб. науч. тр. – Сыктывкар, 2002. – 90 с.
6. Уиллемсон Г. Изменить аудиторию университетского музея / Г. Уиллемсон // Museum. – 2000. – № 4. – С. 15-18.
7. Юренева Т.Ю. Музей в мировой культуре / Т.Ю.Юренева. – М.: «Русское слово – РС», 2003. – 536 с.
8. Юхневич М.Ю. Я поведу тебя в музей : учеб. пособ. по музейной педагогике / М.Ю. Юхневич – М., 2001. – 224 с.

Снагощенко В.В.

Сумской государственной педагогический университет
имени А.С. Макаренко

УНИВЕРСИТЕТСКИЙ МУЗЕЙ: ТРАДИЦИОННЫЙ И ИННОВАЦИОННЫЙ ПОДХОДЫ В ОБРАЗОВАТЕЛЬНОЙ ДЕЯТЕЛЬНОСТИ

Аннотация

В статье на основе сравнения традиционной и новой концепции деятельности музея дается характеристика основным доктринам современных музеев. Отображены отличия университетских музеев от культурно-просветительных (традиционных). Отмечены преимущества университетских музеев в профессиональной подготовке специалистов. Приводятся примеры зарубежного опыта деятельности университетских музеев. На основе авторской классификации подана сравнительная таблица исследуемых музеев.

Ключевые слова: университетский музей, образовательная деятельность, традиционная и инновационная концепция музея.

Snahoschenko V.V.

Sumy State A.S. Makarenko Pedagogical University

UNIVERSITY MUSEUM: TRADITIONAL AND INNOVATIVE APPROACHES IN EDUCATIONAL ACTIVITY

Summary

In article which based on comparison of traditional and new concept of museum activity is given characteristic of the main doctrines of modern museums. Displayed differences of university museums from traditional. Noted the advantages of university museums in professional training. Given examples of foreign experience of university museums. Based on the author's classification, a comparative table of the studied museums is presented.

Keywords: university museum, educational activity, traditional and innovative concept of the museum.

УДК 371.13:[78.07+792.8]

ХІД ТА РЕЗУЛЬТАТИ ДОСЛІДНО-ЕКСПЕРИМЕНТАЛЬНОЇ РОБОТИ З УДОСКОНАЛЕННЯ МУЗИЧНОЇ ПІДГОТОВКИ МАЙБУТНЬОГО ВЧИТЕЛЯ ХОРЕОГРАФІЇ

Хе Сюефей

Національний педагогічний університет імені М.П. Драгоманова

Отримані результати констатувального експерименту вказують на те, що у фаховому навчанні майбутніх учителів хореографії приділяється недостатньо уваги музичній підготовці, про що свідчить нерівномірність розвитку компонентів означеної якості. За сучасних умов суспільного розвитку такий стан речей не відповідає вимогам, які висуваються до фахової підготовки вчителів хореографії. Це зумовило пошук і впровадження експериментальної методики удосконалення музичної підготовки, заснованої на виокремлених методологічних засадах, розроблених принципах і педагогічних умовах. Дієвість розробленої методики перевірено у процесі формувального експерименту, який проходив у три етапи в реальних умовах навчально-виховного процесу. Всі три етапи передбачали удосконалення музичної підготовки майбутнього вчителя хореографії у процесі фахової навчання та проходження педагогічної практики.

Ключові слова: музична підготовка, удосконалення, педагогічна практика.

Постановка проблеми. Враховуючи сутність та компонентну структуру музичної підготовки майбутнього вчителя хореографії та існуючі методичні напрацювання в даній галузі, були визначені провідні напрями дослідно-експериментальної роботи: встановлення послідовності музичного навчання майбутніх учителів хореографії; перевірку ефективності запропонованої методики в умовах вищих навчальних закладів; обґрунтування змін у рівнях удосконалення музичної підготовки; оцінка одержаних результатів та обґрунтування остаточних висновків.

Аналіз останніх досліджень і публікацій. Професійну підготовку вчителів хореографів досліджували такі вчені: Г. Березова, Т. Благова, А. Ваганова, Є. Валукіна, К. Василенко, Ф. Лопухова, О. Мартиненко, О. Ситова, А. Шевчук та ін. Аналіз сучасних наукових публікацій свідчить про наявність теоретико-практичних досліджень щодо проблеми формування професійної компетентності майбутнього вчителя хореографії (Л. Андрощук, С. Забредовський, О. Таранцева, Т. Тарасенко, Т. Сердюк, М. Рожко, Ю. Ростовська, Л. Цвєткова, Ю. Шмакова та ін.). У роботах Ю. Алієва, А. Болгарського, Л. Коваль, Д. Леонтьєва, О. Мелик-Пашиєва, А. Сохората ін. знайшли відображення питання пов'язані з формуванням та розвитком музичної культури. Однак, недостатньо повно в сучасних дослідженнях висвітлено проблему побудови педагогічної методики удосконалення музичної підготовки майбутніх учителів хореографії у процесі фахової підготовки.

Мета статті – формувального експерименту полягала у практичній реалізації методики удосконалення музичної підготовки майбутніх учителів хореографії та перевірки її ефективності на основі визначених нами педагогічних умов.

Виклад основного матеріалу. На підставі теоретичного аналізу проблеми музичної підготовки майбутніх вчителів хореографії, відповідно до визначених компонентів (мотиваційно-когнітивного, емоційно-ціннісного, творчо-виконавського) музичної підготовки обґрунтовано критерії оцінювання ефективності удосконалення музичної підготовки майбутніх вчителів хореографії та їх показники: мотиваційно-когнітивний, емоційно-ціннісний, творчо-виконавський.

Зазначено, що мотиваційно-когнітивний критерій відображає ступінь мотивації студентів до фахового навчання та ступінь оволодіння музичними знаннями в процесі навчання та вимірюється через систему показників: вияв інтересу та бажання отримувати музичні уміння та навички до хореографічної діяльності; обізнаність у стилях і жанрах музики, аналіз та порівняння.

Вказано, що емоційно-ціннісний критерій визначає художнього оцінювання мистецьких творів та вимірюється через систему показників: прояв здатності емоційно відчувати та сприймати музичні твори різних стилів і жанрів, вміння естетично оцінювати музичні твори.

Охарактеризовано творчо-виконавський критерій через характеризує міру асоціативно-образного мислення і творчої уяви й вимірюється через систему показників: здатність до музичного самовираження у процесі хореографічного навчання, вміння творчо застосовувати музичний матеріал у хореографічних комбінаціях.

Розроблено діагностичний інструментарій констатувального та формувального експериментів, який уможлиблює виявлення рівнів сформованості означеної якості. Відповідно до критеріальних характеристик виділено три рівні удосконалення музичної підготовки (високий, середній та низький).

На констатувальному етапі дослідження зафіксовано низький рівень музичної підготовки майбутніх вчителів хореографії, що свідчать про те, що студентам бракує мотивації до музичної підготовки, системних музичних знань та емоційного сприймання музичних творів, виконавських умінь їх відтворення на фортепіано. На основі спостережень виявлено основні причини такого результату: короткочасне заучування музичних творів на теоретичних і практичних заняттях, репродуктивне відтворення навчальних завдань, відсутність аналізу, узагальнення та систематизації навчального матеріалу та можливість творчої реалізації вмінь та навичок. Саме тому визначено необхідність удосконалення музичної підготовки через спрямування мотивації студентів на підвищення рівня виконавських умінь, емоційного ставлення до музики та її опанування, збільшення об-

сягу музичних знань, а також розвитку музичного мислення та усвідомлення значущості музичного мистецтва в хореографічній діяльності.

На формувальному етапі експерименту впроваджено методику удосконалення музичної підготовки майбутніх учителів хореографії у три етапи: спонукально-інформаційний, рефлексійно-скерований, підсумково-результативний. Охарактеризовано кожен з етапів, їх мету, завдання та структуру. Наголошено на тому, що на кожному з етапів відбувалось поступове формування усіх компонентів музичної підготовки з урахуванням безперервного процесу саморозвитку, самовиховання і самовдосконалення: 1) формування зацікавленості та інтересів студентів у отриманні теоретичних музичних знань та умінь, потреби інтерпретувати музичні твори за стилям та жанром; 2) розвиток умінь аналізувати музичні твори, виконувати їх на музичному інструменті; 3) поглиблення здатності студентів емоційно ставитись до навчання та застосовувати власний музичний досвід у хореографічній діяльності.

Визначено методичні особливості кожного з етапів удосконалення музичної підготовки студентів. Зазначено, що під час першого спонукально-інформаційного етапу доцільно базувати процес музичної підготовки на компетентнісному підході і на принципах: принцип емоційного способу музичного пізнання, принцип розвитку свідомого ритмічного чуття та грамотності. Охарактеризовано другий рефлексійно-скерований етап удосконалення музичної підготовки, який передбачав збагачення студентів знаннями з музики у процесі її використання у хореографічній діяльності та формування виконавських навичок. Наголошено на тому, що третій підсумково-результативний етап було націлено на те, щоб студенти оволоділи способами самостійної діяльності, удосконалили організаційні та виконавські уміння, спрямували їх у хореографічну діяльність.

Порівняльний аналіз результатів констатувального та формувального етапів експерименту показав, що в студентів контрольних і експериментальних груп рівні удосконалення музичної підготовки за показниками мотиваційно-когнітивного, емоційно-ціннісного, творчо-виконавського критеріїв відрізняються. Узагальнені результати дослідження за усіма критеріями демонструють можливість переходу студентів з низького рівня музичної підготовки до більш високого. Динаміка змін рівнів музичної підготовки в експериментальній групі має такий вигляд: на низькому рівні від 66,7% до 8,6%, на середньому рівні від 24,7% до 50,7%, на високому рівні від 8,6% до 40,7%. Динаміка змін рівнів удосконалення музичної підготовки в контрольній групі має такий вигляд: на низькому рівні від 66,6% до 38,7%, на середньому рівні від 26,7% до 34,7%, на високому рівні від 6,7% до 26,6%. Такі результати свідчать про те, що запроваджена методика удосконалення музичної підготовки майбутніх учителів хореографії ефективна, методологія дослідження правильна, отримані наукові результати мають важливе значення для теорії і методики професійної освіти.

Висновки. Зважаючи на наведені дані, зробимо висновок: запропонована методика удосконалення музичної підготовки майбутніх вчителів хореографії достатньою мірою охоплює всі аспекти, які необхідні для ефективного формування компетентного фахівця в галузі хореографічної освіти.

Перспективами подальших досліджень є: аналіз результатів дослідно-експериментальної роботи та її статистичне опрацювання, подане в цьому підрозділі, підтверджує доцільність застосування обраних педагогічних умов та ефективність запропонованої методики удосконалення музичної підготовки майбутніх вчителів хореографії.

Список літератури:

1. Абдуллин Э.Б. Теория и практика музыкального обучения в общеобразовательной школе: пособие для учителя. Москва: Просвещение, 1983. 112 с.
2. Безбородова Л.А., Алиев Ю.Б. Методика преподавания музыки в общеобразовательных учреждениях: уч. пособие для студ. муз фак педвузов. Москва: Академия, 2002. 416 с.
3. Гулай О. Компетентнісний підхід як основа нової парадигми освіти. Вісник Національної академії Державної прикордонної служби України. 2009. Вип. 2. С. 41-51.
4. Елагина Л.В. Формирование культуры профессиональной деятельности будущего специалиста на основе компетентностного подхода (методология, теория, практика): автореф. дисс. на соискание науч. степени д-ра пед. наук: 13.00.08 / Южно-Уральский государственный университет. Челябинск, 2009. 59 с.
5. Єфімчук О.М. Формування емоційної підготовки майбутнього вчителя хореографії в процесі хореографічної діяльності. Педагогічний дискурс. 2013. Вип. 14. С. 173-177.
6. Колмогорова И.В. Культурологический подход к формированию педагогической культуры учителя. Известия Уральского государственного университета. 2008. № 60. С. 163-167.
7. Маслова Л.П. Педагогика искусства: теория и практика. Новосибирск: НИПКиПРО, 1997. 216 с.
8. Матійків І.М. Тренінг емоційної компетентності: навч.-метод. посібник. Київ: Педагогічна думка, 2012. 112 с.
9. Митяева А.М. Компетентностная модель многоуровневого высшего образования (на материале формирования учебно-исследовательской компетентности бакалавров и магистров): автореф. дис. на соискание науч. степени доктора пед. наук: 13.00.08 / Волгоградский государственный педагогический университет. Волгоград, 2007. 44 с.
10. Неменский Б. Обращаясь к разуму и сердцу. Искусство и школа. Москва: Просвещение, 1981. С. 176-178.

Хэ Сюэфэй

Национальный педагогический университет имени М.П. Драгоманова

ХОД И РЕЗУЛЬТАТЫ ОПЫТНО-ЭКСПЕРИМЕНТАЛЬНОЙ РАБОТЫ ПО СОВЕРШЕНСТВОВАНИЮ МУЗЫКАЛЬНОЙ ПОДГОТОВКИ БУДУЩЕГО УЧИТЕЛЯ ХОРЕОГРАФИИ

Аннотация

Полученные результаты констатирующего эксперимента указывают на то, что в профессиональном обучении будущих учителей хореографии уделяется недостаточно внимания музыкальной подготовке, о чем свидетельствует неравномерность развития компонентов обозначенной качества. В современных условиях общественного развития такое положение вещей не соответствует требованиям, предъявляемым к профессиональной подготовке учителей хореографии. Это обусловило поиск и внедрение экспериментальной методики совершенствования музыкальной подготовки, основанной на выделенных методологических принципах, разработанных принципах и педагогических условиях. Действенность разработанной методики проверено в процессе формирующего эксперимента, который проходил в три этапа в реальных условиях учебно-воспитательного процесса. Все три этапа предусматривали усовершенствования музыкальной подготовки будущего учителя хореографии в процессе профессиональной учебы и прохождения педагогической практики.

Ключевые слова: музыкальная подготовка, усовершенствования, педагогическая практика.

He Xuefei

National Pedagogical University named after M.P. Dragomanov

THE COURSE AND RESULTS OF EXPERIMENTAL WORK TO IMPROVE THE MUSICAL PREPARATION OF THE FUTURE TEACHER OF CHOREOGRAPHY

Summary

The results of the ascertaining experiment indicate that the vocational training of future choreography teachers does not pay enough attention to musical preparation, as evidenced by the uneven development of the components of the indicated quality. In modern conditions of social development, this situation does not meet the requirements for the professional training of teachers of choreography. This led to the search and implementation of an experimental methodology for the improvement of musical training, based on the selected methodological principles, principles developed and pedagogical conditions. The effectiveness of the developed methodology was tested in the process of the formative experiment, which took place in three stages under the actual conditions of the educational process. All three stages involved the improvement of the musical preparation of the future teacher of choreography in the process of professional study and teaching practice.

Keywords: musical preparation, improvements, teaching practice.

УДК 378:37.047(410)

ПРАКТИКИ РОЗВИТКУ КАР'ЄРИ ДОСЛІДНИКІВ: ДОСВІД ВЕЛИКОЇ БРИТАНІЇ

Чорнойван Г.П.

Інститут вищої освіти

Національної академії педагогічних наук України

В статті описано практики кар'єрного зростання дослідників у сфері вищої освіти Великої Британії. Проаналізовані програми та платформи регулювання та управління кар'єрою, сприяння можливостям й перспективам професійного розвитку суб'єктів освітнього процесу (зокрема, науково-педагогічних працівників) закладів вищої освіти. Окреслено шляхи досягнення кар'єрного успіху і напрями подальших розвідок. **Ключові слова:** професійний розвиток, науково-педагогічні працівники, дослідник, кар'єрне зростання, заклади вищої освіти, зарубіжні практики розвитку кар'єри, успіх, працевлаштування.

Постановка проблеми. Інтеграція вищої освіти і науки України до Європейського освітньо-наукового простору розкриває ряд можливостей для вітчизняних дослідників щодо кар'єрного зростання. Цьому процесу сприяють різноманітні програми щодо академічної мобільності, обміну знаннями та досвідом, підвищення кваліфікації, наукового стажування тощо (детальніше можна ознайомитися на сайтах Erasmus+, Fulbright, Горизонт 2020 та ін.). Однак, для того, щоб стати успішним учасником цих процесів, потрібно володіти англійською мовою на належному рівні. Інше питання, який відсоток вітчизняних дослідників вільно володіють іноземною мовою (насамперед, англійською)? Беззаперечно, що формування і розвиток іншомовної компетентності сьогодні є вкрай актуальним викликом для кожного дослідника. Тут навіть не постає питання чи є здібності до вивчення мов, це вимога сьогодення.

Важливо розуміти, що англійська мова є основним рушієм для кар'єрного зростання наукових та науково-педагогічних кадрів як на початковому етапі, так і впродовж кар'єри. Тенденція щодо того, що вступники в магістратуру та аспірантуру вже мають володіти іноземною на рівні не нижче B2 (бажано, мовою міжнародного спілкування – англійською) швидко поширюється в закладах вищої освіти та наукових установах України. І це є досить важливим критерієм, оскільки здобуття наукових ступенів і вчених звань (друк англomовних статей, закордонне стажування, сертифікат B2 та ін.) [1] та вивчення зарубіжного досвіду без знання мови є проблемним.

Аналіз останніх досліджень і публікацій. Дослідження практик розвитку кар'єри дослідників в секторі вищої освіти України на жаль є недостатньо вивченою проблемою сьогодення, про що свідчить майже відсутність публікацій з цієї тематики.

Виділення невирішених раніше частин загальної проблеми. Кар'єрне зростання науково-педагогічних працівників є складним процесом, який потребує чіткого управлінського аспекту, як на рівні закладу вищої освіти, так і навички самоуправління. Особливої уваги потребує системне розроблення документів (програм, довідників, рекомендацій тощо) підтримки розвитку кар'єри науково-педагогічних працівників, забезпечення відкритості цього процесу та заохочення молоді до академічної діяльності.

Мета статті. Вивчити зарубіжні практики кар'єрного розвитку дослідників для розроблен-

ня пропозицій щодо впровадження найбільш позитивного досвіду в сферу вищої освіти України.

Виклад основного матеріалу дослідження. Аналізуючи досвід країн Європейського союзу звертаємо увагу на діяльність і політику закладів вищої освіти щодо кар'єрного розвитку науково-педагогічних працівників. Важливу роль в цьому процесі відіграють центри при університетах, які займаються підтримкою викладачів та їх професійним розвитком, наявність документів (програм) щодо стимулювання кар'єрного зростання співробітників у академічному середовищі.

Існує ряд документів для підтримки дослідників. Наведемо основні з них.

A Practical Guide to Planning an Academic or Research Career [3]. Цей довідник розкриває академічний шлях від магістра до доктора філософії, окреслює подальші напрями академічної або дослідницької кар'єри. У третій розділі довідника «5 кроків до академічної кар'єри» [3, с. 6-7] зазначаються умови для продовження академічної кар'єри. Спочатку дослідник має захистити дисертацію й отримати ступінь доктора філософії. Навчання в докторантурі займає три роки при повному робочому дні або п'ять-сім років при неповному. Перед вибором керівника і кафедри, здобувач має можливість ознайомитися з дослідницькими напрямками в університеті, вивчити чи є вони пріоритетними і як вони дотичні до індивідуальної тематики аспіранта.

В рамках нашого дослідження, особливу увагу викликає можливість працевлаштування і кар'єрного зростання дослідника в секторі вищої освіти і науки, виявлення перспектив професійного розвитку і реалізації потенціалу особистості.

Суперечність в тому, що академічний сектор дещо поступається промисловим підприємствам (відповідно до Research Councils UK, 43% аспірантів беруть участь у дослідженнях у всіх секторах, а 26% - у секторі промисловості та торгівлі).

Основні висновки зроблені в довіднику:

- післядипломна освіта дуже відрізняється від того, що відбувається на бакалавраті;
- навчання в магістратурі або докторантурі є відповідальним і зваженим рішенням;
- фінансування програм підготовки аспірантів відбувається по-іншому, існують заохочувальні фінансові нагороди на конкурентній основі;
- під час навчання є можливість працевлаштування (читання лекцій, ведення практичних занять тощо) [3, с. 10].

Акцентуємо увагу на тому, що вибравши кар'єрний напрям у відповідному секторі необхідно скласти план. У довіднику представлено зразок побудови плану дій з розвитку кар'єри в галузі академічних досліджень, який пр. потреби можна змінювати і доповнювати.

Наступним важливим документом є звіт Шотландської ради з досліджень в галузі освіти «*Appointment, retention and promotion of academic staff in higher education institutions*» [5].

Звіт розкриває фактори, які впливають на підбір, збереження та підготовку наукових кадрів, що здійснюють діяльність в секторі вищої освіти Англії. До зазначених чинників відносяться процеси, якість, можливі шляхи та практична діяльність академічних працівників, які мають навчальні обов'язки. Проект розглядає зв'язок між управлінням й викладанням, що стосується науково-педагогічних працівників та підвищення стандартів у вищій освіті. Незважаючи на те, що заклади вищої освіти докладають значних зусиль щодо політики та практики, академічний сектор потребує більш конкретизованих оцінювальних, наставницьких або кар'єрних рекомендацій. Серед основних недоліків зазначається відсутність прозорості у визначенні та популяризації критеріїв та процесів призначення на відповідні посади. Невтішна ситуація зі співробітниками, які працюють на умовах неповного робочого дня та/або короткотермінових фіксованих контрактах. Вони не можуть користуватися всіма можливостями розвитку кадрового потенціалу закладу й відповідно, позбавлені перспектив кар'єрного зростання [5, с. 4].

У документі зазначено, що в питаннях кадрової політики у вищій освіті, варто дотримуватися конкретних кроків зокрема:

- «заохочувати співробітників до розвитку викладацької кар'єри, а не займатися лише дослідженнями або управлінською діяльністю, щоб отримати сприяння в кар'єрі;
- рівномірно розподіляти асистентів, а також спеціалістів на всіх рівнях в закладі;
- займатися політикою фінансування, яка направлена на дослідження та викладання у вищій освіті;
- вміти знаходити баланс між індивідуалізмом та колегіальними цінностями у вищій освіті;
- узгодити необхідність гнучких кадрових стратегій з рівними можливостями для усіх суб'єктів освітнього процесу;
- забезпечити кращу підтримку, професійний розвиток й підвищення кваліфікації для керівників та лідерів у вищій освіті;
- посилення зв'язків та розширення співробітництва у зв'язку з мобільністю академічного персоналу» [5, с. 5].

У додатках до звіту розміщено детальну інформацію щодо дослідницьких запитань, контексту дослідження, поглядів зацікавлених сторін та результати опитування керівників відділів кадрів у закладах вищої освіти. Наголошено, що наведені результати базуються на дослідженні у кількох закладах вищої освіти з різною системою практик управління та досвіду людей.

Особливого вивчення заслуговує платформа *Vitae* [12], яка є світовим лідером у підтримці професійного розвитку дослідників, які ма-

ють досвід роботи з установами, оскільки вони прагнуть до досконалості досліджень, інновацій та впливу. Вона є частиною *Центру досліджень та консультування з питань кар'єри* (The Careers Research and Advisory Centre (CRAC) [10] з більш ніж 45-річним досвідом роботи з підвищення кваліфікації та кар'єри дослідників.

На платформі представлено Конкордат для підтримки та розвитку кар'єри дослідників Великої Британії (The UK Concordat to Support the Career Development of Researchers) [9]. Це угода між фондами та роботодавцями науково-дослідних кадрів з метою підвищення рівня зайнятості та підтримки дослідників та дослідницької кар'єри у вищій освіті у Великій Британії.

Третій та четвертий принцип цього документу стосуються кар'єри дослідників, зокрема вказується на важливість особистого та кар'єрного розвитку дослідників та навчання протягом усього життя, чітко визнається і пропагується окремі етапи своєї кар'єри. Кожен із закладів має свою позицію щодо доказів реалізації цих принципів, однак існує загальна потреба в залученні, збільшенні участі та підтримці академічної кар'єри дослідників [9].

Заслужують уваги окремі практики кар'єрного зростання дослідників провідних університетів Великої Британії. Основним критерієм відбору університетів є наявність в них відкритих програм підтримки кар'єри дослідників, мотивація до професійного розвитку та розвитку лідерських навичок.

Найстаріший і найвідоміший *Кембриджський університет* (University of Cambridge) [7] є лідером з підтримки і професійного розвитку особистості. Університет пропонує широкий спектр інструментів для підтримки, наставництва, допомоги на будь-якій стадії кар'єрного шляху.

Окремий розділ «Кар'єрний розвиток» містить три розділи: план кар'єри, огляд і розвиток персоналу та інструменти для підтримки. Кожен розділ наповнений конкретними рекомендаціями і покроковими інструкціями. Документ «Процеси управління кар'єрою» містить докладні вказівки для дослідників та їх наставників щодо кадрових процесів та базуються на «Схемі управління зайнятістю та кар'єрою». Метою цього документу відповідно до Схеми є сприяння процесу управління кар'єрою, за допомогою якого дослідники за підтримки своїх наставників визначають свої кар'єрні наміри на ранніх етапах роботи в університеті, аналізують свої вимоги до кваліфікації та потреби у розвитку, потім переходять до плану дій, щоб повністю їх реалізувати. Ось тому ці інструкції детально встановлюють випробувальний порядок для дослідників та механізми перегляду кар'єрного менеджменту в рамках загальної системи оцінювання в університеті, включаючи перспективи діяльності, потреб в особистому розвитку та цілі кар'єри.

Процес управління кар'єрою в Кембриджському університеті відбувається поступово, основною метою є:

- підтвердження придатності для роботи нових співробітників;
- сприяння професійному розвитку та кар'єрі співробітників, реалізації потенціалу через систематичну самооцінку та позитивного досвіду;
- поліпшення комунікації в закладі, задля узгодження цілей установи та індивідуальними кар'єрними планами співробітників;

– визначення потенціалу для довгострокової або постійної роботи.

Окремий розділ присвячено процесам управління кар'єрою, програмам особистісного розвитку, плануванню, оцінці діяльності тощо [7].

В *Університеті Единбурга* (The University of Edinburgh) існує служба підтримки кар'єри співробітників [11]. Підтримка надається науково-педагогічним співробітникам та дослідникам (асистенти, аспіранти, наукові співробітники) з раннього етапу розвитку кар'єри. На сайті містяться інформація, відео-приклади, рекомендації щодо ресурсів, різноманітних пропозицій про планування і розвиток кар'єри, як в академічному середовищі, так і поза ним. На базі Університету проводяться семінари щодо формування навичок управління кар'єрою, зокрема:

– одноденний курс для планування «Кар'єрні стратегії дослідників»;

– два курси щодо вивчення кар'єри, зміни її векторів з часом, визначення очікувань, досягнення результатів;

– курс щодо виявлення стратегій й накопичення досвіду;

– сесії з написання ефективного резюме, що містить дані щодо професійну діяльності, громадську активність, додаткову роботу;

– психологічна підтримка, допомога в командній роботі і управлінні колективом.

Важливими є індивідуальні консультації з наставниками щодо розвитку кар'єри наукових співробітників. Ці зустрічі є конфіденційними, доступними в будь-який час впродовж професійної діяльності і включають питання щодо варіативності і стратегій кар'єри, практичних порад підготовки резюме та інших проблемних питань [11].

Шляхи розвитку кар'єри є основною частиною академічної програми *Університету Грінвіч* (University of Greenwich) [8]. Університетська академічна програма [4] складається з чотирьох взаємопов'язаних наборів заходів, що дозволяють досягти найвищого рівня діяльності співробітників відповідно до особистісних цінностей та поведінки:

– кар'єрні шляхи (career Pathway): встановлення взаємовигідних очікувань між університетом і академічними співробітниками;

– оцінювання (appraisal): створення умов для обговорення і погодження процесу реалізації виконання очікувань та підтримки кар'єрних ініціатив. Оцінка в Університеті Грінвічу дозволяє ефективно вирівнювати індивідуальний внесок у досягнення загальних цілей відповідно до особистісних цінностей та поведінки;

– збалансований академічний об'єм роботи (balanced Academic Workload): розподіл зусиль й часу на викладання, дослідження та інші обов'язки. Інструменти розподілу академічного навантаження зазвичай використовуються зкладами вищої освіти, оскільки вони включають: різні аспекти академічної ролі, які слід зафіксувати, справедливе визнання зусиль та елементів збалансованого академічного навантаження. Вони призначені для підтримки керівників департаментів та окремих вчених з управлінням робочим навантаженням. Цей інструмент вже вдосконалено та підтримується дескрипторним документом, який містить інструкції щодо принципів, рамок

та обов'язків процесу, а також розміщується на онлайновій платформі університету;

– нагорода та визнання (reward and Recognition): визнання академічної досконалості і внеску в загальну ціль університету. Університет пропонує конкурентний пакет оплати праці та пільг. Політика та процедури винагороди розглядаються та розробляються як частина «Стратегії розвитку людських ресурсів», щоб підтримати місію та цінності університету бути кращим закладом.

Кар'єрні шляхи, насамперед, забезпечують:

– послідовний, рівноправний механізм оцінки та нагородження внеску особи в академічне життя, узгоджений з цінностями та діяльністю університету;

– узгодження з академічним персоналом спільних досягнень та роль кожного співробітника у реалізації цього процесу;

– визначення очікувань у сприянні академічним співробітникам взяти на себе більшу відповідальність за управління власною кар'єрою та допомоги керівникам узгоджувати цілі [8].

В університеті визначено три шляхи розвитку академічної кар'єри: підприємництво, дослідження, викладання й навчання. Кожен шлях включає опис рольових очікувань на кожному рівні кар'єри в трьох областях (навчання та оцінювання, дослідження та підприємництво, академічні працівники та лідерство) та загальні очікування, які спільні для кожної ролі на всіх рівнях.

Кар'єрне зростання дослідників в першу чергу залежить від кар'єрних орієнтацій [2], особистісних характеристик і поставленої мети дослідника. Цю ж думку підтримує й Барбара М. Санборн (Barbara M. Sanborn) [6]. Дослідниця вказує на те, що вибір кар'єрного шляху залежить від особистості і її переконань в конкретний період кар'єрного шляху, а академічні позиції в галузі досліджень не є однаковими для усіх установ, а відрізняються вимогами до викладачів (процес викладання, дослідження, робота зі студентами, інша робота на факультеті).

Дослідниця зазначає, що кар'єрний успіх залежить від вміння поєднувати викладацьку і дослідницьку діяльність. Особливе значення має наявність авторських публікацій, нагород, участь в громадських організаціях, отримання стипендій і грантів, навичка написання проектів і конкурсних заявок. При цьому варто дотримуватися таких правил:

– «поєднуйте особистісне життя з професійним (кар'єрний шлях може зайняти невизначений час, може призупинятися внаслідок особистісних, фінансових або інших подій, що не залежать від конкретної людини);

– щоб бути успішним на ринку праці варто розвивати професійну етику, навички спілкування та досвід;

– завжди використовуйте всі можливості кар'єрного зростання, навіть якщо здається, що вони не на часі;

– ваші дослідження та основні цілі можуть змінюватися з часом;

– насолоджуйтесь своїми успіхами, навчіться приймати критику і вчитися на своїх невдачах;

– зверніть увагу на інтереси за межами науки, оскільки це допоможе збалансувати життя, позитивно сприймати успіхи і невдачі в професійній сфері!» [6].

Погоджуємося з порадами Барбари М. Санборн, однак вважаємо, що варто доповнити їх ще

такими важливими пунктами, як вміння пошуку і забезпечення фінансування проекту, володіння ліdersькими навичками тощо.

Висновки і пропозиції. Вивчивши досвід Великої Британії щодо практики розвитку кар'єри дослідників в академічному секторі можна зробити наступні висновки:

– наявність відкритої інформації, документів на сайтах провідних закладів вищої освіти Великої Британії щодо управління та підтримки кар'єри дослідників від початкового етапу та впродовж кар'єрної траєкторії;

– значна увага приділяється наставництву, великому обсягу освітніх курсів та програм підвищення кваліфікації для професійного розвитку, поточному оцінюванню здобутків та стимулюванню до академічної кар'єри;

– основними шляхами розвитку академічної кар'єри є: дослідження, викладання й навчання, підприємництво.

Перспективи подальших досліджень передбачають розробку методичних рекомендацій щодо управління кар'єрним зростанням науково-педагогічних працівників закладів вищої освіти України.

Список літератури:

1. Про затвердження Порядку присвоєння вчених звань науковим і науково-педагогічним працівникам. URL: <http://zakon.rada.gov.ua/laws/show/z0183-16>.
2. Чорнойван А.П. Формирование и развитие карьерных ориентаций преподавателей высших учебных заведений / А.П. Чорнойван. Молодий вчений. 2017. № 5. 450-454.
3. A Practical Guide to Planning an Academic or Research Career. – URL: <https://www.jobs.ac.uk/media/pdf/careers/resources/a-practical-guide-to-planning-an-academic-or-research-career.pdf>.
4. Academic Framework of University of Greenwich. URL: <https://www.gre.ac.uk/hr/academic-framework>.
5. Appointment, retention and promotion of academic staff in higher education institutions // A report to the HEFCE by the Scottish Council for Research in Education, University of Glasgow and Nottingham Trent University (January 2003). – URL: http://dera.ioe.ac.uk/4984/1/rd01_03a.pdf.
6. Barbara M. Sanborn. A career in academic research – what does it take to succeed? URL: http://www.asbmb.org/asbmbtoday/asbmbtoday_article.aspx?id=11144. (19/10/18).
7. Career development of University of Cambridge. URL: <https://www.ppd.admin.cam.ac.uk/career-development>.
8. Career Pathways for Academic Staff of University of Greenwich. URL: <https://www.gre.ac.uk/opportunities/opportunities-repository/human-resources/career-pathways-for-academic-staff>.
9. Concordat to Support the Career Development of Researchers. URL: <https://www.vitae.ac.uk/policy/concordat-to-support-the-career-development-of-researchers>.
10. The Careers Research and Advisory Centre. URL: <https://www.crac.org.uk/research>.
11. The Careers Service of The University of Edinburgh. URL: <https://www.ed.ac.uk/careers/about-us> (21.10.2018).
12. Vitae: Realising the potential of researchers. URL: <https://www.vitae.ac.uk/about-us>.

Чорнойван А.П.

Институт высшего образования
Национальной академии педагогических наук Украины

ПРАКТИКИ РАЗВИТИЯ КАРЬЕРЫ ИССЛЕДОВАТЕЛЕЙ: ОПЫТ ВЕЛИКОБРИТАНИИ

Аннотация

В статье описано практики карьерного роста исследователей в области высшего образования Великобритании. Проанализированы программы и платформы регулирования и управления карьерой, содействие возможностям и перспективам профессионального развития субъектов образовательного процесса (в частности, научно-педагогических работников) учреждений высшего образования. Определены пути достижения карьерного успеха и направления дальнейших исследований.

Ключевые слова: профессиональное развитие, научно-педагогические работники, исследователь, карьерный рост, высшие учебные заведения, зарубежные практики развития карьеры, успех, трудоустройство.

Chornoivan H.P.

Institute of Higher Education of the
National Academy of Educational Sciences of Ukraine

DEVELOPMENT PRACTICES OF CAREER RESEARCHERS: THE EXPERIENCE IN THE UK

Summary

The article describes the career practices of researchers in the field of higher education in the UK. The programs and platforms for regulation and management of career, the promotion of opportunities and prospects for the professional development of subjects of the educational process (in particular, academic staff) of higher education institutions are analyzed. The ways to achieve career success and areas for further research are identified.

Keywords: professional development, academic staff, researcher, career development, higher education institutions, foreign career development practices, success, employment.

ФІЛОЛОГІЧНІ НАУКИ

УДК 811.161.2'373.4

КРИМІНАЛІСТИЧНА ТЕРМІНОЛОГІЯ В МОВІ «РУСЬКОЇ ПРАВДИ»

Гапонова Л.Є., Прокоф'єва К.А.

Національна металургійна академія України

Досліджено процес формування української криміналістичної термінології. Вивчено її лексико-семантичні явища. Виявлено специфіку номінації у терміносистемі криміналістики. Простежено процес розвитку криміналістичної науки як важливого чинника формування української криміналістичної термінології. Виявлено особливості формування української криміналістичної термінології в «Руській Правді».

Ключові слова: термін, криміналістичний термін, українська криміналістична термінологія, «Руська Правда».

Постановка проблеми. На сучасному етапі розвитку української наукової термінології актуальним є дослідження історії формування національних галузевих термінологічних систем, «що дає можливість установити час появи певної галузі знань, простежити історію їхнього розвитку та процес номінації спеціальних понять» [7]. Для цілісного і достовірного дослідження будь-якої термінології, що нормативно вживана в сучасній літературній мові, необхідно звертатися до її коренів, з'ясувати шляхи її становлення. Тому і виникла необхідність розгляду процесу формування криміналістичної термінології з позицій її історико-порівняльного дослідження в різні періоди становлення.

Аналіз останніх досліджень і публікацій. Численні дослідження, присвячені вивченню «Руської Правди», мають більш ніж 200-річну історію. Цю пам'ятку вивчали історики, юристи, літературознавці, мовознавці. Серед дослідників варто згадати М.Ф. Владимирського-Буданова, який займався виданням пам'яток правової культури Київської Русі, С.В. Юшкова, котрий якнайповніше відтворив тексти «Руської Правди», С.Н. Валк досліджував історіографію цієї пам'ятки, а також В.М. Татищев, Б.Д. Греков, І.М. Болтін, М.М. Тихомиров, М.М. Карамзін, які працювали над текстом пам'ятки та ін.

Дослідник історії літератури Д.І. Чижевський писав: «Не мають суто літературного значення пам'ятки законодавчі. Це – «Руська Правда», збірка законів Ярослава і його наступників, та церковні «устава» Володимира та Ярослава (перший не цілком, другий – зовсім не певний). Цікава для історика літератури «Руська Правда» лише своєю мовою, майже чистою східнослов'янською, без елементів церковної мови; надзвичайно проста та прозора будова речень, а також своєрідний словник; у «Правді» багато слів, певне значення яких уже забуте, та про зміст яких ведуться наукові дискусії. «Руська Правда» належить до пам'яток, що їх мовою можна виміряти наближення інших пам'яток до народної мови. Культурно-історичне значення юридичних пам'яток, розуміється, велике» [10, с. 132].

Л.І. Білецький у своїй книзі «Руська правда й історія її тексту» (1993 р.) [1] шостий розділ присвятив вивченню мови «Руської Прав-

ди». У передмові до своєї книги автор зазначив: «... Руська Правда відіграє велику ролі і в історії стародавньої української книжної мови, та того стародавнього діалекту російської мови, в яким більшість її списків заховалася. Я маю на увазі новгородські говори старої російської мови. Ні один підручник з історії російської мови, чи то Соболевського, чи Шахматова, Брандта, Кулбакіна й ін., не обійдеться щоби не цитувати текст того чи іншого списку Руської Правди, текст якої в усіх виявах її численних списків, це невичерпане джерело для пізнання фонетичних, морфологічних і синтактичних особливостей та ознак цих мов» [1]. Мова права часів Київської Русі вже була настільки розвинутою, що забезпечувала вимоги державно-політичного життя русичів і слугувала базою для юридичної термінології середини XIX століття.

В українському термінознавстві з'явилася низка праць, присвячена вивченню правової термінології. Зокрема джерелам історичного вивчення та проблемам методології дослідження юридичної термінології української та російської мов XVII–XVIII століття присвячені праці Н. Артикуци; історія становлення й особливості функціонування юридичної термінології стала об'єктом дисертаційної праці М. Вербець; юридичну термінологію східних слов'ян до XV століття досліджував М. Брицин; ділову мову в юридичних кодексах Давньої Русі та Петровської епохи вивчав В. Петрунін; питання словотвору і лексико-семантичні групи, проблеми перекладу термінології кримінально-процесуального права висвітлено в наукових розвідках Н. Руколянської; на іншомовні запозичення неслов'янського походження в юридичному термінологічному просторі української мови звернула увагу Г. Онуфрієнко; юридична лексика кримінально-процесуального права Гетьманщини стала об'єктом дисертаційної роботи Б. Стецюка; юридична термінологія в мові білоруських письмових пам'яток XV–XVIII століть була досліджена В. Лозовським тощо.

Виділення невирішених раніше частин загальної проблеми. У зазначених працях було лише фрагментарно розглянуто поодинокі терміни криміналістики в контексті правничої термінології.

Метою нашої наукової розвідки є дослідження української криміналістичної термінології як

цілісної упорядкованої системи спеціальних понять, формування якої бере свій початок з часів Київської Русі, оскільки низка лексем, що фіксує збірка стародавнього руського права «Руська Правда», сьогодні є складовими сучасної криміналістичної термінології.

Українська криміналістична термінологія є складником правничої термінології, що належить до найдавніших шарів лексичної системи мови. Розвиток цивілізації зумовив виникнення найважливіших суспільних інститутів – держави і права, що є свідченням переходу суспільства до вищого ступеня розвитку. Криміналістика як специфічна форма діяльності виникла разом із зародженням людського суспільства, зумовлена потребою вирішення конфліктних ситуацій (кримінально-релевантних подій, що виникали і виникають у суспільстві). Зародження прийомів і способів розслідування злочинів, що пізніше перетворилися на «техніку мистецтва» розкриття злочинів, пов'язане з потребами кримінального судочинства, карного розшуку із залученням судової та судово-медичної експертизи; технічних засобів, виробленням криміналістичної тактики та методики.

Історія формування української криміналістичної термінології – це історія термінології специфічного прикладного виду діяльності, що має глибокі корені, про які можна говорити на підставі свідчень з «найстаріших зразків актового язика і юридичної термінології дохристиянської Русі X століття» [5, с. 21]. Українська криміналістична термінологія належить до найдавніших шарів лексичної системи мови і бере свій початок ще з часів Княжої доби, де вона простежується у юридично-діловій літературі, що представлена насамперед «Руською Правдою» (1282) та кількома дарчими грамотами, яким передували договори руських князів із греками. «Руська Правда» – перший писаний судбник східних слов'ян, що пізніше став зразком для подібних зведень законів у Великому князівстві Литовському та в інших країнах.

Питання про походження «Руської Правди» і час її складання в науці полемічне. Деякі автори вважають, що вона написана у VII столітті. Однак більшість сучасних дослідників пов'язують початкову редакцію пам'ятки з ім'ям Ярослава Мудрого. Не з'ясованим залишається і місце видання «Руської Правди». Літопис вказує на Новгород, але багато авторів називають Київ. Початковий текст «Руської Правди» не зберігся. Найдавніший список, що дійшов до нашого часу, походить з кінця XIII століття. За змістом списків «Руської Правди» дослідники вирізняють три основні редакції: Коротку, Широку, Середню.

На час складання «Руської Правди» законодавство мало розвинену систему цивільно-правових норм. Особлива увага в «Руській Правді» приділялася кримінальному праву, про що свідчать численні лексеми на позначення криміналістичних понять. Наприклад, поняття злочину трактувалось як «обида». Цьому поняттю підпорядковувалися не тільки фізична, а також моральна і матеріальна шкоди. Також у «Руській Правді» зафіксовані лексеми: «по сліду гнати» [9, с. 64] – шукати злочія, переслідувати; «тать» [6, с. 41] – злочій; «татьба» [6, с. 41] – злочіяння, крадіжка; «татеб-

ное» [9, с. 169] – вкрадене; «оубои» [6, с. 41] – вбити; «оускочити» [6, с. 41] – втекти; «творити криво» [6, с. 41] – здійснювати беззаконня («криво»); «покон» [8, с. 451] – звичай, статут, закон, постанова; «продажа» [6, с. 451] – грошовий штраф на користь держави за скоєння злочину; «убієніє» [6, с. 41] – вбивство; «головникъ» [2, с. 41] – убивця (пор. з сучасним рос. «уголовник»); «головничъство» [8, с. 450] – гроші, що сплачувалися родичам убитого за вбивство («за голову»).

Від слова «головщина» в «Енциклопедії українознавства» (1993 р.), окрім тлумачення цієї лексеми, засвідчено низку похідних: «головщина, поголовщина, головництво – приватне відшкодування за вбивство, що платив убивця родичам убитого. Розмір головщини за княжої доби становив пів вири (20 гривень). За литовсько-руських часів розмір головщини залежав від громадського стану вбитого: за шляхтича – 100 кіп грошей, за вищого урядовця – 50 кіп, за залежного селянина – 25 кіп. За Гетьманщини «головщина», що звалася «платежем за голову», накладалася також залежно від громадського стану вбитого: за шляхтича – 120 карбованців (звичайна головщина), а за інших – половину, третину і т. д. шляхетської головщини; найнижча головщина була 24 карбованці (1/5 шляхетської) – за кріпака. Головщина платилася за вищим тарифом за обтяжувальних обставин убивства. Головщина платилася, незалежно від смертної кари для вбивці, його поручителями чи співвинними, або накладалася поруч інших кар (у княжу добу – поруч вири)» [3, с. 396]. Крім головщини, були запроваджені й інші види штрафів: «вира» («вѣра») [8, с. 450] – штраф, що платив убивця на користь держави; «вервиння» [6, с. 41] – община з круговою порукою; «дика вѣра» [9, с. 50] – штраф, що платила громада («верв»), на території якої був скоєний злочин, якщо вбивцю не було знайдено [2, с. 41].

Пам'ятка «Руська Правда» фіксує і такі лексеми на позначення криміналістичних понять як «клепати» [2, с. 41] – звинувачувати (пор. з сучасними: «наклеп» (укр.) або «поклѣп» (рос.)); «поклепная вира» [9, с. 51] – звинувачення у вбивстві; «вирникъ» [9, с. 50] – збирач вири; «запа» [8, с. 450] – підозра; «истецъ» [6, с. 41] – сторона на суді; «мечник» [8, с. 451] – судовий агент князя; «емецъ» [9, с. 147] – розшукувач злочинців; той, хто спіймав злодія або знайшов украдене; «простесть» [8, с. 451] – рана; «сводъ» [8, с. 451] – процес пошуку несумлінного володіння речі; «изводъ» [8, с. 451] – показання свідків, доказ; «знамение» [8, с. 450] – доказ, слід; «лице» [6, с. 41] – доказ-символ (обряд мав назву «личкування»), а судовий процес називався «обліком», «поличчям» (пор. з рос. – «поличное», «взять с поличным»)).

Процес формування і розвитку мови криміналістики в Україні відбувався в контексті європейського розвитку, тому необхідно враховувати й те, що окремі частини території нашої держави в різні періоди входили до складу різних держав, що не могло не позначитися й на її лексичному складі.

Лексеми, що вживалися у «Руській Правді» на позначення поняття «свідок», а також тлумачення цих лексем у складі словосполучень викликало чимало дискусій у науковій літературі. До зазначених лексем належать: «видок» [2, с. 41] – свідок, очевидець; «послух» [2, с. 41] – свідок доброї

слави; свідок, який що-небудь чув; «поручник» [8, с. 451] – поручитель або свідок. Наприклад, поняття «полная видока» дослідники «Руської Правди» трактували по-різному. Одні вважали, що це сім свідків, інші – два свідки [9, с. 92].

Українська криміналістична термінологія – це складна динамічна система з чітко визначеними межами в лексичній системі мови. Системність аналізованої терміносистеми, на відміну від загальноживаної лексики, виразно простежується на рівні поняттєвої бази термінів, що залежить від ступеня наукового пізнання та осмислення явищ об'єктивної дійсності. Історія її формування вплинула на вживання різноманітного арсеналу правових, судово-медичних та природничо-технічних термінів, що на сьогодні є системою криміналістичних знань.

Висновки. Отже, криміналістична термінологія, зафіксована в «Руській Правді» була вже

достатньо розвиненою. Також у пам'ятці наявні властиві діловій мові канцелярські, юридичні формули і звороти, що простежуються впродовж пізніших століть у мові грамот і різноманітних актово-урядових документах східнослов'янських мов. Аналіз історії розвитку української криміналістичної термінології засвідчив тісний зв'язок фахової мови з позамовною дійсністю. Термінологія криміналістики формувалася під впливом науково-технологічного (залежність розвитку термінології від еволюції галузі) та історико-політичних чинників. Зародження терміносистеми криміналістики пов'язане з правовими відносинами на теренах Київської Русі. Тому унаслідок проведеного аналізу становлення української криміналістичної термінології можна зробити висновок, що основний її лексичний фонд успадковано з часів Київської Русі, що фіксує збірка законів «Руська Правда».

Список літератури:

1. Білецький Л.І. Руська Правда й історія її тексту / Л.І. Білецький; за ред. Ю. Книша. – Вінніпег: Укр. Вільна Академія Наук в Канаді, 1993. – 123 с.
2. Горшков А.И. «Деловой язык» Киевской Руси // История русского литературного языка : краткий курс лекций / А.И. Горшков. – М.: Высш. шк., 1965. – С. 41-43.
3. Енциклопедія українознавства : перевидання в Україні. Т. 1. Словникова частина / Наукове товариство ім. Т. Шевченка; гол. ред.: проф., д-р В. Кубійович. – Л.: б/в, 1993. – 400 с.
4. Левицький К. Німецько-руський словар висловів правничих і адміністраційних / К. Левицький. – Львів, 1983.
5. Панько Т.І. Українське термінознавство : підруч. для студ. гуманітар. спец. вищ. навч. закл. / Т.І. Панько, І.М. Кочан, Г.П. Мацюк. – Л.: Світ, 1994. – 216 с.
6. Русанівський В.М. Історія української літературної мови : підруч. / В.М. Русанівський. – К.: АртЕк, 2001. – 392 с.
7. Симоненко Л.О. Формування української біологічної термінології: моногр. / Л.О. Симоненко. – К.: Наук. думка, 1991. – 151 с.
8. Словник юридичних термінів і слів, що вийшли з вжитку // Хрестоматія з історії держави і права України : в 2 т. Т. 1; з найдавніших часів до початку ХХ ст. : навч. посіб. для юр. вищ. навч. закл. і ф-тів / В.Д. Гончаренко, А.Й. Рогожин, О.Д. Святоцький; за ред. чл.-кор. Академії правових наук України В.Д. Гончаренка. – К.: Видавничий Дім «Ін Юре». – 1997. – С. 450-452.
9. Тихомиров М.Н. Посobie для изучения Русской Правды / М.Н. Тихомиров. – М.: Изд-во Моск. ун-та, 1953. – 192 с.
10. Чижевський Д.І. Історія української літератури (від початків до доби реалізму) / худож. оформл. В.М. Штогриня / Д.І. Чижевський. – Тернопіль: МПП «Презент», за участю ТОВ «Феміна», 1994. – 480 с.

Гапонова Л.Е., Прокофьева Е.А.

Национальная металлургическая академия Украины

КРИМИНАЛИСТИЧЕСКАЯ ТЕРМИНОЛОГИЯ В ЯЗЫКЕ «РУССКОЙ ПРАВДЫ»

Аннотация

Исследован процесс формирования украинской криминалистической терминологии. Изучены ее лексико-семантические явления. Определена специфика номинации в терминотерминосистеме криминалистики. Прослежена история развития криминалистической науки как важного фактора формирования украинской криминалистической терминологии. Выявлены особенности формирования украинской криминалистической терминологии в «Русской Правде».

Ключевые слова: термин, криминалистический термин, украинская криминалистическая терминология, «Русская Правда».

Gaponova L.Ye., Prokofieva K.A.

National Metallurgical Academy of Ukraine

CRIMINALISTIC TERMINOLOGY IN THE LANGUAGE OF «RUS`KA PRAVDA»

Summary

The examines Ukrainian criminalistic terminology formation process and studies its lexical-semantic phenomena. The nomination specifics and derivational processes in criminalistics term system are investigated. Ukrainian criminalistic terminology development process is traced and peculiarities of its formation are defined of «Rus`ka Pravda»

Keywords: term, criminalistic term, Ukrainian criminalistic terminology, «Rus`ka Pravda».

ДІАЛОГІЗМ НОВЕЛИ «PETITES PRATIQUES GERMANOPRATINES» ЯК ГЕНДЕРНО-МАРКОВАНА ОЗНАКА ТЕКСТУ

Качанська М.П., Яцків Н.Я.

Прикарпатський національний університет імені Василя Стефаника

У статті проаналізовано новелу Анни Гавальди *Petites pratiques germanopratiques* крізь призму гендерного дискурсу, базуючись на діалогізмі, що містить лексико-семантичні ознаки жіночого письма. Основну увагу зосереджено на лінгвістичній організації тексту, зокрема, вербальному аспекті. Доведено, що за допомогою діалогу, розмови з реципієнтом, звернення до аудиторії з використанням емоційно наповненої лексики та деталізованих описів з уживанням притаманної жінкам лексики, автор демонструє свою гендерну приналежність. **Ключові слова:** діалогізм, гендер, гендерний дискурс, «жіноче письмо», інтертекстуальність.

Постановка проблеми. Гендерні особливості письма викликають жваву дискусію серед літературознавців та мовознавців, яка фокусується довкола того, що аналізувати потрібно тексти з точки зору проблемно-змістових, жанрових, стильових ознак, не беручи до уваги стиль автора, оскільки будь-який автор, незважаючи на свою приналежність до чоловічої чи жіночої статі, передусім є представником мистецтва, яке розвивається за законами естетики. Однак, спробуємо продемонструвати, зосереджуючись на текстах Анни Гавальди, що жіноча проза на рівні семантики та лексики має свої особливості, за якими чітко можна визначити, кому належить текст, навіть не знаючи статі автора.

Аналіз останніх наукових досліджень і публікацій. Поняття діалогічності та його роль у повсякденному житті, а також у творчості письменників посідало важливе місце у дослідженнях М. Бахтіна, який відзначав важливу роль комунікації людей, що не перебувають у вакуумі, а навпаки провокують живий обмін інформацією [1]. На сучасному етапі активізуються дослідження гендеру у літературі. Серед вітчизняних науковців ця тема опрацьовувалась С. Павличко, яка писала про роль феміністичної школи в українській літературі, В. Агеевої, яка охарактеризувала фемінізм в українській культурі, зробила власні дослідження щодо гендерної літератури і критики, Н. Зборовської, що висловила власні погляди у праці «До проблеми гендерного підходу та феміністичної критики в українському літературознавстві» тощо. Творчість сучасної французької письменниці Анни Гавальди певною мірою входить в україномовний простір завдяки талановитим перекладам М. Венгренівської та К. Єрмолаєвої, екзистенційна самотність героїв роману «Просто разом» стала предметом аналізу у працях С.Криворучко [3, с. 416-418], однак теоретичні дослідження новаторства письменниці у жанрі малої прози ще чекають своїх ентузіастів.

Основне завдання – дослідження лексико-семантичних особливостей гендерного дискурсу у прозі Анни Гавальди, зокрема вияв характерних ознак «жіночого письма» та гендерної маркованості у письмі авторки, що раніше не було досліджено.

Виклад основного матеріалу. Праці зарубіжних вчених Р. Лакофф, С. Ромен, Д. Камерон, Д. Танен, Д. Коутс, Дж. Сандерленд, Д. Спендер, П. Траджіл, Дж. Холмз, які зосереджували свої

дослідження на виявленні та документуванні мовленнєвих характеристик, пов'язаних з гендерною відмінністю, стали методологічною основою дослідження О. Пермякової, яка виділяє наступні домінуючі напрями вивчення лексико-семантичних особливостей гендерно-маркованої жіночої прози:

- однорідні члени речення;
- використання численних повторів;
- наявність риторичних запитань;
- діалогічний характер ведення художньої оповіді;
- значна кількість складних сполучникових або безсполучникових речень;
- вживання односкладних синтаксичних конструкцій номінативного походження;
- тяжіння до парцеляції під час викладу думок;
- переривчастість ідей додатковими описами, роздумами, коментарями та поясненнями [4, с. 15].

Якщо використання великої кількості однорідних членів речення, численних повторів чи наявність риторичних запитань викликає сумніви і позбавлене переконливості через те, що такі риси можна досліджувати тільки у порівнянні, то діалогічність вирається тією ознакою жіночого письма, яка у прозі Анни Гавальди виражена експліцитно, а численні прояви діалогічності дають підтвердження і вдатний матеріал для дослідження.

Критики творчості Гавальди наводять її ім'я поруч з іншими письменницями-феміністками, бо знаходять там позицію, що передає риси «жіночого письма» (*l'écriture féminine*). Авторка заперечує, та переконує, що її стиль це радше «письмо матусь», які завжди поспішають і є відвертими, бо на таємниці їм не вистачає часу [7]. Гавальда демонструє приклад влучного поєднання цікавої форми подачі і ще цікавішого змісту. Автор підбирає проблематику просту, аби була добре знайома її читачам, щоденні турботи і буденні справи, надаючи їм глибшого філософського змісту. Задуми автора пов'язані як з глобальними питаннями значення людини у світі, так і з проблемою дружби та кохання. Власне сам сюжет навіює авторці бажання бути ближчою до читача.

Уже перша новела збірки *Je voudrais que quelque chose m'attende quelque part* під назвою *Petites pratiques germanopratiques* налаштовує читача на довірливий, навіть інтимний тон оповіді:

«*Saint-Germain-des-prés!?*... *Je sais ce que vous allez me dire: «Mon Dieu, mais c'est d'un commun ma chérie, Sagan l'a fait bien avant toi et tellement mieux!» Je sais. Mais qu'est-ce que vous voulez je ne suis pas sûre que tout cela me serait arrivé sur le boulevard de Clichy, c'est comme ça. C'est la vie. Mais gardez vos réflexions pour vous et écoutez-moi car mon petit doigt me dit que cette histoire va vous amuser. Vous adorez les petites bluettes. Quand on vous titille le cœur avec ces soirées prometteuses, ces hommes qui vous font croire qu'ils sont célibataires et un peu malheureux. Je sais que vous adorez ça. C'est normal, vous ne pouvez quand même pas lire des romans Harlequin attablé chez Lipp ou aux Deux-Magots. Evidemment que non, vous ne pouvez pas»* [6, с. 5].

Зважаючи на те, що, як зауважував М. Бахтін, будь-яке висловлювання діалогічно, тобто адресовано іншим, бере участь у процесі вільного і рівноправного обміну думками з іншими [1, с. 319-320], початок твору характеризується «взаємодією кількох голосів, свідомостей чи світобачень» [5, с. 20]. На перший погляд, використання другої особи множини («*vous allez me dire*», «*que vous voulez...*», «*gardez vos réflexions pour vous et écoutez-moi*», «*vous adorez*», «*vous ne pouvez pas*») узагальнює звертання, однак інтертекстуальні посилення на творчість Ф. Саган («*Sagan l'a fait bien avant toi et tellement mieux!*») та місце дії («*Saint-Germain-des-prés!?*») зі знаками оклику та питання актуалізує когнітивні функції звертання. Тому діалогічність художнього мовлення автора можемо визначити як важливу ознаку художнього тексту, що дає змогу передати інформацію і що, не менш важливо, допомагає налагодити певний контакт з реципієнтом, транслювати йому особистісні смисли і прагнути до їх прийняття особистістю. Тобто, йде мова про те, щоб залучити реципієнта до спільного з автором пошуку істини, до того, аби розв'язати певні теоретичні або практичні проблеми, що розглядаються в художньому творі. Про діалогічність твору свідчать численні апеляції до читачів, його потреб, запитів, інтересів, що потребує певного рівня знань. Також важливим елементом є можливість зіставити різні точки зору, смислові позиції, що допомагає автору підштовхнути до нової ідеї, ставлення, оцінювання читачем ситуації, події чи людини.

Ця новела – це розповідь жінки про нереалізоване кохання, чи скоріше романтичну пригоду кокетливої молодой дівчини, яка могла статися тільки у знаменитому кварталі Сен-Жермен-Де-Пре. На гендерну обумовленість, не зважаючи на другу особу множини, вказують інтимні деталі, якими авторка ділиться з читачами, а точніше, читачками: «*Vous adorez les petites bluettes. Quand on vous titille le cœur avec ces soirées prometteuses, ces hommes qui vous font croire qu'ils sont célibataires et un peu malheureux*» [6, с. 5]. Фразеологізм «*titiller le cœur*», козативна конструкція «*faire croire*», іронічні антитектичні епітети «*célibataires et un peu malheureux*», вжиті для означення чоловіків, вказують на те, що автором цього тексту є жінка, яка ділиться своїми інтимними пригодами з іншими жінками, і зрозуміти її можуть тільки жінки.

Референційне звернення до широкої читачької аудиторії поступово фокалізується на

представниках феміністичного руху («*déjà avec Sagan tout à l'heure, vous aurez compris que j'ai ce qu'on appelle des références littéraires*»), однак авторка прагне відмежувати себе від академічних феміністок, що наслідують свого кумира Сімону де Бовуар, тому свідомо змінює місце («*Pas aux Deux-Magots, c'est légèrement plouc le soir, il n'y a que des gosses Américaines qui guettent l'esprit de Simone de Beauvoir*»). Героїня Анни Гавальди сучасна жінка, освічена, начитана («*Une fille mignonne et vive qui envoie des fax du côté de Saint-Germain-des-Prés travaille dans l'édition, forcément...*»), самостійна і незалежна («*une Parisienne qui se respecte*»). Оповідуючи свою романтичну пригоду, вона звертається до своїх сучасниць, які мають відчуті ті переживання й сумніви, притаманні жінці у передчутті нового захоплення. Тому звертання до другої особи множини змінюється внутрішнім монологом («*On se ressaisit ma fille, si tu dois dîner avec tous les hommes auxquels tu souris, tu n'es pas sortie de l'auberge...*»). Причому, така локалізація комуніканта не звужує діалогічність тексту, а скоріше поглиблює його, оскільки фокалізує тематику і проблематику у внутрішні відчуття читачів, спонукає їх до співучасті у ситуації. На думку Ж.В. Гордєєвої, «комунікативність тексту знаходить вияв у встановленні контакту із реципієнтом, трансляції йому особистісних сенсів (своїх поглядів, цінностей, ставлень) і «утягуванні» читача у спільний пошук істини» [2, с. 72]. Анна Гавальда «утягує» читача у фікційну романтичну пригоду для того, щоб змусити пережити її, не шукати істини, а шукати відповіді на запитання: варто чи ні віддаватися романтичній пригоді на першому побаченні. Численні риторичні запитання, вставні риторичні конструкції («*Saint-Germain-des-prés!?*...; *déjà avec Sagan tout à l'heure, vous aurez compris que j'ai ce qu'on appelle des références littéraires!!!; rapport à la flèche, eh! il faut suivre hein!?*; *ou moins? ou plus? ou pas tout à fait?!*») зменшують відстань між комунікантами, створюють враження, що автор безпосередньо звертається до співрозмовника, який знаходиться поруч, і розмова йде у невимушеній, навіть інтимній, атмосфері. Риторичні запитання у цій новелі набувають форми внутрішнього діалогу з опонентом, що підтримує увагу та активність читачів впродовж усієї історії, наприклад: «*De quoi te préoccupais-tu donc quand mes épaules étaient si rondes, si tièdes et ta main si proche!?*» [6, с. 9]

«*Quelle affaire t'a semblé plus importante que mes seins qui s'offraient à ta vue?*»

«*Par quoi te laisses-tu importuner alors que j'attendais ton souffle sur mon dos?*» «*Ne pouvais-tu donc pas tripoter ton maudit bidule après, seulement après m'avoir fait l'amour?*» [6, с. 9].

За допомогою риторичних звертань авторка не лише активізовує своїх читачів, але й підштовхує їх до роздумів та бажаних для неї висновків задля максимізації здійснюваного впливу на реципієнтів у потрібний момент.

Авторка акцентує увагу на неможливості виконання певних дій читачами, безпосередньо звертаючись до них, ніби ведучи діалог з ними. Проте слід зазначити, що складається цілком закономірне враження упередженого ставлення

головного героя, від імені якого ведеться мова у художньому творі, що також підштовхує до думки про жіноче начало автора.

Найбільш поширеними та характерними маркерами жіночого письма в цій новелі Анни Гавальди виявляються складносурядні та складнопідрядні синтаксичні конструкції, що поєднуються сполучниками або без них за допомогою пунктуаційних розділових знаків. До прикладу:

«*Mais gardez vos réflexions pour vous et écoutez-moi car mon petit doigt me dit que cette histoire va vous amuser*» [6, с. 5]

«*Quand on vous titille le cœur avec ces soirées prometteuses, ces hommes qui vous font croire qu'ils sont célibataires et un peu malheureux*» [6, с. 5]

«*Ca n'a pas loupé, arrivé à ma hauteur, je le vois me regarder*» [6, с. 5]

«*Ca me chauffe délicieusement les omoplates mais plutôt crever que de me retourner, ça gâcherait le poème*» [6, с. 5]

«*Le voilà qui me répond du tac au tac et je vous promets que c'est vrai: – Je vous l'accorde, c'est rapide. Mais en vous regardant vous éloigner, je me suis dit: c'est trop bête, voilà une femme que je croise dans la rue, je lui souris, elle me sourit, nous nous frôlons et nous allons nous perdre... C'est trop bête, non vraiment, c'est même absurde. – Qu'est-ce que vous en pensez? Ca vous paraît complètement idiot ce que je vous dis là? – Non, non, pas du tout*» [6, с. 6].

Останнє речення є прикладом переключення кодів, коли авторка намагається передати мовлення персонажа і власне мовлення різними регістрами. Однак у мові персонажа і мовленні героїні фіксуються схожі конструкції, які виражають непевність, вагання, заклик до комунікації («*Qu'est-ce que vous en pensez? Ca vous paraît complètement idiot ce que je vous dis là? – Non, non, pas du tout*» [6, с. 6]).

У межах комунікації спрямованість на адресата – неодмінна властивість тексту, яка виявляється на основі принципів діалогу [1]. Спрямованість на адресата, тобто адресованість як іманентна властивість тексту, втілюється в різних формах і залежить від людського чинника. Вона може розглядатися як один з проявів авторської присутності, як зіткнення в тексті точок зору автора і читача, а також як включена в текст програма його інтерпретації передбачуваним читачем [2, с. 72]. Цей активний двосторонній процес взаємодії автора і читача змушує автора тексту постійно орієнтуватися на адресата мовлення як у доборі мовного матеріалу, так і у побудові мовлення; автор прагне зробити виклад і хід власних міркувань максимально доступними для потенційного читача, прагне передбачити, змодельовати можливі репліки реципієнта, його заперечення чи нерозуміння окремих моментів викладу (у цьому виявляється активність авторської позиції саме як відповіді на активність читача). Задовольняючи зацікавленість читача, авторка рефлексує над тим, яке місце вибере для першого побачення незнайомиць, як і над тим, яку реакцію викличе поява нової супутниці у знайомих хлопця, адже це його улюблене місце:

«*Je vois le genre... avec des garçons détendus mais obséquieux qui lui sourient d'un air entendu:*

"Bonssoûr monsieur... (voilà donc la dernière... tiens j'aimais mieux la brune de la dernière fois...)... la petite table du fond comme d'habitude monsieur?... petites courbettes, (...mais où est-ce qu'il les dénêche toutes ces nanas?...). Vous me laissez vos vêtements??? Très biiiiiiiiien» [6, с. 6].

Характерним маркером жіночого літературного письма є використання символістських елементів задля емоційно-чуттєвої передачі інформації. Саме тому досить часто жінки звертаються за допомогою до порівнянь, деталізованих описів за допомогою інших слів, що володіють і потрібними поняттями асоціативними зв'язками. У проаналізованій новелі Анна Гавальда використовує двічі метод порівняння задля підсилення враження на свого читача:

«*Cette fois c'est moi qui le regarde partir dans l'autre sens, il doit se frotter les joues comme un gars qui aurait conclu une bonne affaire...*» [6, с. 5].

«*Un peu nerveuse comme une débutante qui sait que son brushing est raté. Un peu nerveuse comme au seuil d'une histoire d'amour*» [6, с. 6].

Особливо поширеним художнім методом у цій новелі, завдяки чому можна стверджувати, що йдеться насправді про жіноче письмо, є номінативні синтаксичні конструкції. Незважаючи на їх обмежену властивість передачі інформації у цілковитому об'ємі, реципієнтам їх присутність дозволяє активно приймати участь у роздумах, усвідомленні та аналізі подій, тому можемо стверджувати, що односкладові номінативні синтаксичні конструкції «кажуть набагато більше» читачам в порівнянні з їхнім стандартним лексичним смисловим навантаженням:

«*Le bonheur*» [6, с. 7].

«*Un petit salé aux lentilles et un demi-pichet de rosé...*» [6, с. 7].

«*Une bouteille de côte-de-Nuits, Gevray-Chambertin 1986*» [6, с. 8].

«*Petit Jésus en culotte de velours*» [6, с. 8].

«*Un vieux col roulé*» [6, с. 8].

«*Le cadeau de ses vingt ans peut-être...*» [6, с. 8].

«*Des gorgées mal passées dans des gosiers irrités*» [6, с. 7].

«*D'un coup. Le traître. L'ingrat*» [6, с. 9].

Новела демонструє постійний зв'язок з читачем, який автор веде за допомогою питань, які іноді і не потребують відповідей, але поставлені для того, щоб активізувати уяву читача.

Неможливо оминати і закінчення новели. Відкритий фінал історії спонукає читача до роздумів, змушує ще раз повернутися до початку і замислитися над деталями, які спочатку здавалися незначними. Авторка разом з героїнею створює своєрідну гру, описує пригоду, яка могла відбутися чи відбулася, таким чином втягує читачів у прстір фікційної реальності, експериментує, дає можливість подумати завершення, яке кожен вважає найоптимальнішим. До того ж, в кінці розповіді, героїня відмовляється від Ф. Сеган та Ш. Бодлера, «*Je hais les téléphones portables, je hais Sagan, je hais Baudelaire et tous ces charlatans.*»

Важливим є і те, що А. Гавальда виокремила тут почуття ненависті і бажання жбурляти ногами уявні бляшанки «*Je donne des coups de pied dans des boîtes de conserve imaginaires.*» [6, с. 9], що передає емоційний стан героїні. Тобто,

крізь всю новелу бачимо почуття жінки: «*Ca me chauffe délicieusement*» [6, с. 5], приємне відчуття закоханості, що розливається ніби тепло в середині, знервована напередодні з приводу того, що вдягне чи як буде причесане волосся «*un petit peu nerveuse*», адже зовнішній вигляд напродчуд важливий для жінки, і *ненависть* «*Je hais les téléphones portables, je hais Sagan, je hais Baudelaire et tous ces charlatans*». Таким чином, автор описала повну амплітуду почуттів, яку пережила героїня за всього лише один день, але що можна вважати притаманним кожній жінці: емоційність та відкритість до почуттів, що дає також підставити вважати, що саме жінка є автором новели.

Висновки. Серед ознак, які вважаються притаманними саме авторам-жінкам, виокремлю-

ємо зокрема діалогічність, що виражає бажання автора вести постійний контакт з читачем, адже саме у спрямуванні тексту до реципієнта можна виокреслити бачення автора щодо свого читача. Внутрішній монолог, референційне звернення до творчості Франсуази Саган ніби продовжує розмову про фемінізм та місце жінки-письменниці у сучасному світі. А. Гавальда прагне передати певний емоційний та смисловий багаж, увійшовши у прямиий діалог з читачем, ставлячи йому риторичні запитання чи створюючи алюзію на інших письменників та популярні місця. Так, у першій новелі збірки за допомогою звернень автор демонструє орієнтованість на читача-жінку, адже звертаючись до реципієнта вживає детальні описи, лексику, якою оперують жінки та обговорює актуальні, навіть інтимні, для жінок теми.

Список літератури:

1. Бахтин М.М. Проблема речевих жанров: Собр. соч. Т. 5. М., 1997. – 387 с.
2. Гордеева Ж.В. Діалогічність як форма існування і прояву мови в процесах спілкування і мовомислення науковців-психологів. Актуальні проблеми психології. Збірник наукових праць Інституту психології ім. Г.С. Костюка АПН України. 2009. – Т. 8, Вип. 6: Психологічна теорія і технологія навчання. – С. 70-78.
3. Криворучко С.К. Літературна творчість Сімони де Бовуар: еволюція художніх образів: монографія. К.: Видавничий дім Дмитра Бураго, 2012. – 428 с.
4. Пермякова О.В. Явление гендерной стилизации в современной женской литературе (на материале французского и русского языков): автореф. дис. канд. филол. наук : 10.02.19 «Теория языка». Пермск. гос. ун-т. Пермь, 2007. – 20 с.
5. Ткачук О.М. Наратологічний словник. Тернопіль, 2002. – С. 36.
6. Gavalda A. Je voudrais que quelqu'un m'attende quelque part. Paris: Reclam, 2003. – 253 p.
7. Une analyse des personnages masculins et féminins dans Ensemble, c'est tout et Je l'aimais d'Anna Gavalda. Режим доступу: <http://hh.diva-portal.org/smash/record.jsf?pid=diva2:437255>.

Качанская М.П., Яцкив Н.Я.

Прикарпатский национальный университет имени Василия Стефанюка

ДИАЛОГИЗМ НОВЕЛ «PETITES PRATIQUES GERMANOPRATINES» КАК ГЕНДЕРНО-ОБОЗНАЧЕННЫЙ ПРИЗНАК ТЕКСТА

Аннотация

В статье проанализировано новеллу Анны Гавальды *Petites pratiques germanopratiques* сквозь призму гендерного дискурса, основываясь на диалогизме, который содержит лексико-семантические признаки женского письма. Основное внимание сосредоточено на лингвистической организации текста, в частности, вербальном аспекте. Доказано, что с помощью диалога, разговоре с реципиентом, обращении к аудитории с использованием эмоционально наполненной лексики и детализированных описаний с применением свойственной женщинам лексики, автор демонстрирует свою гендерную принадлежность.

Ключевые слова: диалогизм, гендер, гендерный дискурс, «женское письмо», интертекстуальность.

Kachanska M.P., Yatskiv N.Y.

Vasyl Stefanyk Precarpathian National University

DIALOGISM OF SHORT STORIES «PETITES PRATIQUES GERMANOPRATINES» AS A GENDER-MARKED TEXT

Summary

The article analyses the short story written by Anna Gavalda *Petites pratiques germanopratiques* through the prism of gender discourse, based on dialogue, which contains lexical-semantic signs of feminine writing. It's focused on the linguistic organization of the text, in particular, the verbal aspect. The author demonstrates his gender identity through dialogue, conversation with the recipient, addressing the audience using emotionally-filled vocabulary and detailed descriptions of the use of vocabulary appropriate to women.

Keywords: dialogism, gender, gender discourse, «feminine writing», intertextuality.

УДК 811.111'25:620.3](043.3)

ЛЕКСИКО-ГРАМАТИЧНІ ЗАКОНОМІРНОСТІ ПЕРЕКЛАДУ АНГЛІЙСЬКОЇ НАУКОВО-ТЕХНІЧНОЇ ТЕРМІНОЛОГІЇ СФЕРИ НАНОТЕХНОЛОГІЙ

Козуб А.О.

Національний технічний університет України
«Київський політехнічний інститут імені Ігоря Сікорського»

Стаття присвячена лексико-граматичним аспектам відтворення англомовних термінів сфери нанотехнологій в українських перекладах. У статті окреслено традиційні вимоги до перекладу науково-технічної літератури, висвітлено морфологічні й семантичні характеристики термінів, уживаних у текстах сфери нанотехнологій, та встановлено закономірності їхнього коректного перекладу на українську мову з урахуванням специфіки функціонування цих термінів і в науково-технічному дискурсі, і в повсякденному мовленні.

Ключові слова: лексико-граматичні особливості, морфологічна структура, термін, нанотехнології, науково-технічний переклад, перекладацькі трансформації.

Постановка проблеми. Сучасний стан розвитку науки й техніки, який характеризується швидкими темпами створення новітніх технологій, супроводжується виникненням нових галузей знання та наукових дисциплін. При цьому однією з найбільш перспективних міждисциплінарних сфер фундаментальної і прикладної науки визнано сферу нанотехнологій, що, у свою чергу, висуває на передній план питання обміну інформацією щодо передових наукових досягнень у цій галузі, а постійне обговорення застосування таких технологій неминує потребує їхнього коректного перекладу українською мовою з урахуванням лексичних, граматичних і стилістичних особливостей текстів сфери нанотехнологій.

Аналіз останніх досліджень і публікацій. Специфіка лексико-граматичної будови науково-технічного тексту та її відтворення у перекладі були предметом вивчення багатьох дослідників (див., напр., праці А.Я. Коваленка [2], В.І. Карабана [1] та ін.). З огляду на це, на сьогодні в перекладознавстві накопичено достатньо знання щодо особливостей перекладу науково-технічної літератури. Водночас, дотепер немає цілісної наукової картини про лексико-граматичні аспекти перекладу текстів сфери нанотехнологій з англійської мови на українську, що є необхідним для їхнього коректного перекладу як умови практичного розвитку міжнародної співпраці у галузі нанотехнологій.

Тому метою цієї праці є встановлення лексико-граматичних закономірностей перекладу англійської науково-технічної термінології сфери нанотехнологій.

Виклад основного матеріалу. Матеріалом дослідження слугували терміни, відібрані з текстів сфери нанотехнологій та спеціальних лексикографічних джерел загальною кількістю 451 одиниця. Виконання дослідження охоплювало таку послідовність дій: 1) вибір фрагментів тексту, що містять терміни сфери нанотехнологій, та пошук відповідних фрагментів у тексті перекладу → 2) визначення лексичних одиниць, що належать до сфери нанотехнологій → 3) визначення способів перекладу англійської науково-технічної термінології сфери нанотехнологій.

Ураховуючи результати попередніх досліджень англомовних термінів сфери нанотехнологій, було підтверджено, що одним з найчастот-

ніших способів творення термінів є семантичні зміни [2, с. 29-34]. Звідси випливає, що головною ознакою терміна є його взаємозв'язок з поняттям певної галузі знань. З огляду на це, у ході виконання аналізу виникла необхідність у з'ясуванні типів семантичних смислових зв'язків між термінами сфери нанотехнологій та загальноживаною лексикою на матеріалі лексикографічних джерел.

Отже, під час дослідження лексико-граматичних особливостей перекладу термінів сфери нанотехнологій аналіз ілюстративного матеріалу було спрямовано на розгляд і систематизацію, у першу чергу, тих термінологічних одиниць, які є запозиченнями з інших галузей знання. Так, було встановлено, що загальна вибірка термінів зі сфери нанотехнологій містить 64,2% термінів, уживаних і в інших галузях знання (див. табл. 1).

Таблиця 1
Приклади термінів сфери нанотехнологій, запозичені з інших галузей знання

№ з/п	Термін сфери нанотехнологій	Переклад на українську мову	Інша сфера вжитку
1.	lens	лінза	фізика
2.	capsid	білкова оболонка вірусу	біологія
3.	cryogel	криогель	хімія
4.	fractal	фрактал	синергетика
5.	laser	оптичний квантовий генератор	фізика
6.	virus	вірус	біологія
7.	byte	байт	кібернетика

Таким чином, лексична специфіка англомовної науково-технічної термінології виявляється у семантичній варіативності термінів, які, будучи загальнонауковими, отримують конкретні значення у текстах сфери нанотехнологій та поєднуються з фаховою лексикою інших підмов, таких як медицина, екологія, фізика, хімія, молекулярна фізика, що, у свою чергу, викликає необхідність дослідження функціональних особливостей термінів текстів сфери нанотехнологій та особливостей їхньої передачі українською мовою.

У ході виконання аналізу було з'ясовано, що для сфери нанотехнологій характерним є використання як простих і похідних термінів, так

і термінів зі складними структурами. При цьому комбінація структур виявилася досить варіативною, що може становити труднощі при перекладі термінології цієї сфери. Так, аналіз експериментальної вибірки дозволяє нам констатувати, що терміни сфери нанотехнологій мають таку морфологічну структуру [1, с. 54]:

– прості терміни, напр.: 1) *fibre* – *волокно*; 2) *probe* – *зонд*;

– похідні терміни, утворені за допомогою слотовірних префіксів і суфіксів, напр.: 1) *dewetting* – *незмочування*; 2) *indenter* – *наконечник*;

– складні терміни, напр.: 1) *gene delivery* – *доставка генів*; 2) *microphase separation* – *мікрофазний розподіл*.

Результати кількісного співвідношення частоти вживання термінів сфери нанотехнологій різної морфологічної будови подано на діаграмі рис. 1.



Рис. 1. Співвідношення частоти вживання термінів сфери нанотехнологій різної морфологічної будови

Як видно з рисунка, найтипівішими структурами термінів сфери нанотехнологій є складні, які вживаються у формі вільних та зв'язаних словосполучень (41,24%). Прикладами цих структур можуть слугувати такі терміни: *Light emitting diode* – *світлодіод*, *colloid solution* – *колоїдний розчин*. Похідні терміни були зареєстровані у 33,92% випадків, напр.: 1) *scattering* – *розсіювання*; 2) *intractor* – *інерційний сепаратор часток*. Найменшою частотою вживання у текстах нанотехнологій вирізняються прості терміни, які були виявлені у 24,83% випадків, напр.: 1) *oligomer* – *олігомер*; 2) *clathrate* – *клатратна структура*.

У ході дослідження було також з'ясовано, основним прийомом перекладу англійських простих термінів на українську мову є переклад за допомогою транскодування (49,55%). Особливо часто транскодування англійських простих науково-технічних термінів відбувається в тих випадках, коли термін у мові перекладу складається з міжнародних терміноелементів латинського або давньогрецького походження, напр.: *genome* – *геном*, *indenter* – *індендор*, *micelle* – *міцела*, *exon* – *екзон*, *enzyme* – *ензим*, *qubit* – *кубіт*. Проілюструємо це фрагментом з тексту сфери нанотехнологій:

If an **atom** were the size of a small **marble**, a fairly complex **molecule** would be the size of your fist. This makes a useful mental image, but **atoms** are really about 1/10,000 the size of **bacteria**, and **bacteria** are about 1/10,000 the size of mosquitoes. – *Якби атом був розміром невеликого мармуру,*

то складна молекула була б розміром з кулак. Цей факт породжує думку, що атоми дійсно становлять близько 1/10 000 розмірів бактерій, а бактерії – близько 1/10 000 розмірів комарів [3].

Установлено, що прийом транскодування переважає в перекладі термінології сфери нанотехнологій за рахунок того, що деякі лексичні одиниці не мають відповідника в мові перекладу.

Наступним часто вживаним прийомом перекладу простих термінів сфери нанотехнологій є переклад за допомогою лексичного еквівалента (39,64%), тобто передача постійної лексичної відповідності, яка точно співпадає зі значенням слова, напр.: *wire* – *квантова проволочка*, *zeolite* – *кристалічний алюмосилікат*, *trap* – *оптичний пінцет*, *film* – *плівка*, *lattice* – *решітка*, *corral* – *квантовий загін*, *mask* – *пластина*.

Детальний розгляд похідних термінів сфери нанотехнологій (153 лексичні одиниці) дозволив установити, що значну кількість термінів утворено афіксальним способом за допомогою латинських і грецьких афіксів та коренів. При цьому більшість термінів складають одиниці, утворені суфіксальним способом (49,00%) за допомогою, переважно, таких суфіксів: *-ion* (*calcination* – *кальцинація*, *ligation* – *зшивання*, *nucleation* – *зародження нової фази*); *-ing* (*imprinting* – *метод отримання молекулярних відбитків*, *scattering* – *розсіювання*); *-er* (*flexibilizer* – *пластифікатор*, *trigger* – *тригер*).

Іншим продуктивним способом творення похідних термінів сфери нанотехнологій є префіксація (41,2%). Розглянемо способи перекладу англійських науково-технічних термінів, утворених за допомогою деяких активних у терміноворенні префіксів. Так, найбільш продуктивними префіксами термінології сфери нанотехнологій зареєстровано: *micro-* (*microneedle* – *мікроголка*, *microalloy* – *мікросплав*, *microbalance* – *мікробаланс*) і *nano-* (*nanoscience* – *нанонаука*, *nanorobot* – *нано-робот*, *nanosystem* – *наносистема*). Проілюструємо вживання префікса *nano-* в контексті прикладу:

One might doubt that artificial **nanomachines** could even equal the abilities of **nanomachines** in the cell, if there were reason to think that cells contained some special magic that makes them work. This idea is called "vitalism." – *Можна було б сумніватися, що штучні наномашини могли б навіть наблизитися до здатностей наномашин в клітині, якби була причина думати, що в клітинах є щось надприродне, що змушує їх працювати. Ця ідея називається "віталізм" [3].*

Було також встановлено, що найбільш продуктивним способом перекладу похідних термінів нанотехнологій є пошук еквівалента (59,21%), напр.: *delamination* – *розшарування*, *coagulation* – *згортання крові*, *nanowhisker* – *нитковидний кристал* тощо. Деяко меншу частку складає застосування прийомів транскодування (34,87%): *diffraction* – *дифракція*, *nanobiomineralization* – *нанобіомінералізація*, *crystallite* – *кристаліт*; калькування (3,95%): *microneedle* – *мікроголка*, *microalloy* – *мікросплав* та описових конструкцій (1,97%): *leaky* – *той, що має протікання*, *uncollided* – *той, що не зазнав зіткнення*, *unreactive* – *той, що не реагує*. З огляду на це,

можна зробити висновок, що наявність значної кількості термінологічних одиниць, перекладених за допомогою пошуку еквівалента, зумовлена окремими значеннями суфіксів і префіксів.

Слід при цьому зазначити, що з погляду перекладу наявність еквівалентних структур не означає, що всі терміни мови оригіналу мають повні еквіваленти у мові перекладу. Проведений аналіз кількісних показників перекладацьких трансформацій, які застосовуються у процесі передачі термінів такого типу, дозволяє стверджувати, що 59,21% похідних термінів мають повні відповідники у мові перекладу. В інших випадках використовуються перекладацькі трансформації.

Ураховуючи той факт, що складні терміни можуть належати до кількох сфер вживання та те, що їхня компонентна основа може бути досить різною, у ході нашого дослідження виникла необхідність у диференціації цих термінів та способів їх перекладу. Так, результати кількісного аналізу 186 складних термінів сфери нанотехнологій показали, що найбільш поширеними серед них є терміни, утворені за структурами N + N (36,02%) та Adj. + N (40,3%). У таких термінах, зазвичай, лише один із компонентів є технічним терміном, а інший належить до загальноживаної лексики. При цьому терміни, утворені за моделлю Adj. + N, перекладаються українськими відповідниками: прикметник + іменник, напр.: *photovoltaic cell* – фотоелектрична ланка, *optical waveguide* – оптичний хвилевід, *spinodal decomposition* – спінодальний розклад, *lyophilic colloids* – ліофільні колоїди.

Складні терміни моделі N + N можуть перекладатися декількома способами, а саме:

- складним терміном, де український відповідник N2 виступає у формі родового відмінка з постпозитивним означенням до відповідника N1, напр.: *sampler-counter* – лічильник зразків, *absorption efficiency* – ефективність поглинання, *Donnan equilibrium* – рівновага доннана, *electron transport* – перенесення електронів. Слід зазначити також, що для перекладу складних епонімічних термінів, тобто термінів, які мають у своєму складі власні імена, часто застосовується прийом транслітерації, напр.: *Bingel reaction* – реакція Бінгеля, *Boltzmann distribution* – розподіл Больцмана, *Fresnel zone* – зона Френеля, *Coulomb blockade* – Кулонівська блокада.

- складним терміном, де відповідником N1 виступає прикметник: *fluorescent dye* – флуоресцентний фарбник, *bell-jar* – вакуумний ковпак, *colloid solution* – колоїдний розчин, *fiber optics* – волоконна оптика, *gap junctions* – щілинні контакти.

Під час виконання дослідження було також зареєстровано поодинокі випадки вживання складних термінів, побудованих за моделлю N + Part. I (2,7%) та N + Part. II (3,7%). З'ясовано,

що англomовні терміни моделі N + Part. I перекладаються на українську мову або підрядним означальним реченням, де Part. I (дієприкметник) трансформовано в присудок, а N (іменник) – в додаток, напр.: *living polymerization* – жива полімеризація, *fission-producing* – той, що викликає поділ; або простим прикметником, основою якого є відповідник англійського іменника або дієприкметника: *aroma-producing* – ароматичний, *light emitting diode* – світло діод.

Терміни моделі N + Part. II перекладаються, зазвичай, підрядним означальним реченням, де Part. II (дієприкметник) трансформовано у присудок, а іменник – у додаток: *light-induced destruction* – руйнування, викликане викликане світлом; означальним словосполученням, де англійському дієприкметнику відповідає український прикметник або дієприкметник: *nanostuctured material* – наноструктурний матеріал, *distributed intelligence* – розподілений інтелект, *annealed contacts* – відпалені контакти.

При перекладі складних термінів сфери нанотехнологій застосовувалися такі прийоми, як: пошук еквівалента – 27,57% (*Molecular filtration* – ультрафільтрація, *macromolecule* – полімерна молекула, *electron carrier* – переносник електрона); калькування – 60,00% (*electron donor* – донор електрона, *blue emulsion* – блакитна емульсія, *electroplastic effect* – електропластичний ефект); транскодування – 8,65% (*femtototechnology* – фемтотехнологія, *lithography* – літографія, *biosensor* – біосенсор); генералізація – 1,62% (*light emitting diode* – світлодіод) та описовий переклад – 2,16% (*emergent intelligence* – система штучного інтелекту, що розвивається, *fission-producing* – той, що викликає поділ).

Висновки. З огляду на викладене, можна узагальнити, що під час перекладу термінів сфери нанотехнологій доцільно застосовувати пошук еквівалента (41,01%), транскодування (27,49%), калькування (25,94%), переклад з використанням описових конструкцій (3,77%). При цьому прості терміни у більшості випадків перекладаються прийомом транскодування (49,55%), похідні терміни – за допомогою еквівалентного перекладу (59,21%), а складні терміни сфери нанотехнологій, які складають найбільшу частку – шляхом калькування (60%). Це пов'язано, насамперед, з тим, що складні терміни можуть мати у своїй структурі і компоненти спеціального словника, і загальноживаної лексики, які в поєднанні утворюють єдине термінологічне значення, що викликає необхідність дослівного перекладу їхніх складників.

Отже, вибір коректного прийому перекладу термінології сфери нанотехнологій значною мірою залежить від способу творення лексичних одиниць та їхньої композиційної будови.

Список літератури:

1. Карабан В.І. Переклад англійської наукової і технічної літератури. Частина II. Лексичні, термінологічні та жанрово-стилістичні труднощі / В.І. Карабан. – Вінниця: Нова Книга, 2001. – 303 с.
2. Коваленко А.Я. Общий курс научно-технического перевода: Пособие по переводу с англ. языка на рус. – К.: «Фирма «ИНКОС», 2003. – 320 с.
3. Engines of Creation: The Coming Era of Nanotechnology [Електронний ресурс]. – Режим доступу: http://web.mit.edu/cortiz/www/3.052/3.052CourseReader/3_EnginesofCreation.

Козуб А.О.

Национальный технический университет Украины
«Киевский политехнический институт имени Игоря Сикорского»

ЛЕКСИКО-ГРАММАТИЧЕСКИЕ ЗАКОНОМЕРНОСТИ ПЕРЕВОДА АНГЛИЙСКОЙ НАУЧНО-ТЕХНИЧЕСКОЙ ТЕРМИНОЛОГИИ СФЕРЫ НАНОТЕХНОЛОГИЙ

Аннотация

Статья посвящена изучению лексико-грамматических аспектов отображения англоязычных терминов сферы нанотехнологий в украинских переводах. В статье очерчены традиционные требования к переводу научно-технической литературы, раскрыты морфологические и семантические характеристики терминов, употребляемых в текстах сферы нанотехнологий, а также выявлены закономерности их корректного перевода на украинский язык с учетом специфики функционирования терминов как в научно-техническом дискурсе, так и в повседневной речи.

Ключевые слова: лексико-грамматические особенности, морфологическая структура, термин, нанотехнологии, научно-технический перевод, переводческие трансформации.

Kozub A.O.

National Technical University of Ukraine
"Igor Sikorsky Kyiv Polytechnic Institute"

LEXICO-GRAMMATICAL SPECIFICITY OF TRANSLATION OF ENGLISH SCIENTIFIC AND TECHNICAL TERMINOLOGY USED IN THE FIELD OF NANOTECHNOLOGIES

Summary

The article is focused on the study of lexical and grammatical aspects of English nanotechnology terms' representation in Ukrainian translations. The paper outlines the traditional requirements for the translation of scientific and technical literature, summarizes morphological and semantic characteristics of the terms used in the texts of nanotechnology sphere, as well as defines the regularities of their correct translation into Ukrainian, taking into account the specificity of these terms functioning both in the scientific-and-technical discourse and in everyday speech.

Keywords: lexico-grammatical properties, morphological structure, term, nanotechnologies, SciTech translation, translation transformations.

ІНТЕРФЕРЕНЦІЯ ПРИ ВИВЧЕННІ ПОЛЬСЬКОЇ МОВИ ЯК ІНОЗЕМНОЇ: РОЗПІЗНАННЯ З МЕТОЮ УНИКНЕННЯ

Колодіна Л.С.

Національний університет біоресурсів і природокористування України

Стаття присвячена розгляду явища інтерференції в українсько-польському комунікативному середовищі на різних мовних рівнях, а саме: у фонетиці, лексиці, граматиці та синтаксисі. Описано та проаналізовано найбільш поширені помилки україномовних студентів/слухачів, які вивчають дисципліну «Польська мова як іноземна». Прокоментовано приклади інтерференції та наведено літературну норму. Запропоновані способи і шляхи розпізнання інтерференції з метою запобігання їй, а також окреслено перспективи подальших досліджень у рамках цієї теми.

Ключові слова: інтерференція, польська мова як іноземна, мовні рівні, літературна норма, мовний етикет.

Постановка проблеми. Польська й українська мови – на перший погляд – структурно схожі (принаймні з огляду на морфологічну спільність), однак значно відмінні щодо фонетики, фонології, синтаксису і лексики. Вплив української, а часом і російської мови, зумовлює появу низки помилок, яких припускаються студенти під час вивчення польської мови як іноземної. Як засвідчують результати опитування тих, хто потрапив до польськомовного середовища, після опанування початкового рівня стає зрозуміло, що фонетично схожі у польській та українській мовах слова майже ніколи не тотожні лексично, більше того, вони можуть мати взагалі непередбачуване для українців значення. Методом запобігання таким помилкам є систематичне тренування слуху (перегляд фільмів, прослуховування радіопередач тощо), з метою контекстного засвоєння відмінного і подібного у лексиці польської й української мов.

Аналіз останніх досліджень і публікацій. Зовнішня мовна інтерференція – це нашарування структур вихідної мови (української/білоруської/російської) на структури засвоєної, в результаті чого виникають мовні помилки. На думку вчених існує залежність між ступенем відкритості мовної підсистеми і її схильністю до інтерференції – чим менш вона відкрита, тим менша вірогідність виникнення міжмовної інтерференції. Натомість там, де є більший вибір елементів мови, а засвоєння правил їх нормативного використання перебуває на стадії опанування, то часто перевага надається такій мовній конструкції, яка є подібною до рідної мови. Вивченню проблеми інтерференції присвячені наукові роботи багатьох вчених (У. Вайнрайх, Ю.Д. Дешерієв, Ю.О. Жлуктенко, Г.П. Іжакевич, І.Г. Озерова, Н.А. Пашковська, І.Ф. Протченко, О.М. Козаченко та ін.). У лінгвістиці прийнято виділяти широке та вузьке розуміння явища інтерференції. До інтерференції належать усі форми міжмовної взаємодії (взаємовплив, контактування, злиття мов, запозичення і т. ін.), які визначають широту розуміння самого явища. Концептуально близькою нам є точка зору Ю.Д. Дешерієва та І.Ф. Протченка, які розглядають інтерференцію «як явище взаємодії структур та структурних елементів двох мов в процесі спілкування двомовного населення» [1, с. 27]. Однак це питання продовжує залишатися актуальним і потребує подальшого вивчення на усіх рівнях мови.

Виділення невирішених раніше частин загальної проблеми. Наведемо декілька прикладів інтерференційних помилок студентів, які перший рік вивчають польську мову як іноземну: пол. *awans* – підвищення по службі (укр. *аванс* – пол. *zaliczka*); пол. *biesiada* – бенкет (укр. *бесіда* – пол. *rozмова*); пол. *jutro* – завтра (рос. *утро*, укр. *ранок* – пол. *rano*); пол. *dywan* – килим (укр. *диван* – пол. *kanapa*); пол. *magazyn* – укр. *склад, журнал* (укр. *магазин* – пол. *sklep*) і т.д. На думку Веселовської Д., «часто там, де порівняльний аналіз передбачає труднощі, виникають помилки, бо не діє трансфер з рідної мови» [4, с. 115]. Власне шляхи уникнення інтерференції та способи її розпізнання на українсько-польському мовному ґрунті і стали предметом нашого дослідження.

Формулювання цілей статті. Метою є опис та аналіз проявів інтерференції на усіх рівнях вивчення мови, що виникає при опануванні польської як іноземної. Для досягнення окресленої мети потрібно виконати такі завдання:

- 1) дати визначення поняття інтерференція;
- 2) виділити, описати й прокоментувати приклади фонетичної, лексичної, граматичної та синтаксичної інтерференції;
- 3) визначити способи і шляхи розпізнання й уникнення інтерференції.

Виклад основного матеріалу дослідження. Якщо йдеться про відкритість підсистем мови, то найбільш закритою є фонологічна підсистема. У кожній мові існує обмежене число фонем, які реалізуються у вигляді звуків мови. Морфологічна підсистема є більш відкритою – кількість флексійних морфем щоправда обмежена, однак словотворчих – ні, а лексичні морфем майже не мають обмеження. Кількість основних синтаксичних мовних структур є обмеженою, проте кількість мовних конструкцій є необмеженою. Така структура мови засвідчує, що найважче опанувати лексику і користуватися нею нормативно, оскільки правила тут зазвичай однічні, натомість потрібна мовна інтуїція і комунікативний досвід.

Щодо української та польської мов явища інтерференції спостерігається і на фонетичній площині. Насамперед це стосується вимови звука [r], який в польській мові вимовляється дзвінко як український звук [r] у словах *ганок, гедзь, гава* тощо, буквосполучення *sz*, яке завжди є твердим звуком [ʃ]. Інтерференції підлягає також спо-

сіб неприйняття м'яких приголосних [ś], [ź], [ć], [dź], оскільки у східнослов'янських мовах вони не вимовляються м'яко, а лише пом'якшуються (подібно як у польських словах-запозиченнях *sinus, Zimbabwe*). Проте у польській фонетиці їх м'якість зумовлює наближення до шиплячої пари, наприклад: *c'oc'a, dz'adz'o* (замість *ćóca, ź'az'o*).

Значною проблемою при вивченні граматичних категорій є усвідомлення студентами існування в польській мові чоловічоособового роду (*oni*), не існуючого в українській мові [2, с. 18]. Помилки зумовлені перенесенням до польської мови граматичних категорій української. Так, у відповідях або під час виконання завдань з перекладу мають місце речення:

Ludzie już nie takie jak były. (*Ludzie – oni, a więc byli*).

Od dzieciństwa dzieci byli wychowywane w ten sposób. (*Dzieci – one, a więc były*).

Stosunki między ludźmi zaczęli się pogarszać. (*Stosunki one, a więc zaczęły*).

На відміну від російської і білоруської мов, у польській мові (як і в українській) кількість відмінків не однакова. Сьомий відмінок – кличний (*Wołacz*), який упродовж українських народно-визвольних змагань вважався тільки формою, проте зберігся у розмовному стилі, тому повернувся до граматичної категорії відмінків, чим спричинив появу низки помилок не тільки при перекладі, а й у живому спілкуванні. Проблема полягає у тому, що цей відмінок не має питань, тому для нормативного мовлення граматично усталену систему закінчень як в українській, так і в польській мові потрібно вивчити. Наведемо приклад помилкового вживання кличного відмінка.

Cześć, moja droga koleżanka! (*правильно – koleżanko*).

Привіт, моя дорога подруга! (*правильно – подруго*).

При відмінюванні спричиняють клопіт з огляду на зовнішню інтерференцію іменники чоловічого роду в однині у давальному відмінку. Поширене в українській мові закінчення *-у* (пол. *-u*) є винятком для польської мови, у якій домінує *-owi*, що викликає порушення граматичної норми, напр.:

Nie przynosi to żadnej korzyści człowieku.

Są kłamstwa, które służą interesu społecznemu.

Teraz miasto się rozwija dzięki klasztoru.

W ciągu wieków rozwijało się dzięki handlu.

Труднощі складає існуюча в польській мові граматична норма невідмінювання в однині іменників середнього роду, які мають закінчення *-um*, яке зникає у відмінкових формах множини. Найчастіше помилки спричинені відсутністю будь-яких аналогій у рідній мові, наведемо приклади порушень: *W tych latach pracował w archiwumach, pisał dzieła polegające na historii. Po ukończeniu liceuma Puszkין nie wrucił do Moskwy.*

Певною проблемою для студентів, які вивчають польську мову як іноземну, складає утворення дієслівних форм минулого часу, в яких обов'язковими виступають особові закінчення, проте в українській мові необхідне використання особових займенників. Основні відмінності можемо спостерігати у таблицях 1, 2.

Таблиця 1

Закінчення особових форм дієслів минулого часу у формі однини

Język polski		Język ukraiński	
Liczba pojedyncza			
Rodzaj męski	Rodzaj żeński	Rodzaj męski	Rodzaj żeński
1. Czytałem	1. Czytałam	1. Ja czytał	1. Ja czytała
2. Czytałeś	2. Czytałaś	2. Ty czytał	2. Ty czytała
3. Czytał	3. Czytała	3. Win czytał	3. Wona czytała

Таблиця 2

Закінчення особових форм дієслів минулого часу у формі множини

Język polski		Język ukraiński
Liczba mnoga		
Rodzaj męskoosobowy	Rodzaj niemęskoosobowy	
1. Czytaliśmy	1. Czytaliśmy	1. My czytały
2. Czytaliście	2. Czytaliście	2. Wy czytały
3. Czytali	3. Czytały	3. Wony czytały

Безфлексійний спосіб творення минулого часу в українській мові переноситься на ґрунт польської мови, в результаті чого виникають помилкові конструкції. Форма множини ще більше ускладнює ситуацію через необхідність обирання чоловічоособової або нечоловічоособової форми, що для студентів-початківців є складно. Корисними для формування нових компетенцій і отримання навичок є автоматизуючі (*dryłowe*) вправи, а також вибирання (вибір правильної форми з числа декількох) та дописування пропущених слів. Наприклад:

1. Proszę uzupełnić dialog:

Dobry _____.

- Dobry wieczyr. Jak się Pan ma?

- Tak _____, a Pani?

- Bardzo _____. Przepraszam. Nie wiem, jak ma Pan na imię.

- Mam na _____ Jan. A Pani?

- Jestem _____. Przepraszam, _____

Pan mieszka?

- Nie _____. Proszę powtórzyć.

- Gdzie Pan _____?

- Mieszkam w hotelu Forum.

2. Proszę wybrać poprawną formę przymiotnika.

1. Beata ma (ładna /ładnej /ładną) sukienkę.

2. Konrad ma (duży/ dużego /dużym) psa.

3. Kacper lubi sok (jabłkowego /jabłkowym/ jabłkowy).

4. Proszę (jasnego/ jasne/ jasnym) piwo.

5. Jolanta czyta literaturę (amerykańską/ amerykańska /amerykańskiej).

Зовнішня інтерференція є також причиною плутанини значення дієслів зі зворотним займенником *się*, який в українській мові виступає морфемою (постфіксом) *-ся-*, наприклад: *przyjaźnić się – drużyćty; zostać – zahyszytysia*.

Важкою до подолання звичкою для студентів, які вивчають польську мову як іноземну, є перенесення українських дієслів, узгоджених з прийменниками, на ґрунт польської мови. Наприклад, укр. *записатися до перукаря* – пол. *umywić się u fryzjera*; укр. *непокоїть мене* – пол. *dolega mi*; укр. *болить у мене* – пол. *boli mnie*. Невідповідність українських граматичних форм польським ускладнює засвоєння правил польської мови. Наприклад:

Mywić do kogoś – goworyty komuś; pracować jako kto – prac’uwaty kimś.

З цих прикладів випливає одна принципова пропозиція – нові дієслова слід засвоювати у контексті і наполегливо тренуватися, виконуючи самостійні завдання, які тематично упорядковані у зошитах вправ до кожного з підручників початкового рівня.

Проблемою для україномовних студентів є граматично нормативна побудова простих синтаксичних конструкцій. Причиною помилки є змішування форми складеного іменного присудка з дієсловом-зв'язкою *бути* + іменник в орудному відмінку з формою *бути* + прикметник в називному або *to* + іменник в називному відмінку. Буває так, що поєднуються обидві конструкції, в результаті формується помилкова синтаксична форма. Ось декілька прикладів цього типу: *I chcę, żeby Polska była to ojczyzną moich dzieci. Jedną z głównych problemów ekologicznych to woda. Jeszcze bardzo znanym człowiekiem, z ktorego miasto jest dumne, to bokser. Pies jest przyjacielem człowieka, a kot jest fałszywym. Polska była bohaterka jego utworów* [3, с. 116].

Іноді на місці дієслівної форми *бути* студенти використовують нормативне для української граматики тире, наприклад: *Tradycyjne jedzenie na święto pamięci na Ukrainie kutia – gotowany ryż z rodzynkami*.

Висновки з даного дослідження і перспективи. На нашу думку, усі наведені приклади інтерференційних помилок у черговий раз руйнують поширений міф про легкість вивчення польської мови слов'янськими студентами, оскільки вона схожа. Так, на перший погляд, зрозумілість побутового мовлення створює враження легкості засвоєння польської мови, однак як правильно зауважує досвідчений викладач: «Вивчення польської мови в групах з носіями або на території Польщі зменшує кількість проблем, які мають колективи слухачів на непольськомовній території. Причиною труднощів є інтерференція української, білоруської та російської мов, і як на-

слідок, закріплення ненормативних конструкцій польської діалектної мови, а часто також упевненість у достатньому рівні знання польської мови і у зв'язку з цим відсутність мотивації до вдосконалення і розвитку польської мови» [4, с. 117].

Ця схожість пов'язується також з проблемою мовного етикету через засоби масової інформації: новини, репортажі тощо. Так, наприклад, важко у повній мірі засвоїти форму *pan (-i)* з дієсловом в 3 особі однини як найважливішу форму ввічливості у польській мові; необхідність вживання кличного відмінка у звертаннях типу *panie kierowniku, pani Matgorzato, kochana Zosiu*. Типових помилок припускаються студенти, коли дякують за проведене заняття/курс: *Dziękuję, pani Marta! My was kochamy!*

Студенти/слухачі не використали кличного відмінка (неіснуючого в російській мові), крім того перенесли з української/російської мови форму ввічливості *Вас*, вживаючи її замість польського слова *pani*. Типовою помилкою використання лексичних конструкцій, які у певний спосіб мають відношення до мовного етикету, є неправильне застосування безособових форм. Перш за все, це полягає у використанні форм другої особи однини замість вживаних в польській мові форм з морфемою *się* (*mywi się, czyta się, naprawia się*), що призводить до конструкцій типу: *W tym dniu daje się dzięki za wszystko, co masz*. Використаний вираз *co masz* може бути трактований як необгрунтоване скорочення дистанції між співрозмовниками і у зв'язку з цим негативно сприйнятий співрозмовником.

Такі мовні пастки, на жаль, часто трапляються при вивченні споріднених мов. Тому під час вивчення польської мови як іноземної, зокрема виконуючи вправи з перекладу, варто приділяти якомога більше уваги так званім фальшивим приятелям перекладача (пол. *owoc* – укр. *фрукт*; пол. *dynia* – укр. *гарбуз* (а *дыня* – пол. *melon*); пол. *styl* – укр. *стиль*; пол. *miłość* – укр. *кохання*; пол. *rozkaz* – укр. *наказ* і т. д.), що стане предметом наших подальших досліджень.

Список літератури:

1. Дешериев Ю.Д., Протченко І.Ф. Основные аспекты исследования двуязычия и многоязычия // Проблемы двуязычия и многоязычия / Под ред. П.А. Азимова. – М.: Наука, 2002. – С. 26-42.
2. Колодіна Л.С. Відмінювання числівників у польській мові й типові помилки студентів, які вивчають польську як іноземну // Збірник наукових праць «Науковий вісник НУБіП України». Серія: «Філологічні науки». – № 276. – К.: Міленіум, 2017. – С. 12-20.
3. Gyrecki M., Stawska M. Błędy językowe charakterystyczne dla młodzieży polskiej ze Wschodu // Metodyka kształcenia polaków ze Wschodu. – Wrocław: W-wo UW, 2015. – S. 113-120.
4. Weselowska D. Interferencja międzyjęzykowa jako źródło błędów // Nauczanie języka polskiego jako obcego. – Lublin, 2013. – S. 115-119.

Колодина Л.С.

Национальный университет биоресурсов и природоиспользования Украины

ИНТЕРФЕРЕНЦИЯ ПРИ ИЗУЧЕНИЯ ПОЛЬСКОГО ЯЗЫКА КАК ИНОСТРАННОГО: РАСПОЗНАНИЕ С ЦЕЛЬЮ ИЗБЕЖАНИЯ

Аннотация

Статья посвящена рассмотрению явления интерференции в украинско-польской коммуникативной среде на разных языковых уровнях, а именно: в фонетике, лексике, грамматике и синтаксисе. Описаны и проанализированы наиболее распространенные ошибки украиноязычных студентов/слушателей, изучающих дисциплину «Польский язык как иностранный». Прокомментировано примеры интерференции и приведена как образец литературная норма. Предложено способы и пути распознавания интерференции с целью предотвращения ее, а также намечены перспективы дальнейших исследований в рамках этой темы.

Ключевые слова: интерференция, польский язык как иностранный, языковые уровни, литературная норма, речевой Этикет.

Kolodina L.S.

National University of Life and Environmental Sciences of Ukraine

INTERFERENCE IN STUDYING POLISH LANGUAGE AS FOREIGN: IDENTIFICATION WITH A VIEW TO AVOIDING

Summary

The article is devoted to the consideration of the phenomenon of interference in the Ukrainian-Polish communicative environment at different language levels, namely, in phonetics, vocabulary, grammar, and syntax. The most common mistakes of Ukrainian-speaking students/listeners studying the discipline “Polish language as a foreign language” are described and analyzed. The examples of interference are commented on and the literary norm is given. The ways and means of identification of interference with a view of avoiding it are offered, and also prospects of further researches in this subject are outlined.

Keywords: interference, Polish language as foreign, language levels, literary language, language etiquette.

УДК 821.161.1-312-Маканин

ЧЕХОВСКИЙ КОД В РОМАНЕ В. МАКАНИНА «ДВЕ СЕСТРЫ И КАНДИНСКИЙ»

Перинец Е.Ю.

ГУ «Днепропетровская медицинская академия МЗ Украины»

В статье рассматриваются интертекстуальные переключки романа В. Маканина «Две сестры и Кандинский» и пьесы А. Чехова «Три сестры». Выявлено, что, декодируя и десакрализируя чеховский код, В. Маканин создаёт авторский миф-притчу о будущем России, в котором появляется надежда на возвращение к былым, утраченным русским обществом, духовным ценностям. Ревизия писателем советских и постсоветских российских реалий обнаруживает возможность создания нового петербургского мифа, значимого для ценностной системы координат современного общества.

Ключевые слова: интертекстуальность, знак, духовные ценности, дом / антидом, Москва / Петербург.

Постановка проблемы. Творческое наследие Владимира Маканина является самобытным и неординарным явлением на авансцене русской литературы. Его писательская деятельность помещается в рекордные хронологические рамки, ведь почти полвека он безошибочно фиксирует проблемы современности. На протяжении этого периода, несовпадающий ни с одним мейнстримом развития литературы, он создаёт свой авторский маканинский Текст. В центре его творческой мастерской – знаменитый роман «Андеграунд, или герой нашего времени» (1998), который многие исследователи (Н.Л. Лейдерман, М.Н. Липовецкий, А.С. Немзер и др.) восприняли как итоговый, несмотря на выход последующих произведений прозаика.

Но анатомирование проблем русской действительности продолжается Маканиным в прозе 2000-х годов, особенно в его последнем произведении большой жанровой формы – романе-драме «Две сестры и Кандинский» (2011), который является ещё одним важным звеном маканинского Текста. Авторский взгляд снова устремлен в прошлое, в «лихие 1990-е», преломляясь сквозь ретроспективную призму новыми смыслами. Попытки художественной реконструкции этой «узловой точки», с оглядкой на чеховский код, позволяют писателю чётче ставить диагнозы современному обществу.

Анализ последних исследований и публикаций. Интертекстуальные переключки творчества Маканина с творчеством других писателей привлекали внимание исследователей. В этом контексте значимы работы В.О. Васильевой [2], О.Л. Калашниковой [6], М.В. Селемёной [11], Е.Ю. Перинец [9], К.О. Шилиной [13], где выявлены особые связи маканинского Текста с классической русской литературой – творчеством Ф.М. Достоевского, Ю.М. Лермонтова, Н.В. Гоголя, А.С. Пушкина, Ю.В. Трифонова. Что касается выявления собственно чеховских мотивов в его прозе, то этот аспект (на примере романа «Андеграунд...») освещается в публикации Т.Л. Рыбальченко [10].

Выделение нерешенных ранее частей общей проблемы. Последний роман Маканина оказался вне фокуса специального литературоведческого изучения, за исключением некоторых рецензий (Н. Иванова, М. Кучерская, Д. Бавильский) и рассмотрения в контексте проблемы «московского

текста» (Е.Ю. Перинец). Некоторые аспекты интертекстуальных связей между чеховской пьесой «Три сестры» и маканинским романом-драмой упоминаются в статье О.Л. Калашниковой [5]. Но как отдельный объект анализа чеховский код в произведении «Две сестры и Кандинский» не рассматривался, что свидетельствует об актуальности подобных поисков.

Цель статьи. Главной целью этой работы является выявление в последнем романе Маканина чеховских знаков, представляющих собой некие константы коллективного национального бессознательного. Их декодирование позволит показать смену картины мира и ценностей русского общества, а также продемонстрировать особенно сти маканинского Текста, переосмысливающего культурные мифы и цитаты.

Изложение основного материала. Многогранность художественной палитры проблем заявлена уже в поэтике названия романа «Две сестры и Кандинский», подтверждая мысль В.Г. Бондаренко, что «маканинские заголовки – квинтэссенция времени и места», «находки для социологов» [1, с. 114]. С другой стороны, совмещая два различных культурных знака, писатель использует интертекстуальный приём как одну из текстообразующих категорий постмодернистского дискурса.

Подобная интертекстуальная игра отсылает к чеховской пьесе «Три сестры» (1900) и параллельно вводит (уже использованный в «Андеграунде...») имя-знак известного художника-абстракциониста Кандинского. Переключка романа Маканина с пьесой Чехова обнаруживается, в первую очередь, в поэтике названия произведения, дающей ключ к более глубокому пониманию этих произведений. Так, этимология числа три, использованная Чеховым, наполнена сакральным смыслом, отсылая к библейскому триединству (Троица), а также к древним архетипическим структурам – троимирию (верхний, средний, нижний миры) и хроносу (прошлое, настоящее и будущее время) [12, с. 212]. С другой стороны, заявленное число три иллюстрирует фольклорную традицию (ср. три сына, три дочери, три девицы, три царства и др.) как некую глубинную числовую константу, связанную, в первую очередь, с семьёй и домом. Таким образом, в названии заложена программная установка – идеальная, «цельная» семья, «дом-полная чаша».

Маканинские «две сестры» реализуют утрату домашней идиллии, дополняющиеся «ущербным» в этом контексте «членом» семьи – незримым присутствием художника Кандинского. Его образ является символом времени, эпохи, отсылающий к миру интеллектуальной инакомыслящей элиты советского периода, а также символически декодирующий и семейные ценности. Таким образом, переключка названий демонстрирует иную реальность романа Маканина: с «неполной», «ущербной» семьёй и жизнью, где подзаголовок чётко очерчивает время – «Сцены из 90-х».

Уже первые страницы маканинского произведения иллюстрируют период хаоса и разрушения: «А толпы растерянных! А жуткая копеечная бедность... Всюду карманники! Сумасшедшие пикетчики... А сколько нищих! А какой беспредел на улицах. Бездомные, беспризорные пацаны – с голодным волчьим взглядом! Волчата! Как будто война прокатилась!..» [7, с. 9]. От этих проблем, показывающих беспоконную и нестабильную жизнь Москвы 90-х годов, пытается дистанцироваться старшая из сестёр, Ольга Тульцева, реагируя на эти жуткие зарисовки фразой: «А у меня любовь» [7, с. 9]. Этот повторяющийся рефрен вселяет надежду молодой женщине на создание семьи, обретение настоящего дома, способного укрыть её от сложных проблем действительности. Схожее настроение прослеживается у чеховской Ольги, связывающей свои надежды на светлое будущее (брак, семья) с отъездом в Москву: «Сегодня утром проснулась, увидела массу света, увидела весну, и радость заволновалась в моей душе, захотелось на родину страстно» [13, с. 120]. Тем не менее, в обоих произведениях мажорные ноты связаны лишь с надеждами и мечтами девушек, в которые они погружаются, чтобы убежать от суровой действительности.

Примечательно, что один из главных лейтмотивов чеховской и маканинской прозы – это тема безотцовщины, которая является «причиной неустроенности и бездомности героев» [8, с. 154]. Образ отца незримо присутствует в «Трёх сестрах», воспоминания о нём рисуют картины гармоничного прошлого, наполненного целостностью и семейным счастьем. Поэтому так сильно стремление в столицу чеховских героинь в поисках утраченного ориентира жизни после смерти отца, главы семейства. Таким же незримым «закадровым» героем представлен и отец сестёр Тульцевых, «знаменитый диссидент», воспоминание о котором связано, в первую очередь, с образом Кандинского. Неслучайно, в третий раз реплика Ольги звучит по-иному: «А у меня любовь и Кандинский» [7, с. 10], соединяющая воедино любовь к мужчине (будущему мужу) и к отцу, что создаёт в её сознании идиллическую картину дома и семьи.

Само пространство «Двух сестёр...» аккумулируется вокруг образа отца Ольги и Инны – в полуподвальной студии живописи, бывшей в советское время андеграундным убежищем, а в настоящий момент служащей и домом для Ольги (ещё раз демонстрируя родственную связь с отцом). Дом-студия, соседствующая с кафе-баром, десакрализирует символ дома, не только показывает другую ипостась семейных ценностей, но

и «открывает» сакральное место для посторонних пришлых. «Дом» Тульцевых – место встречи стукачей, предстающих знаковыми героями этого периода, а «дочери диссидента своей растленной “постелью” подтверждают единение палачей и жертв, доносчиков и тех, кто сидел по их доносам» [4]. Маканин показывает изменение традиционных устоев общества, погрязшего во лжи, грехе и пьянстве, проецируя образ московского антидома-пивнушки на пространство огромной страны, демонстрируя, как и в ранних произведениях, «опасность жизни без религии, без духовных ориентиров Библии, которые способны очистить и направить людей в сторону сострадания и любви» [9, с. 134].

Значимым в этом плане является переосмысление чеховского образа Москвы, представляющего для сестёр аналогом Рая, жизнь в котором даёт надежду на обретение счастья и семьи: «Уехать в Москву. Продать дом, покончить все здесь и – в Москву...» [13, с. 120]. Их стремление в столицу можно интерпретировать как возможность ухода от горьких воспоминаний о смерти отца и Тузенбаха, как возможность нового «начала» жизни в сакральном для них пространстве. В канву произведения «Трёх сестёр» постоянно вплетается образ Москвы, окутанный ореолом счастливых мгновений детства, надежды, молодости и самой жизни.

Для маканинских москвичек таким местом надежд становится Петербург, акцентируя на проблеме противостояния и соперничества двух столиц. Примечательно, что младшая сестра Инна вместе с другими женщинами постоянно ездит в Петербург и возвращается оттуда «обновленной», «со светлой душой», «с новым зарядом», а иногда и «с новым жириновцем» [7, с. 140]. Город ассоциируется с пространством чувственности и эротики: «Шпили, как фаллосы. <...> И шпили на женщину действуют. И подъемные мосты... Казалось бы, казарма кавалергардов. Бывшая, разумеется. С вороньими гнездами. Заброшенная, разумеется!.. А я <...> иду мимо – и сердце млеет. Как на свидание пришла! Оpozдала, но ведь пришла! Прибежала, запыхавшись... Спустился два с лишним века!» [7, с. 139]. Этот эпизод демонстрирует традиционное гендерное противопоставление двух метрополий, подмеченное ещё Н. В. Гоголем: «В Москве все невесты, в Петербурге все женихи» [3, с. 102]. Поэтому и чеховское эхо преломляется иным призывом, не «надрывным» «В Москву-у-у-у!», а «журавлиным» сестринским кличем «В Пи-и-и-итер!» [7, с. 317]. Правда, символ мужского «бесстрашия» для них заключен в далёком памятнике братьям Орловым как романтическом идеале былого величия Российской империи. Хаотичная современность, в которой проходят чередой доносчики, альфонсы, жириновцы (снова актуализация политического знака), оставляет им только надежду на следующее поколение, у которого будут «высокие мысли, настоящая честь и... и... и настоящее мужское бесстрашие» [7, с. 313].

С другой стороны, Маканиным переосмысливается традиционная для классической литературы парадигма ценностей, связанная с жизнью в Москве. Так, поведение младшей сестры Инны (и старшей в некотором смысле), которая мета-

форически совпадает с образом города («Я <...> женщина. Я люблю Москву, а мечтаю о Питере» [7, с. 316]), несколько «выпадает» из установленной схемы. Она, неудачно «подбирая промахи» за Ольгой, согласна на легкомысленные отношения. Противопоставленная чеховским сёстрам по нравственной шкале ценностей, Инна персонафицирует знак мифа Москвы – города-блудницы. Её мечты о Питере, воплощающем в данном контексте мужское начало (ср. фольклорное клише Москва – матушка, Петербург – отец), намекает на возможность обретения пространства Рая и создания семьи. Именно с Петербургом, культурной столицей России, связаны надежды на светлое будущее страны, но, по справедливому замечанию О.Л. Калашниковой, писатель «и здесь готовит не ответ, а повод для размышлений, не мораль, а притчу» [5, с. 12].

Выводы и предположения. Роман «Две сестры и Кандинский» органично дополняет созданную Маканиным картину мира о России, в которой определяющую роль играет интертекстуальная переключка с чеховской пьесой «Три сестры». Подвергая ревизии чеховский код, ставший некоей константой русской действительности, пи-

сатель демонстрирует иную систему координат – московский антидом-пивнушку, где чередой проходит три поколения стукачей, метафорически показывающие разные периоды советского и постсоветского времени. В этом пространстве «расцветает» не только порок доносительства, но и пороки блуда, пьянства. Сёстры Чехова, стремящиеся в Москву-дом, резко противопоставлены маканинским прототипам, мечтающим на пороге XXI века о Петербурге, где, по их мнению, ещё возможно обрести настоящей дом и спастись от власти криминальной и беспощадной «новой Москвы». Хотя финал «почти-пьесы» (М. Кучерская) даёт надежду на возвращение к утраченным духовным ориентирам, на «дорассвет» новой Москвы-России, где останется место для чеховской «усады» и семейных ценностей. Но, как резюмирует Инна в финале пьесы: «В России надо жить долго...» [7, с. 318]. Именно эти ключевые фразы программируют созданный Маканиным миф о России, предрекающий на ожидание и возможность перемен. Поэтому **перспективой дальнейшего исследования** может стать анализ темпоральной составляющей в художественном тексте последнего романа писателя.

Список литературы:

1. Бондаренко В.Г. «Московская школа» или эпоха безвременья / В.Г. Бондаренко. – М.: Столица, 1990. – 271 с.
2. Васильева О.Н. Феномен интертекстуальности в произведениях В.С. Маканина / О.Н. Васильева: автореф. дис. на соиск. научн. степени канд. филол. наук: спец. 10.02.01 «Русский язык» / О.Н. Васильева. – Уфа, 2015. – 25 с.
3. Гоголь Н.В. Петербургские записки 1836 года / Н.В. Гоголь // Москва – Петербург: pro et contra. Диалог культур в истории национального самосознания: антология. – СПб.: РХГИ, 2000. – С. 101-112.
4. Иванова Н.Б. «Самоднос интеллигенции» и время кавычек / Н.Б. Иванова // Знамя. – 2011. – № 7. [Электронный ресурс]. – Режим доступа: <http://magazines.russ.ru/znamia/2011/7/iv17.html>.
5. Калашникова О.Л. «Две сестры и Кандинский» в индивидуально-авторском сверхтексте В. Маканина / О.Л. Калашникова // Держава та регіони. Серія: Гуманітарні науки. – 2018. – № 1(52). – С. 10-15.
6. Калашникова О.Л. Особенности интертекстуальности в «Андеграунде, или Герое нашего времени» В. Маканина / О.Л. Калашникова // Література в контексті культури: зб. наук. пр. – Дніпропетровськ: РВВ ДНУ, 2001. – Вип. 5. – С. 102-109.
7. Маканин В.С. Две сестры и Кандинский / В.С. Маканин. – М.: Эксмо, 2011. – 320 с.
8. Одесская М.М. Отец как внесценический персонаж в драматургии Ибсена, Стриндберга, Чехова / М.М. Одесская // Творчество Хенрика Ибсена в мировом культурном контексте. – СПб.: «Пушкинский Дом», 2007. – С. 144-156.
9. Перинец Е.Ю. Интертекстуальные связи романа В.С. Маканина «Андеграунд, или Герой нашего времени» с произведениями Ф.М. Достоевского / Е.Ю. Перинец // Антропологические сдвиги переломных эпох и их отражение в литературе: сб. науч. ст.: в 2 ч.: ч. 2. – Гродно: ГрГУ, 2014. – С. 131-135.
10. Рыбальченко Т.Л. Маканин и Чехов: приближаясь к интерпретации / Т.Л. Рыбальченко // Филологический класс. – 2010. – № 24. – С. 34-41.
11. Селеменова М.В. Художественный мир Ю.В. Трифонова в контексте городской прозы второй половины XX века: дис. доктора филол. наук: 10.01.01 / М.В. Селеменова. – М., 2009. – 575 с.
12. Флигинских Е.Е. Символика чисел в суевиях обрядов перехода народов разных языковых семей: русского, английского и марийского / Е.Е. Флигинских // Вестник Башкирского университета. – 2016. – Т. 21. – № 1. – С. 211-216.
13. Чехов А.П. Полное собрание сочинений в 18 томах / А.П. Чехов. – М.: Эксмо, 2011. – Т. 13. – 320 с.
14. Шилина К.О. Поэтика романа В. Маканина «Андеграунд, или Герой нашего времени» (Проблема героя): автореф. дис. на соиск. научн. степени канд. филол. наук: спец. 10.01.01 «Русская литература» / К.О. Шилина. – Тюмень, 2005. – 25 с.

Перинець К.Ю.

ДЗ «Дніпропетровська медична академія МОЗ України»

ЧЕХОВСЬКИЙ КОД У РОМАНІ В. МАКАНІНА «ДВІ СЕСТРИ ТА КАНДИНСЬКИЙ»

Анотація

У статті розглядаються інтертекстуальні перегуки роману В. Мاکаніна «Дві сестри та Кандинський» і п'єси А. Чехова «Три сестри». Виявлено, що, декодуючи і десакралізує чеховський код, В. Мاکанін створює авторський міф-притчу про майбутнє Росії, в якому з'являється надія на повернення до колишніх, втрачених російським суспільством, духовних цінностей. Ревізія письменником радянських та пострадянських російських реалій виявляє можливість створення нового петербурзького міфу, який є значущим для ціннісної системи координат сучасного суспільства.

Ключові слова: інтертекстуальність, знак, духовні цінності, дім / антидім, Москва / Петербург.

Perynets K.Y.

«Dnipropetrovsk Medical Academy of Health Ministry of Ukraine»

THE CHEKHOV'S CODE IN THE NOVEL «TWO SISTERS AND KANDINSKY» BY V. MAKANIN

Summary

The article deals with intertextual rolls of the novel «Two sisters and Kandinsky» by V. Makanin and the plays «Three sisters» by A. Chekhov. Decoding and de-sacralizing the Chekhov's code, V. Makanin creates his own myth-parable about the future of Russia, that illustrates hope for returning of the spiritual values, lost by Russian society. The writer checks Soviet and post-Soviet Russian realities and discovers a possibility of creating a new myth of St. Petersburg, that is meaningful for the value system of coordinates of modern society.

Keywords: intertextuality, a sign, the spiritual values, a house / an anti-house, Moscow / Petersburg.

УДК 82.091(Тичина)

ПАВЛО ТИЧИНА У СВІТЛІ НОВОГО ДЖЕРЕЛА: ПОЕТ ОЧИМА ДРУГА

Прудивус С.В.

Літературно-меморіальний музей-квартира П.Г. Тичини в м. Києві

Статтю присвячено життєвому і творчому шляху українського поета, митця та громадського діяча Павла Григоровича Тичини. Вперше до наукового обігу введено новий фрагмент щоденника друга Павла Тичини Анатолія Павлюка. Схарактеризовано особливості джерела. Шляхом контент-аналізу виділені блоки джерельної інформації, що торкаються поета. Узагальнено образ Павла Тичини, поданий очима близької до нього особи.

Ключові слова: Павло Тичина, літературні 20-ті, київська інтелігенція, Кирило Стеценко, щоденниковий жанр.

Постановка проблеми. В образі Павла Тичини широкому загалу уявляється старенький дідусь з чисто комуністичною виправкою та світоглядом. Даються знаки нашарування «правильності», яку десятиліттями старанно культивувала влада. Нинішній дискурс подає постать поета виключно як творця «Сонячних кларнетів», котрий вичерпався і вигорів згодом. Тичина радянський – співець політичних та ідеологічних процесів та Тичина націоналіст – бард української національної революції. «Хто ти еси, Тичино?», – ставив риторичне запитання Василь Стус?

Виділення не вирішених раніше частин загальної проблеми. Щоб дати відповідь на покладене питання, очевидно, треба володіти не просто достатньою, але й різноплановою джерельною базою, піддавши її серйозній верифікації. Ми маємо справу не стільки з поетом, як з представником влади. Прослідкувати трансформацію ідейної позиції Павла Григоровича нам допоміг би документ, у якому б фіксувався факт «ламання»: досьє, протоколи допитів, розписки, зізнання тощо. Однак, якщо такі й існують, вони надійно заховані на полицях архівів відомств безпеки, не факт, що українських. Також слід брати до уваги й те, що компромат міг бути зашифрований, що значно ускладнює й без того непросту роботу в архівах такого роду. Тому будь-яка джерельна інформація до певного ступеню позбавлена ідеологічної тенденційності є вкрай важливою для розуміння «справжності» особи, а значить і тем та мотивів творчості Павла Тичини. Сподіваємось, що загал також відкриє для себе Тичину по-іншому.

Аналіз останніх джерел та публікацій. Останнім часом таку спробу ревізії канонічних образів (як радянського, так і «сонячнокларнетного») у своїх наукових розвідках робить кандидат філологічних наук, науковий працівник Інституту літератури ім. Шевченка НАН України Ярина Цимбал. Науковець звертається до побутових реалій 20-30-х рр., через які показує «живих» поетів і письменників, в тому числі й Тичину: хоча й талановиту, але людину без німбу над головою чи п'ядесталу під ногами. Цей шлях може оцінюватись як вірний: повсякдення формує особу, а вона – повсякдення. Неук, мерзавець чи дельфін [1], Тичина стає живим учасником історичного, літературного та культурного процесу. Однією зі складових побутової сфери є спілкування з оточенням, його система та зміст. **Мета нашої статті** – прослідкувати риси до образу поета у джерелі побутового характеру.

Виклад основного матеріалу. Нещодавно в службових приміщеннях Літературно-меморіального музею-квартири П.Г. Тичини у м. Києві відбувалися ремонтні роботи. Адміністрація звернула увагу на металевий сейф, до якого не підходив жодний з ключів. Було прийнято рішення в присутності співробітників здійснити демонтаж дверей сховку. Після його здійснення присутнім відкрилися щільно складені папери. При первинному огляді було встановлено наявність значної кількості фото та рукописних матеріалів. На деяких було присутнє датування: 40-ві роки ХХ ст. Тоді ж було складено відповідний акт, а вміст сейфа опечатано. Більш детальне дослідження документів дозволило встановити, що всі вони так чи інакше пов'язані з особою Анатолія Карповича Павлюка. Таким чином, перед нами знаходився його архів.

Коли і яким чином документи потрапили до Музею встановити важко. Жодних актів передачі на тимчасове або постійне зберігання у фондовому архіві не виявлено. Можна припустити, що справи були подаровані особисто комусь зі співробітників, швидш за все Ірині Дмитрівні Блюдо, яка не тільки очолювала музей, але й доводилася племінницею Павла Григоровича. Знову ж такі, про час передачі архіву відомості відсутні зовсім.

Серед паперів найбільше зацікавлення викликав загальний зошит, списаний фіолетовим чорнилом. Це були щоденникові записи, зроблені рукою Анатолія Карповича. Практика ведення щоденників виникла в Європі за доби Бароко, тоді вони призначалися для вираження особистого досвіду, опису індивідуальних подій чи явищ [2, с. 95]. Мода на них залишалася і Новий час, залишилася і до нині, щоправда, в осучасненій формі. Як історичне джерело щоденники відіграють важливу роль для реконструкції минулого. Попри певний ступінь суб'єктивності, пов'язаний з особистістю автора, поденні записи охоплюють дуже різнопланову інформацію. Їх змістове наповнення дозволяє досліджувати різні аспекти життя суспільства та особи в ньому. Часто тільки в щоденниковому і менше в мемуарному жанрі можна зустріти дрібні побутові записи, інформацію про політику, погоду, записи чуток, а інколи і цілих діалогів. Щоденник А.К. Павлюка містить всі ці теми. Автор свідомо вносить їх до зошита, позначаючи нову тему знаком "дієз". Крім того, Анатолій Карпович дає свої оцінки політичному та культурному життю тогочасної України, наводить власні роздуми щодо літературного процесу, зокрема творчого та життєвого шляху Павла Тичини.

Відомо, що витяги з щоденників Павлюка публікувалися двічі. Перша публікація була здійснена в часописі «Із тих далеких літ» у 1986 р. [3, с. 142-151]. Частина щоденника зберігається у фонді П.Г. Тичини в Центральному державному музеї-архіві літератури і мистецтв України. [4] Вона була опублікована у 1990 р. у виданні, присвяченому документам Павла Тичини [5, с. 52-91].

Записи Павлюка датовані. Дата ставилася зліва перед замітками і мала формат число, місяць, рік. Кілька записів починаються з фрази «Дата??» в круглих дужках, вони, очевидно, робилися пізніше. Найраніше число, так би мовити, нижня хронологічна межа знайденого нами фрагменту – 20 листопада 1941 р., але це повідомлення записано на окремому аркуші. Однак матеріал, опублікований у збірнику «З архіву П.Г. Тичини» містить записи, що починаються з 16 червня і закінчуються 30-м липня. Таким чином, перед нами продовження вже опублікованих записів.

Анатоль Карпович Павлюк – один з давніх друзів Павла Тичини. Коли останній у 1916 році почав орендувати куток у квартирі Катерини Кузьмівни Папарук, Павлюк проживав за тією ж адресою: вулиця Кузнечна, будинок № 107. У колекції музею є портрет літнього Павла Тичини роботи народної художниці Таїсії Жаспар, подарований авторкою Анатолію Карповичу [6]. Дарчий напис на творі датований 1957-м роком, що свідчить про тривалість взаємин двох товаришів. Безперечно, між обома діячами були міцні дружні відносини. Можна стверджувати, що Анатоль Павлюк розумів значимість особи Павла Тичини в літературному та культурному процесі, адже уклав хронологію життєвого і творчого шляху поета, ретельно фіксував та збирав важливі відомості.

Анатоль Павлюк походив з родини київського залізничника. Він був ровесником Лідії Папарук – дружини поета, обоє були 1900 року народження. По приробітничому походженню, Анатоль Карпович був інтелігентом. Як свідчить його автобіографія, у 1909 році він потрапив на навчання до міського приходського училища, а в 1913 вступив до Київського художнього училища. По закінченню цього навчального закладу у 1920 році став студентом Київського архітектурного інституту. Тоді ж почав працювати по найму в кооперації, «исполняя различные должности» [7]. Анатоль Павлюк володів чудовим голосом і мав добре розвинений музичний слух. Коли Павло Тичина у 1921 році організував хор робітників при робітничому клубі на тогочасній Деміївці, студент Павлюк став його активним учасником. Згодом цей колектив стане іменуватися Капелою-студією ім. Леонтовича, і в такому складі співатиме до 1923 року. Потім буде утворено Музичне товариство імені Леонтовича. До його складу входиме провідна українська інтелігенція 20-30-х рр. минулого століття: художник і мистецтвознавець Юхим Михайлів, композитори Пилип Козицький, Яків Степовий, Борис Лятошинський, поети і прозаїки Сергій Єфремов, Степан Васильченко, Валер'ян Поліщук та інші [8]. Підтримуючи дружні зв'язки з названими діячами, Анатоль Павлюк опинився в центрі тогочасної української культури і залишався в ньому аж до своєї смерті у 1971 році.

Аналізований уривок щоденника А.К. Павлюка розкриває образ Павла Тичини як близького друга, ровесника і простої людини. Провівши контент-аналіз записів, можемо розбити отриману інформацію на кілька тематичних блоків. Розташуємо їх у порядку важливості. Перший з них – громадська діяльність поета у 20-х роках. Він представлений всього одним записом – спогадом, датованим 24 листопада 1941 року [9, ар. 8]. Анатоль Карпович констатує, що незабаром річниця пам'яті Кирила Стеценка: "Деся скоро буде двадцять років з дня смерті Кирила Стеценка. Павло так палко хотів до цієї дати опублікувати свої спогади про цього видатного композитора", [9, ар. 11] при чому слово "палко" вставлено над текстом стрілкою. Це свідчить про особливе ставлення Павла Григоровича до Стеценка, на якому Павлюк наголошує вже написавши замітку. Далі йдеться про поїздку Тичини з Капелою Стеценка та про похорон композитора й диригента: "Павло їздив і ховати Кирила Григоровича, й на могилі виголосив, як він сам признавався, дуже невдалу промову". Анатоль Карпович висловлює сумнів, що записи Павла Тичини, зроблені під час подорожі можливо опублікувати, "треба було робити купюри або переробляти, ґрунтовно, інакше пришили б націоналізм. Чи вдасться коли опублікувати цей цікавий документ? Він показав б, мабуть, іншого Павла..." [9, ар. 11]. Варто зазначити, що документ таки побачив світ, але ні його автор, ні автор цитованих рядків не дожили до того часу: "Подорож з капелою Стеценка" була опублікована тільки з початком перебудови – у 1982 році [10]. Існують спогади Г. Донця, який зазначає, що хворий Павло Тичина після операції в 1966 році брався переробляти свої тексти, серед яких була і "Подорож..." [11, с. 266]. Очевидно, поет теж розумів ідеологічну ворожість своїх записів.

Ще один значущий для нас акцент. Анатоль Павлюк стверджує, що до 1935 року Тичину "не дуже-то афішували". Очевидно, Тичина був відомий більшою мірою серед інтелігенції, а після виходу збірки "Партія веде" у 1934 році влада почала кампанію з його "піару" серед населення. До щоденника Павлюка потрапив ще один випадок, записаний під заголовком чуток, який доводить неоднозначне ставлення до Павла Тичини. Так, до редакції однієї з газет восени 1941 року зайшов "музик" і висловив свої претензії, ніби-то він продавав свої вірші Тичині, а останній не заплатив йому гонорару [9, ар. 29 зв.]. Цікаву побутову деталь, пов'язану зі славою, Павлюк записує як згадку. Ще у 1921 році Павло Тичина позичив у своєї сусідки по вулиці Кузнечній, будинку 107 чотири кілограми цукру і не повернув. "А як став він великим чоловіком, – цитує жінку автор щоденника, – то соромно мені було нагадувати" [9, ар. 5].

Другий тематичний блок, представлений в аналізованому уривку щоденника, пов'язаний з відносинами Тичини та інших представників української літературної, мистецької та культурної спільноти 20-х років. Його інформативність менша, ніж попереднього блоку, але торкається цікавих побутових деталей. Анатоль Павлюк 13 грудня 1941 року зустрівся зі знайомою, вони просиділи до дванадцятої години ночі. Ольга Яківна, так звали жінку, була ще одною сусідкою Павла Тичини (і Павлюка теж). Вона

згадувала про один з "вечорів", організованих київськими колегами по перу і світогляду. Цей запис показує коло спілкування Павла Тичини першого київського періоду. "Коли ми жили ще в першій квартирі, внизу у нас мешкав Осьмачка. Частенько завітали до нього письменники: Косинки, Блакитні, Йогансени, Тичини. Всі вони товклися у мене на кухні, куди я виносила великого самовара, за яким і починалася бесіда" [9, ар. 34]. Таким чином, збори відбувалися у неформальній дружній обстановці у форматі вечірки, навіть вечорниць, при яких була присутня господиня. "Косинка часто читав свої твори: поставив очі колесом, та й гасає по кухні, розмахує руками, та все напам'ять. Блакитний у шкіряній куртці ходив, а у Йогансена пальто було у велику клітку," – згадувала вона [9, ар. 34 зв.]. Після чаювання компанія переходила до кімнати Т. Осьмачки і там продовжувалася вечірка: "тільки тріщали стільці бідні." Така радісна організація дозволила відбуватися досить часто, при чому в різних формах. Анатоль Карпович занотував широкий опис: "На горі грають на роялях, а до нас іде п'ять трубачів, щоб їм не заважать. Трубочі трублять, коти виють, грязі нанесуть повну хату, насіння в бібліотеці налузгають, та позакидають у китайські вази або у кутки, а вранці приходять діти, завідувачка незадоволена. То я беруся в 11 год. вечора за уборку. – Вранці все чисто, – згадувала Ольга Яківна. – А то як

улаштують вечірку, я майже все сама наготовила на всіх – пудові пироги напекла. Гуляли всі, а потім пішли, а я з Васею взялися до уборки. Коли "шасть" сюди Павло! Побачив таке діло – давай собі помагати. Я мию, Вася згрібає сміття до купи, а Павло відром з третього поверху на смітник носить. Прибрали гарнесенько. На ранок усе було чисто" [9, ар. 35 зв. 36]. Розповідь емоційна, жива, можна уявити господиню, яка була свідком і учасником гулянь.

І замітка до світогляду Павла Тичини. "Павло у сні, очевидно, вірив. – Навіть у нього десь записано, що за три місяці до смерті сестри йому сон віщій снівся" [9, ар. 25]. Такий запис дійсно є в опублікованих щоденниках поета [12, с. 60]. Анатоль Карпович у ніч на перше грудня бачив у вісні Павла Григоровича, про що записав у щоденнику і планував повідомити друга. Сам Тичина свою довіру сновидінням пояснював роботою розуму, який аналізує все те, що переживає та знає.

Висновки і пропозиції. Таким чином, щоденникові записи Анатолія Павлюка містять різнопланову інформацію про Павла Тичину. Дружні відносини з поетом дозволяли писати відкрито, особливо на побутову тематику. Образ поета, переданий очима друга, показує першого як доброго і спокійного чоловіка з громадською позицією. Детальніший аналіз джерела може відкрити інші сторінки життя та творчості київської інтелігенції довоєнного періоду.

Список літератури:

1. Цимбал Я. Неук, мерзавець і дельфін: антилегендарний Павло Тичина [Електронний ресурс] / Ярина Цимбал // Літакцент. – 2016. – Режим доступу до ресурсу: <http://litakcent.com/2016/10/20/neuk-merzavec-i-delfin-antylehendarnuj-pavlo-tychyna/>.
2. Сирко І. Генеза жанру щоденника: історіографічний огляд / Ірина Сирко // Українська мова. – 2013. – С. 93-102.
3. Із тих далеких літ. – Київ, 1986. – С. 142-151.
4. Центральний державний архів-музей літератури і мистецтва України. Ф. 464, оп. 1, од. зб. 16998.
5. Щоденник Анатолія Карповича Павлюка // З архіву П. Тичини. – К., Наукова думка, 1990. – С. 52-91.
6. Жаспар Т. Портрет Павла Григоровича Тичини. Папір, пастель. 1957 р. Облікові номери МКТ КВ 1008, МР 604.
7. Архів А.К. Павлюка. Автобіографія А.К. Павлюка.
8. Бугаєва О. Музичне товариство імені М.Д. Леонтовича (1921-1931): біографічний словник / Олена Бугаєва. – Київ: Нац. б-ка України ім. В.І. Вернадського, 2015. – 347 с.
9. Архів А.К. Павлюка. Щоденник А.К. Павлюка.
10. Тичина П. Подорож з капелю Стеценка / Павло Тичина. – Київ: Радянський письменник, 1982. – 261 с.
11. Донець Г. Наш Павло Тичина / Григорій Донець // Про Павла Тичину: статті, нариси, спогади. – Київ: Радянський письменник, 1976. – С. 264-266.
12. П. Тичина. Із щоденникових записів / Павло Тичина. – К., Радянський письменник, 1981. – 430 с.

Прудивус С.В.

Літературно-меморіальний музей-квартира П.Г. Тичини в г. Києве

ПАВЕЛ ТЫЧИНА В СВЕТЕ НОВОГО ИСТОЧНИКА: ПОЭТ ГЛАЗАМИ ДРУГА

Аннотация

Статья посвящена жизненному и творческому пути украинского поэта, художника и общественного деятеля Павла Григорьевича Тычины. Впервые в научный оборот введен новый фрагмент дневника друга Павла Тычины Анатолія Павлюка. Охарактеризованы особенности источника. Путем контент-анализа выделены блоки источников информации, касающихся поэта. Представлено обобщенный образ Павла Тычины глазами близкого к нему человека.

Ключевые слова: Павел Тычина, литературные 20-е, киевская интеллигенция, Кирилл Стеценко, дневниковый жанр.

Prudius S.V.

Literary-memorial museum-apartment P.G. Tychna in the city of Kiev

**PAVLO TYCHYNA IN THE LIGHT OF A NEW SOURCE:
FRIEND'S GLANCE AT THE POET**

Summary

The article is devoted to the life and creative path of the Ukrainian poet, artist and public figure of Pavlo Grigorovich Tychna. For the first time before the scientific edition was introduced a new fragment of the diary of friend Pavlo Tychna Anatoly Pavlyuk. Features of the source are characterized. By means of content analysis, blocks of source information that touch upon the poet are selected. The image of Pavlo Tychna is summarized, presented by the eyes of a person close to him.

Keywords: Pavel Tychna, literary 20th, Kyiv intelligentsia, Kirill Stetsenko, diary genre.

ФІЛОСОФСЬКІ НАУКИ

УДК 159.953(94):316.3(=161.2)

ІСТОРИЧНА ПАМ'ЯТЬ ЯК ЧИННИК КОНСОЛІДАЦІЇ УКРАЇНСТВА В ПОСТКОЛОНІАЛЬНИЙ ПЕРІОД

Авер'янова Н.М.

Київський національний університет імені Тараса Шевченка

Складний постколоніальний період, у якому нині перебуває Україна, потребує консолідації всього українства, що передбачає чітке уявлення кінцевої мети українства та мобілізацію зусиль для її досягнення. Консолідація українства залежить від багатьох чинників, серед яких вагоме місце належить історичній пам'яті. З'ясовано, що історична пам'ять тісно пов'язана з національною ідентичністю та національною свідомістю, вона не ототожнюється з історією чи історичними знаннями, а є наслідком цілеспрямованої роботи певної спільноти. Оскільки в українському суспільстві існує кілька моделей історичної пам'яті, то можна стверджувати, що державна політика щодо історичної пам'яті не достатньо врегульована. Доведено, що українство, незважаючи на інформаційні війни та історичні фальсифікації, має зберігати на підрунті історичної пам'яті свою територію, культуру, мову, традиції.

Ключові слова: політика історичної пам'яті, національна ідентичність, національна ідея, колоніалізм, українство.

Постановка проблеми. Дослідження феномена історичної пам'яті у постколоніальний період набрало активних обертів, на сьогодні цей феномен вивчають не тільки історики, а й філософи, політологи, соціологи. Українська держава, опинившись перед потребою подолання колоніальної спадщини, в тому числі й історичної, створює нову систему цінностей та консолідує українство навколо завдань поступу української нації. Консолідація українства формується як ідея, що об'єднує всі політичні партії, громадські організації та соціальні суб'єкти довкола цінностей українців для забезпечення розвитку української нації і міжнаціональної злагоди в Україні.

Велика кількість науковців постколоніальну добу розглядає як початковий період незалежного розвитку колишніх колоній, іншими словами – це час після здобуття незалежності, «цей період пов'язаний з вибором вивільненими країнами адекватного шляху політико-правового, економічного і соціокультурного розвитку, з кардинальними суспільними перетвореннями, а також зі зростанням протиріч у багатьох сферах суспільства» [3, с. 87]. Постколоніалізм аналізує стосунки між колонією і колонізатором, сучасна постколоніальна проблематика включає в себе широкий спектр питань – визначення змістів колоніальної залежності, подолання колоніальної залежності, аспекти сучасної культурної політики, мистецьке прислужництво панівній нації, виправдання «цивілізаційних місій», деконструкцію текстів імперських центрів та ін.

Аналіз останніх досліджень і публікацій. Нині існує значна кількість праць, у яких проаналізовано поняття «пам'ять» та «історична пам'ять». Різні аспекти історичної пам'яті (її роль і місце в системі суспільних цінностей, перспективи становлення і розвитку, взаємозв'язок з національною ідентичністю та ін.) вивчали В. Артюх, О. Бойко, О. Вишняк, І. Гирич, Я. Грицак, Л. Зашкільняк, Ю. Зерній, А. Киридон, М. Коз-

ловець, І. Колесник, Г. Луцишин, В. Масненко, Л. Нагорна, Ю. Шаповал, Н. Яковенко та ін. При цьому багато вчених, що досліджують проблематику історичної пам'яті зазначають, що вона стала могутнім і небезпечним знаряддям управління та маніпулювання суспільною свідомістю. Однак, не дивлячись на значні та ґрунтовні напрацювання вітчизняних науковців, питання, що стосуються історичної пам'яті як чинника консолідації українства в наш час висвітлені недостатньо, що і обумовило мету даної статті.

Виклад основного матеріалу. Історична пам'ять, яка є складовою національної ідентичності та національної свідомості, відіграє важливу роль у процесах консолідації українства. Слід зазначити, що сучасні події, пов'язані з неприхованою російською агресією проти нашої держави, посилюють необхідність зміцнення національної ідентичності. М. Козловець зазначає, що творення національної ідентичності є своєрідним індикатором, який дає можливість судити про характер і спрямованість процесів суспільної консолідації, інтеграції соціальних суб'єктів у політичну структуру суспільства і про вектор розвитку зовнішньої політики [5, с. 89]. На тісний взаємозв'язок історичної пам'яті з національною ідентичністю вказував Т. Кузьо, який підкреслював, що втрата історичної пам'яті найбільше руйнує національну свідомість; немає пам'яті – немає ідентичності, немає ідентичності – немає нації [9, с. 200]. «Історична пам'ять є центральним компонентом національної ідентичності» («historical memory is a central component of national identity») [9, с. 201], – акцентував увагу Т. Кузьо.

Формування історичної пам'яті, зміцнення національної ідентичності та консолідації українства безпосередньо залежать від реалізації національної ідеї. Сьогодні слід говорити про соціально-економічний зміст національної ідеї, визначальною рисою якої є економічно забезпечене та щасливе життя всіх громадян України [2, с. 286]. Націо-

нальна ідея включає в себе, насамперед, мету існування національної спільноти, що проявляється на різних рівнях обґрунтування і проявів – від емоційних до науково виважених і прорахованих. До найважливіших характеристик національної ідеї можна віднести з'ясування історичного призначення системи ціннісних орієнтирів, які, як правило, включають не тільки загальнолюдські цінності, а й органічно доповнюються специфічними елементами, притаманними кожній окремій нації, виробленням і засвоєнням цілого комплексу стійких пріоритетів, прагнень, потягів, уподобань, ставленням до інших націй та їх представників. Національна ідея у кожній нації своя, вона існує як ідея конкретної нації. Національна ідея здатна консолідувати націю, об'єднати її спільною метою та вивести з ситуації кризи на шлях прогресивного світового розвитку [1].

Історична пам'ять «являє собою складний феномен суспільної свідомості, що входить як у сферу суспільної психології, так і в царину ідеології. Вона включає в себе і матеріальні залишки минулого, і відповідні образи, символи, міфи, ритуали, історіографічні уявлення. Щільність і тривкість історичної пам'яті залежить як від ступеня розвитку соціуму, так і від якості колективного самоусвідомлення, що формується суспільно-політичною думкою» [7, с. 21]. Історична пам'ять передає від минувшини до сьогодення матеріальні артефакти (пам'ятки мистецтва, наукові та архівні матеріали, літературні та філософські тексти, ін.). Вона охоплює знання та спогади про витоки, ставлення і розвиток свого етносу, про видатних особистостей нації та про їхні визначні діяння. Історична пам'ять не отожднюється з історією чи історичними знаннями, вона є наслідком цілеспрямованої роботи певної спільноти – групи, нації, держави. Найперше, історична пам'ять відображає позиції влади, держави, що дає підстави говорити про політику історичної пам'яті, яка завжди спрямовується на узгодження між сьогоденням і давниною, на відсутність суперечностей та протиріч між теперішнім і минулим.

Оскільки в нашій державі акцентування на певних подіях історичного минулого призвело до суспільної напруги (наприклад, питання, що стосуються періоду Хмельниччини, революції 1917 р., Голодомору 1932-1933 рр., діяльності Української повстанської армії, події в Західній Україні часів II світової війни та ін.), то можна говорити про те, що державна політика щодо історичної пам'яті не врегульована і позбавлена системності. Відповідно, в українському суспільстві існує кілька моделей історичної пам'яті, тобто присутні різні інтерпретації історичного минулого деяких подій і особистостей, що негативно відбивається на формуванні національної ідентичності. Така роз'єднаність українського суспільства багато в чому пояснюється об'єктивними причинами, серед яких – колоніальний статус України в минулому, довготривала територіальна роздільність України і входження її в склад різних імперій, що, звичайно, відбилося на формуванні свідомості та ментальності українців. Так, сприймання в минулому населенням Західної України в більшій мірі культури поляків, румунів, угорців, а Східної – переважно російської культури, призвело до різних, часто кардиналь-

но-протилежних, поглядів на давнє, теперішнє та майбутнє нашої держави.

Упродовж всього періоду незалежності української держави політика у сфері національної пам'яті була розрахована на поступове звільнення від залишків радянської ментальності, при цьому не бралася до уваги потужна ностальгія певної частини населення за радянськими часами та її негативне ставлення до західного світу. Так, на сході і півдні України значна частина населення перебуває в контексті імперської історичної пам'яті, що виявляється в ностальгії за СРСР чи Російською імперією. Імперська історична пам'ять закладає базис для розвитку комплексів месійності та обраності в історичному процесі, наслідком яких є асиміляція історичної пам'яті народів, що входять в склад цієї імперії. Оскільки «концепти історичної пам'яті здебільшого формуються у медіа просторі» [7, с. 174], то культурні цінності радянського чи неімперського зразка активно підкріплювалися й підкріплюються російськими ЗМІ. Вміло керуючи свідомістю людей через засоби масової інформації та використовуючи спеціальні маніпулятивні технології Російська Федерація і в наші дні утверджує в свідомості українських громадян проросійські геополітичні орієнтації, нав'язує міфи про агресію «бандерівців», «західну» розбещеність та ін. Так, наприклад, ще в 2013 р. 61% росіян Україну не вважали закордонною державою [8, с. 166]. Лише події 2013-2014 рр. сприяли змінам у свідомості російських громадян щодо України.

Російські ідеологи наполегливо підтримують імперський міф про триєдність російської нації, «старшого брата», «слов'янську єдність» та єдність російської православної церкви, що дає привід Російській Федерації висловлювати претензії щодо українських і білоруських територій, для ефективного впровадження в життя концепції «Русского мира», яка є складовою широким неоімперських експансіоністських планів Російської Федерації. Ідеологія «Русского мира» чітко пов'язує сучасну Україну з її колоніальним минулим у складі Російської імперії, а потім – Радянського Союзу, насаджує міфи про запеклу ворожнечу між українцями західних і східних регіонів нашої країни. Вона впроваджує в українське суспільство думку про те, що «справжні українці» завжди пов'язують своє минуле, сучасне і майбутнє виключно з культурно-історичним простором Росії.

Історична пам'ять, сформована на принципах «Русского мира», може призвести до розуміння України як невід'ємної частини євразійського цивілізаційного простору, частини «русского народа». З цього слідує, що українці – не самостійна нація, вона не може претендувати на власну державу та окремі її постули. Однак Україна належить до європейської цивілізації, українці – окремий етнос, який має власну історію, мову, культуру, а значить і свою історичну пам'ять. Тому закон про декомунізацію 2015 р. став об'єктивною необхідністю, він продемонстрував повний розрив української держави зі своїм колоніальним минулим (період перебування України у складі Російської імперії, а потім СРСР), став на заваді маніпулювання історичними міфами. Це підтверджують дослідження Центру

Разумкова, за якими більша частина населення Західної України (82%) і Центру (58%) підтримують засудження комуністичного тоталітарного режиму та заборону його символіки. У південній і східній Україні частки тих, хто підтримує і тих, хто негативно ставиться до цього положення відрізняються несуттєво (відповідно, 34% і 30%, 36% і 38%). Значна частка противників закону спостерігається на Донбасі (38% проти 30%) [4, с. 15]. Українська держава, протидіючи російським міфам і неоімперській пропаганді, впродовж 2014-2018 рр. на своїй території обмежила мовлення російських телеканалів, показ російських телесеріалів і кінофільмів, посилила контроль за друкованою літературою, у якій міститься антиукраїнська пропаганда.

Зрозуміло, що неоімперське мислення проросійські налаштованих українців негативно впливає на процес консолідації українства. Суттєвим є й те, що самі українські політики за всі роки постколониального періоду «свідомо і цілеспрямовано використовували феномен історичної пам'яті як знаряддя для маніпулювання суспільною свідомістю, як певну політичну технологію» [6, с. 37], що роз'єднувало українську націю. Несформоване громадянське суспільство в Україні, продовження неоголошеної війни з Російською Федерацією, зниження соціальних стандартів, зростання бідності та безробіття, відсутність ефективних реформ, корупція в державних і недержавних закладах, а також песимістичні настрої українців щодо майбутнього України гальмують консолідацію українства. Проте слід пам'ятати, що соціальна, політична, релігійна та ін. розділеність у суспільстві спостерігається й у багатьох інших країнах, головне – зберегти при цьому національ-

ну єдність. Важливо, щоб консолідація українства в сучасний постколониальний період була не абстрактним поняттям, а мала чітко сформульовану програму з конкретними механізмами її виконання, що поступово і наполегливо втілюються в життя. Тому на сьогодні важливою, передусім, залишається історична правда, досліджена й розкрита в науково-історичних джерелах, а не міфи, які активно тиражуються окремими ЗМІ. Необхідним завданням є повернення в український гуманітарний простір забутих імен видатних українських діячів політики, науки, мистецтва, спорту, що за різних обставин опинилися за межами нашої країни. Потрібно створювати власний національний пантеон, тобто відтворити меморіал борців за свободу України, її незалежність і цілісність. Українство, незважаючи на інформаційні війни та історичні фальсифікації, має зберігати на підґрунті історичної пам'яті свою територію, культуру, мову, традиції.

Висновки. Таким чином, для об'єктивного висвітлення історичних подій як в науковій літературі, так і в ЗМІ, необхідно залучати фахівців – істориків, філософів і культурологів. Потрібно розгорнути фахові дискусії в мас-медіа щодо історичних подій, фактів і особистостей, які викликають неоднозначне ставлення до себе та провокують конфлікти в українському соціумі. Політика щодо історичної пам'яті, насамперед, має спрямовуватись на підтримку стабільності у суспільстві, не допускати надмірну політизацію історичних подій, а повинна збалансовувати бачення історичного минулого окремих регіонів з загальнонаціональним баченням; долати ментальну роздвоєність українців, що виникла в результаті колониального та неоімперського мислення.

Список літератури:

1. Авер'янова Н. Українська національна ідея в творчості В'ячеслава Липинського та її роль у сучасному державотворенні // Вісник Київського національного університету імені Тараса Шевченка. Серія «Українознавство». – Вип. 12. – К.: ВПЦ «Київський університет», 2008. – С. 40-43.
2. Аналітична доповідь до Щорічного Послання Президента України до Верховної Ради України «Про внутрішнє та зовнішнє становище України в 2017 році». – К.: НІСД, 2017. – 928 с.
3. Воропаєва Т. Українська національна еліта постколониальної доби: громадянський вимір / Тетяна Воропаєва // Українознавчий альманах. – Випуск 22. – К.: «Міленіум+», 2017. – 160 с. – С. 86-93.
4. Ідентичність громадян України в нових умовах: стан, тенденції, регіональні особливості (інформаційно-аналітичні матеріали за результатами першого етапу проекту Центру Разумкова «Ідентичність громадян України: тенденції змін, виклики та перспективи для національної єдності») // Національна безпека і оборона. – 2016. – № 3-4 (161-162). – С. 3-57.
5. Козловець М.А. Феномен національної ідентичності: виклики глобалізації. Монографія. – Житомир: Вид-во ЖДУ ім. І. Франка, 2009. – 558 с.
6. Луцишин Г.І. Державна політика історичної пам'яті як чинник консолідації українського суспільства / Г.І. Луцишин // Грані. Науково-теоретичний і громадсько-політичний альманах. – Дніпропетровськ, 2015. – № 8(124). – С. 33-38.
7. Нагорна Лариса. Історична пам'ять: теорії, дискурси, рефлексії. – К.: ІПІЕНД ім. І.Ф. Кураса НАН України, 2012. – 328 с.
8. Общественное мнение – 2014. Аналитический центр Юрия Левады («Левада-центр»). Ежегодник / Составитель и ответственная за выпуск Н. Зоркая. – Москва: Левада-центр, 2015. – 234 с.
9. Kuzio Taras. Ukraine. State and national building. Routledge Studies of Societies in Transition. – London and New York: Routledge, 1998. – 298 p.

Аверьянова Н.Н.

Киевский национальный университет имени Тараса Шевченко

ИСТОРИЧЕСКАЯ ПАМЯТЬ КАК ФАКТОР КОНСОЛИДАЦИИ УКРАИНСТВА В ПОСТКОЛОНИАЛЬНЫЙ ПЕРИОД

Аннотация

Сложный постколониальный период, в котором сейчас находится Украина, требует консолидации всего украинства, что предусматривает четкое представление конечной цели украинства, а также мобилизации усилий для ее достижения. Консолидация украинства зависит от многих факторов, среди которых важное место принадлежит исторической памяти. Выяснено, что историческая память тесно связана с национальной идентичностью и национальным сознанием, она не отождествляется с историей или историческими знаниями, а является следствием целенаправленной работы определенного сообщества. Поскольку в украинском обществе существует несколько моделей исторической памяти, то можно утверждать, что государственная политика в отношении исторической памяти недостаточно урегулирована. Доказано, что украинство, несмотря на информационные войны и исторические фальсификации, должно сохранять на основе исторической памяти свою территорию, культуру, язык, традиции.

Ключевые слова: политика исторической памяти, национальная идентичность, национальная идея, колониализм, украинство.

Averianova N.N.

Taras Shevchenko National University of Kyiv

HISTORICAL MEMORY AS A FACTOR OF THE CONSOLIDATION OF UKRAINIANESS IN THE POSTCOLONIAL PERIOD

Summary

The difficult postcolonial period in which Ukraine is now requires the consolidation of all ukrainianess, which provides for a clear idea of the ultimate goal of ukrainianess, as well as mobilizing efforts to achieve them. Consolidation of ukrainianess depends on many factors, among which an important place belongs to historical memory. It has been found that historical memory is closely connected with national identity and national consciousness; it is not identified with history or historical knowledge, but is a consequence of the purposeful work of a certain community. Since there are several models of historical memory in Ukrainian society, it can be argued that the state policy with regard to historical memory is not well regulated. It has been proved that, despite information wars and historical falsifications, ukrainianess should preserve their territory, culture, language and traditions on the basis of historical memory.

Keywords: politics of historical memory, national identity, national idea, colonialism, ukrainianess.

УДК 130.2

МОВА ЯК ЧИННИК ЗБЕРЕЖЕННЯ НАЦІОНАЛЬНО-КУЛЬТУРНОЇ ІДЕНТИЧНОСТІ

Поліщук Р.М.

Львівський державний університет фізичної культури
імені Івана Боберського

Досліджено «мову» як скарбницю національно-культурних смислів. Підкреслене значення мови для розвитку мислення та виформування етнонаціонального світобачення. Зазначено, що мова є фундаментальним маркером національно-культурної ідентичності. Доведено, що мова є невід'ємним історико-культурним чинником буття народу. Мовні культурно-символічні елементи повинні розглядатися як значимі для національної безпеки.

Ключові слова: ідентичність, «дух народу», комунікація, мова, нація.

Постановка проблеми. У просторі цивілізаційної картини світу ХХІ століття глобалізація й інтенсивний діалог культур стали причиною сутнісних змін, яким піддаються цілі суспільства. Процеси глобалізації вельми суперечливі і неоднозначні, вони різко загострили проблему національно-культурної ідентичності.

Національно-культурна ідентичність – самовизначення особи в контексті національної культури, усвідомлення власної причетності до певної системи цінностей, до певного світосприйняття. Своєрідність світосприйняття кожного народу, що зумовлена первинними психоемоційними зв'язками («дух народу»), втілюється в мові. У мові зберігається генетична пам'ять народу, його традиції, ритуали, еталони поведінки тощо. Мова існує у свідомості членів суспільства, реалізується в процесах мовлення і «консервується» в результатах цього мовлення (у сказаному, написаному).

Аналіз останніх досліджень і публікацій. Мова як одна з форм комунікації, та система символів була та є предметом дослідження багатьох учених в багатьох наукових сферах. Осмислювали її зв'язок з мисленням та свідомістю – Ф. Шлаєрмахер, Й.Г. Гаман, Ф.-Е. Бенекке, І. Кант, А. Шлейхер, М. Мюллер, Ф. де Сосюр, В. Гумбольдт, Л. Вітгенштайн, Дж. Остін, К. Маркс, О. Потєбня, І. Огієнко та інші. Одні мислителі вважали, що мова – це лише форма мислення, вони становлять один об'єкт. Інші розмежовували ці поняття та наголошували на їхній непов'язаності. Також висловлювали думку, що свідомість і мова два взаємозумовлених, взаємопов'язаних елементи.

Останніми роками своєрідного дослідницького буму досягло питання мови та її значення для національно-культурної ідентичності в Україні. Зокрема, ця проблема була частково осмислена у працях В. Андрущенко, Т. Воропай, В. Євтуха, Г. Касьянова, В. Кременя, В. Крисаченка, Л. Нагорної, М. Поповича, Н. Рогозіна, О. Ткаченка, Ю. Шинкаренка, Н. Черниш та ін. Дослідники визначають, що буттєвий простір будь-якої нації виформується її мовленнєвим потенціалом. Вони наголошують на актуальності дослідження «мовного питання» та його історичних особливостей в контексті України, особливо враховуючи загрози і виклики сьогодення. Проте, на нашу думку, праці вищезгаданих науковців та діячів не формують цілісного уявлення про значення

мови як маркера національно-культурної ідентичності. Тому, завданням даного дослідження є усвідомлення/осмислення мови як важливого та необхідного чинника націо- та культуротворчого процесу і складової національної безпеки українського суспільства.

Виклад основного матеріалу. Внутрішньо-культурний процес передачі інформації між індивідами набуває національно-культурних виявів. Саме ці вияви сприяють усвідомленню певних життєвих стратегій, персоналізації та передачі смисло-ціннісних надбань в індивідуальний досвід наступних поколінь, сприяє особистісному становленню, зумовлюють особистісну самоідентичність людини. Можна припустити, що у цьому полягає специфіка людського буття.

Отож, людство прагне віднайти ті буттєві основи, які визначають націо-нальну забарвленість людського буття, відрізняючи особистість тієї чи іншої національної культури від особистостей, що належать до інших культур. Такою онтологічною основою, що зображує включеність у той чи інший тип етно-національного спілкування є мова.

Мова – це не лише засіб комунікації та спосіб вираження змісту смислів культури, вона є одним з основоположних маркерів етносу та національної ідентичності. Звичайно, вона існує в людському суспільстві, похідним від якого вона є. Водночас, мова – один із чинників самоорганізації суспільства і невід'ємна ознака таких спільнот як етнос, народність, нація. Ми використовуємо мову повсякденно: вона дає змогу кожному формулювати та висловлювати думки, виражати почуття й емоції, пізнавати світ. Але, крім своїх основних функцій, мова також є націєтворчим чинником. Сприйняття світу, зокрема «світу національної культури», відбувається за допомогою мови. Навколишнє середовище ми розділяємо та сортуємо так, як це нам дозволяє робити структура нашої мови, у якій зафіксовано досвід усіх попередніх поколінь різних епох.

Дослідження мови та її зв'язку з іншими філософськими категоріями (мислення, свідомість тощо), здійснювали багато відомих мислителів та учених. А міжнауковий та міждисциплінарний ґрунт дослідження дозволив розкрити багато аспектів «мовного питання».

Так, Грищенко Т.Б. зазначає: «З матеріального погляду в мові, що реалізується в мовленні, немає нічого, крім звуків, які комбінуються у слова,

речення тощо. За цими комбінаціями криється величезний світ значень – фонетичних, лексичних, граматичних, стилістичних. Саме в них відображені знання народу – носія мови – про світ, його структуру, ставлення людей до нього» [8, с. 15].

Зокрема, відомий грузинський філософ, Мераб Мамардашвілі слушно зазначає: «Всі відповіді вже існують в самій мові. Я хочу сказати, що в мові існує якась потенційна вербальна присутність філософської думки. І непомітно для себе ми опиняємося в полоні цієї вербальної реальності» [16].

Мова – це світ символів. Виформування символів, інституцій, культурних та етичних зразків набуває вигляду певного життєвого проекту, що дає змогу суттєво полегшити наше існування. Важливим засобом такого полегшення/розвантаження є мова. Мова формує останній крок до вивільнення від ситуації. Зокрема, Арнольд Гелен підкреслює, що «мова робить останній крок до звільнення від ситуації: адресуючи, за допомогою слова – нами створеного символу, до деякої іншої речі, чуттєво слухаючи її в слові, володіючи словом довільно, ми стаємо абсолютно незалежні від даної ситуації. Переступаючи межі «тут-і-тепер», світ опиняється в нашому розпорядженні в одних тільки значеннях, чия інтимна близькість виникає з нашої власної життєвості, а слова одночасно заміщають і представляють сприйняття, перекриваючи їх в фактичності і довільно транспортуючи їх, що має надзвичайно важливе вітальне значення в орієнтації на віддалене і майбутнє» [6, с. 188-189].

Багато розмов навколо співвідношення мови та мислення. Так, А. Гелен зазначає: «Мислення є уявленням уявлення, або символа другого порядку, воно залежить від сенсомоторної символіки мови або рухів руки. Впорядкування досвіду досягається як за рахунок мови і понятійного мислення, так і за допомогою соціальних інститутів» [6, с. 188-189]. Цікавим є твердження вченого, що мова, як одна з форм культури, компенсує людині своєрідний навігаційний дефіцит.

В 19 столітті відбулось філософське осмислення онтології мови. Особливе місце у ньому посідають праці В. Гумбольдта, який є основоположником філософії мови. Його концепція про те, що мова є продуктом діяльності людини і водночас самою діяльністю, зароджується на ґрунті ідеалістичної філософії. Гумбольдт пише, що «мова народу є його дух, а дух народу є його мова. Мова розвивається за законами духу. Кожна конкретна мова пов'язана з духом народу, носієм цієї мови. Мова – це зовнішній вияв духу народу. Дух народу можна пізнати тільки через мову. Дух народу основа розрізнення мов. Зв'язок мови й духу народу недоступний людському розумінню.» За сучасним же визначенням, дух – це психічні здібності, свідомість, мислення, а на думку вченого – «мова є річище, яким дух може котити свої хвилі з твердою впевненістю, що джерела, до яких вони його підводять, ніколи не висохнуть» [9, с. 37-298].

Дослідження українського вченого Олександра Потебні в галузі мови також мали філософське значення. Особливої уваги заслуговує його теорія «філософії мови», а також питання про її взаємозв'язок з мисленням та про походження мови.

Осмилення О. Потебнею формування та розвитку мислення, його взаємозв'язок з мовою та культурою народів неабияк схоже на концепцію німецького вченого В. фон Гумбольдта. Йому притаманний погляд на мову як на певну діяльність, акт постійного творчого зусилля духу. О. Потебня розглядав мову не лише як засіб вираження чи оформлення думки, але й «як активний чинник формування думки, вибудови, конструювання духовного світу людини». Мова орієнтує і спрямовує думку, виражає цінності й ідеали, наприклад, етичні, естетичні [17, с. 36].

У філософській концепції О. Потебні категорія «мови» пов'язана з категоріями «народ», «народність», «нація». Народ він вважає творцем мови. Мова, у свою чергу, виформує народний дух, а народний дух сприяє становленню національної ідеї [22].

А ось британський філософ та економіст XIX ст. Джон Стюарт Міл висловив думку, що мова визначає світогляд та громадянську позицію людини. Він зазначає, що поміж людей, які читають та розмовляють різними мовами не може існувати спільна громадська думка: «Необхідна для роботи представницького врядування єдність громадської думки не може існувати серед людей різних поглядів, надто тоді, коли вони читають і розмовляють різними мовами» [18, с. 330]. Кричущою постає ця теза в українських реаліях.

На думку американського літературознавця Малкольма Каулі: «Мова – це справжнє благословення для людей і стихія, що єднає народи. Можна її вважати за один з вимірів людського життя, бо людське суспільство існує в мові так само, як існує в часі і просторі. Це і наша найбільша всенародна імпреза, в якій мільйони людей щороку творять нові слова, нові звороти» [3].

Мова – це засіб спілкування та вираз особистості в суспільному житті, – це самопізнання народу. Німецький учений Майртіг Гайдеггер пов'язував мову з культурною традицією. Відомі його тези «мова – дім духу», «мова – це оселя буття». Філософ зазначає: «Традиція – це збереження того, що є, збереження, що існуватиме за будь-яких історичних змін. Носієм традицій є мова.» Він називає мову «храмом буття» [5].

Так, І. Кант зазначав «Усяка мова є позначення думок, і навпаки, найкращий спосіб позначення думок – позначення за допомогою мови, найбільшого способу/засобу розуміти себе та інших. Мислити – значить говорити з самим собою» [13, с. 217].

Проте, мова це не лише спосіб спілкування, а й засіб виформування, та оформлення думки, вираження і передавання думок, почуттів, волевиявлень, осмилення реальності. Зокрема, відомий філософ культури, який з дитинства виявляв цікавість до вивчення мов, Хосе Ортега-і-Гассет писав: «Мова – це сама по собі думка, доктрина.» [20, с. 474]. «Ми не лише говоримо якоюсь мовою, ми думаємо, ковзаючи вже прокладеною колією, на яку ставить нас мовна доля» [19, с. 518-542].

Такий погляд і у відомого українського філософа Сергія Кримського «Мова – не лише спосіб спілкування, це, насамперед, форма культури, якою ми живемо, це спосіб мислення. А значить – і спосіб діяння» [14].

Сучасний дослідник мови, Джон Джозеф, вважає мову культурним конструктом та ключовою

складовою національної ідентичності. Він зазначає, що «національні мови і ідентичності знаходяться в складному, якщо завгодно «діалектичному» взаємозв'язку» [10, с. 46].

Філософ культури П. Гуревич підтримує цю думку: «Серед сутнісних ознак людини, які вказуються найчастіше, мова стоїть на першому місці. Як показує дослідження, по праву» [23, с. 145].

Звичайно, мова феномен суспільний, адже виникає, розвивається, живе і функціонує в суспільстві. Вона не тільки витвір історії суспільства, але й активний чинник цієї історії: не тільки об'єкт, а й суб'єкт історії.

Український поет другої половини XVII ст. Олександр Бучинський-Яскольд у панегірику «Чигирин, місто прикордонное», також звертає увагу на мову як націо- і культуротворчий чинник. Він зазначає, що коли б турки перемогли, то почали б нам насаджувати свою мову («літеру»), тобто по-своєму подавати й історію нашої землі, й буття. Поет мав на увазі те, що загарбник тлумачить все за власним розумінням, баченням та потребами й на користь собі [1, с. 626-635]. У цій думці можна провести яскраво виражену аналогію із сучасними українськими реаліями, а саме з простистояння «русского мира» і національно-культурної ідентичності українців.

Дослідник української ідентичності, професор Скринник М. визначає мову «одним з визначальних культурних чинників, що притаманний етнічній концепції нації і кожному етносу зокрема. Користуючись рідною мовою, середньостатистичний індивід і не підозрює, що в ній заковані на рівні колективного несвідомого особливості його ставлення до інших та дійсності. Сформований історично в народних звичаях та культурній традиції інваріант стосунків і життєбачення успадковується кожним індивідом як ієрархізована система цінностей, смисло-образів та символів культури та виявляється на свідомому, досвідомому та несвідомому рівнях. Репрезентантом ціннісно-сислової системи нації є її культура, виражена способом буття, який стверджується національними ідеалами, традиціями, а головне мовою» [24, с. 13-17].

На думку І. Франка, формування і здійснення суспільного ідеалу українського народу неможливе без швидкого розвитку культурного життя України, без власних шкіл, без письменства, освіти й науки. Особливу увагу в цій справі він приділяв розвитку, «плеканню» національної української мови, «без якої виховання народу не може зробити бажаного поступу...». У статті «Літературна мова і діалекти» Каменяр зауважив, що «...літературна мова, мова школи, церкви, уряду і письменства робиться справді репрезентанткою національної єдності, спільним і для всіх діалектів рідним огнивом, що сполучає їх в одну органічну цілість» [26, с. 337].

В українському інформаційному просторі нам часто закидають, що мова другорядне питання. Але ж мова є маркером ідентичності, носієм символів, засобом та способом передачі культурного генетичного коду. Як зазначає Марія Гончарова «Ідентичність як осмислена саморепрезентація є, в певному сенсі, також і мовним явищем. Мова не просто оформляє ідентичність, але виступає водночас і засобом, і середовищем її формування» [7, с. 60-69].

Існує двосторонній зв'язок між мовою й ідентифікацією. З одного боку, вживання мови як культурного смислу і маркеру є наслідком ідентифікації, з іншого – мова є необхідною умовою самоідентифікації людини в культурі [21, с. 184]. Мова, як інструмент і форма культури, виформує не світогляд та світовідношення, а й дає змогу собистості сприймати систему норм і цінностей, традиції й звичаї, свого народу.

Дослідник о. Орест-Дмитро Вільчинський слушно зазначає: «Мова усе ж таки відображає специфічну структуру мислення, яка носія мови наділяє певним ментальним маркером» [4].

Упродовж віків українська мова виробила свій символічний код, у смисловому полі якого перебувають символи, які впливають на внутрішнє життя людини. Мовні символи є своєрідними ретрансляторами історично значущих смислів, архетипних образів, універсальї культури, у них закодована пам'ять народу, його культурний контекст, тому вони належать до важливих чинників національно-культурної самоідентифікації.

Зокрема, сучасна поетеса та публічна інтелектуалка, Оксана Забужко в одному з інтерв'ю зазначає, що «мова є одним із дуже важливих маркерів ідентичності. Мова живе доти і остільки, доки, і оскільки нею говорять. Якщо мовою не говорять вона завмирає. Я говорю українською для того, щоб моя мова жила, розвивалася, ширилася і мала майбутнє» [11].

Володимир Кулик підкреслює «Українська мова – наш головний маркер неналежності до «русского міра» [15]. Тобто мова є тою онтологічною межею для нашого народу, яка відокремлює нас від інших культур та підкреслює нашу самотність».

Американські вчені Е. Сепір і Б. Уорф висунули цікаву концепцію, згідно якої мова тісно пов'язана з національною психологією. Вони стверджують, що хід думки, світогляд та й поведінка людей залежить від природи і характеру мови, якою вони висловлюють свої думки і почуття [25]. Так, очевидним є висновок, що поширення чи примусове насадження іншої мови є причиною втрати етнонаціональної специфіки характеру народу і трансформації рис та властивостей національного менталітету. Яскравим прикладом такого впливу є використання Російською імперією «інструменту російської мови» як першочергової та «величної».

Варто зазначити, що в історії українського народу українська мова відіграла особливу роль. Вона забезпечувала цілісність української спільноти й виступила одним із основних об'єднавчих чинників при творенні української нації. «Національно-культурна ідентичність українців як складне різномірне, внутрішньо диференційоване явище повинна реалізуватися, звичайно, через мову і завдяки мові, оскільки саме мова є найбільш стійким і надійним показником етнічної приналежності й цілісності, безперервності традицій» [12, с. 104-106]. Адже мова, як зазначає У. Вайнрайх «будучи недоторканою сутністю, що протиставляється іншим мовам, займає високе положення на шкалі цінностей, положення якої потребує «відстоювання»» [2, с. 25-60].

Висновок. Розвиненість національної мови свідчить про рівень національної культури. Вона забезпечує вираження певних почуттів,

емоцій, виформовує світобачення. Мова – це фундаментальна частина культурної традиції, яка вміщує сферу духу, цінностей і смислів. Як один з визначальних чинників соціалізації, вона бере участь у творенні людини як члена певного суспільства. Це генетичний код нації, який поєднує минуле з сучасним, програмує майбутнє і забезпечує буття нації. Мова нації – це закономірний результат соціально-історичних, етнопсихологічних та геополітичних процесів, який дозволяє сприймати світ крізь призму етнокультурної специфіки та національної свідомості.

Сучасна українська мова є багатомісним надбанням українського народу. Вона створена зусиллями багатьох поколінь. Як зазначав І. Огієнко «В мови наша стара й нова культура, ознака нашого національного визнання... І поки живе мова – житиме й народ, як національність...» (Огієнко І. «Українська культура. Коротка історія культурного життя українського народу»). Слушним, видається висловлювання Георгія Почепцова: «Проекти нової країни завжди повинні спиратися на мову, на історію, на культуру як базис відмінностей від інших, який формує масову ментальність» (Георгій Почепцов, «Контроль над розумом»).

Список літератури:

1. Бучинський-Аскольд О. Из книги «Чигирин, місто прикордонное...» // Слово многоцінне. – Кн. 3. – 2006 р. – 799 с.
2. Вайнрайх У. Одноязычие и многоязычие // Новое в лингвистике. – Вып. 6. Языковые контакты. – М.: Прогресс, 1972. – 536 с.
3. Винничук Ю. Про гніт Великоросів [Електронний ресурс] / Ю. Винничук // ТСН. – 2016. – Режим доступу до ресурсу: <https://tsn.ua/blogi/themes/politics/pro-gnit-velikorosiv-624858.html>.
4. Вільчинський Орест-Дмитро о. Мова – світоглядний, духовний маркер // Духовна велич Львова. Режим доступу до ресурсу: <http://velychlviv.com/mova-svitoglyadnyj-duhovnyj-marker/>.
5. Гайдеггер Мартін. Дорогою до мови / Переклав з нім. Володимир Кам'янець. – Львів: Літопис, 2007. – 232 с.
6. Гелен А. О систематике антропологии // Проблема человека в западной философии: Переводы. М.: Прогресс, 1988. – С. 151-201.
7. Гончарова М. Роль мови у формуванні різновидів ідентичностей / Марія Гончарова // Мова і суспільство. – Вип. 6. – Львів: Львівський національний університет імені Івана Франка, 2015. – С. 60-69.
8. Гриценко Т. Б. Українська мова за професійним спрямуванням / Т.Б. Гриценко. Навч. пос. – К.: Центр учбової літератури, 2010. – 624 с.
9. Гумбольдт В. О различии строения человеческих языков и его влияния на духовное развитие человечества / Вильгельм фон Гумбольдт // Избранные труды по языкознанию / общ. ред. Г.В. Рамишвили; послесл. А.В. Гулыги и В.А. Звегинцева; [пер. с нем.]. – М.: Прогресс, 2000. – С. 37-298.
10. Джозеф Дж. Язык и национальная идентичность / Джон Джозеф // Логос № 4(49). – 2005. – С. 20-48.
11. Забужко Оксана: «Українська – мова, за яку розстрілювали» // Львівський портал. Режим доступу до ресурсу: <http://portal.lviv.ua/news/2016/11/09/oksana-zabuzhko-ukrayinska-mova-za-yaku-rozstrilyovali>.
12. Калашник В. Українські вербальні символи як чинник національно-культурної самоідентифікації // Українознавство. – К., 2005. – № 4. – С. 104-106.
13. Кант І. Сочинения. // В 8-ми т. Т. 7. М.: Чоро, 1994. – 495 с.
14. Кримський Сергій: «За межею щастя і нещастя» // ZN,UA. Режим доступу до ресурсу: https://dt.ua/SOCIETY/za_mezheyu_schastya_i_neschastya.html.
15. Кулик Володимир. Українська мова – наш головний маркер неналежності до «руського міра» // ГЛІВКОМ. Режим доступу до ресурсу: <https://glavcom.ua/publications/132459-volodimir-kulik-ukrayinska-mova-%E2%80%94-nash-golovnij-marker-nenalezhnosti-do-%C2%ABrusskogo-mira%C2%BB.html>.
16. Мамардашвили М. Как я понимаю философию... / Сост. и предисл. Ю.П. Сенокосова. – М.: Прогресс, 1990. – 368 с.
17. Мех Н. Лінгвофілософська концепція О.О. Потебні й гуманітаристика XIX–XXI століть / Н. Мех // Культура слова. – 2015. – Вип. 83. – С. 32-36.
18. Міл, Джон Стюарт. Про свободу: Есе / Пер. з англ. – К.: Основи, 2001. – 463 с.
19. Ортега-и-Гассет Х. Ницета и блеск перевода // Ортега-и-Гассет Х. «Дегуманизация искусства» и другие работы: Эссе о литературе и искусстве / Сб. пер. с исп. – М.: Радуга, 1991. – С. 518-542.
20. Ортега-и-Гассет Х. Эстетика. Философия культуры / Х. Ортега-и-Гассет. М.: Искусство, 1991. – 588 с.
21. Потапчук Т.В. Культурна ідентичність особистості: постановка проблеми / Т.В. Потапчук / Проблеми сучасної педагогічної освіти: зб. наук. пр. Сер.: Педагогіка і психологія. – Ялта: РВНЗ «Кримський гуманітарний університет» РВВ КГУ, 2010. – Вип. 27, ч. 1. – С. 180-187.
22. Потебня А.А. Мысль и язык / А.А. Потебня. – 2-е изд. – Харьков: тип. А. Дарре, 1892. – VI, 228 с.
23. Проблема человека в западной философии: Переводы / Сост. и послесл. П.С. Гуревича; Общ. ред. Ю.Н. Попова. – М.: Прогресс, 1988. – 552 с.
24. Скринник М. Базова ідентичність і питання сталості персональної ідентичності / М. Скринник // Науковий вісник Чернівецького університету. Філософія. – 2011. – Вип. 541-542. – С. 13-17.
25. Уорф Б. Наука и языкознание // Новое в лингвистике. Вып. 1. – М., 1960. – С. 169-182.
26. Франко І. Твори: в 20 т. Т. 16. Літературно-критичні статті // Літературна мова і діалекти. – Київ: Держлітвидав, 1955. – 467 с.
27. Joseph J.E. Identity and Language / J.E. Joseph // Encyclopedia of Language and Linguistics, 2nd ed., ed. by Keith Brown. – Vol. 5. Oxford: Elsevier, 2006. – P. 486-492.

Полищук Р.М.

Львовский государственный университет физической культуры
имени Ивана Боберского

ЯЗЫК КАК ФАКТОР СОХРАНЕНИЯ НАЦИОНАЛЬНО-КУЛЬТУРНОЙ ИДЕНТИЧНОСТИ

Аннотация

Исследовано "язык" как систему национально-культурных смыслов. Подчеркнуто значение языка для развития мышления и виформування етнонаціонального мировоззрення. Отмечено, что язык является фундаментальным маркером национально-культурной идентичности. Доказано, что язык является неотъемлемым историко-культурным фактором бытия народа. Языковые культурно-символические элементы должны рассматриваться как значимые для национальной безопасности.

Ключевые слова: идентичность, «дух народа», коммуникация, язык, нация.

Polishchuk R.M.

Lviv State University of Physical Culture named after Ivan Bobersky

LANGUAGE AS A FACTOR IN THE PRESERVATION OF NATIONAL-CULTURAL IDENTITY

Summary

The "language" as a treasury of national-cultural meanings is explored. Underlined the importance of language for the development of thinking and the development of ethno-national worldview. It is noted that language is a fundamental marker of national-cultural identity. It is proved that language is an inalienable historical and cultural factor of being of the people. Cultural and linguistic elements of language should be considered as significant for national security.

Keywords: identity, "spirit of the nation", communication, language, nation.

УДК 75.051

«ІКОНА ОДНОГО ДНЯ» ЯК ХУДОЖНІЙ ВИЯВ РЕЛІГІЙНОЇ КУЛЬТУРИ ІМПЕРАТОРСЬКОГО ДВОРУ КІН. ХІХ СТ.

Сторожук С.В.

Національний університет біоресурсів і природокористування України

Гоян І.М., Федик О.В.

Прикарпатський національний університет імені Василя Стефаника

В статті висвітлюється історія походження «Ікони одного дня», розкривається її естетична своєрідність та місце в імперській релігійній культурі кін. ХІХ ст. На цьому тлі виявлено своєрідність естетики образу та обґрунтовано її тісний зв'язок з народними світоглядними інтенціями. Поряд з вказаним, підкреслюється, що чільне місце у формуванні естетичної парадигми іконопису кін. ХІХ ст. мали світоглядні принципи Олександра ІІІ – самодержавство, православ'я, народність, художньо представлені в досліджуваному нами образі святих покровителів.

Ключові слова: аварія, Олександр ІІІ, ікона, святі покровителі, пешехоновська майстерня.

Постановка проблеми. Дослідження української релігійності сьогодні є однією з найгостріших та найбільш дискусійних тем, з огляду на тривале підпорядкування української церкви Московському патріархату. Це й не дивно, адже саме своєрідність релігійного світогляду була і залишається одним із найбільш дієвих засобів світоглядно-ідеологічного впливу на широкі верстви населення, а тому окреслення цілого ряду питань пов'язаних з побутуванням релігійних практик, дає можливість пояснити ті амбівалентні релігійні процеси, які відбуваються у сучасній Україні. Далеко не останнє місце в даному контексті відіграє дослідження світоглядних витоків того міцного світоглядного зв'язку українського народу із російським православ'ям, який проявляється ще й сьогодні. На наш погляд, він витворювався на основі віри міць держави та «чудо Господне» завдяки яким витворювався нерозривний духовний зв'язок народу не тільки з релігійними осередками, а й їхніми покровителями.

Далеко не останнє місце у ланцюгу святих покровителів православ'я у свідомості народу відіграла й царська родина. В народі, як доводить О. Богомолець, вона вважалася покровительською і захисницею православ'я завдяки чому отримувала в його очах авторитет та глибоку повагу, яка ґрунтувалася на щирій вірі у те, що Бог та святі угодники оберігають царську родину від усілякого лиха для того, щоб та могла оберігати православну культуру на своїй землі [3, с. 246].

Думки про сакральне походження царської влади підтримували й царські іконописці, які створювали величні та розкішні ікони святих покровителів царської родини, підкреслюючи її силу та міць. Особливо чітко ця інтенція проявилася у ХІХ ст. – в цей час, як доводить О. Грищенко, в російській імперії починає свідомо і цілеспрямовано запроваджуватися новий іконописний стиль, який був покликаний відповідати імперському духу держави, ідеали якої були тісно пов'язані з православ'ям [7, с. 13]. Звісно, його впровадження було тісно пов'язане з діяльністю багатьох талановитих тогочасних митців (В. Васнецова, П. Нестерова, К. Брюллова, Ф. Бруні), поміж тим найбільш помітним іконописцем, чия творчість була спрямована передати нерозривний духовний зв'язок царської родини з право-

славною церквою, став В.М. Пешехонов, Іконописець Двору Його Імператорської Величності. Саме його пензлем належать образи святих покровителів всіх новонароджених імператорської сім'ї: святий Олександр Невський писаний для Олександра (ІІІ) Олександровича; святий Миколай – для Миколи Олександровича (1843-1865); святий князь Володимир – Володимир Олександровичу (1847-1909); святий Олексій, митрополит московський – для Олексія Олександровича (1850-1908) [1] тощо.

Перебуваючи на посаді придворного іконописця, В. Пешехонов писав ікони святих покровителів імператорських дітей як при народженні, так і в «міру зростання», тобто образи, розміри яких відповідали зростанню високоноворожденних немовлят. Поряд з вказаним у майстерні замовлялися ікони святих покровителів царської родини. Зміст цих ікон, часто пов'язувався з визначними подіями в житті самодержців. Однією з найвідоміших серед таких непересічних подій в житті царської родини, було дивовижне спасіння родини Олександра ІІІ під час аварії залізничного поїзду 29 жовтня 1888 року біля станції Борки під Харковом. Ця незвичайна подія стала передумовою виникнення іконописного образу усіх святих покровителів царської династії. Писаний в майстерні В. Пешехова образ «Усіх святих» в народі мав дві назви – «Ікона одного дня» або ж «Ікона мандрівників» [2].

Аналіз останніх досліджень і публікацій. Непересічна роль родинних ікон царської родини для розвитку тісного духовного зв'язку православних народів Російської імперії (в тому числі й українського) тісно співвідноситься з виразним дефіцитом наукових розвідок присвячених дослідженню їх походження, специфіки та своєрідності. Ця обставина, значною мірою, обумовлена тим, що велика кількість образів імператорської родини була втрачена в силу різних історичних причин [1]. Інша їх частина знаходиться в нині діючому Ново-Валаамському монастирі у Фінляндії. Тридцять три ікони, які знаходяться там, стали емпіричним тлом відтворення особливостей професійного іконопису ХІХ ст., та «православного духу» Російської імперії цього часу. Ця ідея чітко проглядається у працях тих окремих російських мистецтвознавців, які присвятили

свою увагу вивченню ікон виконаних у майстерні В. Пешеховича. Серед них варто насамперед згадати Ж. Белік, Е. Виноградова, І. Федішина, С. Большакова та І. Сосновцеву. Не оминули своєю увагою пешехоновські ікони й деякі українські вчені. В даному контексті варто згадати роботи О. Богомолець, І. Гояна, Л. Міляєвої, Д. Степовика, С. Сторожук, Н. Кривди та ін.

Виділення невирішених раніше частин загальної проблеми. Попри те, що окремі аспекти дослідження впливу російської православної культури вже неодноразово ставали предметом наукових розвідок українських дослідників, в сучасному інтелектуальному дискурсі наразі відчувається надзвичайно гострий дефіцит праць пов'язаних з виявленням причин непересічної ролі російського православ'я на становлення українського релігійного світогляду. Ставлячи це питання, дослідники зазвичай акцентують увагу на репресивних практиках російської православної церкви на теренах України, розглядаючи їх як основне джерело ідейного впливу. Загалом поділяючи вказану точку зору, все ж вважаємо за необхідне зацентувати увагу на тому, що поширення російської православної культури відбувалося не тільки у підсумку цілеспрямованої ідеологічної політики, а й завдяки поступовому формуванню у свідомості українського народу відчуття спорідненості з російським світом завдяки тривалому об'єднанню в межах однієї держави, святість якої забезпечувалася релігійною єдністю, що засвідчує історія походження та поширення в Україні ікони «Одного дня».

З огляду на сказане, **метою роботи є** висвітлення походження образу «Одного дня» (сьогодні «Ікона мандрівників») та виявленні його місця та значення в житті царської родини й імперської культури в цілому, а також трансформації змісту цього образу в свідомості українського народу. **Об'єктом** дослідження є релігійний світогляд представників різних верст населення Російської імперії XIX ст. **Предметом** дослідження є «ікона одного дня».

Основна частина. Перш ніж говорити про своєрідність замовленого Олександром III образу на честь його дивовижного спасіння, цілком доречно хоча б кількома словами зупинитися на оцінці особистості імператора. Адже, як зазначає П. Зайончковський, «він був людиною розуму дуже обмеженого... порівняно невеликої освіти, можна сказати, – пише дослідник, – він був людиною ординарного освіти ... у імператора Олександра III був невеликий розум розсудку, але у нього був величезний видатний розум серця» [8, с. 300]. Більше того, на відміну від свого батька, «Олександр III володів певною системою поглядів. Ці погляди були досить примітивні. Вони не виходили за межі уварівської триєдиної формули: «православ'я, самодержавства і народності». Оберігати чистоту «віри батьків», непорушність принципу самодержавства і розвивати російську народність в патріархально-реакційному понятті цього слова – такі основні завдання, які ставив перед собою новий монарх» [8, с. 300]. Підкреслені дослідником ідеали протягом усього свого правління послідовно втілював Олександр III. Більше того, саме вони визначили його внутрішню і зовнішню політику.

Загалом поділяючи запропоновану П. Зайончковським оцінку особистості та цінностей Олександра III, все ж наголосимо, що вони сформувався не стільки в результаті того кризового становища, в якому знаходилося російське самодержавство в останній чверті століття, як своєрідністю його освіти. Адже, зауважує Є. Толмачов, з дитинства Олександр III любив читати історичні романи, які, на думку дослідника, і пробудили в ньому любов до батьківщини та національної гордості. Згодом, заняття з обдарованим С. Соловйовим відкрили майбутньому правителю внутрішній зміст російської історії і значення багатовікової боротьби держави за збирання земель російських. Власне, саме на основі любові до історії та власної батьківщини сформувалося прагнення майбутнього імператора підняти російську самосвідомість, національну гордість і значення вітчизняних пам'яток. Будучи пристрасним колекціонером, знавцем іконографії, імператор надавав широке заступництво вивченню російських старожитностей, здобутків, розкопкам і археологічним працям окремих осіб і вчених спільнот [12, с. 129-130].

Мабуть саме любов до російської історії та культури зумовила надання статусу «Привілейованого майстра Двору Його Імператорської Величності» майстерні спадкового іконописця В. Пешехонова, вихідця з старообрядницької середовища Тверської губернії [6]. Адже, як відомо, у творчості іконописця поєднувалися, з одного боку, близька автору та імператору традиційна техніка давньоруського іконопису, а з іншого – новітні естетичні цінності, сформовані випускниками імператорської Академії Мистецтв. Поширення світського живопису, особливо портретного, сприяло новому сприйняттю ікони, яку відтепер розглядали переважно як реалістичний портрет святого. Ця тенденція значно посилювалася випадками шанування прижиттєвих портретів в якості ікон після канонізації зображених на них подвижників (в цьому контексті варто згадати портрети святителів Димитрія Ростовського, Митрофана Воронежського, Тихона Задонського). Власне, саме це й зумовило укріплення парадигми нового російського іконопису, який відтепер не тільки повністю відповідав духу і міці самодержавства, але широко поширювався у народному середовищі.

Відзначимо, що формування нового відношення до традиційного іконопису, значною мірою було пов'язане з тими кардинальними змінами, що відбулися в історичній свідомості російської імперії. Зокрема, ще в середині XIX ст. почало чітко проявлятися відродження цікавості до російської історії допетровської епохи. Остання значною мірою була обумовлена виходом у світ праці М. Карамзіна «Історія держави Російської» (1816-1824 рр.). В цій роботі, вчений чи не вперше в тогочасній імперській науці запропонував цілісний проект російської історії. Іntenції започатковані В. Карамзіним отримали свій подальший науковий розвиток у ініційованій ще Олександром II Російській історичній спільноті (РИС). Вона, підкреслює Є. Толмачов, була заснована, «щоб покласти край тим негідним нападам, яким у вітчизняній пресі піддавалася історія Росії...» [12, с. 130].

Спрямована на переосмислення російської історії діяльність пробудила цікавість російської інтелігенції до різних аспектів руської матеріальної та духовної культури, органічною частиною якої була ікона. В цей час, як стверджує український мистецтвознавець О. Грищенко, ікона починає займати у свідомості російської інтелігенції своє власне місце – її починають розглядати як надзвичайно цікавий, «зачаровуючий» та прекрасний феномен мистецтва, а тому «кожен висловить своє захоплення, здивування і захват або просто виявить особливу увагу відповідно до темпераменту і смаку» [7, с. 7].

Відродження цікавості до давнього іконопису стало головним поштовхом до зміни іконописних естетичних ідеалів початку століття. В результаті, «мертвість образів, що співвідносилася з рідкісною солодкуватістю та грубою бездушністю, суворою точністю малюнка і перспективи, «співмірністю» ідеальної фігури, «бездоганністю» і «чистотою» обробки картини при повній відсутності почуття художника» [7, с. 11-12], змінилася органічною єдністю елементів «візантійського стилю» з елементами портретного живопису, найбільш повно втіленими іконописцями пешехоновської майстерні.

Ж. Белік переконана, що широка популярність та велика значимість робіт В. Пешехонова були обумовлені головним чином тим, що цим іконописцем вдалося виразити всі засадничі ідеї свого часу. «Це, – підкреслює дослідниця, – проявилось, по-перше, у виборі іконографічних схем і сюжетів, які були орієнтовані на відтворення найбільш древньої іконографії, точного прочитання текстів Священного Писання, звернення до православних і національних традицій. По-друге, ікони майстерні поєднували використання традиційних іконописних елементів з реалістичної трактуванням форми, що було продиктовано часом, коли під впливом Академії мистецтв рівень професіоналізму майстра визначався академічним стилем його художньої мови» [1]. Іншими словами, найбільш значущими визнавалися ікони схожі на портрети святих – їх вважали професійно написаними. Що стосується ікон писаних в традиційному іконописному стилі, то вони, підкреслює дослідниця, вважалися областю мистецтва народного, непрофесійного [1].

Загалом визнаючи правомірність висновків Ж. Белік, все ж заслуговують на увагу й зауваги зроблені С. Виноградовою та І. Федішиним. Зокрема, дослідники акцентують увагу на тому, що запроваджені Академією мистецтв естетичні принципи широко поширювалися й серед народу. Цьому процесу сприяло поширення та доступність художньої освіти – в Академії мистецтв в 1840 р відкрилися малювальні класи для «вольноприходящего», а в 1872 р. – безкоштовні недільні класи, виникали приватні школи в провінції, іконописні школи академічної орієнтації в 2-й пол. XIX ст. створювалися і при монастирях, в тому числі й жіночих [6]. Поширення запроваджених Академією мистецтв іконописних тенденцій межувало з відродженням цікавості російської інтелігенції до традиційного іконопису візантійського стилю. Це сприяло формуванню нової світоглядної парадигми іконопису, що виявилася у поєднанні естетичних ідеалів іконопису зі своєрідністю народного світогляду.

Неодноразово підкреслена нами, нова світоглядна парадигма, чітко проглядається у всіх написаних іконописцями майстерні В. Пешехонова образах святих покровителів царської родини. З одного боку, ці образи є виявом тих естетичних та художніх трансформацій, які відбулися в професійному мистецтві та іконописі у XIX ст., а з іншого – всі вказані образи є типовими для народного середовища домашніми образами, головною функцією яких було покровительство та захист тих, для кого вони були створені. Іншими словами, образи святих для царської родини були нічим іншим як оберегом, аналогічним тим святим покровителям, які зображувалися на домашніх іконостасах та молільних іконах усіх інших прошарків населення [4].

Не стала виключенням й вже згадана нами «Ікона одного дня» («Усіх святих покровителів царської родини»). Її поява пов'язана з трагічною подією, що сталася від 29 жовтня 1888 під час повернення царської родини з відпочинку в Криму – біля станції Борки під Харковом поїзд зазнав аварії. Частина вагонів відразу ж рознесло буквально в друзки, загинуло 20 осіб, в основному з прислуга, знатні мандрівники вціліли. Тільки велика княжна Ксенія Олександрівна, тоді ще дитина, після цієї катастрофи стала горбатенькою [13].

Дослідники відзначають, що у момент аварії потягу Олександр III з дружиною і дітьми перебував у вагоні-ідальні. Аналогічно до інших вагонів «екстреного поїзда надзвичайної важливості», він був обладнаний усіма зручностями, в результаті чого був великим і важким. Пошкодження стін та кріплень під час аварії зумовило падіння даху вагона – він утворив трикутний простір, який і дав можливість врятуватися царській родині. Згадуючи цю подію очевидці часто говорили, що «рослий і сильний імператор підтримував дах, поки з-під неї вилазили його близькі» [13]. Відразу після краху Імператор Олександр III, який отримав сильний забій ноги (собака, що лежала біля ніг Государя в момент катастрофи була вбита) й імператриця Марія Федорівна, не звертаючи уваги на поранену руку, почали надавали допомогу потерпілим.

Не вдаючись у деталі та причини цієї аварії відзначимо, що знаменною подією цього дня як для імператора, так і його оточення, стало те, що серед руйнувань і уламків поїзда була знайдена недоторканою ікона Спаса Нерукотворного, яка в цей час знаходилася у вагоні імператора. У той же день майбутній правитель Микола II записав у щоденнику: «Всі ми могли бути вбиті, але з волі Божої цього не трапилося. Під час сніданку наш поїзд зійшов з рейок. Ідальня і вагон розбиті, і ми вийшли з усього неушкодженими. Однак убитих було 20 осіб і поранених 16 ... на станції Лозова був молебень та панахида» [9]. Співісся розглядалося як провидіння Господне не тільки майбутнім правителем Російської імперії Миколою II, але й самим Олександром III, про що свідчить запис, який зробить монарх через місяць після катастрофи у листі до брата, Великого Князя Сергія Олександровича: «Через що, – пише імператор, – Господові завгодно було нас провести, через які випробування, моральні муки, страх, тугу, страшну смутку і, нарешті, радість і подяку Творцеві за спасіння всіх дорогих

серцю, за порятунок всього мого сімейства, від малого до великого! Цей день ніколи не зітреться з нашою пам'яті. Він був надто страшний і занадто чудесний, бо Христос бажав довести всієї Росії, що він і до нині творить ще чудеса і рятує від явної загибелі віруючих у Нього і в Його велику милість» [9].

Велике потрясіння через можливі наслідки катастрофи пережила не тільки царська родина, але й увесь народ російської імперії, для якого чудесне спасіння царської родини постало як диво Господне. На місці катастрофи поїзда в пам'ять про цю подію за проектом академіка архітектури Марфельда були споруджені храм Христа Спасителя і каплиця Нерукотворного Спаса. Каплицю спорудили на тому місці, де знаходився вагон-ідалня, з-під уламків якого вишли неушкодженими члени царської сім'ї.

Не оминули увагою цю подію й у інших містах російської імперії, адже на честь преподобного мученика Андрія Критського і старозавітного пророка Осії (Ізбавителя) в день пам'яті яких сталася одночасно трагічна і радісна подія були побудовані десятки храмів по всій Росії. Тоді ще ніхто не знав, що удари спиною, отримані дахом поїзда зумовлять хворобу нирок в Олександра III, від якої й помре імператор через шість років.

Особливо цікавим у контексті нашого дослідження є інша історія, пов'язана з Хомутовським храмом (нині м. Щелково) Покрови Пресвятої Богородиці. Його прихожани на честь чудесного спасіння царської родини не тільки відслужили хвалебні молебні та панахиди, але й замовили відразу дві ікони, присвячені цій події. Одна була для Покровського храму, а інша – дорожча, у позолоченій металевій ризи, прикрашена емаллю, призначалася в дар самому Государю Олександру III. Внизу ікони дарчий напис: «В пам'ять чудесного порятунку їх Імператорських величностей государя імператора Олександра III, государині імператриці Марії Федорівни, всієї їх найяснішої родини при катастрофі царського поїзда поблизу станції Борки 17 жовтня 1888 від власників селян села Хомутове Богородського повіту принесений в дар парафіянами села Хомутова церкви» [9]. За переказами, ікона була доставлена Імператору, який був вдячний підданам за подарунок, помолвився зображенням на ній святим угодникам Божим і повелів залишити образ у Покровській церкві. Так, стверджують парафіяни, в храмі і виявилось дві майже однакових ікони.

Відзначимо, що на обох іконах були зображені небесні покровителі членів царської сім'ї – благовірний великий князь Олександр Невський, свята рівноапостольна Марія Магдалина, святий Миколай Чудотворець, святий князь Михайло Тверський, свята рівноапостольна велика княгиня Ольга, святий великомученик Георгій Побідоносець, преподобна Ксенія – і святі, пам'ять яких припадає на 30 жовтня: пророк Божий Осія і преподобний Андрій Критський. На дарчій іконі зображені ще: мученики безсрібники Косма і Даміан (покровителі царської сім'ї), мученики Леонтій і Ентропій, святий праведний Лазар, а вгорі – ікона Спаса Нерукотворного.

Відомості про місце замовлення чи іконописця, який виготовив одну чи обидві роботи повніс-

ттю відсутні. Найвні сьогодні окремі фото дають підстави стверджувати лише те, що замовлена для Олександра III ікона святих покровителів стилістично була близькою тим, які виготовлялися в майстерні В. Пешеховича. Зокрема, образи святих зображені в повний зріст та писані в дусі естетичних тенденцій академічного іконопису – були надзвичайно реалістичними. Привертає увагу й їх розміщення на золотому тлі ікони. Це в свою чергу, дає підстави припускати, що ікона святих покровителів царської родини для імператора була замовлена або ж в майстерні «Привілейованого майстра Двору Його Імператорської Величності» В. Пешехонова, або ж тих майстрів, які намагалися відтворити стилістичну своєрідність імператорських ікон.

Тим часом як представники московської єпархії наполягають на тому, що саме їх прихожани замовили перший образ зі святими покровителями царської родини й сьогодні обидві ікони знаходяться в Покровському храмі г. Щелково, подекуди все ж зустрічаються відомості про те, що перший образ усіх святих покровителів царської родини замовив у майстерні В. Пешеховича сам Олександр III. Однак, в силу того, що образ був присвячений непересічній події, що трактувалася суспільством як провидіння Господне та свідченням того, що Христос донині творить чудеса, він був надзвичайно популярний серед народу, а тому учні В. Пешехонова навіть після його смерті робили ще довгий час його репліки. Всі ці образи відзначаються стилістичною єдністю, зумовленою особливостями роботи майстерні. Зокрема, Ж. Белік відзначає, що велика кількість майстрів та суворий поділ праці у майстерні В. Пешехонова, робило абсолютно неможливим написання ікони від початку до кінця одним майстром [6]. А це, безумовно, значно ускладнює їх ідентифікацію й не дає можливості точно визначити де, коли і ким були написані ці образи.

Висновки. Попри те, що сьогодні немає можливості точно визначити чи належить перша «Ікона мандрівників» («В пам'ять чудесного порятунку їх Імператорських величностей государя імператора Олександра III, государині імператриці Марії Федорівни, всієї їх найяснішої родини при катастрофі царського поїзда поблизу станції Борки 17 жовтня 1888 р.») до робіт майстерні В. Пешеховича, чи виконана вона згодом його учнями або ж є майстерною копією послідовників цієї школи, все ж, на наш погляд, це зовсім не применшує її світоглядного значення. Адже, своєрідність цього образу, навіть у випадку, якщо це репліка замовленої Олександром III ікони, дає підстави стверджувати, що замовлені імператором та для імператора чи його родини образи, повністю відповідали естетичному духу свого часу та своєрідності російського православного світогляду, який поступово поширювався і на українських теренах. В межах останнього, існував своєрідний культ святих покровителів як окремої людини, так і всієї родини, який виразно проявлявся і в народних домашніх іконах та іконостасах, де завжди існували покровителі імені та професії. Не стала виключення й царська ікона, яка була виразним виявом синтезу естетичних цінностей свого часу та народного світогляду. Саме це, на наш погляд, стало голов-

ною причиною того, що довгий час «Ікону одного дня» розглядали як оберіг царської родини, а згодом, в народному середовищі сформувався уявлення, що ікона оберігає усіх, хто мандруючи знаходиться далеко від дому.

Одностайність православної культури на теренах Російської імперії, була вагомим чинником формування єдиного комунікативного та культурно-релігійного простору, в якому не відчу-

валася гострого розриву між елітарною та народною звичаєвою практикою, у підсумку чого, в народній свідомості не утверджувалося виразного протиставлення саме імперській культурі. Звісно, остання могла сприйматися через протиставлення до народної, що цілком закономірно для усіх донаціональних соціокультурних середовищ, поміж тим цей аспект проблеми потребує більш ґрунтовного вивчення.

Список літератури:

1. Белик Ж. Иконописец Двора Его Императорского Величества [Электронный ресурс] / Ж. Белик // Русское Искусство. – № 3. – 2006. – Режим доступа: <http://www.russiskusstvo.ru/journal/3-2006/a1858/>.
2. Богомолец О. Икона мандрівників: фото [Електронний ресурс] // Музей української домашньої ікони «Музей-замок Радомисль». – Режим доступа: <http://www.radozamok.com.ua/ua/pressroom/news/327-ikona-mandrivnikiv>.
3. Богомолец О. Українська домашня ікона : монографія / О. Богомолец. – К.: Видавничий дім Дмитра Бураго, 2017. – 520 с.
4. Богомолец О. Замок-музей Радомисль на шляху Королів Via Regia / О. Богомолец. – К., 2013. – 128 с.
5. Гоян І, Карпюк Ю. Аксіологічний потенціал релігійної віри як передумова міжконфесійного діалогу / І. Гоян, Ю. Карпюк // Матеріали VII Міжнародної науково-практичної конференції «Україна і Ватикан : проблеми екуменізму в сучасній Україні в контексті Декрету про екуменізм (21.11.1964 р.) Другого Ватиканського Собору» / Серія збірників наукових праць. – Вип. VI : Проблеми екуменізму в сучасній Україні в контексті «Декрету про екуменізм (21.11.1964 р.)» Другого Ватиканського собору / За загальною ред. д. філос. н., д. богосл. (теол.) С.Р. Кіяка. – Івано-Франківськ: ПП Маргітич О.І., 2014. – С. 300-317.
6. Виноградова Е. Икона В.М. Пешехонова 1858 г. «Избранные святые» из Петро-Павловской церкви Вологды как отражение влияния академической живописи на творчество русских иконописцев XIX века [Электронный ресурс] / Е.А. Виноградова, И.Н. Федышин // Вологодский государственный историко-архитектурный и художественный музей-заповедник. – Режим доступа: <http://vologdamuseum.ru/content?id=154>.
7. Грищенко А. Русская икона как искусство живописи / А. Грищенко // Вопросы живописи. Вып. 3. – Издание автора. М.: МСМХVII, 1913. – 265 с.
8. Зайончковский П.А. Кризис самодержавия на рубеже 1870-1880-х годов / П.А. Зайончковский. – М.: Из-во Московского у-та, 1964. – 510 с.
9. Из истории двух икон [Электронный ресурс] // Храм Покрова Пресвятой Богородицы с. Хомутово (г. Щелково) [Щелковское благочиние Московской епархии]. Режим доступа: http://www.homutovo.ru/history_hram/history.html.
10. Сторожук С. Національні мотиви образу Богородиці в літературній та художній спадщині Т. Шевченка / С. Сторожук // Гілея: науковий вісник: Зб. наук. пр. – К., 2014. – Вип. 88 (№ 9). – С. 214-218.
11. Сторожук С.В. Нація: історія і теорія проблеми (історико-філософський вимір) : [монографія] / С. Сторожук. – Київ: ВАДЕКС, 2013. – 318 с.
12. Толмачев Е. Александр III и его время / Е. Толмачев. – М.: Terra, 2007. – 720 с.
13. Эдельман О. Крушение царского поезда [Электронный ресурс] / Ольга Эдельман // Отечественные записки, 2002, 2. – Режим доступа: <http://magazines.russ.ru/oz/2002/2/eidel.html>.

Сторожук С.В.

Национальный университет биоресурсов и природопользования Украины

Гоян И.М., Федик А.В.

Прикарпатский национальный университет имени Василия Стефаника

«ИКОНА ОДНОГО ДНЯ» КАК ХУДОЖЕСТВЕННЫЙ ПРОЯВЛЕНИЕ РЕЛИГИОЗНОЙ КУЛЬТУРЫ ИМПЕРАТОРСКОГО ДВОРА КОН. XIX В.

Аннотация

В статье освещается история происхождения «Иконы одного дня», раскрывается ее эстетическая своеобразие и место в имперской религиозной культуре кон. XIX в. На этом фоне выявлено своеобразие эстетики образа и обоснованно ее тесная связь с народными мировоззренческими интенциями. Наряду с указанным, подчеркивается, что главное место в формировании эстетической парадигмы иконописи кон. XIX в. имели мировоззренческие принципы Александра III – самодержавие, православие, народность, художественно представлены в исследуемом нами образе святых покровителей.

Ключевые слова: авария, Александр III, икона, святые покровители, пешехоновская мастерская.

Storozhuk S.V.

National University of Life and Environmental Sciences of Ukraine

Hoian I.M., Fedyk O.V.

Vasyl Stefanyk Pre-Carpathian National University

«ICON OF ONE DAY» AS AN ARTISTIC EXPRESSION OF THE RELIGIOUS CULTURE OF THE IMPERIAL COURT OF THE LATE XIX CENTURY

Summary

The article covers the history of the origin of the “Icon of one day”, reveals its aesthetic originality and place in the imperial religious culture of the late XIX century. Against this background, the peculiarity of the aesthetics of the image has been revealed and its close connection with folk ideological intentions has been substantiated. Along with the above, it is emphasized that the ideological principles of Alexander III – autocracy, orthodoxy, folk character, artistically represented in the image of patron saints, studied by us, occupied a prominent place in the formation of the aesthetic paradigm of icon painting in the late XIX century.

Keywords: accident, Alexander III, icon, patron saints, Peshekhonivska workshop.

ІСТОРИЧНІ НАУКИ

УДК 771.4(477-25)(091)“18/19”

ІСТОРИЧНА МІСЦЕВІСТЬ «НОВА ЗАБУДОВА» В СЕРЕДИНІ ХІХ – НА ПОЧАТКУ ХХ СТ.

Бичковська Г.М., Горькова А.О.

Центр пам'яткознавства Національної академії наук України
і Українського товариства охорони пам'яток історії та культури

Філіпова Г.В.

Національний Києво-Печерський історико-культурний заповідник

У статті подано огляд містобудівних процесів, що відбувалися в межах київської історичної місцевості «Нова Забудова». Автори прослідковують формування даної місцевості в межах історичного району Печерська. На основі архівного матеріалу проаналізовано основні особливості урбанізації ареалу, забудови та її коригування з боку міського управління.

Ключові слова: «Нова Забудова», Печерськ, Київська фортеця, містобудування, форштадт, еспланада.

Постановка проблеми. Іноді «Нову Забудову» називають київським Мангетеном через схоже планування вулиць і стрімкий діловий спосіб життя. Тут зосереджені сучасні бізнес-центри, дореволюційні садиби, ресторани та головні концертні майданчики Києва. За сто років місцевість з околиці перетворилася на динамічний центральний район, що невпинно розвивається. За радянської влади тут було зведено десятки типових багатоповерхівок, котрі змінили вигляд району, а за роки незалежності до них додалися так звані «скляні свічки». Тепер це район контрастів, де можна зустріти і старовинні пам'ятки історії, архітектури та містобудування, і сучасні багатоповерхівки [31]. Свого часу тут жили представники досить великого прошарку київської інтелігенції, зокрема художник Казимир Малевич, композитор Рейнгольд Глієр і поетеса Леся Українка. Вулиці «Нової Забудови» нагадують музей київської архітектури просто неба. На невеликій території розмістилися царські будинки й садиби, радянські багатоповерхівки різних часів, скляні хмарочоси та висотні будівлі доби Незалежності. На сьогодні мало хто може повірити, що на початку свого заснування «Нова Забудова» представляла собою околицю з непорядкованими вулицями, де спокійно протікало міське життя.

Аналіз останніх досліджень і публікацій. Вивченням історії формування історичного ареалу «Нова Забудова», його околиць, а також пам'яток культурної спадщини, що розташовані на цій історичній місцевості, займалися українські дослідники, серед яких варто зазначити наступних істориків, мистецтвознавців, киевознавців: Гирича І.Б., Виноградову М.І., Кальницького М.Б., Проценко Л.А., Друг О.М., Звіряку А.І., Мокроусову О.Г. та ін.

Виділення невирішених раніше частин загальної проблеми. Проте історія забудови даної місцевості до сьогодні є недостатньо дослідженою у науковій історіографії. Основний масив інформації представлено в документах Державного архіву м. Києва (особливо – у фондї Київської міської

управи (1870-1920 рр.). Інформативним джерелом є справи Будівельного відділу Київської управи про надання дозволів на будівництво будинків, флігелів, надбудов у даній місцевості.

Формулювання цілей статті (постановка завдання). Мета даної статі: на основі опрацьованого архівного матеріалу висвітлити історію містобудівних процесів, що відбувалися в межах київської історичної місцевості «Нова Забудова», проаналізувати основні особливості урбанізації ареалу та його забудови.

Виклад основного матеріалу дослідження. Історична місцевість «Нова Забудова» розташована на території давньої частини Києва – на Печерську, що має тисячолітню історію. За даними архівних та історико-літературних джерел, перші муровані споруди з'явилися тут ще в XI ст. У часи середньовіччя будівельні процеси сконцентрувалися у Печерському монастирі. Таким чином, десь з XII ст. навколо Лаври розрослося Печерське селище (Печерське містечко). Наприкінці XVII – у першій чверті XVIII ст. воно поступово перетворилося на військово-адміністративний центр Києва [28, с. 11; 20, арк. 28 зв. – 29; 23, арк. 2]. На початку XVIII ст. Печерськ пережив етап інтенсивної розбудови [22, арк. 1-9; 30, с. 126; 21, арк. 1-3; 33, с. 69-85], а також спустошливу пожежу 1718 р., що зумовила його відбудову до середини XVIII ст. [27, арк. 1-19; 19, арк. 1-7; 24, арк. 32; 25, б.с.].

На початку XIX ст. Печерський форштадт, як його офіційно називали до початку будівництва Нової фортеці, географічно розміщувався на Печерському плато, обмеженому з усіх боків урочищами та ріками: з півдня – долиною ріки Либідь, з південного сходу – Наводницьким ярмом, з півночі і сходу – Дніпром, з південного заходу і північного сходу – Кловським ярмом. Головними вулицями Печерська були: Микільська (нині – вул. Івана Мазепи і Лаврська), яка з'єднувала фортецю із самим містом і Подолом. Московська вулиця пролягала, як і зараз, але розпочиналася від перехийка, щоєднав Липки і Печерськ. Мініховський ретраншемент, насипаний у 1737 р.,

обмежував Печерськ із заходу, але на початку XIX ст. його вал зруйнувався; форштадт почали забудовувати в бік долини Либеді, вздовж Васильківської вулиці, котра стала продовженням Московської та Еспланадної вулиць після їхнього злиття [25]. У 1817 р. первісну забудову територію Печерська представляли поодинокі будівлі, налічувалося 17 цегляних будинків [32, с. 124], а також 5 кам'яних будинків вздовж еспланадної лінії (1803–1806 рр.) [26, арк. 3].

Зведення з 1831 р. Васильківських укріплень Нової Печерської фортеці, що за проектом мала займати територію близько 1000 га, спричинило руйнування будівель цієї частини міста. З 1837 по 1846 роки протягом будівництва Нової Київської фортеці було знесено 533 будинки [34, с. 328]. Таким чином, територія Печерська в обрисах старого ретраншементу мала відносно регулярне планування. Напрямок вулиць був такий: з півночі на південь (три вулиці); із заходу на схід (чотири вулиці). Перегинаючи одна одну під прямим кутом, ці вулиці створювали 13 кварталів. За формою квартали утворювали п'ятикутник (200 : 200 : 150 : 300 : 250 саж., 1 сажень – 2,134 м) з площею в центрі (район сучасної площі Лесі Українки) розміром 100 : 70 саж. [26, арк. 2].

У 1837 р. архітектором В. Беретті складено генеральний план забудови Києва, який включав у себе проект заселення долини Либеді. Згідно з планом, було прокладено кілька магістральних вулиць. У 1837 р. в районі Великої Васильківської (поряд та паралельно) було прокладено такі вулиці: Прозорівську, Предславинську, Ново-Либідську, Набережно-Либідську. Саме ця територія отримала назву «Нової Забудови» (рис. 1).



Рис. 1. Фрагмент плану міста Києва 1886 р. Видання картографічного закладу А. Ільїна

Подальші містобудівні процеси і трансформації міського простору досліджуваного періоду історичного ареалу «Нова Забудова» можна розкрити на основі історії формування вулиці Прозорівської (сучасна В. Тютюнника), що мала ряд особливостей, зумовлених ландшафтом та наявністю поряд кріпосної еспланади. Природним чинником гальмування розвитку району виявилися ландшафтні умови. Дана місцевість пролягала біля підніжжя Печерського плато, на лівому схилі берегу р. Либідь. Берег був прорізаний глибокими ярами, струмковими руслами та промоїнами, що утворювалися тут під час весняних повеней. Найбільшим з місцевих ярів був так званий Прозорівський [12]. Антропогенним чинником повільного розвитку забудови була наявність поряд кріпосної еспланади, що створювало певні незручності для місцевих жителів. Темпи та спосіб будівництва визначались з угодженні з еспланадними правилами, що жорстко регламентували цивільне будівництво: до 1880 р. – в межах еспланади житлове будівництво заборонялося загалом, а неподалік від її рубежів були суворі обмеження, що перешкоджало подальшому розвитку, благоустрою та поновленню застарілої забудови; у 1881 р. – з'явилися нові правила, згідно з якими на приватних ділянках дозволялося розводити сади, обробляти поля з умовою, що вони не будуть окопуватися глибокими ровами та не матимуть кам'яних огорож, лише дерев'яні [2]; з 1884 р. – еспланадні правила знову стали суворішими. Так, протягом тривалого часу Прозорівська вулиця мала лише парний бік забудови, адже непарний припадав на фактичну територію фортеці.

Міська управа часто зверталася до військового відомства з питаннями щодо умов користування еспланадними та суміжними землями. Серед архівних документів збереглися клопотання, порушені перед Київським міським Головою, та передані в Міську Управу щодо дозволів на будівництво окремих будинків, флігелів та допоміжних споруд по Прозорівській вулиці, які надають повне уявлення про забудову вулиці того часу. У 1883 р. місцевими жителями на прізвище Мухи подано прошення до міської управи на будівництво по Прозорівській вулиці «дерев'яного дома и сарая с соблюдением правил, чтобы не было ската крыши к соседу и чтобы каменные фундаменты не были выше одного фута от земли» [5, арк. 3] (рис. 2).

У 1885 р. – Лазаревими «произвести 2-х этажную пристройку... на нижних каменных этажах, а верхним деревянным, с тем чтобы последний был произведен согласно проекту при брантмауере, чтобы притом был огражден каменным сводом и чтобы при печах были коренные трубы... в деревянных перегородках» [6, арк. 1-2]. Будинок зводився архітектором Теккером під наглядом архітектора Ніколаєва. Пізніше Лазарєви побудували на Прозорівській ще один двоповерховий будинок-флігель [9, арк. 1-2]. У 1886 р. селянській сім'ї Гронам було дано дозвіл на будівництво аналогічного будинку на два фасади за умови дотримання типових вимог до протипожежної безпеки та розмірів будівлі: «Произвести новую постройку: во дворе деревянного двух этажного флигеля на каменном фундаменте с каменным в сводах подъездом и с тремя каменными бранд-

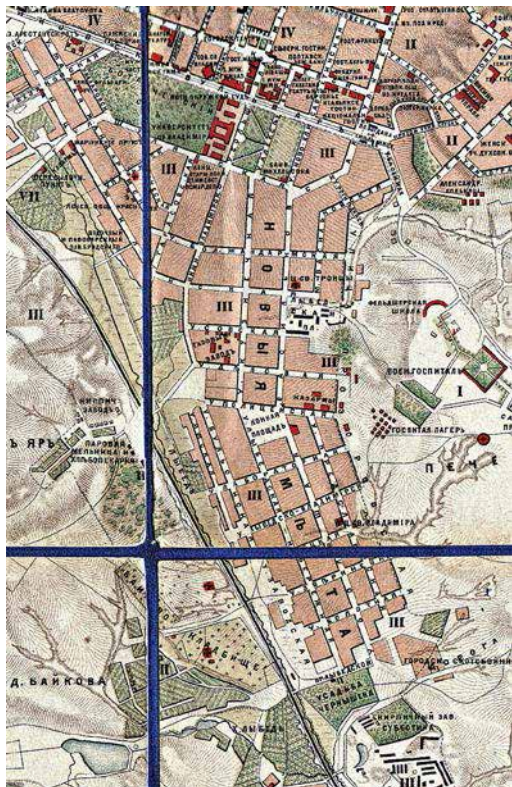
мауерами... чтобы вышина проездов небыла меньше 4х аршин, чтобы вышина дома и флигеля не превышала 2х сажень, чтобы при печях были каменные трубы... чтобы при выходе с улице более одной ступени не устраивать и чтобы черная лестница во флигель была устроена сбоку с правой или левой стороны для более безопасного выхода на случай пожара...» [7, арк. 1-2]. За тим само принципом відбувалося зведення нових дерев'яних будинків на місці інших застарілих [10, арк. 1-1 зв.; 11, арк. 1-7; 8, арк. 1-3; 5, арк. 2; 3].

У 1887 р. жителі відрізку Прозорівської вулиці подали звернення до Київської думи з пропозиціями покращити санітарні умови території та призначити близько 6 гектарів на продаж ділянками під забудову або видати дозволи на розводження там садів чи городів [4; 13]. В архівній справі 1891 р., присвяченій укріпленню Прозорівського яру, вказується, що під час дощів маси землі, вимиті з яру, сходять до самої Либеді [12]. За результатами обстеження 1891 р. було вирішено, що для впорядкування Прозорівської вулиці потрібно скопати 977 кубічних сажнів землі і стільки ж насипати. Відповідно, у 1891 р. порушено чергове клопотання [12]. Роботи із засипки яру та благоустрою прилеглих вулиць тривали протягом десяти років (1890-1900 рр.). Для облаштування дороги було вирішено провести земляні дослідження, що включали в себе роботи з впорядкування та укріплення відкосів, а також прокладання трас для перекидки труб та очистки землі з вулиці.

У 1896 р. в черговий раз затвердили правила утримання еспланади Київської фортеці. Правила було супроводжено планом, що унаочнював градацію земель у межах фортеці та визначення прав приватних осіб на ці землі. Згідно з цими правилами, усі квартали, що відносилися до «Нової Забудови», виключалися з меж фортеці. Отже, на них уже не розповсюджувалися еспланадні обмеження стосовно забудови [1]. Та нова межа еспланади знову пройшла трасою Прозорівської вулиці, що викликало обурення як членів міської управи, так і рядових мешканців району. Конфлікт продовжувався і після 1897 р. Остаточну крапку у суперечці щодо еспланадних правил поклав лише початок Першої світової війни, коли Київська фортеця остаточно втратила своє оборонне значення. Та навіть після завершення Першої світової війни забудова, що мала місце уздовж сучасної вулиці Василя Тютюнника (тоді – Прозорівської), була погано впорядкованою.

І впродовж перших десятиліть ХХ ст. певна частина вулиці була неупорядкованою та нагадувала передмістя. Вона все ще не мала регу-



Рис. 2. План садиби Мухи по вул. Прозорівській, 92. 1883 р.

Джерело: [5, арк. 3]

лярної забудови, що було зумовлено особливостями рельєфу. Територія була розподілена на поодинокі великі садибні ділянки, які були частково забудовані, з невеликою кількістю вільно розташованих будівель [14]. Однотипна забудова – триповерхові, двоповерхові, одноповерхові дерев'яні будинки на цегляному поверсі або на кам'яному фундаменті, займала цю частину міста до 1930-х рр. Із загального масиву дерев'яної забудови вулиці виділявся лише триповерховий мурований будинок (Тверська, 7). Він виник на місці дерев'яного на межі 1900-1910-х рр. У 30-х рр. відбулись масштабні перетворення на означеній ділянці, пов'язані з розробленим та затвердженим у 1936-1938 рр. першим, створеним у радянський час, генеральним планом Києва. На місці Прозорівського яру з приярками поступово сформувалась зона з великими промисловими підприємствами та незначною кількістю житлових будинків і об'єктів соціально-побутового призначення, зокрема шкіл і дитячих садків.

Висновки з даного дослідження. Отже, планувальна структура Печерська, в тому числі історичного ареалу «Нова Забудова» виникла внаслідок містобудівних перетворень, зумовлених укріпленням Києва, зокрема, розбудовою Нової Печерської фортеці. Плани 1837, 1855, 1861, 1874, 1887, 1888 рр. сформували планувальну структуру міста як цілісної території, заклавши також основи сучасного Печерського району [29, с. 54-61]. Такі масштабні урбанізаційні процеси можна розглядати і на локальному рівні, на прикладі окремих вулиць або навіть їх відрізків, що являють собою типові складові забудови району. Таким чином, в результаті дослідження маловідомих сторінок формування історичної вулиці Прозорівської (тепер – В. Тютюнника), стало можливо додати кілька нових штрихів як до історії появи та розвитку ареалу «Нова Забудова», так і до узагальненої містобудівної ретроспективи Києва.

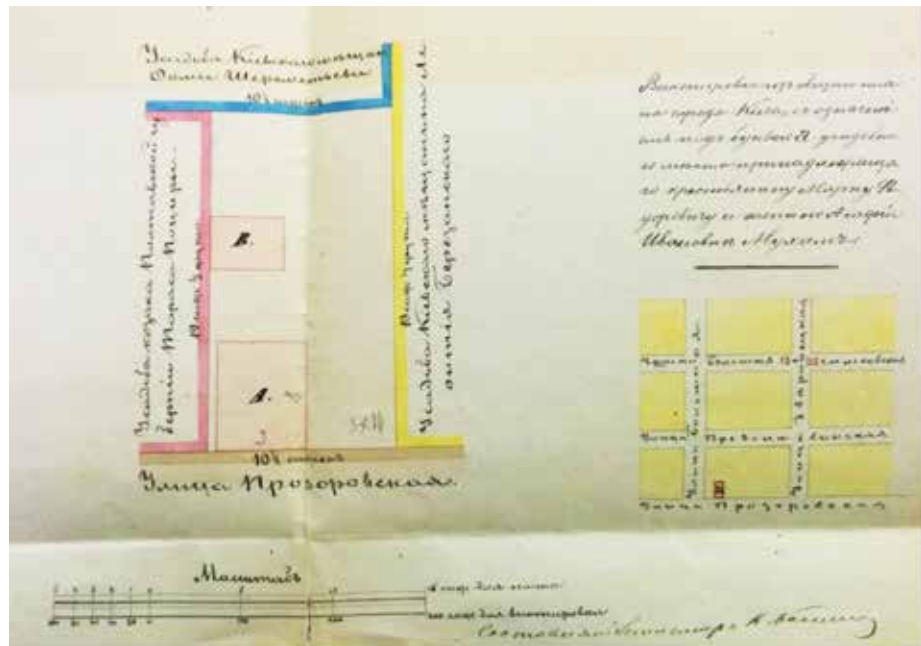
Список літератури:

1. Державний архів міста Києва (далі – ДАК), ф. 163, оп. 7, спр. 1553.
2. ДАК, ф. 163, оп. 7, спр. 1558.
3. ДАК, ф. 163, оп. 38, спр. 333.
4. ДАК, ф. 163, оп. 38, спр. 416.
5. ДАК, ф. 163, оп. 41, спр. 2605.
6. ДАК, ф. 163, оп. 41, спр. 2982.
7. ДАК, ф. 163, оп. 41, спр. 3163.
8. ДАК, ф. 163, оп. 41, спр. 3531.
9. ДАК, ф. 163, оп. 41, спр. 3689.
10. ДАК, ф. 163, оп. 41, спр. 3690.
11. ДАК, ф. 163, оп. 41, спр. 3870.
12. ДАК, ф. 163, оп. 41, спр. 4024.
13. ДАК, ф. 163, оп. 41, спр. 4025.
14. ДАК, ф. 163, оп. 41, спр. 5820.
15. ДАК, ф. Р-1, оп. 1, спр. 9881.
16. ДАК, ф. Р-330, оп. 1, спр. 124.
17. ДАК, ф. Р-330, оп. 1, спр. 141.
18. ДАК, ф. Р-330, оп.1, спр. 291.
19. Інститут рукопису Національної бібліотеки України ім. В.І. Вернадського (далі – ІР НБУВ), ф. II, спр. 2458.
20. ІР НБУВ, ф. 160, спр. 586.
21. Російський державний архів давніх актів (далі – РГАДА), ф. 12, оп. 1, спр. 10.
22. РГАДА, ф. 124, оп. 1, спр. 54.
23. РГАДА, ф. 124, оп. 1, спр. 27.
24. Центральний державний історичний архів України, м. Київ (далі – ЦДІАК України), ф. 51, оп. 3, спр. 8142.
25. ЦДІАК України, ф. 220, оп. 1, спр. 266.
26. ЦДІАК України, ф. 1434, оп. 1, спр. 83.
27. ЦДІАК України, ф. 1725, оп. 1, спр. 7.
28. Алферова Г.В., Харламов В.А. Киев во второй половине XVII века. 160 с.
29. Гирич І. До історії топографії Печерської частини Києва ХІХ ст. (за матеріалами Київської інженерної команди) // Проблеми історичної географії України. Київ, 1991. С. 54-61.
30. Журнал или подневная записка, Блаженные и вечнодостоинные памяти Государя Императора Петра Великого с 1698 года, даже до заключения Нейштатского мира. СПб.: Императорская академия наук, 1770. Часть I. 460 с.
31. Історико-архітектурний опорний план м. Києва з визначенням зон охорони пам'яток та історичних ареалів. Міністерство культури України, Науково-дослідний інститут пам'яткоохоронних досліджень (НДІПД). Результати роботи розглянуто Вченою радою НДІПД, протокол від «27» листопада 2015 р. № 8.
32. Иконников В.С. Киев в 1654-1855 гг.: Ист. очерк. // // Киев. старина. 1904. Отд. 1. № 9. С. 213-274.
33. Сидоренко Н.С. Київ у роки боротьби проти шведської навали (1700-1709 роки) // 250 років Полтавської битви. 1709-1959. К., 1959. С. 69-85.
34. Фундуклей И.И. Статистическое описание Киевской губернии. СПб: Типография министерства внутренних дел, 1852. Ч. 1. 569 с.

Бычкова А.Н., Горькова А.А.

Центр памятниковедения Национальной академии наук Украины и Украинского общества охраны памятников истории и культуры

Филипова А.В.

Национальный Киево-Печерский историко-культурный заповедник

**ИСТОРИЧЕСКАЯ МЕСТНОСТЬ «НОВОЕ СТРОЕНИЕ»
В СЕРЕДИНЕ ХІХ – НАЧАЛЕ ХХ ВВ.****Аннотация**

В статье представлен обзор градостроительных процессов, происходивших в пределах киевской исторической местности «Новое Строение». Авторы прослеживают формирование данной местности в пределах исторического района Печерск. На основе архивного материала проанализированы основные особенности урбанизации ареала, застройки и ее корректировки со стороны городского управления.

Ключевые слова: «Новое Строение», Печерск, Киевская крепость, градостроительство, форштадт, эспланада.

Bychkovska H.M., Gorkova A.O.

Center of monuments NAS of Ukraine and USPHCM

Filipova H.V.

National Kyiv-Pechersk Historical and Cultural Reserve

HISTORICAL LOCATION «NEW BUILDING» IN THE MID-XIX – BEGINNING OF THE XX CENTURY

Summary

The article presents an overview of the urban planning processes that took place within the Kiev historical district «New Building». The authors trace the formation of the area within the historical region of Pechersk. On the basis of the archival material, the main features of the urbanization of the area, development and its adjustment by the city government are analyzed.

Keywords: «New Building», Pechersk, Kiev fortress, town planning, forstadt, esplanade.

ОЦІНКА КОЛОНІАЛЬНОЇ ЕКСПАНСІЇ НІМЕЧЧИНИ ГРОМАДСЬКІСТЮ ВЕЛИКОЇ БРИТАНІЇ (ОСТАННЯ ТРЕТИНА ХІХ СТ.)

Валох Л.І., Плюта Н.В.

Рівненський державний гуманітарний університет

Здійснено аналіз реакції британської громадськості на початок німецької колоніальної експансії в Африці (остання третина ХІХ ст.). Висвітлено експансіоністську риторичку представників інтелігенції, громадських організацій, торгово-фінансових кіл, місіонерів Англії. Представники цих соціальних груп, здебільшого, відразу ж почали спонукати уряд до протидії експансії Німеччини і самі, не чекаючи рішень офіційної влади, діяли. Уряд Британської імперії іноді прагнув дистанціюватися від таких дій, а коли було вигідно, підтримував їх, використовуючи як непрямий важіль протидії німецькій колоніальній експансії. Але, навіть така політика, з метою запобігання погіршення взаємин з Німеччиною, здійснювалася урядом украй обережно.

Ключові слова: Велика Британія, Німеччина, експансіонізм, колоніальна політика, громадська думка.

Постановка проблеми. У 80-х рр. ХІХ ст. європейські держави розпочали поділ Африки. У своєму прагненні захопити стратегічно важливі території в цьому регіоні Велика Британія нашттовхнулася на подібні устремління Німеччини. За цих умов, непорозуміння з цією державою привернули пильну увагу англійської громадськості. Вивчення ставлення різних соціальних груп Великої Британії є актуальним, оскільки дає можливість прослідкувати наявність чи відсутність впливу громадської думки на урядові рішення стосовно колоніальних суперечностей пов'язаних із розподілом африканських територій.

Аналіз останніх досліджень і публікацій. Як свідчить історіографічний аналіз, окремі фрагменти даної проблеми розглядалися в працях російських істориків Улановської І.А. та Парфьонова І.Д. Вперше у вітчизняній науці, Троян С.С. досліджував політичну боротьбу в Німеччині з питань колоніальної політики в Африці у 1871-1890 рр., та висвітлив окремі аспекти заострення англо-німецьких протиріч. Англо-німецькі суперечності щодо розподілу сфер впливу в Африці у 90-х роках ХІХ ст. дослідили Л.Ю. Пигльована.

Серед робіт присвячених проникненню Німеччини до Східної Африки, слід відзначити працю Р. Купленда «Експлуатація Східної Африки». Вона написана на основі значної кількості архівного матеріалу, зокрема архіву генерального консула Великої Британії на Занзібарі – Дж. Кірка.

Виділення невіршених раніше частин загальної проблеми. Вказані праці важливі для створення загальної картини політичного розвитку Великої Британії в останній третині ХІХ ст. Однак, недостатньо вивченими залишаються питання реакції британської громадськості на початок німецької колоніальної експансії в Африці (остання третина ХІХ ст.) та впливу громадської думки на політику уряду Британської імперії.

Формулювання цілей статті (постановка завдання). Завдання – дослідження експансіоністської риторички представників громадськості Британської імперії та її впливу на формування колоніальної політики уряду (остання третина ХІХ ст.).

Виклад основного матеріалу дослідження. На початку 1880-х років «Німеччина в очах більшості англійців була не більше ніж значним і темпераментним сусідом, з яким було б нерозумно сваритися» [10, р. 302]. Середні та нижчі верстви

населення, за рідкісним винятком, спокійно поставилися до початку колоніальної експансії Німеччини [3, р. 209]. Про це свідчать і поодинокі публікації в пресі представників цих соціальних груп, і відсутність будь-яких публічних виступів, резолюцій.

Крім того, населення Великої Британії усвідомлювало могутність і силу імперії, було впевнене в беззаперечності британських прав на більшість африканських територій. Причиною такої байдужості, було також і те, що в 1884-1885 рр. увага населення Великої Британії була прикута до дебатів стосовно криз в Ірландії й Афганістані, загибелі генерала Гордона в Судані. Громадськість була готова навіть поступитися потенційними територіальними домаганнями з метою забезпечити мир і, як наслідок, безконфліктну можливість подальшої експансії. Лунали голоси на користь співпраці та надання допомоги Німеччині, що мала незначну кількість колоніальних володінь [1, с. 108].

Однак, наростаюче суперництво Франції, Німеччини, Італії, Португалії в Африці, зменшення можливостей Великої Британії протистояти цим державам, призвело до того, що наприкінці 1880-х років увага середніх верств населення перемістилася на експансіоністську політику уряду Солсбері. Заклики до розширення колоніальних володінь Великої Британії в Африці були викликані також «золотою лихоманкою», що охопила країну, в зв'язку з успішною діяльністю Сесіля Родса з розробки золотих і алмазних родовищ у Південній Африці.

Цим змінам масової свідомості також сприяла і церемонія закладення каменя майбутнього Імперського індійського колоніального інституту. Ця подія стала точкою відліку нового етапу імперської пропаганди. Інститут, на думку багатьох впливових учасників церемонії, повинен був стати «емблемою єдності та багатства імперії», «меморіалом величі імперії, досягнутого завдяки енергії представників англійської раси» [13, р. 4].

У цей же період таку позицію активно підтримувала Ліга імперської федерації. Так, на щорічних зборах у 1888 р. бурхливими оплесками віталися висловлювання на користь «посилення зв'язків різних частин імперії», підтримки «доцентрових тенденцій частин імперії в бік метрополії» [1, с. 111].

До 1890 р. інтерес населення Великої Британії до Східної Африки був періодичним і частковим. Обговорення ж Гельголандсько-Занзібарського

договору супроводжувалося проявами побоювання за цілісність британських колоніальних володінь, з'являлися шовіністичні настрої, і, як наслідок – невдоволення колоніальною політикою Німеччини в Африці [6, с. 221].

Одним із проявів зростаючої тривоги різних верств населення за майбутнє Британської імперії, в умовах посилення боротьби європейських держав за колонії, була публікація в 1890 р. книги відомого ідеолога імперіалізму Чарльза Ділка «Проблеми Великої Британії». Вперше були опубліковані похмурі прогнози відносно перспектив існування Британської імперії. Ч. Ділк, аналізуючи посилення військової могутності європейських держав, справедливо вбачав у цьому «основну загрозу існування Британської імперії». «Впродовж кількох наступних років Великобританія може бути втягнута у війну, – передбачав він, – і отримати удар, від якого вона не зможе оговтатися, одним з наслідків котрого буде втрата Канади та Індії та проголошення незалежності Австралії». Щоб запобігти цій катастрофі потрібно було «посилити увагу до захисту імперії», йшлося, перш за все, про військове посилення Британської імперії [5, р. 569-570].

Англійський історик Р. Ловел, аналізуючи зміни настроїв, що відбулися в британському суспільстві щодо колоніальної політики, небезпідставно вважав, що саме інтерес громадськості став причиною активної політики Солсбері в Східній Африці. Ще в 1885 р. німецькі дипломати в своїх меморандумах зазначали: «... лорд Солсбері в даний час повинен враховувати громадську думку у виробленні своєї політики» [8, р. 357].

Так, саме під тиском громадської думки (виступів в пресі місіонерів, представників Компанії, які діяли в Африці) Солсбері був змушений погодитися на організацію експедиції «з порятунку» Емін-паші. Думки певних верств громадськості прем'єр повинен був враховувати і при підготовці Гельголандсько-Занзібарського договору. Сам Солсбері відзначав із цього приводу: «...тепер демократія на вершині, що ставить кожний наступний британський уряд в усе більшу залежність від суспільної думки» [6, р. 221].

Визнаючи певний вплив громадської думки Великої Британії на зовнішньополітичний курс уряду, не можна перебільшувати цей фактор. Більшість англійців у 1890 р., як і раніше, залишалися байдужими до англо-німецьких протиріч в Африці [12, р. 300]. Безумовно, збільшився вплив на уряд представників фінансових та промислових кіл, які були зацікавлені в придбанні Великою Британією нових колоній. І саме з інтересами цих кіл уряд змушений був рахуватися у процесі реалізації зовнішньополітичних і колоніальних завдань.

Отож, масова суспільна свідомість англійців зазнавала трансформації. У період 1884-1886 рр. середні верстви населення Великої Британії сприймали колоніальну політику Німеччини як таку, що не суперечить британським інтересам. А ось починаючи з 1887 р. (з посиленням імперської пропаганди та загостренням боротьби за колонії) дедалі частіше лунали заклики до безкомпромисного відвоювання нових територій.

Порівняно нечисленні представники населення Великої Британії, які були зацікавлені в підпорядкуванні Африки британському капіталу, від-

разу ж, у 1884-1885 рр. виступили із протестами у зв'язку з колоніальною експансією Німеччини. Так, погляди певних верств інтелігенції, комерційних компаній висловлював і формував журналіст, відомий дослідник Африки Генрі Мортон Стенлі. У 1884 р. він перебував на службі у бельгійського короля Леопольда II і, де це було можливо, відстоював його інтереси. Крім того, він, як і більшість англійців, спочатку заохочував колоніальну експансію Німеччини. Але з 1886-1887 рр. його погляди на територіальні володіння Великої Британії в Африці та на розширення німецьких колоній змінилися. У 1887 р. він очолив експедицію з «порятунку» Емін-паші. У той період преса регулярно публікувала листи і звіти Стенлі про просування його експедиції. Його описи стану справ в Африці, яскраво показували втрату англійцями могутності, були націлені на те, щоб зачепити національну гордість британців. При читанні його звітів могло скластися помилкове враження переважаючого впливу на цьому материка не Великої Британії, а Німеччини [2, с. 144].

Одним з елементів організованої Стенлі компанії проти Гельголандсько-Занзібарського договору стала публікація його книги «В нетрях Африки». У ній розповідалося про труднощі освоєння Африки, про ті перешкоди, які довелося подолати автору книги і в процесі наукового дослідження глибинних районів цього материка, і в ході «спасіння» Емін-паші. Своїми описами Стенлі прагнув показати, як багато він зробив для того, щоб завоювати для Великої Британії пріоритетне «право» володіти землями Центральної Африки. І, відповідно, він хотів переконати урядовців в неприпустимості захоплення цієї території іншими державами (зокрема Німеччиною). Не випадково, що після видання цієї книги авторитет Стенлі ще більше зріс, цьому сприяли публікації в періодичних виданнях, що звеличували його як національного героя [4, р. 381].

Але, незважаючи на тиск, що чинився на уряд, Солсбері незмінно дотримувався виробленої ним тактики. Глава уряду розумів, що відстоювання сумнівних договорів Стенлі може порушити переговорний процес, в якому були зацікавлені і Велика Британія, і Німеччина. У підсумку, угоду з Німеччиною було укладено в найкращому для англійського та німецького боку варіанті, без врахування вимог Стенлі.

Крім Стенлі, схилити уряд до прийняття рішень, відповідних до британських інтересів, намагався ще один англійський мандрівник-натураліст Х. Джонстон. Необхідність посилення політичного впливу Великої Британії на більшу частину Африки пояснювалося ним економічною та стратегічною потребою. Але Джонстон не тільки закликав уряд до активних дій, але і сам докладав зусиль до втілення окреслених ним планів. Так, на початку 1884 р. він вирушив у відрядження від Королівського географічного товариства у район Кіліманджаро з метою вивчення флори і фауни регіону. Уже в липні 1884 р. заступник голови Форін офіс Фіцморіс отримав від Джонстона лист, що містив опис фізико-географічних, економічних переваг регіону. Він стверджував, що ця країна така ж велика як Швейцарія, має виключно родючі землі та сприятливий клімат. Оцінюючи ці фактори, Джонстон робив

висновок, що впродовж декількох років «територія може стати французькою, англійською або німецькою» [4, р. 384]. З метою попередити захоплення цих земель Францією чи Німеччиною мандрівник уклав серію «договорів» біля підніжжя Кіліманджаро і в районі Тавета з місцевими вождями про перехід їх під владу султана Занзібару, що фактично означало включення цих земель в сферу інтересів Великої Британії [7, р. 14].

Серед громадських організацій, які незмінно тримали в центрі уваги колоніальну експансію Німеччини в Африці був Королівський колоніальний інститут. Свою позицію до колоніальної політики Німеччини він висловив відразу ж після телеграми Бісмарка від 24 квітня 1884 р., що декларувала розміщення Ангра-Пекени під протекторатом Німеччини. Колоніальний інститут заявив про «важливість цього регіону в політичних і комерційних інтересах Великої Британії та її південноафриканської колонії» і, як наслідок, закликав не допускати «іноземну державу до окупації цієї цінної гавані та прилеглих територій» [2, с. 146].

Не лише громадські організації та деякі приватні особи непокоїлися з приводу початку колоніальної політики Німеччини. Найсерйозніші побоювання висловлювалися групами великих промисловців і підприємців, серед яких виокремилися угруповання, пов'язані з напрямками британської експансії. Улановская І.А. вказує на існування «середньосхідного» угруповання, інтереси якого представляла Британська східноафриканська асоціація, утворена в 1885 р. Членами асоціації були представники промислових і фінансових кіл, які розраховували отримати значну вигоду з розробок африканських природних багатств. Засновниками Асоціації були: Вільям Маккінон, судовласник з Глазго, голова Індійської пароплавної компанії; Х'юттон, голова торгової манчестерської палати; Холмвуд, британський консул в Східній Африці; лорд Абердер, бізнесмен, колишній член кабінету міністрів і особистий друг Гренвіла; Ротшильд, депутат парламенту від Манчестера та інші впливові й відомі в Великій Британії підприємці [2, с. 149].

З лютого 1885 р. тобто паралельно з початком активного освоєння німцями Східної Африки, Х'юттон неодноразово звертався до уряду з проханнями захистити представництва британських купців у цьому регіоні. 14 квітня відбулася зустріч Х'юттона, Маккінона і Холмвуда з главою африканського департаменту Форін офіс Андерсеном та іншими співробітниками цього міністерства. У ході бесіди останні висловилися за «обережність дій асоціації» та відмовилися надати будь-які гарантії урядової допомоги, щоб уникнути конфліктних відносин з Німеччиною [12, р. 274].

Чиновники Форін офіс мали підстави вважати, що навіть у разі активізації німецьких конкурентів більш досвідчені англійські та індійські торговці зможуть витіснити їх з східноафриканських ринків [4, р. 427-428]. Підписаний в 1886 р. договір між двома країнами про розподіл сфер впливу в Східній Африці не цілком відповідав інтересам Британської східноафриканської асоціації: г. Кіліманджаро залишилася в німецькій зоні, Тавета стала прикордонним пунктом [12, р. 276].

Таким чином, уряд Великої Британії відмовився підтримати інтереси асоціації, а бізнес-

мени не вчинили авантюрних дій, в результаті чого Східна Африка опинилася відкритою для подальшої німецької експансії. Кабінет міністрів Солсбері обирав компроміс з Німеччиною, а не відстоювання інтересів Асоціації.

18 квітня 1888 р. Асоціація була реорганізована в Британську імперську східноафриканську компанію. Початковий капітал Компанії становив 250 тис. ф.ст. її пайовиками стали 35 осіб. Президентом був обраний Маккінон. 3 вересня 1888 р. кабінет міністрів Солсбері «дарував» хартію відповідно до якої, Компанії пропонувалося і в подальшому заключати договори з вождями, які сприяли б збільшенню британських територіальних володінь у Східній Африці [1, с. 142].

Крім торгових компаній за протидію проникненню Німеччини в Східну Африку висловлювалися британські та шотландські місіонери, що діяли в цьому районі. За даними англійського історика Дж. Морріса в районах експансії в той час діяло 360 місіонерських організацій та 12 тисяч місіонерів [11, р. 501].

Найбільш відомими релігійними діячами в Східній Африці були: перший єпископ Екваторіальної Африки Джеймс Ханнінгтон, англійський єпископ Кларк, єпископ Паркер (другий єпископ Східної Екваторіальної Африки), єпископ Університетської місії в Центральній Африці Ч. Смітс, архідиякон Фарлер (який перебував на африканському материка з моменту заснування Університетської місії в Усамбара в 1875 р.), шотландський місіонер Олександр Маккей [4, р. 421].

Як слушно зауважила Улановская І.А. «Саме британські місіонери сприяли значному посиленню впливу Англії в Кіліманджаро» [2, с. 150]. У руках представників місій концентрувалися великі капітали і землі. Це дозволяло їм поширювати свій контроль на медицину, заклади культури, залучати додаткові капітали, які вкладалися у видобувну промисловість, будівництво залізниць, портів. Велику увагу місіонери приділяли розвитку освіти. Прикладом їх активної діяльності була область Усамбара, де були побудовані церкви, школи, шпитали на загальну суму 50 тис. ф.ст. Перші ознаки тривоги, пов'язаної з початком здійснення Німеччиною колоніальної політики в Африці та побоювання, викликані страхом втратити наявну власність, з'явилися в середовищі місіонерів у січні 1885 р. [2, с. 151].

Наприкінці 1885 р. британські місіонери І. Фітч і Дж. Рей, виступили з протестом щодо дій німецького агента Юльке в областях Кіліманджаро, Чагга, Усамбара. На думку цих місіонерів, договори, укладені Юльке з вісьмома вождями племен про передачу їх територій Німецькій східноафриканській компанії, були фіктивні. В заяві Фітча і Рея йшлося про те, що Німеччина не має «законних прав» на ці землі, а значить дані території можуть бути оскаржені [2, с. 153].

Одним із способів спонукати уряд до активних дій у Східній Африці було використання трибуни парламенту. Зокрема, архимандрит Кентерберійський заявляв, що справжня мета німців – не боротьба з работоргівлею, а прагнення за допомогою блокади покращити становище Німецької східноафриканської компанії [11, р. 81].

Як бачимо, британські місіонери були яскравими представниками носіїв імперської свідомості.

Вони зайняли непримиренну позицію стосовно урядових компромісів з Німеччиною. На думку цих місіонерів дії кабінету міністрів, подібні підписанню договорів 1886 р. і 1890 р., його згода на участь у морській блокаді, відмова від негайної протидії Німецькій східноафриканській компанії були проявом «розграбування імперії» [6, р. 22]. Саме ця частина британського суспільства особливо завзято спонукала уряд до посилення експансії та загарбання нових територій, до протидії іншим країнам у проведених колоніальній політиці.

З певною тривогою та пильною увагою поставилася адміністрація і жителі Капської колонії Великої Британії до початку проникнення німців у Південно-Західну Африку. Про це свідчить зміст повідомлень, спрямованих чиновниками колоніальної адміністрації в міністерство колоній, в яких обґрунтовувалися пріоритетні права Капської колонії (тобто Великої Британії), а не компанії Людеріца на землі узбережжя Південно-Західної Африки [1, с. 145].

Британський політичний діяч, бізнесмен, засновник Британської південноафриканської привілейованої компанії Сесіль Родс, висловлювався не тільки за анексію південно-західного узбережжя, а й Бечуаналенду. Його аргументи на користь експансіоністських дій Великої Британії зводилися до того, що захоплення Трансваалю, в майбутньому могло загрожувати угодою бурів і німців і, як наслідок, поширенням володінь Німеччини від Ангра-Пекени до Делагоа-Бея. Це, в свою чергу, обмежило б розширення на північ кордонів Капської колонії [11, р. 82].

На користь активних дій адміністрації Капської колонії висловлювалися і британські торговці, які діяли на цьому узбережжі. Так, 16 травня відбулася зустріч делегації південноафриканських купців на чолі з членом парламенту Дональдом Керлі і Дербі. Торговці просили міністра колоній перешкодити перебуванню німців в Ангра-Пекені [11, р. 86]. Таким чином, британська адміністрація Капської колонії, її жителі вважали за необхідне посилення впливу Великої Британії в Південній Африці та протидію німецькій експансії.

Висновки з даного дослідження. Отож, початок колоніальної експансії Німеччини в Африці в 1884-1885 рр. був сприйнятий громадськістю Великої Британії спокійно і стримано. Основна

маса населення поки не вбачала в діях Німеччини в Африці прямої загрози економічним і територіальним інтересам Британської імперії.

Зміни ставлення середнього класу Великої Британії до колоніальної політики Німеччини в Африці відбулися в 1886-1887 рр. Вони були викликані бажанням зберегти за Британською імперією, ті африканські території, які вже стали об'єктами її колоніальних володінь, і прагненням забезпечити сприятливі умови для здійснення нею подальших колоніальних загарбань на цьому континенті. Такий трансформації масової свідомості англійців сприяло поширення в країні імперської ідеології та пропаганда імперських цінностей. Внаслідок цього випадковий і частковий інтерес англійської громадськості до дій Німеччини в Африці змінився на посилення її уваги до колоніальної політики, яка здійснювалася європейськими державами на цьому континенті. Зазначена тенденція особливо яскраво проявилася в 1890 р., у ході обговорення Гельголандсько-Занзібарського договору.

Однак ставлення громадськості Великої Британії до англо-німецьких суперечностей в Африці не було одноставним. Окремі представники інтелігенції, громадські організації, торгово-фінансові кола, місіонери відразу ж, в 1884-1885 рр., негативно сприйняли початок колоніальної політики Німеччини в Африці. Представники цих соціальних груп відразу ж почали спонукати уряд до протидії експансії Німеччини і самі, не чекаючи рішень офіційної влади, діяли. Компанії укладали «договори» з місцевими правителями і вождями африканських племен про перехід їх «під захист» або суверенітет Великої Британії; місіонери використовували пресу, трибуну парламенту для публічних заяв, де засуджували методи німецької колонізації; адміністрація Капської колонії, її жителі проводили антинімецькі демонстрації, відправляли делегації і повідомлення в уряд метрополії, з метою перешкодити розширенню кордонів колоній Німеччини в Південно-Західній Африці.

Уряд Британської імперії іноді прагнув дистанціюватися від таких дій, а коли було вигідно, підтримував їх, використовуючи як непрямий важіль протидії німецькій колоніальній експансії. Але, навіть така підтримка антинімецьких дій, з метою запобігання погіршення взаємин з Німеччиною, здійснювалася урядом украй обережно.

Список літератури:

1. Парфёнов И.Д. Колониальная экспансия Великобритании в последней трети XIX в. (Движущие силы, формы и методы) / И.Д. Парфёнов – М., 1991. – 190 с.
2. Улановская И.А. Борьба за Восточную Африку и пресса (1884-1890) / И.А. Улановская. – М., 1969. – 213 с.
3. Carrol E.M. Germany and the Great Powers. 1866-1914. A study in public opinion and Foreign Policy / E.M. Carrol. – New York, 1966. – 852 p.
4. Coupland R. The Exploitation of East Africa / R. Coupland. – London: Methen and Co., 1939. – 507 p.
5. Edinburgh Review. – London, 1890, vol 171. – P. 569-570.
6. Kennedy A.L. Salisbury, 1830-1903. Portrait of a statesman / A.L. Kennedy. – London-New York, 1971. – 409 p.
7. Louis W.R. Great Britain and German Expansion in Africa. 1884-1919 / W.R. Louis // Britain and Germany in Africa. Imperial Rivalry and Colonial Rule. New Haven – London, 1967. – P. 3-51.
8. Lovell R.I. The Struggle for South Africa. 1885-1899. A Study in Economic Imperialism / R.I. Lovell. – New York, 1934. – 438 p.
9. Marlowe J. Cecil Rhodes. The anatomy of empire / J. Marlowe. – London, 1972. – 304 p.
10. Medlicott W.N. Bismarck, Gladstone and the concert of Europe / W.N. Medlicott. – London, 1956. – 353 p.
11. Morris J. Pax Britannica / J. Morris. – London, 1966. – 551 p.
12. Robinson R., Gallagher J. Africa and Victorians. The official mind of Imperialism / R. Robinson, J. Gallagher. – London, 1961. – 492 p.
13. The Times. – July 5. – 1887. – P. 5.

Валюх Л.И., Плюта Н.В.

Ровенский государственный гуманитарный университет

ОЦЕНКА КОЛОНИАЛЬНОЙ ЭКСПАНСИИ ГЕРМАНИИ ОБЩЕСТВЕННОСТЬЮ ВЕЛИКОБРИТАНИИ (ПОСЛЕДНЯЯ ТРЕТЬ XIX В.)

Аннотация

Осуществлен анализ реакции британской общественности на начало немецкой колониальной экспансии в Африке (последняя треть XIX в.). Освещена экспансионистская риторика представителей интеллигенции, общественных организаций, торгово-финансовых кругов, миссионеров Англии. Представители этих социальных групп, в основном, сразу же начали побуждать правительство к противодействию экспансии Германии и сами, не дожидаясь решений официальных властей, действовали. Правительство Британской империи иногда стремилось дистанцироваться от таких действий, а когда было выгодно, поддерживало их, используя как косвенный рычаг противодействия немецкой колониальной экспансии. Но, даже такая политика, с целью предотвращения ухудшения отношений с Германией, осуществлялась правительством крайне осторожно.

Ключевые слова: Великобритания, Германия, экспансионизм, колониальная политика, общественное мнение.

Valiukh L.I., Pliuta N.V.

Rivne State University of Humanities

ESTIMATION OF COLONIAL EXPANSION OF GERMANY BY GREAT BRITAIN COMMUNITY (THE LAST THIRD OF XIX CENTURY)

Summary

The analysis of reaction of British community to the beginning of German colonial expansion in Africa (the last third of XIX century) was conducted. Expansionistic rhetoric of intelligence representatives, public organizations, trade and financial groups, English missionaries was enlighten. Representatives of these social groups, in their major part, started to encourage the government to counterwork German expansion immediately, and were acting solely not waiting for the decisions of the official authorities. The government of Great Britain sometimes was trying to separate itself from such actions, but when it was favorable, was supporting them using it as indirect lever of influence over counterwork to German colonial expansion. But even such policy was conducted by the government very carefully to avoid deterioration of relationship with Germany.

Keywords: Great Britain, Germany, expansionism, colonial policy, public opinion.

УДК 902.03:94(477.53)

ПРОБЛЕМА АРХЕОЛОГІЧНОГО ДОСЛІДЖЕННЯ ДАВНЬОРУСЬКОГО МІСТА «ЛУБЬНЬ» ТА ЙОГО ОКОРУГИ ЯК СКЛАДОВА ВИВЧЕННЯ ЛОКАЛЬНОЇ ІСТОРІЇ

Данильченко А.В.

Київський національний університет імені Тараса Шевченка

Давньоруське місто «Луб'їнь» виступало важливою фортецею південно-східної лінії оборони Русі. Посульська оборонна лінія проходила по р. Сулі на кордоні зі степовим Лівобережжям. У статті було висвітлено традицію досліджень від часу початкових розвідкових робіт до стаціонарних археологічних розкопок, що охоплює часові межі кінця ХІХ – початку ХХІ ст. Даний матеріал характеризує розвиток не тільки археологічної науки, але й наочно висвітлює важливість вивчення локальної історії, як на місцевому рівні, так і на загальноукраїнському.

Ключові слова: давньоруське місто, археологія, Посулля, локальна історія.

Постановка проблеми. В 1960-1970-х роках західноєвропейську історіографію роках лихнув сплеск інтересу до вивчення локальної історії. Цінність цих досліджень полягала в тому, що через призму вивчення локальної історії виникає можливість «під мікроскопом» подивитись на макроречі. В пострадянському просторі локальна історія ще знаходиться на стадії зародкового етапу. Дане дослідження є спробою аналізу вивчення давньоруського міста «Луб'їнь» та його окоруги за даними археологічних студій, висвітлення його ролі на Лівобережжі та значимості в контексті загальноісторичної макроісторії України.

Аналіз останніх досліджень та публікацій. Початок історичних розвідок на території Лубенщини співпадає із загальноєвропейською увагою до історії в кінці ХІХ століття. Першими дослідниками давньоруської сторінки історії міста стали відомі вчені-археологи Ф.І. Камінський, Г.С. Кир'яков, В.Г. Ляскоронський та тамтешні краєзнавці-меценати К.П. Бочкарьов, К.М. Скаржинська. У ХХ столітті із проведенням стаціонарних розкопок на Лівобережній Україні, результати своїх досліджень публікують археологи О.В. Сухобоков та А.В. Супруненко. Незважаючи на ґрунтовні археологічні студії, попередні дослідники цієї проблеми не ставили за мету комплексно узагальнити та проаналізувати археологічне вивчення літописного міста «Луб'їнь», виділивши особливості періодів вивчення міста та підкресливши внесок окремих науковців. В цьому полягає актуальність статті та наявність перспектив подальшого вивчення даної теми.

Формулювання цілей статті. Цілями статті було визначення етапів археологічного дослідження давньоруського міста, означення їх особливостей та висвітлення ролі літописного міста «Луб'їнь» в історії України.

Виклад основного матеріалу. Лубни – сучасне місто Полтавської області, райцентр. Розташоване на узвишші правого берега р. Сула – лівої притоки Дніпра. Попередником сучасного міста була фортеця Лубен («Луб'їнь»). Згідно з літописними даними, перша письмова згадка про давнє місто «Луб'їнь» датується 1107 р., за часів правління Святополка Ізяславича, коли активізувалися напади кочовиків на Русь. Половецькі хани Боняк та Шарукан, захопивши біля Переяслава табуни коней, стали на річці Сулі, але руське військо

на чолі з князями Святополком, Володимиром Мономахом та Олегом завдало їм нищівної поразки. Русичі переслідували половців до р. Хорол. Саме в контексті цього приводу вперше згадується назва «Луб'їнь» в статтях Іпатіївського зводу [1, с. 161]. Також давнє «Луб'їнь» згадується у «Повчанні» Володимира Мономаха: «потомъ паки на Боняка идохомъ къ Лубьну, и Богъ на поможе» [2, с. 146-170].

Отже, за цими писемними повідомленнями літописне «Луб'їнь» виступає важливою фортецею південно-східної лінії оборони Русі, що проходила по р. Сулі, на кордоні зі степовим Лівобережжям. Її появу більшість дослідників пов'язують з оборонним будівництвом Володимира Святославовича. Давньоруський літописець записав під 988 роком «І сказав Володимир: «Се недобре є, що мало городів довкола Києва: І став він городи зводити по Десні, по Остру, і по Трубежу, і по Сулі, і по Стугні. І став він набирати мужів ліпших із словен, і з кривичів, і з чуді, і з в'ятичів і ними населив городи він, бо була війна з печенігами. І воював він з ними, і одолював їх» [3, с. 67].

На загальному тлі південно-східного кордону Русі з Половецьким степом, літописне «Луб'їнь» розташовувалося посередині обширної смуги кріпостей, відкритих поселень і курганних могильників. В ХІ-ХІІІ ст. ця ділянка була добре укріплена і як складова входила до обширної області, названої в літописах «Посуллям» – географічно і стратегічно відокремленого ареалу середньої Сули та її правих притоків [4, с. 9-11]. Яскравим підтвердженням стратегічної важливості ріки Сули служать відомі слова автора героїчної поеми кінця ХІІ ст. «Слово о полку Ігоревім»: «Іржуть коні за Сулою, слава дзвенить у Києві» [5, с. 47-69].

Проблема виникнення літописного міста «Луб'їнь» довгий час лишалася дискусійною. Обґрунтувати час заснування міста стало можливим лише внаслідок археологічних досліджень.

Початок археологічного дослідження Лубенщини пов'язане з діяльністю лубенського археологічного осередку, що розпочав своє існування на базі музею у Круглику меценатки К.М. Скаржинської. На 1880-ті – початок 1890-х рр. музей був єдиною археологічною установою в межах Полтавської губ. До його складу входили Ф.І. Камінський, Г.С. Кир'яков, В.Г. Ляскоронський, К.П. Бочкарьов, К.М. Скаржинська та ін.

Загалом дослідники виокремлюють 3 етапи в історії музею: 1) період стихійного збиральництва (1874-1881); 2) становлення музею – період археологічний (1882-1890); 3) історико-етнографічний період, що знаменується своїм розквітом (1891-1906). Влітку 1906 р. за побажанням К.М. Скаржинської круглицьку колекцію було передано до Природничо-історичного музею Полтавського губернського земства [6].

Г.С. Кир'яков був зачинателем археологічного краєзнавства в Посуллі. Особиста причетність до відкриття Гінцівської стоянки стимулювала його археологічні зацікавлення [7, с. 28-35]. У 1873 році він запрошує Ф.І. Камінського оглянути місцезнаходження кісток мамонта на території свого маєтку. В 1872-1879 рр. проводить невеликі розвідки та розкопки курганів скіфського (Гінці, Постав-Мука) і давньоруського часу (Клепачі).

Ім'я Федора Івановича Камінського (1845-1891), одного з початківців вивчення пам'яток найдавнішого минулого Лубенщини, довго було відоме лише спеціалістам-археологам та літературознавцям. Хоча педагог, викладач Лубенської гімназії і бібліотекар став не тільки автором яскравих археологічних відкриттів європейського масштабу, але й проявив себе як сумлінний дослідник, історик і літературознавець, дбайливий збирач і талановитий музейний працівник. Він був одним із найвизначніших представників лубенського археологічного осередку, натхненником його діяльності та найбільш кваліфікованим дослідником.

Досить плідним виявився лубенський період життя Ф.І. Камінського (1873-1889 рр.), де в Нижньому Посуллі він здійснив широкі на той час археологічні дослідження [8, с. 12-15]. Також у 1873 р. Ф.І. Камінський відвідує місцезнаходження кісток мамонта у маєтку Г.С. Кир'якова в с. Гінці Лубенського повіту, виявлене двома роками раніше. Оглянувши одну з ям і провівши невеликі розкопки, він знайшов оброблені кремні, кілька кістяних виробів і залишки стародавніх вогнищ. Камінський констатував наявність тут культурного шару палеолітичної стоянки, що добре зберігся. Результати досліджень були підкріплені геологічними обстеженнями, які на запрошення дослідника виконав його київський викладач, геолог, професор К.М.Феофілактів. Робота Ф.І. Камінського «Следы древнейшей эпохи каменного века по р. Суле и ее притокам» [9, с. 147-152] викликала значне зацікавлення на одному із засідань III Археологічного з'їзду в Києві. За відсутності автора через хворобу, реферат Ф.І. Камінського зачитав на першому засіданні I відділення «Старожитності первісної» з'їзду 3 серпня 1874 р. Д.Я. Самоквасов.

Навесні 1876 р. Ф.І. Камінський обстежував околиці сс. Карпилівка та Клепачі на Лубенщині, де докладно описав городище за 1,6 км на північний схід – північ від останнього села (городище скіфського часу в ур. Сад). Він подав опис укріплень городища, склав його перший окомірний план, вказуючи форму і площу майданчика, стан його поверхні, наявність заглибин від жител і ям, потужність культурного шару, описав характерні знахідки. Наведений також опис місцезнаходження в ур. Пурпурівщина, відкритого розвідками Г.С. Кир'якова за 2,1 км на північ від

Клепачів, та групи курганів на сусідньому мисові високого берега річечки Вільшанка в ур. Богатирівщина. Це урочище, віднайдене наприкінці XX ст. лише завдяки опису Ф.І. Камінського, пов'язується за архівними джерелами, з низкою яскравих давньоруських знахідок першої чверті XII ст. і локалізується дослідниками як літописне місто Кляпеч [10, с. 94].

У 1881 р. Ф.І. Камінський провів розкопки чотирьох курганів в ур. Лиса Гора у Лубнах [11, с. 21]. Роботи були продовжені 1883 р. за фінансування К.М. Скаржинської, яка особисто була присутньою під час розкопок. Всього на Лисій Горі було розкапано понад 15 курганів, у яких виявлено поховання епохи бронзи, раннього залізного віку, середньовічного кочівника, польського жовніра і козака. Публікація цих матеріалів готувалася Ф.І. Камінським в останні роки життя, проте лише частого лисогірські знахідки ввійшли до повідомлення «Розкопки в околицях Лубен», [12, с. 13] зачитаного у відсутності автора В.Г. Ляскоронським на засіданні Товариства Нестора-літописця 20 листопада 1883 р. Згодом матеріали були використані у публікаціях В.Г. Ляскоронського [13, с. 263-280], відтворені шляхом опитування К.М. Скаржинської, К.П. Бочкарьова. Пошуки Ф. І. Камінського не залишалися на рівні описовому. Він прагнув ілюструвати результати своїх робіт, супроводжуючи їх таблицями, акварелями, окомірними схемами і олівцевими замальовками в щоденниках.

Дослідник добре володів тогочасними інструкціями ведення розкопок і розвідок, старанно фіксував досліджені комплекси, використовуючи фотографування, креслення. «Невеличким струмочком, що приносить крупинки знання в ріку великої науки» називав себе дослідник в одному із листів до К.М. Скаржинської.

Невеликі археологічні роботи провели етнограф, музейник, основоположник вивчення писанкарства С.К. Кульжинський та лубенський краєзнавець К.П. Бочкарьов. С.К. Кульжинський дослідив курган V-IV ст. до н.е. біля с. Хитці Лубенського повіту, відкрив давньоруське городище в ур. Коломак, рештки його селища та некрополю.

На Полтавщині ще наприкінці 1850-х – на початку 1860-х рр. провів розкопки давньоруського курганного некрополя між с. Мацківці та с. Лукім'я, відкрив курганний могильник на північний захід від Сніпорода, здійснював дослідження майдану поблизу хут. Мокроїржавського Другого в Нижньому Посуллі видатний український та російський письменник, етнограф, публіцист, уродженець с. Ісківці Лубенського повіту на Полтавщині Олександр Степанович Афанасьєв-Чужбинський. В Ісківцях О. С.Афанасьєв-Чужбинський мав колекцію археологічних знахідок із розкопок, котра частково потрапила до зібрання Г.С. Кир'якова. Про результати розкопок валу Сніпорода 1857 р. на сьогодні відомостей не виявлено. Можливо, їх слід шукати у літературних архівах письменника, друга і соратника Т.Г. Шевченка.

Улюблений учень Ф.І. Камінського – В.Г. Ляскоронський до кінця XIX ст. плідно працював у складі лубенського археологічного осередку. Він зосередив свою увагу на вивченні городищ,

залишків фортифікації, поселень та курганів, обстежив практично всю територію історичної Полтавщини. Вже його студентськими розвідками були відкриті окремі поселення в Лубенському повіті [14, с. 404-456]. Одну з перших наукових робіт В.Г. Ляскоронський присвятив інтерпритації майданоподібних споруд по р. Оржиці, біля с.Онушки Лубенського повіту, які вважав «житлом, місцем складання припасів та фортецю» степового населення доби бронзи. Пізніше дослідник неодноразово повертався до теми майданів, розробив типологічну схему цих промислових об'єктів, вбачав в них не тільки залишки селітроваріння, але й рештки язичеських капищ, пов'язаних із змійовими валами.

Одночасно з майданами вчений обстежив Посульський змійовий вал протяжністю понад 90 км. Знахідки з валу ранніх матеріалів утвердили його в думці про скіфську добу спорудження цих укріплень, що лягло в основу єдиної на початку ХХ ст. і помилкової гіпотези про походження й час побудови змійових валів. Пізніше В.Г. Ляскоронський неодноразово коригував свої погляди, щодо цих фортифікацій, насамкінець погодившись на час спорудження укріплень за доби Володимира Святославовича.

На замовлення К.М. Скаржинської молодий дослідник підготував до друку матеріали розкопок курганів на Лисій Горі, щоденникова документація яких, на жаль, була втрачена. Він розподілив комплекси поховань на «більш давні» і скіфської доби, вперше для України опублікував кераміку епохи енеоліту-ранньої бронзи з Лисогірського поселення.

У 1892-1896 рр. В.Г. Ляскоронський обстежив і локалізував городища давньоруських міст Лукомля та Кснятина пізніше оглянув більшість укріплених пам'яток Нижнього Посулля, локалізувавши давньоруські міста Римів, Желні, Воїнь [15, с. 1-8].

Напередодні ХІ археологічного з'їзду в Києві вчений самотужки обстежив більшу частину басейну Верхньої Сули з метою виявлення городищ, водночас зафіксував і описав велику кількість курганів, зняв детальні окомірні плани понад 30 городищ, відзначивши різночасовий характер їх культурних нашарувань і згрупувавши за типом і топографією.

Роботи В.Г. Ляскоронського були першими масштабними розвідками в басейні Сули і мали на меті фіксацію й опис усіх наявних пам'яток без їхнього культурно-хронологічного розмежування. Першим з дослідників він залучив пам'ятки археології і артефакти з них до ілюстрування історичних праць. Роботи вченого є поворотним моментом у вивченні старожитностей Посулля, переходом від накопичення матеріалів до їх наукових перших узагальнень. В.Г. Ляскоронський неодноразово звертається до опису місцевості Посулля у своїй праці «История Переяславльской земли с древнейших времен до половины XIII ст.» [16, с. 146]. Щодо змійових валів, то він говорить, що «здесь во многих местах сохранились еще до наших дней характерные остатки древних земляных сооружений». Він наводить цілий ряд таких городищ разом з цілою системою земляних насипів-валів при них, по р. Сулі, розпочинаючи від верхньої до нижньої течії: «так, вблизи г. Ромны, сохранившегося еще недавно

остатки древней крепости, мы встречаем Городище, далее подобные же земляные укрепления встречаются в Глинске и возле г. Глинска, в Лохвице, Сенче, Лубнах, Александровке, Лукомье, Буромкье, Воинской Гребле и проч.» [16, с. 146].

Стосовно давньоруського міста «Лубѣнъ», то Ляскоронський В.Г. зупиняється детальніше: «Что касается Лубенских укреплений, лично виденных нами, то часть их, судя по выбору местности, относится несомненно к древнейшей эпохе. Городище Лубенское, носящее ныне название «Вал», представляет собою тип древних укреплений: оно высится на горе над рекой, и с трех сторон защищено крутыми обрывами: с четвертой же его замыкал ров и вал. Городище представляет форму удлинённого вала, с более крупными валами посредине, в виде четверугольника. Кроме того, близ города, в направлении к урочищу Лысая гора, откуда пролегал древняя дорога в Лубны, расположенные с запада на восток, от обрыва Сулы к провалю, густо заросшему лесом. Несомненно, этот вал и ров вырыты для задержания врагов» [16, с. 146].

Проблема виникнення літописного міста «Лубѣнъ» на той час лишалася дискусійною. Так Камінський, який проводив обстеження, першим висловив припущення про більш давнє походження міста, ніж згадка про нього у літописі. Наприкінці ХІХ ст. В.Г. Ляскоронський, провівши обстеження городища в ур. Верхній Вал, висловив великий сумнів щодо літописної дати його заснування: «Мы не совсем согласны с таким выводом; мы полагаем, что города существовали по Суле и раньше Владимира, который только лучше укрепил, быть может, – увеличил и пополнил их. Действительно, уже на первых страницах летописи мы находим, что славянское население существует по р. Суле: «друзии же сядоша по Десне и по Семи и по Суле и нарекошася Севера» – говорит летопись. Но известное явление – где существует население, – там необходимо возникают укрепленные городки поселки, особенно, если эта страна составляет пограничный рубеж какого либо племени» [16, с. 147].

Проведення широких досліджень у Нижньому Посуллі, на території сучасних Сумської і Чернігівської областей, і районів Подніпров'я підсилювали значення наукових робіт Лубенського музею К.М. Скаржинської. Останні були широко відомі сучасникам, а басейн Сули вважався одним з найкраще досліджених на Лівобережжі. Рівень проведення археологічних досліджень лубенського осередку в цілому відповідав, а в дечому, своєю ретельністю та використанням даних природничих наук, перевищував тогочасний рівень польових робіт. В хронологічному плані дослідження Ф.І. Камінського та В.Г. Ляскоронського поклали початок вивченню ряду епох в Посуллі – від палеоліту до пізнього середньовіччя. Їх наслідком стало відкриття 230 пам'яток, частково введених до наукового обігу. На жаль, матеріали розкопок, які зберігалися у Полтавському краєзнавчому музеї, були знищені під час Другої світової війни.

Певний час (із 1896 по 1939 рр.) археологічні дослідження Лубенщини не проводилися у зв'язку з відсутністю зацікавлення, коштів та спеціалістів.

Археологічні дослідження були поновлені у 1939 р. Лубенсько-Черкаською експедицією Інституту археології АН України під керівництвом історика та археолога В.П. Петрова. Експедицією було обстежено городище в межах міста в ур. Верхній Вал, де знаходилась давня цитадель. Хоча тут проводилися розвідувальні роботи, проте вже тоді було звернено увагу на наявність на городищі ліпної роменської кераміки VIII–X ст. На важливості цих знахідок акцентував увагу лубенський краєзнавець М. Кузнецов у публікації, що вийшла наприкінці 40-х років XX ст.

На початку 40-х років XX ст. дослідження давньоруського міста «Лубѣнь» та його околиць було продовжено археологом Ф. Б. Копиловим. Протягом 1945–1946 рр. ним було обстежено правий берег р. Сули від с. Ольшани Недригайлівського району Сумської області до с. Воїнська Гребля Градизького району Полтавської області та правобережні притоки р. Сули: Терен, Хмільовка, Бишкінь, Басівка, Ромен, Удай, Сніпород. Групою дослідників були проведені розвідки поселення Лиса гора (епоха бронзи) в околицях м. Лубен, де були зібрані орнаментовані фрагменти кераміки. Експедицією було відкрите поселення поблизу с. Калайдинці Лубенського району, в урочищі Рішай-долина. Підйомний матеріал складався із значної кількості гончарної кераміки. Подібна кераміка знайдена на слов'янських городищах в с. Снятин Лубенського району.

Значна кількість виявлених і оглянутих експедицією пам'яток належить до ранньослов'янських часів і епохи Київської Русі. Експедиційні дослідження давньоруського міста «Лубѣнь» виявили культурні відкладення додержавного періоду на території городища [17, с. 246–253].

Археологічне вивчення Лівобережної України, в тому числі і Посулля, було продовжено у 1948 р. археологом-славістом, доктором історичних наук. І.І. Ляпушкіним [18, с. 285–306]. Він повністю розкопав Новотроїцьке городище, частково Опішнянське городище, Битицьке городище, що належали літописним сіверянам, дослідив дитинець літописної Лтави. На основі аналізу здобутих археологічних матеріалів дійшов висновку, що в епоху заліза на території Дніпровського лісостепоного Лівобережжя безперервної осілості не було, періоди осілості тут були порушені вторгненням кочівників.

В ур. Верхній Вал була виявлена ліпна роменська кераміка, що датується VIII–X ст. Обстеження городища підтвердили наявність культурних відкладень додержавного періоду на території сучасного м. Лубен. Однак проведені розвідувальні дослідження не дали достатньої бази джерел для обґрунтування культурно-хронологічної характеристики даної пам'ятки.

Період другої половини XX – початку XXI ст. характеризується загальним розвитком історичної науки, зокрема археології. На цій території проводяться стаціонарні, масштабні розкопки, що дозволять якнайповніше охарактеризувати давньоруський період літописного міста «Лубѣнь» та його округи. В цей час свої розкопки тут проводили видатні археологи: Ю.Ю. Моргунов, О.В. Сухобоков, М.П. Кучера, Є.А. Горюнов, О.Б. Супруненко та ін.

Нанесення Ю.Ю. Моргуновим археологічних пам'яток на карту давніх ландшафтів се-

редньої Сули окреслює нам ареал Лубенщини XI–XIII ст., що мала в плані форму рівностороннього трикутника зі стороною близько 45 км (площа 900 кв. м). Для порівняння скажемо, що площа теперішнього Лубенського району – 1348 квадратних кілометрів.

Проведені розвідки краєзнавців та вчених у другій половині XIX – першій половині XX ст. не могли дати достатніх джерел для обґрунтування культурно-хронологічної характеристики даної пам'ятки. Це стало можливим завдяки масштабним стаціонарним розкопкам, проведеним у 1981–1982 рр.

1977 р. лубенці порушили питання про те, щоб офіційно встановити рік заснування їхнього міста. На початку 80-х років силами Лівобережної слов'яно-руської експедиції Інституту археології АН УРСР під керівництвом О.В. Сухобокова були проведені розкопки в м. Лубни і його окрузі з метою встановлення часу заснування давньоруського міста. Одночасно проводилися розкопки ранньослов'янського поселення в заплаві лівого берега р. Сули в с. Засулля на місті розташування табору експедиції [19, с. 9–11].

Основним об'єктом дослідження експедиції було городище в ур. Верхній Вал, де за два польові сезони було розкрито 310 м². Городище займає мис правого корінного берега р. Сули, підносячись над її літнім урізом на 55 м, займаючи три височини, дві з яких відносяться до епохи Київської Русі. Вони відділені від третьої глибоким яром, що утворився на місці рову. Площа укріпленого поселення, вірогідно, становила 4 га. Встановити точні розміри дитинця давньоруського міста не вдалося через сучасну садибну забудову та пізніші перепланування. Культурний шар на городищі місцями складає до 5,3 м (насип валу), тоді як на самому майданчику його потужність у середньому 1,8–2,5 м і містить відкладення від VIII–X до XX ст. Розкопки насипу валу виявили кілька будівельних етапів, найдавніший із яких, ймовірно, можна датувати X–XII ст. Під час зачищення профілю валу було виявлено напівземлянку, в заповненні якої була ліпна роменська й гончарна давньоруська кераміка X–XI ст., залізний наконечник стріли IX–X ст., залізна сокира XI ст., уламки скляних браслетів тощо. Знахідки предметів, хронологія яких визначається додержавним періодом, можуть вказувати на VIII–X ст. як на нижню дату роменського поселення, яке з часом стало давньоруською фортецею. І хоча укріплення роменського часу виявити не вдалося, однак це зовсім не виключає можливості їхнього існування. На це вказують уламки посуду роменської культури, що траплялися під час розкопок.

Розкопки поселення ранньослов'янського часу велись паралельно з розкопками урочища Верхній Вал. Воно було розташовано в 1,2–1,5 км на схід від міста, зліва від шосе Київ – Харків. Поселення займає невисокий майданчик в заливному заплаві Сули: його розміри по лінії Північ–Південь 135 м, а по лінії В–З 175 м. Загальна розкопана площа склала близько 300 м². В ході розкопок були виявлені залишки двох жител напівзелянкового типу. Одне з них відноситься до споруд стовпової конструкції з центральним стовпом, підтримуючим покрівлю, а також пля-

мою перепаленого ґрунту та золи із вогнища, розчищеного в центральній частині підлоги. Об'єкти жител були заглиблені на 1,0-1,2 м від сучасної поверхні.

Таким чином, проведені розкопки археологічно підтвердили факт існування давньоруського міста «Лубѣнь» наприкінці X – на початку XI століть. Здобуті артефакти поряд із свідченнями літописних джерел лягли в основу заключення Вченої ради Інституту історії АН УРСР (1984 р.) про заснування Лубен наприкінці X ст. і відзначення його 1000-ліття у 1988 р. У 2013 р. у місті була встановлена меморіальна дошка в честь таких видатних істориків, археологів, краєзнавців, як: Ф.І. Камінський, В.Г. Ляскоронський, К.М. Скаржинська, О.В. Сухобоков, Ю.Ю. Моргунов, Б.С. Ванцак, О.Б. Супруненко, за великий внесок у дослідження тисячолітнього минулого Лубенщини.

У Лубенському районі проводяться розкопки уроч. Коломак, городище якого розміщено в 2 км від с. Хитці. Городище було виявлене розвідками А.О. Лютецького та С.К. Кульжинського 1896 р. Воно відоме ще по розвідувальним роботам І.Я. Плєскача у 1927 році, яким було відкрито давньоруське поселення, при шурфовці якого, окрім кераміки, віднайдена ліровидна пряжка X–XIII ст. Городище також обстежувалось Ф.Б.Копиловим, А.А. Моруженком, М.П. Кучерою, О.В. Сухобоковим, Ю.Ю. Моргуновим. Курганний могильник досліджувався Є.А. Горюновим у 1973 р. Ним було розкопано 2 кургани із 13, де знайшов залізні кільця, калачевидне кресало з язичком, що датується X – кінцем XII ст. Пам'ятка врахована у збірниках І.І. Ляпушкіна та О.В. Сухобокова.

В цей час продовжуються розкопки у с. Мацьківці Лубенського р-ну Полтавської обл. В кінці XI ст., у зв'язку з виокремленням Переяславського князівства, активізацією половецького натиску і переміщенням кочівницьких шляхів на Русь, на середній Сулі спостерігається різке підсилення градобудівельної роботи. Поблизу «Лубѣнь» в цей час були побудовані фортеці Сніпород та Кснятин, про які побіжно йшла мова вище, а зараз хотілося б детальніше на них зупинитись.

Літописний Сніпород спочатку був обстежений етнографом О.С. Афанасьєвим-Чужбинський, пізніше був досліджений В.Г. Ляскоронським, його відвідували Ф.Б. Копиловта, І.І. Ляпушкін. Невеликі розкопки на початку 50-х років XXст. були проведені П.І. Раппопортом. Найбільше досліджування проводив Ю.Ю. Моргунов: ним розкрито 2,2 тис. м², де було відкрито городище, що займає високий мис (30-42 м заввишки) третьої надзаплавної тераси правого берега річки Сніпород, його оточує кільцевий вал і рів діаметром 90-110 м (0,8 га) зі входом у західній частині. У північному кутку зафіксовані залишки заглибини від ями-колодязя завширшки 22 × 24 м і завглибшки 3,0 м (є сходи), вириготи до зведення украплень, що датується фіналом роменської культури та давньоруським часом (за Ю.Ю. Моргуновим, у X–XI ст. існувало відкрите селище, в другій половині – кінці XI ст. тут зведені вали).

До городища примикає селище площею 16 га, що датується давньоруським часом, а за 1,0 км

на захід розміщується ґрунтовий могильник. Південніше городища розміщений валоподібний насип завдовжки приблизно 1,0 км; північний та східний краї мису мають ескарп змієвого валу. Вважається літописним Сніпородом. Посульською експедицією Інституту археології АН СРСР, під керівництвом Ю.Ю. Моргунова, на городищі і посаді літописного м.Сніпорода (у с. Мацьківці) були проведені стаціонарні охоронні розкопки. Всього було розкрито більше 2000 кв. м. Розріз оборонного валу датував існування кріпості кінцем XI – серединою XIII ст. Житлові і господарські приміщення на площі городища розташовувались ближче до оборонних стін, залишаючи задню частину незабудованою. Постійного життя на площі, очевидно, не було: основна господарська діяльність кипіла за стінами кріпості, на посаді. Тут виявлена частина вулиці, що веде до в'їзду в укріплення. Багаточисленні знаряддя праці, зброя і предмети побуту, виявлені під час розкопок, ілюструють специфіку існування в умовах постійної половецької загрози.

Городище літописного міста Кснятин (с. Снітин) зараз, на жаль, знищено. Діаметр площі нараховував до 170 м, кільцеподібний в плані вал був висотою до 4 м. Два наскрізних проїзди вели до давнього броду через Сулу. Відкрите поселення нараховувало площу до 20 га. На городищі із ранніх знахідок виявлені вузьколезова сокира і ключ, що були датовані X–XI ст., а також місцева кераміка і фрагменти кримських амфор X–XIII ст. Поряд з Кснятином розташовувалось два обширних курганних могильника: один з них і зараз нараховує більше 500 насипів. Під час розкопок тут було виявлено давньоруські поховання XI–XII ст.

Біля с. Олександрівка, в ур. Гора Прися, розміщується городище, культурний шар якого містить матеріали епохи енеоліту, бронзи, раннього залізного віку, другої половини XIII–XIV ст. Городище первинно було обстежено В.Г. Ляскоронським, відвідувалось М.П. Кучерою у 1979 році, враховано у працях І.І. Ляпушкіна та О.В. Сухобокова. Невеликі розкопки тут проводились Ю.Ю. Моргуновим та Н.Н. Чередніченком. Розрізом вала було встановлено, що оборонні споруди були зведені поверх раднішого шару в другій половині XIII–XIV ст.

Висновки з даного дослідження і перспективи. Таким чином, археологічні дослідження Лубен та його округи у другій половині XX – на початку XXI ст. зробили великий крок вперед у вивченні даної проблеми. За цей період були проведені масштабні археологічні розкопки, відбулося уточнення культурно-хронологічних характеристик пам'яток, введення результатів археологічних розкопок до наукового обігу. Завдяки роботі Лівобережної слов'яно-руської експедиції Інституту археології АН УРСР під керівництвом О.В. Сухобокова було встановлено дату заснування міста Лубно під 988 роком. Здобуті артефакти лягли в основу заключення Вченої ради Інституту історії АН УРСР (1984 р.) про відзначення його 1000-ліття у 1988 р. У 2013 р. у місті була встановлена меморіальна дошка в честь видатних істориків, археологів, краєзнавців, за великий внесок у дослідження тисячолітнього минулого Лубенщини.

Список літератури:

1. Ипатьевская летопись // ПСРЛ. – Т. 2. – СПб., 1908. – XVI с. – 938 с.
2. Поучение Владимира Мономаха // Изборник (сборник произведений литературы Древней Руси). – М., 1969. – С. 146-170.
3. Літопис Руський / Пер. з давньорус. Л.С. Махновця; Відп. ред. О.В. Мишанич. – К.: Дніпро, 1989. – С. 67.
4. Моргунов Ю.Ю. Лубенский участок Посульской границы в XI–XIII вв. / Юрий Юрьевич Моргунов // Тезисы докладов и сообщений научно-практической конференции «1000-летие города Лубны». Лубны, 26-28 мая 1988 г. – Лубны, 1988. – С. 9-11.
5. Слово о полку Ігоревім. – К.: Вид-во «Радянський письменник», 1955. – С. 47-69.
6. Супруненко О.В. Археологія в діяльності першого приватного музею України : Лубенський музей К.М. Скаржинської. – Київ-Полтава: Археологія, 2000. – 392 с.
7. Супруненко А.В. Археологические изыскания и собрание Г.С. Кирьякова / Александр Борисович Супруненко // Проблемы археологии Полтавщины. Тезисы докладов и сообщений областной научно-практической конференции. – Сумы, 1989. – С. 28-35.
8. Супруненко А.В. Археологические исследования Ф.И. Каминского в Нижнем Посулье / Александр Борисович Супруненко // Тезисы докладов и сообщений научно-практической конференции «1000-летие города Лубны». Лубны, 26-28 мая 1988 г. – Лубны, 1988. – С. 12-15.
9. Каминский Ф.И. Следы древнейшей эпохи каменного века по р. Суле и ее притоках / Ф.И. Каминский // Труды III археологического съезда. – Т. 1. – Киев, 1878. – С. 147-152.
10. Моргунов Ю.Ю. Древнерусские памятники Поречья Сулы / Юрий Юрьевич Моргунов. – Курск: Институт археологии РАН, 1996. – 160 с.
11. Бочкарев К.П. Очерки лубенской старины. – М.: Товарищество скоропечатни А.А. Левенсон, 1900. – 39 с.
12. Каминский Ф.И. Раскопки в окрестностях Лубен / Ф.И. Каминский // ЧИОНЛ. – Кн. 2. – Киев, 1888. – 218 с.
13. Ляскоронский В.Г. Археологические раскопки близ г. Лубен, Полтавской губ., в урочище Лысая гора / В.Г. Ляскоронский // «Киевская старина». – Киев: Типография Г.Т. Корчак-Новицкого, 1892. – С. 263-280.
14. Ляскоронский В.Г. Городища, курганы и длинные (Змиевые) валы, находящиеся в бассейне р. Сулы / В.Г. Ляскоронский // Труды XI археологического съезда. – Т. 1. – М., 1901. – С. 404-456.
15. Ляскоронский В.Г. Городища, курганы, майданы и длинные Змиевые валы в области Днепровского Левобережья. – Т. 3. – М.: Тип. О-ва распр. полезн. кн., 1911. – 82 с.
16. Ляскоронский В.Г. История Переяславской земли с древнейших времен до половины XIII столетия / В.Г. Ляскоронский. – 2-е изд. – К.: Тип. Н.А. Гирич, 1903. – 422 с.
17. Копилов Ф.Б. Посульська експедиція 1945-1946 рр. / Ф.Б. Копилов // АП УРСР. – К., 1949. – С. 246-253.
18. Ляпушкін І. Дослідження Дніпровської Лівобережної експедиції 1947-1948 рр. / І. Ляпушкін // Археологічні пам'ятки УССР. – Т. 3. – К., 1952. – С. 285-306.
19. Сухобоков О.В. Археологические исследования к юбилею г. Лубны // Тезисы докладов и сообщений научно-практической конференции «1000-летие города Лубны». Лубны, 26-28 мая 1988 г. / О.В. Сухобоков – Лубны, 1988. – С. 9-11.

Данильченко А.В.

Киевский национальный университет имени Тараса Шевченко

ПРОБЛЕМА АРХЕОЛОГИЧЕСКОГО ИССЛЕДОВАНИЯ ДРЕВНЕРУССКОГО ГОРОДА «ЛУБЪНЬ» И ЕГО ОКРЕСТНОСТИ КАК СОСТАВЛЯЮЩАЯ ИЗУЧЕНИЯ ЛОКАЛЬНОЙ ИСТОРИИ

Аннотация

Древнерусский город «Лубнь» был важной оборонительной крепостью в юго-восточной части Руси. Посульская оборонительная линия была расположена по реке Сула на границе со степным Левобережьем. В статье были рассмотрены археологические исследования от времени начальных разведочных работ до стационарных археологических раскопок конца XIX – начале XXI века. В исследовательском материале описывается не только развитие археологии, но также освещается важность изучения местной истории как для микро-, так и на макроуровне.

Ключевые слова: древнерусский город, археология, Посулье, локальная история.

Danylchenko A.V.

Taras Shevchenko National University of Kyiv

THE PROBLEM OF ARCHAEOLOGICAL STUDY OF THE OLD RUTHENIAN TOWN "LUBEN" AND ITS DISTRICT AS A COMPOSITION OF LOCAL HISTORY

Summary

The Old Ruthenian town "Luben" was an important defensive fortress in the south-eastern part of Rus. Posulska defensive line was situated on the river Sula, nearby the forest left bank. The article is comprising the research from initial exploring times until the stationary archaeological excavations, focusing on the end of the XIX – the beginning of the XXI century. The research material describes not only the development of archeology but also highlights studying methods of the local history both at the micro and macro levels.

Keywords: the Old Ruthenian town, archeology, Posulska defensive line, local history.

ЄВРОПЕЙСЬКІ ПРОГРАМИ ПІДТРИМКИ МАЛОГО ТА СЕРЕДНЬОГО БІЗНЕСУ В УКРАЇНІ

Корень Д.О., Ясіновська І.Ф.

Львівський національний університет імені Івана Франка

Сьогодні, в умовах фінансової й економічної кризи, в якій перебуває Україна, одним з напрямів формування конкурентоспроможної ринкової економіки є розвиток малого й середнього бізнесу. Ця сфера підприємництва може забезпечити позитивні структурні зміни в економіці та вихід з кризового становища. На жаль, наша держава не створила належних умов для функціонування малого та середнього бізнесу, в тому числі й доступного фінансування. Тому, в пошуках фінансових ресурсів українські підприємці все частіше звертаються до міжнародних програм підтримки. У даній статті розглянуто ключові європейські програми підтримки малого та середнього бізнесу COSME, HORIZON, EU4BUSINESS, та можливості, які вони надають бізнесу. Особлива увага приділена механізму залучення фінансових ресурсів.

Ключові слова: європейські програми підтримки, малий та середній бізнес, Європейський банк реконструкції та розвитку, державна підтримка, фінансування.

Постановка проблеми. Сьогодні МСБ України зіштовхується із серйозною проблемою доступу до фінансово-кредитних ресурсів. Середня вартість кредиту становить 22%, проти 2-5% у провідних країнах світу, що є високою ціною в умовах економічного спаду. Оскільки лівову частку в структурі грошового фонду малого та середнього підприємництва становлять залучені кошти, то в умовах зазначених вище дедалі більшої популярності серед українських підприємців набувають саме міжнародні програми підтримки, які надають не тільки фінансову допомогу, а й експертну та консультативну підтримку.

Аналіз останніх досліджень та публікацій. Розгляду питання міжнародної підтримки підприємства приділяли значну увагу В. Недбай, К. Романчук, М. Дадінова, Ю. Бажал, З. Варналій, Т. Васильців, В. Геєць, М. Долішній, Я. Жаліло, А. Кісельов, В. Кредісов. Грунтовні напрацювання зарубіжної економічної думки, які стосуються різних аспектів підприємства та його значення та ролі в економічному зростанні, відображені в роботах таких авторів, як М. Вебер, Е. Долан, П. Друкер, Л. Ерхард, В. Зомбарт, Дж. Кейнс, Д. Ліндсей, А. Маршалл, Г. Саймон, М. Фрідман, Ф. Хайек, Й. Шумпетер та ін.

Виділення не вирішених раніше частин загальної проблеми. В даній статті значну увагу приділено механізму залучення фінансових ресурсів в рамках європейських програм підтримки малого та середнього бізнесу, комплексно висвітлено можливості даних програм, а також проілюстровано основні результати діяльності програм COSME, HORIZON2020 та EU4BUSINESS в Україні.

Мета статті. Метою представленої статті є розгляд фінансово-організаційного аспекту європейської підтримки малого та середнього бізнесу в Україні.

Виклад основного матеріалу дослідження. Світова практика свідчить, що рушійною силою економіки будь якої держави виступає малий та середній бізнес. Саме він забезпечує додаткові робочі місця, мобільність та швидке реагування на зміни в кон'юктурі ринку,

конкурентність та інноваційність. Підвищення інноваційного потенціалу малого та середнього підприємництва є одним із головних напрямків державної політики підтримки малого і середнього бізнесу в усьому світі, й у Європейському Союзі, зокрема. В останньому поширеною є пряма підтримка розроблення інноваційних продуктів та процесів через надання підприємствам грантів та пільгових кредитів, а також консультативної та інформаційної підтримки через мережу інкубаторних технологій. В Україні державна підтримка малого й середнього бізнесу є слабо розвиненою, важкодоступною та стикається з рядом проблем: обмежений доступ до фінансування, бюрократія, погана проінформованість населення про подібні програми [1]. Більш детально цю проблему описує Поліщук Г. у своїй статті «Державна підтримка розвитку малого підприємництва: вітчизняний та зарубіжний досвід» [6]. Тому дедалі більшої популярності в Україні набирають міжнародні програми підтримки.

В даній роботі я пропоную розглянути основні європейські програми підтримки малого та середнього бізнесу в Україні, дослідити можливості, які вони надають бізнесу та механізми отримання допомоги.

Одна з таких програм "EU4Business" – Ініціатива Європейського Союзу спрямована на підтримку МСП охоплює 43 проекти в країнах Східного партнерства, які реалізуються на регіональному та двосторонньому рівнях (Азербайджаном, Білоруссю, Вірменією, Грузією, Республікою Молдова та Україною). Загальний активний портфель підтримки ЄС у рамках ініціативи "EU4Business" становить майже 320 млн євро, з них на Україну припадає 145 млн.

Ініціатива "EU4Business" надає наступні можливості:

· Доступ до фінансування: кредити в національній валюті, фінансування інвестицій, пов'язаних з експортом, та фінансування заходів щодо адаптації до стандартів ЄС, а також підтримка жінок-підприємниць та стартапів. Фінансова допомога зазвичай надається через третіх осіб, таких як місцеві банки або

партнерські організації, значна частина цієї допомоги стала можливою завдяки непрямому фінансуванню з боку ЄС у вигляді кредитних гарантій

- Доступ до ринків: проведення бізнес-консультаций та тренінгів з експорту, створення можливостей для налагодження зв'язків та організація торгових делегацій до ринків ЄС

- Доступ до знань: надання консультативних послуг, консалтингової та технічної підтримки, проведення спеціалізованих тренінгів для розвитку навичок [2].

В Україні дана програма діє з 2016 року. Проект фінансується ЄБРР (Європейським банком реконструкції та розвитку), зокрема 28 млн євро передбачено для консультативної допомоги, 12 млн – для прямого кредитування. За цей час, було запущено 15 центрів підтримки бізнесу, з метою інформування підприємців про інструменти підтримки бізнесу, які надає ця та інші програми: «Конкурентоспроможність МСП» (COSME), «Горизонт» (HORISON); понад 78 МСП отримали пряму консультативну підтримку від місцевих консультантів, а 5-від міжнародних, 3 МСП ЄБРР виділив фінансування в розмірі близько 17 млн євро; було проведено 71 презентацію для 4900 учасників.

Іншою масштабною програмою, яка почала діяти на території України з 2014 року є Горизонт 2020 (HORISON 2020) – програма, яка надає змогу компаніям та іншим видам організацій, діяльність яких спрямована на дослідження та інновації, отримати доступ до фінансових інструментів на кшталт позики, гарантії, контр-гарантії, часткове фінансування, тощо. Підтримка надається головним чином інноваційним установам (іноді мікропідприємствам), особливо на стадії старт-апу або виходу на нові ринки. За останніми даними ЄК, станом на листопад 2018 року проведено 527 конкурсів. За підсумками цих конкурсів (2014-2018 роки) для 100 українських організацій-учасників програми «Горизонт 2020» (загалом 145 участей у програмі) передбачено фінансування 114 проектних пропозицій у основному списку на суму 20,84 млн. євро, 16 з яких координуються українськими організаціями [3]. Детально механізм отримання підтримки описує автор Романчук К. [5]. Спочатку потрібно подати заявку

у визначені терміни на офіційному сайті цієї програми, далі вона розглядається та оцінюється експертами, якщо ваш проєкт схвалили, то наступним етапом стане оформлення угоди про надання гранту учаснику.

Право на фінансування від ЄС в рамках цієї програми мають такі учасники:

- будь-яка юридична особа, заснована в країні ЄС або асоційованій країні;
- будь-яка міжнародна організація з участю ЄС;
- будь-яка юридична особа, заснована в третій країні, визначеній у робочій програмі;
- одна юридична особа в ERC.

Додаткові умови формується у відповідності до робочої програми чи спеціальної програми (включаючи і кількість, і країни-учасниці) [3].

Наступною програмою є COSME (Конкурентоспроможність підприємств малого і середнього бізнесу), заснована ЄС та покликана вирішити проблеми в сфері малого й середнього підприємництва, які пов'язані з доступом до фінансування, виходом на нові ринки, вдосконаленням пріоритетних сфер національної економіки. Окрім перелічених до її цілей відносяться :

- поліпшення умов для підвищення конкурентоспроможності та стабільності підприємств ЄС;

- сприяння розвитку підприємництва та підприємницької культури, шляхом проведення тематичних тренінгів, семінарів, конференцій від іноземних компаній та інших учасників.

Бюджет програми для України з 2014 до 2020 року складає 900 млн євро. На офіційному сайті можна ознайомитись з переліком відкритих конкурсів, а також з вимогами, що висуваються до учасників. В загальному алгоритм участі в програмі такий:

- обрати конкурс з-поміж поточних відкритих можливостей в рамках програми;
- переконатися, що кінцевий строк подачі заявки ще не настав та ваша організація відповідає критеріям конкурсу;
- уважно ознайомитись з описом та умовами конкурсу та завантажити для заповнення супровідну документацію, яка знаходиться одразу після опису конкурсу;
- подати проектну пропозицію (онлайн);
- перемогти в конкурсі [4].

Висновок. Сьогодні основним інвестором для українських МСП є Європейський Союз, програми якого спрямовані на стимулювання розвитку малого бізнесу в Україні. Дослідивши програми COSME, HORISON 2020 та EU4BUSINESS, можна зробити висновок, що механізм отримання міжнародної підтримки є досить простим, доступним та надає багато можливостей для розвитку підприємництва. Оскільки саме малий та середній бізнес є рушієм розвитку економіки, основою формування середнього класу суспільства, тому важливо популяризувати подібні програми, проводити ознайомчі зустрічі, поширювати інформацію. Робота в цьому напрямі уже активно проводиться в Україні, зокрема функціонує 15 центрів підтримки бізнесу, створено календар зустрічей на сайтах даних програм.



Рис. 1. Статистика української участі в "Горизонт 2020" за типом організацій

Джерело : укладено на основі [3]

Список літератури:

1. Державна підтримка малого та середнього бізнесу [Електронний ресурс]. – Режим доступу до ресурсу: <http://ngoipr.org.ua/blog/derzhavna-pidtrymka-malogo-ta-serednogo-pidpryyemnytstva/>.
2. EU4BUSINESS [Електронний ресурс]. – Режим доступу до ресурсу: <http://www.eu4business.eu/uk>.
3. HORIZON 2020 [Електронний ресурс]. – Режим доступу до ресурсу: <http://ec.europa.eu/programmes/horizon2020/en/what-horizon-2020>.
4. COSME [Електронний ресурс]. – Режим доступу до ресурсу: <https://ec.europa.eu/easme/en/cosme>.
5. Романчук К.В. Європейські програми підтримки малого та середнього бізнесу та можливості їх застосування в Україні / К.В. Романчук / Розвиток малого та середнього бізнесу в умовах світової глобалізації // Економічні науки. – 2017. – № 1. – С. 45.
6. Поліщук Г.О. Державна підтримка розвитку малого підприємництва : вітчизняний та зарубіжний досвід в контексті Світової досвід державного регулювання / Г.О. Поліщук // Актуальні проблеми державного управління. – 2017. – № 1(51). – С. 3.

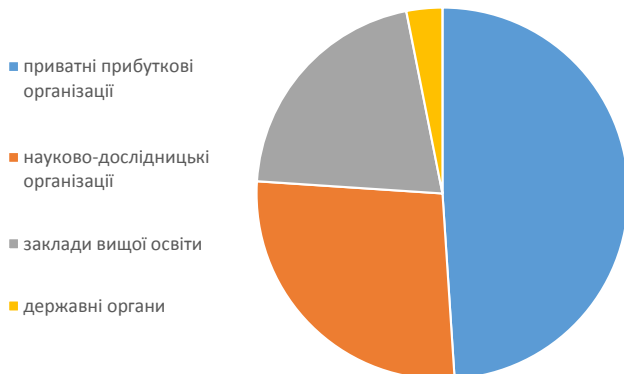
Корень Д.О., Ясиновская И.Ф.

Львовский национальный университет имени Ивана Франко

ЕВРОПЕЙСКИЕ ПРОГРАММЫ ПОДДЕРЖКИ МАЛОГО И СРЕДНЕГО БИЗНЕСА В УКРАИНЕ

Аннотация

Сегодня, в условиях финансового и экономического кризиса в которой находится Украина одним из направлений формирования конкурентоспособной рыночной экономики является развитие малого и среднего бизнеса. Эта сфера предпринимательства может обеспечить позитивные структурные изменения в экономике и выход из кризисного положения. К сожалению, наше государство не создало надлежащих условий для функционирования малого и среднего бизнеса, в том числе и доступного финансирования. Поэтому, в поисках финансовых ресурсов украинские предприниматели все чаще обращаются к международным программам поддержки. В данной статье рассмотрены ключевые европейские программы поддержки малого и среднего бизнеса COSME, HORIZON, EU4BUSINESS, и возможности, которые они предоставляют бизнеса. Особое внимание уделено механизму привлечения финансовых ресурсов.

Ключевые слова: европейские программы поддержки, малый и средний бизнес, Европейский банк реконструкции и развития, государственная поддержка, финансирование МСП, COSME, HORIZON, EU4BUSINESS.

Koren D.O., Yasinovska I.F.

Lviv Ivan Franko National University

EUROPEAN SMALL AND MEDIUM BUSINESS SUPPORT PROGRAMS

Summary

The aim of the study is the analysis and generalization foreign programs of support of small and medium business in Ukraine. At present, such programs become more popular among Ukrainian entrepreneurs. One of the reasons, is not effective and hard to reach government support programs. They a inpurposeisto show the opportunities that foreign programs gives for small and medium business. The article consider programs of international support of small and medium business in Ukraine; the opportunities they provide to Ukrainian enterprises, ways of attracting financial resources within the programs are investigated; mechanism so factivity of consulting centers on the territory of Ukraine; features and differences of European support programs based on the COSME, HORIZON2020 and EU4BUSINESS programs. Prospects for further research in this are include the development of aneffective mechanism for getting international support advisory and financial for Ukrainian entrepreneurs.

Keywords: international support programs; SME financing; Small and Medium Enterprises; activities and results of international SME support programs on the territory of Ukraine.

УДК 930.1

ОСНОВНІ ШЛЯХИ МЕМОРІАЛІЗАЦІЇ ВОЄННО-ІСТОРИЧНИХ ПАМ'ЯТОК ТА УВІКОВІЧЕННЯ ПАМ'ЯТІ ЗАГИБЛИХ ВНАСЛІДОК ВОЄННИХ КОНФЛІКТІВ ТА РЕПРЕСІЙ НА ТЕРИТОРІЇ ЗАХІДНИХ ОБЛАСТЕЙ УКРАЇНИ ТА ДЕРЖАВИ В ЦІЛОМУ

Мазуренко Х.Л., Онищук Я.І.

Львівський національний університет імені Івана Франка

У даній статті розглянуто питання увіковічення воєнно-історичних пам'яток, зокрема, місць поховань жертв воєн та політичних репресій ХХ ст. Також приділено увагу питанням пошуку імен та інформації про загиблих внаслідок військових конфліктів та репресій, створення мартирологів та наголошено на значенні архівної роботи в контексті даного питання. Окрім цього, відзначено роль окремих законодавчих актів, які регулюють меморіалізаційний процес у сучасній Україні. Стаття також висвітлює основні питання нового закону про реабілітацію несправедливо засуджених та рекомендації Українського інституту національної пам'яті з питань ушанування загиблих воїнів і репресованих осіб. Розглянуто та проаналізовано значення створення Національного пантеону героїв та роль типового надгробка на військових кладовищах.

Ключові слова: меморіалізація, увіковічення пам'яті, мартиролог, війна, репресії, воєнно-історична пам'ятка, комеморація.

Постановка проблеми. Питання меморіалізації віднайдених та зафіксованих воєнно-історичних пам'яток є новою та маловивченою темою в сучасній українській історії. Це пов'язано із тим, що реальні пошуково-ексгумаційні та меморіалізаційні роботи розпочалися незадовго до здобуття Україною незалежності, а отже, донедавна не існувало єдиного стандарту їх виконання та увіковічення пам'яті загиблих внаслідок воєн та політичних репресій. У ХХІ ст. ці проблеми є особливо актуальними, оскільки на тлі російсько-української війни, яка розпочалась у 2014 р., необхідне формування єдиного меморіального простору на території всієї України та популяризація теми вшанування пам'яті загиблих внаслідок воєн і репресій в сучасному науковому, медійному та суспільному середовищах. Це дозволить створити загальнодержавну комеморативну стратегію, яка зведе до мінімуму формування та розвиток міфів і домислів на ґрунті історичної пам'яті та виконуватиме об'єднувальну функцію для українського суспільства.

Аналіз останніх досліджень і публікацій. Серед праць, присвячених даній темі, необхідно відзначити статті Жив'юка А., Онищука Я.І., Мазуренко (Тимців) Х.Л. та ін., архівні розвідки Козака О.М., а також ряд законів та рекомендацій стосовно увіковічення пам'ятних місць, пов'язаних із війнами та репресіями, та вшанування осіб, загиблих внаслідок цих подій.

Невирішені проблеми. Наразі малодослідженими залишаються питання створення мартирологів померлих внаслідок воєн і політичних репресій ХХ ст. та введення їх в науковий обіг як історичні джерела, наукове опрацювання проблеми створення єдиного меморіального простору на території України та його значення для комеморації, а також аналіз питання вшанування пам'яті загиблих внаслідок воєн та політичних репресій та їх ролі в створенні єдиного дискурсу історичної пам'яті в нашій державі.

Постановка завдання. Метою статті є огляд статей, документів та архівних розвідок, присвячених даній темі, а також їх комплексний аналіз

в контексті питання меморіалізації воєнно-історичних пам'яток і вшанування пам'яті жертв воєн та політичних репресій в Україні у ХХІ ст.

Виклад основного матеріалу. У контексті розгляду проблеми варто насамперед згадати основні складові даного процесу, виділені в 2012 році науковцем Жив'юком А. До них входить:

- пошук місць розстрілів і масових захоронень / могильників репресованих, фіксація їх меж;
- проведення розкопок та судово-медичної експертизи знайдених решток;
- ідентифікація знайдених решток;
- ритуальне поховання (перепоховання за християнськими звичаями у випадку України);
- встановлення пам'ятників і пам'ятних знаків на місцях розстрілів і захоронень [1, с. 76-87].

Щодо увіковічення воєнних захоронень, то в цьому випадку варто застосовувати цей же алгоритм, включаючи також проведення судово-медичної експертизи, так як в окремих випадках може з'явитися потреба доведення факту здійснення злочину репресивного характеру відносно загиблих солдатів.

Що стосується меморіалізації воєнно-історичних пам'яток, пов'язаних з політичними репресіями 1940-1950-х рр., то тут ми спостерігаємо декілька шляхів:

- створення меморіальних комплексів на місцях страти, захоронення чи перепоховання (2009 р. – ур. Дем'янів лаз; 2012 р. – меморіал «Тюрма на Стрийській» як частина музею «Дрогобиччина», м. Дрогобич);
- спорудження пам'ятних знаків (1993 р. – с. Войнилів);
- урочисте перепоховання на окремих кладовищах чи полях почесних поховань (1990 р. – с. Войнилів, 1991 р. – сс. Яблунів, Посіч, м. Дрогобич, 1997, 2011, 2012 рр. – Володимир-Волинський, 1999 р. – Марсове поле Личаківського кладовища в м. Львові, 2016 р. – поле почесних поховань № 76 на Личаківському кладовищі м. Львова);
- впорядкування місця захоронення та спорудження пам'ятного знаку чи релігійного символу (2011 р., м. Дрогобич);

– відновлення могили у її первісному вигляді (застосовується рідко, здебільшого, тоді, коли останків чи супровідного матеріалу не знайдено, або ж стан збереження не дозволяє ідентифікувати національну та військову приналежність загиблих (2013 р., с. Модричі) [14].

Жив'юк А. також створив класифікацію захоронень жертв політичних репресій відповідно до місця їх локалізації та розташування пам'ятника. Науковець поділяє пам'ятні місця цього типу на 5 моделей:

– Модель перша (натуральна). Передбачає собою випадки, коли виявлене місце масових захоронень зберігається в його історичних межах, а пам'ятник / пам'ятники встановлений при вході чи на території. Приклад – меморіальний комплекс в урочищі «Дем'янів лаз» біля Івано-Франківська.

– Модель друга (розмита). Захоронення виявлені, але межі їх не визначені і територія захоронень не огорожена. Пам'ятник, якщо він є, встановлений на виявленій ділянці, яка далі розчиняється в навколишньому ландшафті. Приклад – захоронення на г. Тептюж поблизу с. Модричі Дрогобицького р-ну Львівської обл.

– Модель третя (обмежувальна). Місце захоронень знайдене, історичні межі відомі, але на ньому виділена огорожена ділянка («зона пам'яті»), де й поставлено пам'ятник.

– Модель четверта (залишкова). Місце захоронення виявлене, але частина історичної території виявилась втраченою (наприклад, відведена під забудову, паркову зону), на збереженій ділянці встановлено пам'ятник. Прикладом у Західній Україні є захоронення німецьких військовополонених у Стрийському парку та поблизу нього (м. Львів), частину з яких дослідили у листопаді 2017 р. Тоді ж було здійснено ексгумацію останків померлих, які знаходилися під асфальтованою дорогою, вивчення ж іншої частини остеологічних залишків наразі неможливо через те, що вони знаходяться під радянським меморіалом «Переможцям над нацизмом».

– Модель п'ята («естетичний зсув»). Місце захоронення відоме, але для пам'ятника чи меморіального комплексу вибране місце по сусідству – привабливіше. Прикладом є санітарне захоронення радянських військовополонених, яке досліджувалось у 2007 р. та було включене в межі існуючого меморіального комплексу «Жертвам фашизму».

– Модель шоста (кладовище в кладовищі). Захоронення розстріляних відбувались на міських кладовищах. В таких випадках пам'ятники встановлені на вільних місцях у районі старих захоронень [1, с. 84]. Здебільшого, до цього типу належать захоронення цивільних жителів, або ж опізнаних вояків УПА, яких після процесу впізнання рідні забирали та хоронили на кладовищі.

У випадку з воєнними захороненнями здебільшого відбувається перепоховання на збірних військових кладовищах (наприклад, у с. Червоне Золочівського р-ну Львівської обл., якщо мова йде про дивізійників «Галичини») або цвинтарях населених пунктів, поблизу яких проводились розкопки. Зазвичай на могилах встановлюються стандартні кам'яні хрести. У випадку з німецькими вояками віднайдені останки передаються Німецькій народній спілці по догляду за військо-

вими похованнями для перепоховання на збірному військовому кладовищі в с. Потелич Жовківського р-ну Львівської області.

Важливим етапом на шляху до об'єктивного висвітлення подій минулого та увіковічення пам'яті загиблих внаслідок воєн та політичних репресій є архівна робота, яка здійснюється з метою пошуку даних про цих осіб та зведення їх у єдині мартирологи. Так, у березні 2018 р. представники КП ЛОР «Доля» анонсували на Львівщині проєкт «Відновлені імена героїв», який здійснюється у рамках проведення заходів з нагоди відзначення 100-річчя ЗУНР та передбачає вшанування пам'яті досі невідомих стрільців УГА, які загинули в боях за незалежність України протягом 1918-1919 років. 13 березня 2018 р. директор КП ЛОР «Доля» Шеремета С.П. на засіданні відповідної комісії Львівської обласної державної адміністрації передав головам селищних рад списки із іменами вояків УГА, які загинули в ході визвольної боротьби 1918-1919 рр. Імена близько 600 осіб були віднайдені працівниками КП ЛОР «Доля» під час роботи в фондах ДАЛО протягом трьох останніх років. Станом на сьогодні роботу продовжують, планується передача віднайдених імен до краєзнавчих музеїв, а також встановлення у місцях їх поховань, що розташовані у відповідних населених пунктах, меморіально-інформаційних таблиць з зазначеними іменами та прізвищами стрільців УГА [10].

Що стосується вищевказаної архівної роботи, то тут необхідно згадати ім'я дослідника та працівника КП ЛОР «Доля» Козака О.М., який опрацював документи та зібрав дані про загиблих стрільців УГА, похованих у м. Перемишль, республіка Польща (150 осіб) [4] та на території Львівської області, а саме, у м. Винники (14 або 30 осіб, потрібне додаткове вивчення питання) [2], м. Угнів Сокальського р-ну (17 осіб) [8], м. Городок (48 осіб) [7], м. Рава-Руська (6 осіб) [6], м. Жовква (129 осіб) та Жовківського р-ну (46 осіб у 11 населених пунктах) [9], с. Сокільники Пустомитівського р-ну (8 осіб), смт Щирець Пустомитівського р-ну (27 осіб); у 1938 році дане поховання було комасоване на збірний військовий цвинтар у с. Глинна, сьогодні це територія м. Пустомити Львівської обл.) [3].

Такі дослідження сприяють розвитку подальшої наукової роботи в галузі локальної історії з даної теми, генеалогії та допомагають в пошуку родинних зв'язків зацікавлених громадян, так як тепер ця інформація знаходиться у вільному доступі на сайті КП ЛОР «Доля».

Ще одним проєктом, пов'язаним із опрацюванням архівних даних про загиблих внаслідок воєн та політичних репресій в Україні, стала ініціатива Українського Католицького Університету (УКУ) щодо встановлення та увіковічення пам'яті осіб – учасників польсько-українського протистояння на землях спільного проживання українців та поляків у ХХ ст., зокрема, у Галичині, Волині, на Закерзонні. Дослідницька програма «Жертви українсько-польського протистояння 1939-1947 років» спрямована на з'ясування точного числа жертв протистояння та оголошення їх усіх поіменно. Проєкт започаткований Центром дослідження українсько-польсько-словацького пограниччя УКУ і науковою програмою «Укра-

їнське ХХ століття» гуманітарного факультету УКУ розпочався 01.04.2018 р. та триватиме чотири роки з можливістю продовження ще на рік [5]. Отже, мова йде про створення об'єктивних мартирологів загиблих з обох сторін, котрі протягом десятиліття перебували у стані конфлікту, публікація матеріалів та увіковічення пам'яті загиблих згідно із науковими стандартами, загальнолюдськими законами моралі та релігійними принципами християнства.

Виведенню меморіалізаційної роботи в Україні на абсолютно новий рівень сприятиме також підписання президентом України Порошенком П.О. Закону України «Про внесення змін до деяких законодавчих актів України щодо удосконалення процедури реабілітації жертв репресій комуністичного тоталітарного режиму 1917-1991 років». [13] Як відомо, 17 квітня 1991 року, тоді ще в Радянській Україні, було прийнято Закон «Про реабілітацію жертв політичних репресій на Україні», але цей закон не враховував прав людей, які постраждали через несправедливе засудження за політичними, класовими, соціальними та релігійними мотивами.

Перший заступник голови Українського інституту національної пам'яті (далі УІНП) Шпак А. зауважує, що «ухвалення цього закону відновлює справедливість – адже він знімає тавро «ворогів народу», «вбивць», «шпигунів», «диверсантів» з тих людей, які боролись за незалежність України. Цими змінами Україна нарешті дає можливість відновити справедливість морального характеру перед тими, хто боровся за незалежність». Ухвалення цього закону є важливим кроком уперед у подоланні тоталітарного минулого, логічним кроком продовження демокунізації, а також підведення української схеми реабілітації та меморіалізації несправедливо засуджених тоталітарним режимом під загальноєвропейські та світові стандарти.

УІНП також розробив Рекомендації для місцевих органів виконавчої влади та органів місцевого самоврядування щодо заходів, пов'язаних із героїзацією осіб, які віддали життя за незалежність України, увічення їх пам'яті, патріотичного виховання та консолідації Українського народу. Даний документ стосується вшанування вояків, загиблих в АТО (ООС), проте його положення можуть бути застосовані при меморіалізації місць поховань та увічення пам'яті борців за незалежність України інших часів. Метою Рекомендацій є популяризація подвигів загиблих солдат на державному рівні задля консолідації суспільства, формування єдиної стратегії національної пам'яті та ідентичності.

Працівники УІНП також розробили концепцію типового надгробку на похованнях загиблих (померлих) учасників АТО, яка, знов-таки, із незначними змінами або ж без них може застосовуватися на могилах вояків УСС, УГА, УПА, інших учасників визвольних змагань. У першу чергу, на думку авторів проекту, зовнішній вигляд сектору військових поховань повинен бути «...скромним, аскетичним та лаконічним, але водночас усім своїм виглядом нагадувати відвідувачу, що той прийшов саме на могили героїв, які віддали життя в обороні України». Основним інструментом досягнення такої атмосфери, як зазначається

в концепції, є типовий надгробок, що являється однаковим як для загиблого генерала, так і для загиблого солдата. Такий підхід є дуже поширеним серед провідних європейських та світових держав, досвід яких може перейняти й Україна.

Для встановлення на могилах загиблих (померлих) в ході проведення АТО (ООС) військовослужбовців пропонується типовий надгробок у вигляді армійського нарукавного шеврону (геральдичного щита), що складається з двох елементів, а саме, вертикальної надгробної плити, що містить зображення Малого Державного герба України – тризубу і рельєфне зображення гілки калини – символу військової нескореності та незламного духу нації; розміри плити: 850x450x150 мм та тумби, що слугує підставкою для вертикальної плити, і має нахилену площину для розміщення текстової частини надгробку, релігійного символу і фото; розміри тумби: 350x600x400 (у найширшій частині) x 250 (у найвужчій частині) мм.

Концепція зазначеного проекту передбачає виготовлення пам'ятників для встановлення на могилах військовослужбовців різних віросповідань. Матеріалом для виконання надгробного каменю передбачено сирій граніт з частково полірованими елементами [15].

Пишучи про меморіалізаційну діяльність УІНП, не можна не згадати про ідею українського Пантеону Героїв, яка бере свій початок із постанови Верховної Ради від січня 2015 р. «Про увіковічення пам'яті Героїв України, які віддали своє життя за свободу і незалежність України». Документом передбачено «створення у центральній частині столиці України міст-герої Києві Українського національного пантеону (Меморіального комплексу)». У серпні президент Порошенко П.О. видав відповідний указ. Отже, дане питання регулюється відповідними нормативними актами, а саме, Постановою Верховної Ради України «Про увіковічення пам'яті Героїв України, які віддали своє життя за свободу і незалежність України», Указом Президента України «Про заходи щодо створення меморіалу українських героїв» та Розпорядженням Президента України «Про Організаційний комітет з підготовки та проведення заходів зі створення меморіалу українських героїв» [11].

Начальник відділу УІНП Подобед П.К. закликає при створенні Пантеону звертатися до західноєвропейського досвіду побудови меморіалів видатних особистостей і наголошує, що Національний пантеон мав би стати не просто військовим меморіалом, не полем почесних поховань і не кладовищем у центрі міста, а символом державності, місцем ушанування тих, хто присвятив життя Україні, хто уславив її в мистецтві і науці, віддав за неї життя у бою. Науковець пропонує включити у меморіальний комплекс як кенотафи найвидатніших українців, так і реальні поховання, перенесені з-за кордону, а основна ціль Пантеону, на думку Подобеда П.К. – «...об'єднати живих, стати місцем, де пересічна людина відчуватиме гордість за свою країну, причетність до історії великого народу» [12].

Висновки. Виходячи з наведеної вище інформації, можна зробити висновки, що дослідження захоронень жертв воєн та політичних репресій

мають вагомe значення для формування єдиної стратегії української політики пам'яті на сучасному етапі. Для цієї ж мети необхідне створення єдиного меморіального простору на території України, що також унеможливить забуття військових поховань, полегшить догляд за ними та позитивно вплине на розвиток історичної пам'яті та комеморативного дискурсу в державі.

Що стосується архівної роботи, то вона теж має надзвичайно велике значення, оскільки сприяє пошуку та відновленню із забуття імен вояків та цивільних осіб, засуджених з різних причин та загиблих у часи воєн та політичних репресій і, відповідно, увіковічення їх пам'яті в мартирологах, науковій та публіцистичній лі-

тературі, а головне – пошуку родичів, якщо такі ще залишилися та не були проінформовані про долю їх рідних, з якими було втрачено зв'язок під час військових конфліктів.

Усі ці заходи сприятимуть вищому рівню об'єктивності та подоланню заангажованості у дискусійних та маловивчених питаннях історії ХХ ст., реінтеграції України від російського та польського меморіального простору, а головне – висвітленню долі усіх загиблих, незалежно від національної, військової, релігійної приналежності та обставин їх смерті. Цьому також сприятиме популяризація теми у ЗМІ, відповідна робота з молоддю та офіційні заходи, приурочені до пам'ятних дат.

Список літератури:

1. Жив'юк А.А. Меморіальні місця тоталітарних репресій в Україні: проблеми локалізації, комеморації, інституціоналізації. Національна та історична пам'ять [Збірник наукових праць]. Київ, 2012. Вип. 5. С. 84.
2. Інформаційний звіт 1 про проведення заходу «Вивчення архівних матеріалів про поховання жертв воєн та політичних репресій на території Львівської області». Архів КП ЛОП «Доля». URL: <http://dolya.lviv.ua/informatsijnyj-zvit-pro-provedennya-zahodu-vyvchennya-arhivnyh-materialiv-pro-pohovannya-zhertv-vojen-ta-politychnyh-represij-na-terytoriji-lvivskoj-oblasti/>.
3. Інформаційний звіт 2 про проведення заходу «Вивчення архівних матеріалів про поховання жертв воєн та політичних репресій на території Львівської області». Архів КП ЛОП «Доля». URL: <http://dolya.lviv.ua/informatsijnyj-zvit-2-pro-provedennya-zahodu-vyvchennya-arhivnyh-materialiv-pro-pohovannya-zhertv-vojen-ta-politychnyh-represij-na-terytoriji-lvivskoj-oblasti/>.
4. Інформаційний звіт про проведення заходу «Вивчення архівних матеріалів щодо українського військового цвинтаря у Пикуличах (Перемишль, Польща). Архів КП ЛОП «Доля». URL: <http://dolya.lviv.ua/informatsijnyj-zvit-pro-provedennya-zahodu-vyvchennya-arhivnyh-materialiv-schodo-ukrajinskoho-vijskovoho-tsvyntarya-u-pykulychah-peremyshl-polscha/>.
5. Історики складуть поіменні списки жертв українсько-польського конфлікту 1939-47 років. URL: <https://zbruc.eu/node/79235>.
6. Козак О.М. Архівні матеріали про військове поховання стрільців Української Галицької Армії (УГА) у місті Рава Руська. Архів КП ЛОП «Доля». URL: <http://dolya.lviv.ua/arhivni-materialy-pro-vijskove-pohovannya-striltsiv-ukrajinskoji-halytskoji-armiji-uha-u-misti-rava-ruska/>.
7. Козак О.М. Архівні матеріали про поховання стрільців Української Галицької Армії (УГА) у місті Городок. Архів КП ЛОП «Доля». URL: <http://dolya.lviv.ua/arhivni-materialy-pro-pohovannya-striltsiv-ukrajinskoji-halytskoji-armiji-uha-u-misti-horodok/>.
8. Козак О.М. Вивчення архівних матеріалів про поховання жертв воєн та політичних репресій, а саме – військові поховання військовослужбовців Української Галицької Армії (УГА) у місті Угнів. Архів КП ЛОП «Доля». URL: <http://dolya.lviv.ua/vyvchennya-arhivnyh-materialiv-pro-pohovannya-zhertv-vojen-ta-politychnyh-represij-a-same-vijskovi-pohovannya-vijskovosluzhbovtiv-ukrajinskoji-halytskoji-armiji-uha-u-misti-uhniv/>.
9. Козак О.М. Списки стрільців Української Галицької Армії (УГА), похованих у м. Жовква та Жовківському районі Львівської області. Архів КП ЛОП «Доля». URL: <http://dolya.lviv.ua/spysky-striltsiv-ukrajinskoji-halytskoji-armiji-uha-pohovanyh-u-m-zhovkva-ta-zhovkivskomu-raioni-lvivskoj-oblasti/>.
10. На Львівщині триває проєкт «Відновлені імена Героїв». Архів КП ЛОП «Доля». URL: <https://dolya.lviv.ua/na-lvivschyni-tryvae-proekt-vidnovleni-imena-herojiv/>.
11. Нормативно-правові акти з питань створення Національного Пантеону. Український інститут національної пам'яті. URL: <http://www.memory.gov.ua/page/normativno-pravovi-akti-z-pitan-stvorennya-natsionalnogo-panteonu>.
12. Подобед П.К. Національний пантеон. Коли немає часу на мертвих – виходить, немає діла і до живих. Український інститут національної пам'яті. URL: <http://www.memory.gov.ua/page/natsionalnii-panteon>.
13. Президент підписав Закон щодо удосконалення процедури реабілітації жертв репресій тоталітарного режиму 1917-1991 років. URL: <http://www.president.gov.ua/news/prezident-pidpisav-zakon-shodo-udoskonalennya-proceduri-reab-47218>.
14. Тимців Х.Л. Дослідження поховань жертв комуністичних репресій 1940-1950-х рр. як практична складова формування політики пам'яті в Україні (на прикладі Західного регіону). URL: <http://dolya.lviv.ua/doslidzhennya-pohovan-zhertv-komunistychnyh-represij-1940-1950-h-rr-yak-praktychna-skladova-formuvannya-politykyramyati-v-ukrajini-na-prykladi-zahidnoho-rehionu/>.
15. Типовий надгробок. Концепція типового надгробку на похованнях загиблих (померлих) учасників АТО. Український інститут національної пам'яті. URL: <http://www.memory.gov.ua/page/tipovii-nadgrobok>.

Мазуренко Х.Л., Онищук Я.И.

Львовский национальный университет имени Ивана Франко

ОСНОВНЫЕ ПУТИ МЕМОРИАЛИЗАЦИИ ВОЕННО-ИСТОРИЧЕСКИХ ДОСТОПРИМЕЧАТЕЛЬНОСТЕЙ И УВЕКОВЕЧЕНИЯ ПАМЯТИ ПОГИБШИХ В РЕЗУЛЬТАТЕ ВОЕННЫХ КОНФЛИКТОВ И РЕПРЕССИЙ НА ТЕРРИТОРИИ ЗАПАДНЫХ ОБЛАСТЕЙ УКРАИНЫ И ГОСУДАРСТВА В ЦЕЛОМ

Аннотация

В данной статье рассмотрен вопрос увековечения военно-исторических достопримечательностей, в частности, мест захоронений жертв войн и политических репрессий XX ст. Также уделено внимание вопросу поиска имен и информации о погибших в результате военных конфликтов и репрессий, создания мартирологов и отмечено значение архивной работы в контексте данного вопроса. Кроме этого, отмечена роль отдельных законодательных актов, которые регулируют мемориализационный процесс в современной Украине. Статья также освещает основные вопросы нового закона о реабилитации несправедливо осужденных и рекомендации Украинского института национальной памяти по вопросам чествования погибших воинов и репрессированных лиц. Рассмотрено и проанализировано значение создания Национального пантеона героев и роль типичного надгробия на военных кладбищах.

Ключевые слова: мемориализация, увековечение памяти, мартиролог, война, репрессии, военно историческая достопримечательность, коммеморация.

Mazurenko K.L., Onyshchuk Y.I.

Ivan Franko National University of Lviv

MAIN WAYS TO MEMORIALIZE MILITARY HISTORICAL SIGHTS AND MEMORY IMMORTALIZATION OF LOST AFTER SOLDIERY CONFLICTS AND REPRESSIONS ON THE TERRITORY OF WESTERN UKRAINE AND WHOLE STATE

Summary

Historical sights immortalization is being discussed in the following article, particularly war victims burial places and XX century political repressions. Also the attention was paid to the name search and information regarding dead owing to military conflicts and repressions, creation of passionals and emphasizing in the value of archive work regarding this question. Besides, role of legislative acts that regulate memorialisate process in modern Ukraine is highlighted. The article also highlights major points regarding new law concerning rehabilitation of unfairly convicted and Ukrainian institute of national memory recommendation concerning lost warriors and repressed. The creation value of national heroes pantheon and role of typical tombstone on soldiers cemeteries was considered and analysed.

Keywords: memorialization, immortalization of memory, passionals, war, repressions, military historical sight, commemoration.

УДК 930.2

ФІЛОСОФСЬКИЙ ПРИНЦИП ІСТОРИЗМУ У ПЛОЩИНІ ВИВЧЕННЯ РОМАНТИСТІВ, МАРКСИСТІВ І ПОСЛІДОВНИКІВ ГЕГЕЛЯ

Шпачинський І.Л., Матюшенко О.В.

Миколаївський національний університет імені В.О. Сухомлинського

В статті розглядаються основні трактування принципу історизму в контексті класичної філософії історії: «романтичний» історизм, гегелівський історизм, марксистський історизм. В ході опису робиться наголос, що принцип історизму має конструктивне значення для філософсько-історичної рефлексії. Проте, в різних версіях історіософії цей принцип має різні, а інколи несумісні один з одним інтерпретації. У процесі дослідження застосовувався порівняльний (компаративний) метод дослідження, використовувався проблемно-тематичний спосіб аналізу і викладу матеріалу. Класичний історизм є фундаментальною установкою метафізичної філософії історії, а його основними рисами прийнято вважати: лінійну концепцію часу, ідея розвитку (прогресу), детермінізм і телеологізм, презумпцію наявності універсальних закономірностей історичного розвитку.

Ключові слова: історизм, історія, філософія історії, історіософія, класична філософія, метафізика, німецький романтизм, Гегель, Маркс, субстанціалізм, трансценденталізму.

Постановка проблеми. У структурі історичного пізнання фундаментальне значення має принцип історизму. Він висловлює корінні особливості історичного пізнання, породжувані своєрідністю її об'єкта – історичної дійсності. До такого розуміння підводить співвідношення історичної науки і природознавства.

Слід розрізнити термін «історизм», теоретичну постановку проблеми і накопичення історичним пізнанням в ході розвитку його властивостей, прийомів і ознак мислення, які формують наукову основу розуміння принципу історизму. Звичайно, постановка проблеми історизму, як і в інших випадках висунення методологічних проблем і принципів, була цілеспрямованою логікою розвитку мислення. Ставлення до принципу історизму і його розуміння були і залишаються різними. Однак йдеться про обґрунтування найбільш раціональної позиції з даної проблеми відповідно до сучасного етапу розвитку суспільства і рівнем історичного пізнання.

Принцип історизму резюмує уявлення про характер, буденність явищ суспільного середовища. Розвиток цих уявлень стало важливою складовою історичного пізнання в цілому, причому це не було областю абстрактного теоретичного аналізу, відірваного від практики конкретно-історичного дослідження. Більше того, воно є основою формування ознак і рис мислення, що становлять зміст уявлень про історизм і підведенням до сучасного його значення і змісту.

Постановка проблеми історизму в якості способу теоретичних уявлень про історію та принципу історичного мислення відноситься до кінця XIX ст. В цей час в дослідженнях з'являється термін «історизм». Вперше це поняття було використано німецькими істориками. Про їх вклад у розвиток цього поняття і його методологічного становлення і піде мова у даному дослідженні.

Аналіз останніх джерел і публікацій. Перетворення історизму на метод є однією з провідних тенденцій радянської історичної методології, що й було закріплено в Радянській історичній енциклопедії 1960-х років як принцип наукового мислення, що розглядає всі явища в їх розвитку за певними об'єктивними законами. В цьому

фундаментальному дослідженні історизм, характеризується, як методологічний принцип марксистської історіографії вимагає будь-яке явище минулого і сучасного розглядати по-перше, в процесі його виникнення, розвитку і зміни, по-друге, у зв'язку з іншими явищами і умовами даної епохи, по-третє, з конкретним досвідом історії, який дозволяє встановити не тільки безпосередні, але й окремі наслідки явища або процесу, що вивчається. Всі ці вимоги внутрішньо взаємозв'язані.

За М.Баргом історизму притаманний так званий хронотоп, таким чином історизм – це спосіб мислення в хронотопі соціальними категоріями. Присутність у визначенні соціальної площини породжує нові проблеми, які змушують дослідника вдаватися до розділення поля діяльності історика і соціолога. Зрештою, невідповідність предмету історії та методу її дослідження змушують автора констатувати той факт, що у 80-ті роки, так само, як і в 60-ті XX століття, суто історичного методу все ще не було знайдено.

Наступною спробою переоснащення «історизму», як методу було зроблено ближче до середини 1990-х років плеядою вчених, а саме Хвостовой К., Фінном В., Дульневой Н., які спрямовували свої зусилля в бік суб'єктивного сприйняття історичного матеріалу та ролі авторської інтерпретації в процесі його дослідження.

Виділення не вирішених раніше частин загальної проблеми. Принцип історизму не припинив свого існування, до нього знову і знову повертаються дослідники. Ця категорія є продуктивною, оскільки намагається означити суто історичну проблематику, визначити природу історії, специфіку її буття. Історизм як категорія новітніх досліджень, особливо в західноєвропейській історіографії, заслуговує на сучасне дослідження, оскільки, після періоду занепаду до нього знову повертаються вчені.

Проблема історизму актуальна з огляду на свою багатомірність та поліфункціональність. Тому так важливо повернутися до витоків виникнення цього поняття і розглянути філософські підходи до вивчення історії, що існували в добу діяльності Г.Ф. Гегеля, представників романтизму та марксистів.

Мета статті. Дослідити місце принципу історизму у вченнях німецьких філософів доби романтизму, марксизму і послідовників ідей Гегеля. Визначити основний характер даного принципу, його концептуально-філософську спрямованість, порівняти спільні і відмінні риси методологічного підходу у різних площинах філософського вчення. Об'єктом дослідження є наукові праці німецьких вчених і їх філософська наповненість, предметом являється концептуалізація принципу історизму у наукових доробках.

Виклад основного матеріалу. Історизм – науковий метод, принцип розгляду світу, природних і соціально-культурних явищ в динаміці їх змін, становлення в часі, закономірному історичному розвитку, що передбачає аналіз об'єктів дослідження в зв'язку з конкретно-історичними умовами їх існування.

Сутність історизму полягає у «принциповій історизації нашого мислення про людину, його культуру та цінностях» [17]. Однак таке загальне формулювання розвиває плюралізм в трактуванні значення історизму.

Принцип історизму може бути розглянуто в різних аспектах і ракурсах:

- онтологічному – виступає в якості підстави (фундаментального принципу) філософської рефлексії;
- методологічному – як принцип наукового пізнання суспільства і культури;
- світоглядному – в якості підстави і орієнтиру людської діяльності (в цьому сенсі говорять про історизм в політиці, в політичній діяльності).

Всі ці аспекти історизму тісно взаємопов'язані.

Для філософсько-історичної рефлексії принцип історизму має конструктивне значення. Якщо окремі філософські дисципліни (логіка, гносеологія, філософська антропологія) можуть в ряді випадків абстрагуватися від вихідного факту історичності людського буття, то для філософії історії таке абстрагування неможливо в принципі. Однак в різних версіях філософії історії принцип історизму отримує різні і навіть несумісні один з одним інтерпретації. Саме трактування принципу історизму обумовлює змістовну і методологічну специфіку тієї чи іншої конкретної версії філософії історії. Історизм може комбінуватися або входити в протиріччя з іншими фундаментальними принципами європейської філософії і науки – субстанціалізмом, трансценденталізмом, телеологізмом, детермінізмом, об'єктивізмом, редукціонізмом, універсалізмом, презентизмом, тощо. Своєрідність того чи іншого способу трактування принципу історизму обумовлено не тільки тим, що він намагається стверджувати, але й тим, що заперечує.

Класична (метафізична) філософія історії є теорією всесвітньо-історичного процесу. Її витоки лежать в християнському світогляді і християнській картині світу. Родоначалником класичної європейської філософії історії є Августин Аврелій. У його вченні «Про Град Божий» вже чітко простежується конститутивність для будь-якої теорії історичного процесу, розрізнення емпіричної історії («історії земної») і історії онтологічної («історії небесної»). Зв'язок між цими вимірами історії в концепції Августина забезпечується завдяки людській особистості і божественній природі Ісуса Христа [8].

Класична філософія історії прагне зрозуміти історичний процес як «хід подій, котрий підлеглий єдиній формулі» [16]. Конкретний зміст цієї формули може мислитися по-різному, що породжує різноманіття теорій всесвітньої історії та задає творчу проблематику класичній історіософії.

У числі найважливіших атрибутивних характеристик філософії історії метафізичного типу, необхідно виділити наступні:

- 1) трансценденталізм і апіоризм;
- 2) презумпція «єдності історії» і констатація принципової можливості для людини досягнути сенс всесвітньої історії як цілості;
- 3) постановка питання про початок і генезис історії, позаісторичні підстави і витоки історичної реальності;
- 4) телеологізм, постановка питання про «кінець історії» і констатація його принципової можливості розв'язання [6].

У контексті класичної європейської історіософії можна виділити три основних напрями трактування принципу історизму: «романтичний» історизм, гегелівський історизм і марксистський історизм («історичний матеріалізм»). Пізніші трактування історизму, характерні для цілого ряду філософських напрямків ХХ століття, котрі вже явно не вкладаються в парадигму класичної історіософії і припускають відмову від побудови єдиної моделі всесвітньої історії.

«Романтичний» історизм. Найбільш раннє і чи не найстійкіше значення історизму склалося в інтелектуальному контексті німецького романтизму. Версія про те, що принцип історизму став відкриттям епохи романтизму, починаючи з роботи Фрідріха Мейнеке, стала загальноновизнаною. Цей перший тип історизму можна умовно позначити як «романтичний історизм».

«Виникнення історизму, – писав Мейнеке, – було однією з найбільших духовних революцій, пережитих європейською думкою» [10]. На рубежі ХVІІІ–ХІХ ст. історизм в більшій чи меншій мірі торкнувся всіх основних галузей філософського знання. Однак, як вважає Р.М. Габітова, історизм найменше був розвинений в гносеології, так як ключовий для німецького романтизму «принцип безпосереднього естетичного сприйняття перешкоджав осмисленню самого історичного процесу і розвитку знання» [4], в більшій мірі принцип історизму був розроблений романтиками (перш за все Гельдерліном, братами Шлегелями, Новалисом, Мюллером та ін.) в області натурфілософії, соціальної філософії, філософії історії та культури.

В ідейному контексті німецького романтизму відбувається дисциплінарне оформлення історичної науки і професіоналізація історичного знання (перш за все, завдяки роботам Л. фон Ранке, Б. Нибура, Т. Моммзена, Я. Буркхардта та ін.). Як зазначає Н. Берковський, «романтики – історики в загальному сенсі і в сенсі спеціального, тобто вчені в області культури, мистецтв, літератури» [2]. В світогляді романтиків історизм був істотною силою, адже вони його й узаконили – піднявши до наукового рівня і зробили обов'язковим для наступних поколінь.

Значення німецького романтизму для європейської філософії історії полягає у відкритті ідеї розвитку. Як відзначають І. Савельєва

і А. Полетаєв «в романтизмі ідея розвитку стає центральним філософським поняттям і інтелектуальним стрижнем мистецтва, громадської думки, історіографії» [14]. Ідея історичного розвитку і розуміння історії як цілісного процесу розвитку гратимуть ключову роль в філософії історії матеріального типу.

Особливу роль в становленні принципу історизму зіграла німецька історична школа права, родоначальником якої був Фрідріх фон Савінії. Він розглядав право як один із проявів «народного духу», а розвиток історії права порівнював з розвитком мови. «Історична школа права тяжіла до консерватизму і протистояла ліберальним та революційним проектам суспільної перебудови. Історична школа права склалася в ході полеміки з доктриною природного права (Дж. Локк, Ж.-Ж. Руссо, Ш. Монтеск'є), що панувала в епоху Просвітництва. У цьому ж ряду – боротьба історизму з освітянськими ідеями «природної релігії» (Д. Юм) і «природної моралі» (П. Гольбах). «Природне» в усіх зазначених випадках означає: позаісторичне, початкове, вкорінене у вічність і є незмінною «субстанцією», обумовлене самою природою людини» [11].

Ідейна спрямованість романтичного історизму майже цілком визначається протистоянням базової презумпції і принципів філософії Просвітництва. У зв'язку з цим можна виділити три найважливіших аспекти «романтичного» історизму:

- 1) критика універсализму і освітянського раціоналізму;
- 2) критика соціального утопізму;
- 3) ідея органічного розвитку і критика механістичної теорії суспільства та історії.

Прогресистські схеми історичного процесу спіраліся на характерне для епохи Просвітництва механістичне розуміння суспільства і людини. Представники німецького романтизму, навпаки, прагнули осмислити суспільство як органічну цілісність, розглядали сучасність як результат органічного історичного розвитку.

Таким чином, історизм в ідейному контексті німецького романтизму, будучи тісно пов'язаним з консервативним світоглядом мав антираціоналістичне і антиутопічне забарвлення. Тим не менш «романтичний» історизм зробив величезний вплив на наступні історіософські концепції як класичного (гегельянство, марксизм), так і не-класичного (неогегельянство, філософія життя, філософська герменевтика) спрямування.

Гегелівський історизм. У європейській філософії кінця XVIII – першої половини XIX ст. розвиток принципу історизму здійснювалося переважно у формі матеріальної філософії історії, представленої різними теоріями історичного процесу. Ключова роль в конституюванні цього типу історіософської рефлексії, безсумнівно, належить Георгу Вільгельму Гегелю.

Один з найбільш важливих мотивів історизму, присутній у всіх версіях європейської філософії історії – це антисубстанціалізм. У дослідницькій літературі неодноразово відзначався той факт, що послідовний субстанціалізм, представлений різними метафізичними системами, робив філософію історії не тільки зайвою, але і просто неможливою. Все дуже просто – при всіх відмінностях античної, середньовічної і кла-

сичної новоєвропейської філософської думки, їх об'єднувало прагнення до осягнення сущого, з точки зору вічності, абсолютного та стійкого.

Гегель запропонував радикальний перегляд класичного субстанціалізму і остаточно утвердження принципу історизму в європейській філософії. Він прагнув подолати характерний для новоєвропейської філософії дуалізм «субстанції» і «суб'єкта». Субстанція в системі гегелівського абсолютного ідеалізму «стає самостійним рушійним інструментарієм» [12]. «Субстанція втрачає якості само тотожності і незмінності. Розум розгортається в історичному часі, відкидаючи і залишаючи колишні форми позаду себе. Історичні форми істотні для духу, входять в його зміст, збагачують його і зберігаються в ньому як в знятому вигляді» [12]. Загалом завдяки гегелівській філософії вперше онтологічно обґрунтовується можливість і необхідність такої галузі знання, як філософія історії. Гегель визначав сенс цієї галузі філософського знання так: «Філософія історії пізнає лише певний зріз фактичної історії, а саме тільки її розумний зміст. Нерозумне, ірраціональне, випадкове, що не несе в собі необхідність, хоча і існує в історичному процесі – не цікавить філософію» [12].

Фундаментом гегелівської теорії всесвітньої історії виступає ідеалістичний панлогізм. Залежність Гегеля від класичного субстанціалізму найбільш яскраво проявляється в початковому положенні його історіософії: «Розум панував і панує в світі, а також і у всесвітній історії» [5]. Подання про розумний характер історичного процесу визначає загальний характер і спрямованість гегелівської історіософії, тому з неминучістю перетворює розроблену ним теорію всесвітньої історії в прикладну логіку. Примітно, що та модель історіософської рефлексії, яка отримала своє найбільш повне вираження в гегелівській теорії всесвітньої історії, згодом буде названа субстанціальною або субстанціалістською філософією історії.

Вплив субстанціалізму простежується не тільки в гегелівській історіософії, але і в інших версіях філософії історії XIX і XX ст. – як ідеалістичних (О. Шпенглер, Л. Карсавін, О. Шпанн), так і натуралістичних і матеріалістичних (еволюціонізм, марксизм). Ф. Анкерсміт свого часу влучно висловився про даний факт: «Історизм є свого роду будинок, розташований на півдорозі між есенціалізмом спекулятивних філософій, з одного боку, і постмодернізмом – з іншого, постмодернізм є послідовним і радикальним історизмом, який більше не зупиниться на півдорозі» [1]. Іншими словами, принцип історизму, на думку Анкерсміта, вже з самого початку свого виникнення містив в собі зачатки того, що згодом будемо названо «філософським постмодернізмом».

Марксистський історизм. Якщо романтичний історизм спрямований проти характерного для епохи Просвітництва механістичного світобачення, а гегелівський історизм пов'язаний з трансформацією принципу субстанціалізму, то марксистський історизм або його друга назва «історичний матеріалізм», в історико-філософському плані асоціюється з переглядом принципів телеологізму і провіденціалізму.

Марксистський історизм істотно відрізняється від гегелівського не тільки своєю «матеріалістичною» спрямованістю, але і спробою остаточного усунення з філософії історії та історичної науки елементів телеологізму і провіденціалізму. В «Радянській історичній енциклопедії» історизм визначається як «принцип наукового мислення, який розглядає всі явища які розвиваються на основі певних об'єктивних закономірностей» [9]. Визначальною для марксистського розуміння історії і принципу історизму виступає презумпція наявності в соціально-історичному бутті «об'єктивних закономірностей». На відміну від французьких просвітителів, які розглядали людську історію як процес реалізації певних надісторичних ідей і принципів, Маркс та Енгельс і їх послідовники бачили в історії закономірний процес розвитку, властивий як природі, так і суспільству. «Історію, – писав Маркс, – можна розглядати з двох сторін, її можна розділити на історію природи і історію людей. Однак обидві ці сторони нерозривно пов'язані; до тих пір, поки існують люди, історія природи і історія людей взаємно обумовлюють один одного» [9]. На відміну від більшості ідеалістичних історіософських концепцій, які отожднюють історію з історією духу (духовної культури), Маркс визнає нерозривний зв'язок власне людської (соціальної) історії з історією (еволюцією) природи.

Детальний опис марксистського розуміння принципу історизму дає

І.Д. Ковальченко: «Історизм, як методологічний принцип марксистської науки, вимагає вивчати будь-яке явище суспільного життя: по-перше, в його виникненні, зміні та розвитку, закономірностей і рушійних сил процесу; по-друге, у зв'язку з іншими явищами і умовами епохи, тобто з урахуванням того, що будь-яке явище і процес є лише елементи суспільної структури і її динаміки; по-третє, у зв'язку з конкретним досвідом історії, тобто з урахуванням єдності, наступності суспільного розвитку, в якому минуле і майбутнє тісно пов'язані» [7]. Іншими словами, в контексті марксистської схеми «всесвітньої історії» – говорити про історію як цілісність можна тільки в рамках тієї чи іншої історіософської концепції.

У контексті марксистської історіософської концепції істотне значення надається прогностичній функції соціально-історичного пізнання. Філософія історії матеріального типу претендує на те, щоб дати картину всієї історії, в тому числі і тих подій, які «повинні» статися в майбутньому. Згодом Поппер назве такий тип історіософської рефлексії історизмом [13]. Конститутивна риса історизму – віра в можливість передбачити майбутнє на підставі знання соціально-історичних «закономірностей».

Історичне пізнання, яке направляється принципом марксистського історизму, здатне не тільки пояснити події минулого, а й зазирнути в майбутнє: «Історичний підхід до явищ суспільного життя дозволяє не тільки правильно зрозуміти минуле і сьогодення, а й науково передбачити майбутнє» [3]. У марксистській філософії неодноразово підкреслювалася зв'язок принципу історизму з науковим розумінням історії і суспільства.

Методологічне значення історизму в марксистській філософії та історичній науці пов'язувалося

з тим, що послідовне застосування цього принципу дозволяє уникнути типових помилок в історичному пізнанні – архаїзації (минулого і сьогодення) та модернізації (минулого).

Оскільки в марксизмі визнається обумовленість справжнього минулим (історією, процесом розвитку), марксистський історизм може бути охарактеризований як історичний детермінізм. Принцип детермінізму традиційно протиставляється телеології, а детерміністські (матеріалістичні, натуралістичні) версії філософії історії – ідеалістичними.

У сучасній дослідницькій літературі структурну єдність детерміністських і телеологічних схем всесвітньої історії переконливо показує Б.Г. Соколов. На користь такого трактування свідчить той факт, що «в марксизмі визнається наявність не тільки закономірностей суспільно-історичного розвитку, а й цілі історії» [15].

Подібність марксизму з традиційною християнською (провіденціалістською) історіософією проявляється не тільки в допущенні цілі історії, а й у трактуванні ролі особистості в історії. У марксизмі, відзначає Соколов, «індивід не може скасувати дію загальних законів розвитку» [38, с. 230] подібно до того, як в християнській моделі всесвітньої історії індивід не може змінити задум Бога. Заперечуючи поняття «задуму Всевишнього» в марксизмі на його місце ставляться апріорні «закони всесвітньо-історичного розвитку». Тому як бачимо, антитеза історичного детермінізму і телеологізма є вдаваною. Детермінізм в марксистській філософії історії з самого початку є основним підходом і принципом.

Висновки і пропозиції. Підсумовуючи спільні риси всіх трактувань принципу історизму можна виділити основні з них:

- 1) відмова від презумпції наявності вічної і незмінної сутності людини і суспільства;
- 2) критика апріоризму, який стверджує позаісторичний характер ідей, принципів, цінностей;
- 3) відстоювання онтологічної специфіки історії та культури в порівнянні з «природою».

«Романтичний» історизм є антитезою універсалізму, соціальному утопізму і механіцизму філософії Просвітництва. Історизм в ідейному контексті німецького романтизму тісно пов'язаний з консервативним світоглядом.

У філософії історії Гегеля здійснюється синтез ідей класичного субстанціалізму (Декарт, Спіноза, французькі просвітителі) з ідеями німецького романтизму. Гегелівський історизм долає позаісторичне розуміння субстанції як самототожності і обґрунтовує можливість філософського осягнення історії. Гегелівська інтерпретація всесвітньої історії має яскраво виражений телеологічний характер, а історичні події інтерпретуються в світлі «кінця історії», який збігається з її метою.

Марксистський історизм спрямований проти телеологічного способу тлумачення історії та являє собою історичний детермінізм. Марксистська історіософія зорієнтована на пошук об'єктивних «законів» історичного розвитку і забороняє приписування історії трансцендентних цілей і смислів.

Класичний історизм (в трьох основних варіаціях) лежить в основі філософії історії метафізичного типу, представленої різними теоріями історичного процесу.

Список літератури:

1. Анкерсмит Ф.Р. История и тропология: взлет и падение метафоры / Пер. с англ. М. Кукарцева, Е. Коломеец, В. Катаева. М.: Прогресс-Традиция, 2003. – 496 с.
2. Берковский Н.Я. Романтизм в Германии. СПб.: Азбука-классика, 2001. – 512 с.
3. Бойченко І. Філософія історії // Філософський енциклопедичний словник / В.І. Шинкарук (голова редколегії) та ін. ; Л.В. Озадовська, Н.П. Поліщук (наукові редактори) ; І.О. Покаржевська (художнє оформлення). – Київ: Абрис, 2002. – С. 742 с.
4. Габитова Р.М. Философия немецкого романтизма: Гельдерлин, Шлейер-махер. М.: Наука, 1989. –160 с.
5. Гегель Г.В.Ф. Лекции по философии истории / Пер. с нем. А.М. Водена. СПб.: Наука, 2000. – 480 с.
6. Демин И.В. Проблема единства истории в контексте метафизической и пост-метафизической философии // XXI век: итоги прошлого и проблемы настоящего плюс. 2015. – С. 44-50.
7. Ковальченко И.Д. Марксистский историзм и его воплощение в современной советской исторической науке // И.Д. Ковальченко. Научные труды, письма, воспоминания (из личного архива академика): Сб. материалов / Сост., подготовка текста и примеч. Т.В. Ковальченко, Т.А. Кругловой, А.Е. Шикло. М., 2004. – С. 77-99.
8. Козарезова О.О. Концепция «двух градусов» Августина и тринитарный вопрос в историософии иоахимизма // Теория и практика общественного развития. 2013. – С. 187-190.
9. Кон И.С. Историзм // Советская историческая энциклопедия. Т. 6. М.: Советская энциклопедия, 1965. – С. 453-454.
10. Мейнеке Ф. Возникновение историзма / Пер. с нем. М.: Российская политическая энциклопедия (РОССПЭН), 2004. – 480 с.
11. Павленко Ю.В. Історіософія // Енциклопедія історії України : у 10 т. / редкол.: В.А. Смолій (голова) та ін. ; Інститут історії України НАН України. – К.: Наук. думка, 2005. – С. 591.
12. Перов Ю.В. Историчность и историческая реальность. СПб.: Санкт-Петербургское философское общество, 2000. – 144 с.
13. Поппер К. Ницета историзма. М.: Прогресс, 1993. – 185 с.
14. Савельева И.М., Полетаев А.В. История и интуиция: наследие романтиков. М.: ГУ ВШЭ, 2003. – 52 с.
15. Соколов Б.Г. Генезис истории. СПб.: Алетейя, 2003. – 372 с.
16. Соколов Б.Г. Дильтей и универсальная история: начало распада // Studia Culturae. Альманах кафедры философии культуры и культурологии и Центра изучения культуры философского факультета Санкт-Петербургского государственного университета. Вып. 4. СПб.: Санкт-Петербургское философское общество, 2002. С. 17-35.
17. Трельч Э. Историзм и его проблемы / Пер. с нем. Л.Т. Мильской. М.: Юрист, 1994. – 719 с.

Шпачинский И.Л., Матюшенко А.В.

Николаевский национальный университет имени В.А. Сухомлинского

ФИЛОСОФСКИЙ ПРИНЦИП ИСТОРИЗМА В ПЛОСКОСТИ ИЗУЧЕНИЯ РОМАНТИКОВ, МАРКСИСТОВ И ПОСЛЕДОВАТЕЛЕЙ ГЕГЕЛЯ

Аннотация

В статье рассматриваются основные трактовки принципа историзма в контексте классической философии истории: «романтический» историзм, гегелевский историзм, марксистский историзм. В ходе описания делается упор, на то что принцип историзма имеет конструктивное значение для философско-исторической рефлексии. Однако, в разных версиях историософии этот принцип имеет разные, а иногда несовместимые друг с другом интерпретации. В процессе исследования применялся сравнительный (компаративный) метод исследования, использовался проблемно-тематический способ анализа и изложения материала. Классический историзм является фундаментальной установкой метафизической философии истории, а его основными чертами принято считать: линейную концепцию времени, идея развития (прогресса), детерминизм и телеологизм, презумпцию наличия универсальных закономерностей исторического развития.

Ключевые слова: историзм, история, философия истории, историософия, классическая философия, метафизика, немецкий романтизм, Гегель, Маркс, субстанциализм, трансцендентализма.

Shpachinsky I.L., Matiushenko A.V.

V.O. Sukhomlynsky National University of Mykolayiv

PHILOSOPHICAL PRINCIPLE OF HISTORISM IN THE PLANE OF STUDYING ROMANCE, MARXISTS AND FOLLOWERS OF HEGEL

Summary

The article deals with the main interpretations of the principle of his-toricism in the context of the clas-sical philosophy of history: "romantic" histori-cism, Hegelian historicism, Marxist historicism. The de-scription emphasizes that the principle of historicism has a constructive significance for philosophical and historical reflection. However, in different versions of historiosophy, this principle has different, sometimes incompatible interpretations. In the course of the study, comparative (comparative) method of research was used, the problem-thematic method of analysis and presentation of the material was used. Classic historicism is the fundamental setting of the metaphysical philosophy of history, but its main features are assumed to be: the linear concept of time, the idea of development (progress), determinism and teleolo-gism, the presumption of the availability of universal laws of historical development.

Keywords: historicism, history, philosophy of history, historiosophy, classical philosophy, metaphysics, German romanticism, Hegel, Marx, substantialism, transcendentalism.

ЮРИДИЧНІ НАУКИ

УДК 346.26:339-028.27(477)

ПРОБЛЕМИ ПРАВОВОГО РЕГУЛЮВАННЯ ЕЛЕКТРОННОЇ КОМЕРЦІЇ

Артеменко Д.С., Бражник В.О.

Національний юридичний університет імені Ярослава Мудрого

У статті висвітлюються проблеми правового регулювання електронної комерції в Україні. Зокрема, автори, розглядаючи феномен електронної комерції та електронного бізнесу у площині господарських відносин, досліджують особливості правового регулювання електронної комерції, шляхом дослідження його розвитку на міжнародному та національному рівнях. Також проаналізовано поняття, ознаки та сферу застосування електронної комерції, на основі чого окреслено проблеми та перспектив нормативного регулювання зазначеної сфери.

Ключові слова: електронна комерція, електронна торгівля, електронний бізнес, Інтернет-торгівля.

Постановка проблеми. Для розвитку цивілізованих ринкових відносин важливим є формування інформаційного суспільства, в становленні якого одну з основних ролей відіграє інформатизація. Від інформаційних технологій залежить не тільки технологічний, але і соціальний прогрес, місце країни в світовій економіці, її роль в міжнародному поділі праці, здатність розвивати демократичні інститути, зростання кількості нових робочих місць. Тому не дивно, що наразі стрімкий розвиток сучасних інформаційних технологій і всесвітньої мережі Інтернет відіграють важливу роль в різних сферах життєдіяльності, істотно сприяють активізації цивільного та господарського обороту і руху підприємництва в напрямку світової глобалізації. У зв'язку з безперервним розвитком інформаційних мереж з'являються і нові суспільні інститути, такі як електронна комерція.

Однак, незважаючи на стрімке поширення електронної комерції в Україні, у вітчизняній нормативно-правовій базі і досі велика кількість питань в цій сфері залишається неврегульованим, що нерідко призводить до порушення прав та інтересів фізичних і юридичних осіб. Таким чином, саме належне та ефективне правове регулювання розглянутих проблем на сьогоднішній день є особливо актуальним.

Аналіз останніх досліджень і публікацій. Розглядаючи феномен електронної комерції та електронного бізнесу у площині господарських відносин, вітчизняні та зарубіжні вчені у своїх дослідженнях звертали увагу на різні аспекти даного питання. Так, серед вітчизняних науковців та дослідників країн СНД слід відзначити теоретичні розробки і положення наукових праць учених-правників та економістів, зокрема, Ю.К. Базанова, В.М. Брижка, В.М. Бутузова, Н.М. Васильєвої, А.П. Вершиніна, В.Д. Гавловського, М.П. Ковалюка, В.С. Цимбалюка, М.Я. Швеця та інших. Серед іноземних дослідників, які присвятили свої роботи проблемам розвитку сфери електронної комерції, можна виділити Г. Дункана, Л. Едвордса, С. Коппера, Д. Кембел, М.П. МакКартні, К. Пейтеля, А. Саммера, Й. Снайдер, Д. Спіндер. Але, ряд проблемних питань, які

стосуються правового регулювання електронної комерції, зокрема і на вітчизняному рівні, залишаються не вирішеними.

Мета статті. Головною метою даної статті є дослідження особливостей правового регулювання електронної комерції, шляхом детального розгляду та вивчення його розвитку на міжнародному та національному рівнях; проаналізувати поняття, ознаки та сферу застосування електронної комерції; окреслення проблеми та перспектив нормативного регулювання електронної комерції.

Виклад основного матеріалу. Починаючи з кінця ХХ століття, визначальним чинником, що змінив тип взаємовідносин в економіці та суспільстві, стало виникнення та розповсюдження інформаційно-комунікаційних технологій, зокрема мережі Інтернет. З огляду на це, уряди багатьох країн світу проголосили основним напрямом своєї діяльності розбудову так званого інформаційного суспільства. Тому на міжнародному рівні почалася активна робота по створенню належного правового забезпечення електронної комерції.

Першим кроком у галузі розвитку міжнародного права щодо регулювання електронної комерції став прийнятий Резолюцією Генеральної Асамблеї ООН 16.12.1996 року Типовий закон «Про електронну торгівлю» (так званий Типовий закон ЮНСІТРАЛ). Так, в Типовому законі UNCITRAL: наведено термінологічний і понятійний апарат; регламентовані питання про юридичну силу повідомлень і передачі даних; врегульовано укладення договорів в електронній формі та викладені їх основні ознаки; визначені принципи міжнародної торгівлі в епоху інформаційних магістралей; врегульовані питання документообігу перевезення вантажів [1].

Таким чином, можемо стверджувати, що цей документ заклав фундамент правового регулювання діяльності в сфері електронної торгівлі та хоча і має рекомендаційний характер повинен використовуватися для уніфікації міжнародного і національного законодавства.

Іншим, не менш важливим документом, формуючим міжнародне право у сфері електронної комерції, є Типовий закон UNCITRAL про електронні підписи. Закон застосовується в тих ви-

падах, коли електронний підпис використовується в контексті торговельної діяльності і не має переважної сили по відношенню до будь-яких норм права щодо захисту споживачів. Закон UNCITRAL про електронні підписи від 2001 року встановлює режим для технологій створення електронних підписів; положення про дотримання вимоги про наявність підпису; поведінку підписанта; поведінку постачальника сертифікаційних послуг; процедуру визнання іноземних сертифікатів і електронних підписів [2].

Поряд з нормотворчою діяльністю ООН у формуванні міжнародного права у сфері електронної торгівлі, активну участь бере і Європейський Союз. Серед них можна виділити: Конвенцію про захист осіб у зв'язку з автоматизованою обробкою персональних даних від 28 січня 1981 року (Страсбург); Типову угоду обміну при міжнародному комерційному використанні електронного обміну даними, прийняту Європейською економічною комісією ООН і Центром ООН 23.06.95 року; Угоду про електронну комерцію (Рекомендація № 31, прийнята Центром ООН сприяння торгівлі та електронного бізнесу (UN / CEFAC), березень 2000 року Женева); Конвенцію про інформаційне та правове співробітництво, що стосується «Інформаційних суспільних послуг» від 04.10.2001 року; Конвенцію Ради Європи про кіберзлочинність від 23.11.2001 року; Декларацію про глобальну електронну комерцію, затверджену Конференцією Міністрів Світової Організації Торгівлі (WT / MIN (98) DEC / 2); Директиву ЄС «Про електронну комерцію» від 08.06.2000 року; Директиву ЄС «Про правила і оподаткування Інтернет торгівлі» від 01.04.2004 року; Резолюцію Європейського парламенту щодо безпечного використання Інтернету та нових он-лайн технологій від 02.12.2004 року [12].

Тож, виходячи з викладеного, бачимо, що в системі пріоритетних напрямків розвитку господарської діяльності провідних світових держав питання електронної комерції зайняло важливе місце. Тому, в даному напрямку поряд з міжнародним правом, активно розвивається і національне законодавство окремих країн світу, зокрема, ними приймаються різні нормативно-правові акти, що регулюють діяльність у сфері Інтернет торгівлі.

В нашій державі початок правового регулювання діяльності у сфері високих технологій було закладено у 1998 році з прийняттям Верховною Радою України (далі ВРУ) Закону «Про Національну програму інформатизації». Тоді ж була схвалена Концепція Національної програми інформатизації та прийнято Закон України «Про затвердження завдань Національної програми інформатизації на 1998-2000 роки» [11, с. 113].

У травні 2003 року ВРУ прийнято Закон України «Про електронні документи та електронний документообіг», який визначає поняття електронного документа та електронного документообігу, закріплює світові тенденції щодо визнання юридичної сили електронного документа, вказує на права та обов'язки суб'єктів електронного документообігу, їх відповідальність і т. ін. У даному Законі дотриманий функціонально-еквівалентний підхід до розуміння електронного документа, запропонований Типовим законом ЮНСІТРАЛ «Про електронну комерцію» [4].

Також слід звернути увагу на Закон України «Про основні засади розвитку інформаційного суспільства в Україні на 2007-2015 роки» від 09.01.2007 року, який парламент прийняв з метою реалізації завдань щодо розвитку інформаційного суспільства в Україні. Цей документ став концептуальною основою для розробки завдань щодо розвитку інформаційного суспільства в Україні. Він, зокрема, декларує державну підтримку нових «електронних» секторів економіки (торгівлі, надання фінансових і банківських послуг), удосконалення законодавства з регулювання інформаційних відносин. Цікавим є положення вказаного Закону про необхідність прийняття Інформаційного кодексу України, включивши до нього розділи, про принципи електронної комерції [5].

Правовий статус електронного цифрового підпису та відносини, що виникають при використанні електронного цифрового підпису, до 01.11.2018 року регулював Закон України «Про електронний цифровий підпис» від 22.05.2003 року, який регламентував використання електронного цифрового підпису, тобто присвячений окремому блоку суспільних відносин в сфері електронної комерції, вводить певний термінологічний апарат, а також визначає поняття та правовий режим електронного цифрового підпису [6]. Наразі ця сфера врегульована Законом України «Про електронні довірчі послуги» від 05.10.2017 року [7].

Правове регулювання електронної комерції здійснюється також в певній мірі і Цивільним кодексом України (далі ЦКУ). Так, у ньому міститься положення, яке допускає можливість укладення угоди за допомогою електронних засобів зв'язку, – відповідно до ч. 1 ст. 207 ЦКУ України правочин вважається вчиненим у письмовій формі, якщо його зміст зафіксований в одному або кількох документах (в тому числі електронних), у листі, телеграмах, якими обмінялися сторони. Угода визнається укладеною в письмовій формі, якщо воля сторін виражена за допомогою електронного або іншого технічного засобу зв'язку. Також у ч. 3 ст. 207 ЦКУ передбачено, що використання при вчиненні правочинів факсимільного відтворення підпису за допомогою засобів механічного, електронного або іншого копіювання, електронного підпису або іншого аналога власноручного підпису допускається у випадках, встановлених законом, іншими актами цивільного законодавства, або за письмовою згодою сторін, у якій мають міститися зразки відповідного аналога їхніх власноручних підписів [3]. Разом з тим, слід зазначити, що вищевказані норми ЦКУ набули такого змісту під впливом основного нормативного акту у сфері регулювання електронної комерції в Україні – Закону України «Про електронну комерцію» № 675-VIII від 03.09.2015 року.

Так, Закон України «Про електронну комерцію» є прогресивним актом, оскільки регулює значний масив суспільних відносин, які до його прийняття взагалі перебували поза межами правового поля. Хоча на нашу думку окремі його положення потребують доопрацювання та вдосконалення. Однак, серед позитивних нововведень аналізованого Закону потрібно виділити наступні: ним узаконені принципи електронної комерції;

наведені тлумачення основних термінів; введено положення про учасників електронної комерції та визначено їх правовий статус; на покупця продукції через мережу Інтернет поширено правовий режим Закону України «Про захист прав споживачів»; викладені права і обов'язки сторін; наведені вимоги щодо інформації про об'єкти торгівлі; детально регламентовано процедуру укладення електронних угод; введено положення про захист персональних даних. Важливим є й те, що тепер укладена в електронному вигляді угода прирівнюється до паперової. У зв'язку з цим такі угоди можуть бути використані як доказ у суді, що є прогресивним кроком. Істотним нововведенням також є покладення на продавця обов'язків з надання інформації, відтепер він зобов'язаний надавати повну і достовірну інформацію про себе іншим учасникам правовідносин, надавати повну і достовірну інформацію про характеристики товару, забезпечувати повну відповідність предмету електронного договору, узгодженого сторонами, кількісним та якісним характеристикам. Новим є й те, що покупець в електронній сфері також тепер захищений Законом «Про захист прав споживачів» [8].

Важливим також є те, що до введення Закону України «Про електронну комерцію» визначення дефініції «електронна комерція» у вітчизняному законодавстві було відсутнє. Так, відповідно до п. 1 ч. 1 ст. 3 Закону електронна комерція – це відносини, спрямовані на отримання прибутку, що виникають при здійсненні операцій щодо придбання, зміни або припинення цивільних прав та обов'язків, здійснені дистанційно з використанням інформаційно-телекомунікаційних систем, внаслідок чого в учасників таких відносин виникають права і обов'язки майнового характеру.

Необхідно звернути увагу і на те, що цією статтею вирішено дискусій про співвідношення понять «електронна комерція» та «електронна торгівля», оскільки, електронною торгівлею визначено тепер господарську діяльність у сфері електронної купівлі-продажу, реалізація товарів дистанційним способом покупцеві шляхом здійснення електронних угод з використанням інформаційно-телекомунікаційних систем [8]. Таким чином, електронна торгівля є складовою частиною електронної комерції.

Виходячи з наведеного визначення Ю. Асадчев виокремлює наступні ознаки, притаманні електронній комерції: 1) комплексність: електронна комерція є системним поняттям, яке включає відносини в сферах електронних документів і документообігу, укладання угод, використання електронних підписів; 2) наявність мережі електрозв'язку: середовищем для здійснення угод і надання банківських послуг є мережа електрозв'язку; 3) диспозитивний підхід до вибору мережі електрозв'язку: не потрібно використання конкретної мережі; 4) невичерпність переліку угод, які можуть укладатися з використанням мереж електрозв'язку: законодавством не встановлено обмежень ні щодо предмета, ні щодо виду угод, що укладаються вище зазначеним способом [9].

Отже, можемо зробити висновок, що електронній комерції притаманні всі ознаки підприємницької (комерційної) діяльності, однак із засте-

реженням, що вона здійснюється за допомогою Інтернету або інших мереж.

У зв'язку зі специфічним характером інституту електронної комерції важливим є визначення суспільних відносин, що входять у цю сферу. Так, електронна комерція включає наступні три групи суспільних відносин:

1) відносини, пов'язані з укладанням угод в сфері господарювання з використанням мережі електрозв'язку;

2) відносини, пов'язані з використанням і обміном електронними документами;

3) відносини, пов'язані з використанням електронних підписів.

Таким чином, виходячи із специфічного характеру суспільних відносин, які входять до сфери електронної комерції, на практиці виникає ряд проблемних моментів. Серед основних можна виділити наступні: проблема індивідуалізації суб'єктів;

– складності в підтвердженні отримання акцепту, переданого з використанням інформаційних мереж;

– проблема визначення законодавства, що застосовується в зв'язку з транснаціональним характером електронної комерції;

– відсутність чіткої міжнародної уніфікації положень в сфері електронної комерції;

– специфічний характер правовідносин;

– швидкий розвиток інформаційних технологій, що ускладнює оперативне правове реагування і внесення відповідних змін до законодавства.

Тож, як бачимо, незважаючи на значний крок у сфері електронної комерції, зроблений у зв'язку з прийняттям Закону України «Про електронну комерцію», багато проблем залишаються ще невирішеними. Такі проблеми пов'язані перш за все з тим, що велика частина ринку онлайн комерції знаходиться і досі в тіні, і оскільки контроль за його суб'єктами мало можливий, то виведення ринку в правове поле є також досить складним завданням. Також не сприяє вирішенню проблемних моментів відсутність чіткого механізму ведення бухгалтерського обліку та системи оподаткування в цій сфері. Крім того, в Україні досі остаточно не врегульовані питання щодо вирішення спорів між особами, що уклали електронну угоду.

Отже, державні органи провели значну роботу щодо правового регулювання електронної комерції, але разом з тим правове поле у цій сфері далеко не ідеальне і потребує вдосконалення. В даному аспекті слушною є думка Р.І. Байцара, що потрібно максимально гармонізувати законодавчу базу України з європейською, щоб не виникало непорозумінь під час здійснення електронної комерції. Що ж до наведених понятійно-категоріального апарату, то його також необхідно зробити ідентичним в усіх документах, прийнятих в Україні. Наступними кроками розвитку електронної комерції в Україні мають стати підготовка підзаконних актів, які мають, наприклад, визначити, яка діяльність має ліцензуватися, а яка – ні, та створення системи якості для електронної комерції (створення каталогу веб-сайтів, яким можна довіряти) [10].

Висновки. Таким чином, в останні роки в Україні склалися передумови для розвитку

електронної комерції. У той же час є ряд стримуючих факторів, які можуть стати серйозною перешкодою для розвитку цього виду підприємницької діяльності. Один з таких факторів – це протиріччя між тому що теорія не співпадає з практикою. Для активного розвитку електрон-

ної комерції в Україні необхідна державна підтримка підприємців, в тому, вдосконаленням нормативної бази, зокрема, яка регулює питання електронної комерції. Для держави це є одним з пріоритетних завдань розвитку законодавства та економіки в цілому.

Список літератури:

1. Типовий закон про електронну торгівлю Комісії Організації Об'єднаних Націй з права міжнародної торгівлі: Міжнародний документ від 16.12.1996 року. URL: http://zakon.rada.gov.ua/laws/show/995_321.
2. Типовий закон ЮНСІТРАЛ про електронні підписи: Міжнародний документ від 05.07.2001 року. URL: http://zakon.rada.gov.ua/laws/show/995_937.
3. Цивільний кодекс України: Закон України від 16.01.2003 № 435-IV. Відомості Верховної Ради України (ВВР), 2003. № 40-44. Ст. 356.
4. Про електронні документи та електронний документообіг: Закон України від 22.05.2003 № 851-IV. Відомості Верховної Ради України (ВВР), 2003. № 36. Ст. 275.
5. Про Основні засади розвитку інформаційного суспільства в Україні на 2007-2015 роки: Закон України від 09.01.2007 № 537-V. Відомості Верховної Ради України (ВВР), 2007. № 12. Ст. 102.
6. Про електронний цифровий підпис: Закон України від 22.05.2003 № 852-IV (втрата чинності від 07.11.2018). Відомості Верховної Ради України (ВВР), 2003. № 36. Ст. 276.
7. Про електронні довірчі послуги: Закон України від 05.10.2017 № 2155-VIII. Відомості Верховної Ради України (ВВР), 2017. № 45. Ст. 400.
8. Про електронну комерцію: Закон України від 03.09.15 № 675-VIII. Відомості Верховної Ради України (ВВР), 2015. № 45. Ст. 410.
9. Асадчев Ю. Ринок електронної комерції в Україні. URL: <https://webcache.googleusercontent.com/search?q=cache:twQQmADvX3UJ:https://blog.liga.net/user/yuasadchev/article/27970+&cd=6&hl=ru&ct=clnk&gl=ua>.
10. Байцара Р.І., Зеліско А.М. Розвиток нормативно-правового регулювання електронної комерції в Україні. URL: http://webcache.googleusercontent.com/search?q=cache:s2uDRCMKKfKJ:www.irbis-nbuv.gov.ua/cgi-bin/irbis_nbuv/cgiirbis_64.exe%3FC21COM%3D2%26I21DBN%3DUJRN%26P21DBN%3DUJRN%26IMAGE_FILE_DOWNLOAD%3DI%26Image_file_name%3DPDF/ssia_2016_3_13.pdf+&cd=2&hl=ru&ct=clnk&gl=ua.
11. Чучковська А. Електронна комерція: деякі проблеми правового регулювання. Право України. 2013. № 1. С. 111-116.
12. Шумейко І.В. Проблеми правового регулювання електронної комерції в Україні та різних країнах світу. URL: http://webcache.googleusercontent.com/search?q=cache:uni7jAs-_l0J:www.spilnota.net.ua/ua/article/id-1976/+&cd=1&hl=ru&ct=clnk&gl=ua.

Артеменко Д.С., Бражник В.А.

Национальный юридический университет имени Ярослава Мудрого

ПРОБЛЕМЫ ПРАВОВОГО РЕГУЛИРОВАНИЯ ЭЛЕКТРОННОЙ КОММЕРЦИИ

Аннотация

В статье освещаются проблемы правового регулирования электронной коммерции в Украине. В частности, автор, рассматривая феномен электронной коммерции и электронного бизнеса в плоскости хозяйственных отношений, исследует особенностей правового регулирования электронной коммерции, путем исследования его развития на международном и национальном уровнях. Также проанализированы понятие, признаки и сфера применения электронной коммерции, на основе чего обозначены проблемы и перспективы нормативного регулирования указанной сферы.

Ключевые слова: электронная коммерция, электронная торговля, электронный бизнес, Интернет-торговля.

Artemenko D.S., Brazhnik V.A.

Yaroslav Mudryi National Law University

PROBLEMS OF LEGAL REGULATION OF THE ELECTRONIC COMMERCE

Summary

The article deals with problems of legal regulation of e-commerce in Ukraine. In particular, the authors, considering the phenomenon of e-commerce and e-business in the area of economic relations, explores the peculiarities of the legal regulation of e-commerce by studying its development at the international and national levels. Also, the concept features and scope of e-commerce application are analyzed, on the basis of which the problems and prospects of normative regulation of the mentioned sphere are outlined.

Keywords: e-commerce, electronic business, Internet-trading.

ПЕРЕВАГИ ТА НЕДОЛІКИ ІНСТИТУТУ НЕГЛАСНИХ СЛІДЧИХ РОЗШУКОВИХ ДІЙ

Берник В.В.

Національний юридичний університет імені Ярослава Мудрого

Дана стаття присвячена досконалому вивченню інституту негласних слідчих розшукових дій, та обговоренню ряду проблемних питань даного інституту та його вдосконалення. Висвітлено позитивні та негативні аспекти процесуальної діяльності. Розкриваємо шляхи вирішення спірних питань. Наводимо знання працівників у даній сфері, аби матеріал був підкріплений не лише теоретичними знаннями, а й практичними поглядами. Для того, щоб повною мірою проаналізувати даний інститут нам необхідні детально опрацювати всі спірні моменти.

Ключові слова: Кримінальний процесуальний кодекс України, негласні слідчі розшукові дії, порушення прав.

Вступ. Питання, що зв'язане з дослідженням інституту негласних слідчих розшукових дій, є досить актуальним на сьогоднішній час. Багато науковців, а саме, Богунов В.О., Грошевий Ю.Н., Фомін С.Б., Глушков В.О. та інші висвітлювали дану тему у своїх роботах. Проаналізувавши точки зору науковців, а також практиків, можемо дійти висновку, що даний інститут містить як безліч позитивних моментів, так і деякі спірні питання.

Постановка проблеми. Ціллю дослідження даної роботи є виявлення перспектив і недоліків інституту негласних слідчих розшукових дій, опрацювання позицій вчених щодо подальшого розвитку цього інституту, вказівка на власні позиції щодо вдосконалення інституту процесуальної самостійності слідчого та оприлюднення висновків.

Виклад основного матеріалу дослідження. Інститут негласних слідчих дій є вагомим елементом у контексті досудового розслідування, а також і в житті пересічних громадян, які потрапляють в поле зору кримінального переслідування. Завданням даної статті є проаналізувати сам інститут, акцентувати увагу на нагальній проблемі яка існує в НСРД, та запропонувати шляхи її вирішення. В зазначених відносинах завжди існувало дві протилежні за своєю суттю сторони. У однієї з них було безліч можливостей, а інша таких переваг немала, в результаті чого й виникають проблеми про які я вам розповім.

Для того аби забезпечити права, а також інтереси осіб, що є законні у розумінні кримінального провадження, дозволяється застосувати негласні слідчі (розшукові) дії якщо ми не маємо змоги отримати інформацію в інший спосіб та якщо даний злочин відповідає встановленим законом категоріям тяжкості, а саме є тяжкими та особливо тяжкими (ч. 2 ст. 246 КПК). У даній статті не міститься відомостей щодо зняття інформації з електронних інформаційних систем (ч. 2 ст. 264 КПК) та встановлення місцезнаходження радіоелектронного засобу (ст. 268 КПК). Це каже нам про те, що ми можемо їх застосовувати щодо злочинів, які не відносяться до категорії тяжких або особливо тяжких. Я вважаю, що це пояснюється тим, що ці різновиди негласних слідчих дій дещо менше порушують права осіб з приводу яких вони проводяться. На рахунок встановлення місцезнаходження радіоелектронного засобу, то я погоджуюсь, що втручання в сферу особистих прав є меншим якщо досліджувати це питання у порівнянні, але щодо зняття інформації з електронних інформаційних систем, то на мою

думку це тотальне втручання у приватне спілкування і якщо вже законодавець хоче не ставити їх у прив'язці з тяжкими і особливо тяжкими злочинами, і це не є випадковістю у вигляді його недопрацювання, то нехай більше конкретизує в яких випадках і до яких ситуацій можна застосовувати ці негласні слідчі дії не прив'язуючись до тяжкості. Це викликає плутанину і спірні моменти.

Варто відмітити, що схожість негласних слідчих (розшукових) дій, як і всіх негласних засобів отримання доказів, згідно з результатами аналізу закордонної та національної оперативно-розшукової, слідчої а також судової практики, є не лише дієвим засобом отримання доказів у кримінальному провадженні, що є позитивним моментом, а й способом різкого порушення прав, основоположних свобод, а також законних інтересів осіб, які включені в його поле зору. Отже, використання таких засобів у кримінальному процесі вимагає як постійного покращення їх оперативності, так і гарантій законності, так як процесуальна форма провадження НСРД є недоопрацьованою, що породжує непорозуміння під час використання їх результатів у доказуванні.

Варто зазначити, що негласні слідчі розшукові дії мають свої структурні елементи, що тісно пов'язані між собою та становлять єдину систему.

Проблематикою даного інституту займався вчений Є.Д. Лук'янчиков, який зазначав на рахунок того, чи є взагалі якась із негласних слідчих (розшукових) дій, яка б повністю виключала втручання у приватне спілкування, тобто він ставив під сумнів саме унеможливлення втручання як такого, з чим я погоджуюсь. «Інші негласні слідчі (розшукові) дії» передбачені (§ 3 гл. 21 КПК України) включають обстеження публічно недоступних місць, житла чи іншого володіння особи (ст. 267 КПК України), в момент проведення якого слідчий повністю вивчає їх обстановку, виявляє, фіксує, у разі необхідності створює копії або зразки предметів, документів тощо. Лук'янчикова ставить доцільне запитання: чи можливо вважати такі дії невтручанням у приватне спілкування? Відповідь є передбачуваною [9, с. 32]. Зрозумілим є й те, що аудіо, відеоконтроль місця (ст. 270 КПК України) та багато інших негласних слідчих (розшукових) дій також забезпечують доступу до приватного спілкування, і взагалі важко уявити даний процесуальний інститут без цього. Проте варто зауважити, що законотворча діяльність, доприкладу, ЗУ «Про оперативно-розшукову діяльність» є прогресивним кроком на шляху до зменшення відсо-

тка порушень прав і свобод людини, як зазначав Глущков В.О. у своїй праці [6, с. 2].

На сьогоднішній день залишається невирішеною проблемою часте оскарження правомірності НСРД і я намагатимусь надати своє пояснення цьому і шляхи вирішення. Для того, аби вчинити дію, необхідно мати підставу, яка б була обумовлена обставинами. Дане твердження стосується й НСРД.

Прокурор повинен довести перед слідчим суддею, який розглядатиме клопотання, що отримана інформація є законною, що злочин відповідає тяжкості, а також те, чи ми можемо отримати відомості, які самостійно, чи в сукупності становлять вагоме значення для розкриття злочину, чи встановлення особи, яка його вчинила.

Ці підстави повинні бути фактичними даними, які кажуть, що потрібно застосувати саме дану слідчу дію, а не іншу, для того аби вирішити завдання кримінального провадження. Дані відомості повинні нас переконувати в тому, що за допомогою гласних слідчих дій бажаного результату досягти неможливо.

Відсутність змоги отримати інформацію про обставини злочину виступає підставою для проведення негласних слідчих дій.

Дотримання вимог щодо підстав є гарантією насамперед законності, що виключає великою мірою поле для зловживання і що в свою чергу є позитивним [4, с. 2].

Щодо самих підстав, то варто зазначити, що до належать них:

1. Отримання з різних джерел інформації про злочин, що готується.

2. Інформація щодо злочину, який вчинено невизначеною особою, про осіб, які готують, або вчинили злочини, чи про осіб, які переходять від органів розслідування, чи ухиляються від кримінальної відповідальності.

Підстави самі по собі як поняття в даній категорії, яких потрібно дотримуватися, розуміються як показник законності проведення негласних слідчих (розшукових) дій, оскільки на практиці виникає безліч спірних моментів щодо цього інституту який на думку багатьох людей порушує їх права, свободи і законні інтереси. Я вважаю, що в людей має бути розуміння того, що уникнути порушень в даній ситуації не виявляється можливим, але мета це виправдовує. В нашій ситуації підстави виступають критерієм правомірності.

Дещо вище я зазначав на рахунок системи, чинниками, що її формують є форма у якій слідчі дії проводяться, передбачені КПК, гарантії законності, порядок використання тієї інформації, яку ми отримали.

На рахунок гарантування прав та законних інтересів осіб щодо яких проводяться негласні слідчі дії варто зазначити те, що КПК України на даний час хоч і має недоліки, але все ж його можна назвати відповідним. В ньому врахований багатобачий правовий досвід як провідних країн Європи так і вітчизняний досвід, який формувался протягом років. Дані зміни носять позитивний характер, в результаті цього збільшено можливості захисту підозрюваного від кримінального переслідування, посилення охорони прав і свобод, а також розширено коло гарантій прав людини, покращено систему доказування.

Даний процесуальний інститут має багато запечень так і позитивних моментів. Це явище є пе-

редбачуваним так як сюди належать дії з боку органів влади, які значною мірою втручаються в життя людей, що не може подобатись. Сюди віднесемо зняття інформації з транспортних телекомунікаційних мереж, також накладення арешту на кореспонденцію, аудіо-, відеоконтроль особи, проведення огляду і виїмки кореспонденції, зняття інформації з транспортних телекомунікаційних систем, установа мисцезнаходження радіоелектронного засобу спостереження за особою річчю або місцем, обстеження публічно недоступних місць, житла чи іншого володіння особи, негласне отримання зразків, необхідних для порівняльного дослідження, та інші. Виходячи з цього ми втручаємось в будь-яку сферу приватного життя незалежно від її роду.

В результаті цього виникає головне запитання, як провести негласну слідчу дію законно, щоб уникнути проблем в майбутньому. І я переконаний, що чинний КПК України містить низку вимог і гарантій, щоб конституційні права та свободи людини і громадянина залишались захищеними. Питання в тому чи дотримуються цих вимог.

Рішення про проведення НСРД приймається слідчим, прокурором та у визначених законом випадках слідчим суддею за поданням прокурора чи слідчого погодженого з прокурором. Дане положення зазначає високий рівень на якому здійснюються дані дії. Варто зазначити, що суддею, який приймає рішення на рахунок проведення цих слідчих дій може бути голова чи уповноважений ним інший суддя Апеляційного суду області. Його статус виступає як додаткова гарантія прав і свобод людини та уникнення помилок, так як стаж його роботи не менше 5 років, плюс має вагомий досвід. Висновком є те, що не будь-хто може проводити негласні слідчі дії, що вносить ясність з приводу притягнення до кримінальної відповідальності. Щодо слідчого то він також наділений таким правом, але з обмеженнями і оперативні працівники за його вказівкою. Це ще один крок до захисту особи, так як завданням слідчого є швидке, повне і неупереджене розслідування справи, а також захист прав і свобод людини, чого не можемо сказати про оперативно-розшукові підрозділи функція розкриття та розслідування яких була але навіть не основною.

Підставою проведення негласної слідчої дії є юридична та фактична підстави. Про фактичні підстави можемо говорити, коли ми обмежуємо конституційні права людини в результаті того, що нездатності отримати інформацію про злочин і про особу яка його вчинила в іншим чином; НСРД, що зазначені в ст. ст. 260-264 (в частині дій, що проводяться за ухвалою слідчого судді), якщо вчинений злочин є тяжким чи особливо тяжким. До юридичних підстав відносимо законне рішення слідчого, прокурора, слідчого судді.

Процесуальне оформлення повинно чітко відповідати вимогам КПК України. Необхідно зазначити кримінальне провадження, його номер, який міститься в ЄРДР, ідентифікаційні ознаки для того щоб неможна було використати данні заходи за межами конкретного кримінального провадження. Якщо у судді виникнуть сумніви щодо ідентифікації особи, він відхиляє клопотання. Новим є фіксація ходу та отриманих результатів, згідно з ст. 252 КПК, чого не існувало раніше.

В кінці негласної слідчої дії складається протокол з додатками до нього. Інформація щодо

осіб, які проводили дані дію може зазначатися з дотриманням умов конфіденційності в результатах дотримання заходів безпеки.

Процесуальні документи оформлюються на відповідних бланках з чітко встановленою формою спеціально розроблених Міністерством внутрішніх справ спільно з Генеральною прокуратурою.

Важливою ознакою законності є строк. Ухвала слідчого судді діє на протязі двох місяців, але може бути продовжена в порядку чітко визначеному законодавством, але весь строк НСРД не повинен перевищувати максимально можливого строку досудового розслідування.

Не менш важливим залишається повідомлення особи на рахунок проведених щодо неї НСРД, що здійснюється відповідно до ст. 253 КПК. З приводу повідомлення відбувається безліч порушень зі сторони правоохоронних органів. Це відбувається у випадку, коли НСРД проводились, але жодних результатів не дали, і щоб не нести відповідальності за заподіяну шкоду, спеціально уповноважені особи нехтують повідомленням особи конституційні права яких були обмежені, підозрюваного, захисника.

Згідно з процедурою, то повідомлення повинен здійснювати прокурор чи за його вказівкою слідчий протягом 12 місяців з моменту припинення таких дій, але до звернення до суду з обвинувальним актом.

Це свідчить про прозорість діяльності уповноважених органів, яка на жаль не завжди є такою. Це є підставою для оскарження даних дій.

Ще однією гарантією є те, що з протоколів та ухвали слідчого судді знімається гриф таємно, аби НСРД стали доступними.

Підсумовуючи все вище сказане можна зробити висновок, що втручання у приватне життя і порушення прав за рахунок негласних слідчих дій є, але все це відбувається в рамках та охоплюється законом.

Всі особи мають гарантовані їм державою права на оскарження даних дій та отримання компенсації. Але ми всі повинні розуміти, що розслідування кримінальних справ та встановлення вини особи це процес нелегкий, та не завжди можливий за рахунок звичайних процесуальних дій і це вже саме собою обумовлює певним чином порушення прав. Скільки я не думав, ну просто неможливо провести НСРД і не порушити чийсь права, наприклад навіть теж не повідомлення особи, але це необхідно, бо якщо злочинець знатиме, що він попав в поле зору відповідних органів, весь процес буде даремним. Зазначене втручання і обмеження має бути чітко в межах закону.

Я глибоко переконаний, що для того, аби мінімувати зловживання з боку правоохоронних органів своїми правами при проведенні НСРД потрібно, щоб в разі надходження заяви про оскарження таких дій, перевірка велась з доступом до всіх матеріалів незалежним, неполітичним контрольним органом з повноваженнями притягувати до відповідальності.

Наразі гострою проблемою залишається недопустимість зібраних доказів, оскільки згідно з Конституцією України обвинувачення не може базуватись на доказах отриманих з порушенням чинного законодавства.

Необхідно сказати, що в результаті реформування кримінальної юстиції було розширено змагальні засади під час кримінального прова-

дження, що зумовило необхідність встановлення нових правил з питань доказування.

В результаті цього, чинний КПК на відмінну від редакції 1960 року містить правила про допустимість та недопустимість доказів (ст. 86-90 КПК).

Не допустимими будуть визнані докази отримані з порушення прав і свобод людини закріплених в Конституції України, законах, та ратифікованих міжнародних договорах. Це спрямовують на більш ефективну роботу та відповідальний підхід правоохоронних органів.

Ще одним елементом законності НСРД є розсекречування ухвали слідчого судді, що здійснюється в порядку визначеному **п. 5.9 Інструкції розсекречування**. Про необхідність цього свідчить результат проаналізованих мною весте норм чинного законодавства нашої держави.

В результаті розсекречування здійснюється перевірка доказів на допустимість, що є гарантією додержання прав і свобод людини й громадянина, а також гарантією законного судового рішення й притягнення винного до відповідальності [6, с. 8].

На рахунок процедури звернення, то сторона захисту може подати до суду відповідне клопотання на етапі підготовчого засідання суду, згідно з ч. 2 ст. 315 КПК, чи вже безпосередньо на стадії судового розгляду. Після задоволення судом відповідного клопотання перед прокурором ставиться питання про розсекречування відповідних матеріалів.

В разі надходження клопотання на стадії дослідження доказів, то суд може перейти до дослідження інших доказів, а якщо залишився лиш той, який піддається сумніву, тоді суддя має відкласти судові засідання. Матеріали, які були розсекречені долучаються до матеріалів справи та надаються стороні захисту аби та ознайомилась з ними. Якщо прокурор розсекречування не хоче, тоді автоматично ставиться питання про визнання їх недопустимими, що є ще однією гарантією законності.

Ще одним спірним питанням є розуміння НСРД як законних дій чи як провокації. Це болує питання не дає спокою вже багато років.

Не рідкість коли під час НСРД злочин є спровокованим, тобто таким який би не був вчинений без впливу на особу зі сторони. Впливають зазвичай на осіб психологічно нестійких та на осіб в яких важка життєва ситуація.

Важливо усвідомлювати чи вчинила б особа цей злочин без впливу?

Якщо мова йде про контроль за скоєнням злочину, то забороняється допомагати особі, провокувати на вчинення злочину, який вона не вчинила б, якби слідчий не допоміг (ч. 2 ст. 271 КПК). Отримані в результаті цього речі та інші докази неможна буде використовувати в інтересах кримінального провадження.

Якщо брати до уваги практику ЄСПЛ, то провокація з боку правоохоронних органів є частим явищем. Прикладом є справа «Рамаунаускас проти Литви», де Європейський суд дійшов висновку, що якщо працівники поліції не обмежуються пасивним розслідуванням то наявне підбурювання. Воно зазвичай здійснюється з метою зафіксувати вчинений злочин, порушити кримінальну справу, отримати докази.

Згідно з наведеним можемо зробити висновок, що якщо працівники правоохоронних органів, чи залучені ними особи для проведення слідчої дії

використовували підбурювання особи, тоді навіть докази, що підтверджують його винуватість будуть визнані у встановленому судом порядку недопустимими. А належними вони будуть коли данні особи обмежувались пасивним спостереженням і коли мав місце судовий контроль. Вищий спеціалізований суд з розгляду цивільних і кримінальних справ також займає дану позицію.

Наведене дає підстави вважати що зазначена проблема є глобальною, та вирішення її потребує системної роботи.

Я вважаю, що дане питання швидко не вирішиться, як я вже зазначав, потрібно аби існувала контрольна структура не політизованого характеру.

ЄСПЛ у справі «Круслен проти Франції» зазначав, що закон повинен прописати чітко формулювання аби громадяни чітко уявляли коли правоохоронні органи мають право діяти таємно

і для чого це. Загалом, я вже зазначав свої думки щодо даного інституту, втручання у приватне спілкування і обмеження прав людини уникнути не вдається, дивлячись на цілі які ми в цьому випадку переслідуюмо, але я вважаю що мета виправдовує засоби. Залишається лиш виключити порушення саме законних процедур.

Висновок. Отже, хотілося б сказати, що на підставі всього вище сказаного, інститут процесуальної самостійності слідчого підлягає модернізації. В статті було розкрито перелік як перспектив так і недоліків, які тлумачать зміст інституту процесуальної самостійності слідчого. Зверталась також увага на наукові думки авторів, обґрунтовано ідеї погодження із ними або спростування, запропоновано шляхи рішення наведених проблем та вдосконалення, обраного дослідженням, інституту в кримінальному процесі.

Список літератури:

1. Кримінальний кодекс України // Голос України від 19.05.12.
2. Кримінальний процесуальний кодекс України. Науково-практичний коментар: О.М. Бандурка, Є.М. Блажівський та ін.; за заг. ред. В.Я. Тація, В.П. Портнова. Право, 2012. – С. 768.
3. Кримінальний процесуальний кодекс України. Науково-практичний коментар: Є.М. Блажівський, Ю.М. Грошевий та ін.; за заг. ред. В.Я. Тація, В.П. Пшонки, А.В. Портнова. Право, 2012. – С. 664.
4. Богунов В.О. По секрету всему свету // Закон і бізнес. – 2012. – № 10. – С. 1-5.
5. Грошевий Ю.М., Фомін С.Б. Кримінально-процесуальне доказування та оперативно-розшукова діяльність. – С. 112.
6. Глушков В.О. Актуалізація проблеми вдосконалення законодавства України про оперативно-розшукову діяльність // Вісник Вищої ради юстиції. – № 2. – 2011. – С. 2.
7. Скулиш Є. Негласні слідчі (розшукові) дії за кримінально-процесуальним законодавством України // Вісник Національної академії прокуратури України. – 2012. – № 2. – С. 15-23.
8. Степ'юк В. Легалізація у КПК негласних оперативно-розшукових дій. – [Електронний ресурс]. – Режим доступу: http://radaadvokativ.org.ua/index.php?Option=com_content&view=article&id=78%3A2012-03-28-16-5247&catid=5%3A1&Itemid=40.
9. Лук'янчиков Є.Д. Становлення інституту негласних слідчих (розшукових) дій / Б.Є. Лук'янчиков // Криміналістика и судебная экспертиза. – 2015. – Вып. 60. – С. 32.

Берник В.В.

Национальный юридический университет имени Ярослава Мудрого

ПРЕИМУЩЕСТВА И НЕДОСТАТКИ ИНСТИТУТА НЕГЛАСНЫХ СЛЕДСТВЕННЫХ РОЗЫСКНЫХ ДЕЙСТВИЙ

Аннотация

Данная статья посвящена совершенному изучению института негласных следственных розыскных действий, и обсуждению ряда проблемных вопросов данного института и его совершенствование. Освещены позитивные и негативные аспекты процессуальной деятельности. Раскрываем пути решения спорных вопросов. Приводим знания работников в данной сфере, чтобы материал был подкреплён не только теоретическими знаниями, но и практическими взглядами. Для того, чтобы в полной мере проанализировать данный институт нам необходимо детально проработать все спорные моменты.

Ключевые слова: Уголовный процессуальный кодекс Украины, негласные следственные розыскные действия, нарушение прав.

Bernik V.V.

Yaroslav Mudryi National Law University

ADVANTAGES AND LACK OF INSTITUTE OF INNOCENTIAL IN JURIOUS SURVEILLANCE ACTIONS

Summary

This article is devoted to the thorough study of the Institute of Involuntary Investigative Actions, and to discuss a number of problematic issues of this institute and its improvement. Positive and negative aspects of procedural activity are highlighted. Expose ways to resolve disputed issues. We present the knowledge of the workers in this field, in order to ensure that the material is backed up not only with theoretical knowledge, but also with practical views. In order to fully analyze this institute we need to elaborate in detail all the points in dispute.

Keywords: Criminal Procedural Code of Ukraine, secret investigation investigations, violation of rights.

ПРОБЛЕМИ РОЗВИТКУ ТА ФУНКЦІОНУВАННЯ АКЦІОНЕРНИХ ТОВАРИСТВ ПІСЛЯ РЕФОРМУВАННЯ

Брижко Є.М.

Національний юридичний університет імені Ярослава Мудрого

У статті автором здійснено аналіз нормативно-правової бази, доктринальних поглядів вчених, праць спеціалістів у галузі господарського та цивільного права. На теоретичному рівні розглянуто особливості ключових понять. Висвітлено основні проблеми сучасного законодавства. Акцентовано увагу на необхідності їх вирішення. Запропоновано шляхи їх подолання.

Ключові слова: господарські товариства, акціонерне товариство, управління акціонерними товариствами, акція, емітент цінних паперів.

Постановка проблеми. Будь-яка господарська організація у своїй діяльності має прагнути до постійного розвитку та самовдосконалення, щоб мати можливість бути конкурентоздатними на ринку. Іноді, ініціатором процесу вдосконалення того чи іншого виду організації виступає держава. Проте, в такому випадку організація може бути не підготовлена до змін, що викликає проблеми у її подальшому функціонуванні.

Саме така проблема з'явилася після реформування Закону України «Про акціонерні товариства», з якою деякі досі не можуть впоратися. Тому досить важливим є розглянути всі проблемні питання реформування даного закону та визначити можливі шляхи вирішення труднощів, які стають на шляху нормального функціонування акціонерних товариств (далі – АТ).

Аналіз останніх досліджень і публікацій. Серед досліджень науковців, присвяченим актуальним питанням нової редакції Закону України «Про акціонерні товариства», неодноразово зустрічаються погляди щодо ускладнення діяльності акціонерних товариств.

Особливості функціонування акціонерних товариств досліджували такі зарубіжні вчені, як С. Брю, В. Бончаров, І. Брей, Р. Мертон, Ф. Мішкін, Я. Функ, Е. Брігхем, Дж. Літнер, а також такі вітчизняні науковці, як І. Бланк, О. Кавтиш, О. Рудченко, В. Федосов.

Виділення не вирішених раніше частин загальної проблеми. З часом з'являються нові питання, які не охоплюються навіть минулорічними науковими працями. Це спричинено розвитком законодавства та суспільства в цілому. Таким чином ця проблема потребує постійного висвітлення, через надзвичайно швидкий розвиток законодавства та економіки.

Мета статті. Головною метою цієї роботи є висвітлення теоретичних питань, пов'язаних зі створенням та діяльністю акціонерних товариств після реформування відповідних положень законодавства. Дана мета досягнута на основі дослідження наукових праць, їх узагальнення, а також запропонування основних напрямів удосконалення їх розвитку.

Виклад основного матеріалу. Акціонерне товариство створюється на основі приватного та публічного розміщення акцій.

Відповідно до Закону України «Про цінні папери та фондовий ринок» акцією є цінний папір, який посвідчує майнові права його власника (акціонера), що стосуються акціонерного товариства, включаючи право на отримання частини прибутку акціонерного товариства у вигляді дивідендів

та право на отримання частини майна акціонерного товариства у разі його ліквідації, право на управління акціонерним товариством, а також немайнові права, передбачені Цивільним кодексом України та законом, що регулює питання створення, діяльності та припинення акціонерних товариств [1].

Тобто основною перевагою АТ перед іншими господарськими товариствами є саме виплата дивідендів, тобто частини чистого прибутку акціонерного товариства, що виплачується акціонеру з розрахунку на одну належну йому акцію певного типу та/або класу [2].

Українське законодавство містить чіткий порядок створення акціонерних товариств. Так, при перетворенні державного підприємства в акціонерне, загальні збори трудового колективу повинні прийняти відповідне рішення та оформити його протоколом. Після чого потрібно звернутися до державного органу, уповноваженого приймати такі рішення, за згодою. З отриманням такої згоди створюється комісія для оцінки майна підприємства, до складу якої входять представники відповідних державних, фінансових органів і членів трудового колективу. Рішенням даної комісії визначається статутний капітал даного акціонерного товариства, який фіксується в банку.

У разі, якщо АТ створюється на основі злиття декількох підприємств, оцінка майна кожного підприємства проводиться окремо. Також кожне з цих підприємств має зробити вклад до статутного капіталу майбутнього акціонерного товариства, які надходять у банк за рахунок будь-якого засновника (за їхньою домовленістю). Після створення акціонерного товариства ці кошти переводяться на його рахунок.

Далі акції мають бути закрито (приватно) розміщені виключно серед засновників товариства [3]. Приватне розміщення акцій – розміщення акцій публічного або приватного акціонерного товариства, при якому акції розміщуються серед заздалегідь визначеного кола фізичних та/або юридичних осіб, кількість яких не перевищує 100 на дату прийняття рішення про збільшення статутного капіталу, крім акціонерів товариства [4].

Публічне розміщення акцій товариства може здійснюватися після отримання свідоцтва про реєстрацію першого випуску акцій [2].

Після того, як акції були розміщені між його засновниками, останні мають оплатити повну вартість акцій.

Наступним етапом є затвердження установчими зборами результатів закритого (приватного)

розміщення акцій серед засновників, затвердження статуту та прийняття інших рішень, передбачених законом. Після цього слідує реєстрація товариства в органах державної реєстрації, подання та подальша реєстрація Національною комісією з цінних паперів та фондового ринку звіту про результати закритого (приватного) розміщення акцій.

Це дає підстави для отримання свідоцтва про реєстрацію випуску акцій та видача засновникам товариства документів, що підтверджують право власності на акції [2].

06.01.2018 року набув чинності Закон України «Про внесення змін до деяких законодавчих актів України щодо спрощення ведення бізнесу та залучення інвестицій емітентами цінних паперів» № 2210-19 від 16.11.2017 р.

Цим Законом були внесені зміни до ЗУ «Про акціонерні товариства», ЗУ «Про цінні папери та фондовий ринок», ЗУ «Про державне регулювання ринку цінних паперів в Україні», ЗУ «Про банки та банківську діяльність» та інших нормативно-правових актів [5].

ЗУ «Про акціонерні товариства» отримав близько 300 змін, які умовно їх можна розділити на такі блоки:

- новий підхід до понять публічного та приватного товариства;
- збільшення вимог до публічних та зменшення для приватних товариств;
- дозвіл на залучення акцій приватних товариств до торгів на біржі;
- виключення потреби публікування у офіційному друкованому виданні Національної комісії з цінних паперів та фондового ринку;
- оновлення процедури скликання та проведення загальних зборів акціонерів;
- оновлення процедури формування та повноважень Наглядової ради;
- зменшення об'єму прав акціонерів;
- перерозподіл повноважень між органами товариства;
- врегулювання проблемних питань у процедурах squeeze-out, sell-out & takeover.

Однією з найсуттєвіших змін є зміна до розуміння поняття публічності товариства. У Законі України «Про акціонерні товариства» публічним тепер визнається акціонерне товариство щодо акцій якого здійснено публічну пропозицію та/або акції якого допущені до торгів на фондовій біржі в частині включення до біржового реєстру [2]. Таке формулювання було введено через наданням приватним акціонерним товариствам права залучати акції до торгів на фондовій біржі допустили акції приватних акціонерних товариств. На сьогоднішній день вже існують угоди на біржі з акціями приватних акціонерних товариств.

Усі емітенти (крім інститутів спільного інвестування), які здійснювали публічне розміщення цінних паперів до дня набрання чинності цим Законом, будуть вважатися такими, що не здійснювали публічної пропозиції цінних паперів, крім тих емітентів, які оприлюднили повідомлення про те, що вони вважаються такими, що здійснювали публічну пропозицію цінних паперів. Емітенти, цінні папери яких перебувають у лістингу на день набрання чинності цим Законом, вважатися такими, що здійснили публічну пропозицію цінних паперів. До акціонерних товариств, які вважатися такими, що не здійснювали публічної пропозиції акцій, за-

стосовуються вимоги Закону України «Про акціонерні товариства» в частині регулювання діяльності приватних акціонерних товариств [6 СедЛігал].

З моменту набрання чинності даним Законом всі публічні акціонерні всі публічні акціонерні товариства дотримуються таких же вимог, як і приватні. Але така поправка стосується тільки вимог, встановлених у ЗУ «Про акціонерні товариства». Щодо всіх інших Законів – публічні акціонерні товариства продовжують діяти на загальних підставах.

Така законодавча новела є досить сумнівною, оскільки це може призвести до колізії у господарській та корпоративній діяльності товариства. Перші складнощі можуть виникнути при укладанні правочинів, оскільки контрагентам складно буде обрати вимоги, яким потрібно слідувати і який із Законів варто застосовувати. Також були введені зміни щодо внесення додаткових відомостей до ЄДР, які стосуються типу акціонерного товариства за власним бажанням. Диспозитивність цієї норми на найближчі кілька років може викликати проблеми у застосуванні законодавства.

Також ряд змін стосувався зміни повноважень органів акціонерного товариства та нових особливостей щодо формування Наглядової ради. Тепер Наглядова рада має абсолютну виключну компетенцію, тобто Загальні збори тільки у виключних випадках можуть втручатися у її діяльність. Таке положення аргументували тим, що Загальні збори часто скасовували рішення Наглядової ради, що викликало ризики та невизначеність для контрагентів. Втім, навіть під час обговорення законопроекту така поправка викликала шквал критики та неодноразово надходили пропозиції, щодо її виключення.

Повноваження Наглядової ради значно розширилися з прийняттям даних змін. Тепер їй належить повноваження розпоряджатися всім майном товариства та приймати рішення надання згоди вчиняти правочини на будь-яку суму. З наданням таких широких прав посилюються вимоги до незалежних директорів у складі Наглядової ради.

Проблемою може стати також те, що акціонери, які не мають достатньої кількості акцій для того, щоб брати участь в управлінні (міноритарні акціонери) фактично позбавлені можливості застосувати своє право на обов'язковий викуп при прийнятті рішення про надання згоди на вчинення значних правочинів.

Також їх позбавили права на обов'язковий викуп при прийнятті рішення про зміну типу товариства (за певних умов) та права на викуп при попередньому наданні згоди на вчинення значних правочинів [6].

Усе це з часом призведе до неконтрольованості Наглядової ради з боку акціонерів. Оскільки відповідно до закріпленого у Конституції України механізму стримувань і противаг, надання абсолютної виключної компетенції одному органу може зашкодити усій діяльності товариства. Тому потрібно делегувати контрольні повноваження Загальним зборам акціонерного товариства.

Проте, були прийняті і позитивні зміни. Наприклад, відміна обов'язку публікувати повідомлення емітента. Оскільки, таким чином можна буде суттєво зменшити витрати акціонерних товариств на корпоративну діяльність.

Однією з позитивних змін – скасування публікацій повідомлень емітента. Це дозволить зменшити витрати акціонерного товариства на корпоративну. Втім, ця норма набуде чинності 01.01.2019 р.

Законодавець також передбачив строки для приведення статутів акціонерних товариств у відповідність до нового законодавства. Так, на редагування статутів публічних акціонерних товариств та банків є один рік, приватні акціонерні товариства мають два роки.

Деякі покращення були введені шляхом виключення певних статей чи їх частин. Наприклад, скасування необхідності додавати до протоколу загальних зборів перелік акціонерів, які зареєструвалися для участі у загальних зборах (абз. 5 ч. 3 ст. 40 Закону України «Про акціонерні товариства» виключено).

Законом України № 2210-VIII виключено обмеження щодо можливості лише приватними АТ передбачати у статуті інші питання, рішення щодо яких приймаються більш як трьома чвертями голосів акціонерів. Такою можливістю тепер наділені всі АТ (ч. 5 ст. 42 Закону України «Про акціонерні товариства»).

Новим для акціонерного законодавства є доповнення Закону України «Про акціонерні товариства» ст. 42-1, якою встановлюється обмеження

при визначенні кворуму загальних зборів та прав участі у голосуванні на загальних зборах [7].

Висновки і пропозиції: Підбиваючи підсумки варто зазначити, що даний Закон у новій редакції має як недоліки, так і суттєві переваги. Фактично, він сприяє полегшенню здійснення діяльності приватних акціонерних товариств та ускладненню цієї діяльності для публічних акціонерних товариств. Крім того, невідповідність нової редакції діючому законодавству може викликати проблеми у застосуванні потрібних норм.

Тому досить раціональним буде або доопрацювання даного Закону повторно, для того, щоб усунути можливість виникнення колізії, або редагування інших законодавчих актів з цією ж метою. Крім того, необхідно вирішити питання, щодо надання Наглядовій раді такої кількості повноважень без можливості їхнього корегування Загальними зборами, оскільки це може призвести до узурпації влади на підприємстві.

Але в цілому, нова редакція ЗУ «Про акціонерні товариства» має велику кількість позитивних норм, які вже досить вдало реалізуються на практиці.

Список літератури:

1. Закон України «Про цінні папери та фондовий ринок» // Відомості Верховної Ради України. – 2006, № 31, ст. 268.
2. Закон України «Про акціонерні товариства» // Відомості Верховної Ради України. – 2008, № 50-51, ст. 384.
3. Випуск акцій. Створення акціонерного товариства. Сайт Національної комісії цінних паперів та фондового ринку [електронний ресурс]. – Режим доступу: <https://www.nssmc.gov.ua/2018/04/02/vipusk-aktsy/>.
4. Приватне розміщення акцій [Електронний ресурс] // Вікіпедія – вільна енциклопедія. – Режим доступу: https://uk.wikipedia.org/wiki/%D0%9F%D1%80%D0%B8%D0%B2%D0%B0%D1%82%D0%BD%D0%B5_%D1%80%D0%BE%D0%B7%D0%BC%D1%96%D1%89%D0%B5%D0%BD%D0%BD%D1%8F_%D0%B0%D0%BA%D1%86%D1%96%D0%B9.
5. Закон України «Про внесення змін до деяких законодавчих актів України щодо спрощення ведення бізнесу та залучення інвестицій емітентами цінних паперів» // Відомості Верховної Ради України. – 2018, № 6-7, ст. 38.
6. Зміни в діяльності акціонерних товариств – спрощення ведення бізнесу чи залучення інвестицій? Saad Legal [Електронний ресурс]. – Режим доступу: https://www.saad.legal/en/zmini_2210/.
7. Анна Вронська. «Що змінив Закон № 2210 у регулюванні акціонерних товариств?» [Електронний ресурс]. – Режим доступу: <https://blog.liga.net/user/avronskaya/article/29346>.

Брижко Е.М.

Национальный юридический университет имени Ярослава Мудрого

ПРОБЛЕМЫ РАЗВИТИЯ И ФУНКЦИОНИРОВАНИЯ АКЦИОНЕРНЫХ ОБЩЕСТВ ПОСЛЕ РЕФОРМИРОВАНИЯ

Аннотация

В статье автором осуществлен анализ нормативно-правовой базы, доктринальных взглядов ученых, работ специалистов хозяйственного и гражданского права. Теоретически рассмотрены особенности ключевых понятий. Освещены основные проблемы современного законодательства. Акцентировано внимание на необходимости их решения. Предложены пути их преодоления.

Ключевые слова: хозяйственные общества, акционерное общество, управление акционерными обществами, акции, эмитент ценных бумаг.

Bryzhko Ye.M.

Yaroslav Mudryi National Law University

PROBLEMS OF DEVELOPMENT AND OPERATION OF JOINT-STOCK COMPANIES AFTER REFORMATION

Summary

In the article the author analyzed the legal framework, doctrinal views of scientists, work of economic and civil law specialists. Theoretically, the features of key concepts are considered. The main problems of the modern legislation are covered. Attention is focused on the need to address them. The ways of overcoming them are suggested.

Keywords: business companies, joint-stock company, management of joint-stock companies, shares, issuer of securities.

УДК 343.9.02

КРИМІНОЛОГІЧНА ХАРАКТЕРИСТИКА ОРГАНІЗОВАНОЇ ЗЛОЧИННОСТІ

Гизимчук С.С.

Національний юридичний університет імені Ярослава Мудрого

Наукова стаття присвячена аналізу кримінологічних ознак і передумов формування організованої злочинності. Розглянуто основні наукові підходи до визначення поняття організованої злочинності її сутність. Здійснено аналіз статистичних даних щодо реального стану організованої злочинності. У роботі здійснюється аналіз європейського досвіду та можливість його застосування в Україні. Сформовано пропозиції щодо запобігання такому злочинному явищу як організована злочинність.

Ключові слова: кримінологічна характеристика, організована злочинність, кримінологія, злочинні угруповання, стан злочинності, засоби протидії.

Постановка проблеми. Організована злочинність представляє значну небезпеку для суспільства, особливо це відбувається на етапах реформування, а також розбудови правової системи держави, в умовах суспільно-політичної та фінансово-економічної кризи. Сприятлива для розвитку організованої злочинності ситуація містить загрозу її проникнення майже в усі сфери суспільних відносин, галузі управління та господарювання.

Сьогодні в державі склалася небезпечна ситуація, коли організована злочинність, влада та корупція наблизилися до загрозливого поєднання, що у подальшому може призвести до повної втрати контролю з боку правоохоронних органів. Корумповані зв'язки структур держави з організованими злочинними групами – одна з головних проблем доказування організованості злочинного угруповання.

Аналіз останніх досліджень і публікацій. Питання кримінологічної характеристики організованої злочинності в Україні (досліджували у своїх працях І.М. Даньшин, О.М. Джужа, В.М. Дрьомін, А.П. Закалюк, О.М. Костенко, М.В. Корнієнко, О.М. Литвинов, Т.В. Мельничук, Н.С. Міняйло, С.В. Морозенко, М.А. Погорецький, В.М. Попович, І.В. Пшеничний, А.В. Савченко, Є.Д. Скуліш, В.В. Сташис, Т. Серватко, Т.І. Качка, В.О. Туляков, М.І. Хавронюк, В.І. Шакун. Однак до цього часу немає загально визнаного поняття «організована злочинність», оскільки це багатогранний і складний феномен, якому притаманні різноманітні суттєві ознаки.

Виділення не вирішених раніше частин загальної проблеми. Науково-теоретична розробка цієї проблеми передбачає широке залучення наукового інструментарію кримінологічної та суміжних гуманітарних наук. Розробка дієвих заходів протидії організованій злочинності неможлива без всебічного аналізу її стану в тій чи іншій країні, одним із джерел інформації для якого є статистичні дані. Слід мати на увазі, що організована злочинність характеризується високою латентністю. Отже, у першу чергу статистичні дані свідчать про активність правоохоронних органів у виявленні законспірованої, замаскованої злочинної діяльності, якою займаються члени організованої групи. Тому у багатьох країнах світу для розуміння фактичного рівня злочинності або її окремих видів використовуються альтернативні джерела інформації, зокрема, віктимологічні опитування.

Мета статті – аналіз окремих складників кримінологічної характеристики організованої злочинності, аналіз існуючих організаційно-правових засад боротьби із організованою злочинністю в сучасних умовах України та пошук шляхів підвищення їх ефективності задля розкриття тенденцій організованої злочинної діяльності, а також привернення уваги академічної спільноти, державних органів, відповідальних за визначення стратегічних напрямів анти-злочинної політики до проблеми майже тотальної латентизації злочинної діяльності організованих злочинних угруповань.

Виклад основного матеріалу дослідження. Для того щоб аналізувати роботу на тему «Кримінологічна характеристика організованої злочинності» необхідно визначити, що собою являє організована злочинність. Організована злочинність є явищем сучасного соціуму, яке чинить значний, часто латентний, вплив на його існування. Відповідно до цього виникає потреба у наданні характеристики вагомим властивостей та ознак, що притаманні організованій злочинності, що надасть для суспільству поштовх вирішення цієї проблеми та вжити відповідні засоби протидії цьому небезпечному явищу.

Надати поняття організованої злочинності почали з 50-60-х роках минулого століття. Юридична література надає висновок, що остаточне поняття організованої злочинності відбулося, коли комітети Конгресу США почали збирати докази існування таємного злочинного товариства (картелю) під назвою «Мафія» або так званого «Козаностра».

Відповідно до цього вчені, що вивчали питання організованої злочинності по різному трактували у своїх виданнях цей термін, наголошуючи на тому, що йому притаманна всебічність, але їх аналіз показує, що практично усе це було спробою описати існуючі організовані злочинні формування, що підпадають під ознаки організованої злочинності та її загальних рис.

Такими характерними рисами є:

- 1) падіння життєвого рівня більшості громадян;
- 2) прагнення отримати прибутки і могутність, що ґрунтуються на людських слабостях;
- 3) відсутність політичної волі до вирішення складних державних проблем, зокрема й проблеми протидії організованій злочинності;
- 4) неререформованість системи кримінальної юстиції, незабезпечення принципу невідворотності покарання.

Природно, що із зміною ситуації мінялися і продовжують змінюватися форми злочинної діяльності таких утворень, ці зміни не можуть не відбитися на суті визначення [3, с. 214].

Організована злочинність є узагальнюючим поняттям для наявних її видів, що передбачені у Кримінальному Кодексі України, тому необхідно перелічити їх та зазначити, якими статтями регулюється той чи інший вид організованої злочинності:

1. Організована група – ч. 3 ст. 28 КК України.
2. Злочинна організація – ч. 4 ст. 28 КК України.
3. Транснаціональна організація – ч. 5 ст. 143 КК України.
4. Група, діяльність якої здійснюється під приводом проповідання релігійних віровчень чи виконання релігійних обрядів і поєднана із заподіянням шкоди здоров'ю людей або статевою розпустою – ч. 1 ст. 181 КК України.
5. Озброєна банда – ст. 257 КК України.
6. Терористична група та терористична організація ст. 258-3 КК України.
7. Не передбачене законом воєнізоване або збройне формування – ст. 260 КК України [1].

Якщо аналізувати статистичні данні за останні 10 років, то необхідно зазначити, що відображається насамперед неефективність роботи правоохоронних органів у виявленні законспірованої, замаскованої злочинної діяльності, що здійснюється членами організованих груп і злочинних організацій. Унаслідок цього кримінологічна характеристика сучасного стану організованої злочинності в Україні (рівень, структура, динаміка), складена на базі офіційної звітності, має суттєві обмеження, зумовлені надзвичайно високим рівнем латентності цього негативного явища.

В Україні методика виявлення фактичної організованої злочинності майже не розроблена, віктимологічні дослідження проводяться, зазвичай, лише у науково-дослідних цілях окремими вченими. Тому з урахуванням цього факту вбачається вкрай важливим проведення на державному рівні комплексних досліджень латентності організованої злочинності, які б будувались на альтернативних джерелах інформації [3, с. 180-185].

Слід звернути увагу також на наступне. За загальною увагою до розробки антикорупційного законодавства і створення нових суб'єктів запобігання корупції, мабуть, забули, що переважна більшість корупційних злочинів вчиняється стійкими злочинними об'єднаннями. Політична корупція взагалі неможлива без змови (співучасті) представників публічної влади, які використовують свої можливості і повноваження з метою отримання особистих чи групових вигод.

Така ситуація потребує серйозної уваги з боку державних органів, які визначають напрями анти-злочинної політики в Україні, фахівців у сфері кримінального права і процесу, криміналістів, учених, які досліджують проблеми судочинства і функціонування системи кримінальної юстиції.

Шлях до європейської спільноти для України пов'язаний насамперед із реальним реформуванням системи органів правопорядку і судової гілки влади. Однак без проведення справжніх й успішних реформ у політичній, економічній, соціальній сферах це зробити неможливо [4, с. 139-140].

Зарубіжний досвід свідчить, що ефективно протидіяти організованій злочинності спроможні

потужні й самостійні державні служби, які мають спеціальну компетенцію у сфері боротьби з організованою злочинністю.

Розглядаючи досвід країн Європейського союзу, то виділяється те, що одним із показників ефективності роботи Служби по боротьбі з найбільш небезпечною організованою злочинністю (SOCA, Велика Британія), був такий: збільшення обсягів вилучених грошей і майна учасників організованих злочинних спільнот та збільшення кількості розкритих злочинів. У період з 2007 по 2008 рр. у країні та за кордоном Службою було конфісковано близько 90 т наркотиків класу А [5, с. 180-181].

Тому було б надзвичайно доцільною участь компетентних органів України у спільних заходах країн ЄС у протидії транснаціональним організованим спільнотам і прийняття угод про правову допомогу й співробітництво України у сфері протидії злочинності з країнами Європи, та їх спеціалізованими структурами.

Щодо розгляду ще однієї організованої злочинності, такої як бандитизм, то її об'єктивними причинами виникнення та тривалого існування є:

1. Зростання майнового розшарування населення.
2. Погіршення криміногенної обстановки в умовах кризових явищ в економіці, падіння виробництва, розладу колишніх виробничих відносин.
3. Дедалі зростаюча активність «ділків тінькової економіки». Спекуляція, шахрайство, азартні ігри, вживання наркотиків тощо все більше стають нормою поведінки та способом життя багатьох соціальних груп.

4. Зміни в людських стосунках та правосвідомості більшої частини населення, коли в результаті переоцінки цінностей в духовній сфері егоїзм, всюдозволеність, безалаберність стають нормою життя, а кримінально-правова заборона стає дедалі все меншим дієвим та стримуючим фактором на шляху вчинення злочинів.

5. Спрощений підхід до вивчення та аналізу процесів розвитку організованої та групової злочинності, а це, у свою чергу, призводить до поверхневого підходу стосовно організації боротьби з нею [6].

Концептуальні основи запобігання організованій злочинності (злочинам) передбачають визначення пріоритетів боротьби з нею, виходячи із структури і тенденцій організованої злочинності, небезпеки наслідків окремих її видів [7].

Кримінологічна характеристика організованої злочинності дозволяє констатувати, що у найближчому майбутньому слід очікувати збільшення кількості організованих злочинних організацій, їх консолідації, зростання кількості вчинених злочинів, розширення сфер злочинної діяльності, збільшення кримінальної активності з використанням фінансово-кредитної та банківської систем.

Доходи організованої злочинності дуже складно підрахувати, оскільки шахраї докладають значних зусиль, щоб приховати свої заробітки. Також значення терміна «організована злочинність» досить розмите. Будь-яке угруповання від розгалуженого наркокартелю до жменьки викрадачів можна віднести до організованих злочинних груп, а міцність зв'язків в злочинних організаціях по всьому світу сильно розрізняється. Деякі угруповання, наприклад, японські якудза, мають чітку ієрархію і структуру, що дозволяє

економістам і правоохоронцям в Японії приписувати бандам якудза набагато вищі доходи, ніж злочинним організаціям інших країн.

Загально соціальною основою запобігання організованій злочинності та максимального обмеження можливостей її функціонування і відтворення є подолання кризових явищ у країні: в економіці, політиці, громадській ідеології та психології, соціальної сфері, правоохоронній діяльності.

Необхідно поліпшити механізм реалізації законів про боротьбу з корупцією, про відповідальність за легалізацію злочинних доходів, про державний фінансовий контроль, що розширяють можливості підризу економічної бази і системи безпеки організованих злочинних структур [8].

Відповідно до Закону України «Про організаційно-правові основи боротьби з організованою злочинністю», при здійсненні боротьби з організованою злочинністю спеціальні підрозділи по боротьбі з організованою злочинністю органів внутрішніх справ і Служби безпеки України мають право, якщо інших заходів для розкриття організованої злочинності та притягнення винних до відповідальності недостатньо, використовувати штатних і нештатних негласних співробітників, які вводяться під легендою прикриття в організовані злочинні угруповання [2].

Використовувати спеціальні технічні засоби необхідно у випадках:

а) контролю, фіксації і документування розмов та інших дій осіб за наявності підстав вважати їх причетними до організованої злочинної діяльності;

б) фіксації та документування факту телефонної розмови між громадянами, надсилання листа або телеграфного повідомлення, без порушення таємниці змісту телефонної розмови, листа або телеграфного повідомлення;

в) забезпечення особистої безпеки і безпеки житла, майна співробітників спеціальних підроз-

ділів органів внутрішніх справ і Служби безпеки України, учасників кримінального судочинства, їх близьких родичів, за їх згодою, в разі загрози заподіяння їм шкоди у зв'язку з їх участю в боротьбі з організованою злочинністю [9].

Висновки з проведеного дослідження та перспективи. Отже, проаналізувавши роботу на тему «Кримінологічна характеристика організованої злочинності» встановлення та вивчення конкретних причин тривалого існування організованих груп і злочинних організацій має значення не лише для забезпечення принципу неминучості покарання, але й для встановлення оперативними підрозділами правоохоронних органів нових способів вчинення злочинів, і на цій підставі – розробки більш ефективних організаційно-тактичних заходів, спрямованих на усунення причин та умов вчинення злочинних посягань, попередження та розкриття злочинів.

Організована злочинність являє собою складну систему організованих злочинних формувань з їх широкомасштабною злочинною діяльністю і створенням для такої діяльності найбільш сприятливих умов, що використовує як власні структури з управлінськими та іншими функціями після обслуговування цих формувань, їх діяльності і зовнішніх взаємодій, так і державні структури, інститути громадянського суспільства.

Така ситуація потребує серйозної уваги з боку державних органів, які визначають напрями антизлочинної політики в Україні, фахівців у сфері кримінального права і процесу, криміналістів, учених, які досліджують проблеми судочинства і функціонування системи кримінальної юстиції. Шлях до європейської спільноти для України пов'язаний насамперед із реальним реформуванням системи органів правопорядку і судової гілки влади. Однак без проведення справжніх й успішних реформ у політичній, економічній, соціальній сферах це зробити неможливо.

Список літератури:

1. Кримінальний кодекс України Відомості Верховної Ради України (ВВР), 2001, № 25-26, ст. 131 [Електронне видання]. – Режим доступу: <http://zakon.rada.gov.ua/laws/show/2341-14>.
2. Про організаційно-правові основи боротьби з організованою злочинністю : Закон України від 30.06.1993 № 3341-XII // Відом. Верх. Ради України. – 1993. – № 35. – Ст. 358 [Електронне видання]. – Режим доступу: <http://zakon.rada.gov.ua/laws/show/3341-12>.
3. Ремський В.В. Кримінологічна характеристика організованої злочинності та деякі питання щодо її запобігання / В.В. Ремський // Боротьба з організованою злочинністю і корупцією (теорія і практика). – № 2(28). – 2012.
4. Шостко О.Ю. Сучасний стан організаційної злочинності / О.Ю. Шостко // Кримінальне право та кримінологія. Кримінально-виконавче право, 2016. – С. 136-146.
5. Шостко О.Ю. Аналіз ефективності діяльності системи кримінальної юстиції у сфері протидії організованій злочинності в окремих європейських країнах / О.Ю. Шостко // Проблеми законності. – 2009. – Вип. 101. – С. 176-186.
6. Джужа О.М., Василевич В.В. Феномен – організована злочинність: Міжвідомчий наук.-дослід. центр при Координаційному комітеті по боротьбі з корупцією і організованою злочинністю при Президентіві України // Наук.-прак. журнал «Боротьба з організованою злочинністю і корупцією» (теорія і практика). – 2001. – № 3. – С. 15-25.
7. Камлик М.І., Гега П.Т., Білецький В.О. Про прояви організованої злочинності у виробничій та управлінській сферах економіки: Міжвідомчий наук.-дослід. центр при Координаційному комітеті по боротьбі з корупцією і організованою злочинністю при Президентіві України // Наук.-прак. журнал «Боротьба з організованою злочинністю і корупцією» (теорія і практика). – 2001. – № 1. – С. 15-25.
8. Редько А.І., Єфремов С.О. Деякі питання провадження по справах про злочини, вчинені організованими злочинними угрупованнями. Узагальнення судової практики // Вісн. Верховного Суду України. – 2001. – № 1. – С. 29.
9. Михеєнко М.М., Шибіко В.П., Дубинський А.Я. Науково-практичний коментар Кримінально процесуального кодексу України: за станом законодавства та постанов Пленуму Верховного Суду України на 15 серпня 1997 р. / Відп. редактори В.Ф. Бойко, В.Г. Гончаренко. – К.: ЮрінкомІнтер, 1997. – 624 с.

Гизимчук С.С.

Национальный юридический университет имени Ярослава Мудрого

КРИМИНОЛОГИЧЕСКАЯ ХАРАКТЕРИСТИКА ОРГАНИЗОВАННОЙ ПРЕСТУПНОСТИ

Аннотация

Научная статья посвящена анализу криминологических признаков и предпосылок формирования организованной преступности. Рассмотрены основные научные подходы к определению понятия организованной преступности ее сущность. Осуществлен анализ статистических данных о реальном состоянии организованной преступности. В работе осуществляется анализ европейского опыта и возможность его применения в Украине. Сформированы предложения по предотвращению такого преступного явления как организованная преступность.

Ключевые слова: криминологическая характеристика, организованная преступность, криминология, преступные группировки, состояние преступности, средства противодействия.

Gizimchuk S.S.

Yaroslav Mudryi National Law University

CRIMINOLOGICAL CHARACTERISTIC OF ORGANIZED CRIME

Summary

The scientific article is devoted to the analysis of criminological features and preconditions for the formation of organized crime. The basic scientific approaches to the definition of the concept of organized crime of its essence are considered. The analysis of statistical data on the real state of organized crime is carried out. The work analyzes the European experience and the possibility of its application in Ukraine. Proposals have been formed to prevent such a criminal phenomenon as organized crime.

Keywords: criminological characteristic, organized crime, criminology, criminal grouping, state of crime, means of counteraction.

УДК 346.3

ДОГОВІР ПОСТАВКИ В КОНТЕКСТІ ДУАЛІЗУМУ ПРИВАТНОГО ПРАВА: ПРОПОЗИЦІЇ ЩОДО ВДОСКОНАЛЕННЯ

Годун В.О.

Інститут підготовки кадрів для органів юстиції України
Національного юридичного університету імені Ярослава Мудрого

У даній статті розглянуто питання щодо договору поставки, його основних властивостей та ключових критеріїв розмежування з договором оптової купівлі-продажу. Розглянуто питання щодо правової природи і порядку функціонування договірної конструкції договору поставки, його істотних умов, особливостей використання правил «ІНКОТЕРМС», порядок та форми укладення договору, а також відповідальність, що виникає як наслідок невиконання або неналежного виконання взятих зобов'язань. На основі судової практики виокремлено проблеми, що виникають при практичному застосуванні договору поставки та сформульовано пропозиції щодо вдосконалення чинного законодавства, з метою усунення колізій та «сірих зон» правового забезпечення договору поставки.

Ключові слова: договір, поставка, правила «ІНКОТЕРМС», зобов'язання, продукція, товари, відповідальність спрощена форма укладення договору.

Постановка проблеми. У процесі багатівікового розвитку правових систем відбувався своєрідний природний відбір норм про поставку, який органічно відбувається з договором купівлі-продажу. Недосконалі положення з часом відсіювалися, у свою чергу поступаючись місцем більш обґрунтованим та якісним. Особливе значення цього інституту в сучасному праві обумовлене великою гнучкістю, широтою сфери його застосування, адже по суті постачання – це одна з найбільш універсальних форм товарно-грошового обміну. Однак зважаючи на значну поширеність договору поставки, спостерігається відсутність новітніх досліджень, адже більшість наукових робіт присвячених останньому були написані ще за радянських часів.

Аналіз досліджень і публікацій. Дану тему досліджували такі науковці: Агаркова М.М., Алексеевої Л.Н., Атанасова П.Н., Беяневич О.А., Бикова А.Г., Брагінського М.І., Васильєвої В.А., Верднікова В.Г., Вінник О.М., Вільнянського С.І., Вітрянського В.В., Дзери О.В., Запорожця А.М., Іоффе О.С., Ісаченко В.Л., Ісаченко В.В., Калаура І.Р., Каткової Є.А., Клейн Н.І., Корецького В.І., Косміна Ю.П., Красавчикова О.О., Крилової З.Г., Кузнецової Н.С., Кун В.В., Ландкофа С.Н., Луця В.В., Майданика Р.А., Майданик Н.І., Мамутова В.К., Мейєра Д.І., Овсієнко В.В., Осетинського А.Й., Победоносцева К.П., Подцерковного О.П., Прилуцького Р.Б., Притики Д.М., Романця Ю.В., Саніахметової Н.О., Сергієнко В.В., Серебряннікова Г.М., Халфиної Р.Й., Шевченко Я.М., Шершеневича Г.Ф., Шишки Р.Б., Щербини В.С., Яковлева В.Ф. та ін.

Постановка завдання. Мета статті – аналіз робіт науковців, охоплення максимального нормативно-правового законодавства яке визначає договір поставки та визначення проблем правового регулювання останнього.

Виклад основного матеріалу дослідження. Найбільш подібним договором до договору купівлі-продажу є договір поставки (в деяких випадках навіть важко визначити відмінність між цими договорами та належність їх до певного підвиду договору на реалізацію товару/майна – договору купівлі-продажу чи договору поставки).

Теоретично слід почати з визначення договору поставки, закріпленого в статтях 265 Господарського кодексу України (далі – ГК України) та 712 Цивільного Кодексу України (далі – ЦК України): договором поставки є такий договір, за яким постачальник, що є суб'єктом господарювання, зобов'язується передати в обумовлені строки (або строк), що не збігаються з моментом укладення договору, товари у власність (господарське відання, оперативне управління) покупця для використання у господарській діяльності або в інших цілях, не пов'язаних з особистим, сімейним, домашнім або іншим подібним використанням, а покупець зобов'язується прийняти товари і сплатити за них певну грошову суму.

І.В. Апопій, розглядаючи колізії у сфері правового регулювання договору поставки, відмічав, що при визначенні останнього була б доречна наступна дефініція: за договором поставки продавець (постачальник), який здійснює господарську діяльність, зобов'язується передати у встановлений строк (строки) товар у власність покупця для використання його у господарській або іншій діяльності, не пов'язаній з особистим, сімейним, домашнім чи іншим подібним використанням, а покупець зобов'язується прийняти товар і сплатити за нього певну грошову суму [1, с. 221]. Наведене визначення заслуговує на увагу, адже являється влучним і повністю враховує неузгодженості між Цивільним і Господарським Кодексами.

Відповідно до ст. 180 ГК України, при укладенні господарського договору сторони зобов'язані в будь-якому випадку погодити предмет (найменування, включаючи номенклатуру й асортимент, кількість і вимоги до якості товару), ціну та строк дії договору (час, упродовж якого існують зобов'язання сторін, що виникли на підставі договору).

Предметом договору поставки може бути товар, який є у продавця на момент укладення договору або буде створений (придбаний, набутий) продавцем у майбутньому (ст. 656 ЦК України), причому це може бути товар, визначений як родовими, так і індивідуальними ознаками. Якщо передачі покупцеві підлягає товар у певному співвідношенні за видами, моделями, сторони

мають погодити його асортимент. Загальна кількість товару за асортиментом, сортаментом, номенклатурою визначається у спеціальному документі – специфікації за згодою сторін (ст. 266 ГК України), яка не є обов'язковою вимогою та здійснюється на розсуд сторін договору, (див. постанову ВГСУ від 25.12.2007 р. № 29/375-07) [2] а відповідно до ст. 669 ЦК України вона може бути також погоджена і шляхом встановлення в договорі. Так, наприклад можливі випадки, коли для визначення кількості товару сторони при укладенні договору оперують нестандартними одиницями виміру такими, як пачки, мішки, об'єми пляшок тощо.

У своєму науковому дослідженні І. Апопій зазначає, що з огляду на сферу застосування договору поставки та його економічний зміст, включення індивідуально визначених речей до предмету даного договору являється дещо суперечливим, адже однією з характерних рис поставки є те, що в більшості випадків предметом є саме партія товару, тобто опт, котрий складається з однорідних за своїми якісними показниками речей [1, с. 223].

Необхідно зазначити, що законодавець не завжди є послідовним з приводу строку дії господарського договору, адже відповідно до ст. 180 ГК України якщо умови про строк не досягнуто, то договір вважається неукладеним; одночасно за ч. 1 ст. 267 ГК України якщо у договорі поставки строк дії не визначений, він вважається укладеним на один рік. Таким чином, з одного боку строк є істотною умовою, з іншого – умову про строк можна не погоджувати, оскільки є звичайна, тобто передбачена законодавством, умова. Для усунення зазначених суперечностей пропонується останнє речення ч. 1 ст. 267 ГК України виключити.

Д.Л. Кузьмін вказує, що якість товару має бути засвідчена належним товаросупровідним документом і має відповідати умовам договору, вимогам щодо якості, передбаченим стандартам, технічним умовам, іншій технічній документації та законодавству, а в разі погодження сторонами зразку чи опису – відповідно, зразку чи опису (ст. 673 ЦК України, ст. 268 ГК України). Проте, в аспекті якості ми можемо спостерігати такі ж суперечності у ГК, як і у випадку строків, а саме згідно п. 3 ст. 268 ГК, у разі відсутності в договорі умов щодо якості товарів остання визначається відповідно до мети договору або до звичайного рівня якості для предмета договору чи загальних критеріїв якості. Зазначене, дозволяє зробити висновок про те що якість і строки являються не істотними, а скоріше звичайними умовами договору поставки [3, с. 22].

Ціна договору складається із сумарної ціни товару, що підлягає поставці на підставі цього договору. Якщо ціни на товар, що є предметом поставки, не підлягають державному регулюванню, то ціна договору встановлюється за домовленістю сторін (ст. 632 ЦК України, ст. 190 ГК України). Відповідно до ст. 189 ГК України ціна в договорах, які не являються зовнішньоекономічними виражається в гривні. Водночас ч. 2 ст. 524 ЦКУ не містить заборон для визначення грошового еквівалента зобов'язання в іноземній валюті. Аналогічний висновок міститься і в постанові ВГСУ від

14.11.2016 р. по справі № 908/1024/16 [4]. Якщо при укладенні договору неможливо встановити його ціну, можна послатися на документи, які при поставці кожної партії товару додаватимуться до договору як його невід'ємні частини та кожного разу фіксуватимуть ціну товару.

Враховуючи вищесказане не дивним є те, що деякі автори вважають, що договір поставки за своєю природою є оптовою купівлею-продажем [5, с. 74]. Так, предметом оптової купівлі-продажу можуть бути речі, що характеризуються родовими ознаками, а також і індивідуально-визначені. В якості прикладу можна розглянути поставку машин і обладнання певної марки з конкретним заводським номером. За договором поставки забезпечуються матеріальними ресурсами підприємства, споживчі та некомерційні організації, державні та місцеві установи. Відносно ознак договору оптової купівлі-продажу істотне значення має кількість одночасно придбаних товарів. В тому випадку якщо кількість товарів, що купуються перевищує звичайну споживчу норму громадянина, прийнято говорити про договір оптової купівлі-продажу. Необхідно відмежувати предмет поставки від договору оптової купівлі-продажу.

Зазвичай за допомогою договору оптової купівлі-продажу забезпечується своєчасне надходження в роздрібні організації товарів, необхідних для задоволення попиту населення, тому предметом розглянутого договору можуть бути тільки товари, призначені для продажу кінцевим споживачам – громадянам. Як предмет договору оптової купівлі-продажу виступають товари, призначені для подальшого продажу кінцевим споживачам шляхом роздрібною торгівлі. Ще однією важливою відмінністю договору оптової купівлі-продажу від договору поставки є той факт, що за договором поставки виходячи з його предмета можна виділити мету поставки – забезпечити потреби покупця, не пов'язані з особистим, сімейним, домашнім і іншим подібним використанням [11, с. 75-76].

Відповідно до ч. 4 ст. 265 ГК України, умови договорів поставки повинні викладатися сторонами відповідно до вимог Міжнародних правил щодо тлумачення термінів «ІНКОТЕРМС», котрі були розроблені ще в 1936 році для вирішення проблем міжнародної торгівлі щодо наявності істотних відмінностей у змісті і трактуванні договорів, а також торгових звичках, котрі наявні в правових системах різних країн. Цікавим є той факт, що тільки в українському законодавстві міститься імператив застосування «ІНКОТЕРМС», в інших же країнах їх роль зводиться лише до рекомендаційної. Звичайно, митні органи цих країн використовують «ІНКОТЕРМС» для ведення статистики під час митного оформлення для визначення митної вартості та ціноутворення але самі сторони здійснюють це без будь-якого покладеного на них обов'язку з боку держави. Отже, у сторін наявна навіть свобода вибору конкретних редакцій для використання, так учасники, наприклад, можуть укласти договір і на основі правил 1936 року [6, с. 267].

Правила «ІНКОТЕРМС» мають декілька редакцій. Так, останні правила, які зараз діють у редакції 2010 р., фіксують такі важливі умови

договору поставки, як: 1) місце і момент виконання обов'язків продавця з передачі товару; 2) перехід ризиків з продавця на покупця; 3) розподіл обов'язків з оплати необхідних витрат і зборів, включаючи сплату митних платежів; 4) здобуття експортних і імпорتنих ліцензій; 5) обов'язок укладення договору перевезення; 6) розподіл обов'язків сторін з пред'явлення платіжних і інших документів, 7) обов'язок страхування; 8) розподіл обов'язків сторін по забезпеченню належної упаковки та ін. [7].

Станом на сьогодні, суб'єкти господарювання мають можливість використовувати ІНКОТЕРМС в редакції як 2010, так і 2000 року. Такий висновок зроблений у листах Мінекономіки від 10.06.2011 р. № 4201-24/939 «Щодо набрання чинності нової редакції ІНКОТЕРМС-2010» і від 18.07.2011 р. № 4201-26/1134 Щодо введення в дію нової редакції ІНКОТЕРМС-2010, що знаходить своє підтвердження і в судовій практиці, наприклад, в ухвалі ВАСУ від 08.09.2016 р. у справі № 815/2737/15 [8].

Вбачається необхідним зазначити, що у вітчизняному законодавстві відсутня відповідальність за невикористання правил «ІНКОТЕРМС» у договорах між українськими контрагентами. Тобто, вітчизняне законодавство потребує прийняття змін і доповнень в частині правового регулювання даних відносин, а саме закріплення на законодавчому рівні санкцій.

Кузьмін Д.Л. зауважує, що належною формою договорів поставки є проста письмова форма: згідно з ч. 5 ст. 265 ГК України, поставка товарів без укладення договору поставки може здійснюватися лише у випадках і в порядку, передбачених законом. Відповідно до ст. 208 ЦК України, у письмовій формі належить вчиняти правочини між юридичними особами, а також правочини між фізичною та юридичною особою, крім правочинів, передбачених ч. 1 ст. 206 ЦК України. У свою чергу, згідно з цією нормою, усно можуть вчинятися правочини, які повністю виконуються сторонами в момент їх вчинення, за винятком правочинів, що підлягають нотаріальному посвідченню та (або) державній реєстрації, а також правочинів, для яких недодержання письмової форми має наслідком їх недійсність. Таким чином, у випадках, коли виконання зобов'язання за договором не збігається з моментом його укладення, а поставка являється одним з таких договорів, він має бути укладений у письмовій формі, адже «свобода вибору у підприємства, установи, організації, що укладає угоду, між усною та письмовою формами угоди є винятком, а обов'язкова письмова форма угоди – правилом» [3, с. 2].

Однак, в судовій практиці зустрічаються неодинокі випадки визнання можливості укладення господарського договору у спрощений спосіб, а саме шляхом здійснення конклюдентних дій. Так, в Постанові ВГСУ від 26.01.2017 року у справі № 904/4080/16 суд визначив, що позивачем було поставлено відповідачу суміш комплексних мінеральних добрив. Поставка товару відповідачу підтверджується видатковою накладною. Договір поставки в окремому документі не викладався, однак поведінка Сторін засвідчує їхню волю до укладання договору поставки, так як товар був поставлений позивачем та прийнятий відповіда-

чем, чому передувало листування за допомогою електронної пошти, де була досягнута домовленість про поставку карбаміду, тобто договір був укладений шляхом конклюдентних дій [9].

Подібна позиція судових органів, є дуже поширеною, що дозволяє зробити висновок, що відсутність договору поставки в письмовій формі як окремого документа ще не свідчить про відсутність факту його укладення.

Проте, виходячи з положень ч. 2 ст. 205 ЦК України, конклюдентні дії можуть замінити тільки усну форму договору, можна стверджувати, що тлумачення судовими органами ч. 1 ст. 181 ГК України зводиться до допустимості усної форми господарського договору.

Саме тому, цілком логічною та вірною є пропозиція Серебрякової Ю.О. щодо усунення цього недоліку шляхом конкретизації у ч. 1 ст. 181 ГК України такого спрощеного способу укладення господарського договору як підтвердження прийняття до виконання замовлення наступним чином: підтвердженням прийняття до виконання оферти є дії по виконанню в повному обсязі вказаних в оферті умов договору (відвантаження товарів, надання послуг, виконання робіт, сплата відповідної суми і т.п.) [10, с. 822].

Необхідно звернути увагу на особливості відповідальності за невиконання та неналежне виконання зобов'язань за договором поставки, які можуть відбутися внаслідок порушення зобов'язань як постачальником, так і покупцем.

Відповідальність за невиконання або неналежне виконання договору поставки настає у формі:

– відшкодування збитків (універсальна форма відповідальності, що застосовується навіть за відсутності в договорі згадки про неї – на підставі відповідних положень ЦК та ГК). За загальним правилом збитки підлягають відшкодуванню в повному розмірі, якщо інше не встановлено законом, як це передбачено в ЦК України. Проте, згідно ГК України розмір збитків, що підлягають відшкодуванню, може заздалегідь бути визначений за згодою сторін у твердій сумі (ч. 5 ст. 225 ГК України) або у вигляді відсоткових ставок, залежно від обсягу невиконання зобов'язання чи строків порушення зобов'язання сторонами (ч. 5 ст. 225 ГК).

Однак, Турчак І.О. наголошує на проблемності питання визначення розміру збитків, завданих порушенням, що головним чином, зумовлено відсутністю розроблених і апробованих методик щодо підрахунку збитків, які могли б служити основою обґрунтування вимог про їх стягнення. На практиці виникають складнощі також і з доведенням упущеної вигоди, яка є складовою збитків. Так, відповідно до ЦКУ, розмір упущеної вигоди може визначатись, зокрема, залежно від доходів, які отримала особа, що порушила право. При цьому розмір упущеної вигоди не може бути меншим від таких доходів [12, с. 95-97].

– сплати штрафних санкцій (неустойки): зазвичай застосовується залікова неустойка, якщо інше не передбачено законом або договором. Застосування неустойки, її вид, розмір, форма (власне неустойка, пеня, штраф) передбачається законом (ЦКУ – щодо несвочасного усунення недоліків товару чи його серійності (ст. 709), ГКУ щодо типових і найбільш серйозних порушень,

наприклад: ч. 2 ст. 231 ГКУ – за державними контрактами у формі штрафу за порушення умов зобов'язання щодо якості (комплектності) товарів – у розмірі 20% вартості неякісних (некомплектних) товарів, а також сплату пені за порушення строків виконання зобов'язання – у розмірі 0,1% вартості товарів, з яких допущено прострочення виконання) і договором (ЦКУ – за погодженням сторін, до того ж сторони в договорі можуть відступити від положень актів цивільного законодавства і врегулювати свої відносини на власний розсуд. У зв'язку з цим, встановлена сторонами у договорі відповідальність за прострочення виконання зобов'язання у більшому розмірі не суперечить матеріальному праву України);

– оперативно-господарські санкції передбачаються лише в ГК України у вигляді: відмови покупця від прийняття і оплати поставлених товарів, дострокового розірвання договору поставки та ін. Так, наприклад, відповідно до пп. 41-44 Положення про поставки продукції та пп. 34-37 Положення про поставки товарів: не прийнята покупцем продукція (товари) неналежної якості, некомплектна, а також немаркована або неналежно маркована продукція в рахунок виконання зобов'язання за договором не зараховується і, якщо покупець не відмовився від її заміни, підлягає заміні доброякісною і належно маркованою продукцією у поточному періоді поставки або в інший строк, погоджений сторонами, тобто застосовуються оперативно-господарські санкції. Це, однак, не звільняє його від відповідальності за прострочення цієї продукції, якщо протягом

поточного періоду поставки продукція з недоліками не буде замінена іншою продукцією, яка б відповідала умовам договору про якість, комплектність чи маркування [11, с. 76-77].

У визначенні обсягу майнової відповідальності цивільне законодавство ґрунтується на принципі повного відшкодування збитків. Зазначений принцип застосовується щодо усіх випадків порушення зобов'язання, тобто, недопоставки, прострочення поставки товарів, поставки товарів неналежної якості або некомплектних, необґрунтованого ухилення від їх оплати, односторонньої відмови від одержання товарів, поставка яких передбачена договором. При цьому, сплата неустойки (штрафу, пені) і відшкодування збитків, завданих неналежним виконанням зобов'язання, не звільняють боржника від виконання зобов'язання в натурі, крім випадків, коли на це є згода покупця.

Висновок. Попередній виклад цілком підтверджує, що договір поставки є одним із ключових серед договорів на реалізацію майна та за юридичною природою має складну форму, так як він регулює товарно-грошові, майнові і навіть організаційні відносини. Тому, вбачається необхідним внесення змін до чинних нормативно-правових актів з метою подолання суперечностей та заповнення «сірих зон» правового регулювання договору поставки, зокрема потребують змін положення ГК України щодо, його предмета, строку, якості товару, застосування правил «ІНКО-ТЕРМС», порядку укладення, умов виконання та відповідальності за невиконання та неналежне виконання договору.

Список літератури:

1. Апопій І.В. «Договір поставки в цивільному та господарському законодавстві: проблеми та шляхи їх подолання». Соціально-економічні проблеми сучасного періоду України. 2008. Вип. 6(74). С. 220-227.
2. Постанова ВГСУ від 25.12.2007 р. по справі № 29/375-07 [Електронний ресурс]. – Режим доступу: <http://www.reyestr.court.gov.ua/Review/1332830>.
3. Кузьмін Дн.Л. Договір поставки та особливості його укладання / Дн.Л. Кузьмін // Вісник ЖДТУ: Економічні науки, № 1(47). – 2009.
4. Постанова ВГСУ від 14.11.2016 р. по справі № 908/1024/16 [Електронний ресурс]. – Режим доступу: <http://www.reyestr.court.gov.ua/Review/62797340>.
5. Шкундин З.И. Обязательство поставки товаров в советском праве. М., 1948.
6. Марцінковська О. "ІНКОТЕРМС-2010" як інструмент регулювання зовнішньоекономічної діяльності / О. Марцінковська, О. Легкий // Економічний аналіз. – 2013. – Т. 12(3). – С. 265-268.
7. Аляб'єва Н.В. Використання правил «ІНКОТЕРМС» при укладенні договору поставки / Н.В. Аляб'єва // Економіка будівництва і міського господарства. – 2011. – Т. 7. – № 4. – С. 209-215.
8. Ухвала ВАСУ від 08.09.2016 р. у справі № 815/2737/15 [Електронний ресурс]. – Режим доступу: <http://www.reyestr.court.gov.ua/Review/61251282>.
9. Постанова ВГСУ від 26.01.2017 року у справі № 904/4080/16 [Електронний ресурс]. – Режим доступу: https://protocol.ua/ru/postanova_vgsu_vid_26_01_2017_roku_u_spravi_904_4080_16/.
10. Серебрякова Ю.О. Особливості укладення господарських договорів у спрощеній спосіб / Ю.О. Серебрякова // Форум права. – 2010. – № 4. – С. 819-824.
11. Самчук-Колодяжна З. Питання договору поставки в цивільному праві / З. Самчук-Колодяжна // Історико-правовий часопис. – 2014. – № 2. – С. 74-79.
12. Турчак І.О. Особливості відповідальності за невиконання та неналежне виконання договору поставки / І.О. Турчак // Науково-інформаційний вісник Івано-Франківського університету права імені Короля Данила Галицького. – 2012. – № 6. – С. 94-101.

Годун В.А.

Институт подготовки кадров для органов юстиции Украины
Национального юридического университета имени Ярослава Мудрого

ДОГОВОР ПОСТАВКИ В КОНТЕКСТЕ ДУАЛИЗМА ЧАСТНОГО ПРАВА: ПРЕДЛОЖЕНИЯ ПО СОВЕРШЕНСТВОВАНИЮ

Аннотация

В данной статье рассмотрены вопросы договора поставки, его основных свойств и ключевых критериев разграничения с договором оптовой купли-продажи. Рассмотрен вопрос относительно правовой природы и порядка функционирования договорной конструкции договора поставки, его существенных условий, особенности использования правил «ИНКОТЕРМС», порядок и формы заключения договора, а также ответственность, возникающая как следствие невыполнения или ненадлежащего выполнения взятых обязательств. На основе судебной практики выделены проблемы, возникающие при практическом применении договора поставки и сформулированы предложения по совершенствованию действующего законодательства, с целью устранения коллизий и «серых зон» правового обеспечения договора поставки.

Ключевые слова: договор, поставка, правила «ИНКОТЕРМС», обязательства, продукция, товары, ответственность, упрощенная форма заключения договора.

Godun V.O.

Personnel Training Institute for the Bodies of Justice of Ukraine
Yaroslav Mudryi National Law University

THE SUPPLY CONTRACT IN THE CONTEXT OF DUALISM OF PRIVATE LAW: SUGGESTIONS FOR IMPROVEMENT

Summary

At this article the problem of supply contract, its main features and key criteria for its delimitation from a wholesale purchase agreement is being discussed. The questions concerning the legal nature and operating procedure of the contractual construction of the supply agreement, its essential conditions, the peculiarities of usage the INCOTERMS rules, the procedure and conclusion forms of the agreement, as well as the liability arising as a result of noncompliance or improper completing of the undertaken obligations, are being examined. Basing on judicial practice, the problems arising in the practical application of the supply agreement are identified and proposals to improve current legislation in order to eliminate the collisions and "gray zones" of the legal provision of the supply contract are made.

Keywords: contract, supply, INCOTERMS rules, obligations, products, goods, responsibility, simplified form of contract conclusion.

ВІКТИМОЛОГІЧНА ПРОФІЛАКТИКА ЗЛОЧИННОСТІ НЕПОВНОЛІТНІХ

Голомазова Д.О.

Інститут прокуратури та кримінальної юстиції
Національного юридичного університету імені Ярослава Мудрого

У статті розглянуто проблему віктимологічної профілактики злочинів, вчинених неповнолітніми. Проаналізовано роль жертви у механізмі вчинення злочину підлітками. Виокремлені групи осіб, які мають ризик стати жертвами неповнолітніх злочинців та заходи, що сприяють зниженню віктимності таких осіб. Також розглянута проблема втягнення неповнолітніх у злочинну діяльність та заходи боротьби з цим явищем. Вивчено наукові дослідження щодо розробки та впровадження у правозастосовній діяльності віктимологічних заходів профілактики злочинності неповнолітніх.

Ключові слова: віктимна поведінка, віктимологічна профілактика, втягнення неповнолітніх у злочинну діяльність, запобігання злочинності неповнолітніх, злочинність неповнолітніх.

Постановка проблеми. Злочинність неповнолітніх є однією з гострих проблем сучасного українського суспільств. Всебічне дослідження та розробка методів профілактики злочинності неповнолітніх є важливим та ефективним напрямом її запобігання, оскільки підлітки краще ніж дорослі піддаються перевихованню й впливу профілактичних заходів внаслідок того, що особистість неповнолітнього знаходиться на стадії формування й розвитку.

Серед заходів попередження злочинності особливе значення відіграє віктимологічний напрямок. Нажаль, сьогодні він є недооціненим працівниками правоохоронної системи і тому проявляється лише в окремих віктимологічних заходах профілактики. Жертва злочинного посягання, як правило, розглядається лише як джерело інформації про кримінальне правопорушення та як один із учасників кримінального процесу. Насправді вивчення особи жертви, віктимологічних чинників та віктимної поведінки можуть в певних випадках попередити вчинення злочину.

Віктимологічна профілактика злочинності неповнолітніх в багатьох аспектах схожа з загальною віктимологічною профілактикою, але має свою специфіку і пов'язана з віковими, фізіологічними, психологічними особливостями підлітків. Це обґрунтовує актуальність обраного напрямку дослідження.

Аналіз останніх досліджень і публікацій. Проблема попередження злочинності неповнолітніх викликає науковий інтерес багатьох вчених не лише в галузі права, але й педагогіки, психології. Так, питання профілактики злочинності неповнолітніх досліджували: Б.М. Головкін, В.В. Голіна, В.П. Смелянова, Т.І. Шанскова, О.Ю. Юрченко, В.Я. Рибальська, І.М. Охріменко, Н.В. Лигун та інші.

Виділення невирішених раніше частин загальної проблеми. Проблеми попередження злочинності неповнолітніх в цілому пов'язують з дослідженням особи злочинця, залишаючи поза увагою віктимологічний аспект. Тому є недостатньо вирішеними наступні питання: як особа та поведінка жертви впливає на мотивацію та механізм вчинення злочину неповнолітнім; які групи осіб найбільш «привабливі» для підлітків в якості жертв; які віктимологічні заходи профілактики слід застосовувати з метою поперед-

ження злочинності неповнолітніх та особливості застосування таких заходів.

Мета статті. Метою статті є дослідження причинного зв'язку між характеристиками особи жертви та її віктимної поведінки з одного боку, та вчиненням злочину неповнолітнім з іншого. Спираючись на це, аргументувати необхідність розробки віктимологічних заходів профілактики злочинності неповнолітніх та надати пропозиції щодо їх запровадження.

Виклад основного матеріалу. Науковці вважають, що злочинність неповнолітніх має досить специфічний характер: з одного боку, він входить у неосяжне поле дитячої делінквентності, а з другого – переростає у злочинність молоді та загальнокримінальну злочинність [1, с. 17]. Згідно статистичних даних, щодня в Україні підлітками вчиняються понад ста злочинів, з яких одне вбивство або злочин із заподіянням тяжких тілесних ушкоджень, одне зґвалтування, два-три розбійні напади, вісім пограбувань, сімдесят крадіжок приватного та державного майна [2]. Структура злочинів, що вчиняються неповнолітніми, впродовж багатьох років залишається стабільною. Найбільша питома вага припадає на злочини проти власності (в середньому – 75%), злочини проти безпеки руху та експлуатації транспорту (10%), злочини у сфері обігу наркотичних засобів і злочини проти громадського порядку (по 4% кожна група), проти життя й здоров'я особи (1,5%) [3, с. 212]. Усе це свідчить про актуальність теми запобігання злочинності неповнолітніх та потребує розробки відповідних засобів протидії та їх застосування у правозастосовній діяльності.

В процесі дослідження та розробки засобів запобігання злочинності основна увага науковців та правоохоронних органів, як правило, зосереджена на особі, яка вчинила злочин, не враховуючі при цьому, якості та поведінку потенційних потерпілих. Проте, як свідчить судова практика, доволі часто приводом для вчинення злочину та умовою, що полегшує його виконання, виступає поведінка потерпілого, який своїми необережними, аморальними чи навіть протиправними діями фактично створює криміногенну атмосферу та спонукає тим самим на вчинення злочину. Усе це обґрунтовує доцільність здійснення певних заходів щодо їх запобігання, зокрема ви-

явлення осіб, які здатні за своїми типовими характеристиками та своєю віктимною поведінкою спонукають злочинця вчинити злочин.

Щоб вирішити дану проблему, в першу чергу, необхідно визначити категорії осіб, які знаходяться в «зоні ризику» злочинності неповнолітніх. В науковій літературі вчені виокремлюють наступні групи осіб, що найбільш «привабливі» для неповнолітніх в якості жертв:

1) *особи, які за своїми віковими, фізичними та психологічними характеристиками є уразливими, неспроможними адекватно оцінити ситуацію та чинити опір злочинним посяганням.* До них, в першу чергу, відносяться однолітки чи особи, які є молодші за злочинця. Так, було встановлено, що потерпілими від насильницької злочинності неповнолітніх у 74% випадків були особи до 18 років. Виходячи із особливостей потерпілих неповнолітнього віку, необхідно зазначити, що у профілактичній роботі з даною групою велике значення мають заходи педагогічного, психологічного, медичного характеру. Вивчення та дослідження віктимних рис неповнолітніх, проведення з ними психокорекційної роботи, спрямованої на усунення таких властивостей, є важливою ланкою профілактики злочинних посягань на них [4, с. 216]. Також, на думку фахівців, є доцільним розроблення спеціальних програм віктимологічної освіти для дітей. Вони можуть запроваджуватись у навчальний процес як частина певної навчальної дисципліни (наприклад, безпеки життєдіяльності) або викладатись як окремий спецкурс.

Також, крім неповнолітніх, до цієї групи можна віднести й людей похилого віку, які є надмірно довірливими, неуважними, з уповільненою реакцією, що істотно полегшує вчинення злочину стосовно них. До цієї категорії відносять інвалідів і психічно хворих людей, які в силу свого фізичного чи психічного стану не можуть себе захистити, навіть від підлітків.

Як свідчать дослідження, для неповнолітнього злочинця немає конкретних «вподобань» стосовно жертви ні за віком, ні за фізичним станом та нерідко все залежить від конкретного випадку. Є природним, що підліток почуває себе більш впевнено і рішуче, коли його жертва молодша чи слабша за нього.

2) *потерпілі на побутовому ґрунті (тобто особи, які були знайомі з неповнолітнім злочинцем до скоєння злочину).* Нерідко жертвою неповнолітнього злочинця є його «співтовариш», тобто особа, з якою він був знайомий до вчинення злочину. Таке «спілкування» також може полягати у спільних інтересах або негативних звичках, таких як розпиття спиртних напоїв, чи спільні шляхи придбання алкоголю або наркотичних речовин, що нерідко може стати приводом таких злочинів як умисне вбивство або тяжке тілесне ушкодження [4, с. 215]. Аналогічні випадки мають місце і при вчиненні зґвалтувань. Зокрема, неповнолітні злочинці досить часто обирали жертву зґвалтування саме після спільного розпиття алкогольних напоїв, що так або інакше змушує неповнолітніх злочинців до певного моменту розраховувати на добровільну згоду партнера [5, с. 34].

3) *особи, які стали жертвою злочину із причин власної необережності.* Особливістю цієї

категорії жертв є те, що внаслідок легковажних, необачних дій, таких як стан алкогольного чи наркотичного сп'яніння, нехтування необхідними заходами власної обережності, показова демонстрація достатку, перебування в темних, безлюдних та небезпечних місцях схиляють вибір неповнолітнього злочинця вчинити злочин. Нерідко хуліганські дії з боку підлітка-злочинця провокує виключно протиправна поведінка потерпілого, яка може знаходити свій прояв в словесній образі підлітка, приниженні його честі та гідності та ін. Так, при вивченні віктимної поведінки потерпілих від злочинів неповнолітніх встановлено, що у 4% випадків мав місце нетверезий стан потерпілого, у 8% – неуважність, у 3% – надмірна довірливість до незнайомих, у 11% – виставлення напоказ дорогих речей, у 48% – неналежна охорона майна, залишення потерпілим речей без нагляду. Щодо емоційно-вольових якостей потерпілого, які привернули увагу неповнолітнього злочинця, то саме легковажність потерпілого мала місце у 32% випадків, а провокаційні дії у 28% випадків. Тому провокаційні дії жертви у більшості випадків викликають агресію підлітка та раптовий умисел вчинити злочин.

Оскільки внаслідок відсутності життєвого досвіду та уразливості свого віку усе це підвищує ризику до різного роду негативних впливів на неповнолітніх, зокрема, втягнення їх у злочинну діяльність дорослими, які передають їм свій злочинний досвід. Тому підлітки, вчиняючи злочини, як правило, є не лише суб'єктами цього злочину, але й потерпілими від іншого кримінального правопорушення, а саме – втягнення неповнолітніх у злочинну діяльність. Важливим є обізнаність працівників правоохоронних органів, педагогів, психологів, учителів щодо психологічних детермінант втягнення неповнолітніх у злочинну діяльність. Усе це допомагає підвищити ефективність профілактичних заходів щодо злочинної діяльності зазначеної категорії громадян [6, с. 186]. Тому необхідно здійснити такі основні заходи батьками та педагогами для зниження рівня віктимності дітей:

1) постійний догляд за нормальним розвитком дитини з метою раннього у них виявлення психічних чи фізичних вад;

2) правильне загальне та статеве виховання, формування культури спілкування;

3) прищеплення дитині навичок поведінки в нестандартних, у тому числі віктимогенних ситуаціях;

4) закладення основ правових знань [1, с. 239].

Висновки і пропозиції. При дослідженні причин та умов злочинності неповнолітніх слід враховувати роль віктимологічних чинників, тобто властивостей особистості та поведінки потерпілого у механізмі злочинної поведінки. З врахуванням саме цього чинника слід розробляти та впроваджувати у правозастосовній діяльності віктимологічні заходи профілактики злочинності неповнолітніх.

Але ефективність віктимологічної профілактики багато в чому залежить не тільки від того, які заходи запроваджуються, але й від того, на кого покладається їх реалізація. А тому, існує необхідність в створенні спеціалізованих груп, органів, організацій, що будуть проводити відпо-

відну роботу як з реальними, так і потенційними жертвами неповнолітніх злочинців. Такі організації повинні мати належне матеріально-організаційне забезпечення та підтримку з боку держави. Доцільним є те, щоб працівниками таких органів були кваліфіковані спеціалісти, які володіють знаннями в галузі педагогіки, віктимології, психології.

Також населення України потребує методичних рекомендацій та розробки стандартів поведінки в криміногенних ситуаціях, практичних порад, а також створення спеціалізованих органів, що зможуть практично реалізувати ці рекомендації та проводити ефективну роботу з жертвами злочинів.

Список літератури:

1. Кримінологічні проблеми попередження злочинності неповнолітніх у великому місті: досвід конкретно-соціологічного дослідження: Монографія / Кол. авторів: В.В. Голіна, В.П. Ємельянов, В.Д. Воднік та ін.; За заг. ред. професорів В.В. Голіни та В.П. Ємельянова – Х.: Право, 2006. – 292 с.
2. Шанскова Т.І. Аналіз причин правопорушень неповнолітніх як підґрунтя соціально-педагогічної роботи з молоддю щодо профілактики злочинності [Електронний ресурс] / Т.І. Шанскова. – Режим доступу: <http://studentam.net.ua/content/view/7566/97/>.
3. Головкін Б.М. Злочинність неповнолітніх як суспільна проблема / Б.М. Головкін // Проблеми законності. – 2016. – Вип. 133. – С. 204-217. – Режим доступу: http://nbuv.gov.ua/UJRN/Pz_2016_133_21.
4. Юрченко О.Ю. Щодо питання віктимологічного запобігання злочинності неповнолітніх // Вісн. Акад. правових наук України. – 2006. – № 3. – С. 214-219.
5. Рыбальская В.Я. Проблемы борьбы с преступностью несовершеннолетних / В.Я. Рыбальская. – Иркутск: Изд-во Иркут. ун-та, 1994. – 196 с.
6. Утягнення неповнолітніх у злочинну діяльність: психологічні детермінанти / І.М. Охріменко, Н.В. Лигун // Юридична психологія. – 2015. – № 1. – С. 179-188.

Голомазова Д.О.

Институт прокуратуры и уголовной юстиции
Национального юридического университета имени Ярослава Мудрого

ВИКТИМОЛОГИЧЕСКАЯ ПРОФИЛАКТИКА ПРЕСТУПНОСТИ НЕСОВЕРШЕННОЛЕТНИХ

Аннотация

В статье рассмотрена проблема виктимологической профилактики преступлений, совершенных несовершеннолетними. Проанализирована роль жертвы в механизме совершения преступления подростками. Выделены группы лиц, имеющих риск стать жертвами несовершеннолетних преступников и мероприятия, способствующие снижению виктимности таких лиц. Также рассмотрена проблема вовлечения несовершеннолетних в преступную деятельность и меры борьбы с этим явлением. Изучены научные исследования по разработке и внедрению в правоприменительной деятельности виктимологических мер профилактики преступности несовершеннолетних.

Ключевые слова: виктимное поведение, виктимологическая профилактика, виктимологические факторы, предотвращения преступности несовершеннолетних, преступность несовершеннолетних.

Holomazova D.O.

Institute of Public Prosecutions and Criminal Justice
Yaroslav Mudryi National Law University

VICTIMOLOGIC PREVENTIVE MEASURES AGAINST CRIMINALITY OF JUVENILES

Summary

The article studies the problem of victimologic preventive measures against crimes committed by juveniles. The role of victim in the mechanism of commission of crime by teenagers is analyzed. The article defines the groups of people who are at risk of becoming victims of juvenile offenders and highlights measures which help to decrease these people's victimity. The problem of engaging juveniles into the criminal activity is also considered. The author reviews research studies on how to create and implement victimologic preventive measures against criminality of juveniles into the law-enforcement activity.

Keywords: criminality of juveniles, engaging juveniles into the criminal activity, prevention of criminality of juveniles, victim behavior, victimologic preventive measures.

УДК 349.2..331.5..378

ПРОБЛЕМНІ ПИТАННЯ ПРАЦЕВЛАШТУВАННЯ МОЛОДІ В УКРАЇНІ**Грекова О.О., Зозуля А.О., Серeda О.Г.**

Національний юридичний університет імені Ярослава Мудрого

У статті досліджено проблемні питання працевлаштування молоді в Україні, проаналізовано низку нормативно-правових актів вітчизняного законодавства щодо гарантій працевлаштування та виявлено їх недоліки. Зокрема, автори порівняли закордонний досвід працевлаштування молодих спеціалістів та запропонували варіанти вирішення проблеми на його основі. Також було запропоновано впровадження економічного стимулювання роботодавців податковими пільгами та державними дотаціями.

Ключові слова: право на працю, зайнятість молодих спеціалістів, проблеми працевлаштування, молодіжний ринок праці, закордонний досвід працевлаштування.

Постановка проблеми. Дана проблема базується на тому, що молодь є незатребуваною потенційним роботодавцем через низьку мотивацію до трудової діяльності, недостатньою конкурентоспроможність на ринку праці та невелику кількість необхідних професійних навичок. Негативним аспектом даної ситуації є відсутність чіткої державної стратегії з працевлаштування молоді та невідповідність підготовки кадрів освітніми закладами реальним потребам економіки.

Аналіз останніх досліджень і публікацій. Аналізу останніх тенденцій у цій сфері, вивченню проблем та суперечностей присвячені праці Орловської І.Г., Торжевського М.В., Адамчука В.В., Васелишиної С.О. та інших. Великий внесок у вирішення цієї проблеми внесла Свічкарьова Я.В.

Мета роботи. Метою статті є порівняльний аналіз норм національного та міжнародного законодавства у сфері регулювання зайнятості молоді з метою подальшого вироблення стратегії щодо його використання в Україні. Також визначено основні напрямки розвитку державного регулювання працевлаштування з запозиченням позитивного досвіду зарубіжних країн.

Виклад основного матеріалу. У зв'язку з інтеграцією України в світову спільноту чинні норми вітчизняного законодавства мають бути приведені у відповідність з міжнародними стандартами. Актуальним є питання щодо надання гарантій особам, що є неконкурентоспроможними на ринку праці. В межах даного дослідження увага буде приділена питанню працевлаштування такої категорії осіб як молодь.

За даними Державної служби зайнятості статистика показує, що серед безробітних у першій половині 2018 року 35% становили особи віком від 15 до 29 років, це високий показник (порівняно з 29% – особи у віці від 30 до 39 років і 22% – у віці від 40 до 49 років) [1].

Важливим аспектом цього питання є те, що молодь має низьку зацікавленість у праці через ряд таких факторів як соціальний та економічний стан, це виявляється у низькій адаптованості та уразливості до соціального середовища; підвищеними вимогами при працевлаштуванні (досвід, професійні навички та інші додаткові вимоги), до змісту, характеру і умов праці. З іншого боку, вона висуває високі вимоги до стандартів життя, що проявляються в прагненні до кращих умов праці, при цьому якість та кількість робо-

чих місць для молоді залишається низькою. Через відсутність достатнього практичного досвіду, соціально-правових та професійних знань, а часом моральної невідповідності до конкуренції на ринку праці, реалізувати своє право на працю молодим громадянам досить складно. Отже, державне нормативне регулювання молодіжного сегменту ринку праці в Україні все ще залишається надто складним. Сучасний стан не повною мірою відповідає реаліям сучасного життя, потребує внесення певних коректив та змін.

У низці нормативно-правових актів передбачена потенційна зацікавленість роботодавців щодо працевлаштування випускників ВНЗ, зокрема пропонуються додаткові гарантії для власників що залучають молодь. Наприклад, стаття 26 ЗУ «Про зайнятість населення» від 05.07.12 зазначено, що з коштів, передбачених у бюджеті Фонду загальнообов'язкового державного соціального страхування України на випадок безробіття, фактичні витрати у розмірі єдиного внеску на загальнообов'язкове державне соціальне страхування компенсуються роботодавцями за відповідну особу за місяць, за який він сплачений (за умови створення нового робочого місця та працевлаштування особи не менше ніж на два роки) [2]. Станом на жовтень 2018 року цей внесок дорівнює 22% від заробітної плати працівника та з неї не вираховується. Таким чином роботодавцями компенсується як найменше 819 грн в місяць за одну особу (3723 грн x 22%). Такий стимул залишається єдиним та низькопопулярним. За статистикою Державної служби зайнятості з початку 2018 року таким чином працевлаштовано біля 1000 випускників, що є незначною частиною з усіх безробітних [1].

Нормативно-правове вирішення питання працевлаштування молоді було актуальним протягом тривалого часу. Підтвердженням цього є стаття 197 КЗпП України, що передбачає надання особам від 15 до 28 років першого робочого місця строком не менше ніж на два роки [3]. Крім того, до липня 2017 року була чинна постанова Кабінету Міністрів України «Про порядок працевлаштування випускників вищих навчальних закладів, підготовка яких здійснювалася за державним замовленням», в якій втілювалася норма статті 197 КЗпП. У нормативно-правовому акті було зазначено, що випускник має пропрацювати у державного замовника не менше трьох років, у разі відмови без поважної причини при-

ступити до роботи за призначенням випускник зобов'язаний відшкодувати у встановленому порядку до державного бюджету вартість навчання та компенсувати замовнікові всі витрати [4]. Ця норма хоча й значно підвищувала рівень працевлаштування серед молоді, але утворювала колізію зі статтею 53 Конституції України, де йдеться про право кожного на безкоштовну освіту у ВНЗ, а отже воно не реалізовувалося [5].

Слід зазначити, що проблему працевлаштування молоді Орловська І.Г. пов'язує з відсутністю мотиваційних стереотипів та певним менталітетом українського народу [6]. Натомість Торжевський М.В. впевнений, що дана проблема вирішиться через сприяння захисту трудових прав молоді та вдосконалення моделі профорієнтації [7]. Ми погоджуємося з даними науковцями, а також з Василюшиною С.О., яка пропонує вирішувати проблему у розрізі регіонів та стимулювати співпрацю ВНЗ та підприємств-роботодавців [8].

Щодо позитивного світового досвіду вирішення проблеми зайнятості молоді. В таких країнах як Франція, США та ФРН з метою стимулювання підприємств з чисельністю зайнятих менше 500 осіб щодо зайнятості молодих інженерів-дослідників та розробників в процесі їх навчання місцеві органи влади встановили систему безповоротних позик. Ці позики покривають 40-55% річної оплати праці вказаних фахівців. У США в 1982 р. було ухвалено «Закон про спільну професійну підготовку» згідно з яким навчання знаходиться в тісному зв'язку з приватними компаніями [9]. Представники бізнесу об'єднуються для управління програмою й виділяють професії, необхідні окремо для кожного регіону, щоб безробітні могли отримати навички, відповідні потребам підприємців. Важливим підходом є професійна підготовка молоді на робочому місці, яка включає навчання молодих фахівців на фірмі з гарантією подальшого найму тих, хто успішно закінчить курс. Таким чином, на законодавчому рівні вирішується питання працевлаштування молодих спеціалістів а також актуальність тієї чи іншої професії, яка є затребуваною на ринку праці в США.

З метою подолання безробіття молоді в Польщі організована програма «Перша робота», спрямована на працевлаштування випускників ліцеїв, професійних училищ, технікумів і вишів. Також у цій країні дуже активно діють організації роботодавців. Серед них Конфедерація польських роботодавців, Польська конфедерація приватних роботодавців, BusinessCentreClub [10]. Представники цих організацій беруть участь у роботі комісій Сейму, дають оцінку законопроектам, вносять пропозиції щодо поправок у законодавчі акти, що регулюють діяльність підприємств, податкового ринку й ринку праці, а також безпосередньо впливають на правові акти, що мають велике зна-

чення для державних фінансів та економіки в цілому. Окрім того, в Польщі дуже сильні селянські профспілки та організації, що, у свою чергу, сприяє підтримці молоді на відповідних сегментах ринку праці [11]. Отже, аналізуючи шляхи подолання безробіття в Польщі, можна прийти до висновку, що важливу роль відіграє не тільки правове регулювання, а й вплив широкого спектру соціальних програм та профспілок.

У ФРН за кожного прийнятого на роботу некваліфікованого працівника підприємству виплачується одноразова дотація, а за кожного додатково прийнятого молодого працівника у віці 16-26 років надаються податкові пільги. Крім того, здійснюється пряме фінансування фірм, які здійснюють професійну підготовку молоді. Пов'язані з цим видатки компенсуються Федеральним відомством з праці. Новелою у адаптуванні молоді до ринку праці є концепція «навчального підприємства». Вона народилася в Німеччині приблизно 7 років тому і за цей час отримала визнання в багатьох країнах.

Такий вид залучення молоді до ринку праці полягає в тому що, ці «віртуальні підприємства» є організованими і діють в режимі реальної комерційної фірми з усіма необхідними атрибутами. Вони мають власну дирекцію, бухгалтерію, менеджерів, де ведеться вся документація і звітність, проводяться аудиторські перевірки. Все як на справжньому підприємстві, аж до реальної заробітної плати. Організація роботи віртуальних підприємств передбачає участь не тільки кваліфікованих наставників, а й реально існуючих в даному місті фірм, що займаються тим же бізнесом. Заробітна плата виплачується за рахунок допомоги по безробіттю. Молода людина, що успішно пройшла стажування, записує її в своє резюме як реальний трудовий досвід. Сьогодні в Європі 2 800 віртуальних підприємств, в тому числі 800 в Німеччині, 150 у Франції, також останнім часом вони з'явилися в США і Австралії [12].

Ми пропонуємо впровадити даний механізм віртуальних підприємств у правовий простір України задля отримання молодими людьми так необхідного їм виробничого досвіду. Це можна досягти шляхом реалізації державних програм та фінансування їх за рахунок Державної служби зайнятості.

Таким чином, ми вважаємо, що основною проблемою безробіття молоді в Україні є незацікавленість працевлаштувати роботодавцями. Тому держава має прибрати колізію у законодавстві та перенести пріоритети у цій сфері з імперативного впливу до економічного стимулювання роботодавців з врахуванням позитивного досвіду зарубіжних країн при побудові соціально зорієнтованої економіки. Тобто, керуючись досвідом зарубіжних країн, в Україні можна побудувати оригінальну модель взаємодії молодіжного ринку праці та системи освіти.

Список літератури:

1. Державна служба зайнятості: аналітична і статистична інформація. URL: <https://www.dcz.gov.ua/analitics/68>.
2. Закон України «Про зайнятість населення» від 05.07.12 № 5067-VI. URL: <http://zakon.rada.gov.ua/laws/show/5067-17>.
3. Кодекс законів про працю України від 10.12.71 № 322-08. URL: <http://zakon.rada.gov.ua/laws/show/322-08>.
4. Постанова Кабінету Міністрів України «Про порядок працевлаштування випускників вищих навчальних закладів, підготовки яких здійснювалася за державним замовленням» від 22.08.96 (втратила чинність від 07.06.17) № 922-96-п. URL: <http://zakon.rada.gov.ua/laws/show/992-96-п>.

5. Конституція України від 28.06.1996 р. URL: <http://zakon3.rada.gov.ua/laws/show/254к/96-вр>.
6. Орловська І.Г. Правові проблеми працевлаштування працівників за спеціальністю «право». – Підприємництво господарство і право. – 2017. – 27.12.
7. Торжевський М.В. Проблеми безробіття та напрями їх вирішення. – «Економіка України». – 2014. – № 1(626).
8. Василюшина С.О. Особливості державного регулювання на ринку праці молоді // Економіка та держава. – 2009. – № 3.
9. PUBLIC LAW 97-300-OCT. 13, 1982 To provide for a job training program and for other purposes. URL: <https://www.gpo.gov/fdsys/pkg/STATUTE-96/pdf/STATUTE-96-Pg1322.pdf>.
10. Українсько-польський робітничий портал. URL: <http://www.ukrpraca.com>.
11. Буда Т.Й. Запозичення позитивного світового досвіду вирішення проблем зайнятості молоді в Україні / Буда Т.Й. // Інноваційна економіка. Всеукраїнський науково-виробничий журнал. – 162 с.
12. Купцова К.В. Зарубежный опыт трудоустройства молодых специалистов // Студентський науковий форум – 2017. URL: <https://files.scienceforum.ru/pdf/2017/37417.pdf>.

Грекова А.А., Зозуля А.А., Серeda Е.Г.

Национальный юридический университет имени Ярослава Мудрого

ПРОБЛЕМНЫЕ ВОПРОСЫ ТРУДОУСТРОЙСТВА МОЛОДЕЖИ В УКРАИНЕ

Аннотация

В данной статье исследованы вопросы трудоустройства молодежи в Украине. Авторы анализировали ряд нормативно-правовых актов отечественного законодательства о гарантиях трудоустройства и обнаружили в них недостатки, на которых акцентировано внимание читателей. Также в статье акцентировано внимание на отдельных нормах Кодекса Законов о Труде и постановление Кабинета Министров Украины «О порядке трудоустройства выпускников высших учебных заведений». Авторы сравнили зарубежный опыт трудоустройства молодых специалистов и предложили варианты решения проблемы на его основе. В частности, было предложено внедрение экономического стимулирования работодателей налоговыми льготами и дотациями от государства

Ключевые слова: право на труд, занятость молодых специалистов, проблемы трудоустройства, молодежный рынок труда, зарубежный опыт трудоустройства.

Grekova O.O., Zozulia A.O., Sereda E.G.

Yaroslav Mudryi National Law University

PROBLEM ISSUES OF YOUTH EMPLOYMENT IN UKRAINE

Summary

The article explores the question of employment of young people in Ukraine. The authors analyzed a number of normative legal acts of the domestic legislation regarding job placement guarantees and found in them the shortcomings, on which the attention of the readers accented. Also, the article focuses on certain norms of the Code of Labor Law and the decree of the Cabinet of Ministers of Ukraine "On the Procedure for Employment of Graduates of Higher Educational Institutions". The authors compared the foreign experience of employment of the young specialists and proposed solutions to the problem on this basis. In particular, the suggestion was to introduce economic incentives for employers with tax privileges and state subsidies.

Keywords: right to work, employment of young graduates, problem of employment, labour market of young people, foreign experience of employment.

УДК 339.172:338.432

ПРАВОВЕ СТАНОВИЩЕ АГРАРНОЇ БІРЖИ В УКРАЇНІ

Данильченко А.М., Чернова Є.Р.

Національний юридичний університет імені Ярослава Мудрого

У даній статті розглянуто правове становище та перспективи розвитку аграрних бірж в Україні. Проаналізовано розвиток та місце аграрної біржі серед вітчизняних товарних бірж. Виявлено основні причини неефективного функціонування аграрної біржі та запропоновано конкретні заходи для подолання неефективного функціонування аграрного ринку.

Ключові слова: аграрна біржа, сільськогосподарська продукція, біржові послуги, публічні торги.

Постановка проблеми. Аграрний сектор України є одним з основних в національній економіці. Він забезпечує засади продовольчої незалежності, розвиток галузей економіки та створює основи для розвитку села. Тому розвиток агропромислового комплексу України створює необхідність перебудови системи економічних відносин, які включають виробництво, розподіл, реалізацію і споживання аграрної продукції. Однією з ключових проблем перебудови є створення відповідної інфраструктури для виробників аграрної продукції, які намагаються стати повноправними учасниками аграрного ринку задля вільного руху агропромислової продукції, сільськогосподарської сировини, продовольства та засобів виробництва від виробника до споживача. Саме тому, необхідно розглянути функціонування аграрних бірж та їх інститутів.

Аналіз останніх досліджень і публікацій. Проблематику аграрних бірж досліджували у своїх наукових роботах як українські правники, так і економісти: О. Булик [2], П. Гайдучкий [3], Р.М. Гладій [1], Р.П. Дудяк [1], А.М. Земко, В.І. Семчик [7], Б. Ткаченко, Р. Шмідт, Я. Янишин [2]. Зазначені науковці детально розглядали рівень функціонування аграрних бірж, основні завдання аграрних бірж та чинники, які уповільнюють їх розвиток, причини, які зумовлюють нестабільність та зміни в аграрному секторі України, проблеми біржової діяльності в Україні та перспективи покращення функціонування аграрного ринку.

Метою даної статті є аналіз національної законодавчої бази щодо функціонування аграрної біржі, показати необхідність функціонування аграрних бірж, які в сучасних умовах є ключовим важелем у розвитку аграрного бізнесу України. З'ясувати проблеми, які перешкоджають ефективній діяльності та шляхи їх вирішення.

Виклад основного матеріалу. Становлення і розвиток ринкових форм господарювання в аграрному секторі економіки потребує удосконалення економічного механізму господарювання, де провідна роль належить підвищенню ефективності сільськогосподарських підприємств як основного товаровиробника. Тому для забезпечення швидкої реалізації сільськогосподарської продукції необхідно створити мережу ефективних елементів її реалізації [2]. Аграрна біржа займає провідні позиції з організації торгівлі сільськогосподарськими товарами в Україні і є невід'ємним елементом біржового ринку. Біржа – це своєрідний аукціон, де є достатня кількість відповідних об'єктів купівлі-продажу, де

працюють кваліфіковані продавці та покупці, що готові здійснювати переговори і укладати угоди [1]. Основна мета біржової торгівлі полягає у якомога швидшому просуванні продукції зі сфери виробництва у сферу споживання.

Аграрна біржа є державною товарною біржою в Україні. Вона була створена у 2005 році на підставі Закону України «Про державну підтримку сільського господарства України». Біржа створюється з метою підвищення рівня продовольчої безпеки країни, надання біржових послуг суб'єктам господарювання з укладення біржових договорів щодо сільськогосподарської продукції, матеріально-технічних ресурсів, які забезпечують сільськогосподарське товаровиробництво. Рівень розвитку біржової торгівлі є важливим індикатором конкурентоспроможності економіки країни [4].

Державний підхід до розбудови біржової торгівлі в Україні є абсолютно правильним. Хоча загальна чисельність бірж в Україні є більшою від їх потреби, однак розвиток економічних відносин «диктує» їх необхідність. За даними Державної служби статистики, аграрна біржа належить до числа найбільших бірж в Україні. На неї припадає найбільший обсяг укладених угод – 45,8% до загального обсягу укладених угод. Це 3606 угод з реалізації різноманітної сільськогосподарської продукції (зерна, цукру, насіння олійних культур та інших), які укладені на суму 11769,5 млн. грн [5]. Як бачимо, аграрна біржа є лідером з організації біржової торгівлі в Україні. Дані показники доводять ефективність функціонування державної біржі на біржовому ринку та показують потребу учасників ринку у біржових торгах. Оскільки саме біржі є постійними місцями проведення торгів, що ґрунтуються на принципах рівноправності учасників і публічності. За умови стабілізації економіки та накопичення досвіду біржі можуть і мають стати повноцінними індикаторами ринкових цін, оскільки саме біржі займають провідну позицію на товари та сировину на основі співвідношень фактичних попиту і пропозиції [3]. На аграрну біржу покладено ряд завдань. По-перше, до них можна віднести, максимальне спрощення пошуку ринку збуту та постачальників задля забезпечення формування прозорого ринкового ціноутворення. По-друге, здійснення організації державних закупівель сільськогосподарської продукції. По-третє, надання біржових послуг та безкоштовних та якісних консультацій провідних спеціалістів відділу торгів та юридичного відділу щодо процедури укладення договорів, вирішення спорів та інших питань, які стосуються біржової торгівлі.

Тому для спрощення налагодження взаємовідносин між суб'єктами та регулювання цін на ринку сільськогосподарської продукції необхідним є створення ефективної системи аграрної біржі, яка здійснює свою діяльність через мережу регіональних відділень, що представлені в кожному регіоні України. Суб'єктами ж біржової торгівлі є члени аграрної біржі. До них відносять Аграрний фонд, фізичних осіб та юридичних осіб – резидентів, яка придбала біржове місце шляхом укладення договору з дирекцією.

Діяльність аграрних бірж розкривається через аналіз функцій біржі. Усі функції аграрної біржі умовно можна поділити на внутрішньо-організаційні та зовнішні. Перша група спрямована на організацію злагодженої роботи всіх структурних одиниць біржі та створення умов для укладання біржових договорів. Зовнішні – забезпечують ефективну взаємодію з сільськогосподарськими товаровиробниками та іншими суб'єктами аграрного ринку. При цьому, основною формою здійснення біржової торгівлі аграрної біржі є біржові торги, під час проведення яких укладаються договори на реалізацію сільськогосподарської продукції. Якщо говорити про специфіку закупівлі сільськогосподарської продукції для державних потреб через біржовий ринок, то фактично виокремлюється окремий вид біржових договорів на аграрних біржах. Така специфіка зумовлена існуванням особливого порядку призначення уповноваженого агента та визначення аграрних бірж через які може здійснюватися закупівля сільськогосподарської продукції для потреб держави. Однією з таких особливостей, які виокремлюють ці договори є механізм розрахунків за придбану сільгосппродукцію за рахунок коштів державного бюджету [7]. Задля забезпечення рівноправності учасників і прозорості проведення біржових торгів встановлюються правила біржової торгівлі, які регламентують порядок здійснення біржових операцій, ведення біржових торгів (аукціонів), розрахунків за ними та розв'язання спорів з цих питань для всіх учасників біржової діяльності.

Як бачимо, функціонування аграрних бірж є запорукою зростання ефективності сільськогосподарських підприємств як основного товаровиробника. Однак, не дивлячись на велику кількість бірж, що реалізують сільськогосподарською продукцією та продовольством, вони характеризуються примітивним рівнем розвитку, недосконалою правовою базою, недостатньою кадровою та технічною забезпеченістю, відсутність прозорого ціноутворення, неможливістю проведення державного впливу на формування цінової

політики. Наслідком цього може бути неефективна діяльність аграрної біржі, що призведе до неможливості проведення біржових операцій [3]. Тому, вбачається необхідність у проведенні ряду заходів, які б сприяли розвитку та вдосконаленню аграрних бірж. До них можна віднести: визначення центрального державного органу з питань регулювання біржового товарного ринку; організація ефективної роботи всіх суб'єктів інфраструктури аграрного ринку; ліцензування та сертифікація учасників біржового товарного ринку; створення механізмів нагляду за діями учасників ринку при здійсненні ними біржової торгівлі сільськогосподарською продукцією.

Вважаємо, здійснивши такі заходи, діяльність аграрної біржі стане більш ефективнішою, торгові операції за допомогою біржової торгівлі проводитимуться за відкритою процедурою без лобювання інтересів осіб, які зацікавлені в непрозорому проведенні торгів задля власної вигоди. Висококваліфіковані кадри сприятимуть швидкому і якісному взаємозв'язку між членами аграрної біржі. Адже це дозволить знизити втрати від неефективної торгівельної діяльності та дозволить швидше впровадити нові біржові торгові інструменти, які неможливо запровадити зараз через недоліки, які існують на сьогодні. Втілити в реальність принцип прозорості ринку можуть лише його учасники, а біржа, як ринковий інститут, дозволить спростити та здешевити діяльність учасників торгів.

Висновок. Таким чином, аналізуючи діяльність аграрної біржі можна сказати, що вона є позитивним явищем в економіці та сільському господарстві нашої країни. Розвиток аграрної біржі допомагає стати повноправними учасниками аграрного ринку виробникам сільськогосподарської продукції задля вільного руху сільськогосподарської продукції та сировини, продовольства та засобів виробництва від виробника до споживача. Однак існує ряд проблем вирішення, які потрібно вирішити: недосконалість законодавства, що регулює порядок утворення та діяльність аграрних бірж; відсутність прозорих правил роботи та скоординованих дій бірж; залучення до відкритих публічних торгів широкого кола сільськогосподарських товаровиробників, комерційних структур, посередницьких фірм, що сприяло б зростанню конкуренції; сприйняття аграрних бірж як додаткового посередника; не суттєвий вплив біржі в областях на формування товарних ринків. Тому, усунення вказаних проблем сприятиме розвитку аграрних бірж, і в свою чергу, підніматиме рівень економіки та покращуватиме рівень нашого життя.

Список літератури:

1. Дудяк Р.П., Гладій Р.М. Аграрні біржі в Україні: проблеми і тенденції розвитку // Lviv Polytechnic National University Institutional Repository. – 2001. – С. 431-435 [Електронний ресурс]. – Режим доступу: <http://ena.lp.edu.ua/bitstream/ntb/9495/1/72.pdf>.
2. Я. Янишин, О. Булик, І. Лаврів. Функціонування аграрних бірж в Україні // Маркетингове забезпечення АПК аграрна економіка. – 2014. – Т. 7, 3-4. – С. 47-53 [Електронний ресурс]. – Режим доступу: [file:///C:/User//ae_2014_7_3-4_10%20\(1\).pdf](file:///C:/User//ae_2014_7_3-4_10%20(1).pdf).
3. Вавдійчик І.М. Сучасний стан та тенденції розвитку біржової торгівлі в Україні // Глобальні та національні проблеми економіки. – 2017. – Випуск 15. – С. 182-185.
4. Про створення Аграрної біржі: Постанова Кабінету Міністрів України від 26 грудня 2005 р. № 1285 // Офіційний вісник України. – 2005 р., 52, с. 410 [Електронний ресурс]. – Режим доступу: <http://zakon.rada.gov.ua/laws/card/1285-2005-%D0%BF>.

5. Державна служба статистики / Статистична інформація. Внутрішня торгівля. Кількість бірж / Публікації. Внутрішня торгівля. Діяльність бірж [Електронний ресурс]. – Режим доступу: <http://www.ukrstat.gov.ua/>.
6. Про державну підтримку сільського господарства України : Закон України [Електронний ресурс]. – Режим доступу: <http://zakon2.rada.gov.ua/laws/show/1877-15>.
7. Семчик В.І. Правове регулювання діяльності аграрних бірж в Україні. – 2005 р. – с. 189 [Електронний ресурс]. – Режим доступу: <http://memego.info.page=5>.

Данильченко А.М., Чернова Е.Р.

Национальный юридический университет имени Ярослава Мудрого

ПРАВОВОЕ ПОЛОЖЕНИЕ АГРАРНОЙ БИРЖИ В УКРАИНЕ

Аннотация

В данной статье рассмотрено правовое положение и перспективы развития аграрных бирж в Украине. Проанализировано развитие и место аграрной бирже среди отечественных товарных бирж. Выявлены основные причины неэффективного функционирования аграрной бирже и предложены конкретные меры по преодолению неэффективного функционирования аграрного рынка.

Ключевые слова: аграрная биржа, сельськогосподарська продукція, біржеві послуги, публічні торги.

Danylchenko A.M., Chernova E.R.

Yaroslav Mudryi National Law University

LEGAL POSITION OF THE AGRARIAN EXCHANGE IN UKRAINE

Summary

This article examines legal status and prospects for the development of agrarian exchanges in Ukraine. The development and place of the agricultural exchange among domestic commodity exchanges is analyzed. The main reasons for the ineffective functioning of the agrarian stock exchange are identified and concrete measures are proposed to overcome the ineffective functioning of the agrarian market.

Keywords: agricultural exchange, agricultural products, exchange services, public tenders.

УДК 658

РЕЙДЕРСТВО В ОБОРОННО-ПРОМИСЛОВОМУ КОМПЛЕКСІ УКРАЇНИ: ШЛЯХИ ПРОТИДІЇ

Довбенко К.О.

Інститут прокуратури та кримінальної юстиції
Національного юридичного університету імені Ярослава Мудрого

У статті розглянуто ключові кримінологічні положення щодо визначення змісту та основних ознак рейдерства як виду злочинності. Проаналізовано поширені способи та схеми протиправного захоплення підприємств, зокрема, об'єктів оборонно-промислового комплексу України. Наведено статистичні дані з міжнародних та вітчизняних джерел щодо рівня захисту об'єктів. Досліджено основні чинники, що сприяють розвитку рейдерства. Також вивчено наукові дослідження з питання профілактики та протидії рейдерству. **Ключові слова:** рейдерство, протиправне захоплення, перешкоджання законній діяльності, оборонно-промисловий комплекс, протидія захопленню.

Постановка проблеми. Рейдерство як окремих вид злочинності має загальносвітовий характер, оскільки притаманне багатьом державам світу. Не є виключенням і Україна, де умови для протиправного захоплення підприємств були створені після процесів приватизації у 90-х роках, і набуває все більшого поширення з кожним роком. Поруч з цим, на жаль, злочинцями вдосконалюються і способи перешкоджання законній господарській діяльності з наступним захопленням об'єктів інфраструктури різних сфер призначення. Зокрема, в епіцентрі таких процесів знаходяться об'єкти оборонної та промислової інфраструктури держави, що обумовлено їх виключною роллю у складних економічних і соціально-політичних процесах. Головна проблема полягає у тому, що нові методи та схеми рейдерства виникають і трансформуються швидше, аніж засоби їх протидії, що призводить до збільшення чисельності випадків рейдерства і зниження випадків караності за ці діяння.

Аналіз останніх досліджень та публікацій. Окреслена проблема була предметом дослідження таких науковців: Л. Яструбецька, О. Юрченко, О. Литвак, І. Кучеренко, О. Таращанська, Т. Сабєцька, Т. Пожуєва, О. Мельниченко, Т. Скакун, Д. Фальшовик, З. Варналій, Ю. Хатнюк та ін.

Виділення не вирішених раніше частин загальної проблеми. Дана стаття головним чином зосереджена на дослідженні механізму рейдерства в конкретній сфері, а саме в оборонно-промисловому комплексі. Це обумовлено зростанням кількості випадків перешкоджання та/або незаконного захоплення підприємств, що відіграють ключову роль у забезпеченні незалежності і обороноздатності України. Укорінення та процвітанню такого негативного кримінального явища становить загрозу внутрішній та зовнішній безпеці України, особливо в умовах бойових дій, що мають місце на Сході України.

Мета статті. Автор має на меті проаналізувати основні види, способи та схеми рейдерського захоплення підприємств оборонно-промислового комплексу, навести конкретні приклади такого захоплення з метою наочної демонстрації роботи механізму рейдерства, а також розглянути основні методи його запобігання та захисту.

Виклад основного матеріалу. У зарубіжних та вітчизняних школах права рейдерство за своєю

правовою природою характеризується неоднозначно. Воно тлумачиться у двох напрямках: позитивному та негативному. Позитивний напрям вказує на концепцію «дружнього поглинання»: оптимізацію об'єктів інфраструктури країни, підвищення ефективності їх роботи, розвиток конкурентоспроможності (внаслідок об'єднання або поглинання великого і малого підприємств, або зміни керівництва у примусовому порядку, відбувається зміна (як правило, модернізація) основних технологій, оновлення персоналу на більш кваліфікований, виведення на ринок потужного суб'єкта господарювання, що виступає стимулом для інших суб'єктів об'єднуватися і розширювати сферу виробництва та співробітництва тощо). Негативний напрям свідчить про концепцію «недружнього поглинання»: явище протиправного характеру у сфері економіки, що має на меті досягнення особистих цілей рейдерів з використанням легальних або нелегальних засобів впливу. Залежно від зазначених засобів у юридичній літературі зустрічається думка про розподіл понять власне рейдерства та «недружнього поглинання», але з притаманною їм спільною метою [11, с. 17].

Як зазначає О. Юрченко, в останні роки в Україні, на відміну від країн з розвинутою економікою, де об'єднання підприємств здійснюється цивілізовано і в межах національного законодавства, ці процеси в більшості випадків відбуваються з використанням протизаконних і неетичних методів, які постійно супроводжуються грубим порушенням прав і законних інтересів акціонерів. І хоча в зарубіжних країнах об'єднання компаній часто розглядається як позитивний процес, має на меті зниження витрат на менеджмент і спрямоване на підвищення конкурентоспроможності, в Україні рейдерство – це подальший перепродаж активів підприємств, спрямований, у першу чергу, на власне збагачення рейдерів, тобто фактично відбувається корупційний переділ власності [15, с. 80-81].

Основною детермінантою злочинності слід визнати непослідовну, а часом і відверто суперечливу політику держави щодо регулювання економічних відносин. Останнє здійснювалося не в загальносупільних інтересах, а в інтересах окремих корпоративно-бюрократичних структур (кланів), що по-суті монополізували національні

ринки товарів і послуг, зосередили у своїй руці вирішальну масу активів та ресурсів і використовуючи корупційні зв'язки із держслужбовцями роками розкрадають бюджетні кошти, привласнюють національне багатство, ухиляються від оподаткування, легалізують отримані злочинним шляхом надприбутки у легальний сектор економіки з метою розширення виробництва, ринків збуту та примноження капіталів [1, с. 131].

У юридичній літературі вказуються види рейдерства. Зокрема, в діапазоні від цілком легітимної (законної) до протиправної (кримінальної) діяльності виділяють «біле», «сіре» та «чорне» рейдерство. В Україні «білі» та «сірі» рейдери працюють за принципом консолідації контрольного пакета акцій чи за допомогою методів корпоративного шантажу в рамках чинного законодавства, зустрічаються досить рідко, вони є характерними для країн із розвинутою ринковою економікою й високою бізнес-культурою [10, с. 343]. Відповідно до аналізу існуючих випадків протиправного захоплення об'єктів, в Україні найбільш поширеним є саме «чорне» рейдерство, що базується на використанні кримінальних методів. До них слід віднести реєстрацію суб'єкта господарювання на підставних осіб, підроблення документів, силове захоплення, надання неправомірної вигоди працівникам органів кримінальної юстиції та органів державної влади і місцевого самоврядування, фізична ліквідація осіб тощо.

Згідно з Міжнародним індексом права власності, що встановлюється щорічно відповідно до рівня гарантування права власності у різних сферах, за світовим показником Україна серед 125 країн-учасниць не входить навіть у топ-50 країн (див. діагр. 1) [5]. Наведені дані стосуються окремих видів власності, що виступають ключовими у питанні забезпечення незалежності функціонування об'єктів економічної інфраструктури. Вони свідчать про негативну тенденцію, а саме – майже незмінну ситуацію з гарантуванням безпеки власності, незважаючи на постійні зміни у вітчизняному законодавстві, спрямовані на усунення прогалин та недоліків правового регулювання права власності.

Існують дискусії серед науковців-правників щодо закріплення рейдерства як окремого злочину у кримінальному законі. На думку вчених, криміналізація рейдерства як окремого суспільно небезпечного діяння шляхом встановлення відповідальності за його вчинення у спеціальній кримінально-правовій нормі є недоцільною, оскільки,

з одного боку, призведе до надмірної криміналізації, а з іншого – створить зайві труднощі під час притягнення винних до кримінальної відповідальності, оскільки потребуватиме доведення суб'єктивних ознак системи рейдерських дій загалом.

Водночас О. Хатнюк вважає, що закріплення у правових нормах поняття «рейдерство» має на меті створення сприятливих юридичних умов для ефективної боротьби з ним і водночас визначає конкретні форми і механізми їхньої реалізації з метою забезпечення захисту прав і свобод людини, права власності, інтересів держави й суспільства та створення умов для ефективної діяльності суб'єктів господарювання, наданих Конституцією і законодавством [14, с. 181-182].

Одним із основних чинників, що впливає на стан рейдерської злочинності в Україні, є правова кваліфікація діяння. Практика свідчить про неправильну кваліфікацію правозастосовними органами норм Кримінального кодексу України, що передбачають відповідальність за дії, які вчинюються в процесі протиправного захоплення підприємства. Мова йде, як правило, про такі статті, як: «Фіктивне підприємництво» (ст. 205), «Підроблення документів, які подаються для проведення державної реєстрації юридичної особи та фізичних осіб-підприємців» (ст. 205-1), «Протидія законній господарській діяльності» (ст. 206), «Протиправне заволодіння майном підприємства, установи організації» (ст. 206-2), «Доведення до банкрутства» (ст. 219) [3].

Як зазначає О. Литвак, за певних обставин кримінальна відповідальність може наставати і за постановлення неправосудного рішення, вироку або ухвали (ст. 375 КК України), і за невиконання судового рішення (ст. 382 КК України). Також в деяких випадках дії щодо насильницького захоплення підприємства можуть підпадати кваліфікації за організацію масових заворушень, умисне вбивство, інші злочини проти особи, чи за злочини проти власності, або за злочини у сфері службової діяльності. Тобто реально дії рейдера можуть підпадати кваліфікації за низкою норм Кримінального кодексу України [4, с. 42].

У свою чергу, якщо звернути увагу на дані кримінально-правового обліку щодо конкретно узятих злочинів у сфері господарської діяльності, то тут також не простежується позитивних показників з виявлення та розкриття злочинів, пов'язаних із рейдерством. Зокрема, згідно із статистичними даними Генеральної прокуратури України [12], у період з 2014 року по вересень 2018 року спів-

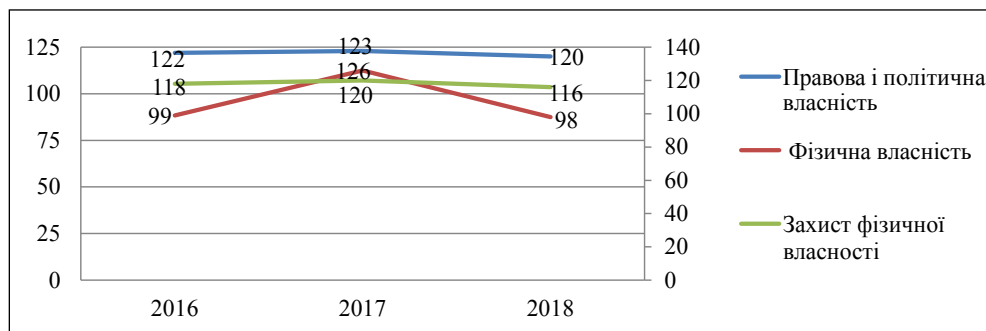

Діаграма 1. Рейтинг України у списку країн світу (125) за рівнем права власності за Міжнародним індексом права власності (2016-2018 рр.)

відношення між кількістю зареєстрованих злочинів у відповідній сфері (див. діагр. 2) та кількістю обвинувальних актів (див. діагр. 3) свідчить про загрозову недієвість існуючої системи попередження, виявлення та протидії рейдерству.

Як зазначалося вище, рейдерство в Україні зростає з року в рік, особливо ця проблема актуальна у сфері оборонно-промислового комплексу. Зараз дедалі частіше об'єктом рейдерського захоплення виступають підприємства оборонної та промислової галузі, зважаючи на їх стратегічне та життєвабезпечуюче значення для держави та суспільства. Вважається, що ця ситуація обумовлена тим, що наразі держава перебуває у складному політичному становищі, яке склалося через економічну кризу та ведення бойових дій на відповідній частині території України.

Безумовно, у таких умовах основна увага зосереджена на підвищенні оборонного потенціалу країни, про що свідчить збільшення обсягів видатків з Державного бюджету на дану сферу, зростання кількості державних замовлень на виробництво та ремонт військових об'єктів, техніки, зброї тощо. Усе це сприяє формуванню об'єктів оборонно-промислової сфери як «коштовної скриньки», що представляє підвищений інтерес з боку рейдерів.

На сьогодні загалом виділяють достатньо велику кількість схем рейдерського захоплення підприємств, але на практиці частіше застосовується лише декілька. Зокрема, заступник Міністра юстиції з питань державної реєстрації Павло Мороз виділяє 7 найпоширеніших схем із застосуванням реєстраційної системи [6]:

1. Реєстрація на основі підробленого або неіснуючого рішення суду. За таких обставин рейдери використовують рішення судової установи, якого на-справді не існує, або ж змінюють резолютивну частину справжнього рішення на власну користь.

2. Подання підробленого пакета документів щодо переходу корпоративних прав. У такому випадку рейдери надають реєстратору протокол зборів учасників товариства чи інші документи, згідно з якими права переходять до третьої особи. Внаслідок цього суб'єкт реєстрації здійснює відповідну реєстраційну дію й передає підприємство цій особі.

3. «Купити» реєстратора чи нотаріуса. Суб'єкт реєстрації чи нотаріус вступають у змову з рейдером і вносять зміни до реєстру без відповідних правових підстав.

4. Викрадення електронного ключа реєстратора. Тут рейдерські дії поєднуються із злочином у сфері ЕОМ: рейдери «зламують» комп'ютер реєстратора або нотаріуса і віддалено «зчитують» ключ, за допомогою якого останній заходить у реєстри для проведення реєстраційних дій. Далі під цим «ключем» злочинці починають проводити незаконні операції з майном, переводячи його на різних осіб.

5. Незаконне передавання об'єкта нерухомості у статутний капітал підприємства. Як приклад П. Мороз наводить варіант із квартирою: «Сьогодні у вас є квартира, а завтра вона – у статутному капіталі ТОВ «Рейдери та їх команда», а ви – серед його співвласників. Ви займатися цим бізнесом не хочете. Більше того – нічого не знаєте про існування такого підприємства. Далі вашу квартиру юридична особа продає або бере під її заставу кредит».

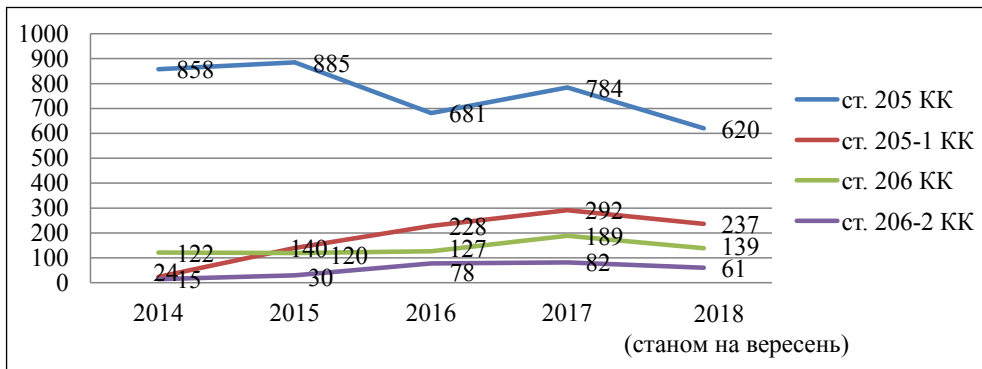

Діаграма 2. Кількість окремих зареєстрованих злочинів у сфері господарської діяльності за 2014-2018 рр.

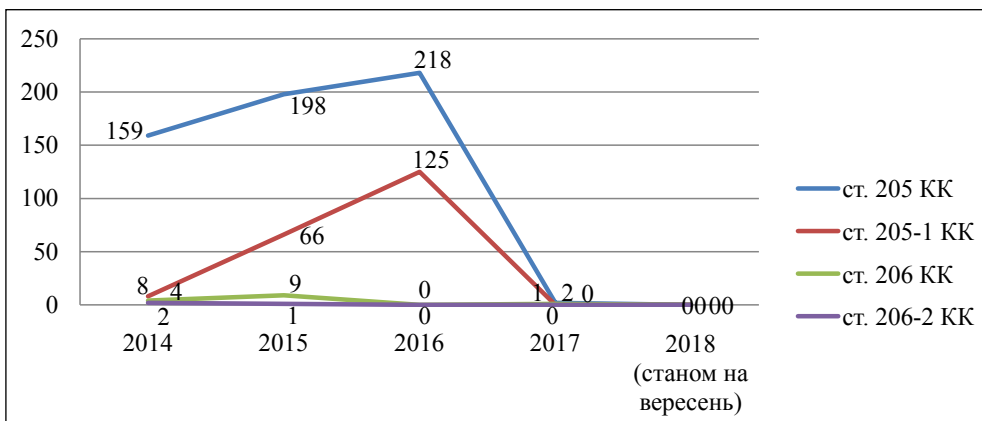

Діаграма 3. Кількість обвинувальних актів, направлених до суду за результатами досудового розслідування окремих злочинів у сфері господарської діяльності (2014-2018 рр.)

6. Відкриття паралельного розділу в реєстрі нерухомості. Тут мова йде про відкриття нотаріусом паралельного розділу на об'єкт і його реєстрацію на іншого власника.

7. Перехід на модельний статут підприємства. У такому випадку основним інструментом рейдерського захоплення підприємства виступають установчі документи. Зміна статуту підприємства відбувається без відома співвласника шляхом переходу на модельний статут через фальсифікацію підпису такого співвласника на протоколі зборів (на сьогодні не є принциповим нотаріальне посвідчення підпису на таких документах).

Тому одним із правових інструментів, на думку заступника Міністра юстиції, є прийнятий Верховною Радою України Закон «Про внесення змін до деяких законодавчих актів України щодо вдосконалення державної реєстрації прав на нерухоме майно та захисту прав власників» № 1666-VIII від 06.10.2016 [2]. Саме положеннями даного нормативно-правового акту регулюються деякі розбіжності та прогалини в існуючій системі реєстрації господарської діяльності. Проте він не оплює всі можливі випадки недобросовісного використання цієї системи відповідними суб'єктами.

Окрім реєстраційних схем, в Україні існує широкий спектр інших протизаконних способів та схем захоплення підприємств, що можуть існувати самостійно, або комбінуватися із окресленими вище.

О. Перцова наводить наводить один з найзастосованіших видів рейдерства в Україні, в тому числі у оборонно-промисловій сфері, – це кримінальне рейдерство. Вона пише, що рейдерське захоплення через кримінальне провадження по відношенню до власника бізнесу – найжорсткіший варіант рейдерства. Власне, «кримінальне рейдерство» – це явище, характерне для країн СНД, адже на Заході такі дії уявити важко. Суть цього виду рейдерства надзвичайно банальна – власнику бізнесу пропонується два варіанти: або реальний строк за вчинення злочину, або закриття кримінального провадження в обмін на корпоративні права підприємства [7, с. 46].

Одним з найдавніших способів рейдерства є силове захоплення, що здійснюється із залученням державних силових чи приватних охоронних структур та за допомогою фальсифікації судових рішень [10, с. 342]. Слід лише згадати випадок із протизаконним захопленням Державної акціонерної холдингової компанії «Чорноморський суднобудівний завод», коли на територію об'єкта проти встановленого порядку доступу та перебування вторглися особи, серед яких був колишній очільник заводу. Зазначені особи обґрунтовували законність своїх дій рішенням Суворовського районного суду м. Херсона про відновлення на посаді очільника ДАХК «ЧЗ». При цьому слід зауважити, що даний документ відповідне рішенням не могло бути винесено судом, так як вже до того моменту існувало рішення Заводського районного суду м. Миколаєва про відмову у поновленні на посаді очільника, а тому зазначений суд м. Херсона мав залишити заяву без розгляду. Отже, мало місце підроблення судового рішення, внаслідок чого відбулося захоплення заводу з наступним блокуванням його роботи (жоден працівник не мав змоги прийти на територію та дістатися свого робочого місця).

Також можна згадати нещодавній випадок рейдерства проти інженерної групи «Арей», яка займається ремонтом та розробкою бронетехніки для Збройних сил України. Дана інженерна група уклала договір оренди промислового цеху заводу «АТЕК». Згодом на території цеху з'явилися особи, які не мали при собі жодних документів, і почали вивозити обладнання, перешкоджати доступу працівників та керівництва інженерної групи до приміщення. Останні звернулися до правоохоронних органів з відповідною заявою про протидію законній господарській діяльності, але вже більше півроку жодного реагування з боку зазначених органів немає. Зокрема, даний факт свідчить про підтвердження тези дослідників про те, що майже жодна крупна рейдерська схема не проводиться без підтримки відповідних державних структур. До речі, схожа схема застосовувалася у 2007 році відносно Харківського заводу «Турбоатом».

Також серед рейдерських способів виділяють ті, що пов'язані із PR-діями, а саме взаємодію із ЗМІ. Метою замовних рейдерських PR-компаній є формування вигідної для рейдерів громадської думки у вигляді об'єктивного обґрунтування зміни керівництва суб'єкта господарювання для його подальшого захоплення. Зокрема, у ЗМІ можуть поширювати неправдиву інформацію про незадовільний фінансово-господарський стан суб'єкта господарювання, невиконання ним зобов'язань перед контрагентами, анулювання ліцензій тощо [16, с. 1111-1112].

Ще однією з розповсюджених схем протиправного захоплення підприємств, що має найвищий ступінь легальності, і активно застосовується саме проти оборонних та промислових об'єктів – доведення до банкрутства. Особливістю даної схеми є те, що в більшості випадків до такого процесу приєднується керівництво підприємства.

Зміст рейдерства через банкрутство полягає у створенні штучної заборгованості з наступним отриманням судового рішення про стягнення останньої. Далі рейдери чекають спливу мінімум трьох місяців з моменту відкриття виконавчого провадження, після чого вони звертаються до суду із вимогою про визнання об'єкта банкрутом. Результати таких дій можуть розвиватися у 2 варіантах: а) рейдери будуть вимагати від власника так звані «відсутні» за відмову від кредиторських вимог (тобто вони переслідують ціль особистого збагачення, об'єкт не представляє для них значного інтересу. У юридичній літературі даний вид рейдерства ще має назву «грінмейлу»), і б) активно починають «банкрутити» підприємство за допомогою власного арбітражного керуючого з метою ліквідації підприємства з наступним придбанням її активів за найнижчою ціною.

Останній варіант можна побачити у ситуації, що склалася навколо Державного підприємства Міністерства оборони України «Одеський автомобільний ремонтний завод». Внаслідок змови арбітражного керуючого і реєстратора комунального підприємства, ДП МО було визнано банкрутом і мала місце спроба його продажу за заниженою вартістю.

Банкрутство як схема рейдерського захоплення використовувалося і у випадку із АТ «Завод «Квант». Відповідно до даних, наданих «Укробо-

ронпромом», особу, що здійснювала керівництво даним об'єктом, підозрюють у його протиправному захопленні. Дії цієї особи полягали у передачі в оренду приміщень заводу, блокуванні заходів щодо відновлення виробництва та забороні допуску аудиторів і ревізійних органів. З метою відновлення контролю над АТ «Завод «Квант», концерн «Укроборонпром» звернувся до Вищого господарського суду України, який припинив провадження у справі про банкрутство АТ.

Слід зауважити, що у рейдерських діях намітилися нові течії. До речі, останнім трендом «рейдерства по-українськи» є залучення до рейду так званих добровольчих батальйонів та активістів Майдану (які, до речі, не мають відношення ані до перших, ні до других). Подібні легенди заздалегідь розміщуються в ЗМІ, аби створити сприятливий медійний фон та заручитися підтримкою суспільства. Такі тенденції мають вкрай негативний вплив на захист законних власників бізнесу, адже при розгляді судових справ на судді чиниться значний тиск з боку громадськості. Якщо ж представник Феміди виносить законне та обгрунтоване рішення, «громадські активісти» вимагають притягнення судді до кримінальної відповідальності за винесення завідомо неправосудного рішення [7, с. 47].

У якості прикладу наведеної новації у рейдерських діях можна навести історію із Одеським заводом «Інтерхім». Згідно з інформацією, розміщеною в ЗМІ, націоналістична організація «Сокіл» погрозувала блокадою заводу. Члени організації обгрунтовували свою позицію тим, що завод виробляє препарати із забороненим наркотичним вмістом, що сприяє підвищенню рівня зловживання наркотичними засобами у місцевості. Вони вимагали припинення виробництва, а у разі невиконання їх вимог – погрозували перешкоджанням роботі «Інтерхіму» у виді повної блокади.

Окрім вивчення проблем рейдерства як виду злочинності, науковці намагаються проаналізувати існуючі та запропонувати способи запобігання та протидії такій злочинності. Їх дослідження були основою для проведення різноманітних нарад, конференцій, круглих столів, присвячених окресленій проблемі, формування конкретних методів боротьби, а також для розроблення на рівні держави нормативно-правових актів, які б закріплювали дієвий механізм захисту від рейдерства.

Слід зауважити, що з метою припинення рейдерських захоплень на території України Кабінетом Міністрів України було прийнято Постанову № 257 «Про утворення Міжвідомчої комісії з питань захисту прав інвесторів, протидії незаконному поглинанню та захопленню підприємств» від 21.02.2007 [8]. На її підставі було утворено відповідну Комісію, до складу якої увійшли представники різних відомств, було окреслено коло завдань, а також обов'язковість розгляду пропозицій і рекомендацій Комісії державними органами.

Проте, як бачимо, цей орган має лише консультативно-дорадчу функцію, він не володіє державними важелями для впливу на конкретні ситуації, в яких наявні ознаки рейдерства.

Загалом у юридичній літературі пропонуються такі інструменти захисту підприємства від недружніх поглинань і рейдерських захоплень [10, с. 345-346]:

1) метод «золотих парашутів» (укладання трудових договорів з певними категоріями персоналу, за якими закріплені значні компенсації під час звільнення);

2) формування великого пакета акцій шляхом викупу акцій у дрібних акціонерів або ж за допомогою партнера для злиття («білого лицаря») з метою позбавлення потенційного агресора можливості зібрати контрольний пакет;

3) метод «отруйних пігулок», який дещо схожий на попередній спосіб і передбачає здійснення додаткової емісії акцій підприємства з закритим розміщенням, що у разі поглинання зменшує шанси агресора на володіння контрольним пакетом акцій;

4) метод «переливання капіталів», що полягає в тому, що найважливіші активи підприємства переводяться у дочірні структури, які згодом відділяються від материнської компанії, внаслідок чого агресор купує «пустушку»;

5) метод включення рейдера у фінансово-технологічний цикл або продажу йому певних виробничих об'єктів, що доцільний у випадку, коли агресора цікавить не повний контроль над підприємством, а лише участь у виробничому циклі;

6) PR-захист та інформаційна війна проти;

7) метод «репеленти від акул» (передбачає укладання компанією договорів зі своїми партнерами з так званими секретними додатками, що передбачають наявність додаткових штрафів та боргів, які вступають в силу у разі отримання агресором контролю над підприємством);

8) метод «свідомого навішування боргів» (значно знижує привабливість підприємства: агресору стає нецікава компанія з великою сумою заборгованості);

9) метод часткової ліквідації (полягає в тимчасовому виведенні за межі підприємства виробничих об'єктів, які потрапляють у сферу інтересів агресора).

Як вже зазначалося, серед дослідників існує думка, що саме криміналізація рейдерства як окремого злочину дасть змогу зменшити випадки протиправного захоплення об'єктів та підвищити ефективність роботи органів кримінальної юстиції. Слід погодитись із думкою О. Таращанської, що ефективність протидії рейдерству полягає не стільки у встановленні кримінальної відповідальності за вже вчинене захоплення підприємства, скільки в унеможливленні надання таким діям вигляду законних, а саме – уникненні фальсифікації судових рішень, їх реєстрації минулими датами, підроблення журналів реєстрації позовних заяв, апеляційних та касаційних скарг, вхідних документів, що використовуються для ведення діловодства в судах [13, с. 4].

На наш погляд, однією із загроз нормальному порядку здійснення обо-ронними та промисловими об'єктами своєї діяльності може стати зміна форми власності, а саме – процес приватизації відповідних стратегічних об'єктів. Мова йде про розпорядження КМУ «Про затвердження переліку об'єктів великої приватизації державної власності, що підлягають приватизації у 2018 році» від 10.05.2018 року [9]. Серед них ПАТ «Азовмаш», АТ «Турбоатом», Державне підприємство «Завод «Електроважмаш», Державне підприємство «Дніпровський електровозбудівний завод».

З одного боку, цей процес спрямований на залучення додаткових фінансових активів з метою відновлення роботи цих підприємств, підвищення конкурентоспроможності як на вітчизняному, так і на міжнародному ринку, формування постійної матеріально-технічної бази і, відповідно, скорочення видатків з Державного бюджету, який має дефіцит коштів. Але з іншого боку, Україна може стикнутися з серйозними наслідками такого процесу, що можуть набути незворотного характеру. Як вже зазначалося, підприємства оборонно-промислового комплексу мають стратегічне та життєво важливе значення для держави. Остання встановлює основні засади існування та функціонування таких підприємств, визначає обсяги державного замовлення, гарантує здійснення діяльності, у тому числі за пільгових умов, встановлює механізм застосування санкцій у разі порушення зобов'язань перед державою тощо. Проте у той же час, якщо підприємства оборонно-промислового комплексу не виконуватимуть поставлені перед ними завдання і не надаватимуть відповідні результати діяльності (у виді продукції, послуг, робіт та ін.), у держави немає жодної альтернативи. На підставі цього можна стверджувати, що домінуючою є залежність держави від таких підприємств, а не навпаки.

За умови приватизації стратегічних об'єктів держава може втратити контроль за цією сферою. Адже новий приватний власник зможе вчиняти дії, спрямовані або на виведення оборонного чи промислового підприємства з даної сфери (наприклад, через процедуру банкрутства довести неспроможність об'єкта ведення даного виду діяльності і здійснити його репрофілювання з метою впровадження більш вигідного для себе бізнесу, або ж з метою позбавлення об'єкта спеціального статусу для розпорядження земельними ресурсами під ним), або на отримання надприбутків (наприклад, шляхом надання переваги іноземним замовленням перед державними, чи шляхом встановлення завищених цін на товари та послуги). Особливістю такої діяльності є її повна законність, оскільки право власності в Україні – абсолютне право.

Висновки і пропозиції. З аналізу наведеного матеріалу видно, що рейдерство як вид злочинності за останній час значно посилило свої позиції серед інших злочинів у сфері господарської діяльності. Це є негативною тенденцією та свідчить про низький рівень захищеності власності в державі, що дозволяє вчиняти протиправні дії, використовуючи закон та державні структури

у власних цілях, а в разі незгоди – застосовувати насильство та залишатися непокараними за їх вчинення. Навіть такі об'єкти спеціального призначення і підвищеного рівня охорони, як підприємства оборонно-промислового комплексу, не захищені від протиправного захоплення, що говорить про високий рівень рейдерства в державі – це не місцевий поділ власності чи сфер впливу, а організована діяльність на рівні впливових осіб і найвищих державних структур.

У якості протидії рейдерству, окрім вже викладених методів захисту від рейдерства, пропонуємо, перш за все, висвітлення випадків рейдерства у засобах масової інформації з обов'язковим викладенням бачення ситуації кожною стороною конфлікту. Це дасть змогу співставити та проаналізувати основні події (у випадку, якщо рейдером застосовується схема із PR-технологіями, то мають надані бути вагомі докази і має бути заслухана сторона-жертва). Далі слід утворити зведену систему даних, в яких буде міститися перелік суб'єктів-рейдерів (тих, які фігурували у схемах та/або були офіційно притягнуті до юридичної відповідальності за протиправне захоплення підприємств) і будуть обліковуватися відомості про них (зокрема, має бути встановлений обов'язок таких суб'єктів повідомляти про зміну форми власності, власника, виду діяльності, її зупинення чи припинення тощо, а також обов'язок контролюючих органів держави із забезпечення дотримання такими суб'єктами покладеного на них обов'язку).

Ще одним шляхом протидії протизаконному захопленню є законодавче закріплення пріоритетності державної форми власності підприємств. Головним чином це стосується оборонно-промислової сфери, так як їх діяльність спрямована на задоволення та захист державних і суспільних інтересів. Так само сюди слід віднести і необхідність залучення, у першу чергу, вітчизняних інвесторів, створюючи для них пільгові умови, а вже за відсутності таких – іноземних інвесторів. Це дасть змогу нівелювати можливість диктувати ззовні основні умови діяльності підприємств як запоруку наступних інвестиційних вкладень. Звичайно, окреслені способи потребують утворення відповідної нормативної бази та відповідного належного матеріально-технічного забезпечення.

Слід лише додати, що повністю позбутися такого явища, як рейдерство, неможливо, так само як і позбутися злочинності взагалі. Але це явище можна істотно зменшити за допомогою концепції «дружнього поглинання», що буде мати позитивний ефект на економічну та соціально-політичну сфери.

Список літератури:

1. Головін Б.М. Поняття злочинності у сфері економіки / Б.М. Головін // Форум права. – 2013. – № 3. – С. 128-133.
2. Закон України «Про внесення змін до деяких законодавчих актів України щодо вдосконалення державної реєстрації прав на нерухоме майно та захисту прав власності» від 06.10.2016 // Відомості Верховної Ради. – 2016. – № 47. – Ст. 800.
3. Кримінальний кодекс України від 05.04.2001 // Відомості Верховної Ради. – 2001. – № 25-26. – Ст. 131.
4. Литвак О. Проблема рейдерства очима кримінолога і цивіліста / О. Литвак, І. Кучеренко // Вісник Національної академії прокуратури України. – 2010. – № 4. – С. 40-44.
5. Міжнародний індекс прав власності (International property rights index) [Електронний ресурс]. – Режим доступу: <https://www.internationalpropertyrightsindex.org/countries>.
6. Мороз П. Популярні рейдерські схеми: сім варіантів крадіжки без креативу. – Інтернет-видання «Економічна правда». [Електронний ресурс]. – Режим доступу: <https://www.epravda.com.ua/columns/2016/09/22/606277/>.

7. Перцова О. 50 відтінків рейдерства. – Видання «Юрист». – 2016. – С. 40-47.
8. Постанова Кабінету Міністрів України «Про утворення Міжвідомчої комісії з питань захисту прав інвесторів, протидії незаконному поглинанню та захопленню підприємств» від 21.02.2007 [Електронний ресурс]. – Режим доступу: <http://zakon.rada.gov.ua/laws/show/257-2007-п>.
9. Розпорядження Кабінету Міністрів України «Про затвердження переліку об'єктів великої приватизації державної власності, що підлягають приватизації у 2018 році» від 10.05.2018 // Урядовий портал [Електронний ресурс]. – Режим доступу: <https://www.kmu.gov.ua/ua/npras/pro-zatverdzhennya-pereliku-obyektiv-velikoyi-privatizaciyi-derzhavnoyi-vlasnosti-sho-pidlyagayut-privatizaciyi-u-2018-roci>.
10. Сабецька Т. Механізм протидії рейдерству як складова формування стратегії економічної безпеки підприємства // Економіка та суспільство. – 2017. – № 8. – С. 341-348.
11. Скакун Т. Рейдерство як сучасна форма корпоративних конфліктів: диплом. робота за освіт.-кваліф. рівнем «магістр»: спец. 8.18010014 – управління фінансово-економічною безпекою магістер. програма – управління фінансово-економічною безпекою / Тетяна Олександрівна Скакун; наук. керівник к.е.н., ст. викладач Н.Б. Михальчук. – Тернопіль, 2017. – 94 с.
12. Статистична інформація Генеральної прокуратури України. [Електронний ресурс]. – Режим доступу: <https://www.gp.gov.ua/ua/stat.html>.
13. Таращанська О. Державна протидія рейдерству корпоративному секторі економіки України. / О.Б. Таращанська // Державне управління: теорія та практика. – 2010. – № 2 [Електронний ресурс]. – Режим доступу: http://www.nbu.gov.ua/e-journals/dutp/2010_2/txts/10tobseu.pdf.
14. Хатнюк Ю. Визначення поняття рейдерства та його характеристика у законодавстві України / Ю.А. Хатнюк // Науковий вісник Львівського державного університету внутрішніх справ. – 2013. – № 4. – С. 174-185.
15. Юрченко О. Рейдерство в Україні / О.М. Юрченко // Боротьба з організованою злочинністю і корупцією (теорія і практика). – 2012. – № 2. – С. 80-87.
16. Яструбецька Л.С. Особливості організації рейдерських захоплень підприємств в Україні. – Економіка і суспільство. Вип. 9. – 2017. – С. 1107-1112 [Електронний ресурс]. – Режим доступу: http://www.economyandsociety.in.ua/journal/9_ukr/189.pdf.

Довбенко Е.А.

Институт прокуратуры и уголовной юстиции
Национального юридического университета имени Ярослава Мудрого

РЕЙДЕРСТВО В ОБОРОННО-ПРОМЫШЛЕННОМ КОМПЛЕКСЕ УКРАИНЫ: ПУТИ ПРОТИВОДЕЙСТВИЯ

Аннотация

В статье рассмотрены ключевые криминологические положения об определении сути и основных признаков рейдерства как вида преступности. Проанализировано распространенные способы и схемы противозаконного захвата предприятий, в частности, объектов оборонно-промышленного комплекса Украины. Приведены статистические данные из международных и отечественных источников насчет уровня защиты объектов. Исследованы основные факторы, которые способствуют развитию рейдерства. Также изучено научные исследования по вопросу профилактики и противодействию рейдерству. **Ключевые слова:** рейдерство, противозаконный захват, препятствование законной деятельности, оборонно-промышленный комплекс, противодействие захвату.

Dovbenko K.O.

Institute of Public Prosecutor and Criminal Justice
Yaroslav Mudryi National Law University

RAIDING IN THE MILITARY-INDUSTRIAL COMPLEX OF UKRAINE: WAYS TO COUNTER

Summary

In the article were looked an with the key criminological provisions concerning the definition of the content and main features of raiding as a type of crime. There were analyzed methods and schemes of unlawful seizure of enterprises, in particular, objects of the military-industrial complex of Ukraine. There were given the statistical data from international and domestic sources about the level of protection of objects. There were investigated the main factors that are contributing to the development of raiding. Also, there were studied issues of prevention and countering of raiding.

Keywords: raiding, illegal seizure, obstruction of lawful activities, military-industrial complex, countering seizure.

АНАЛІЗ СУЧАСНОГО СТАНУ РЕАЛІЗАЦІЇ НАЦІОНАЛЬНОЇ ЕКОЛОГІЧНОЇ ПОЛІТИКИ УКРАЇНИ В СФЕРІ НАЛЕЖНОГО ПОВОДЖЕННЯ З ВІДХОДАМИ

Загурський О.Б.

Івано-Франківський навчально-науковий інститут менеджменту
Тернопільського національного економічного університету

Бучковський А.П.

Інститут прокуратури та кримінальної юстиції
Національного юридичного університету імені Ярослава Мудрого

В статті проаналізовано сучасний стан реалізації національної екологічної політики України в сфері належного поводження з відходами. Досліджено статистичні дані щодо механізму формування екологічних загроз у зв'язку з неефективним використанням природних ресурсів у цілому та управління відходами. Автором досліджується правова природа стратегії національної екологічної політики України в сфері належного поводження з відходами в контексті забезпечення екологічної безпеки. З'ясовано подальші перспективи реформування та удосконалення екологічного законодавства України. Обґрунтовано, що необхідно активізувати екологічну освіту за допомогою інформаційної компанії серед населення і молоді з метою суттєвого підняття рівня розуміння ефективності діяльності в сфері належного поводження з побутовими відходами.

Ключові слова: екологічна безпека, стратегія, екологічна катастрофа, екологічна політика, навколишнє природне середовище.

Постановка проблеми. Екологічна безпека є невід'ємною частиною національної безпеки держави, структурного елементу її участі в системі міжнародної безпеки. Екологічна ситуація в Україні в сфері належного поводження з відходами в цілому несприятлива, лежить поза критичним рівнем з тенденціями зниження на певних територіях. В результаті цього не відбувається зростання показників здоров'я населення або очікуваної тривалості життя населення; дефіцит очікуваної тривалості життя чоловіків і жінок зростає, дитяча та немовля смертність залишається високою. Екологія стає обмежувальним чинником для сталого розвитку країни в цілому, а також окремих регіонів.

Не викликає жодних сумнівів, що в цілому досліджувана проблема забезпечення екологічної безпеки в сфері належного поводження з відходами в Україні досягла все більш глибокого, ускладненого характеру, як наслідок, це зумовило і трансформацію та поглиблення її змісту, кардинально іншого, ніж того, який мав місце в минулому.

Аналіз останніх досліджень і публікацій. Вирішенню проблем забезпечення екологічної безпеки в сфері належного поводження з відходами в Україні присвячені наукові праці вчених-екологів: О.Ф. Балацького, З.В. Герасимчук, С.М. Ілляшенка, С.П. Іванюти, А.Б. Качинського, В.Г. Потапенка, О.В. Прокопенко, М.С. Самойлік, А.В. Степаненка, С.К. Харічкова, Є.В. Хлобистова, В.Я. Шевчука та ін.

Виділення не вирішених раніше частин загальної проблеми. Проте, комплексні дослідження актуальних проблем забезпечення екологічної безпеки в сфері належного поводження з відходами в Україні проводилися небагатьма вченими-екологами й практиками, а то й взагалі відсутні. До того ж, ухвалення науково-обґрунтованих висновків і запобігання появи небезпек в цій сфері вимагає кожного дня дієвого прогно-

зу оцінки екологічного стану в системі державної захищеності країни з впровадженням відповідної системи характеристик. Це, в першу чергу, вимагає поліпшення методико-методологічної бази в даній сфері.

Мета статті. Головною метою цієї роботи є формулювання авторських підходів щодо з'ясування правової природи національної екологічної політики в сфері належного поводження з відходами, особливостей її реалізації на сучасному етапі становлення національної правової політики України.

Виклад основного матеріалу. За останні тридцять років Україна активізували збільшення споживання сировини, палива і продуктів харчування. Вчені підтвердили зв'язок між людською діяльністю та економічним зростанням виникнення стихійних лих (засух, повеней, ураганів). Як наслідок, через деградацію ґрунтів та інших екологічних небезпек функціонування багатьох екосистем знаходиться під загрозою. Екологічні катастрофи дедалі більше драматичніші та катастрофічніші.

Цей термін відноситься до сфер, в яких повітря, вода та ґрунт забруднені. Більшість виникаючих екологічних загроз є наслідком людської діяльності. Їх діапазон часто є глобальним. Повітря забруднюється промисловими газами. Побутові та комунальні відходи, хімікати та побутові сміття забруднюють землю.

В Україні функціонує 460 міст, близько 500 районів, 885 селищ міського типу і 28388 сіл, органи місцевого самоврядування яких повністю відповідають за організацію надання послуг з поводження із твердими побутовими відходами. Обсяги утворення твердих побутових відходів в Україні у 2016 році становили 49 млн. куб. метрів, або близько 11 млн. тонн (без урахування тимчасово окупованих територій, Автономної Республіки Крим та м. Севастополя). Незважаючи на те, що протягом останніх 20 років чисель-

ність населення України постійно скорочується, обсяги утворення побутових відходів збільшуються. Показник утворення відходів в Україні в середньому становить 250-300 кілограмів на рік на людину і має тенденцію до зростання [1].

Відповідно до Закону України “Про відходи” від 5 березня 1998 р., “основними завданнями законодавства про відходи є:

- визначення основних принципів державної політики у сфері поводження з відходами;
- правове регулювання відносин щодо діяльності у сфері поводження з відходами;
- визначення основних умов, вимог і правил щодо екологічно безпечного поводження з відходами, а також системи заходів, пов'язаних з організаційно-економічним стимулюванням ресурсозбереження;
- забезпечення мінімального утворення відходів, розширенні їх використання у господарській діяльності, запобігання шкідливому впливу відходів на навколишнє природне середовище та здоров'я людини [2].

С.П. Іванюта вважає, що “прогресивне положення державної системи прогнозу навколишнього середовища не дозволяє гарантувати належну рецепцію норм природоохоронних директив ЄС в державну екологічну політику. Для дієвого виконання функцій муніципальна система прогнозу навколишнього середовища належить спиратися на конкретні регуляторні запити по відповідальності конкретних суб'єктів, об'єктованих програм і регламентів прогнозу, а ще аспекти захищеності навколишнього середовища [3].

Національна екологічна політика України в сфері належного поводження з відходами характеризується невиконанням екологічних нормативів при їх формуванні і дефектом передових систем їх збору, переробки та утилізації. За відомостями Міністерства екології та природних ресурсів, щороку в Україні з'являється в межах 10 т відходів щодо особи навпроти 5 т в державах ЄС. Всього в Україні вже накопичено в межах 36 мільярдів т. відходів. При цьому розміри накопичення промислових відходів в державі суттєво перевершують чисельність побутових при рівні утилізації в межах 30% промислових і в межах 4% побутових відходів. Щороку спільні розміри утворення відходів в Україні оформлюють в межах 0,4 млрд. т з незначним зниженням у минулі роки [4].

Щорічні розміри утворення відходів перевершують 400 млн. т на рік (близько 10 т на душу населення), 99% з них поступають з господар-

ської роботи компаній і організацій. Зі спільної розміру відходів щороку утилізується в межах 34%, переважна їхня частка видалється в спеціально відведені простору або ж об'єкти (64%) [4].

Тим не менше, у підсумку в таких місцях, які відведені для простору або ж об'єктах та на території підприємств держави накопичилося практично 15 млрд т відходів, серед них 142 млн т відходи I-III класів загрози, які формують важливі небезпеки для здоров'я населення і стану навколишнього середовища (табл. 1).

У Вінницькій області за основними групами небезпечних відходів у 2016 році найбільшу питому вагу у загальних обсягах утворених відходів становили відходи рослинного походження – 983,6 тис. т або 51,0% (у 2015 році – 790,1 тис. т або 40,5%); відходи згорання – 454,2 тис. т або 23,6% (у 2015 році – 598,9 тис. т або 30,7%); тваринні екскременти, сеча та гній – 164,2 тис. т або 8,5% (у 2015 році – 249,9 тис. т або 12,8%); побутові та подібні відходи – 161,3 тис. т або 8,4% (у 2015 році – 152,7 тис. т або 8,4% (табл. 2).

Основним джерелом утворення відходів у Волинській області є підприємства гірничо-добувного, машинобудівного, будівельного, деревообробного комплексів. Протягом 2016 року в області утворювалися відходи I-III класу небезпеки (відпрацьовані люмінесцентні лампи, акумулятори, нафтопродукти, шлами гальванічного виробництва), IV класу небезпеки (відходи деревообробної промисловості), а також побутові відходи та відходи вуглевидобувної промисловості.

Накопичення відходів в області в основному здійснюються на териконах, полігонах та сміттєзвалищах ТПВ. На території шахтних відвалів м. Нововолинська, загальна площа яких становить більше 100 га, за даними статистичного управління накопичено більше 6,627 млн.т відходів вуглевидобутку [7].

Накопичення відходів станом на початку року зображено на табл. 3.

За даними Головного управління статистики у Закарпатській області на початок 2017 року у сховищах організованого складування та на територіях підприємств області накопичено 2,2 тис. тонн відходів I-IV класів небезпеки. Із загальної кількості відходів, що утворилися в 2016 році, 99% становлять відходи IV класу небезпеки (в т.ч. 65% – відходи житлово-комунального господарства) та 0,87% – відходи I-III класів небезпеки [8].

Аналіз накопичення відходів в Закарпатській області зображено на табл. 4.

Таблиця 1

Динаміка показників поводження з відходами, тис. т

	Утворено	Утилізовано	Спалено	Видалено у спеціально відведені місця чи об'єкти	Загальний обсяг відходів,
2011	447641,2	153687,4	1054,5	277106,8	14422372,1
2012	450726,8	143453,5	1215,9	289627,4	14910104,7
2013	448117,6	147177,9	918,7	288121,1	15167368,9
2014	355000,4	109280,1	944,7	203698,0	12205388,8
2015	312267,6	92463,7	1134,7	152295,0	12505915,8
2016	295870,1	84630,3	1106,1	157379,3	12393923,1
2017	366054,0	100056,3	1064,3	169801,6	12442168,6

Джерело: [5]

Таблиця 2

**Основні показники утворення та поводження з відходами
на підприємствах Вінницької області у 2016 році**

	Обсяги відходів I-IV класів небезпеки		У т.ч. I-III класів небезпеки	
	тис. т	у % до 2015 року	тис. т	у % до 2015 року
Утворено	1927,5	98,8	0,6	140,7
Спалено з метою отримання енергії	53,6	76,5	0,0	–
Спалено з метою теплової переробки відходів	0,0	–	–	–
Утилізовано	343,4	93,3	0,1	–
Підготовлено до утилізації	–	–	–	–
Видалено у спеціально відведені місця чи об'єкти	105,3	12,1	–	–
у т. ч. на спеціально обладнані звалища	105,3	12,1	–	–
Загальний обсяг відходів, накопичених протягом експлуатації, у спеціально відведених місцях чи об'єктах (місцях видалення відходів) на кінець звітного року	29042,2	93,2	–	–

Джерело: [6]

Таблиця 3

**Накопичення відходів
(станом на початок року)**

Показник	Одиниця виміру	Кількість
Суб'єкти підприємницької діяльності, виробнича діяльність яких пов'язана з утворенням небезпечних відходів	од.	289
Накопичено небезпечних відходів (I-III кл.), усього	т	50,829
у тому числі:		
відходи 1 класу небезпеки	т	13,387
відходи 2 класу небезпеки	т	35,394
відходи 3 класу небезпеки	т	2,048

Джерело: [7]

Таблиця 4

Накопичення відходів у Закарпатській області

Показник	Одиниця виміру	Кількість
Суб'єкти підприємницької діяльності, виробнича діяльність яких пов'язана з утворенням відходів	од.	506
Накопичено небезпечних відходів, усього	т	2246
У тому числі:		
відходи 1 класу небезпеки	т	0,6
відходи 2 класу небезпеки	т	19,6
відходи 3 класу небезпеки	т	58,3
відходи 4 класу небезпеки	т	2167,5

Джерело: [8]

Таблиця 5

Накопичення відходів в Тернопільській області

Показник	Одиниця виміру	Кількість
Суб'єкти підприємницької діяльності, виробнича діяльність яких пов'язана з утворенням відходів	од.	350
Накопичено відходів, усього	т	51694,0
у тому числі:		
відходи 1 класу небезпеки	т	14,0
відходи 2 класу небезпеки	т	15,5
відходи 3 класу небезпеки	т	19,6
відходи 4 класу небезпеки	т	51644,8

Джерело: [11]

В Івано-Франківській області протягом 2016 року в результаті економічної діяльності підприємств і організацій та у домогосподарствах утворилось 1935,4 тис. т відходів (на 8,9% менше, ніж у попередньому році). Більше половини загальнообласних обсягів (51,4%) утворено в м. Бурштині, 11,3% – в Калуському районі, 9,7% в м. Івано-Франківськ, 9,2% в Галицькому, 6,5-2,0% – у місті Калуші, Рожнятівському та Долинському районах, 1,1-1,0% Верховинському, Рогатинському районах та м. Коломиї. Частина решти міст та районів не досягає 1%.

Впродовж 2016 року утилізовано 681,8 тис. т або 35,2% від загальної кількості утворених відходів. Половина утилізованих відходів припадає на підприємства Калуського району, 25,6% – Галицького, 6,5% – Рожнятівського районів, місто Бурштин – 19,7%. Крім того 774,7 тис. т відходів видалено у спеціально відведені місця чи об'єкти, 114,1 тис. т – спалено з метою отримання енергії чи теплового перероблення [9].

На території Львівської області обліковано 367 сміттєзвалищ загальною площею понад 200 га. Більшість сміттєзвалищ влаштовані без проектів на їх будівництво і роботу. Переважна більшість сміттєзвалищ працює в режимі переработки, тобто з порушенням проектних показників щодо обсягів накопичення відходів. Водночас через відсутність необхідних споруд

та механізмів технологія захоронення здійснюється з порушенням нормативних вимог, що в свою чергу призводить до забруднення навколишнього природного середовища. Більшість сміттєзвалищ влаштовані без проектів на їх будівництво та позитивних висновків санітарно-епідеміологічної експертизи та висновків державної екологічної експертизи [10].

Кількість сміттєзвалищ по адміністративних районах Львівської області зображено на рис. 1.

Промислові відходи в Тернопільській області утворюються на основних та побічних виробництвах переробної, харчової, машинобудівної,



Рис. 1. Кількість сміттєзвалищ по адміністративних районах станом на 01.01.2016 р.

Джерело: [10]

Таблиця 6

Накопичення відходів (станом на 01.01.17 р.)

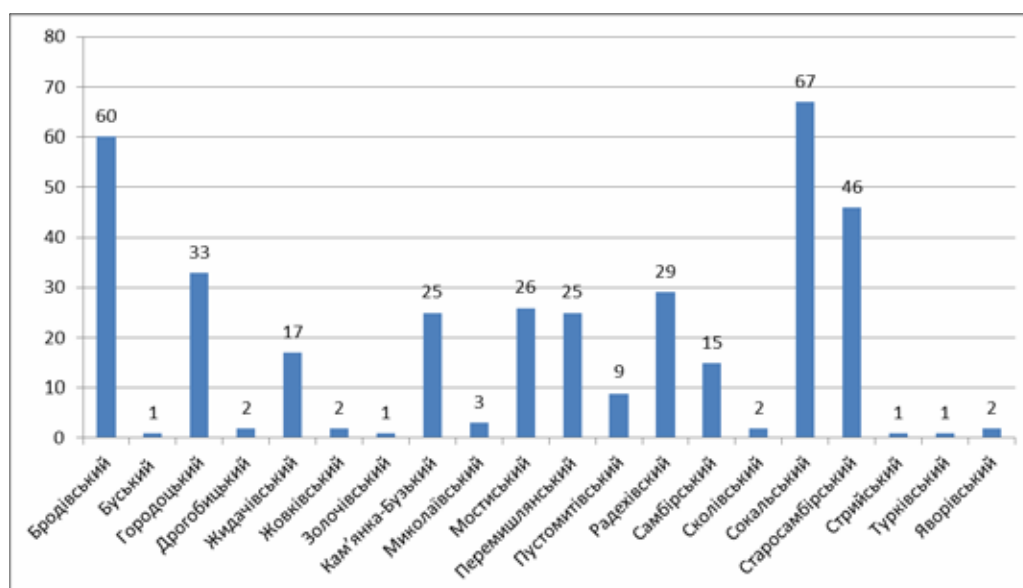
Показник	Одиниця виміру	Кількість	Примітка
Суб'єкти підприємницької діяльності, виробнича діяльність яких пов'язана з утворенням небезпечних відходів	од.	523	-
Накопичено відходів, усього	т	8501780,8775	-
у тому числі:			
відходи I класу небезпеки	т	324,1185	з них 253,5185 т непридатні ХЗЗР
відходи II класу небезпеки	т	69,5	-
відходи III класу небезпеки	т	1395,3	-
відходи IV класу небезпеки	т	8499991,959	з них 8382454,093 т тверді побутові відходи

Джерело: [12]

легкої промисловості і внаслідок спалювання твердого палива та експлуатації автомобільного транспорту. За 2016 рік в області утворилось – 862172 т відходів, з них утилізовано – 83069 т, оброблено (перероблено) – 30955 т, видалено у спеціально відведені місця та об'єкти – 28697 т, накопичено на 1.01.2017р. – 65364 т [11].

В місті Тернополі відсутній полігон для зберігання промислових відходів. Промислові відходи, що не мають подальшого збуту або відсутні технології їх утилізації, тимчасово зберігаються на територіях підприємств. Накопичення відходів в Тернопільській області зображені в табл. 5.

В Хмельницькій області у 2016 році від економічної діяльності підприємств та організацій (у тому числі від домогосподарств) утворилося 1299634,3 т відходів. Від економічної діяльності підприємств та організацій утворилося 13,4 т відходів I класу небезпеки, 1810,0 т – II, 344,9 т – III, 1132515,1 т – IV класів небезпеки. У загальній кількості відходів, що утворилась у 2016 році, найбільше місце займають відходи рослинного походження – 767412,3 тонни. На лісопереробних та лісозаготівельних підприємствах області протягом 2016 року утворено 10465,0 т відходів

Таблиця 7

Накопичення відходів основними підприємствами-накопичувачами відходів (станом на 01.01.2017 року)

Показник	Одиниця виміру	Кількість
Суб'єкти підприємницької діяльності, виробнича діяльність яких пов'язана з утворенням небезпечних відходів	од.	35002
Наявність на кінець року у сховищах організованого складування та на території підприємств	т	2985942,4
у тому числі:		
відходи 1 класу небезпеки	т	3,9
відходи 2 класу небезпеки	т	8,6
відходи 3 класу небезпеки	т	0,3
відходи 4 класу небезпеки	т	2985929,6

Джерело: [13]

деревини, з яких використано 1759,3 т, в якості палива – 3037,2 тонни [12].

Накопичення відходів в Хмельницькій області зображені в табл. 6.

У 2016 році було утилізовано 121,4 тис. т відходів (у 2015 р. – 69,1 тис. т), видалено у спеціально відведені місця чи об'єкти 209,6 тис. т, у тому числі на спеціально обладнані звалища – 189,9 тис. т. У загальному обсязі утворених у 2016 р. відходів частка спалених (у вигляді палива чи іншим чином для отримання енергії) становила 5,1% (у 2015 році – 5,4%), утилізованих – 31,2% (у 2015 році 17,3%) [13].

Станом на 1 січня 2017 р. у спеціально відведених місцях та об'єктах видалення відходів накопичилось 2985,9 тис. т відходів, майже всі вони – побутові та подібні відходи IV класу небезпеки. Основна частина накопичених відходів (79,5% або 2205,1 тис. т) розміщена на території обласного центру.

Накопичення відходів в Чернівецькій області зображені в табл. 7.

Висновки і пропозиції. Таким чином, аналіз сучасного стану реалізації національної екологічної політики України в сфері належного поводження з відходами показав, що в національному законодавстві через наявність прогалин не знайшлося місця системі утилізації небезпечних відходів. Дана проблема повинна бути вирішена в Законі України.

До того ж, доцільно на виконання Національної стратегії поводження з відходами до 2030 року прийняти регіональні плани її реалізації. Доцільно активізувати екологічну освіту за допомогою інформаційної компанії серед населення і молоді з метою суттєвого підняття рівня розуміння ефективності діяльності в сфері належного поводження з побутовими відходами.

Список літератури:

1. Національна стратегія управління відходами в Україні до 2030 року: розпорядження Кабінету Міністрів України від 08.11.2017 р. № 820-р // База даних «Законодавство України» / Верховна Рада України. URL: <http://zakon.rada.gov.ua/laws/show/820-2017-%D1%80> (дата звернення: 29.11.2018).
2. Про відходи: Закон України від 05.03.1998 р. № 187/98-ВР База даних «Законодавство України» / Верховна Рада України. URL: <http://zakon.rada.gov.ua/laws/show/187/98-%D0%B2%D1%80> (дата звернення: 29.11.2018).
3. Іванюта С.П. Створення ефективної системи моніторингу довкілля в Україні: проблеми і шляхи їх вирішення. Аналітична записка // Офіційний сайт НІСД / URL: <http://www.niss.gov.ua/articles/2054/> (дата звернення: 26.11.2018).
4. Дані Міністерства екології та природних ресурсів України. URL: <https://www.kmu.gov.ua/ua/news/ostap-semerak-65-vikidiv-parnikovih-gaziv-v-ukrayini-produkuye-energetichnij-sektor> (дата звернення: 26.11.2018).
5. Державна служба статистики України // Офіційний сайт. URL: <http://www.ukrstat.gov.ua/> (дата звернення: 26.11.2018).
6. Доповідь про стан навколишнього природного середовища у Вінницькій області (2016 рік). URL: https://menr.gov.ua/files/docs/Reg.report/Вінницька_Доп_2016.pdf (дата звернення: 16.10.2018).
7. Регіональна доповідь про стан навколишнього природного середовища у Волинській області за 2016 рік. URL: <https://menr.gov.ua/files/docs/Reg.report/Доповідь%20Волинська%202016.pdf> (дата звернення: 16.10.2018).
8. Доповідь про стан навколишнього природного середовища Закарпатської області за 2016 рік. URL: <https://menr.gov.ua/files/docs/Reg.../Закарпатська%20reg%20доповідь%202016.pdf> (дата звернення: 16.10.2018).
9. Регіональна доповідь про стан навколишнього природного середовища в Івано-Франківській області в 2016 році. URL: https://menr.gov.ua/files/docs/Reg.../Регіональна_доповідь_2016_Івано-Франківська (дата звернення: 16.10.2018).
10. Регіональна доповідь про стан навколишнього природного середовища у Львівській області в 2016 році. URL: https://menr.gov.ua/files/docs/Reg.report/ЛД_2016_Львівська%20.pdf (дата звернення: 16.10.2018).
11. Регіональна доповідь про стан навколишнього природного середовища в Тернопільській області у 2016 році. URL: <https://ecoternopil.gov.ua/index.php/stan-dovkillya/reg-dopovid> (дата звернення: 16.10.2018).
12. Стан навколишнього природного середовища Хмельницької області у 2016 році. URL: <https://menr.gov.ua/news/31197.html> (дата звернення: 16.10.2018).
13. Регіональна доповідь про стан навколишнього природного середовища в Чернівецькій області у 2016 році. URL: <https://menr.gov.ua/news/31199.html> (дата звернення: 16.10.2018).

Загурский А.Б.

Ивано-Франковский учебно-научный институт менеджмента
Тернопольского национального экономического университета

Бучковский А.П.

Институт прокуратуры и уголовной юстиции
Национального юридического университета имени Ярослава Мудрого

АНАЛИЗ СОВРЕМЕННОГО СОСТОЯНИЯ РЕАЛИЗАЦИИ НАЦИОНАЛЬНОЙ ЭКОЛОГИЧЕСКОЙ ПОЛИТИКИ УКРАИНЫ В СФЕРЕ НАДЛЕЖАЩЕГО ОБРАЩЕНИЯ С ОТХОДАМИ

Аннотация

В статье проанализированы современное состояние реализации национальной экологической политики Украины в сфере надлежащего обращения с отходами. Исследованы статистические данные о механизме формирования экологических угроз в связи с неэффективным использованием природных ресурсов в целом и управлениям отходами. Автором исследуется правовая природа стратегии национальной экологической политики Украины в сфере надлежащего обращения с отходами в контексте обеспечения экологической безопасности. Выяснено дальнейшие перспективы реформирования и совершенствования экологического законодательства Украины. Обосновано, что необходимо активизировать экологическое образование с помощью информационной компании среди населения и молодежи с целью существенного повышения уровня понимания эффективности деятельности в сфере надлежащего обращения с бытовыми отходами.

Ключевые слова: экологическая безопасность, стратегия, экологическая катастрофа, экологическая политика, окружающая естественная среда.

Zagursky O.B.

Ivano-Frankivsk Educational and Scientific Institute
Ternopil National Economic University

Buchkovsky A.P.

Criminal Justice and Prosecutors' Training Institute
Yaroslav Mudryi National Law University

ANALYSIS OF THE MODERN CONDITION OF THE IMPLEMENTATION OF THE NATIONAL ENVIRONMENTAL POLICY OF UKRAINE IN THE SPHERE OF PROPER WASTE MANAGEMENT

Summary

The article analyzes the current state of implementation of the national environmental policy of Ukraine in the field of proper management of wastes. The statistical data on the mechanism of formation of environmental threats in connection with ineffective use of the use of natural resources in general and waste management are researched. The author studies the legal nature of the strategy of the national environmental policy of Ukraine in the field of proper management of waste in the context of providing environmental safety. Further prospects for reforming and improving the environmental legislation of Ukraine are clarified. It is substantiated that it is necessary to intensify environmental education with the help of an information company among the population and youth in order to significantly raise the level of understanding of the effectiveness of activities in the field of proper management of domestic waste.

Keywords: environmental safety, strategy, environmental catastrophe, environmental policy, natural environment, the surrounding natural environment.

УДК 343.35(477)

ПРОБЛЕМНІ ПИТАННЯ, ЯКІ ПОВ'ЯЗАНІ ЗІ СТАТТЕЮ 368-2 КК УКРАЇНИ ТА ШЛЯХИ ЇХ ВИРШЕННЯ

Зінченко К.С., Шевчук С.В.

Національний юридичний університет імені Ярослава Мудрого

Досліджено проблемні питання нової редакції статті 368-2 Кримінального кодексу України. А саме її невідповідність Конвенції ООН проти корупції, Конституції України, Кримінальному кодексу України. Проаналізовано позиції вчених щодо питання незаконного збагачення. Проведено міжнародно-правовий аналіз злочину незаконного збагачення. В результаті проведеного дослідження зроблено відповідні висновки та сформувано пропозиції щодо вдосконалення редакції статті 368-2 Кримінального кодексу України (незаконне збагачення), які можуть мати теоретичне та практичне значення у подальшому вивченні цієї проблематики та у правозастосуванні.

Ключові слова: незаконне збагачення, презумпція невинуватості, корупція, конфіскація майна, штраф.

Постановка проблеми. Нова редакція статті 368-2 Кримінального кодексу України (далі – КК України) привертає багато уваги через певні складнощі її реалізації при кримінальній відповідальності. Проблемним є формулювання саме об'єктивної сторони даного злочину. Також науковою роботою охоплюється аналіз санкції статті 368-2 КК України, а саме її доцільність, раціональність та міжнародно-правовий порівняння.

Стан дослідження. Питання незаконного збагачення розглядається багатьма науковцями, такими як О.О. Книженко, В.М. Киричко, М.В. Кочеров, Г.С. Крайник, В.Н. Кубальскій, Д.Г. Михайленко, В.Я. Тацій, В.І. Тютюгін, М.І. Хавронюк, О.Ю. Шостко та ін. Незважаючи на це, ще й досі існує багато прогалин та проблем з незаконним збагаченням в Україні, які повинні бути вирішені.

Метою статті є дослідження відповідності редакції ст. 368-2 КК України від 10.11.2015 іншим нормативно-правовим актам, а саме Конституції України, Кримінальному кодексу України та Конвенції Організації Об'єднаних Націй проти корупції (далі – Конвенція); порівняння та аналіз санкції статті 368-2 КК України з кримінальним законодавством України та інших країн.

Виклад основного матеріалу. Корупція в сучасних умовах стала чинником, який реальною загрозою національній безпеці та конституційному ладу України. Надзвичайно високий рівень корупції в Україні визнано не тільки вітчизняними та зарубіжними аналітиками, експертами, громадськими та міжнародними організаціями, а й навіть представниками вищих органів виконавчої та законодавчої влади. Україна здобула 30 балів зі 100 можливих у дослідженні Transparency International «Індекс сприйняття корупції» (CPI) за 2017 рік і посіла 130 місце (зі 180 країн). Це на 1 бал більше та на 1 позицію вище, ніж у 2016 році (29 балів, 131 місце зі 176 країн). Але в динаміці результати 2016 року нижчі (1 бал проти 2) ніж у 2017 році [1]. Це явище негативно впливає на всі сторони суспільного життя: економіку, політику, управління, соціальну та правову сфери, громадську свідомість, міжнародні відносини. Корумповані дії все більше витісняють правові та, що найбільш небезпечно, з аномалії перетворюються фактично на норму поведінки.

В останні роки в Україні у сфері протидії корупції було зроблено досить багато кроків – прийнято спеціальний антикорупційний закон та цілу низку інших законодавчих актів, що так чи інакше стосуються боротьби з корупцією, схвалено Концепцію боротьби з корупцією, розроблено спеціальну антикорупційну програму, на політичному рівні проголошено курс на посилення протидії корупції, запроваджено систематичне проведення на найвищому рівні організаційних заходів за участю державних та правоохоронних органів. Важливим документом, який регулює протидію корупції в Україні, є Конвенція, яка була ратифікована Верховною Радою України 18.10.2006 року, і набрала чинності 01.01.2010 року [2]. На основі ст. 20 Конвенції з'явилася ст. 368-2 в розділі XVII Особливої частини КК У, яка регулює такий корупційний злочин, як незаконне збагачення. Відповідно до ст. 368-2 КК У, незаконне збагачення – це набуття особою, уповноваженою на виконання функцій держави або місцевого самоврядування, у власність активів у значному розмірі, законність підстав набуття яких не підтверджено доказами, а так само передача нею таких активів будь-якій іншій особі. Якщо аналізувати ст. 20 Конвенції та ст. 368-2 КК України, то виникають певні зауваження. По-перше, в ст. 20 Конвенції написано: «...умисне незаконне збагачення, тобто значне збільшення активів державної посадової особи, яке перевищує її законні доходи і які вона не може раціонально обґрунтувати.», а ст. 368-2 вказує на «набуття особою, уповноваженою на виконання функцій держави або місцевого самоврядування, у власність активів у значному розмірі, законність підстав набуття яких не підтверджено доказами, а так само передача нею таких активів будь-якій іншій особі». Тобто, в Конвенції зазначено, що особа підлягає відповідальності за збільшення активів, які вона не може раціонально обґрунтувати, а КК У вказує на те, що особа повинна підтвердити їх доказами. Як вважають Г.С. Крайник та С.С. Крайник у своїй праці, це формулювання ст. 368-2 КК України суперечливе «Незаконне збагачення» та не відповідає ст. 62 Конституції України, що неприпустимо, оскільки відповідно до ст. 8 Конституції України вона має найвищу юридичну силу; закони та інші нормативно-правові акти приймаються на осно-

ві Конституції України і повинні відповідати їй. У свою чергу, ст. 368-2 КК України не відповідає також ст. 20 вказаної Конвенція ООН (що набрала чинності для України у 2010 р.), а Конституція України (далі – КУ) в 1996, тому положення КК України мають відповідати зазначеним нормативним актам, а не суперечити їм [3].

Цікавим є те, що більшість країн Європи і США неохоче здійснюють криміналізацію незаконного збагачення як окремого кримінально караного діяння. Причинами цього називаються порушення відповідного заборону принципів кримінального судочинства та конституції щодо презумпції невинуватості, а також наявність в національному законодавстві достатніх превентивних заходів для боротьби з корупцією, включаючи незаконне збагачення [4, с. 87]. Аналізуючи ст. 20 Конвенції, можна зазначити, що вона встановлює презумпцію походження майна державної посадової особи внаслідок вчинення корупційних правопорушень. Тобто особа повинна доводити свою невинуватість. В свою чергу, це є порушенням класичного принципу кримінального процесу про невинуватість осіб, вину яких не доведено в судовому порядку. Стаття 62 Конституції України вказує саме на те, що ніхто не зобов'язаний доводити свою невинуватість у вчиненні злочину. Очевидно, що формулювання в ст. 368-2 КК України про незаконне збагачення, коли на особу покладається обов'язок пояснити походження належного їй майна для уникнення кримінальної відповідальності, суперечить конституційним приписам. Так само вважає І.Б. Газдайка-Василишин, на думку якої при врахуванні положень ст. 62 Конституції України, унеможливилось криміналізація незаконного збагачення в такому розумінні, як його тлумачить Конвенція [5, с. 87]. Водночас існує така думка О.І. Гузоватого: стаття 368-2 КК сформульована з додержанням права особи на презумпцію невинуватості та права не свідчити проти себе, він вважає, що тягар доведення за чинною редакцією ст. 368-2 КК повністю лежить на стороні обвинувачення [6, с. 49]. Як пише Навроцька В.В., імплементація ст. 20 Конвенції та безпека української держави, поставленої під загрозу масовими проявами корупції, цілком можуть дати підставу для поставлення питання про допустимість деяких обмежень у застосуванні принципу презумпції невинуватості [7, с. 153]. Але, як зауважує Борков В., з практики ЄСПЛ випливає, що презумпція невинуватості і право не свідчити проти себе не є абсолютними, і повинні застосовуватися відповідно до таких принципів: принцип розумності, справедливості і співмірності обмеженню прав та основних свобод [8, с. 13]. Саме тому презумпція невинуватості може бути обмежена, якщо справа торкається посадових осіб, статус і поведінка яких становить підвищену небезпеку для суспільства. Отже, через невідповідність статті 368-2 КК України до статті 62 КУ, вважаю за доцільне внести зміни до ст. 62, а саме: «Ніхто не зобов'язаний доводити свою невинуватість у вчиненні злочину, окрім посадових осіб внаслідок перевищення доходів, які вказані в декларації».

Також потребує розгляду санкція ст. 368-2, а саме конфіскація майна. Статтею 59 КК У передбачена конфіскація майна за тяжкі та особли-

во тяжкі корисливі злочини. Так, відповідно ч. 1 ст. 12 КК України, злочином невеликої тяжкості є злочин, за який можна призначити не більше 2 років позбавлення волі або більш м'яке покарання, саме таке покарання міститься в санкції статті 368-2 КК України. Отже, санкція частин 1 і 2 статті 368-2 КК України не відповідає та суперечить статті 59 ККУ.

На думку автора, стаття 368-2 КК України потребує приведення у відповідність, по-перше, до ст. 20 Конвенції, а саме «набуття особою, уповноваженою на виконання функцій держави або місцевого самоврядування, у власність активів у значному розмірі, які перевищують її законні доходи і які вона не може раціонально обґрунтувати». Також, відповідно до ст. 59 та ст. 12 КК України, прибрати з ч. 1 та ч. 2 конфіскацію майна як вид покарання, через його невідповідність. Якщо казати про ст. 59 КК, та її невідповідність із санкцією ст. 368-2 КК України, то в цьому випадку треба вносити зміни до загальної частини, а саме до ч. 2 ст. 59 КК України, де потрібно вказати «Конфіскація майна встановлюється за тяжкі та особливо тяжкі корисливі злочини та злочин незаконного збагачення який передбачений ст. 368-2 в Особливій частині КК України».

Якщо казати про невідповідність ст. 368-2 КК України та ст. 62 Конституції, то існує два способи вирішення проблеми: або вносити зміни до Конституції, а саме в ч. 2 ст. 62 додати таке положення «...але державні службовці та посадові особи повинні доводити свою невинуватість у незаконному збагаченні»; або внести зміни до положень ст. 368-2 КК, а саме: «Незаконне збагачення, тобто умисне незаконне збагачення, тобто значне збільшення активів державної посадової особи, яке перевищує її законні доходи і які вона не може раціонально обґрунтувати».

У Віденській конвенції про право міжнародних договорів закріплено правило, що держава може при підписанні, ратифікації, ухваленні, затвердженні договору або приєднанні до нього сформулювати застереження, якщо договір не забороняє їх внесення (ст. 19) [9]. В цьому разі застереження виглядало б так: ратифікувати Конвенцію ООН проти корупції, окрім статті 20, через її невідповідність із ст.ст. 8, 62 Конституції України.

Деякі країни, які ратифікували Конвенцію пішли іншим шляхом, а саме не імплементавали ст. 20 Конвенції, бо як вказано в самій Конвенції ця стаття має лише рекомендаційний характер. Федеративна Республіка Німеччина ратифікувала Конвенцію 12.11.2014 року [10], але від імплементації ст. 20 відмовилася [11], бо в національному законодавстві закріплено злочин отримання хабара, який є одним із способів незаконного збагачення. В свою чергу Об'єднане Королівство Великої Британії та Північної Ірландії не імплементавало ст. 20 Конвенції [12] через те, що створення положень закону щодо незаконного збагачення як правопорушення було розглянуто під час розробки законодавчих пропозицій, які стали Законом Про Хабарництво 2010 року, і відхилено, оскільки ці положення суперечили основним принципам правової системи Великобританії та були несумісними з презумпцією невинуватості та пунктом 2 статті 6 Європейської Конвен-

ції з прав людини [13]. Слід також зазначити, що члени парламенту Великої Британії зобов'язані реєструвати бізнес-інтереси, подарунки та гостинність, отримані в їхньому становищі, вище встановленої вартості. Якщо говорити все ж таки про імплементацію статті 20 Конвенції, то Литовська Республіка визнала незаконне збагачення злочином, та стаття 189-1 КК Литовської Республіки передбачає, що особа, яка на основі речового права володіє майном вартістю понад 500 мінімальних розмірів прожиткового мінімуму і знала або повинна була знати, що дане майно не могло бути придбане за рахунок законних доходів, підлягає покаранню у формі штрафу, або арешту, або тюремного ув'язнення на строк до 4 років, з обов'язковою конфіскацією власності [14]. Дія цієї статті поширюється і на юридичних осіб. Водночас існує й адміністративна відповідальність за незаконне збагачення, яка полягає в тому, що якщо вартість майна менша зазначеного порога, то особа повинна сплатити податки із цього майна і може бути притягнута до адміністративної відповідальності у вигляді штрафу в розмірі від 10% до 50% від вартості майна [15].

Аналізуючи санкцію статті 368-2 КК, можна зробити висновок про те, що покарання у вигляді позбавлення волі є недоречним. На думку автора, суспільна небезпечність незаконного збагачення

є недостатньою для призначення позбавлення волі, тому мету покарання можна досягти, призначивши штраф: в ч.1 у розмірі 30-150 н.м.д.г, в ч. 2 – 150-200 н.м.д.г. та відповідно в ч. 3 – 200-500 н.м.д.г. Таким чином, покарання буде більш раціональним, ніж тримати особу за ґратами на бюджетній основі.

Отже, підсумовуючи вищевикладене, автор пропонує викласти статтю 368-2 КК України «Незаконне збагачення» в такій редакції – ч. 1: Умисне незаконне збагачення, тобто значне збільшення активів державної посадової особи, яке перевищує її законні доходи і які вона не може раціонально обґрунтувати, – караються штрафом у розмірі від 30 до 150 н.м.д.г. з позбавленням права обіймати певні посади чи займатися певною діяльністю на строк до трьох років.

Ч. 2: Ті самі діяння, вчинені службовою особою, яка займає відповідальне становище, – караються штрафом у розмірі від 150 до 200 н.м.д.г. з позбавленням права обіймати певні посади чи займатися певною діяльністю на строк до трьох років;

Ч. 3: Діяння, передбачені частиною першою цієї статті, вчинені службовою особою, яка займає особливо відповідальне становище, – караються штрафом у розмірі від 200 до 500 н.м.д.г. з позбавленням права обіймати певні посади чи займатися певною діяльністю на строк до трьох років.

Список літератури:

1. Індекс сприйняття корупції-2017 [Електронний ресурс]. – Режим доступу до ресурсу: <https://ti-ukraine.org/research/indeks-koruptsiyi-spi-2017/>.
2. Конвенція Організації Об'єднаних Націй проти корупції [Електронний ресурс]. – Режим доступу: http://zakon.rada.gov.ua/laws/show/995_c16.
3. Крайник Г.С., Крайник С.С. Щодо невідповідності статті 368-2 Кримінального кодексу України положенням Конституції України та Конвенції ООН проти корупції // *Круглий стіл «Актуальні проблеми кримінально-правової охорони основ національної безпеки України»* (26 травня 2017 року, м. Харків) у НДІ імені академіка В.В. Сташиса, 2017. – 158 с. – С. 117-120.
4. Гарбазей Д.О. Незаконне збагачення: міжнародно-правовий аспект / Д.О. Гарбазей // *Альманах міжнародного права*. – 2014. – Вип. 4. – С. 84-94.
5. Газдайка-Василишин І.Б. Кримінально-правова характеристика незаконного збагачення / І.Б. Газдайка-Василишин // *Митна справа*. – 2012. – № 4. – Ч. 1. – Кн. 1. – С. 86-90.
6. Гузоватий О.І. Кримінальна відповідальність за незаконне збагачення (порівняльний дослідження): дис. ... канд. юрид. наук: спец. 12.00.08 / О.І. Гузоватий. – Дніпро, 2016. – 273 с.
7. Навроцька В.В. Суд над Ісусом Христом з позицій древньоюдейського та сучасного кримінального права та процесу / В.В. Навроцька. – К.: Видавничий дім «АртЕк», 2016. – 224 с.
8. Борков В. Проблемы криминализации коррупционного обогащения в России / В. Борков // *Уголовное право*. – 2007. – № 2. – С. 27-31.
9. Віденська конвенція про право міжнародних договорів [Електронний ресурс]. – Режим доступу: http://zakon.rada.gov.ua/laws/show/995_118.
10. Germany [Електронний ресурс]. – Режим доступу до ресурсу: <https://www.unodc.org/unodc/treaties/CAC/countryprofile/CountryProfile.html?code=DEU>.
11. Komparativni pregled: Kriminalizacija nezakonitog bogaćenja javnih funkcionera u pojedinim evropskim zemljama [Електронний ресурс]. – Режим доступу до ресурсу: <http://www.skupstina.me/images/dokumenti/biblioteka-i-istrazivanje/2017/3.pdf>.
12. Report on the UK's Compliance with the UN Convention Against Corruption [Електронний ресурс]. – Режим доступу до ресурсу: https://www.bond.org.uk/data/files/Bond_AntiCorruption_Group_UKs_compliance_with_the_UNCAC.pdf.
13. COUNTRY REVIEW REPORT OF THE UNITED KINGDOM [Електронний ресурс]. – Режим доступу до ресурсу: http://www.unodc.org/documents/treaties/UNCAC/CountryVisitFinalReports/UK_Final_country_review_report_18.3.2013.pdf.
14. Lietuvos Respublikos baudžiamojo kodekso patvirtinimo ir įsigaliojimo įstatymas. Baudžiamasis kodeksas [Електронний ресурс]. – Режим доступу до ресурсу: <https://e-seimas.lrs.lt/portal/legalAct/lt/TAD/TAIS.111555/OTzspIvXy>.
15. Незаконне збагачення як склад злочину в міжнародному праві [Електронний ресурс]. – Режим доступу до ресурсу: http://lsej.org.ua/2_2014/34.pdf.

Зинченко К.С., Шевчук С.В.

Национальный юридический университет имени Ярослава Мудрого

ПРОБЛЕМЫ, КОТОРЫЕ СВЯЗАНЫ СО СТАТЬЕЙ 368-2 УК УКРАИНЫ И ПУТИ ИХ РЕШЕНИЯ

Аннотация

Исследовано проблемные вопросы новой редакции статьи 368-2 Уголовного кодекса Украины. А именно ее несоответствие Конвенции ООН против коррупции, конституции и Украины, Уголовном кодексе Украины. Проанализированы позиции ученых по вопросу незаконного обогащения. Проведения международно-правовой анализ преступления незаконного обогащения. В результате проведенного исследования сделаны соответствующие выводы и сформулированы предложения по совершенствованию редакции статьи незаконного обогащения, которые могут иметь теоретическое и практическое значение в дальнейшем изучении этой проблематики и в правоприменении.

Ключевые слова: незаконное обогащение, презумпция невиновности, коррупция, уполномоченным на выполнение функций государства или местного самоуправления, конфискация, штраф.

Zinchenko K.S., Shevchuk S.V.

Yaroslav Mudriy National Law University

PROBLEM QUESTIONS WHICH CONCERN WITH ARTICLE 368-2 OF THE CC OF UKRAINE AND WAYS TO RESOLVE THEM

Summary

The problematic issues of the new wording of article 368-2 of the Criminal Code of Ukraine are researched. Namely, its non-compliance with the UN Convention against Corruption, the Constitution and Ukraine, the Criminal Code of Ukraine. The positions of scientists on the issue of illegal enrichment are analyzed. Conducting international legal analysis of the crime of illegal enrichment. As a result of the study, appropriate conclusions were drawn and proposals were made to improve the editorial staff of the illegal enrichment article, which may have a theoretical and practical significance in further studying this issue and in law enforcement.

Keywords: illegal enrichment, presumption of innocence, corruption, authorized to perform functions of the state or local self-government, confiscation, fine.

УДК 324.92

ОКРЕМІ ПИТАННЯ ПРАВОВОГО РЕГУЛЮВАННЯ ДІЯЛЬНОСТІ МІГРАЦІЙНИХ СЛУЖБ В ЗАРУБІЖНИХ КРАЇНАХ: ПОРІВНЯЛЬНИЙ АСПЕКТ

Іваненко Д.Д., Яременко Н.С.
Сумський державний університет

Статтю присвячено дослідженню правового регулювання міграційної політики та організаційним основам діяльності міграційних служб зарубіжних країн, визначено правовий статус органів міграційної служби в деяких зарубіжних країнах та організаційні основи діяльності їх діяльності. Зазначено, що правове регулювання діяльності міграційних органів таких держав як Німеччина, Великобританія, США і Канада представляє найбільший інтерес з точки зору можливості його використання для вдосконалення українського законодавства і практики. Зроблено висновок, що з урахуванням досвіду діяльності міграційних служб зарубіжних країн в області правового регулювання міграційної сфери, при вдосконаленні організаційної структури та моделі функціонування ДМС України слід враховувати основні тенденції розвитку міграційних служб зарубіжних країн.

Ключові слова: Державна міграційна служба, зарубіжні країни, міграційна політика, міграційна служба, міграційне законодавство, міграційне управління, міграція, напрямки міграційної політики, організаційна структура міграційних органів зарубіжних країн, структура міграційних служб зарубіжних країн, Федеральна служба з міграції та проблем біженців.

Постановка проблеми. Тенденції розвитку міграційних служб в зарубіжних країнах свідчать про посилення їх ролі в системі державного управління, наділення їх новими повноваженнями і зміцненні матеріально-технічної бази. Розвиток міграційних служб зарубіжних країн заснований на об'єднанні в одній службі або під контролем одного відомства всіх функцій з організації міграційного контролю на території країни: прикордонного контролю при перетині кордону, контролю за перебуванням іноземців на території країни, натуралізації іноземців, виявлення правопорушень, депортації іноземних громадян за межі території країни та ін.

Правове регулювання діяльності міграційних органів таких держав як Німеччина, Великобританія, США і Канада представляє найбільший інтерес з точки зору можливості його використання для вдосконалення українського законодавства і практики. Ці зумовлено низкою обставин. По-перше, у цих країнах накопичено багатомісячний досвід регулювання імміграційних відносин (особливо в США та Канаді), створені та успішно функціонують міграційні служби, систематизовано міграційне законодавство. По-друге, ці країни досить успішно подолали етап масової імміграції некваліфікованої робочої сили, що є характерним для міграційних процесів у сучасній Україні.

Аналіз останніх досліджень і публікацій. Питанню адміністративно-організаційних основ діяльності міграційних служб зарубіжних країн, завжди знаходило висвітлення в правовій літературі, безпосередньо існує в правовій літературі ряд наукових публікацій, які в тій чи іншій мірі торкаються питання правового регулювання діяльності міграційних служб зарубіжних країн. На загальнотеоретичному рівні окремі аспекти досліджуваної теми представлені в наукових працях В.С. Афанасєва, О.М. Бандурки, В.М. Баранова, Л.Ш. Берекашвілі, В.Н. Бутиліна, Н.В. Вітрука, О.А. Галустяна, І.Н. Глебова, Є.В. Додіна, В.М. Ісакова, А.І. Йориша, В.К. Колпакова, С.А. Комарова, А.Т. Комзюка, В.В. Конопльова,

С.Ф. Константінова, О.В. Кузьменко, О.Е. Кутафіна, В.М. Куріцина, В.І. Курила, В.В. Лазарева, М.В. Лошицького, І.П. Льовченка, В.О. Лучина, Е.Г. Ляхова, В.П. Малахова, Н.В. Михайлової, П.С. Мордовца, С.О. Мосьондза, В.С. Нерсесянца, В.В. Оксомитного, В.І. Олєфіра, А.С. Піголкіна, Д.В. Приймаченка, Т.З. Радько, Ю.І. Римаренка, В.П. Сальникова, Н.П. Тиндик, К.Б. Толкачова, М.Л. Тюркіна та інших. Дослідженню актуальних проблемних питань імміграційної діяльності іноземних міграційних служб присвячені праці Ю.А. Архипова, Г.Е. Вітковської, О.Д. Воробйова, Г.Г. Гольдіна, М.Б. Денисенко, В.А. Іонцева, Ж.А. Зайончковської, Н.А. Зоріна, А.Н. Каменського, І.Б. Кардашової, А.В. Куракіна, Н.А. Лімонової, І.В. Плаксивої, Л.Л. Рибаківського, О.В. Ростовської, М.Л. Тюркіна, О.А. Хараєва, С.О. Харламової, С.Б. Чеховича, О.С. Чудіновських та інших. Комплексне досліджування в даному напрямку було проведено Є.В. Стрільченко в дисертації «Організаційно-правове забезпечення діяльності міграційних служб зарубіжних країн» в 2012 р. На сьогодні дане питання не втратило своєї актуальності, враховуючи тенденції міграційного процесу на сьогодні і важливості врахування досвіду зарубіжних країн в розбудові міцної системи міграційних органів нашої держави.

Мета статті. Визначити правові та організаційні основи діяльності міграційних служб зарубіжних країн для обґрунтування основних напрямів удосконалення правовідносин у міграційній сфері України.

Виклад основного матеріалу. Міграція безпосередньо пов'язана з наявністю суверенних держав з чітко визначеними державними кордонами, які створюють перешкоди для міграційних потоків. Однак до кінця 50-х років ХХ століття міграційна політика більшості зарубіжних країн не була пріоритетним напрямком їх державної політики і була обумовлена потребами ринку праці і економічними інтересами. В даний час у зв'язку з глобалізацією міграційних процесів, створенням безвізових зон, зростанням рівня вимушеної і нелегальної міграції міграційна полі-

тика зарубіжних країн перестає бути простим регулятором суспільних відносин і стає детермінуючим напрямком державної політики.

Регулювання законної міграції, попердження та припинення незаконної міграції здійснюється і за кордоном, і в Україні уповноваженими на те державними органами. Міграційні системи зарубіжних країн характеризуються різною ступеню централізації, незалежності складових їх елементів, наявністю або відсутністю координуючих органів і центрів.

При проведенні структурно-функціонального аналізу організаційних структур міграційних органів зарубіжних країн, необхідно враховувати географічне положення, історичну складову і особливості міграційної політики кожної з держав. У ряді зарубіжних держав (наприклад, США і Канаді) міжнародна міграція була об'єктом державного регулювання з перших днів історії цих країн, що сприяло розробці і застосуванню понятійного і правового апарату; концепції керованої міграції; складної системи розподілу квот і віз, що реалізуються системою державних органів, контролюючих міграційні процеси і надають послуги їх учасникам.

Серед країн, досвід яких у протидії нелегальній міграції може виявитися корисним для України, виділяють США і Канаду, як традиційні країни міграції, Німеччину і Великобританію, як країни, в яких міграційний контроль, навпаки, розвивався в міру необхідності вирішення проблем прийому біженців, шукачів притулку, і виконання завдань європейської інтеграції.

До німецької системи організаційних структур, діяльність яких так чи інакше пов'язана з міграцією належать: Федеральний парламент, Уряд країни, Федеральне міністерство внутрішніх справ, Федеральна служба з міграції та проблем біженців, Федеральна поліція, Федеральне відомство з охорони конституції, Міністерство закордонних справ, Федеральне міністерство з питань зайнятості та соціального розвитку, Уповноважений федерального уряду з питань міграції, біженців та інтеграції, Федеральне міністерство у справах сім'ї, пенсіонерів, жінок та молоді, Федеральний уповноважений у справах репатріантів, Рада з питань репатріації, і нарешті, на рівні територіальних структурних утворень Земельні відомства у справах іноземців

Згідно ст. 73 Основного закону Німеччини (Grundgesetz für die Bundesrepublik Deutschland), виключної законодавчої компетенції питань громадянства, свободи пересування, документування, еміграції, імміграції має Федерація. Крім федерального парламенту – бундестагу (Bundestag), вищого законодавчого органу Німеччини, що видає закони в області міграційних відносин, в регулюванні міграційних процесів беруть участь Уряд країни (Regierung) і федеральні органи виконавчої влади [4, с. 164].

За Основним законом Німеччини крім реалізації адміністративної та управлінської функції Уряд бере участь в нормотворчому процесі та наділяється правом видання підзаконних нормативних актів. До актів Уряду відносяться постанови (правові приписи), що мають законодавчу силу (можливість їх прийняття передбачена абз. 1 ст. 80 Основного закону) і адміністративні приписи у вигляді директив і інструкцій.

Безпосереднє виконання правових норм, що містяться в законах і підзаконних актах, покладено на інші органи виконавчої влади, між якими, незважаючи на спільність цілей і завдань, є значні відмінності.

Ключовими органами, що забезпечує і проведення міграційної політики Німеччини, є Федеральне міністерство внутрішніх справ (Bundesministerium des Innern) і підвідомча йому Федеральна служба з міграції та проблем біженців (Bundesamt für Migration und Flüchtlinge).

До відання міграційного управління міністерства внутрішніх справ (Abteilung M) відносяться розробка законодавства, що закріплює правовий статус іноземців, питання надання притулку, а також гармонізація європейського законодавства у відповідних областях.

Міграційне управління також розробляє законодавство, пов'язане з прийомом біженців, репатріантів, «вимушених переселенців», або, якщо перекладати буквально, «виселенців» (Aussiedler), з національними меншинами, громадянством, підтримкою етнічних німців за кордоном.

Робота міграційного управління ведеться за двома основними напрямками, що реалізуються підуправліннями (Unterabteilungen). Підуправління M1 відає за питаннями імміграції, інтеграції, надання притулку, гармонізації європейського законодавства; Підуправління M2 – питаннями репатріації, національних меншин, громадянства та натуралізації. Міграційне управління є куратором Федеральної служби з міграції та проблем біженців, включаючи Центральний реєстр іноземців (Ausländerzentralregister), а також Управління III Федерального адміністративного відомства (Bundesverwaltungsamt, Abteilung III), в частині що стосується прийому репатріантів. Завдання Федеральної служби з міграції та проблем біженців закріплені в статті 75 Закону про міграцію, який набрав чинності 1 січня 2005 р До них відносяться: – акумуляція інформації про трудящих-мігрантів і надання її відомствам, робота яких пов'язана з питаннями міграції, Федеральному агентству зайнятості і німецьким дипломатичним представництвам, уповноваженим Федеральним міністерством закордонних справ на видачу паспортів та віз; розробка структури та змісту інтеграційних курсів для іноземців та репатріантів.

У США ключові питання міграційних відносин регулюються Законом про імміграцію і натуралізацію, прийнятому в 1990 р., Законом про реформу в галузі боротьби з незаконною міграцією та про відповідальність іммігрантів 1996 р. Законом про внутрішню безпеку від 2002 року, Законом про Міністерство внутрішньої безпеки від 2002 р. Основна відповідальність за їх реалізацію покладено на Міністерство внутрішньої безпеки, в структурі якого функціонують такі підрозділи: Служба по забезпеченню безпеки на транспорті, Служба громадянства та імміграції, Служба по виконанню імміграційних і митних законів, Митно-прикордонна служба, Секретна служба, Федеральне агентство з надзвичайних ситуацій США.

Створення в Сполучених Штатах Америки Міністерства внутрішньої безпеки та концентрація всіх правоохоронних функцій в одному ві-

домстві, з одного боку, призводить до збільшення силових функцій, а з іншого боку, дозволяє проводити більш ефективно роботу, спрямовану на боротьбу з незаконною міграцією.

У ФРН реалізація імміграційної політики – обов'язок Федерального міністерства внутрішніх справ, яке відповідально і за розробку політики імміграції та інтеграції Міграційне управління Міністерства адмініструє центральну базу даних по іноземцям та Федеральну службу з міграції та проблем біженців. Служба має в своєму складі центральний апарат та територіальні органи, розташовані в землях ФРН. Прикордонна служба в ФРН відноситься до іншого підрозділу МВС – Федеральної поліції і забезпечує контроль за пересуванням на кордоні і переслідуванням.

До вступу в силу Закону про імміграцію в 2005 р. велика частина положень щодо в'їзду, перебування, проживання, працевлаштування осіб, які не мають громадянства Німеччини, були закріплені в Законі про в'їзд і перебування іноземців на території ФРН, прийнятому в 1990 р. і містив безліч посилань на інші закони та підзаконні акти, наприклад Постанова Уряду "Про видачу дозволу на роботу особам, які не є громадянами ФРН" від 1971 р. Постанова Уряду "Про реалізацію Закону про іноземців" від 1990 р. [2].

У новому Законі заохочується в'їзд мігрантів, які необхідні державі і, імовірно, не створюють істотних проблем для внутрішньої безпеки. У той же час посилюється контроль за особами, що в'їжджають на проживання і заходи по інтеграції мігрантів, що вже в'їхали.

Розподіл відповідальності в Німеччині між місцевими і федеральними органами призвело до необхідності створення централізованої бази даних, відомості з яких можуть бути отримані як місцевими, так і федеральними органами, наприклад поліцією та посольствами. Центральна база даних по іноземцям повністю автоматизована, щомісяця реєструється понад мільйон запитів.

Американським еквівалентом цієї бази даних є центральна картотека, основною функцією якої є пошук органу, що зареєстрував перетнули кордон особа, проте американська картотека не дозволяє визначити його поточний статус.

На відміну від Сполучених Штатів, в Німеччині реєстрації в місцевих органах підлягають всі особи, які проживають на території країни, не тільки іноземці. Ці органи видають спеціальні картки, за якими ідентифікується особистість її власника, документи із зазначенням номера платника податків. У процесі реєстрації та працевлаштування перевіряється статус іноземного громадянина, на підставі чого приймається позитивне рішення або (при наявності проблем з документами) негативне, в останньому випадку про це повідомляють відповідальні за роботу з іноземцями органи.

Оскільки в Сполучених Штатах Америки подібні документи не передбачені, відсутня необхідність реєстрації за місцем проживання, а в якості документів, що ідентифікують особу, використовуються водійські права і карти соціального забезпечення, контроль за мігрантами на території країни ускладнений.

Таким чином, у зв'язку зі специфікою організації відповідних органів і особливостями право-

вої бази, в Німеччині більша увага приділяється внутрішньому, а в США – зовнішньому контролю за мігрантами.

Основними напрямками міграційної політики обох країн є, з одного боку, створення максимально сприятливих умов для імміграції та інтеграції іноземних громадян та осіб без громадянства, чие перебування відповідає їх інтересам, з іншого боку, формування ефективної системи протидії незаконній міграції. Ці ідеї ясно і чітко викладені в міграційних програмах та концепціях зазначених держав і законодавчо закріплені.

Аналіз джерел міграційного законодавства ряду зарубіжних країн дозволяє зробити висновки про наявність загальних тенденцій розвитку міграційного законодавства: норми, що регулюють міграційні процеси, в основному об'єднані в базовому законодавчому акті, який регламентує основні види міграції: гуманітарну, економічну і трудову, сімейну. В основі регулювання гуманітарної міграції лежать норми міжнародного права. Також в законодавстві враховуються норми регіональних міжнародних угод (Шенгенська і Північна угоди); у зв'язку з глобалізацією міграційних процесів відбувся перегляд норм законодавства, що відбулося в прийнятті нових імміграційних законів або розробці законопроектів; на законодавчому рівні чітко закріплено мети міграційної політики, основною з яких є витяг економічних, культурних, соціальних і демографічних вигод від міграції, а також визнання необхідності інтеграції мігрантів у життя суспільства; на законодавчому рівні закріплено пріоритет програм возз'єднання сімей та імміграції висококваліфікованих фахівців, здатних надати сприятливий вплив на зростання економіки країни; в національному законодавстві передбачено надання додаткового «гуманітарного статусу» у разі відсутності необхідних ознак для надання статусу біженця; деталізовано порядок в'їзду і перебування на території країни (порядок отримання візи і посвідки на проживання), подібні переліки небажаних для в'їзду в країну осіб, закріплено вимогу про надання гарантій перебування іноземця на території країни; регулювання процесів імміграції відбувається шляхом встановлення системи квотування, планування, бальної системи відбору іммігрантів; гнучкість правового регулювання постійно мінливої міграційної ситуації залежить не від внесення змін у закони, а від гнучкості підзаконних нормативних правових актів, регламентують конкретні процедури і правила реалізації законодавчих актів [1, с. 75].

Говорячи про структуру міграційних служб зарубіжних країн, слід зазначити, що вона відповідає основній меті та завданням міграційної політики. У зарубіжних державах функції регулювання міграційної політики розподілені між профільним органом, що відповідає за вироблення і реалізацію основних напрямків міграційної політики, а також відомством з питань праці та зайнятості та відомством з питань закордонних справ.

Слід зазначити, що основні напрямки діяльності міграційних служб зарубіжних країн мають свої особливості. Так, велика увага міграційними органами приділяється процедурі видачі дозволів на залучення іноземної робочої сили, бо

трудова імміграція забезпечує значну частину висококваліфікованої робочої сили в економіці цих країн. В першу чергу, є ефективні системи моніторингу за станом внутрішнього ринку робочої сили, що дозволяє превентивно визначати кількісні параметри потреби країни в іноземній робочій силі. В більшості зарубіжних країн закріплено зобов'язання роботодавців на пріоритетне працевлаштування громадян своєї країни. Окрім того, істотно відрізняються процедури отримання дозволу для постійних і тимчасових трудових мігрантів. Спільним є принцип індивідуального підходу до видачі кожного дозволу. В зарубіжних країнах, здебільшого, на законодавчому рівні, детально регламентовані процедури надання статусу біженця та притулку а також механізм роботи в цьому напрямку міграційної служби.

Домінуючою тенденцією розвитку правозастосовчої міграційної практики в зарубіжних країнах є посилення правил надання притулку в зв'язку з масовими зловживаннями з боку осіб, які не мають на це підстав і охочими легалізуватися на території країни. Процеси глобалізації орієнтують розвиток зарубіжних країн на формування мультикультурних і мультиетнічних товариств. Для України, є актуальним використання досвіду реалізації іноземних інтеграційних програм, які дозволяють знімати напруженість у суспільстві, втягують іммігрантів в нове для них культурне середовище, сприяючи їх прискореній адаптації і незалежності від етнічних громад, а також від їх кримінальної складової.

Пріоритетним напрямком діяльності міграційних служб зарубіжних країн є протидія нелегальній міграції. Незважаючи на відсутність достовірних критеріїв і методів визначення чисельності нелегальних мігрантів, а також однозначного підходу до сутності поняття «нелегальний мігрант», в обраних країнах заходи з протидії нелегальній міграції вироблені і законодавчо закріплені на різних стадіях:

- стадії попередження (інформаційні компанії в країнах результату мігрантів, контроль на кордонах, робота з транспортними перевізниками);
- стадії виявлення (контроль за перебуванням іноземних громадян на території країни і за порядком найму роботодавцями іноземної робочої сили, проведення програм легалізації);
- стадії припинення (застосування різних видів юридичної відповідальності за виявлені правопорушення в міграційній сфері; депортація нелегальних мігрантів).

Структура міграційних служб зарубіжних країн відповідає основним цілям і завданням міграційної політики. Найбільш розвиненим державним апаратом, що управляє міграційною сферою, володіють США. Водночас для України найбільш близька система міграційної служби ФРН, оскільки функції щодо реалізації міграційної політики тут покладені на Федеральне міністерство внутрішніх справ. Повноваження з регулювання міграційних процесів в аналізованих державах розділені між профільним органом, що відповідає за реалізацію основних напрямів міграційної політики, а також відомствами з питань праці та зайнятості, закордонних справ тощо. Тенденції розвитку цих міграційних служб свідчать про посилення їх ролі в системі державного управління, наділі їх

новими повноваженнями і зміцненні матеріально-технічної бази, що є прийнятним і для України [7, с. 12].

Оптимізація центральних органів влади в Україні у грудні 2010 р. призвела до утворення Державної міграційної служби України [5], затвердження положення про Державну міграційну службу України було від 6 квітня 2011 р. № 405/2011 [3] та постанови КМУ від 15 червня 2011 р. № 658 «Про утворення територіальних органів Державної міграційної служби» [6] ознаменували якісно новий етап розвитку ДМС України.

Поточна організаційно-правова структура ДМС має комплексний характер. Між суб'єктами розподілено завдання що стоять перед державою у сфері міграції, громадянства, реєстрації фізичних осіб, біженців тощо. Положення про ДМС містить конкретно визначений адміністративно-правовий статус ДМС, чітко визначені функціональні завдання, компетенцію, права та обов'язки служби, механізм бюджетного фінансування ДМС. Структура центрального апарату містить керівний склад, відділи, управління, сектори що відповідають за конкретний спектр завдань.

Отже, в Україні, компетенцію ДМС України, складається із сукупності владних прав та обов'язків, які надаються для надання адміністративних послуг у сферах міграції, громадянства, реєстрації фізичних осіб, біженців, інших визначених законодавством категорій.

Висновки. У зв'язку з глобалізацією міграційних процесів національна міграційна політика з регулятора трудових відносин стає векторним напрямком державної політики більшості зарубіжних країн.

В результаті аналізу міграційного законодавства зарубіжних країн їх можна розділити на дві групи: а) країни, в законодавстві яких основним є поняття «іммігрант» і політика яких орієнтована на активне залучення імміграційних потоків (США, Канада); б) країни, в яких домінує поняття «іноземний громадянин», що підтверджує спрямованість їх політики головним чином на тимчасову міграцію населення (ФРН, Швеція).

Діяльності міграційних служб зарубіжних країн щодо правового регулювання міграційних процесів притаманні національні особливості: наявність базового комплексного законодавчого акту, що регулює міграцію; чіткий розподіл міграції на види, за змістом – на сімейну, трудову (економічну) і гуманітарну; за часом перебування – на постійну і тимчасову; виділення пріоритетних напрямків міграції: воз'єднання сім'ї та трудова міграція висококваліфікованих фахівців; закріплення на законодавчому рівні чітких механізмів боротьби з нелегальною міграцією.

Пріоритетними напрямками діяльності міграційних служб зарубіжних країн є: забезпечення виконання міграційного законодавства; виявлення і запобігання нелегальній міграції; розгляд міграційних заяв; а також питання надання міграційного статусу і розгляду апеляцій на прийнятті рішення; соціальне забезпечення і адаптація мігрантів в країні.

З урахуванням досвіду діяльності міграційних служб зарубіжних країн в області правового регулювання міграційної сфери, приходимо до ви-

сновку про те, що при вдосконаленні організаційної структури та моделі функціонування ДМС України слід враховувати основні тенденції розвитку міграційних служб зарубіжних країн. При цьому першочергове значення має досконалість чинного міграційного законодавства, підвищення матеріально-технічної оснащеності міграційної служби, створення ефективної інформаційної бази даних по всіх категоріях іноземних громадян на державному і регіональному рівнях.

До пріоритетних напрямів також відносять використання зарубіжного досвіду створення системи професійної міграційної освіти для підготовки висококваліфікованого керівного складу та персоналу ДМС України, потрібно посилення повноважень міграційних чиновників по реалізації механізму депортації іноземних громадян, створення спеціалізованих депортаційних центрів на прикладі багатьох зарубіжних країн. В цьому напрямку в Україні вже зроблені перші кроки і створені Центри тимчасового тимчасового перебування іноземців та осіб без громадянства, які незаконно перебувають в Україні.

Окрім того, важливим напрямком в міграційній політиці є посилення міжнародного співробітництва в області міграції. Необхідним є створення додаткових представництв ДМС України за кордоном, що дозволить більш достовірно оцінювати міграційну ситуацію в країнах виїзду мігрантів і розробляти заходи щодо дотримання інтересів України в сфері міграційної політики.

Оскільки, до найбільш актуальних завдань ДМС України відноситься пошук ефективних механізмів протидії нелегальній міграції, то для вирішення цього завдання необхідно в функції ДМС України, на прикладі зарубіжних країн, включити питання виявлення правопорушень у сфері міграційних відносин, припинення каналів нелегальної міграції, розширення імміграційного контролю за іноземними громадянами та особами без громадянства безпосередньо на території України, а не тільки при перетині ними кордону, питання адміністративного видворення та депортації іноземних громадян за межі території України, вдосконалення ведення центральної бази даних з обліку іноземних громадян, аналіз міграційного стану на території України.

Список літератури:

1. Відлер О.М. Загальноєвропейський досвід протидії нелегальній міграції / О.М. Відлер // Інвестиції: практика та досвід. – 2016. – № 2. – С. 75.
2. Курій Л.О. Регулювання міграційних процесів в системі формування конкурентоспроможності економічної системи України / Л.О. Курій : матер. X Міжнар. наук.-практ. конф. [«Формування конкурентоспроможності в умовах зростання мобільності людського капіталу»], (Хмельницький 22.07.2012 р.). – Хмельницький: ХНУ, 2012.
3. Положення про Державну міграційну службу України: указ Президента України від 6 квітня 2011 р. № 405/2011 [Електронний ресурс]. – Режим доступу: <http://www.zakon1.rada.gov.ua/laws/show/405/2011>.
4. Предместніков О.Г. Основні напрямки діяльності органів юстиції зарубіжних країн / О.Г. Предместніков // Форум права. – 2017. – № 1. – С. 162-170 [Електронний ресурс]. Режим доступу: http://nbuv.gov.ua/j-pdf/FP_index.htm_2017_1_29.pdf.
5. Про оптимізацію системи центральних органів виконавчої влади указ Президента України від 9 грудня 2010 р. № 1085/2010 [Електронний ресурс]. – Режим доступу: <http://www.zakon2.rada.gov.ua/laws/show/1085/2010>.
6. Про утворення територіальних органів Державної міграційної служби: постанова КМУ від 15 червня 2011 р. № 658 [Електронний ресурс]. – Режим доступу: <http://zakon1.rada.gov.ua/laws/show/658-2011-%D0%BF>.
7. Стрільченко С.В. Організаційно-правове забезпечення діяльності міграційних служб зарубіжних країн [Текст] : автореф. дис. ... канд. юрид. наук : 12.00.07 / Стрільченко Євген Вікторович ; Відкр. міжнар. ун-т розв. людини "Україна". – К., 2013. – 20 с.

Иваненко Д.Д., Яременко Н.С.

Сумской государственной университет

ОТДЕЛЬНЫЕ ВОПРОСЫ ПРАВОВОГО РЕГУЛИРОВАНИЯ ДЕЯТЕЛЬНОСТИ МИГРАЦИОННОЙ СЛУЖБЫ В ЗАРУБЕЖНЫХ СТРАНАХ: СРАВНИТЕЛЬНЫЙ АСПЕКТ

Аннотация

Статья посвящена исследованию правового регулирования миграционной политики и организационным основам деятельности миграционных служб зарубежных стран, определен правовой статус органов миграционной службы в некоторых зарубежных странах и организационные основы их деятельности. Отмечено, что правовое регулирование деятельности миграционных органов таких государств как Германия, Великобритания, США и Канада представляет наибольший интерес с точки зрения возможности его использования для совершенствования украинского законодательства и практики. Сделан вывод, что с учетом опыта деятельности миграционных служб зарубежных стран в области правового регулирования миграционной сферы, при совершенствовании организационной структуры и модели функционирования государственной миграционной службы Украины следует учитывать основные тенденции развития миграционных служб зарубежных стран.

Ключевые слова: Государственная миграционная служба, зарубежные страны, миграционная политика, миграционная служба, миграционное законодательство, миграционное управление, миграция, направления миграционной политики, организационная структура миграционных органов зарубежных стран, структура миграционных служб зарубежных стран, Федеральная служба по миграции и проблем беженцев.

Ivanenko D.D., Yaremenko N.S.
Sumy State University

OFFICE COMPANIES AS A SUBJECT OF OFFSHORE ACTIVITY: CONCEPT AND TYPES

Summary

The article is devoted to the study of the legal regulation of migration policy and the organizational basis of the migration services of foreign countries, the legal status of the migration service bodies in some foreign countries and the organizational basis of their activities are defined. It is noted that the legal regulation of the activities of migration bodies of such countries as Germany, the United Kingdom, the United States and Canada is of the greatest interest from the point of view of the possibility of using it to improve Ukrainian legislation and practice. It was concluded that, taking into account the experience of the migration services of foreign countries in the field of legal regulation of the migration sphere, while improving the organizational structure and model of the state migration service of Ukraine, the main trends in the development of migration services of foreign countries should be taken into account.

Keywords: State Migration Service, foreign countries, migration policy, migration service, migration legislation, migration management, migration directions of migration policy, organizational structure of migration authorities of foreign countries, structure of migration services of foreign countries, Federal Service for Migration and Refugees.

УДК 346.32

ХАРАКТЕРИСТИКА ОПЕРАТИВНО-ГОСПОДАРСЬКИХ САНКЦІЙ ТА ЇХ ВИДІВ

Івер І.О.

Інститут прокуратури та кримінальної юстиції
Національного юридичного університету імені Ярослава Мудрого

В статті досліджено питання щодо оперативно-господарських санкцій. Охарактеризовані оперативно-господарські санкції. Оперативно-господарські санкції є специфічним видом господарсько-правових санкцій, але не є заходами господарсько-правової відповідальності. Розглядаючи оперативно-господарські санкції в контексті оперативних заходів, можна дійти висновку, вони є особливою категорією правоохоронних заходів. Законодавством передбачена можливість в договорі закріпити не передбачені ГКУ оперативно-господарські санкції. **Ключові слова:** оперативно-господарські санкції, належне виконання зобов'язань, реалізація санкцій, правова норма, оперативні заходи, характеристика заходів, саморегулювання.

Актуальність теми. Оперативно-господарські санкції – дуже важливий механізм договірної дисципліни. Господарський кодекс України (далі ГК України) декларує можливість впливу на порушника у сфері господарювання за допомогою оперативно-господарських санкцій, в результаті застосування яких для нього настають несприятливі економічні та правові наслідки. Господарсько-правова санкція – необхідний елемент структури правової норми, наслідок невиконання обов'язку, котрий має обов'язкову силу для господарського органу, дотримання якого приписано державою, що забороняє ухилення від певного правила поведінки. Проблема поняття, сутності, якісних характеристик ознак, підстав і порядку застосування оперативно-господарських санкцій на даний момент є досить актуальною, зважаючи на той факт, що норми, які врегульовують функціонування останніх, були вперше закріплені на законодавчому рівні в результаті прийняття Господарського кодексу України. Але думки науковців стосовно останніх розходяться і тому відсутній детальний аналіз санкцій.

Метою даної статті є дослідження окремих видів оперативно-господарських санкцій, не передбачених ГК України, аналізі практики господарських судів у цій сфері.

Аналіз останніх досліджень і публікацій. Даної тематики торкалися у своїх Талькова З.Ф., Щербина В., Гапало С.Ю., В.П. Грибанов, Хоменко В.Н., Петров В.С. та інші вчені.

Виклад основного матеріалу. Постійний розвиток відносин у сфері господарювання, збільшення саморегуляції відносин між господарюючими суб'єктами, удосконалення організаційної структури суб'єктів господарського права, тож розширюються і можливості впливу на контрагентів задля забезпечення своїх правомочностей. Одним із найдискусійніших інститутів у господарському праві є оперативно-господарські санкції.

Поняття господарсько-правових санкцій дістало своє нормативне закріплення лише з прийняттям ГК України від 16 січня 2003 р. Так, відповідно до ст. 217 ГК України господарськими санкціями визнаються заходи впливу на порушника у сфері господарювання, в результаті застосування яких для нього настають несприятливі економічні та правові наслідки [1].

В.Н. Хоменко визначає господарсько-правову санкцію як необхідний елемент структури правової норми, наслідок невиконання обов'язку, котрий має обов'язкову силу для господарського органу, до-

тримання якого приписано державою, що забороняє ухилення від певного правила поведінки. На його думку, не можна розуміти під санкцією передбачені нормами права наслідки тих чи інших дій (бездіяльності) господарського органу, які не є протиправними, хоча б ці наслідки і були «несприятливими» для господарського органу, на який вони покладаються. Якщо розглядати оперативно-господарські санкції в контексті оперативних заходів, то вони є особливою категорією правоохоронних заходів [7].

Згідно із законодавством оперативно-господарська санкція може застосовуватись за умови чіткого обумовлення цього в конкретному господарському договорі з обов'язковою вказівкою на необхідність повідомлення «потерпілою» стороною стороною-порушника про її застосування із зазначенням строку здійснення такого повідомлення (це стосується також орендних зобов'язань) [9; 10; 11].

В. Щербина зазначає, що порядок застосування сторонами конкретних оперативно-господарських санкцій визначається договором. У разі незгоди з застосуванням оперативно-господарської санкції заінтересована сторона може звернутися до суду з заявою про скасування такої санкції та відшкодування збитків, завданих її застосуванням. Автор вважає, що скасування оперативно-господарських санкцій, встановлене ч. 2 ст. 237 ГК України, слід кваліфікувати як один із проявів такого способу захисту прав суб'єктів господарювання, як відновлення становища, яке існувало до порушення прав та законних інтересів суб'єктів господарювання, передбаченого ч. 2 ст. 20 ГК України [4].

Ст. 236 ГК України закріплює такі види оперативно-господарських санкцій:

1) одностороння відмова від виконання свого зобов'язання управненою стороною, із звільненням її від відповідальності за це – у разі порушення зобов'язання другою стороною;

відмова від оплати за зобов'язанням, яке виконано неналежним чином або достроково виконано боржником без згоди другої сторони;

відстрочення відвантаження продукції чи виконання робіт внаслідок прострочення виставлення акредитива платником, припинення видачі банківських позичок тощо;

2) відмова управненої сторони зобов'язання від прийняття подальшого виконання зобов'язання, порушеного другою стороною, або повернення в односторонньому порядку виконаного кредитором за зобов'язанням (списання з рахунку борж-

ника в безакцептному порядку коштів, сплачених за неякісну продукцію тощо);

3) встановлення в односторонньому порядку на майбутнє додаткових гарантій належного виконання зобов'язань стороною, яка порушила зобов'язання: зміна порядку оплати продукції (робіт, послуг), переведення платника на попередню оплату продукції (робіт, послуг) або на оплату після перевірки їх якості тощо;

4) відмова від встановлення на майбутнє господарських відносин із стороною, яка порушує зобов'язання [2].

В дисертації Галькової З.Ф. обґрунтована необхідність уточнення переліку оперативного-господарських санкцій, що закріплені в ст. 236 ГК України, шляхом виключення такої санкції, як «списання з рахунку боржника в безакцептному порядку коштів, сплачених за неякісну продукцію», із переліку оперативного-господарських санкцій, закріпленого в ч. 1 ст. 236 ГК України. Також автор пропонує з урахуванням дослідження практики застосування оперативного-господарських санкцій уточнити порядок їх застосування. Для цього задля зменшення в майбутньому вірогідності оскарження застосування оперативного-господарських санкцій запропоновано у ст. 237 ГК України закріпити загальні положення такого порядку, а саме: а) встановлення обов'язку сторони, яка потерпіла від правопорушення, по складанню акту, в якому повинен бути документально зафіксований факт правопорушення, що підтверджує наявність фактичної підстави для застосування оперативного-господарських санкцій цією стороною договору; б) встановлення відповідних застережень у самому договорі для третіх осіб щодо можливості застосування оперативного-господарських санкцій, які можуть обмежити передачу майна по договору; в) встановлення терміну застосування таких санкцій та оскарження їх застосування, а саме пропонується таким терміном визнати один місяць від дня виявлення порушення, та не більше три місяці від дня його скоєння. При цьому автор зазначає, що доцільно залишити право за суб'єктами господарювання самостійно за взаємною згодою визначати у договорі інший порядок застосування таких санкцій [3].

Проблематичним є іноді відмежування оперативного-господарських санкцій від штрафних санкцій. Зокрема, в одній із справ, що слухалася в господарському суді Одеської області, прокурор вимагав визнання недійсним положення договору про постачання електроенергії, вважаючи це штрафною санкцією. Підставою позову визначалося те, що відповідальність споживача енергії за порушення умов договору з енергопостачальником та Правил користування електричною і тепловою енергією згідно із законодавством України передбачена ч. 4 ст. 26 Закону України «Про електроенергетику». У випадку споживання електричної енергії понад договірну величину за розрахунковий період споживачі сплачують енергопостачальникам двократну вартість різниці фактично спожитої і договірної величини (ч. 5 ст. 26 Закону України «Про електроенергетику»). Прокурор вважав, що ці санкції, є господарсько-правовою відповідальністю за правопорушення у сфері господарювання і за своєю природою є штрафними санкціями. Застосовуючи системний аналіз вказаних норм, господарський суд дійшов до висновку, що передбачена ч. 5 ст. 26 Закону України «Про електро-

енергетику» спеціальна санкція спрямовує свою дію на запобігання понаддоговірному використанню споживачами електричних енергетичних ресурсів держави задля забезпечення збалансованості енергосистеми держави як стратегічної складової державної безпеки. Таким чином, дана санкція є санкцією за порушення саме дисципліни енергоспоживання на єдиному енергоринку України, а не за порушення грошового зобов'язання або дисципліни розрахунків у сфері економіки. Виходячи з аналізу положень ГК України, судом було зроблено висновок, що така санкція є оперативного-господарською санкцією в розумінні ст. 235-237 ГК України [5; 6].

Слід також проаналізувати вітчизняне законодавство з приводу поняття оперативного-господарських санкцій, щоб визначити якісні характерні ознаки санкцій. Згідно зі ст. 235 ГК України оперативного-господарськими санкціями є заходи оперативного впливу на правопорушника з метою припинення чи попередження повторення порушення зобов'язання, що використовуються самими сторонами зобов'язання в односторонньому порядку. Із положень ст. 235-237 ГК України випливає наступне: юридичною підставою застосування оперативного-господарських санкцій є договір (п. 2 ст. 235); фактичною підставою для застосування оперативного-господарських санкцій є порушення господарського зобов'язання другою стороною (п. 1 ст. 237); ці санкції застосовуються незалежно від вини суб'єкта, який порушив господарське зобов'язання (п. 3 ст. 235); передбачено позапретензійний та позасудовий порядок їх застосування (п. 1 ст. 237); вид оперативного-господарської санкції та порядок її застосування визначається господарським договором (п. 2 ст. 236, п. 2 ст. 237); заінтересована сторона має право звернутись до суду із заявою про скасування оперативного-господарської санкції у випадку її неправомірного застосування (п. 2 ст. 237); застосування оперативного-господарських санкцій не виключає можливості відшкодування збитків та стягнення штрафних санкцій (п. 3 ст. 237) [1; 2; 3].

Виходячи з матеріалів Єдиного державного реєстру судових рішень можна зрозуміти, що найбільше спорів в суди надходить з приводу скасування такої оперативного-господарської санкції, як «донарахування обсягу та вартості недорахованої електроенергії внаслідок порушення правил користування електричної енергії» та «відмова від оплати за зобов'язанням, яке виконано неналежним чином» [2; 8].

Важливим положенням є ч. 2 ст. 236 ГК України про те, що перелік видів оперативного-господарських санкцій не є вичерпним, тобто сторони можуть передбачити у договорі також інші оперативного-господарські санкції. Проаналізувавши дані Єдиного державного реєстру судових рішень можна виокремити такі найпоширеніші у практиці оперативного-господарські санкції:

1) Заборона доступу до приміщень

Так, до Господарського суду м. Києва звернулося з Публічне акціонерне товариство до Товариства з обмеженою відповідальністю (далі ТОВ) про скасування оперативного-господарської санкції у вигляді заборони позивачеві доступу до приміщень, накладену на підставі договору суборенди [9].

2) Сплата підвищеного тарифу

Так, ТОВ звернулось до господарського суду Одеської області із позовом до ТОВ в особі філії

про скасування оперативно-господарської санкції у вигляді сплати підвищеного тарифу за скидання ненормативно-очищених стоків [10].

Сторони часто плутають оперативно-господарські санкції з іншими механізмами, що функціонують в господарському праві. До господарського суду Одеської області звернулось Дочірнє підприємство Закритого акціонерного товариства з позовом про скасування оперативно-господарської санкції у вигляді застосування підвищеного тарифу за послуги водовідведення, як підвищеної плати за скид ненормативно-очищених стічних вод. Проте відповідач проти позову заперечував та у судовому засіданні довів, що приймання понаднормативних забруднень є оплатною послугою з боку водоканалу, у зв'язку з чим не може

вважатись оперативно-господарською санкцією, тому суд відмовив у задоволенні позову [11].

Висновок. На підставі аналізу практики господарських судів щодо розгляду спорів про застосування оперативно-господарських санкцій, можна виокремити такі ефективні види оперативно-господарських санкцій, не передбачених Господарським кодексом України: 1) заборона доступу до приміщень орендодавця у випадку прострочення зобов'язання орендарем; 2) сплата підвищеного тарифу, передбачена договором за перевищення обсягів.

Підсумовуючи вищенаведене можна зазначити, що розвиток інституту оперативно-господарських санкцій диктується практикою, отже він ще формується, створюються нові види, що було завбачливо передбачено законодавцем.

Список літератури:

1. Гапало С.Ю. Правова природа оперативно-господарських санкцій. Форум права. 2007. № 3. С. 52-60.
2. Господарський кодекс України від 16.01.2003 р. ВВР України. 2003. № 18. Ст. 144.
3. Талькова З.Ф. Підстави, види та форми господарсько-правової відповідальності. Дисертація к.ю.н. Донецьк, 2010. 394 с.
4. Щербина В. Господарсько-правова відповідальність: галузевий підхід, особливості застосування та напрямки наукових досліджень. Вісник Київського національного університету імені Тараса Шевченка. 2013. С. 10-15.
5. Петров В.С. Про судову практику застосування положень ГК про оперативно-господарські санкції. Одеса: «Юридична література». Київ, 2014. С. 187-192.
6. Рішення господарського суду у справі 15/17-277-2011. URL: <http://www.reyestr.court.gov.ua/Review/14565787>.
7. Хоменко В.Н. Ответственность в хозяйственном праве. К.: Вища школа, 1975. С. 103.
8. Єдиний державний реєстр судових рішень. URL: <http://www.reyestr.court.gov.ua>.
9. Рішення Господарського суду від 17.10.2016. Справа № 910/17580/16. URL: <http://www.reyestr.court.gov.ua/Review/62608275>.
10. Рішення Господарського суду від 20.01.2016 р. Справа № 916/4524/15. URL: <http://www.reyestr.court.gov.ua/Review/55216767>.
11. Рішення Господарського суду від 01.03.2016 р. Справа № 916/4974/15. URL: <http://www.reyestr.court.gov.ua/Review/56187509>.

Ивер И.А.

Институт прокуратуры и уголовной юстиции

Национального юридического университета имени Ярослава Мудрого

ХАРАКТЕРИСТИКА ОПЕРАТИВНО-ХОЗЯЙСТВЕННЫХ САНКЦИЙ И ИХ ВИДОВ

Аннотация

В статье исследованы вопросы оперативно-хозяйственных санкций. Охарактеризованы оперативно-хозяйственные санкции. Оперативно-хозяйственные санкции является специфическим видом господарско-правовых санкций, но не являются мерами хозяйственно-правовой ответственности. Рассматривая оперативно-хозяйственные санкции в контексте оперативных мероприятий, можно сделать вывод, они являются особой категорией правоохранительных мер. Законодательством предусмотрена возможность в договоре закрепить не предусмотрены ХКУ оперативно-хозяйственные санкции.

Ключевые слова: оперативно-хозяйственные санкции, надлежащее исполнение обязательств, реализация санкций, правовая норма, оперативные мероприятия, характеристика мероприятий, саморегулирование.

Iver I.O.

Institute of Public Prosecutor and Criminal Justice

Yaroslav Mudryi National Law University

CHARACTERISTIC OF OPERATIONAL-ECONOMIC SANCTIONS AND THEIR TYPES

Summary

The article deals with issues of operational and economic sanctions. Operational and economic sanctions are described. Operational-economic sanctions are a specific type of economic-legal sanctions, but are not measures of economic and legal responsibility. Considering operational and economic sanctions in the context of operational activities, one can conclude that they are a special category of law enforcement measures. Legislation provides for the possibility of securing in the contract no HKU operational and economic sanctions.

Keywords: operational and economic sanctions, proper fulfillment of obligations, implementation of sanctions, legal norm, operational measures, characteristics of actions, self-regulation.

УДК 347.77

ПРАВОВИЙ СТАТУС ПАТЕНТНИХ ПОВІРЕНИХ ЗА ЗАКОНОДАВСТВОМ УКРАЇНИ**Канарик Ю.С., Мазій В.С.**

Національний університет біоресурсів і природокористування України

У роботі проведено дослідження правового статусу патентного повіреного в Україні шляхом здійснення аналізу нормативно-правових актів та основних наукових праць, що стосуються даної теми. В результаті проведеного аналізу, авторами статті були виявлені численні недоліки в нормативних актах, які регулюють відносини у сфері отримання статусу патентного повіреного в Україні, зокрема, це незрозумілість та необґрунтованість деяких норм законодавства щодо вимог освіти особи, яка бажає бути патентним повіреним, її професійного стажу і проживання на території України, а також запропоновано їх усунення. В науковій роботі було проаналізовано права і обов'язки патентного повіреного, які визначені чинним законодавством України, а також проведено порівняння можливостей і відповідальності патентного повіреного та звичайного представника за дорученням. Особливий акцент ставиться на тому, що звичайний представник може користуватися тими самими правами що й патентний повірений, однак, обов'язки які покладені на патентного повіреного не завжди може бути покладено на представника за довіреністю. В підсумку дослідження авторами було запропоновано створення нового положення, яке буде регулювати відносини у сфері діяльності патентних повірених в Україні.

Ключові слова: патентний повірений, вимоги, правовий статус, представництво у справах інтелектуальної власності, представник за дорученням, інтелектуальна власність.

Постановка проблеми. В умовах сьогодення важливу роль в розвитку винахідництва займає інститут представництва у справах інтелектуальної власності (патентних повірених). В силу того, що творці не мають часу, або достатніх навичок, які необхідні для отримання охоронного документу, вони змушені звертатися до патентних повірених. Від кваліфікації та навиків особи яка буде представляти винахідника залежить те, чи буде об'єкт промислової власності належним чином захищений. Однак, проблемним залишається питання нормативного регулювання відносин у сфері представництва в справах інтелектуальної власності, оскільки нормативно-правова база є досить застарілою і вимагає негайного оновлення.

Аналіз основних досліджень та публікацій. Дослідженням інституту патентних повірених та їх статусу займалися науковці в сфері права інтелектуальної власності та практики, зокрема О.Ш. Чомахашвілі, О.О. Підпригора, В.А. Жаров, Р.Б. Шишка, Н.С. Яркіна та інші. Зокрема, потрібно зазначити, що Г.З. Огнев'юк було захищено дисертацію на тему: «Представник у справах інтелектуальної власності (патентний повірений) як суб'єкт цивільно-правових відносин».

Виділення невирішених раніше частин загальної проблеми. Беручи до уваги той факт, що правовий статус патентних повірених є об'єктом наукових досліджень багатьох вчених у сфері права, які у своїх працях наголошують про важливість існування патентних повірених в Україні та зазначають про катастрофічну малу кількість їх на території нашої держави, то потрібно відмітити, що дана тема дослідження є актуальною та на сьогоднішній день вимагає особливої уваги. Слід відмітити, що численні недоліки в національному законодавстві створюють перешкоди в діяльності патентних повірених та доступу до даної професії.

Формулювання цілей статті. Метою даної статті є дослідження правового статусу патентних повірених в Україні, яке здійснюється шляхом аналізу чинних нормативно-правових актів, що регулюють правовий статус патентного пові-

реного в Україні, а також виявлення та пошук способів усунення недоліків чинного законодавства в даній сфері.

Виклад основного матеріалу. Вже досить давно наша держава, перейнявши досвід розвинених країн, законодавчо закріпила патентних повірених в Україні. Однак, як показує практика, інститут представників у справах інтелектуальної власності почав діяти досить нещодавно та наразі має досить багато перешкод для нормального функціонування. Основними нормативно-правовими актами, що регулюють відносини у сфері набуття статусу патентного повіреного, їх атестації та діяльності є Положення про представників у справах інтелектуальної власності (патентних повірених), затвердженого постановою Кабінету Міністрів України від 10 серпня 1994 р. № 545 та Порядок атестації представників у справах інтелектуальної власності (патентних повірених) затверджений наказом Міністерства освіти і науки від 25 липня 2006 року № 556. Потрібно відмітити, що дані підзаконні нормативно-правові акти було прийнято досить давно та деякі пункти не відповідають сьогоденню.

Погоджуємося з думкою О.Ш. Чомахашвілі, що важливим питанням залишається вимоги до підготовки патентних повірених, оскільки професія патентного повіреного вимагає комбінації навичок та знань, які не завжди наявні у випускників університетів [1, с. 139]. Відповідно до пункту 3 Положення про представників у справах інтелектуальної власності (патентних повірених), особи які бажають бути допущені до складання кваліфікаційного іспиту та атестації повинні відповідати певним вимогам, зокрема: бути громадянином України, постійно проживати на території України, мати повну вищу освіту, а також повну вищу освіту в сфері охорони інтелектуальної власності, отримати не менш як п'ятирічний практичний досвід в сфері охорони інтелектуальної власності [2]. З цього випливає, що держава ставить досить високі вимоги до кандидатів у патентні повірені. На нашу думку, дані вимоги є незрозумілими та необґрунтованими.

По-перше, постає питання до вимог освіти особи, яка бажає бути патентним повіреним. Даний пункт положення можна тлумачити по різному: з одного боку можна вважати, що вимагається наявність двох вищих освіт, однак, якщо особа має вищу освіту в сфері охорони інтелектуальної власності, а отже вона має вищу освіту як таку, то чи потрібна їй освіта в іншій галузі. Погоджуємося з думкою Г.З. Огнев'юк, що на відміну від загального представництва професійне представництво в справах інтелектуальної власності проходить дозаявочну стадію. На цій стадії патентним повіреним проводиться консультування довірителя щодо обрання доцільної форми правової охорони об'єкта інтелектуальної власності, здійснюється розроблення та укладання різних видів договорів, зокрема договору про створення за замовленням і використанням об'єкта права інтелектуальної власності, укладання угоди про конфіденційність [3, с. 19]. Отож, ми вважаємо, що доцільніше було б вимагати від кандидата в патентного повіреного повної вищої юридичної освіти чи освіти в сфері охорони інтелектуальної власності, оскільки специфіка даної професії вимагає знань, які надаються вище зазначеними освітніми напрямками. Однак, як слушно зазначає Н.Є. Яркіна, що патентний повірений – це фахівець, який не лише надає юридичні послуги з оформлення та подачі документів до патентного відомства, але й здатний суттєво допомогти в процесі управління об'єктом інтелектуальної власності, включаючи етап його створення [4, с. 220]. В даному питанні доцільно звернути увагу на досвід Америки. Так, відповідно до законодавства США, кандидат на посаду патентного повіреного повинен пройти попередню наукову або технічну підготовку на рівні бакалавра в галузі науки або техніки, а також закінчити правничу школу. Однак, як показує цей досвід, в США катастрофічно мала кількість патентних повірених, оскільки більшість випускників технічних спеціальностей не бажають продовжувати навчання в правничій школі, бо попит на них і так є великим [5].

По-друге, на нашу думку, ще однією необґрунтованою вимогою залишається наявність п'ятирічного досвіду у особи, яка бажає отримати статус патентного повіреного. Ми вважаємо, що досвід який буде необхідним патентному повіреному цілком можливо отримати за два роки практичної роботи в сфері охорони інтелектуальної власності на посаді помічника патентного повіреного. Також незрозумілим залишається вимога щодо постійного проживання в Україні, і як це впливає на діяльність патентного повіреного. Доцільно було б визначити термін такого проживання.

По-третє, відповідно до п. 1 Порядку атестації представників у справах інтелектуальної власності (патентних повірених) атестація представників у справах інтелектуальної власності (патентних повірених) здійснюється Державною службою інтелектуальної власності України відповідно до Положення про представників у справах інтелектуальної власності (патентних повірених), затвердженого постановою Кабінету Міністрів України від 10 серпня 1994 року № 545 та цього Порядку [6]. Однак, потрібно зазначити, що 23 серпня 2016 року постановою № 585 Кабінет Міністрів України ліквідував Державну службу інтелектуальної власності і поклав

на Міністерство економічного розвитку і торгівлі завдання та функції з реалізації державної політики у сфері інтелектуальної власності, а також визначив це міністерство правонаступником цієї служби в частині реалізації державної політики у сфері інтелектуальної власності [7]. Тому потрібно в п. 1 Порядку замінити назву неіснуючого державного органу «Державна служба інтелектуальної власності» на «Міністерство економічного розвитку і торгівлі України».

Ще однією проблемою залишається питання представництва у справах інтелектуальної власності, оскільки в Україні на законодавчому рівні не закріплена монополія патентних повірених, а отже представляти винахідника може будь-яка фізична особа, яка лише має достатній обсяг дієздатності, незважаючи на наявність в неї спеціальної освіти чи стажу в сфері інтелектуальної власності. Відповідно до п. 11 Положення патентний повірений має право згідно із законодавством, у межах доручення особи, яку він представляє, виконувати всі пов'язані з цим дії у відносинах з держпатентом та установами, що належать до сфери його управління, а також судовими органами, кредитними установами, іншими фізичними та юридичними особами. Зокрема патентний повірений має право: підписувати заяви, клопотання, описи, формули винаходів тощо; подавати та одержувати матеріали, що стосуються охоронних документів; виконувати платіжні операції; вносити зміни до опису винаходів і креслень; відкликати заявки на видачу охоронних документів на об'єкти промислової власності; подавати доповнення, заперечення, скарги; вживати заходів для підтримання чинності охоронних документів; проводити науково-дослідні роботи, частиною яких є патентні дослідження; представляти інтереси власників прав на об'єкти інтелектуальної власності в державних і судових органах тощо [2]. Проаналізувавши права які надаються патентному повіреному, можна стверджувати, що такі самі права може мати й звичайний представник, у випадку якщо особа яка має право на отримання охоронного документу зазначить вище перераховані права в нотаріальній довіреності. Також слід зазначити, що пунктами 15, 16, 17 Положення передбачені обов'язки патентного повіреного, за невиконання яких він несе встановлену законодавством відповідальність. Однак, звичайний представник не підпадає під дію даного нормативно-правового акту, а отже і вимагати від нього виконання даних обов'язків не матиме правових підстав. В результаті цього постає питання: який сенс особі проходити весь шлях до отримання статусу патентного повіреного та брати на себе певні зобов'язання?

Висновки з даного дослідження і перспективи подальших розвідок у даному напрямі. Отже, підсумувавши все вище зазначене, можна стверджувати, що інститут представництва в справах інтелектуальної власності (патентних повірених) є важливим елементом функціонування та розвитку сфери інтелектуальної власності в Україні та вимагає детального законодавчого врегулювання. Особливої уваги з боку нормотворців потребує питання приведення підзаконних актів до умов сьогодення, оскільки нормативні акти, які регулюють діяльність патентних

повірених вже віджили свій час та вимагають оновлення. На нашу думку, врегулювати відносини в сфері діяльності патентних повірених і вирішити ряд проблем які існують сьогодні можливо шляхом створення нового положення про патентних повірених. Ми вважаємо, що найбільш доречною назвою нового положення буде «Про правовий статус та діяльність патентних повірених в Україні». При створенні нового положення слід переглянути вимоги щодо освіти кандидата на посаду патентного повіреного, його професійного стажу у сфері інтелектуальної власності та необхідності постійного проживання в Україні. Також в новому положенні слід приділити увагу законодавчому врегулюванню посади помічника патентного повіреного, і саме стаж на даній поса-

ді було б доречним враховувати до професійного стажу у сфері інтелектуальної діяльності. Незважаючи на це, найважливішим питання залишається нормативне відмежування патентного повіреного від звичайного представника, яке можна врегулювати шляхом надання певних прав патентному повіреному та законодавчо закріпленої вимоги про те, що представником у справах інтелектуальної власності може бути виключно патентний повірений. Однак дане питання потребує думок та пропозицій, щодо вирішення його з боку науковців та практиків у сфері інтелектуальної діяльності, отож перед прийняттям нового нормативно-правового акту слід провести ряд науково-практичних конференцій та звернути увагу на думки науковців та практиків.

Список літератури:

1. Чомахашвілі О.Ш. Правовий статус патентного повіреного / О.Ш. Чомахашвілі // Вісник НТУУ «КПІ». Політологія. Соціологія. Права. – 2017. – № 3/4(35/36). – С. 138-141.
2. Положення про представників у справах інтелектуальної власності (патентних повірених): затверджено постановою Кабінету Міністрів України від 10 серпня 1994 року [Електронний ресурс]. – Режим доступу: <http://zakon.rada.gov.ua/laws/show/938-97-%D0%BF>.
3. Огнев'юк Г.З. Представник у справах інтелектуальної власності (патентний повірений) як суб'єкт цивільно-правових відносин: автореф. дис. ... канд. юрид. наук: 12.00.03 / Огнев'юк Ганна Зіновіївна; Київ. Нац. ун-т ім. Т. Шевченка. К., 2010. 19 с.
4. Яркіна Н.С. Патентні повірені як суб'єкти представницьких відносин у сфері використання інтелектуальної власності / Н.С. Яркіна // Матеріали всеукраїнської науково-практичної конференції «Інноваційна система та інформаційні технології в сучасній науці» [м. Харків, 20 жовтня 2017 р.]. – Харків, 2017. – С. 218-222.
5. Is a Career in Intellectual Property Law for You? [Electronic resource]. – BCG Search. – 2018. – Access: <https://careers.findlaw.com/legal-career-options/is-a-career-in-intellectual-property-law-for-you.html>.
6. Порядок атестації представників у справах інтелектуальної власності (патентних повірених): затверджено наказом Міністром освіти і науки України від 25 липня 2006 року [Електронний ресурс]. – Режим доступу: <http://zakon.rada.gov.ua/laws/show/z1021-06>.
7. Деякі питання оптимізації діяльності центральних органів виконавчої влади державної системи правової охорони інтелектуальної власності: Постанова КМУ від 23 серпня 2016 року [Електронний ресурс]. – Режим доступу: <http://zakon.rada.gov.ua/laws/show/585-2016-%D0%BF>.

Канарик Ю.С., Мазий В.С.

Национальный университет биоресурсов и природопользования Украины

ПРАВОВОЙ СТАТУС ПАТЕНТНЫХ ПОВЕРЕННЫХ ПО ЗАКОНОДАТЕЛЬСТВУ УКРАИНЫ

Аннотация

В работе проведено исследование правового статуса патентного поверенного в Украине путем осуществления анализа нормативно-правовых актов и основных научных работ касающихся данной темы. В результате проведенного анализа авторами статьи были выявлены многочисленные недостатки в нормативных актах регулирующих отношения в сфере получения статуса патентного поверенного в Украине, в частности, это непонятность и необоснованность требований к образованию лица, которое желает быть патентным поверенным, его профессионального стажа и проживание на территории Украина, а также предложено их устранения. В научной работе были проанализированы права и обязанности патентного поверенного, которые закреплены действующим законодательством Украины, а также проведено сравнение возможностей и ответственности патентного поверенного и обычного представителя по доверенности. Особый акцент ставится на том, что обычный представитель может пользоваться теми же правами что и патентный поверенный, однако, обязанности возложенные на патентного поверенного не всегда может быть возложено на представителя по доверенности. В итоге исследования авторами было предложено создание нового положения, которое будет регулировать отношения в сфере деятельности патентных поверенных в Украине.

Ключевые слова: патентный поверенный, требования, правовой статус, представительство по делам интеллектуальной собственности, представитель по доверенности, интеллектуальная собственность.

Kanarik J.S., Mazy V.S.

National University of Life and Environmental Science of Ukraine

LEGAL STATUS OF PATENT ATTORNEY BY THE LAW OF UKRAINE

Summary

In this article is conduct research the legal status of a patent attorney in Ukraine. The analysis of sub-normative legal acts and basic scientific works concerning the legal status of representatives in cases of intellectual property (patent attorneys) in Ukraine. The authors of the article identified shortcomings in the regulations governing the relations in obtaining the status of a patent attorney in Ukraine, namely: requirements for education, length of service and residence on the territory of Ukraine and the proposed elimination. The was analysed of the rights and obligations of the patent attorney, which are defined by the current legislation of Ukraine, as well as a comparison of the possibilities and responsibilities of the patent attorney and the usual representative on the order. Particular emphasis is placed on the fact that an ordinary representative may use the same rights as a patent attorney, however, duties that are assigned to a patent attorney may not always be assigned to a representative by power of attorney. The authors proposed the creation a new regulatory legal act that would regulate relations in the field of patent attorneys in Ukraine.

Keywords: patent attorney, requirements, legal status, representation in cases of intellectual property, representative on behalf, intellectual property.

УДК 349.6

ОРГАНІЗАЦІЯ ОХОРОНИ ТА ЗАХИСТУ ЛІСІВ В УКРАЇНІ

Книжник К.В.

Національний юридичний університет імені Ярослава Мудрого

Дана стаття присвячена проблемі боротьби з незаконною вирубкою лісу в Україні. У статті наведено статистику, яка вказує на масштаби вирубки лісу за останні п'ять років. Також була проаналізована діяльність правоохоронних органів щодо викриття незаконної вирубки лісу в Україні. У статті досліджені деякі положення законодавчих актів, які спрямовані на боротьбу з незаконною вирубкою лісу в Україні. Накреслені шляхи змін законодавчого врегулювання даної проблеми.

Ключові слова: ліс, незаконна вирубка лісу, деревина, експорт лісоматеріалів, ліс-кругляк.

Постановка проблеми. Ліси є національним багатством країни і за своїм призначенням та місцем розташування виконують екологічні (водоохоронні, захисні, санітарно-гігієнічні, оздоровчі, рекреаційні), естетичні, виховні та інші функції та підлягають державній охороні [1].

Відповідно до ст. 13 Конституції України земля, її надра, атмосферне повітря, водні та інші природні ресурси, які знаходяться в межах території України, природні ресурси її континентального шельфу, виключної (морської) економічної зони є об'єктами права власності Українського народу [2]. Від імені Українського народу права власника здійснюють органи державної влади та органи місцевого самоврядування в межах, визначених Конституцією. Та, як показує практика, ряд цих органів, забуваючи про інтереси народу, порушують чинне законодавство, зокрема і в сфері вирубки лісів.

Поняття лісу визначено в ст. 1 Лісового кодексу України, відповідно до якої ліс – тип природних комплексів (екосистема), у якому поєднуються переважно деревна та чагарникова рослинність з відповідними ґрунтами, трав'яною рослинністю, тваринним світом, мікроорганізмами та іншими природними компонентами, що взаємопов'язані у своєму розвитку, впливають один на одного і на навколишнє природне середовище [3].

Надзвичайно актуальною є проблема незаконної рубки, яка негативно впливає на екосистему лісу. У зв'язку з існуванням тіньового ринку деревини відбувається погіршення стану природного середовища, розвитку лісового господарства та національної економіки в цілому. На сьогоднішній день ця проблема набула таких великих масштабів, що почала виходити з-під контролю екологів, а це може призвести до національної екологічної катастрофи.

Аналіз останніх досліджень і публікацій. Дослідження та вивчення питань щодо правового регулювання охорони лісів в Україні у свій час здійснювали В.І. Бабенко, П.І. Томіленко, О.В. Головкін, Н.В. Бондарчук, Б.В. Кіндюк, Л.В. Мендик, Н.Р. Кобецька, О.В. Кобець, А.А. Матвієць, О.М. Шумило, Ю.С. Шемшученко та інші.

Виділення не вирішених раніше частин загальної проблеми. Дослідження даної проблематики набуває ще більшої актуальності з плином часу, бо екологія, в тому числі, і лісове багатство країни має великий вплив на збереження та розвиток українського генофонду.

Мета статті. Головною метою цієї роботи є дослідження існуючих проблем в Україні щодо не-

законної вирубки лісу в Україні та спроба знайти ефективні напрямки подолання цієї проблеми.

Виклад основного матеріалу. Погіршення стану лісів в Україні сьогодні є однією з найбільших екологічних проблем України.

Згідно із Законом України «Про основні засади (стратегію) державної екологічної політики України на період до 2020 року» за площею лісів та запасами деревини Україна є державою з дефіцитом лісових ресурсів. Ліси займають більш як 15,7 відсотка території України (9,58 мільйона гектарів) і розташовані в основному на півночі (Полісся) та заході (Карпати). Оптимальним, за європейськими рекомендаціями, є показник лісистості 20 відсотків [4]. Екологи стверджують, що за останні роки лісистість в Україні скоротилася щонайменше до 11%, тоді як офіційні джерела повідомляють, що вона становить 15,7%.

Слід окреслити причини, які завдають шкоди лісовому господарству України: неефективне використання лісового фонду; відсутність державної політики у цій сфері; брак належного обліку лісових ресурсів; непрозоре проведення аукціонів із продажу деревини; здійснення неконтрольованих вирубок.

За даними МЕРТ, обсяг незаконних рубок у 2016 році становив 27,7 тис. м³, а у 2017 році – 26 тис. м³, що призвело до збитків на суму близько 137 млн. грн. та 157,7 млн. грн. відповідно.

Поряд з іншими напрямами роботи, які виконує ЄС, вирізнився напрям боротьби з незаконним імпортом деревини. Це пояснюється тим, що ЄС є одним із найбільших імпортерів деревини в світі. Саме це стало підґрунтям до прийняття нового закону – Регламенту ЄС, який встановлює критерії експорту деревини на ринок країн ЄС, або EUTR, – що почав діяти у 2013 році і забороняє імпорт дерев, які незаконно отримані в країні походження. У цьому Законі передбачається, зокрема, мінізування ризику отримання незаконної деревини. Однак дослідження Earthsight показує, що цей закон не працює, і що деревина ймовірно незаконного походження продовжує наповнювати ЄС [5].

У квітні 2015 року Верховна Рада України підтримала зміни до законодавства, які поступово запровадили заборону на експорт лісоматеріалів необроблених (лісу-кругляку) строком на 10 років. З 1 січня 2015 року почав діяти Мораторій на «експорт лісоматеріалів у необробленому вигляді» на всі породи, окрім сосни, а вивозити кругляк сосни заборонили з 1 січня 2017 року.

Ухвалення Україною мораторію на експорт необробленої деревини – наслідок політики сусідніх держав, зокрема, до аналогічних обмежувальних заходів вдалилися Білорусь і Молдова [6].

Інститутом економічних досліджень та політичних консультацій за фінансової підтримки Європейського Союзу в рамках проекту «Діалог зі сприяння торгівлі» були проаналізовані результати запровадження в Україні тимчасового мораторію на експорт лісоматеріалів у необробленому вигляді. Так, в ході цього дослідження було визначено, що заборона на експорт деревини необробленої не зупинила її поставки за кордон.

Останнім часом прослідковуються незаконні схеми оформлення ділової деревини під виглядом паливної. У зв'язку з цим збільшилась кількість випадків приховування лісу-кругляка в тих партіях, які відвантажуються легально. Можна твердити, що основним адресатом незаконного морського вивезення стала Туреччина, сухопутного – суміжні країни ЄС.

Закарпаття можна назвати одним з епіцентрів цієї проблеми, оскільки межує з країнами ЄС. Значний обсяг незаконних рубок вже традиційно спостерігається в Карпатах, тому що в цьому регіоні росте найбільше рідкісних дерев, які відповідно коштують дорожче, зокрема букові праліси, що є одним із об'єктів Світової спадщини ЮНЕСКО.

Саме через це влада регіону змушена проводити жорсткий контроль регіонального експорту та блокування перевезень лісу через держкордон України, в тому числі мережею «Укрзалізниця».

Свій вклад в розв'язання даної проблеми внесла судова влада Закарпаття, яка ініціювала конфіскацію вагонів лісу, підготовлених для вивезення в ЄС і оформлених з порушеннями. Не стояли осторонь громадські активісти, що блокували незаконний вивіз деревини. Саме активісти встановили, що деревина, ціна якої сягала 100 євро, перевозилася як дрова ціною до 27 євро за метр кубічний.

Великих масштабів набула незаконна вирубка на Поліссі, Волині, Чернігівській та Київській областях. Так, 31.01.18 було направлено повідомлення для внесення відомостей в ЄРДР про виявлення ознак кримінального правопорушення за ст. 246 КК України «Незаконна порубка лісу», бо було затримано тягач «Урал» з причепом, завантаженим близько 20 кубами деревини у контрольному прикордонному районі поблизу села Гусарівка. Дозвільних документів на її перевезення у водія не було.

Подібні затримання були проведені 30.03.18 неподалік населеного пункту Першотравневе, що на Житомирщині; 05.04.18 на околиці села Кам'яне Рокитнівського району, що на Рівненщині; 21.04.2018 на Сумщині. Дозвільних документів на право вирубки лісу в жодному з наведених випадків не було.

25.05.18 на Рівненщині правоохоронними органами було викрито незареєстровану пилораму, на якій незаконно оброблювали деревину. Було вилучено 15 колод дуба та 10 кубометрів обробленого пилотеріалу.

Журналісти українських ЗМІ приділяють значну увагу питанню незаконної вирубки лісу. Так, саме журналісти виявили вирубку ліса на

території державного лісу в Хотянівці під Києвом біля одного з маєтків, які пов'язують з екс-міністром екології часів президентства Віктора Януковича Миколою Злочевським.

Прокуратура спробувала через суд повернути державі ці лісові ділянки, а держінспектор двічі намагався перевірити законність будівництва в лісі, але не довів справу до кінця. Наразі ж потрапити на цю територію громадяни, як і в часи Януковича, не можуть.

«Лісники, наприклад, могли б розірвати угоду із користувачем лісу. Але лісництво не поспішає. Кажуть, немає заяви від громадян. А факт, що державний інспектор не може туди потрапити, не беруть до уваги» [7], – йдеться у розслідуванні журналістів спецпроекту «Пострепорт» програми «Схеми».

Дуже страждають лісові насадження у зоні АТО, а саме в Донецькій та Луганській областях, де зафіксували 50% випадків незаконного знищення лісів.

Незаконну схему щодо вивезення лісу з України свого часу створив колишній голова Держлісагентства Віктор Сівець. Ця схема базувалася на злочинній вирубці, яка за документами прикривалася санітарною рубкою та оздоровленням. В Earthsight порахували, що санітарне вирубування становить наразі 38-44% від загального виробництва й експорту лісу.

Дані Держстату свідчать навіть про більші показники. У 2017 році обсяги заготівлі лісу в Україні зменшилися на 3,6% та склали 18,9 млн м³.

Зрубаний «задня оздоровлення» кругляк на кордоні маскують під дрова чи іншу дозволена для експорту продукцію. Згідно зі звітом експерта проекту ЄС «Правозастосування й управління в лісовому секторі (FLEG)» Михайла Попкова, експорт дров у 2016 році виріс на 30% в порівнянні з 2015 роком.

Заслуговує на увагу Закон України «Про внесення змін до деяких законів України щодо збереження українських лісів та запобігання незаконному вивезенню необроблених лісоматеріалів», який було прийнято 3 липня 2018 року. Основна його мета забезпечення збереження лісового фонду країни. Це досягається шляхом обмеження внутрішнього споживання необроблених лісоматеріалів і посилення адміністративної та кримінальної відповідальності за незаконне вирубування лісу та подальший його експорт поза митним контролем (контрабанду).

Цей Закон передбачив введення тимчасової заборони, строком на вісім років з дня набрання ним чинності, вивезення за межі митної території України в митному режимі експорту деревини паливної.

Також передбачив, що обсяг внутрішнього споживання вітчизняних лісоматеріалів необроблених не повинен перевищувати 25 мільйонів кубічних метрів на рік.

Цей Документ вніс зміни до Кодексу України про адміністративні правопорушення, яким передбачено підвищення штрафів за незаконну вирубку лісу та молодняка в кілька разів (максимально до 600 неоподатковуваних мінімумів доходів громадян для посадових осіб), а також до Кримінального кодексу України (доповнено статтею 201-1).

Закон «Про внесення змін до деяких законів України щодо збереження українських лісів та запобігання незаконному вивезенню необроблених лісоматеріалів» (реєстр. № 5495), після підписання Президентом України, набуде чинності з 1 січня 2019 року [8].

Висновки і пропозиції. Неурядова організація Earthsight, яка займається вивченням проблем незаконної вирубки лісів у світі у своїй доповіді вказала, що станом на 2018 рік за обсягами постачання нелегальної деревини до країн ЄС, України обійшла країни Латинської Америки, Африки та Південно-Східної Азії разом узяті [9].

Слід зазначити, що з України йде поставка лісу-кругляку, хоча вона і дещо змінилася. З 2015 по 2017 рік обсяги поставок зменшилися в 4 рази – з 2 до 0,5 млн. тонн. Запроваджений мораторій, а саме Мораторій на «експорт лісоматеріалів у необробленому вигляді», не досяг своєї мети в захисті території українських лісів від незаконної вирубки. Невелике зменшення загальних обсягів заготівлі на 3,6% у 2017 році пояснюється змінами до санітарних правил, які скоротили обсяг суцільних санітарних рубок.

Отже, можна зробити висновок, що мораторій ніяким чином не вплинув на зменшення обсягів вирубки лісів та припинення експорту необробленої деревини.

Відповідно до ст. 50 Конституції України, кожному гарантується право вільного доступу до інформації про стан довкілля, а також право на її поширення, і така інформація не може бути ніким засекречена [2]. Закон України «Про охорону навколишнього природного середовища» встановлює, що на спеціально уповноважений центральний орган виконавчої влади з питань екології та природних ресурсів, його органи на місцях та інші спеціально уповноважені державні органи покладається обов'язок інформування про стан навколишнього природного середовища [10].

Точна інформація про стан лісових екосистем необхідна для прийняття правильних управлінських рішень. Вбачаємо одним із шляхів розв'язання проблеми незаконної вирубки лісу є проведення постійного моніторингу у галузі охорони лісів.

Останнім часом прослідковується посилення уваги з боку законодавця щодо збереження лісового багатства в Україні. Так, було прийнято Закон України «Про внесення змін до деяких законів України щодо збереження українських лісів та запобігання незаконному вивезенню необроблених лісоматеріалів», яким були підвищені санкції за незаконну вирубку українських лісів. Можна зробити висновок, що ці спроби на шляху збереження лісової екосистеми України слід поширювати, бо ліс – це легені планети.

Список літератури:

1. Екологічне право України. Академічний курс: Підручник / За заг. ред. Ю.С. Шемшученка. – К.: ТОВ «Видавництво «Юридична думка», 2008. – 720 с. – С. 453.
2. Конституція України від 28 червня 1996 р. [Електронний ресурс]. – Режим доступу: <http://zakon5.rada.gov.ua/laws/show/254%D0%BA/96-%D0%B2%D1%80>.
3. Лісовий кодекс України: прийнятий Верховною Радою України від 08.02.2006 р. № 3404-IV // Офіц. вісн. України. – 2006. – № 11. – Ст. 691.
4. Про Основні засади (стратегію) державної екологічної політики України на період до 2020 року: Закон України від 21 грудня 2011 р. Повітряне, космічне, екологічне право. 20 Юридичний вісник. 4(33). 2014. № 2818-VI [Електронний ресурс]. – Режим доступу: <http://zakon2.rada.gov.ua/laws/show/2818-17>.
5. Причетні до корупції. Як компанії-мільяртери та уряди ЄС не справляються з проблемами українських лісів [Електронний ресурс] / Матеріали звіту Earthsight «Причетні до корупції. Як компанії мільяртери та уряди ЄС не справляються із проблемою українських лісів». – Режим доступу: https://docs.wixstatic.com/ugd/624187_dd4b0fe9b25c4f7e9cc83a70bbeb3989.pdf. – Дата публікації: липень 2018. – Дата перегляду: 25.10.2018.
6. Калашник П. Україна є головним експортером незаконної деревини в країні ЄС – доповідь [Електронний ресурс] / Павло Калашник // Сайт Громадського телебачення. – Режим доступу: <https://hromadske.ua/posts/ukraina-ie-holovnym-eksporterom-nezakonno-dereviny-v-krainy-yes-dopovid>. – Дата публікації: 15 липня 2018. – Дата перегляду: 01.11.2018.
7. Журналісти виявили біля маєтку экс-міністра екології Злочевського вирубку державного лісу [Електронний ресурс] / Сайт телеканалу новин «24». – Режим доступу: https://24tv.ua/zhurnalisti_viyavili_bilya_mayetku_eks_ministra_ekologiyi_zlochevskogo_virubku_derzhavnogo_lisu_n1046329. – Дата публікації: 12 жовтня 2018. – Дата перегляду: 03.11.2018.
8. Парламент прийняв зміни до законодавства щодо посилення відповідальності за незаконну вирубку лісу та подальший його експорт [Електронний ресурс] / Урядовий портал. Єдиний веб-портал органів виконавчої влади України. – Режим доступу: <https://www.kmu.gov.ua/ua/news/parlament-prijnyav-zmini-dozakonodavstva-shodo-posilennya-vidpovidalnosti-za-nezakonnu-virubku-lisu-ta-podalshij-jogo-eksport>. – Дата публікації: 3 липня 2018. – Дата перегляду: 03.11.2018.
9. Калашник П. Україна є головним експортером незаконної деревини в країні ЄС – доповідь [Електронний ресурс] / Павло Калашник // Сайт Громадського телебачення. – Режим доступу: <https://hromadske.ua/posts/ukraina-ie-holovnym-eksporterom-nezakonno-dereviny-v-krainy-yes-dopovid>. – Дата публікації: 15 липня 2018. – Дата перегляду: 01.11.2018.
10. Закон України «Про охорону навколишнього природного середовища» від 25.06.1991 № 1264-XII [Електронний ресурс]. – Режим доступу: <http://zakon3.rada.gov.ua/laws/show/1264-12>.

Книжник Е.В.

Национальный юридический университет имени Ярослава Мудрого

ОРГАНИЗАЦИЯ ОХРАНЫ И ЗАЩИТЫ ЛЕСОВ В УКРАИНЕ

Аннотация

Данная статья посвящена проблеме борьбы с незаконной вырубкой леса в Украине. В статье приведена статистика, указывающая на масштабы вырубки леса за последние пять лет. Также была проанализирована деятельность правоохранительных органов по раскрытию незаконной вырубки леса в Украине. В статье исследованы некоторые положения законодательных актов, направленных на борьбу с незаконной вырубкой леса в Украине. Намечены пути изменений законодательного урегулирования данной проблемы.

Ключевые слова: лес, незаконная вырубка леса, древесина, экспорт лесоматериалов, лес-кругляк.

Knyzhnyk K.V.

Yaroslav Mudryi National Law University

ORGANIZATION OF PROTECTION AND PROTECTION OF FORESTS IN UKRAINE

Summary

This article is devoted to the problem of combating illegal logging in Ukraine. The article gives statistics indicating the extent of deforestation over the past five years. It also analyzed the activities of law enforcement agencies to combat illegal logging in Ukraine. The article examines some provisions of legislative acts aimed at combating illegal logging in Ukraine. The ways of legislative regulation of this problem are outlined.

Keywords: forest, illegal felling of timber, timber, export of timber, logswood.

УДК 343.91:346

КРИМІНОЛОГІЧНА ХАРАКТЕРИСТИКА ОСОБИ ЗЛОЧИНЦЯ-КОРПОРАТИВІСТА**Ковінько Н.М.**

Національний юридичний університет імені Ярослава Мудрого

У статті автор розглядає кримінологічну характеристику особи корпоративного злочинця, конкретизує риси правопорушника в діяльності корпорацій та аналізує соціально-рольові особливості суб'єктів цих злочинів і їх морально-психологічне ставлення до вчиненого.

Ключові слова: корпоративна злочинність, особа корпоративного злочинця, кримінологічна характеристика.

Постановка проблеми. Особа злочинця у кримінології є однією з ключових. Її значущість визначається тим, що злочин, будучи актом свідомої людської поведінки, значною мірою зумовлюється сутністю і особливостями особи, яка вибирає таку форму поведінки. З огляду на стрімкий економічний розвиток країни, злочини в господарській сфері стрімко збільшуються. Виникає необхідність у вивченні особи корпоративного злочинця, розкритті різних сторін і проявів його суспільного існування і життєвого досвіду, що безпосередньо чи опосередковано пов'язані з подібною антисуспільною поведінкою та обумовлюють або сприяють вчиненню злочину, допомагають зрозуміти причини його вчинення.

Аналіз останніх досліджень і публікацій. Пошуками шляхів вирішення даної проблеми займалися переважно західні фахівці з кримінології, такі як М. Клайнард, М. Клінард, Р. Куїні, П. Нігер, Г. Шнайдер та ін. Питання корпоративної злочинності та особи злочинця-корпоративіста в Україні були висвітлені такими вченими, як Я.І. Гілінський, Г.М. Мінковський, Н.С. Лейкіна, А.Ф. Зелінський, І.М. Даньшин.

Метою даної статті є виокремлення основних кримінологічних ознак злочинця, які конкретизують риси правопорушника в діяльності корпорацій та аналіз соціально-рольових особливостей суб'єктів цих злочинів і морально-психологічного ставлення винних до вчиненого.

Виклад основного матеріалу. Спроби сконструювати універсальне, абсолютно істинне, визнане всіма кримінологами і науковцями інших спеціально-альностей визначення поняття «особистість злочинця» до цього часу не увінчалися успіхом, оскільки кожна людина – явище специфічне й індивідуальне у своїх проявах, яка у напруженій психологічній ситуації, під впливом емоційних реакцій, спроможна вчинити будь-який злочин. Тому виділити окремі риси злочинця, які б принципово відрізняли його від законо-слухняного громадянина, надзвичайно складно.

На нашу думку, особистість може проявитися лише у ситуації вчинення злочину. У зв'язку з чим ми не можемо погодитися з позицією А.Ф. Зелінського стосовно виділення окремого поняття «особистість злочинця», яке стосується лише обмеженого кола злочинців, що займаються систематичною злочинною діяльністю та ступінь їх суспільної небезпеки відтворюється у конкретних фактах вчинення злочинів [1, с. 50].

Вивчення біологічних детермінант злочинної поведінки здатне пояснити певні прояви агресивно-насильницької злочинності, проте для пояснен-

ня раціональної, свідомої поведінки при вчиненні економічних злочинів цих знань недостатньо. Психопатологічні відхилення можуть сприяти антисуспільним проявам у сфері економічної діяльності, але такі ситуації, як правило, є винятками, оскільки вчинення корпоративних злочинів обумовлюється впливом зовнішніх факторів, які повною мірою усвідомлюються особою [2].

До того ж саме зайняття фінансово-господарською діяльністю потребує, безумовно, психічного здоров'я. За результатами вивчення кримінальних справ нами не виявлено жодної особи з порушенням психічного здоров'я. А наявність незначних психічних відхилень не може суттєво впливати на поведінку в сфері економічної діяльності. Тому, повторюємо, патопсихологічні, антропологічні, біологічні теорії особистості мало придатні для пояснення феномена економічного злочинця.

Виходячи з наведених міркувань, під поняттям «особа злочинця-корпоративіста» ми розуміємо сукупність таких істотних і стійких ознак корисливо-індивідуалістичної спрямованості морально-психологічних установок, властивостей і ознак, різною мірою притаманних особам, які вчинили корпоративний злочин або займаються злочинною діяльністю в даній сфері. А їх загальна характеристика відтворюється у сукупності соціально-демографічних, морально-психологічних та кримінально-правових ознак.

У зв'язку з цим виникає питання: а чи є якесь раціональне зерно з погляду попередження злочинності у прихильників виділення серед усіх злочинців особливої категорії «особистість злочинця»? Так, звичайно, є. Але лише як наукової абстракції для розуміння того, що різні форми злочинної поведінки по-різному проявляються у реальній дійсності залежно від багатьох соціально-демографічних, психологічних якостей особи, які мають кореляційну залежність відносно вчиненого злочину. Особи певної статі, віку, освіти, соціального стану, тих чи інших інтелектуальних, вольових, емоційних, фізичних якостей, як справедливо зазначив Я.І. Гілінський [3, с. 74], мають відносно більшу або меншу вірогідність для вчинення тих чи інших злочинів. При цьому слід зауважити, що в зарубіжній кримінологічній літературі соціологічного напрямку, цей термін взагалі не застосовується і його значення не дискутується. Але значна увага приділяється аналізу кореляційних зв'язків між соціально-демографічними, морально-психологічними, соціально-рольовими особливостями злочинця і його злочинними проявами. І під таким кутом

зору вивчаються статистично значущі відмінності характеристик особи і їх вплив на вірогідність вчинення корпоративних злочинів.

Комплексне вивчення особи злочинця не повинне обмежуватися встановленням окремих ознак, які часто поверхнево характеризують особу, а має проводитися з необхідною глибиною у їх взаємодії, що є гарантією більш повного виявлення чинників генезису особи злочинця з метою застосування адекватних заходів для її корекції і недопущення вчинення нею нових злочинів.

Характеризуючи злочинців корпоративістів можна виокремити основні їхні риси:

- наявність певного рівня достатку (як правило, вище середнього);
- достатньо високий інтелектуальний рівень, знання основ законодавства;
- здатність оплатити послуги консультантів, адвокатів.

Для злочинців корпоративістів властиві:

- відносно високий соціальний статус;
- самовпевненість (іноді доходить до прямого демонстрування своєї переваги над колегами, підлеглими, співробітниками контролюючих та правоохоронних органів);
- прагматизм (елементи практичності і раціоналізму);
- орієнтація на досягнення успіху (міцна установка на досягнення поставленої мети, звана іноді ринковою орієнтацією);
- розгалужені соціальні зв'язки в різних сферах (у тому числі в правоохоронних органах і іноді в злочинному світі).

Нажаль, людина, яка діє в інтересах та з метою принести прибуток корпорації, порушуючи при цьому закон, розглядається суспільством як герой, гідний поваги і шани. Через подібне сприяння злочинцям корпоративістам, останні не відчують себе ізгоями, протиставленими закону. Тому в більшості випадків їх злочинна поведінка не супроводжується характерними для багатьох загальнокримінальних злочинів особливостями поведінки осіб, які вчинили злочини (нервозність, докори сумління і т.д.). Саме тому, на нашу думку, досить складно говорити про щире, а не формальне каяття осіб, винних у вчиненні злочинів.

Вивчаючи вікову характеристику, необхідно зазначити, що вона відрізняється зміцненням до більш старших вікових категорій, порівняно із загальною злочинністю. За результатами проведеного дослідження основну вікову групу злочинців корпоративістів складають особи від 29 років і старше [4, с. 350].

За даними проведеного дослідження, 95% засуджених мали середню спеціальну та вищу освіту. Цей показник набагато вищий, ніж у загальній злочинності. Певно, це обумовлено, перш за все, тією обставиною, що для зайняття економічною діяльністю потрібна відповідна освіта, кваліфікація та спеціальність.

Осіб, які вчинили корпоративні злочини, виділяє серед інших правопорушників порівняно високий рівень освіти, в той час як освітній рівень усіх засуджених нижче відповідного показника для населення.

Специфіка корпоративних злочинів полягає в тому, що у вчиненні їх беруть участь, як правило, службові особи різних рангів. За отрима-

ними нами даними фізичні особи брали участь у 27,3% випадків, матеріально відповідальні особи – у 34,6%, обліково-бухгалтерські працівники у 16,4%, керівники підприємств у 16,6%, інші службові особи у 5,2%.

Сімейний стан. Переважна більшість засуджених на час вчинення корпоративних злочинів були одруженими (61%), розлучені складають 26,2%, неодружені і незаміжні – 12,7%. Такий значний відсоток осіб, які перебували у шлюбних відносинах на момент вчинення злочину, пояснюється, по-перше, тим, що велика частина засуджених перебувала вже у достатньо зрілому віці. По-друге, хоча сім'я і розглядається багатьма кримінологами як важливий профілактичний захід, однак при вчиненні злочинів у корпоративній сфері, попереджувальна роль сім'ї недостатньо ефективна. Це обумовлюється тим, що одним із мотивостворюючих факторів вчинення таких злочинів є намагання покращити становище сім'ї, яка також користується отриманими від вчинення злочину матеріальними благами. І, по-третє, сімейні відносини в осіб, які вчинили корпоративні злочини, більш міцні, тому що у 80,2% засуджених були діти: у 44,4% – одна дитина, у 31,8% – дві дитини, у 4,0% – три і більше. Лише 19,8% не мали дітей.

Матеріальне становище. Матеріальне становище особи визначається, як правило, розміром заробітної плати у розрахунку на одного члена сім'ї.

Звісно, що це не єдине джерело доходів. У більшості засуджених легальні доходи були невеликі. Аналізуючи даний вид злочину 23,8% винних у скоєнні злочину зазначили, що причинами вчинення злочину стало скрутне матеріальне становище. В той же час слід відмітити, що відомості про рівень матеріального забезпечення сім'ї звинувачених у вчиненні корпоративних злочинів, зустрічається дуже рідко.

Соціально-психологічна характеристика. Сучасний стан економіко-правової свідомості людини в умовах перехідного суспільства, дозволяє нам при аналізі мотиваційної сфери розкрити достатньо широкий спектр мотивів і приводів злочинної поведінки, які мають враховуватися при притягненні до кримінальної відповідальності і призначенні покарання виним.

Для кримінологічних досліджень корпоративної злочинності важливе значення має аналіз соціально-рольових особливостей суб'єктів цих злочинів і їх морально-психологічне ставлення до вчинення злочинів. Що стосується соціально-рольового статусу і його впливу на мотивацію злочинної поведінки, то тут слід звернути увагу на декілька обставин.

По-перше, поведінка людини залежить від тих соціальних позицій, які вона займає у соціумі, від того, на якій сходинці соціальної стратифікації знаходиться. У суспільній діяльності особа виконує ряд рольових функцій, кожна з яких вимагає певної поведінки. Ця нормативно визначена роль обумовлює і зміст соціально-значущих характеристик особи, і системи її потреб (чоловік, батько, посадове становище, матеріальна забезпеченість та інше).

Якщо для осіб, які перебувають на найнижчих щаблях суспільної ієрархії, притаманна переважно примітивна система потреб у біологічному забезпеченні умов свого існування, то для інших,

які перебувають на більш високому рівні, це розгалужена система потреб (економічні, ідеологічні, культурні тощо).

По-друге, матеріальні потреби і система ціннісних орієнтацій взаємодіють з численними соціально-психологічними факторами середовища, які у нинішніх умовах нестабільної економіки обумовлюють вибір способів поведінки, у тому числі і злочинної.

Ці дві обставини і впливають на морально-психологічне ставлення корпоративного злочинця до своєї злочинної поведінки.

Даючи соціально-психологічну характеристику осіб, які вчинили корпоративні злочини, слід зазначити, що для них притаманне підвищене почуття незалежності від нормативної системи, правовий нігілізм, орієнтація на задоволення своїх власних потреб і інтересів будь-якими засобами, чітке усвідомлення протиправності своїх діянь [5, с. 142-143].

Важливе значення для морально-психологічної характеристики особи мають мотиви і цілі злочинної поведінки, які дають змогу провести їх типологію. Слід зазначити, що А.І. Міллер виділяє чотири типологічні групи. Перша група – це особи, які прагнуть до накопичення грошей, нерухомого майна, інших матеріальних цінностей як засобу перетворення їх у капітал. Друга група – особи, які вчинюють злочини заради задоволення надмірних особистих потреб або негативних потреб (п'яцтво, розгульне життя тощо). Третя група – особи, які вчиняють злочини шляхом задоволення тих чи інших реальних потреб (переважно побутових), у яких немає чітко вираженої антисоціальної спрямованості [6, с. 142-143]. І як особливий тип А.І. Міллер виділяє «білокомірцевих» злочинців [7, с. 89-92].

Певною мірою можна погодитися з висновком Г.А. Матусовського [8, с. 376], що складність створення узагальнюючого уявлення про особу, яка вчиняє корпоративний злочин, полягає у різноплановості самих діянь цього класу, які обумовлюють і особливості суб'єктів різних груп злочинів. Але спільним для них є загально-корислива антисоціальна спрямованість особистості.

За кримінально-правовими ознаками винні у вчиненні корпоративних злочинів характеризуються такими показниками: вид вчиненого злочину, одноособове його вчинення, роль у групі, тривалість злочинної діяльності, наявність судимості, спосіб вчинення злочину, предмет посягання, вид і розмір покарання.

Предметом посягання були переважно гроші (57,2%), товарно-матеріальні цінності – 24,2%, валюта – 9,7%, інші предмети – 8,9%. А в цілому матеріальні збитки склали 23,1%, грошові – 76,9%.

Для корпоративних злочинів не характерна рецидивна злочинність, лише 5,7% осіб за результатами вибіркового дослідження раніше були судимі, 82,9% засуджених були притягнуті до кримінальної відповідальності лише за один злочинний епізод; 97,8% мали позитивні характеристики за місцем роботи і проживання. Із загальної кількості осіб судимість мали 4,6%.

Висновок. Проведене вивчення кримінологічної характеристики осіб, що вчинили корпоративні злочини, дає змогу дійти висновку, що мотиви злочинної поведінки мали корисливий характер у різних його модифікаціях і визначалися соціальним статусом особи. Для них притаманно підвищене почуття незалежності від правової системи, правовий нігілізм, орієнтація на задоволення своїх власних потреб за допомогою будь-яких засобів, чітке усвідомлення протиправності своїх діянь. Для корпоративної злочинності не характерна рецидивність. Аналіз практики призначення покарань за злочини у корпоративній сфері показав, що найбільш питомо вагу складають покарання, не пов'язані з позбавленням волі. Органи уповноважені розслідувати дані злочини, порівняно із загальною злочинністю, приділяють недостатню увагу для встановлення деяких обставин, що характеризують особу злочинця: мотивів і приводів встановлення злочинів, тривалості злочинної діяльності, трудового стажу, рівня матеріального забезпечення, пом'якшуючих вини обставин, цілі на які були витрачені гроші, здобуті злочинним шляхом.

Список літератури:

1. Зелінський А.Ф. Детермінація злочину: навч. посібник / А.Ф. Зелінський, Л.П. Оніка. – Х.: УЮА, 1994. – С. 50.
2. Игошев С.М. Зарубежная криминология. – М.: Изд. Группа ИНФРА-М-Норма, 1997.
3. Гишинский Я.И. Криминология: теория, эмпирическая база, социальный контроль: курс лекций / Я.И. Гишинский. – С. 74.
4. Криминология – XX век / под ред. проф. В.Н. Бурлакова. – СПб.: Юрид. центр Пресс, 2000. – 554 с.
5. Кудрявцев В.Н. Преступность и нравы переходного периода / В.Н. Кудрявцев. – М.: Гардарики, 2002. – С. 142-143.
6. Боротьба зі злочинністю у сфері підприємницької діяльності. – Х.: Право, 2001. – С. 183-184.
7. Міллер А. Що таке причини та умови злочинів? / А. Міллер // Право України. – 2001. – № 5. – С. 89-92.
8. Криминологіка: Криминологічна тактика і методика розслідування злочинів [Текст]: [підруч.] / [В.О. Коновалова, Г.А. Матусовський, В.Ю. Шепітько та ін.]; за ред. В.Ю. Шепітька. – Х.: Право, 1998. – 376 с.

Ковинько Н.М.

Национальный юридический университет имени Ярослава Мудрого

КРИМИНОЛОГИЧЕСКАЯ ХАРАКТЕРИСТИКА ЛИЧНОСТИ ПРЕСТУПНИКА-КОРПОРАТИВИСТА

Аннотация

В статье автор рассматривает криминологическую характеристику личности корпоративного преступника, конкретизирует особенности правонарушителя в деятельности корпораций и анализирует социально-ролевые особенности субъектов этих преступлений и их морально-психологическое отношение к совершенному.

Ключевые слова: корпоративная преступность, лицо корпоративного преступника, криминологическая характеристика.

Kovin'ko N.M.

Yaroslav Mudryi National Law University

CRIMINOLOGICAL CHARACTERISTICS OF PERSONS OF CRIMINAL CORPORATEVISTS

Summary

In the article the author examines the criminological characteristics of the person of the corporate criminal, specifies the features of the offender in the activities of corporations and analyzes the social-role characteristics of the subjects of these crimes and their moral and psychological attitude towards their commission.

Keywords: corporate crime, person of a corporate offender, criminological characteristic.

УДК 347.965:061.1ЄС(477)

АДВОКАТСЬКА ТАЄМНИЦЯ: ДИСКУСІЙНІ ПИТАННЯ У РЕГУЛЮВАННІ КРАЇН ЄВРОПЕЙСЬКОГО СОЮЗУ ТА УКРАЇНИ

Колдов Є.О.

Національний юридичний університет імені Ярослава Мудрого

Стаття присвячена проблематиці дослідження нормативного регулювання адвокатської таємниці в Україні. На основі аналізу вітчизняної правової бази та нормативного матеріалу, що регулює зазначені питання в державах-членах ЄС робляться висновки щодо необхідності конкретних законодавчих ініціатив з метою забезпечення належного функціонування адвокатури в нашій державі.

Ключові слова: адвокатська таємниця, адвокатура, практика ЄСПЛ, гарантії адвокатської діяльності.

Постановка проблеми. Положення ст. 59 Конституції України надає кожному громадянину право на професійну правничу допомогу. Її належне здійснення є однією з ключових гарантій дотримання прав та свобод громадян, сприяє утвердженню верховенства права та становленню правової держави. Одним з ключових елементів ефективної правової допомоги є адвокатська таємниця. Її недотримання нівелює змагальність судового процесу та перетворює адвоката на звичайного консультанта, позбавляє особу яка звернулася за юридичною допомогою, можливості ефективно відстоювати свої права та інтереси. Особливої актуальності проблематика нормативного регулювання адвокатської таємниці набуває в контексті євроінтеграційних процесів, що передбачають наближення вітчизняного законодавства до відповідних положень Європейського Союзу.

Мета. Основне завдання дослідження полягає в окресленні особливостей адвокатської таємниці у вітчизняній правовій системі, розгляді проблемних та дискусійних моментів нормативного регулювання, порівнянні розглянутих положень з відповідними нормами держав-членів ЄС та висуненні пропозицій щодо вдосконалення діючого законодавства з урахуванням міжнародних стандартів та практики Європейського суду з прав людини.

Аналіз останніх досліджень. Проблематика правового регулювання адвокатської таємниці ставала предметом пошуків Т.В. Варфоломеевої, Ю.М. Грошевого, О.В. Капліної, С.М. Логінової, О.Г. Яновської та ін. Проте динамічні зміни чинної нормативної бази обумовлюють актуальність досліджуваного питання та необхідність здійснення подальших наукових розробок у зазначеній сфері.

Виклад основного матеріалу. Звісно дослідження окресленої проблематики слід розпочати з розгляду визначення, що надається ст. 22 ЗУ «Про адвокатуру та адвокатську діяльність». Відповідно до положень даної статті адвокатською таємницею є будь-яка інформація, що стала відома адвокату, помічнику адвоката, стажисту адвоката, особі, яка перебуває у трудових відносинах з адвокатом, про клієнта, а також питання, з яких клієнт (особа, якій відмовлено в укладенні договору про надання правової допомоги з передбачених цим Законом підстав) звертався до адвоката, адвокатського бюро, адвокатського об'єднання, зміст порад, консультацій,

роз'яснень адвоката, складені ним документи, інформація, що зберігається на електронних носіях, та інші документи і відомості, одержані адвокатом під час здійснення адвокатської діяльності [1]. Визначаючи поняття адвокатської таємниці А.Г. Кучерена говорить про останню як необхідну умову існування адвокатури та процесуальну гарантію повноти, об'єктивності та змагальності кримінального судочинства [2]. В даному випадку сама держава зацікавлена в належній реалізації цього інституту. Порушення адвокатської таємниці призводить до неефективного функціонування системи правосуддя, порушує право громадян на судовий захист.

Загальний кодекс правил для адвокатів країн Європейського співтовариства визначає конфіденційність першорядним і фундаментальним правом та обов'язком адвоката. Положення 2.3.2. даного документа також покладає на адвоката обов'язок зберігати в таємниці як відомості, одержані ним від клієнта, так і інформацію про клієнта, отриману ним у процесі надання послуг клієнту, причому дія строків давності не поширюється на даний обов'язок [3].

Іншим актом європейського права, що стосується питання дотримання адвокатської таємниці є Рекомендація № R (2000) 21 Комітету Міністрів державам-членам РЄ про свободу професійної діяльності адвокатів, яка в п. 6 принципу I, містить положення, відповідно до якого державі слід вжити всіх необхідних заходів для забезпечення додержання конфіденційності відносин між адвокатом і його клієнтом. Винятки з цього принципу можна дозволити, лише якщо вони сумісні з принципом верховенства права. Разом з тим, на адвокатів покладається обов'язок зберігати професійну таємницю відповідно до національних законів, підзаконних актів і професійних стандартів. Будь-яке порушення професійної таємниці без згоди клієнта має підлягати належним санкціям (п. 2 принципу III) [4].

Необхідно констатувати, що незважаючи на відносно детальне нормативне регулювання питань, пов'язаних з адвокатською таємницею, під час практичної реалізації окреслених положень і у вітчизняній, і в європейській правових системах виникає чимало дискусійних та проблемних моментів, що потребують належного розв'язання за допомогою правотворчих та правозастосовчих механізмів.

Так, особливої уваги заслуговує питання відносно гарантій збереження адвокатської та-

емниці під час проведення обшуків у робочих приміщеннях адвокатів. Відповідно до п. 2 ч. 2 ст. 23 ЗУ «Про адвокатуру та адвокатську діяльність» під час проведення обшуку чи огляду житла, іншого володіння адвоката, приміщень, де він здійснює адвокатську діяльність, тимчасового доступу до речей і документів адвоката має бути присутній представник ради адвокатів регіону, для забезпечення його участі службова особа, яка буде проводити відповідну слідчу дію чи застосовувати захід забезпечення кримінального провадження, завчасно повідомляє про це раду адвокатів регіону за місцем проведення такої процесуальної дії. Як доречно зазначає Т. Вільчик чинний ЗУ «Про адвокатуру та адвокатську діяльність» не регламентує порядку такого повідомлення, а лише покладає на уповноважену особу державного органу обов'язок здійснити таке повідомлення завчасно [5]. При цьому, критерії «завчасності» не розкриваються в жодному нормативному документі. Дана ситуація на практиці відкриває широкі можливості для зловживань з боку правоохоронних органів, особливо з врахуванням положення п. 4 ч. 2 ст. 23 ЗУ «Про адвокатуру та адвокатську діяльність», відповідно до якого, неявка представника ради адвокатів регіону за умови завчасного повідомлення ради адвокатів регіону не перешкоджає проведенню відповідної процесуальної дії. Ситуацію, що склалась у зв'язку з викладеним вище слід вважати вкрай незадовільною.

Окремі аспекти проведення слідчих дій, зокрема обшуків в офісі адвоката повинні бути детально регламентовані національним законодавством та виключати будь-які можливості потенційних зловживань. Так, Європейський Суд з прав людини у справі *Андре та інші проти Франції* вказує на необхідність присутності незалежних спостерігачів під час здійснення відповідних слідчих та процесуальних дій з метою забезпечення вимог закону, зокрема з тим, щоб матеріали, вилучені під час обшуку не містили інформацію, що становить предмет адвокатської таємниці. Також ЄСПЛ у справі *Стефанов проти Болгарії* висловив позицію, відповідно до якої відсутність у понятих, що залучаються до проведення обшуку у приміщенні здійснення адвокатської діяльності, юридичної обізнаності виключає можливість ефективного захисту від надмірного втручання правоохоронних органів, що може потягнути за собою необґрунтоване вилучення матеріалів, що містять адвокатську таємницю [6]. Аналогічного висновку Суд прийшов і у справі *Головань проти України*, в п. 64 зазначеного рішення вказано, що відсутність в КПК та законі, що регулює діяльність адвокатури, особливих вимог (юридичної кваліфікації та досвіду), що пред'являються до понятих під час проведення обшуку в приміщенні адвоката, нівелює гарантії невтручання в адвокатську таємницю з боку органів, що здійснюють слідчі дії.

З цього приводу в науковій літературі висловлюються пропозиції щодо внесення змін до чинного законодавства з метою встановлення чітких вимог до осіб, що можуть бути задіяні в зазначених слідчих діях [5]. При цьому, однак, дане положення продовжує залишатися дискусійним, оскільки практична його реалізація може усклад-

нюватися необхідністю оперативного проведення слідчих дій та конкретизацією вимог, яким повинні відповідати поняті, в зазначеному випадку постає також питання ведення списку чи реєстру даних громадян. Таким чином, мусимо констатувати: особливі вимоги щодо особи понятих під час проведення слідчої дії – обшуку робочого місця (приміщення) адвоката в чинному українському законодавстві відсутні, практика ЄСПЛ визначає необхідність встановлення подібних вимог, а залучення понятих, що не мають відповідної кваліфікації й не можуть попередити неправомірне вилучення працівниками правоохоронних органів матеріалів, що володіють ознаками адвокатської таємниці, розцінюється Судом як порушення норм ст. 8 та 13 Європейської Конвенції про захист прав і основоположних свобод людини.

Надважливе значення, що має збереження адвокатської таємниці для забезпечення захисту прав та інтересів особи зумовлює також особливу увагу з боку ЄСПЛ стосовно питання обґрунтованості підстав проведення слідчих дій. Зокрема, у справах *Німитц проти Німеччини*, *Головань проти України*, *Ксав'є Да Сілвера проти Франції*, Суд підтримує позицію, відповідно до якої, дозвіл на обшук повинен ґрунтуватись на належних підозрах та оформлюватись з обґрунтованою точністю і подробицями [6]. Переслідування адвокатів за мотивами здійснення ними їх правоохоронної функції підривають ключові положення конвенційної системи тому цілком логічно, що проведення обшуків житла чи приміщення здійснення адвокатської діяльності повинно становити предмет особливого контролю у демократичному суспільстві [7]. Так, хрестоматійною в даному плані є справа *Німитц проти Німеччини*, за результатами розгляду якої ЄСПЛ визнав порушенням норм ст. 8 Конвенції здійснення обшуку в приміщенні адвоката на підставі ордеру, що був виданий без будь-яких обмежень чи уточнень щодо того, які саме відомості є предметом його здійснення. Подібні положення знайшли своє відображення в п. 3 ч. 1 ст. 23 ЗУ «Про адвокатуру та адвокатську діяльність», що передбачає можливість проведення оперативно-розшукових заходів чи слідчих дій стосовно адвоката виключно з дозволу суду, за клопотанням Генерального прокурора, його заступників, прокурора Автономної Республіки Крим, області, міста Києва та міста Севастополя, при цьому п. 4 вказаної статті забороняє проведення огляду, розголошення, витребування чи вилучення документів, пов'язаних із здійсненням адвокатської діяльності [1].

Ряд вимог до клопотання про обшук, що подається відповідною посадовою особою (вказівка ознак речей, документів, іншого майна або осіб, які планується відшукати, а також їхнього зв'язку із вчиненим кримінальним правопорушенням, обґрунтування того, що доступ до речей, документів або відомостей, які можуть у них міститися, неможливо отримати органом досудового розслідування у добровільному порядку шляхом витребування речей, документів) є загальною процесуальною гарантією, передбаченою ст. 234 КПК. Крім того, норма ч. 2 ст. 235 КПК передбачає обов'язок слідчого судді вказати в ухвалі конкретні відомості про речі та документи для виявлення яких здійснюється обшук [8].

Проте як показує практика, наявність такого доволі детального правового регулювання ще не означає реалізацію даних положень на практиці.

При дослідженні можливості розголошення адвокатської таємниці особливі дискусійним видається питання стосовно співвідношення приватних та публічних інтересів, зокрема в даному випадку необхідно звернути увагу на положення ч. 6 та 7 ст. 22 ЗУ «Про адвокатуру та адвокатську діяльність». Так, в 2014 році законодавець доповнив профільний Закон нормою, відповідно до якої надання інформації про фінансову операцію центральному органу виконавчої влади, що реалізує державну політику у сфері запобігання та протидії легалізації (відмивання) доходів, одержаних злочинним шляхом, фінансуванню тероризму та фінансуванню розповсюдження зброї масового знищення, не вважається порушенням адвокатської таємниці. Відповідно адвокат, що надав таку інформацію звільняється від будь-яких видів юридичної відповідальності, навіть у разі, якщо таким розголошенням завдано шкоди фізичним чи юридичним особам [1].

Слід зазначити, що віднесення законодавцем (п. 7 ч. 2 ст. 5 ЗУ «Про запобігання та протидію легалізації (відмивання) доходів, одержаних злочинним шляхом, фінансуванню тероризму та фінансуванню розповсюдження зброї масового знищення») самозайнятих адвокатів, адвокатські бюро та об'єднання до категорії спеціально визначених суб'єктів первинного фінансового моніторингу є звичною світовою практикою, що відповідає вимогам FATF (Міжнародна група з протидії відмиванню брудних грошей) – міжурядової організації, основна мета діяльності якої – розробка світових стандартів протидії відмиванню коштів, одержаних злочинним шляхом та фінансуванню тероризму [8]. Незважаючи на суспільно необхідний характер боротьби з відмиванням коштів, одержаних злочинним шляхом, необхідним є й захист приватних інтересів осіб, що звертаються за правовою допомогою. Так, законодавством деяких європейських держав передбачені певні обмеження зазначеної діяльності, спрямовані на забезпечення дотримання адвокатської таємниці.

Наприклад, у Франції адвокати звітують стосовно надання відомостей у даній сфері, що віднесені до категорії адвокатської таємниці не перед уповноваженим державним органом, а перед органами адвокатського самоврядування.

На жаль, на сьогоднішній день через незначний досвід застосування законодавчих положень з окреслених питань у вітчизняній юридичній практиці, досить важко вести мову про ефективність досліджуваних положень з точки зору збереження адвокатської таємниці, проте враховуючи незалежну оцінку роботи правоохоронної системи в Україні, досить доцільними видаються пропозиції щодо впровадження в ЗУ «Про адвокатуру та адвокатську діяльність» та «Про запобігання та протидію легалізації (відмивання) доходів, одержаних злочинним шляхом, фінансуванню тероризму та фінансуванню розповсюдження зброї масового знищення» додаткових гарантій дотримання адвокатської таємниці у разі надання інформації центральному органу виконавчої влади, що реалізує державну політику у сфері запобігання та протидії легалізації (відмивання) доходів, одержаних злочинним шляхом.

Висновки. Підсумовуючи проаналізовані дані варто зробити наступні висновки. Діюче українське законодавство досить детально регулює питання організації та функціонування інституту адвокатури в нашій державі, в тому числі й у сфері забезпечення дотримання адвокатської таємниці. Разом з тим, мусимо констатувати, що на сьогоднішній день чинна нормативна база містить численні прогалини та проблемні моменти, що не дозволяють говорити про належне забезпечення таємниці захисту. Враховуючи євроінтеграційні тенденції та потребу в удосконаленні правового регулювання даної сфери необхідно внести численні зміни та поправки до профільного Закону та пов'язаних нормативно-правових актів з урахуванням практики Європейського Суду з прав людини, Рекомендацій Комітету міністрів Ради Європи та діючої нормативної бази держав-членів ЄС.

При цьому особливої уваги варто надати наступним питанням: стосовно вимог до понять, що залучені при проведенні обшуку житла чи робочого приміщення адвоката, відносно обґрунтованості призначення подібних слідчо-оперативних дій, щодо надання додаткових гарантій при реалізації вимог законодавства щодо протидії відмиванню коштів, здобутих злочинним шляхом. Лише після вирішення зазначених питань можна вести мову про становлення в Україні ефективного та орієнтованого на захист прав людини інституту адвокатури.

Список літератури:

1. Про адвокатуру та адвокатську діяльність: Закон України від 5 липня 2012 р. // Відомості Верховної Ради. – 2013. – № 27. – Ст. 282.
2. Кучерена А. Адвокатская тайна / А. Кучерена // Законность. – 2003. – № 2. – С. 47-50.
3. Загальний кодекс правил для адвокатів країн Європейського Співтовариства: від 01.10.1988 р. [Електронний ресурс]. – Режим доступу: http://zakon4.rada.gov.ua/laws/show/995_004 (дата звернення 22.11.2018).
4. Рекомендація № R (2000) 21 Комітету міністрів державам-членам про свободу професійної діяльності адвокатів від 25 жовтня 2000 р. [Електронний ресурс]. – Режим доступу: https://supreme.court.gov.ua/userfiles/R_2000_21_2000_10_25.pdf (дата звернення 22.11.2018).
5. Вільчик Т.Б. Гарантії дотримання принципу конфіденційності в адвокатській діяльності (порівняльний аналіз законодавства Європейського Союзу та України) // Юрист України. – 2015. – № 3-4. – С. 34-40.
6. European Court of Human rights [Електронний ресурс]. – Режим доступу: [http://hudoc.echr.coe.int/sites/eng/pages/search.aspx?i=001-112021#{«itemid»: \[«001-112021»\]}](http://hudoc.echr.coe.int/sites/eng/pages/search.aspx?i=001-112021#{«itemid»: [«001-112021»]}) (дата звернення 22.11.2018).
7. Погорецький М.А., Погорецький М.М. Гарантії адвокатської таємниці у рішеннях Європейського Суду з прав людини та їх імплементаційний вплив на кримінальне процесуальне законодавство України і правозастосовну практику // Вісник кримінального судочинства. – 2016. – № 3. – С. 77-87. Ради. – 2013. – № 27. – Ст. 282.

8. Кримінальний процесуальний кодекс України: Закон України від 13.04.2012 № 4651-VI [Електронний ресурс]. – Режим доступу: <http://zakon.rada.gov.ua/laws/show/4651-17>.
9. Про запобігання та протидію легалізації (відмиванню) доходів, одержаних злочинним шляхом, фінансуванню тероризму та фінансуванню розповсюдження зброї масового знищення: Закон України від 14.10.2014 № 1702-VII [Електронний ресурс]. – Режим доступу: <http://zakon.rada.gov.ua/laws/show/1702-18>.

Колдов Е.О.

Национальный юридический университет имени Ярослава Мудрого

АДВОКАТСКАЯ ТАЙНА: ДИСКУССИОННЫЕ ВОПРОСЫ В РЕГУЛИРОВАНИИ СТРАН ЕВРОПЕЙСКОГО СОЮЗА И УКРАИНЫ

Аннотация

Статья посвящена проблематике исследования нормативного регулирования адвокатской тайны в Украине. На основе анализа отечественной правовой базы и нормативного материала, регулирующего указанные вопросы в государствах-членах ЕС делаются выводы о необходимости конкретных законодательных инициатив с целью обеспечения надлежащего функционирования адвокатуры в нашей стране.

Ключевые слова: адвокатская тайна, адвокатура, практика ЕСПЧ, гарантии адвокатской деятельности.

Koldov Y.O.

Yaroslav Mudryi National Law University

THE LAWY MYSTERY: DISCUSSION ISSUES IN THE REGIONAL BOARD OF THE EUROPEAN UNION AND UKRAINE

Summary

The article is devoted to the problems of legal regulation of the attorney-client privilege in Ukraine. Based on analysis of the Ukrainian legal framework and European legal material, author makes conclusions about the need for legislative changes.

Keywords: attorney-client privilege, advocacy, practice of the European Court of Human Rights, advocacy guarantee.

УДК 343.9.01

СТОКГОЛЬМСЬКИЙ СИНДРОМ ЯК ОЗНАКА ЛАТЕНТНОЇ ЗЛОЧИННОСТІ

Колдов Є.О.

Національний юридичний університет імені Ярослава Мудрого

Стаття присвячена дослідженню проблематики Стокгольмського синдрому як детермінанти латентної злочинності. Дослідженні основні ознаки даного явища та механізм його впливу на процес латентизації окремих видів злочинів. Розглянуті основні заходи протидії випадкам латентизації окреслених злочинів через комплекс заходів віктимологічного запобігання.

Ключові слова: Стокгольмський синдром, синдром, латентна злочинність, віктимологічне запобігання, протидія.

Постановка проблеми. На сьогоднішній день наша держава зіткнулася з численними труднощами економічного, політичного та соціального характеру. Вкрай негативним, але цілком очікуваним наслідком даної ситуації став суттєвий ріст показників злочинності в Україні. Боротьба з її проявами є першочерговим завданням не лише правоохоронної системи, але й суспільства в цілому. Загалом ефективна протидія злочинності неможлива без вивчення та мінімізації такого її прояву, як латентна злочинність. Дане явище є надзвичайно широким та багатоаспектним, одним з його численних факторів, що не дозволяє повною мірою дослідити наявний рівень злочинності та, відповідно, ефективно протидіяти їй є наявність проявів Стокгольмського синдрому – психологічного феномену, що виражається у співчутливому та виправдальному ставленні жертв насильства до своїх кривдників. Частим наслідком проявів Стокгольмського синдрому є неповідомлення жертвами про скоєні щодо них злочини і, як наслідок, їх латентизація. Враховуючи надважливе значення боротьби з прихованою злочинністю для подолання цього явища в цілому, дослідження Стокгольмського синдрому в рамках кримінологічної науки як одного з найбільш вагомих факторів поширення латентної злочинності є особливо актуальним.

Мета даного дослідження полягає в здійсненні аналізу психологічного феномену Стокгольмського синдрому як вагомого чинника поширення латентної злочинності та вироблення на практичних рекомендацій щодо мінімізації впливу даного фактору на латентизацію злочинних діянь.

Аналіз останніх досліджень. Проблемі дослідження латентної злочинності присвячені праці І.М. Даньшина, О.М. Джужі, О.Г. Кальмана, А.А. Конєва, В.Ф. Оболенцева та ін. В той же час у вітчизняній правничій літературі практично відсутні публікації, метою яких є висвітлення проблематики впливу Стокгольмського синдрому на процес поширення латентної злочинності як ключової детермінанти.

Виклад основного матеріалу. Латентна злочинність, безперечно, має надзвичайно негативний вплив на ефективну роботу правоохоронної системи держави та життєдіяльність суспільства в цілому. Під цим явищем розуміють усю сукупність фактично вчинених, але не виявлених або таких, що внаслідок інших певних обставин не стали відомими правоохоронним і судовим органам, злочинів, відомості про які у зв'язку з цим

не знаходять відбиття в офіційній кримінально-правовій статистичній звітності [1]. А.О. Конєв визначив латентну злочинність як специфічне соціальне явище, що являє собою сукупність кримінально караних діянь, щодо яких могли (або не могли) виникнути оперативні-розшукові заходи А.П. Закалюк визначає латентну злочинність як частку «злочинності, що становить сукупність злочинів різних видів, які вчинені, але з різних причин не стали предметом передбаченого законом реагування у вигляді порушення кримінально-процесуального провадження та притягнення винних у їхньому вчиненні до відповідальності [2]. Розповсюдженість даного явища має своїм наслідком значне спотворення статистичних даних про злочинність, формує у злочинців стійке переконання у власній безкарності, сприяє поглибленню недовіри суспільства до діяльності правоохоронних органів. Латентна злочинність існувала в усі часи та історичні епохи, мала місце в будь-якому людському суспільстві. Цілком вите її викорінення навряд чи є можливим взагалі, однак мінімізація даного виду злочинності є цілком реальною та необхідною для ефективної роботи правоохоронної системи, захисту та відновлення прав та свобод громадян, дотримання режиму законності та верховенства права.

Латентна злочинність є явищем надзвичайно багатоаспектним, що включає в себе цілий ряд чинників як об'єктивного, так і суб'єктивного характеру. Одним з найбільш поширених чинників суб'єктивного характеру, що здатен суттєво впливати на процес латентизації злочинності є небажання потерпілого повідомляти про скоєні щодо нього злочини. Причини даної поведінки можуть бути надзвичайно різноманітними: страх помсти з боку злочинців, відсутність довіри до правоохоронної системи, низький рівень правосвідомості, тощо [3]. Однак необхідно зазначити, що досить вагомий внесок в існування цієї негативної ситуації здійснює психологічний феномен Стокгольмського синдрому.

Про існування подібного психологічного стану жертв науковому співтовариству було відомо досить давно, однак широкого розголосу факт наявності даного феномену набув після випадку, що стався в 1973 році в шведській столиці. Двоє грабіжників під час пограбування відділення одного з банків звернулися до захоплення заручників як способу задоволення своїх вимог, примусово утримуючи їх протягом шести днів. Після проведення спеціальної операції силами поліції всі чет-

веро заручників були визволені неушкодженими. Однак особливу увагу викликала навіть не сама резонансна подія, а поведінка заручників після звільнення. Ніхто з чотирьох потерпілих не став висувати звинувачення проти грабіжників, більше того, існує інформація, що в процесі подальшого судового розгляду саме за кошти колишніх заручників було найнято захисників для грабіжників. Як результат – обвинувачення проти одного зі злочинців були повністю зняті, а інший, отримавши тривале тюремне ув'язнення продовжив підтримувати дружні стосунки з частиною потерпілих, навіть знаходячись у в'язниці. В подальшому мали місце ще декілька аналогічних ситуацій, які характеризувалися встановленням нейтральних, позитивних чи навіть дружніх стосунків між захопленими заручниками та злочинцями. При чому, мали місце навіть ситуації, за яких викрадені особи піддавалися різного роду знущанням та насильству, однак після звільнення намагалися виправдовувати та захищати своїх кривдників, в окремих випадках жертви цих злочинів навіть не намагалися втекти чи повідомити правоохоронні органи, хоча й мали для цього всі можливості. Збільшення кількості подібних випадків змусило психологів та психотерапевтів вести мову про наявність певного травматичного психологічного стану психіки, який в подальшому отримав назву Стокгольмського синдрому (за місцем першого подібного широковідомого випадку).

В даному випадку слово «синдром» означає лише сукупність психологічних симптомів, що є притаманними поведінці потерпілих під час або вже після вчиненого щодо них злочину. Стокгольмський синдром не вважається психіатричним захворюванням чи психічним розладом. Його сутністю є природний психологічний захисний механізм, пов'язаний із травматичним зв'язком, що може виникати між жертвою та злочинцем. Дана захисна стратегія може бути конструктивною (спрямованою на вирішення ситуації, що склалась) чи деструктивною (основна мета – відволоння емоційної стабільності в критичній ситуації). При цьому, жертва намагається виправдати дії агресора, ставлячи себе на його місце, шукаючи раціональне та прийнятне для себе пояснення його злочинним діям. Результатом дії зазначеного механізму є ситуація, за якої особа ідентифікує себе зі злочинцем. В окремих випадках, потерпілі після звільнення навіть заявляли, що знаходячись в заручниках відчували загрозу не з боку терористів чи грабіжників, а побоювалися поліції та працівників спецназу.

Даний психологічний ефект вперше був виявлений стосовно потерпілих у злочинах, пов'язаних із захопленням заручників та викраденнями людей. В цих випадках ознаки, що є характерними для Стокгольмського синдрому проявляються найбільш виражено. Проте, слід зазначити, що кримінологію з точки зору протидії латентній злочинності більше цікавлять інші прояви згаданого феномену. В даному випадку мова йде про побутовий Стокгольмський синдром, коли в результаті наявності певного сімейно-родинного, дружньо-приятельського чи службового зв'язку відбувається певне виправдання діянь правопорушника з боку потерпілої особи. Даний процес має надважливе значення

для існування латентної злочинності, особливо у сфері сімейного насильства. В даному випадку Стокгольмський синдром виступає одним із головних факторів латентизації злочинів, пов'язаних з насильством у сім'ї. Механізм подібної латентизації полягає в тому, що один з членів родини (як правило дружина чи неповнолітні діти) стає жертвою жорстокої поведінки з боку іншого – агресора. Така поведінка може мати характер фізичного, сексуального, психологічного або економічного насильства що вчиняються в сім'ї чи в межах місця проживання або між родичами. Слід зазначити, що агресивна поведінка в сім'ї, залежно від її проявів, може мати характер злочину, адміністративного правопорушення чи взагалі не бути протиправною. Проте у відношенні латентної злочинності найбільший інтерес, безумовно, представляє перша група діянь. При цьому, потерпіла особа не здатна чинити систематичний опір своєму кривднику. Як наслідок, дії агресора з одного боку, та неспроможність жодним чином змінити ситуацію – з іншого, призводять до виникнення у потерпілої особи комплексу жертви, який і запускає психологічний механізм Стокгольмського синдрому. При цьому, потерпіла особа намагається свідомо чи несвідомо виправдати дії кривдника, підпорядковуює його поведінку певному раціональному поясненню. В крайніх випадках це призводить до перекладання вини за всі дії злочинця на себе. За таких умов потерпіла особа звинувачує себе в розвитку ситуації, що склалась. Такі потерпілі схильні наділяти свої дії поведінкою провокативного характеру, незважаючи на реальну відсутність ознак останньої.

Для повноцінного розуміння дії Стокгольмського синдрому як фактору латентної злочинності необхідно також проаналізувати віктимологічну складову злочинів, в яких даний феномен найчастіше знаходить свій вияв. Так, найчастіше Стокгольмський синдром на побутовому рівні виникає у осіб, що володіють певними характерними рисами та відповідним типом мислення і поведінки. Виникненню проявів побутового Стокгольмського синдрому передують потрапляння потерпілих в так звану «позицію» жертви для якої характерними є звикання з систематичним приниженням та насильством. При цьому в такої особи з часом формується переконання, що спалахи агресії кривдника будуть виникати рідше та менш гостро у випадку направлення їх на інший об'єкт. В даній ситуації потерпіла особа уже цілком свідомо відмовляється від активного опору злочинцю, вважаючи його певного роду провокацією. В той же час, в поведінці правопорушника як правило послідовно змінюють один одного періоди: агресії та розкаяння. Під час останнього емоційно нестійка жертва прощає агресора, потім схема повторюється знову. Така циклічність в кінцевому рахунку призводить до формування у потерпілої особи викривленого усвідомлення своєї ролі в даному процесі, що в подальшому може перерости у співчутливе ставлення до свого ж кривдника. В цьому випадку жертва взагалі припиняє будь-яку реакцію на прояви агресії та сприймає її як щось нормальне. Відповідно, в цьому випадку ні про яке звернення до правоохоронних органів у випадку, наприклад, побіів не може й бути мови. Можливий й децю

відмінний механізм формування Стокгольмського синдрому, коли потерпіла особа з самого початку не бажає вважати себе жертвою і ніби погоджується на роль «провокатора», не будучи в змозі протистояти кривднику, не бажаючи ототожнювати себе зі слабкою сторогою, чим зайвий раз сприяє приховуванню скоєного проти неї злочину.

Слід відзначити, що вагому роль у механізмі формування Стокгольмського синдрому на побутовому рівні відіграє й негативна гендерно-стереотипна соціалізація. Вона знаходить свій вияв у негативному ставленні та засудженні самих потерпілих з боку суспільства. Саме страх суспільного осуду є частою перешкодою зверненню до правоохоронних органів. При цьому стійкі негативні суспільні установки можуть формувати у потерпілих переконання у власній вині та виправданні або навіть, у крайніх випадках, співчутливе ставлення до правопорушника. Особливо відчутним суспільний вплив на формування виправдальної позиції є стосовно статевих злочинів побіїв, тілесних ушкоджень, й не лише у сфері побутового насильства.

При дослідженні даного питання варто також звернутися до категорії «латентної віктимності», що є визначальним для рівня латентної злочинності. Так, на думку Б. Головкина латентна жертва – особа, що потерпіла від реального правопорушення проте з певних причин залишається невідомою для уповноважених органів державної влади а також особа що не має офіційного статусу потерпілої [5]. Латентна віктимність може бути природною (формується на основі незвернення громадян до правоохоронних органів) та штучною (пов'язана з недоліками самої системи). Необ'єктивне виправданне ставлення з боку жертв є ключовою детермінантою формування природної латентної віктимності.

При дослідженні проблематики Стокгольмського синдрому як фактора латентної віктимізації широких верст населення особливу увагу варто звернути на заходи віктимологічного запобігання в контексті мінімізації впливу даного психологічного феномену на стан латентної злочинності в Україні. Подібні заходи є складовою комплексу віктимологічного запобігання, спрямованого на зниження рівня групової та індивідуальної віктимності [6]. Дана система заходів повинна здійснюватися на загальному та індивідуальному рівнях. Загальносоціальний рівень подібного запобігання повинен головним чином спрямовуватися на забезпечення ефективної превентивної роботи правоохоронних органів, реалізацію ефективної соціально-економічної політики,

здійснення просвітницької та роз'яснювальної роботи з метою реалізації звернень громадян, що стали жертвами злочинів до правоохоронних органів. Більшість подібних заходів є однорідними для всіх детермінант латентної злочинності. Індивідуальний рівень передбачає вплив на поведінку осіб, що уже ставали жертвами злочинів, для яких характерним є наявність проявів Стокгольмського синдрому. В першу чергу правоохоронним органам варто звернути свою увагу на осіб, що уже ставали жертвами домашнього насильства чи злочинів проти статевої свободи та недоторканності, оскільки саме в ці потерпілі схильні до здійснення необ'єктивної оцінки своєї ролі в механізмі розвитку злочинів. Так, особливої уваги з боку правоохоронців потребують особи, що уже ставали потерпілими від адміністративного правопорушення пов'язаного з вчиненням домашнього насильства та насильства за ознакою статі (ст. 1732 КУпАП). Саме жертви даного адміністративного правопорушення характеризуються: 1) підвищеним ризиком подальшого вчинення щодо них злочинів, передбачених КК; 2) високою латентною віктимізацією, зумовленою формуванням Стокгольмського синдрому на побутовому рівні. Особливо ретельно роз'яснювальна робота повинна здійснюватися в неблагополучних родинах та сім'ях з низьким рівнем благополуччя.

Висновки. Стокгольмський синдром – складне, багатоаспектне психологічне та соціальне явище, що є природною реакцією людської психіки на складну та травматичну життєву ситуацію. В тій чи іншій формі його прояви є характерними в екстремальних ситуаціях для великої кількості населення. «Класичний» Стокгольмський синдром проявляється під час розвитку злочинів, пов'язаних із захопленням заручників, викраденням та торгівлею людьми. Комплекс віктимологічного запобігання щодо цих злочинів є специфічним, оскільки їх досить важко передбачити та протистояти їм превентивно. Більш поширеними є прояви Стокгольмського синдрому на побутовому рівні – стосовно статевих злочинів та правопорушень, пов'язаних із сімейним насильством. Запобігти їх латентизації можливо завдяки широкому застосуванню комплексу віктимологічної профілактики на загальносоціальному та індивідуальному рівні. Особливу увагу при цьому варто звернути на осіб, що уже ставали жертвами подібних правопорушень або мають схильність до цього в силу певних факторів як соціального, так і психологічного характеру.

Список літератури:

1. Оболенцев В.Ф. Актуальні проблеми латентної злочинності : автореф. дис. ... канд. юрид. наук : 12.00.08 / В.Ф. Оболенцев ; Нац. юрид. акад. України. – Х., 2001. – С. 5.
2. Бочарова К.А. Латентность современного вандализма // Проблемы законности. – 2017. – № 136. – С. 243-244.
3. Саско О. Щодо поняття латентної злочинності та причин її виникнення // Історико-правовий часопис. – 2017. – № 1. – С. 152-153.
4. Ківенко Н.В. Філософсько-психологічні підвалини кримінології як науки: монографія: у 3 т. / Н.В. Ківенко, І.І. Лановенко, П.В. Мельник. – К., 2001. – 678 с.
5. Абельцев С.Н. Криминологическое изучение насилия и защита личности от насильственных преступлений: дисс. ... канд. юрид. наук: спец. 12.00.08 / С.Н. Абельцев. – М., 2000. – 353 с.
6. Головкин Б.М. Віктимізація населення в Україні: стан, детермінанти, запобігання // Теорія і практика правознавства. – 2014. – № 2. – С. 9-10.

Колдов Е.О.

Национальный юридический университет имени Ярослава Мудрого

СТОКГОЛЬМСКИЙ СИНДРОМ КАК ПРИЗНАК ЛАТЕНТНОЙ ПРЕСТУПНОСТИ

Аннотация

Статья посвящена исследованию проблематики Стокгольмского синдрома как детерминанты латентной преступности. Исследованы основные признаки данного явления и механизм его влияния на процесс латентизации отдельных видов преступлений. Рассмотрены основные меры противодействия случаев латентизации определенных преступлений через комплекс мероприятий виктимологического предотвращения.

Ключевые слова: Стокгольмский синдром, синдром, латентная преступность, виктимологические предотвращения, превенция.

Koldov Y.O.

Yaroslav Mudryi National Law University

STOCKHOLM SYNDROME AS A SICKNESS OF LATENT CRIMINALITY

Summary

The article is devoted to the problems of Stockholm syndrome as determinants of latent crime. Analyzed the main features of this phenomenon. Reviewed the main events in the sphere of counteraction Stockholm syndrome as the cause of latent crime.

Keywords: Stockholm syndrome, syndrome, latent crime, victimological prevention, prevention.

УДК 349.6

ПРАВО МАЙБУТНІХ ПОКОЛІНЬ НА БЕЗПЕЧНЕ НАВКОЛИШНЄ ПРИРОДНЕ СЕРЕДОВИЩЕ

Короп І.В.

Національний юридичний університет імені Ярослава Мудрого

У статті йдеться про необхідність захисту права майбутніх поколінь на безпечне навколишнє середовище. Наголошується на тому, що це право лише декларується і не має досконалого механізму захисту. Встановлено, що на сьогодні ця проблематика практично не досліджується вченими, а також практиками, хоча і є актуальною. Здійснено спробу комплексно дослідити право на безпечне навколишнє природне середовище не лише на національному, а й міжнародному рівні. Запропоновано, власні варіанти вирішення поставленої проблеми.

Ключові слова: навколишнє природне середовище, право на безпечне довкілля, майбутнє покоління, Декларація прав майбутніх поколінь.

Постановка проблеми. В кінці 80-х – початку 90-х рр. минулого століття, під час загострення екологічної кризи на світовому та національному рівні, екологічні права громадян отримали закріплення в конституціях різних держав світу. Вперше право на сприятливе довкілля було закріплене Конституцією Іспанії у 1978 р. і вже пізніше до конституцій інших держав були внесені відповідні норми [1]. Треба звернути увагу на те, що в деяких конституціях було передбачене право природокористування, проте воно є більш вузькою категорією, ніж екологічні права загалом. Оскільки, по-перше, воно є одним з різновидів екологічних прав, а, по-друге, воно спрямоване на задоволення економічних потреб та інтересів [2, с. 94].

Люди – єдині істоти, які мають здатність значно змінити стан навколишнього середовища, проте ніхто не наділений правом знищувати його цілісність. Ми несемо особливу відповідальність за дії, що завдаємо середовищу, в якому живемо. Відомим є факт того, що стан екологічної безпеки є кризовим. Кожного дня ми бачимо, як неефективно використовуються природні ресурси та забруднюється навколишнє природне середовище. Століття тому зрошення без дренажу призводило до того, що великі площі родючої землі перетворювались на безплідні пустелі. В той час населення Землі, внаслідок своєї недосвідченості, не могло знати, як правильно використовувати багатства, які дає їм навколишнє природне середовище. Проте, на сучасному етапі розвитку права, науки та техніки не можна говорити про недосвідченість. В діях людей присутня лише халатність, самовпевненість та недбалість. Прикладом цього є активна вирубка лісів, що призводить до зсувів ґрунту або лавин в гірських місцевостях; неефективне та нерозумне добування корисних копалин, що призводить до зменшення їх кількості; забруднення навколишнього середовища побутовими відходами, наслідком чого, в тому числі, є зменшення популяції звірів та птахів; збільшення кількості автотранспортних засобів чи заводів, що здійснюють викиди забруднюючих речовин в атмосферу, що сприяє появі або збільшенню вже існуючих озонових дір.

У таких умовах надзвичайно актуальним є дослідження права громадян на екологічно безпечне для життя навколишнє середовище, яке передбачено статтею 50 Конституції України,

в якій вказується, що кожному гарантується право вільного доступу до інформації про стан довкілля, про якість харчових продуктів і предметів побуту, а також право на її поширення. Така інформація ніким не може бути обмежена у доступі [3], а також в статті 9 Закону України «Про охорону навколишнього природного середовища», де вказується, що кожен громадянин України має право на безпечне для його життя та здоров'я навколишнє природне середовище [4].

Аналіз останніх досліджень та публікацій. Дане питання було предметом вивчення та дослідження Кобецької Н.Р., Матвійчука А.О., Золотарьової Н., Черемної А.І. та деяких інших вчених та практиків.

Виділення невирішених раніше частин загальної проблеми. Дехто з вчених, перерахованих вище, вказував на необхідність зосередження на вирішенні державою, перш за все, екологічних проблем та пов'язаних з екологією питань, інші – на веденні адекватної екологічної політики чи звернення до іноземних держав за отриманням досвіду. Проте, жоден з них повно не розглядав це питання в ретроспективному аспекті, зі сторони наслідків для майбутніх поколінь до яких приведе недбале ставлення до навколишнього середовища зараз.

Тому метою даної статті є дослідження питання права майбутніх поколінь на безпечне навколишнє середовище, а також обов'язок теперішнього покоління оберігати природне навколишнє середовище. Оскільки, не слід забувати, що існує стійкий зв'язок між різними поколіннями. Всі вони пов'язані у використанні спільного надбання землі. А, отже, кожне покоління людей вчиняючи ті, чи інші дії, несе за них відповідальність перед наступними поколіннями. Для того, щоб визначити рівність між поколіннями та їх відповідальність один перед одним варто розглянути людську спільноту, як партнерство усіх поколінь. Едмунд Берк, описуючи державу як партнерство, вказував, що таке партнерство закінчується не лише тими, хто живе, воно охоплює і загиблих, і тих, хто тільки має народитись. Метою ж такого партнерства має бути реалізація та захист благополуччя кожного покоління, а не лише сучасного чи прийдешнього.

Виклад основного матеріалу. Вже не один рік на міжнародній арені використовується таке поняття, як «права та інтереси майбутніх по-

коління». У нормативно-правових актах України це поняття також застосовується, наприклад в Законі України «Про забезпечення санітарного та епідемічного благополуччя населення». Проте, незважаючи на наявність поняття в законодавстві України, проблемою залишається відсутність його дефініції. Спільною ж проблемою міжнародного співтовариства та України є те, що це право не стільки охороняється, скільки декларується та обговорюється [5, с. 43]. Крім того, відсутнє відмежування поточного покоління від майбутнього, адже щосекунд певна кількість людей помирає, а певна кількість народжується.

Проте, деякі кроки із вдосконалення законодавства все ж здійснюються. Так на міжнародному рівні існує Декларація прав майбутніх поколінь (далі – Декларація) [6], яка свідчить про колективне бажання відмовитись від принципу «після нас – хоч потоп» [5, с. 44]. Перший проект Декларації був підготований Жіночим конгресом для майбутніх поколінь (Women's Congress for Future Generations) восени 2012 р. в Моабі, штат Юта, США. В подальшому до Декларації вносились зміни та доповнення і зараз вона функціонує в межах США. Також, прикладом активної розробки питання збереження навколишнього природного середовища для майбутніх поколінь є, наприклад, Статут Організації Об'єднаних Націй (далі – ООН), де йдеться про бажання позбавити майбутнє покоління жахів війни та негативних наслідків, що пов'язані з цим [7]; Конвенція про охорону всесвітньої культурної та природної спадщини, прийняті Генеральною конференцією ЮНЕСКО [8]; Рамкова конвенція ООН про зміну клімату [9]; Декларації Ріо-де-Жанейро з охорони навколишнього природного середовища та розвитку [10]. Проте, вінцем правового регулювання було прийняття 12 листопада 1997 р. в Парижі на 29 сесії Генеральної конференції ООН з питань освіти, науки і культури Декларації про відповідальність нинішніх поколінь перед майбутніми поколіннями, де у статті 1 вказується, що ми зобов'язані забезпечити повний та всесторонній захист потреб та інтересів нинішніх та прийдешніх поколінь [11].

Одночасно з цим існують противники такої відповідальності. Вони зазначають, що особи, права яких хочуть захистити, цією нормою не є правоздатними, оскільки вони не народжені, а отже їх не існує для правової системи держави, крім того, вони вказують на часову віддаленість, а отже і неактуальність та не важливість розробки та дослідження даної проблеми.

З цією позицією не можна погодитись. По-перше, в подібних ситуаціях необхідно звертати увагу на наслідки, до яких призведуть ті чи інші рішення, а особливо – ігнорування проблеми, зневажливе ставлення та недбалість до навколишнього середовища. Це може знищити те, що нас оточує, за допомогою чого ми живемо, що дає нам чисте повітря. Тобто треба розуміти, що природне середовище є сферою існування людини, не тільки її життя, а й життєдіяльності в цілому, яка передбачає здійснення виробничих, комунікативних, рекреаційних та інших функцій [12, с. 30].

По-друге, безперечно виходячи з букви закону, а саме з норми Цивільного кодексу України (далі – ЦК України), яка зазначає, що цивільна правоздатність фізичної особи виникає з момен-

ту її народження і закінчується моментом смерті [13], можна зробити висновок, що проблема захисту навколишнього середовища заради прийдешніх поколінь є дійсно абсурдною. Норму, яка буде закріплювати такий обов'язок можна буде вважати мертвнонародженою, тому що для реального виконання будь-якому обов'язку необхідно, щоб було кореспондуюче йому право. Однак, не слід забувати, що в тій же статті ЦК України зазначено, що в деяких передбачених законом випадках захищаються права та інтереси ще не народженої дитини. Саме тому доцільним було б внесення відповідних доповнень до ЦК України, які дозволять уникнути в подальшому питання правоздатності ненароджених людей в сфері захисту екологічного права на безпечне навколишнє середовище.

Окрім того, не потрібно забувати, що закріплюючи на національному рівні захист прийдешніх поколінь тим самим посилюється захист людей, що живуть зараз. Наприклад, відповідно до сучасного процесуального законодавства кожен з нас може звернутися за захистом свої порушених прав, свобод чи інтересів. Але розгляньмо ситуацію, коли промисловці, розроблять новий спосіб поводження з відходами, негативні наслідки якого віддалені в часі. Такі дії не пошкодять теперішньому поколінню, отже ніхто не буде звертатись за захистом своїх прав, так як вони ще не порушені, але такі дії можуть стати пагубними для майбутніх поколінь, захист яких відповідно до національного законодавства не передбачається.

Отже, за умови закріплення судового захисту майбутнього покоління на сприятливе навколишнє природне середовище та належного рівня доступу до екологічної інформації, був би шанс на отримання судової заборони такої діяльності, а отже, буде юридичний обов'язок вже сьогодні взяти всі можливі заходи для запобігання шкоди, мінімізації шкідливого впливу в майбутньому [5, с. 47].

У той самий час треба розуміти, що закріплення права майбутнього покоління на сприятливе навколишнє природне середовище має і певний ряд недоліків. Зокрема, це неефективність закріпленого права, як наслідок обмеження доступу до екологічної інформації. Вжиття радикальних заходів для захисту, що можуть негативно відобразитись на людях, які живуть зараз. Крім того, може з'явитись політична спекуляція цією проблемою або, іншими словами, коли говорити будуть всі і багато, а результатів не буде жодних. І звичайно, виходячи з особливостей українського менталітету, проблемою може стати недобросовісна конкуренція чи рейдерство.

На жаль, швидше за все, ця проблематика поки що вирішується на папері, оскільки сучасні українські реалії дають можливість зробити висновки про те, що держава не може забезпечити повноцінний захист поточного покоління, не кажучи вже про майбутнє.

Висновки. Навколишнє природне середовище (поза діяльністю людини) – екосистема, яка існує самостійно, яка має здатність до самооновлення і не потребує правового регулювання. Такого регулювання потребує раціональне використання об'єктів навколишнього природного середовища людиною, яка завдає йому шкоди.

Вітчизняне законодавство не закріплює жодного конкретного права майбутнього покоління.

Таким чином, найважливішим зараз є усвідомлення обов'язку збереження природи для тих, хто буде після нас, тому що недостатньо є лише права регламентація поняття «інтереси майбутніх поколінь», необхідна в обов'язковому порядку створити реальний механізм захисту та-

ких інтересів. Недостатнім є лише усвідомлення обов'язку збереження природи для майбутнього покоління на побутовому рівні, такий обов'язок необхідно закріпити на національному рівні у формулі «те, що шкодить прийдешнім поколінням, шкодить теперішнім поколінням і навпаки».

Список літератури:

1. Конституція Іспанії 1978 р. [Електронний ресурс]. – Режим доступу: <http://vivovoco.astronet.ru/VV/LAW/SPAIN.HTM>.
2. Кобецька Н.Р. Поняття та зміст екологічних прав громадян України // Актуальні проблеми вдосконалення чинного законодавства України: Зб. наук. ст. викл. юрид. ф-ту. – Івано-Франківськ, 1997. – Вип. 1. – С. 94.
3. Конституція України, Відомості Верховної Ради України (ВВР), 1996, № 30, ст. 141, Закон від 28.06.1996 року (зі змінами від 30.09.2016 року) [Електронний ресурс]. – Режим доступу: <http://zakon.rada.gov.ua/laws/show/254%D0%BA/96-%D0%B2%D1%80>.
4. Закон України «Про охорону навколишнього природного середовища», Відомості Верховної Ради України (ВВР), 1991, № 41, ст. 546, Закон від 25.06.1991 року (зі змінами від 12.10.2018 року) [Електронний ресурс]. – Режим доступу: <http://zakon.rada.gov.ua/laws/show/1264-12>.
5. Матвійчук А.О. Право майбутніх поколінь на сприятливе навколишнє природне середовище: реалії та перспективи / А.О. Матвійчук // Юридична наука. – 2013. – № 4. – С. 43-50.
6. A Declaration of Rights for Future Generations, and a Bill of Responsibilities for those Present [Електронний ресурс]. – Режим доступу: <http://sehn.org/wp-content/uploads/2015/07/Declaration-of-Rights-for-Future-Generations.pdf>.
7. Статут Організації Об'єднаних Націй і Статут Міжнародного Суду від 26.06.1945 року [Електронний ресурс]. – Режим доступу: http://zakon.rada.gov.ua/laws/show/995_010/ed19450626/sp:max100.
8. Конвенція ООН про охорону всесвітньої культурної та природної спадщини [Електронний ресурс]. – Режим доступу: http://zakon.rada.gov.ua/laws/show/995_089.
9. Рамкова конвенція ООН про зміну клімату [Електронний ресурс]. – Режим доступу: http://zakon.rada.gov.ua/laws/show/995_044/.
10. Декларація Ріо-де-Жанейро з охорони навколишнього природного середовища та розвитку [Електронний ресурс]. – Режим доступу: http://zakon.rada.gov.ua/laws/show/995_455.
11. Декларация ООН об ответственности нынешних поколений перед будущими поколениями от 12.11.1997, [Електронний ресурс]. – Режим доступу: https://www.glavbukh.ru/npd/edoc/97_85616.
12. Золотарьова Н. Навколишнє природне середовище як об'єкт правоохоронного впливу / Наталія Золотарьова // Вісник Академії управління МВС. – 2010. – № 2(14). – С. 28-36.
13. Цивільний кодекс України, Відомості Верховної Ради України (ВВР), 2003, №№ 40-44, ст. 356, Закон від 16.01.2003 року (зі змінами від 02.08.2018 року) [Електронний ресурс]. – Режим доступу: <http://zakon.rada.gov.ua/laws/show/435-15>.

Короп І.В.

Национальный юридический университет имени Ярослава Мудрого

ПРАВО БУДУЩИХ ПОКОЛЕНИЙ НА БЕЗОПАСНУЮ ОКРУЖАЮЩУЮ СРЕДУ

Аннотация

В статье говорится о необходимости защиты права будущих поколений на безопасную окружающую среду. Подчеркивается, что это право только декларируется и не имеет совершенного механизма защиты. Установлено, что на сегодня эта проблематика практически не исследуется учеными, а также практиками, хотя и является актуальной. Предпринята попытка комплексно исследовать права на безопасную окружающую среду не только на национальном, но и международном уровне. Предложено, собственные варианты решения поставленной проблемы.

Ключевые слова: окружающая среда, право на безопасную окружающую среду, Организация Объединенный Наций.

Короп І.В.

Yaroslav Mudryi National Law University

THE RIGHT OF FUTURE GENERATIONS ON SAFE ENVIRONMENT

Summary

The article is telling about the importance of right of future generations on safe environment. It's marked, that this right is only declared, but have no mechanism of protection. It is mentioned, that nowadays this problem is not discovered by scientists and lawyers, but still it is actual. It is made a try of making a complex research of the right on safe environment not only on the national, but also on international level. Own ways of solving the problem are given.

Keywords: the environment, the right to a safe environment, future generations, A Declaration of Rights for Future Generations.

УДК 349.6: 502.51

ДОГОВІР ОРЕНДИ ЗЕМЕЛЬ ВОДНОГО ФОНДУ: ПРОБЛЕМНІ АСПЕКТИ

Кохан А.С.

Національний юридичний університет імені Ярослава Мудрого

У роботі досліджено правове регулювання земель водного фонду в національному законодавстві. Автор приділив увагу питанню оренди даної категорії земель та дослідив підстави виникнення права користування землями водного фонду. Проаналізовано особливості договорів оренди та з'ясовано теоретичні аспекти, пов'язані із наданням землі у користування. Окреслено ряд проблемних моментів, вирішити які можна за допомогою внесення відповідних змін у нормативно-правові акти. У статті запропоновані шляхи вдосконалення нормативного регулювання за допомогою усунення колізій, прогалин та створення нових норм.

Ключові слова: договір, оренда, землі водного фонду, істотні умови, право користування, нормативно-правовий акт.

Постановка проблеми. Питання оренди земельних ділянок водного фонду регулюються багатьма нормативно-правовими актами, такими як Конституція України [1], Земельний Кодекс [2], Водний Кодекс [3], Закон України «Про оренду землі» [4], а також Постановами Кабінету Міністрів України «Про затвердження Типового договору оренди землі» [5] та «Про затвердження Типового договору оренди водних об'єктів» [6] та іншими. Незважаючи на велику кількість нормативно-правових актів національного законодавства умови договору оренди земель водного фонду не врегульовані належним чином. Це може призвести до виникнення проблем та порушення екологічного законодавства орендарями земель водного фонду та притягнення останній до адміністративної або кримінальної відповідальності. У статті піднімаються основні проблеми та пропонуються шляхи їх вирішення.

Аналіз останніх досліджень і публікацій. Правовий режим земель водного фонду досліджували різні вчені: А.П. Гегман, В.В. Носік, І.І. Каракаш, М.В. Шульга та інші науковці. Питання укладення договорів оренди об'єктів водного фонду, а також загальні положення, що стосуються правового регулювання оренди земель водного фонду детально розглядалося П.Ф. Кулиничем. О.М. Дроваль у своєму дисертаційному дослідженні детально проаналізувала правовий режим земель, звернула увагу на проблеми використання земель водного фонду України та проблемні аспекти, пов'язані із орендою зазначеної категорії земель. Поза межами уваги вчених залишилися деякі проблеми, пов'язані саме із договорами та істотними умовами, які повинні бути зазначені на законодавчому рівні.

Виділення невідіаних раніше частин загальної проблеми. У наукових працях вищеперахованих вчених прослідковуються відповіді на всі теоретичні питання, пов'язані з орендою земель водного фонду України. У роботі планується не лише виокремити проблеми та запропонувати їх вирішення, що вже робили науковці у своїх працях, а й дослідити та показати, які наслідки можуть настати у випадку бездіяльності зі сторони законодавця, орендаторів та орендарів.

Постановка завдання. У роботі звернена увага на недосконалість правового регулювання у питаннях оренди земель водного фонду. Запропоновані зміни до законодавства, які можуть

покращити ситуацію, а також показані можливі наслідки, які стосуються не лише забруднення водних об'єктів та землі, але й порушення екологічного законодавства, що може призвести до юридичної відповідальності (адміністративної, дисциплінарної, кримінальної, цивільної).

Виклад основного матеріалу дослідження. Відповідно до ст. 13 Конституції України земля, її надра, атмосферне повітря, водні та інші природні ресурси, які знаходяться в межах території України, природні ресурси її континентального шельфу, виключної (морської) економічної зони є об'єктами права власності Українського народу [1]. Кожний громадянин має суб'єктивне право користуватися усіма перерахованими об'єктами у порядку, у спосіб передбачений законом.

Обмеження, щодо можливості перебування земель водного фонду у приватній власності, визначено у п. 4 ст. 84 Земельного Кодексу. Землі водного фонду не підлягають передачі у приватну власність, крім випадків, передбачених у ст. 59 Земельного Кодексу України. Ст. 59 Земельного Кодексу України встановлено, що громадянам та юридичним особам за рішенням органів виконавчої влади або органів місцевого самоврядування можуть безоплатно передаватися у власність лише замкнені природні водойми загальною площею до 3 гектарів. Аналіз водного законодавства дозволяє зробити висновок, що замкненими водоймами є невеликі за площею і непроточні водоймища, які не мають гідравлічного зв'язку з іншими водними об'єктами [7, с. 151].

По суті, у приватну власність можуть передаватися такі земельні ділянки водного фонду, на яких розташовані невеликі озера та ставки, площа водної поверхні яких не перевищує 3 гектарів [8, с. 213]. Не стосується зазначене правило й штучно створених водойм.

Землі водного фонду можуть перебувати у державній, комунальній та приватній власності, а також надаватися в оренду громадянам України та юридичним особам. Дослідження буде безпосередньо зосереджено на користуванні землями водного фонду на умовах оренди, на проблемах, які виникають при використанні зазначених об'єктів на підставі договору, а також на наслідках, які можуть виникнути у разі невжиття необхідних дій законодавцем.

Вважаємо за потрібне навести визначення оренди землі, яке міститься у ст. 1 ЗУ «Про

оренду землі»: оренда землі – це засноване на договорі строкове платне володіння і користування земельною ділянкою, необхідно орендареві для проведення підприємницької та інших видів діяльності [4]. Наголошуємо на тому, що у законодавстві не тільки не містяться особливості оренди земель водного фонду, але й немає легального визначення земельної водної ділянки на відміну від положень Лісового Кодексу, який містить визначення «земельна лісова ділянка».

На практиці, передача в користування замкнених водних об'єктів оформлюється як передача в оренду водного простору, а також земельної ділянки під водним об'єктом. Тому уявляється доцільним введення у ВК і ЗК України правових норм, що відображали б особливості земельної водної ділянки як єдиного «дворесурсного» об'єкта правових відносин [9, с. 217]. Не можна не погодитися з думкою П.Ф. Кулинич, адже введення даного визначення у Водний та Земельний Кодекси дало б можливість покращити правове регулювання зазначеного питання.

Аналіз законодавчої бази показав, що оренда земель водного фонду передбачає, що громадянину або юридичній особі у користування надається лише водний об'єкт та земельна ділянка, яка знаходиться безпосередньо під цим об'єктом.

Недоліком, на думку О.М. Дроваль, є визначення законодавцем тільки земельної ділянки під водним об'єктом, оскільки орендар використовує берег як доступ до води. Крім того, з метою забезпечення збереження і охорони водного об'єкта, орендар повинен піклуватися як про воду, так і про прибережні зони. Таким чином, вважаємо, що в оренду разом із водним об'єктом мають передаватися земельні ділянки під водою та біля води. В ідеалі це повинна бути прибережна захисна смуга [10, с. 116].

Неправильне визначення законодавцем даної категорії може призвести до збільшення випадків непрямого забруднення водних об'єктів, яке може відбуватися через прибережні захисні смуги, які фактично використовуються орендарями. Береги відіграють роль водних регуляторів та природних фільтрів, однак, ця ситуація змінюється у випадках забруднення. Негативно впливає вирубка лісу по берегах річок, ставків, озер, забудова промисловими та іншими об'єктами, активне освоєння берегів водосховищ, витоптування рослинності, а також забруднення побутовими та іншими відходами, які потрапляють до водного об'єкту у період дощів.

У зв'язку з цим пропонуємо внести зміни у ст. 51 Водного Кодексу та викласти положення у такій редакції: водні об'єкти надаються у користування за договором оренди земель водного фонду на земельних торгах у комплексі із земельною ділянкою під ними та біля них. Вважаємо за потрібне змінити формулювання у пункті Типового договору: об'єктом оренди за договором є вода (водний простір) водного об'єкта, в тому числі рибогосподарської технологічної водойми, земельна ділянка під водним об'єктом та прибережна захисна смуга.

Відповідно до положень Водного Кодексу у договорі оренди водного об'єкта визначаються зобов'язання щодо здійснення заходів з охорони та поліпшення екологічного стану водного об'єкта,

експлуатації водосховищ та ставків відповідно до встановлених для них центральним органом виконавчої влади, що реалізує державну політику у сфері водного господарства, режимів роботи, а також необхідність оформлення права користування гідротехнічними спорудами [3]. Дане положення містить лише вказівку на те, що заходи з охорони та поліпшення екологічного стану визначаються у договорі. Однак, нормативно-правові акти не містять переліку необхідних дій.

О.М. Дроваль пропонує доповнити Постанову Кабінету Міністрів України «Про затвердження Типового договору оренди водних об'єктів» від 29.05.2013 № 420 спеціальними істотними умовами, які повинні зазначатись в договорі оренди водного об'єкта разом із землями водного фонду. До таких умов можна віднести вимоги щодо охорони земель водного фонду, проведення проти-зсувних і протиерозійних заходів, розчищення берегів водних об'єктів та ін. Подібні охоронні заходи, на нашу думку, повинні бути розроблені вченими геологічних наук та враховувати особливість ґрунту земель водного фонду та відповідної екомережі в цілому. Крім того, у договорі пропонуємо відображати положення, що користування водними об'єктами здійснюється з урахуванням вимог щодо охорони земель водного фонду від забруднення, засмічення, а також з додержанням правил архітектури планування приміських зон та санітарних вимог у порядку, що встановлюється Кабінетом Міністрів України [10, с. 125].

Звертаємо увагу і на положення пункту 41 Типового договору оренди водних об'єктів: підставами для розірвання договору оренди є встановлення заборони загального водокористування; нецільове використання об'єкта оренди [5]. Пропонуємо додати одну підставу для дострокового розірвання договору оренди, а саме, невжиття заходів для збереження та поліпшення екологічного стану наданого в оренду об'єкта. На нашу думку, у Водному Кодексі також необхідно імперативно визначити, які саме заходи має вживати орендар стосовно охорони та збереження належного стану водних об'єктів, земельної ділянки під ним та біля нього.

Одним із наслідків невнесення запропонованих змін може бути збільшення кількості випадків вчинення правопорушень та злочинів, а отже, й притягнення винних до відповідальності. Водним та Земельним Кодексом, а також Законами України встановлена відповідальність за порушення законодавства. Наприклад, у пункті «в» ст. 211 Земельного Кодексу передбачено: громадяни та юридичні особи несуть цивільну, адміністративну або кримінальну відповідальність відповідно до законодавства за такі порушення: псування сільськогосподарських угідь та інших земель, їх забруднення хімічними та радіоактивними речовинами і стічними водами, засмічення промисловими, побутовими та іншими відходами [2]. Під іншими землями можна розуміти усі категорії земель, в тому числі, й землі водного фонду.

Аналіз статистичних даних дозволив виявити стійку динаміку зростання кількості екологічних правопорушень за останні 10 років. Якщо раніше екологічні правопорушення становили 5-7% усіх адміністративних правопорушень, то на сьогодні ці правопорушення сягають 23% [11, с. 101].

Висновки з даного дослідження та перспективи. Проаналізувавши нормативно-правові акти на опрацювавши наукові праці вчених, нами було виокремлено проблеми та вказано їх вплив на екологічну ситуацію в державі. Було внесено наступні пропозиції:

1. Внести зміни у Водний та Земельний Кодекси та закріпити поняття «земельна водна ділянка». Це зробить правове регулювання даної категорії земель більш спеціалізованим.

2. Положення ст. 51 Водного Кодексу викласти у такій редакції: водні об'єкти надаються у користування за договором оренди земель водного фонду на земельних торгах у комплексі із земельною ділянкою під ними та біля них. Змінити формулювання у пункті Типового договору: об'єктом оренди за договором є вода (водний простір) водного об'єкта, в тому числі рибогоспо-

дарської технологічної водойми, земельна ділянка під водним об'єктом та прибережна захисна смуга.

3. Доповнити Постанову Кабінету Міністрів України «Про затвердження Типового договору оренди водних об'єктів» від 29.05.2013 № 420 спеціальними істотними умовами, пов'язаними з охороною земель водного фонду та поліпшення їх екологічного стану.

4. Додати підставу для дострокового розірвання договору оренди, а саме, невжиття заходів для збереження та поліпшення екологічного стану наданого в оренду об'єкта.

Внесення змін у запропоновані Кодекси та Постанови Кабінету Міністрів України дасть можливість не тільки попередити вчинення правопорушень та злочинів, але й покращити екологічний стан зазначених об'єктів.

Список літератури:

1. Конституція України від 28.06.1996 № 254к/96-ВР // Відомості Верховної Ради України (ВВР). – 1996. – № 30. – С. 141 (остання редакція від 30.09.2016).
2. Земельний кодекс України від 25.10.2001 р. № 2768-III // Відом. Верхов. Ради України. – 2002. – № 3/4. – Ст. 27 (01.04.2018).
3. Водний кодекс України : від 06.06.1995 р. № 213/95-ВР // Відом. Верхов. Ради України. – 1995. – № 24. – Ст. 189 (остання редакція від 18.12.2017).
4. Про оренду землі : Закон України від 06.10.1998 р. № 161-XIV // Відом. Верхов. Ради України. – 1998. – 46/47. – Ст. 280 (остання редакція від 04.06.2017).
5. Про затвердження Типового договору оренди землі [Електронний ресурс] : постанова Кабінету Міністрів України від 03.03.2004 р. № 220. – Режим доступу : <http://zakon5.rada.gov.ua/laws/show/220-2004-%D0%BF>.
6. Про затвердження Типового договору оренди водних об'єктів [Електронний ресурс] : постанова Кабінету Міністрів України від 29.05.2013 № 420. – Режим доступу: <http://zakon.rada.gov.ua/laws/show/420-2013-%D0%BF>.
7. Земельний кодекс України: наук.-практ. комент. / за ред. А.П. Гетьмана, М.В. Шульги. – Вид. 6-е, допов. – Х.: Одиссей, 2009. – 624 с.
8. Погорелова О.М. Особливості використання земель водного фонду на орендних умовах/ О.М. Погорелова // Актуальні проблеми держави і права. – 2010. – С. 212-218.
9. Кулинич П.Ф. Земельна ділянка як об'єкт правових відносин: поняття, ознаки, види / П.Ф. Кулинич // Часопис Київського університету права. – 2010. – № 3. – С. 215-219.
10. Дроваль О.М. Правовий режим земель водного фонду: дисертація на здобуття наукового ступеня кандидата юридичних наук. Національний юридичний університет імені Ярослава Мудрого. Харків, 2016.
11. Скрипай А.В. Особливості адміністративної відповідальності за порушення в екологічній сфері / А.В. Скрипай // Наука та освіта: ключові питання сучасності. – Том 2. – 2018 рік. – С. 99-102.

Кохан А.С.

Национальный юридический университет имени Ярослава Мудрого

ДОГОВОР АРЕНДЫ ЗЕМЕЛЬ ВОДНОГО ФОНДА: ПРОБЛЕМНЫЕ АСПЕКТЫ

Аннотация

В работе исследовано правовое регулирование земель водного фонда в национальном законодательстве. Автор уделит внимание вопросу аренды данной категории земель и исследовал основания возникновения права пользования землями водного фонда. Проанализированы особенности договоров аренды и выяснены теоретические аспекты, связанные с предоставлением земли в пользование. Определен ряд проблемных моментов, решить которые можно с помощью внесения соответствующих изменений в нормативно-правовые акты. В статье предложены пути совершенствования нормативного регулирования с помощью устранения коллизий и создания новых норм.

Ключевые слова: договор, аренда, земли водного фонда, существенные условия, право пользования, нормативно-правовой акт.

Kohan A.S.

Yaroslav Mudryi National Law University

AGRICULTURAL LAND LEASE AGREEMENT: PROBLEM ASPECTS

Summary

The legal regulation of the lands of the water fund in the national legislation has been studied. The author paid attention to the question of renting this category of land and investigated the grounds for the emergence of the right to use the lands of the water fund. The peculiarities of lease agreements are analyzed and the theoretical aspects related to the provision of land for use are clarified. A number of problems have been identified, which can be resolved through the introduction of appropriate changes in regulations. The article suggests ways to improve regulatory regulation by eliminating collisions and creating new norms.

Keywords: contract, lease, land of water fund, essential conditions, right of use, normative legal act.

УДК 449.6

БІОКОНВЕРСІЯ ОРГАНІЧНИХ ВІДХОДІВ У ЦИКЛІЧНОМУ ВИРОБНИЦТВІ: ЕКОЛОГО-ПРАВОВИЙ АСПЕКТ

Кошель Р.П.

Національний юридичний університет імені Ярослава Мудрого

У статті постає питання органічних відходів та проблеми боротьби з ними. Автор розглядає можливість циклічного виробництва. Автор пропонує використання міжнародного досвіду впровадження біоконверсії органічних відходів. Аналізується державна законодавча стратегія України щодо органічних відходів. У статті пропонуються можливі варіанти покращення законодавства у сфері відходів та ефективного екологічного виробництва.

Ключові слова: органічні відходи, утилізація, біоконверсія, біометан, біогаз, біогазова установка, зелений тариф.

Постановка проблеми. Застарілі методи виробництва, відсутність державного контролю, критична ситуація із накопиченням відходів, що внаслідок біохімічної складової забруднюють навколишнє середовище, – ось результат недостатньої уваги державної політики у сфері екологічних відходів, що перш за все виявляється у недосконалій законодавчій базі державної стратегії. Щодня питання органічних відходів, які є найпоширенішими, набирає обертів та потребує розгляду шляхів мінімізації утворення та адаптації до цього способів виробництва, одним із яких є отримання біогазу шляхом переробки органічних відходів навіть безпосередньо на виробництві.

Аналіз останніх досліджень та публікацій. Проблеми зменшення та мінімізації обсягів органічних відходів та виробництво біогазу як варіант вирішення проблеми досліджують Горобець О.В., Якушко С.І., Мисак Й.С., Івасик Я.Ф., Коваленко Т.П., Охота Ю.В., Козак К.В. та інші.

Ціль статті. Головною ціллю цієї статті є розгляд та чітке позиціонування проблеми органічних відходів безпосередньо в Україні, опис законодавчого стану регулювання процесів, порівняння із можливим міжнародним досвідом та пропозиції удосконалення державної політики боротьби із органічними відходами.

Виклад основного матеріалу. Основу антиекологічного підходу до виробництва, що властивий капіталізму, складає динаміка експоненційного росту. Схильність «комерційного капіталізму» спрощувати виражається у типовості виробництва, що однобічно використовує природні ресурси. Усе це свідчить про наявність лінійного економічного виробництва: рух від джерел ресурсів до звалищ відходів. Суб'єкти господарювання без належного контролю продовжують сповідувати основні принципи капіталістичного виробництва, які ґрунтуються на тезі, що забруднення внаслідок виробництва є чимось «зовнішнім», що не належить до видатків господарюючого суб'єкта. Натомість, реалії сьогодення в умовах тенденції зменшення природних ресурсів вимагає циклічності виробництва, що перш за все буде вирішувати нагальну проблему відходів, які не можуть продовжувати бути зовнішньою втратою виробництва, яку мають покрити природа та суспільство.

Основний закон екології ґрунтується на законі термодинаміки – все мусить рухатися – кількість матерії та енергії має зберігатися, тобто відходи одного процесу мають стати сировиною для іншого.

Україна, зважаючи на природно-кліматичні умови для вирощування рослинницької продукції, на площу сільськогосподарських угідь та ріллі, що є другою серед європейських країн, належить до провідних аграрних держав світу. Аграрний сектор економіки безпосередньо пов'язаний із утворенням органічних відходів, які піддаються біологічному розкладу: харчові та садово-паркові відходи, різного роду відходи рослинництва і тваринництва. Щороку на кожного жителя України припадає 10 т відходів, із яких більшість саме побутових, що на 40% складаються саме із органічних. Зважаючи на те, що в Україні 92% побутових відходів потрапляють на звалища, більшість органічних відходів безповоротно втрачаються [1, с. 98]. Практика усталено свідчить про розміщення таких відходів у більшості на звалищах, що призводить до бактеріологічного забруднення водних джерел, ґрунтів, а також утворення шкідливих газів, зокрема біогазу, макрокомпонентами якого є метан та діоксид вуглецю, які мають неприємний запах і підсилюють парниковий ефект, є вибухо- і пожежонебезпечними. Неконтрольований процес утворення токсичних газів та рідкого фільтрату на таких звалищах і полігонах призводить до систематичних стихійних загорянь із кінцевим продуктом у вигляді токсичних речовин – діоксини та фурані.

Перед Україною при такому стані речей постає необхідність формування циклічного виробництва, що функціонуватиме на основі повернення органічної субстанції в агропромисловий цикл, шляхом перетворення її з категорії відходів у категорію вторинної сировини.

Органічні відходи є ефективним засобом у запровадженні «зеленої електроенергетики» шляхом виробництва біогазу як джерела поновлювальної енергії. Україна має невичерпний спектр органічних речовин, існування яких, спричиняючи кризову екологічну ситуацію, водночас уможливило постійне і безперервне виробництво біогазу і сприяє економії викопних енергоносіїв. Більшість органічних відходів утилізуються шляхом захоронення на звалищах та полігонах, які в Україні перебувають у стані переповнення та неналежно обладнані відповідно стандартам. Внаслідок відбувається неконтрольовані біохімічні процеси в анаеробних умовах, що характеризуються такими стадіями:

1. клітковина органічної частини відходів піддається гідролізу;

2. біохімічний (анаеробний) розклад глюкози до оцтової або інших (пропіонової, оліїної) летких жирних кислот (ЛЖК);

3. анаеробний розклад ЛЖК до метану і вуглекислого газу [2, с. 38].

Крім токсичних газів, кінцевим продуктом реакції являється отруйний фільтрат – рідина сіро-чорного чи коричневого кольору, що має змішаний запах ароматичних вуглеводнів, аміаку, гнилісних сполучень тощо. Саме це стає причиною забруднення ґрунтових вод.

Світова практика в основу переробки органічних відходів поклала процес біоконверсії – розкладання органічної речовини завдяки життєдіяльності комплексу власних мікроорганізмів або ж штучно одержаними у лабораторних умовах [3, с. 47]. Прогресивним способом біоконверсії органічних відходів є їх метанова анаеробна ферментація у біогазовій установці – спеціальному біореакторі, що являє собою повністю герметичний резервуар, оброблений антикислотним покриттям, і антикорозійний ззовні. В основі роботи біогазових установок (БГУ) закладені біологічні процеси бродіння та розкладання органічних речовин під впливом метаноутворювальних бактерій в анаеробних умовах, які характеризуються відсутністю вільного кисню, високою вологістю [4, с. 1]. Температура процесу визначається мезофільністю чи термофільністю (30–40 чи 50–60°C) діючих метанових бактерій.

Біогазова установка є свого роду очисною спорудою, що, на відміну від пасивно чистих установок, які працюють на екологічно чистій енергії вітру та сонця, є активно чистими, оскільки ліквідують екологічну небезпеку продуктів, які для них служать джерелом первинної енергії. Подальша переробка передбачає розділення біогазу методом абсорбції за допомогою води на метан (для виробництва енергії) та вуглекислий газ (для вирощування рослин) [2, с. 152]. Зброджений осад, що залишається в котлі, є прекрасним органічним добривом, що має високу концентрацію поживних елементів, позбавлений неприємних запахів та легкий у перевезенні. Усе це дає підстави визнання безвідходного виробництва.

Провідне місце у процесі виробництва біогазу займає когенерація, яка являє собою процес спільного вироблення електричної і теплової енергії в єдиному термодинамічному циклі, використовуючи один вид палива [5, с. 7]. Тобто постає питання ефективного використання отриманого біогазу, зокрема відкриваються такі можливості:

- застосовування на місці його виробництва у якості палива;

- уможливує утворення енергії, з кінцевим продуктом реакції – теплом. Тому біогаз пропонує цікаві можливості для децентралізованого енергозабезпечення;

- подавати в загальну газорозподільну мережу – транспортний шлях до споживачів та енергонакопичувачів, у разі доведення біогазу до якості природного газу (біометану). Економічна вигідність газорозподільної мережі дозволяє майже без втрат поєднати виробництво і споживання енергії.

Основу законодавчої бази регулювання питання біоенергетики в Україні складають ЗУ “Про альтернативні джерела енергії”, Енергетична стратегія України на період до 2015 року, Розпорядження КМУ “Про Національний план дій

з відновлюваної енергетики на період до 2020 р.”, ЗУ “Про внесення змін до Закону України “Про електроенергетику” щодо стимулювання виробництва електроенергії з альтернативних джерел енергії” та ін. Однак законодавча база є недосконалою, багато питань практики не врегульовано, державна стратегія, внаслідок відсутності чітких механізмів реалізації поставлених завдань, є розмитою, що перешкоджає надходженню інвестицій в Україну.

Перешкодою до розвитку біоенергетики є питання “зеленого тарифу”, під яким розуміють спеціальний тариф, за яким закуповується електрична енергія, вироблена об’єктами електроенергетики, з альтернативних джерел енергії. Теоретично, він повинен стимулювати суб’єктів господарювання до використання саме методів біоенергетики, однак наразі в Україні відносно низькі ставки “зеленого тарифу”, що не виконує функцію практичного стимулювання та призводить до зменшення біогазових проектів зокрема. Також варто наголосити на кризовій ситуації звалищ та полігонів, проблемний стан яких може вирішитися шляхом залучення їх як потенційних джерел виробництва біогазу. Необхідне переобладнання звалищ потенційного біогазу відповідно всім міжнародним стандартам умов анаеробного ферментування: вибір території з водонепроникним ґрунтом навколо об’єкта депонування відходів, попереднє сортування відходів для регулювання процесу утворення газу, створення газонепроникного покриття на поверхні полягону чи звалища, прокладання збірних колекторів для збору біогазу.

Досвід країн світу свідчить про рівноправний статус біогазу як учасника енергоринку. В Європі зосереджено 44% світової кількості біогазових установок анаеробного бродіння, ще 14% – у Північній Америці, беззаперечним лідером за кількістю біогазових установок є Китай [2, с. 152]. Правове регулювання розвитку біоенергетики в Європейському Союзі базується на директивах щодо державної підтримки ринку біопалива країнами ЄС. Основними формами підтримки є пільгове кредитування закупки обладнання для будівництва біопаливних обладнання для спалювання біопалива та державне фінансування науково-технічних розробок і досліджень у сфері біоенергетики [6, с. 8].

Висновки та пропозиції. Таким чином, заміна вичерпних джерел палива біогазом має економічний зиск для України, сприяючи енергетичній незалежності на регіональному рівні, вирішуючи нагальну кризову ситуацію з відходами, значно скорочуючи збитки від забруднення навколишнього середовища. Задля практичного подолання необхідна перш за все чітка база державного регулювання, а саме потреба деталізації державної стратегії України із успішно імplementованим міжнародним досвідом; державне стимулювання суб’єктів господарювання до технічної модернізації виробництва, що можна реалізувати з допомогою кількох механізмів, зокрема підвищення рівня “зеленого” тарифу на державну закупівлю альтернативної енергії, можливість пільгового кредитування господарств задля безпосередньої закупівлі біометанових установок або ж надання їх в оренду; фінансування науково-технічних досліджень можливих шляхів економічно ефективного вирішення питання органічних відходів з розрахунками витрат та економічної вигідності впровадження кожного із способів.

Список літератури:

1. Горобець О.В. Перспективні напрями утилізації органічних відходів / О.В. Горобець, В.А. Галіцький // Наука. Молодь. Екологія – 2016 : зб. матеріалів XII Всеукр. наук.-практ. конф. студентів, аспірантів та молодих вчених, 27 трав. 2016 р. – Житомир: ЖНАЕУ, 2016. – С. 97-102.
2. Знешкодження та утилізація відходів в агросфері: навчальний посібник / В.К. Пузік, Р.В. Рожков, Т.А. Долгова [та ін.] ; М-во аграр. політики та продовольства України, Харк. нац. аграр. ун-т ім. В.В. Докучаєва. – Харків: ХНАУ ім. В.В. Докучаєва, 2014. – 220 с.
3. Якушко С.І. Біохімічна деструкція органічних відходів. Установа для проведення процесу в інтенсивному режимі [Текст] / С.І. Якушко // Хімічна промисловість України. – 2007. – № 4(81). – С. 47-50.
4. Мисак Й.С., Івасик Я.Ф., Коваленко Т.П. Застосування біогазових технологій в Україні з метою ресурсозбереження. URL: <http://ojs.kname.edu.ua/index.php/area/article/view/101/100>.
5. Охота Ю.В., Козак К.В. Основні тенденції ефективного використання біогазу в Україні // Ефективна економіка // Дніпровський державний аграрно-економічний університет. – № 4. – 2018.
6. Сінченко В.М. Законодавче регулювання розвитку біоенергетики в Україні та адаптація його до законодавства Європейського Союзу / В.М. Сінченко, М.Я. Гументик, В.С. Бондар // Біоенергетика. – 2013. – № 2. – С. 8-11.

Кошель Р.П.

Национальный юридический университет имени Ярослава Мудрого

ПЕРЕРАБОТКА ОРГАНИЧЕСКИХ ОТХОДОВ С ПОМОЩЬЮ БИОКОНВЕРСИИ**Аннотация**

В статье рассматривается вопрос органических отходов и проблемы борьбы с ними. Автор рассматривает возможность циклического производства. Автор предлагает использование международного опыта внедрения биоконверсии органических отходов. Анализируется государственная законодательная стратегия Украины относительно органических отходов. В статье предлагаются возможные варианты улучшения законодательства в сфере отходов и эффективного экологического производства.

Ключевые слова: органические отходы, утилизация, биоконверсия, биометан, биогаз, биогазовая установка, зеленый тариф.

Koshel R.P.

Yaroslav Mudryi National Law University

PROCESSING OF ORGANIC WASTE BY BIOCONVERSION**Summary**

The article is about organic waste. The author considers about the possibility of cyclic production. The author suggests using international experience of bioconversion of organic waste. The Ukrainian state legislative strategy of concerning organic waste is analyzed. There are possible options for improving legislation about waste and ways for effective environmental production that the author suggests.

Keywords: organic waste, recycling, bioconversion, biomethane, biogas, biogas plant, green tariff.

УДК 343.985(477)

ЩОДО ПЕРСПЕКТИВ ДОПОВНЕННЯ КРИМІНАЛЬНОГО КОДЕКСУ УКРАЇНИ СТАТТЕЮ 286¹

Крайник Г.С., Овчаренко А.Є.

Національний юридичний університет імені Ярослава Мудрого

Стаття присвячена розгляду питання щодо змін Кримінального кодексу (далі – КК) України, а саме доповнення її ст. 286¹ – «Порушення правил безпеки дорожнього руху або експлуатації транспорту особами, які керують транспортними засобами у стані алкогольного сп'яніння або у стані, викликаному вживанням наркотичних або інших одурманюючих засобів» [1].

Ключові слова: порушення правил дорожнього руху та експлуатації транспортного засобу, недоцільність змін, колізія, КК України.

Постановка проблеми. Створення спеціальної норми, а саме доповнення КК України ст. 286¹, присвяченої порушенню правил дорожнього руху та експлуатації транспортного засобу у стані алкогольного сп'яніння, що призвели до особливо тяжких наслідків, створює колізію із ст. 286 та п. 13 ст. 67 КК України, хоча колізія за своєю природою негативно впливає на норми права, що виникають у правовій системі. У даному випадку законодавець ігнорує існування ст. 286 «Порушення правил безпеки дорожнього руху або експлуатації транспорту особами, які керують транспортними засобами» та п. 13 ст. 67 КК України – «вчинення злочину особою, що перебуває у стані алкогольного сп'яніння або у стані, викликаному вживанням наркотичних або інших одурманюючих засобів» та пропонує створити окрему нову статтю 286¹, яка, за концепцією законодавця, є новою та більш впливовою на суспільства за для попередження вчинення нових злочинів, у сфері порушення правил дорожнього руху та експлуатації транспортного засобу у стані алкогольного сп'яніння, що призвели до особливо тяжких наслідків, з урахуванням зазначеного, новоутворена стаття виконує ті ж самі функції, що і ст. 286, п. 13 ст. 67 КК України, але створює проблему застосування цих статей у сфері матеріального права. 04.07.2018 відбулося поіменне голосування про проект Закону «Про внесення змін до деяких законодавчих актів України щодо запобігання смертності на дорогах» (реєстраційний № 7064), вирішено його прийняти за основу [2].

Аналіз останніх досліджень і публікацій. Оскільки нами досліджується законопроект («Про внесення змін до деяких законодавчих актів України щодо запобігання смертності на дорогах» (реєстраційний № 7064), а не чинний закон, то слід констатувати, що з-поміж науковців ще не було досліджено цього питання.

Мета статті. Головною метою цієї роботи є з'ясування доцільності доповнення КК України новою статтею 286¹ та аналіз наукового обґрунтування позиції законодавця щодо створення такої статті.

Викладення основного матеріалу. Розслідування злочинів проти безпеки дорожнього руху та експлуатації транспорту є одним із найбільш складних. Саме через встановлення обставин дорожньо-транспортної пригоди (далі – ДТП) та їх аналізу визначаються її причини, а відтак і осо-

би, які порушили певні правила дорожнього руху чи експлуатації транспорту [3]. Об'єктивна сторона злочину характеризується трьома ознаками: а) суспільно небезпечним діянням; б) суспільно небезпечними наслідками; в) причинним зв'язком між суспільно небезпечним діянням і суспільно небезпечними наслідками. Суспільно небезпечне діяння (дія чи бездіяльність) полягає в порушенні правил безпеки руху або експлуатації транспорту. Порушення правил безпеки руху може полягати в перевищенні швидкості, порушенні правил обгону, об'їзду перешкод, проїзду перехресть, користування світловими приладами, буксирування тощо. Порушення правил експлуатації транспорту може полягати в недотриманні водієм технічних умов експлуатації, у порушенні порядку перевезення пасажирів, у неправильному завантаженні, укладанні і закріпленні вантажів. За статтею 286 КК України кваліфікуються лише такі порушення правил експлуатації, які пов'язані з безпекою руху транспортних засобів. Відповідальність за ст. 286 КК диференційована залежно від тяжкості наслідків, які настали. У частині 1 йдеться про середньої тяжкості тілесні ушкодження, у ч. 2 – про тяжкі тілесні ушкодження або загибель потерпілого, у ч. 3 – про загибель декількох осіб. Причинний зв'язок між суспільно небезпечним діянням і суспільно небезпечними наслідками, що настали, є обов'язковою ознакою об'єктивної сторони цього злочину. Суб'єктивна сторона злочину характеризується змішаною (складною) формою вини. Завідомість, яка зазначена в диспозиції статті стосовно діяння, означає, що особі відомо про безумовну, явну технічну несправність транспортного засобу, про інші грубі порушення правил експлуатації, які забезпечують безпеку руху. Усвідомлюючи суспільну небезпеку та протиправність своєї поведінки і діючи таким чином, винний бажає вчинити вказане у статті діяння. До наслідків ставлення може бути тільки необережним (злочинна самовпевненість або недбалість). Суб'єктом злочину є фізична осудна особа, яка керує транспортним засобом і яка досягла 16-річного віку [4].

У проекті Закону України «Про внесення змін до деяких законодавчих актів України щодо запобігання смертності на дорогах» (реєстр. № 7064) зазначено, що метою законопроекту є посилення кримінальної відповідальності за порушення правил безпеки дорожнього руху або експлуата-

ції транспорту особами, які керують транспортними засобами у стані алкогольного сп'яніння або у стані, викликаному вживанням наркотичних або інших одурманюючих засобів.

У законопроекті пропонується внести зміни до Кримінального кодексу України і Закону України «Про основи національної безпеки України», а саме:

1. Доповнити Кримінальний кодекс України новою статтею 286-1, виокремивши порушення правил безпеки дорожнього руху, що спричинило середньої тяжкості тілесні ушкодження або заподіяли смерть потерпілого, вчинені в стані алкогольного сп'яніння або в стані, викликаному вживанням наркотичних або інших одурманюючих засобів, та передбачити кримінальну відповідальність у вигляді позбавлення волі на строк від 8 до 10 років з позбавленням права керувати транспортними засобами на строк 10 років.

2. У частині 2 ст. 286-1, якщо особа, яка позбавлена права керувати транспортним засобом за діяння, передбачене частиною першою цієї статті, не маючи права на керування транспортним засобом керувала ним, – передбачено кримінальну відповідальність у вигляді позбавлення волі на строк 5 років з позбавленням права керувати транспортними засобами пожиттєво.

Автори законопроекту ставлять благородну мету – посилення кримінальної відповідальності за вчинення злочинів з порушенням правил безпеки дорожнього руху або експлуатації транспорту особами, які керують транспортними засобами у стані алкогольного сп'яніння або у стані, викликаному вживанням наркотичних або інших одурманюючих засобів, за для попередження вчинення нових злочинів та дозволити підвищити рівень безпеки на дорогах України, сприяти-ме більш адекватній і виваженій поведінці водіїв на дорогах, як наслідок, призведе до зменшення кількості ДТП, особливо особами, які керували транспортними засобами у стані алкогольного сп'яніння або у стані, викликаному вживанням наркотичних або інших одурманюючих засобів; сприятиме посиленню кримінальної відповідальності за вчинення злочинів з порушенням правил безпеки дорожнього руху або експлуатації транспорту особами, які керують транспортними засобами у стані алкогольного сп'яніння або у стані, викликаному вживанням наркотичних або інших одурманюючих засобів.

Водночас слід розрізняти мету та способи її реалізації. Якщо мета не викликає заперечень, то способи її реалізації – викликають суттєві зауваження, оскільки ст. 286¹ створить колізію зі ст. 286 КК, що неприпустимо.

За словами авторів вказаного законопроекту, показник смертності на дорогах в Україні – 106 осіб на 1 млн. населення – майже вдвічі випереджає середній показник країн Європейського Союзу та показники всіх країн ЄС. В таких країнах, як Швеція і Велика Британія, смертність на дорогах в три рази менша, ніж у нас. Згідно статистичних даних в Україні щодобово в дорожньо-транспортних пригодах гине від 10 і більше осіб та більше 100 отримує різного ступеню тілесні ушкодження. За цими сумними показниками наша держава посідає одне з перших місць у Європі. При цьому, 37% від загальної кількості ДТП припадає на аварії за участю водіїв, що перебувають

за кермом у стані алкогольного сп'яніння. Останніми роками загальна кількість злочинів, передбачених статтею 286 КК, що призвели до загибелі людей на дорогах України значно зросла. Так, згідно статистиці Генеральної прокуратури України у 2014 році було вчинено 10196 злочинів, передбачених статтею 286 КК (з них таких, що призвели до загибелі людей, тобто кваліфікованих за частинами 2, 3 статті 286 КК – 2096), в 2015 році ці показники склали – 10905 та 2104 відповідно, а лише за I півріччя 2016 року було вже скоєно 23165 вказаних злочинів (з них – 3087 спричинили смерть людини) [5].

При встановленні статистики «смертності на дорогах в Україні» законодавець не враховує причинний зв'язок між діями та наслідками, що полягає у необхідності врахування не тільки дії (бездіяльності) особи, яка керує транспортним засобом, а й неналежної поведінки інших учасників дорожнього руху, є питанням неоднозначним і дискусійним [6].

Також, на думку законодавця, вагомою проблемою смертності на дорогах в Україні є порушення п. 2.9 ПДР – Водієві забороняється: керувати транспортним засобом у стані алкогольного, наркотичного чи іншого сп'яніння або перебування під впливом лікарських препаратів, що знижують увагу та швидкість реакції [7]. Враховуюче зазначене, в пояснювальній записці, до закону №7064, не вказується проміле алкоголю в крові, особи яка керує транспортним засобом.

Станом на 2018 рік доступним вмістом алкоголю в крові є 0,2 проміле. У багатьох країнах підвищений поріг нетверезості для людини за кермом. Причини цього різні. Допустима цифра буває невелика – 0,2% (країни Скандинавії і Балтії, Китай), 0,35 (Росія) і т.п., в таких випадках поріг пояснюється необхідністю зробити допуск на похибку поліцейського алкостера або "похибкою" організму, який може містити в крові трохи спирту навіть якщо людина не приймала алкоголь. Більш помітні значення – 0,3-0,5% (Німеччина), 0,5% (більшість країн Європи), 0,8% (Великобританія) і 0,4-0,8% (США), 0,8% (Канада) – можна пояснити культурними і гастрономічними особливостями населення [8].

Група дослідників дослідила вплив деяких продуктів, які мають показники алкоголю на свідчення алкотестера і виявила, що: квас містить – 0,4% проміле, кефір – 0,2% проміле, 15 крапель настоянки валеріани на спирт, розчиненої в склянці води – 0,2% проміле [9].

Враховуюче вищезазначене, чи можна водіям, після доповнення КК України новою статтею, хвилюватися про те, що вони їдять, та що п'ють, та які ліки вживають перед тим як сідають за кермо, оскільки було з'ясовано що вміст етилового спирту наявний не тільки в алкогольних речовинах, а й в продуктах харчування та медичних препаратах.

Обставини, що обтяжують покарання, – це встановлені судом за конкретною справою об'єктивні та суб'єктивні чинники, що не є ознаками конкретного складу злочину і не впливають на його кваліфікацію, проте свідчать про зниження чи підвищення суспільної небезпечності вчиненого діяння і (або) особи винного і тим самим виступають підставами для пом'якшення

чи посилення покарання [10]. Відповідно до ч. 2 ст. 67 КК суду надається право (залежно від характеру вчиненого злочину і з обов'язковим мотивуванням цього рішення у вирокі) не визнати будь-яку із зазначених у пп. 1, 3-5, 8, 11, 13 ч. 1 ст. 67 КК обставин такою, що обтяжує покарання. Отже, із приписів ч. 2 ст. 67 КК випливає, що передбачені в ч. 1 ст. 67 КК обставини закон поділяє на дві групи: а) до першої належать ті з них, які за будь-яких умов суд зобов'язаний врахувати як такі, що обтяжують покарання (пп. 2, 6, 7, 9, 10, 12 ч. 1 ст. 67 КК); б) другу групу складають обставини, що оцінюються як такі, що обтяжують покарання, за розсудом суду, який має право визнати чи не визнати їх такими (пп. 1, 3-5, 8, 11, 13 ч. 1 ст. 67 КК). При цьому підставою для такого рішення суду є наявність чи, навпаки, відсутність зв'язку відповідної обставини з характером вчиненого злочину [11].

На думку Ю.Ю. Лемішко, вчинення злочину в стані, передбаченому в п. 13 ч. 2 ст. 67 КК України, повинно визнаватись обставиною, що обтяжує покарання тоді, коли: а) обов'язковою ознакою складу злочину поряд з об'єктом є потерпілий а вчинення злочину пов'язано із застосуванням до нього фізичного чи психічного насильства; б) у такому стані особа управляє джерелом підвищеної безпеки (чи використовує його), що здатне спричинити настання тяжких наслідків. І навпаки суд не може враховувати стан сп'яніння як обтяжуючу обставину тоді, коли негативний вплив який чинить алкоголь на організм винної особи (підвищена жорстокість здатність до імпульсивних та необдуманих вчинків в одних випадках чи послаблення уважності сконцентрованості здатності до складних розумових процесів розсудливості в інших) не позначається на підвищенні її суспільної небезпечності, що обумовлюється особливістю конструкції конкретного складу злочину [10].

Висновки. Отже, враховуючи вище зазначене, вважаємо недоцільним створення нової статті 286¹ у КК України, присвяченої порушенню правил дорожнього руху та експлуатації транспортного засобу у стані алкогольного сп'яніння, що призвели до особливо тяжких наслідків: по-перше, законодавець створює колізію між застосуванням пункту 13 ст. 67 та ст. 286 КК України з одного боку та ст. 286¹ КК – з іншого боку, оскільки новоутворена стаття не несе новизни, а тільки виконує ті ж самі функції, і тим самим створює колізію щодо ст. 286 і п. 13 ст. 67 КК України.

Доповнення КК України спеціальною нормою, а саме ст. 286¹, створить колізію цієї норми із ст. 286 та п. 13 ст. 67 КК України, хоча колізія за своєю природою негативно впливає на норми права. У даному випадку законодавець ігнорує існування ст. 286 «Порушення правил безпеки дорожнього руху або експлуатації транспорту особами, які керують транспортними засобами» та п. 13 ст. 67 КК України – «вчинення злочину особою, що перебуває у стані алкогольного сп'яніння або у стані, викликаному вживанням наркотичних або інших одурманюючих засобів» та пропонує створити окрему нову статтю 286¹, яка, за концепцією законодавця, є новою та більш впливовою на суспільства за для попередження вчинення нових злочинів, у сфері порушення правил дорожнього руху та експлуатації транспортного засобу у стані алкогольного сп'яніння, що призвели до особливо тяжких наслідків, з урахуванням зазначеного. Новоутворена стаття виконує ті ж самі функції, що і ст. 286 та п. 13 ст. 67 КК України, але створює проблему застосування цих статей у сфері матеріального права. 04.07.2018 відбулося поіменне голосування про проект Закону «Про внесення змін до деяких законодавчих актів України щодо запобігання смертності на дорогах» (реєстраційний № 7064), вирішено його прийняти за основу, що є неприйнятним та науково необґрунтованим.

Список літератури:

1. Проект Закону про внесення змін до деяких законодавчих актів України щодо запобігання смертності на дорогах (реєстраційний № 7064). [Електронний ресурс]. Режим доступу: http://w1.c1.rada.gov.ua/pls/zweb2/webproc4_1?pf3511=62453.
2. Результати голосування за проект Закону про внесення змін до деяких законодавчих актів України щодо запобігання смертності на дорогах [Електронний ресурс]. Режим доступу: http://w1.c1.rada.gov.ua/pls/zweb2/webproc4_1?pf3511=62453.
3. Данишин М.В., Колесник І.І. Поняття злочинів проти безпеки дорожнього руху та експлуатації транспорту як предмет кримінального дослідження / М.В. Дальшин, І.І. Колесник. – Х.: Вісник ХНУ ім. В.Н. Каразіна, 2016 р. – С. 159-160.
4. Кримінальне право України: Особлива частина: підручник / В.І. Борисов, В.Я. Тацій, В.І. Тютюгін та ін.; за ред. В.Я. Тація, В.І. Борисова, В.І. Тютюгіна. – 5-те вид., переребл. і допов. – Х.: Право, 2015. – 528 с.
5. Пояснювальна записка до проекту Закону України «Про внесення змін до деяких законодавчих актів України щодо запобігання смертності на дорогах» від 18 вересня 2018 р. (реєстраційний № 7064) [Електронний ресурс]. Режим доступу: http://w1.c1.rada.gov.ua/pls/zweb2/webproc4_1?pf3511=62453.
6. Гапчич В.О. Окремі аспекти кваліфікації порушення правил безпеки дорожнього руху або експлуатації транспорту особами, які керують транспортними засобами в Україні (ст. 286 КК України) / В.О. Гапчич. – Л.: Науковий вісник Львівського державного університету внутрішніх справ, 2017. – С. 123-126.
7. Правила дорожнього руху : затв. постановою Кабінету Міністрів України від 10 жовтня 2001 р. № 1306 [Електронний ресурс]. Режим доступу: <http://zakon.rada.gov.ua/laws/show/1306-2001-%D0%BF>.
8. Скільки проміле дозволено за кермом в Україні [Електронний ресурс]. Режим доступу: <http://www.firtka.if.ua/blog/view/skilki-promile-dozvoleno-za-kermom-v-ukrayini>.
9. ALKOUKRGURU [Електронний ресурс]. Режим доступу: <http://alcoukrguru.ru/rizne/12848-skilki-alkogoljuv-kefiri.html>.
10. Лемішко Ю.Ю. Деякі аспекти класифікації обставин, які обтяжують покарання [Електронний ресурс]. Режим доступу: http://dspace.nlu.edu.ua/bitstream/123456789/12163/1/Lemishko_177-184.pdf.
11. Кримінальне право України: Загальна частина: підручник / В.І. Борисов, В.Я. Тацій, В.І. Тютюгін та ін.; за ред. В.Я. Тація, В.І. Борисова, В.І. Тютюгіна. – 4-те вид., переребл. і допов. – Х.: Право, 2010. – 455 с.

Крайник Г.С., Овчаренко А.Е.

Национальный юридический университет имени Ярослава Мудрого

ОТНОСИТЕЛЬНО ПЕРСПЕКТИВ ДОПОЛНЕНИЯ УГОЛОВНОГО КОДЕКСА УКРАИНЫ СТАТЬЕЙ 286¹

Аннотация

Статья посвящена рассмотрению вопроса об изменении Уголовного кодекса (далее – УК) Украины, а именно дополнение ее ст. 286¹ – «Нарушение правил безопасности дорожного движения или эксплуатации транспорта лицами, которые управляют транспортными средствами в состоянии алкогольного опьянения или в состоянии, вызванном употреблением наркотических или других одурманивающих средств».

Ключевые слова: нарушение правил дорожного движения и эксплуатации транспортного средства, нецелесообразности изменений, коллизия, УК Украины.

Krainyk H.S., Ovcharenko A.E.

Yaroslav Mydryi National Law University

CONCERNING THE PROSPECTS FOR SUPPLEMENTING THE CRIMINAL CODE OF UKRAINE IN ARTICLE 286¹

Summary

The article is devoted to the consideration of the issue of amendments to the Criminal Code of Ukraine, namely, the supplement to its Art. 286¹ – «Violation of the rules of road safety or the operation of transport by persons who drive vehicles in the state of intoxication or in a state caused by the use of narcotic or other sedative means».

Keywords: violation of traffic rules and operation of a vehicle, inexpediency of changes, collision, Criminal Code of Ukraine.

УДК 343.341(477)

ПИТАННЯ КВАЛІФІКАЦІЇ ТА ПРИЗНАЧЕННЯ ПОКАРАННЯ ЗА ФІНАНСУВАННЯ ТЕРОРИЗМУ

Крайник Г.С., Ярошенко В.М.

Національний юридичний університет імені Ярослава Мудрого

У даній статті розглянуто проблеми кваліфікації фінансування тероризму у зв'язку з колізією в законодавстві між статтями 258 та 258-5 Кримінального кодексу України. Автори проаналізували судову практику за ст. 258-5 КК щодо мотивування та законності призначення більш м'якого покарання ніж визначено санкцією статті Особливої частини (ст. 69 КК України).

Ключові слова: фінансування тероризму, терористичний акт, матеріальне забезпечення, призначення покарання.

Постановка проблеми. У зв'язку з прийнятими нашою державою зобов'язаннями перед міжнародним співтовариством щодо створення антитерористичного законодавства Верховна Рада України ратифікувала Міжнародну конвенцію про боротьбу з фінансуванням тероризму 1999 р., підтвердивши свої наміри щодо боротьби з цим небезпечним явищем, а також законом України від 18 травня 2010 р. № 2258-VI «Про внесення змін до Закону України «Про запобігання та протидію легалізації (відмиванню) доходів, одержаних злочинним шляхом» було внесено зміни до Кримінального кодексу України [1; 2].

Цим законом до кримінального законодавства було включено спеціальну норму, яка передбачала відповідальність за фінансування тероризму, – ст. 258-5 (фінансування тероризму) Кримінального кодексу України (далі – КК України), але пізніше було прийнято на його основі новий закон України від 14 жовтня 2014 року «Про запобігання та протидію легалізації (відмиванню) доходів, одержаних злочинним шляхом, фінансуванню тероризму та фінансуванню розповсюдження зброї масового знищення». Оскільки в КК України у ч. 1 ст. 258-5, крім зазначення складу злочину щодо фінансування терористичного акту вказано також щодо організації, підготовки або вчинення терористичного акту, втягнення у вчинення терористичного акту, публічних закликів до вчинення терористичного акту, сприяння вчиненню терористичного акту, створення терористичної групи (організації), що безпосередньо дублює статтю кодексу 258 КК, що ускладнює кваліфікацію. Також на практиці існує проблема щодо призначення покарання за статтею 258-5 КК України, а саме заміна позбавлення волі призначенням штрафу.

Аналіз останніх досліджень та публікацій. Питанню боротьби з фінансуванням тероризму, а також кваліфікації даного злочину в своїх роботах приділяли увагу такі науковці, як Д. Азаров, О. Бантишев, А. Данилевський, В. Смельянов, В. Журавльов, В. Крутов, В. Коваленко, В. Кубальський, Ю. Марченко, С. Мохончук, Л. Новікова, М. Семикін та інші вітчизняні фахівці. Проте, враховуючи законодавчі новели у антитерористичному законодавстві, а також відносної поширеності фінансування тероризму, зазначена тематика набула актуальності. Неправильне призначення покарання за ст. 258-5 КК із застосуванням ст. 69 КК та кваліфікація вищезазначеного злочину потребує ґрунтовного аналізу.

Мета. Метою статті є розгляд питання кваліфікації фінансування тероризму, його застосування на практиці, а також дослідження судової практики щодо призначення покарання за даний злочин. Новизна даної статті полягає в тому, що вперше досліджується практика фінансування тероризму та виявлено незаконні вироки, що не відповідають положенням ст. 69 КК України.

Виклад основного матеріалу дослідження. Терористичні злочини не були поширені в Україні до 2014 року. Так, за статистичними даними, у провадженні слідчих Служби безпеки України в період 2001–2013 років перебувало лише 57 кримінальних справ про злочини, пов'язані з тероризмом, розпочаті за різними частинами ст.ст. 258–258-5 КК України. Впродовж 2016 року ці показники дещо змінилися, зокрема збільшилась (з 2294 до 2345 справ) кількість таких злочинів порівняно з 2014–2015 роками [5].

Відповідно до закону України «Про запобігання та протидію легалізації (відмиванню) доходів, одержаних злочинним шляхом, фінансуванню тероризму та фінансуванню розповсюдження зброї масового знищення» «Про запобігання та протидію легалізації доходів», *фінансування тероризму* – надання чи збір будь-яких активів з усвідомленням того, що їх буде використано повністю або частково: для будь-яких цілей окремим терористом, терористичною групою або терористичною організацією; для організації, підготовки і вчинення окремим терористом, терористичною групою або терористичною організацією визначеного КК України терористичного акту, втягнення у вчинення терористичного акту, публічних закликів до вчинення терористичного акту, створення терористичної групи чи терористичної організації, сприяння вчиненню терористичного акту, провадження будь-якої іншої терористичної діяльності, а також спроби вчинення таких дій.

Основним безпосереднім об'єктом фінансування тероризму є громадська безпека України. Додатковими об'єктами цього злочину є: нормальна діяльність судової влади, органів прокуратури, слідства, дізнання, а також органів, що виконують винесені судами вироки, ухвали, постанови та інші судові рішення, оскільки, допомагаючи терористам винна особа ускладнює їх викриття; економічна безпека держави.

Предметом сприяння створенню або діяльності терористичної групи чи терористичної організації є кошти чи інше майно.

Об'єктивна сторона злочину полягає у вчиненні активних дій, спрямованих на матеріальне або фінансове забезпечення: 1) окремого терориста; 2) терористичної групи (організації); 3) організації, підготовки або вчинення терористичного акту; 4) втягнення у вчинення терористичного акту; 5) публічних закликів до вчинення терористичного акту; 6) сприяння вчиненню терористичного акту; 7) створенню терористичної групи (організації).

Суб'єктом злочину, передбаченого ст. 258-5 КК, може бути будь-яка фізична осудна особа, яка досягла 16-ти років.

Із суб'єктивної сторони фінансування тероризму може бути вчинене лише з *виною* у формі прямого умислу. Обов'язковою ознакою суб'єктивної сторони фінансування тероризму є наявність *мети* фінансового або матеріального забезпечення окремого терориста чи терористичної групи (організації), організації, підготовки або вчинення терористичного акту, втягнення у вчинення терористичного акту, публічних закликів до вчинення терористичного акту, сприяння вчиненню терористичного акту, створення терористичної групи (організації).

Кваліфікуючими ознаками злочину є: вчинення повторно, із корисливих мотивів, за попередньою змовою групою осіб, у великому розмірі, якщо вони призвели до заподіяння значної майнової шкоди (ч. 2); вчинені організованою групою, в особливо великому розмірі, якщо вони призвели до інших тяжких наслідків (ч. 3) [7].

Що стосується покарання, то таке діяння за ч. 1 ст. 258-5 КК України карається позбавленням волі на строк від п'яти до восьми років з позбавленням права обіймати певні посади або займатися певною діяльністю на строк до двох років та з конфіскацією майна, а за ч. 2 цієї статті караються позбавленням волі на строк від восьми до десяти років з позбавленням права обіймати певні посади або займатися певною діяльністю на строк до трьох років та з конфіскацією майна.

У пояснювальній записці до проекту закону про включення окремої статті про фінансування тероризму аргументовано так, що концепція запровадження фінансування тероризму як окремого складу злочину ґрунтуються не тільки на Сорока рекомендаціях FATF, але й на 8 спеціальних рекомендаціях FATF по боротьбі з фінансуванням тероризму, а також впливає зі змісту норм Міжнародної конвенції про боротьбу з фінансуванням тероризму, яка була ратифікована Верховною Радою України 12 вересня 2002 року [9].

Відповідно п. 6 Постанови Пленуму Верховного суду України «Про практику розгляду судами кримінальних справ про злочини, вчинені стійкими злочинними об'єднаннями» забезпечення фінансування злочинної діяльності організованої групи чи злочинної організації може полягати і в організації постачання їй коштів іншими особами, і в безпосередньому його здійсненні [14]. Фінансування тероризму кваліфікувалося до 2010 року за ч. 3 ст. 27, ч. 2 ст. 258 КК України. Статтею 258-3 чинного КК вже передбачено кримінальну відповідальність за матеріальне, організаційне чи інше сприяння створенню або діяльності терористичної групи чи терористичної організації, а статтею 258-4 КК – за сприяння вчиненню терористичного

акту, зокрема щодо фінансування і матеріального забезпечення особи з метою вчинення терористичного акту. Крім того, ч. 3 ст. 27 КК встановлено, що організатором злочину визнається, зокрема, особа, яка забезпечувала фінансування злочинної діяльності організованої групи або злочинної організації. Також Законом України «Про внесення змін до Закону України «Про запобігання та протидію легалізації (відмиванню) доходів, одержаних злочинним шляхом» виділення фінансування тероризму в окремий склад злочину, фактично призвело до пом'якшення покарання за певні діяння, спрямовані на фінансування терористичних груп чи терористичних організацій, оскільки відповідно до чинного законодавства такі дії в усіх випадках караються позбавленням волі на строк до 15 років, а ч. 3 нової ст. 258-5 передбачає таку відповідальність лише за особливо кваліфіковані види таких дій [8, с. 2].

Отже, після 2010 року суди та правоохоронні органи пішли шляхом кваліфікації фінансування тероризму за ст. 258-5 КК України. Включення до КК України даної норми призвело до створення правової колізії, котра є негативним явищем в кримінальному праві та застосуванні норми на практиці. Це явище можна розглянути у двох аспектах: по-перше це питання кваліфікації фінансування терориста чи терористичної групи було врегульовано, а саме ч. 3 ст. 27 та ч. 2 ст. 258 КК України; по-друге – виникає питання яку саме статтю застосовувати.

Інше питання виникає в правильності призначення покарання судами щодо санкції фінансування тероризму та застосування ст. 69 КК України. Дана стаття встановлює, що за наявності кількох обставин, що пом'якшують покарання та істотно знижують ступінь тяжкості вчиненого злочину, з урахуванням особи винного суд, умотивувавши своє рішення, може, крім випадків засудження за корупційний злочин, призначити основне покарання, нижче від найнижчої межі, встановленої в санкції статті (санкції частини статті) Особливої частини цього Кодексу, або перейти до іншого, більш м'якого виду основного покарання, не зазначеного в санкції статті (санкції частини статті) Особливої частини цього Кодексу за цей злочин.

Постанова Пленуму Верховного Суду України від 24.10.2003 р. № 7 «Про призначення судами кримінального покарання» у п.14 зазначає: «Якщо санкція частини статті не передбачає основного покарання у виді штрафу, він може бути призначений лише в порядку переходу до більш м'якого виду покарання за наявності підстав, передбачених ст. 69 КК. У цьому разі штраф призначається в розмірах, визначених ч. 2 ст. 53 КК, – від 30 до 1000 неоподатковуваних мінімумів доходів громадян» [13].

При цьому, при аналізі ст. 69 КК України можна зробити висновок, що призначення більш м'якого виду основного покарання, не зазначеного в санкції відповідної норми, можливе лише у тому випадку, коли встановлені по справі обставини, що пом'якшують покарання, настільки істотно знижують ступінь тяжкості вчиненого злочину, що призначення винному навіть мінімального покарання в межах санкції було б явно несправедливим.

Але, провівши аналіз судової практики, слід зазначити, що: по-перше, в більшості вироків за ст. 258-5 КК із застосуванням ст. 69 КК судді, як правило, вказують тільки на наявність декількох обставин, що пом'якшують покарання, і не мотивують та не наводять аргументів щодо визнання їх такими, що істотно знижують ступінь тяжкості злочину; не вказують внаслідок якого тяжкого збігу особистих обставин слід призначити більш м'яке покарання ніж це передбачено санкцією статті, як наприклад у вироків № 1-кп/263/370/2018 та № 1-кп/409/33/18 [10; 11]. По-друге у більшості випадків, встановивши у справі наявність таких обставин, що пом'якшують покарання, суди не досліджують характер цих обставин, не з'ясовують, чи зазначені обставини знижують ступінь тяжкості злочинного діяння, чи вказують на меншу суспільну небезпеку особи винного. Так, вчинення злочину внаслідок збігу тяжких особистих, сімейних чи інших обставин вказує на те, що особа яка вчинила злочин, знаходиться під впливом негативних зовнішніх чинників (тяжких особистих, сімейних чи інших обставин), які впливають на свідомість та на волю особи і цим самим обмежують свободу вибору певної поведінки. Збіг таких обставин послаблює волю особи та схиляє її до вчинення суспільно небезпечного діяння [12, с. 252]. Але яким чином неповнолітній син, що перебуває на утриманні може істотно знизити суспільну небезпеку, чи бути тяжкою особистою обставиною по відношенні до фінансування тероризму, зважаючи на те, що злочинець фінансує, забезпечує коштами терористичну групу чи організацію.

Заслугує на увагу пропозиція Д.С. Азарова, щодо обставин, які істотно знижують ступінь тяжкості при застосуванні ст. 69 КК України не можуть належати, зокрема: щире каяття та (або) визнання підсудним вини, активне сприяння розкриттю злочину, відсутність тяжких наслідків, думка потерпілого, відсутність судимості, інші характеристики особи винного [15, с. 64].

Висновки. Фінансування тероризму кваліфікувалося до 2010 року за ч. 3 ст. 27, ч. 2 ст. 258 КК України, а з 2010 р. – за ст. 258-5 КК України. Кримінальний кодекс України було доповнено ст. 258-5 «Фінансування тероризму» згідно із Законом України «Про запобігання та протидію легалізації (відмиванню) доходів, одержаних

злочинним шляхом, фінансуванню тероризму та фінансуванню розповсюдження зброї масового знищення» від 18.05.2010 р. № 2258-VI. Отже, фінансування тероризму – надання чи збір активів будь-якого роду з усвідомленням того, що їх буде використано повністю або частково для організації, підготовки і вчинення окремим терористом або терористичною організацією визначеного КК України терористичного акту, втягнення у вчинення терористичного акту, публічних закликів до вчинення терористичного акту, створення терористичної групи чи терористичної організації, сприяння вчиненню терористичного акту, будь-якої іншої терористичної діяльності, а також спроби здійснення таких дій.

Зважаючи на вищевикладене, можна сказати, що стаття 258-5 (фінансування тероризму) частково дублює положення статті 258 КК України, а саме стосовно об'єктивної сторони злочину, яка полягає у вчиненні активних дій, спрямованих на матеріальне або фінансове забезпечення: 1) окремого терориста; 2) терористичної групи (організації); 3) організації, підготовки або вчинення терористичного акту; 4) втягнення у вчинення терористичного акту; 5) публічних закликів до вчинення терористичного акту; 6) сприяння вчиненню терористичного акту; 7) створенню терористичної групи (організації).

Фінансування тероризму (ст. 258-5 КК України) карається: позбавленням волі на строк від п'яти років (ч. 1) до дванадцяти років (ч. 3) з позбавленням права обіймати певні посади або займатися певною діяльністю на строк від одного року (ч. 1) або позбавленням права обіймати певні посади або займатися певною діяльністю на строк до трьох років (ч. 3) та з конфіскацією майна (у частинах 1-3).

Крім того, виявлено недоліки застосування ст. 69 КК України при призначенні покарання за фінансування тероризму, які полягають у тому, що судді правильно визначивши обставини, що пом'якшують покарання, приходять до неправильного висновку, що ці обставини (наявність на утриманні дружини, дітей, позитивні характеристики, визнання вини тощо) можуть істотно знизити ступінь тяжкості фінансування тероризму. Виявлені вирокі з помилковим застосуванням ст. 69 КК є незаконними та підлягають скасування в частині призначеного покарання.

Список літератури:

1. Міжнародна конвенція про боротьбу з фінансуванням тероризму від 9 грудня 1999 р. [Електронний ресурс]. Режим доступу: http://zakon5.rada.gov.ua/laws/show/995_518.
2. Про запобігання та протидію легалізації (відмиванню) доходів, одержаних злочинним шляхом, фінансуванню тероризму та фінансуванню розповсюдження зброї масового знищення: Закон України від 05 січня 2014 р. № 1702-VII [Електронний ресурс]. Режим доступу: <http://zakon3.rada.gov.ua/laws/show/170218>.
3. Кримінальний кодекс України від 5 квітня 2001 р. № 2341-III [Електронний ресурс]. Режим доступу: <http://zakon0.rada.gov.ua/laws/show/234114>.
4. Про запобігання та протидію легалізації (відмиванню) доходів, одержаних злочинним шляхом, фінансуванню тероризму та фінансуванню розповсюдження зброї масового знищення: Закон України від 18.05.2010 № 2258-VI [Електронний ресурс]. Режим доступу: <http://zakon.rada.gov.ua/laws/show/249-15>.
5. Методичні рекомендації щодо здійснення процесуального керівництва досудовим розслідуванням терористичних актів, схвалені науково-методичною радою при Генеральній прокуратурі України 22 травня 2017 року. – К.: Генеральна прокуратура України, 2017. – С. 54.
6. Про боротьбу з тероризмом: Закон України від 20 березня 2003 р. № 638-IV [Електронний ресурс]. Режим доступу: <http://zakon2.rada.gov.ua/laws/show/63815>.
7. Узагальнення практики розгляду кримінальних справ щодо легалізації (відмивання) коштів, здобутих злочинним шляхом та фінансування тероризму (статті 209, 258-5, 306 КК України) судами Дніпропетровської

- області за період з 01.01.2013 р. по 01.12. 2015 р. [Електронний ресурс]. Режим доступу: https://dpa.court.gov.ua/sud0490/pokazniki-diyalnosti/uzagaln_stat_dani11/uzag_legaliz_kosht.
8. Висновок головного науково-експертного управління на проект Закону України «Про внесення змін до деяких законів України (щодо боротьби з фінансуванням тероризму)» № 4309 від 02.04.2009 [Електронний ресурс]. Режим доступу: <http://w1.c1.rada.gov.ua/pls/zweb2/webproc34?id=&pf3511=34926&pf35401=146686>.
 9. Гавриш С. Пояснювальна записка до проекту Закону України «Про внесення змін до деяких законодавчих актів України (щодо тероризму)» [Електронний ресурс]. Режим доступу: <http://w1.c1.rada.gov.ua/pls/zweb2/webproc34?id=&pf3511=24448&pf35401=70604>.
 10. Вирок Білокуракинського районного суду Луганської області від 5 лютого 2018 року [Електронний ресурс]. Режим доступу: <http://www.reyestr.court.gov.ua/Review/72004446>.
 11. Вирок Жовтневого районного суду міста Маріуполя Донецької області від 3 березня 2018 року [Електронний ресурс]. Режим доступу: <http://www.reyestr.court.gov.ua/Review/72538175>.
 12. Василяш В.М. Підстави призначення більш м'якого покарання, ніж передбачено законом, та деякі проблеми встановлення їх у судовій практиці / В.М. Василяш // Університетські наукові записки. – 2008. – № 3. – С. 250-257 [Електронний ресурс]. Режим доступу: http://nbuv.gov.ua/UJRN/Unzap_2008_3_48.
 13. Про призначення судами кримінального покарання : постанова Пленуму Верховного Суду України від 24.10.2003 р. № 7 [Електронний ресурс]. Режим доступу: <http://zakon.rada.gov.ua/laws/show/v0007700-03>.
 14. Постанова Пленуму Верховного Суду України «Про практику розгляду судами кримінальних справ про злочини, вчинені стійкими злочинними об'єднаннями» від 23.12.2005 р. № 13 [Електронний ресурс]. Режим доступу: <http://zakon.rada.gov.ua/laws/show/v0013700-05>.
 15. Азаров Д.С. Врахування ступеня тяжкості злочину при призначенні покарання із застосуванням статті 69 КК України (за результатами узагальнення судової практики). Наука і правоохорона. 2014. № 1(23). С. 57-65.

Крайник Г.С., Ярошенко В.Н.

Национальный юридический университет имени Ярослава Мудрого

ВОПРОСЫ КВАЛИФИКАЦИИ И НАЗНАЧЕНИЯ НАКАЗАНИЯ ЗА ФИНАНСИРОВАНИЕ ТЕРРОРИЗМА

Аннотация

В данной статье рассмотрены проблемы квалификации финансирования терроризма в связи с коллизией в законодательстве между статьями 258 и 258-5 Уголовного кодекса Украины. Авторы проанализировали судебную практику по ст. 258-5 УК относительно мотивации и законности назначения более мягкого наказания, чем определено санкцией статьи Особенной части (ст. 69 УК Украины).

Ключевые слова: финансирование терроризма, террористический акт, материальное обеспечение, назначение наказания.

Krynik H.S., Yaroshenko V.M.

Yaroslav Mydryi National Law University

ISSUES OF QUALIFICATION AND APPOINTMENT OF PENALTIES FOR THE FINANCING OF TERRORISM

Summary

This article deals with the problems of qualifying the financing of terrorism in connection with a conflict in legislation between articles 258 and 258-5 of the Criminal Code of Ukraine. The authors analyzed the judicial practice in art. 258-5 of the Criminal Code of Ukraine on the motivation and legality of the appointment of a milder punishment than determined by the sanction of the article of the Special Part (art. 69 of the Criminal Code of Ukraine).

Keywords: financing of terrorism, terrorist act, material support, sentencing.

УДК 343.137

ПОНЯТТЯ ТА ОСОБЛИВОСТІ КРИМІНАЛЬНОГО ПРОВАДЖЕННЯ У ФОРМІ ПРИВАТНОГО ОБВИНУВАННЯ

Куц Д.Ф.

Національний юридичний університет імені Ярослава Мудрого

У статті розкривається сутність кримінального провадження у формі приватного обвинувачення, наводяться його риси та особливості. Звернуто увагу на процесуальний статус потерпілого у кримінальному провадженні у формі приватного обвинувачення. Окреслено актуальні проблеми функціонування інституту приватного обвинувачення та запропоновано напрями їх вирішення.

Ключові слова: обвинувачення, кримінальне провадження, злочин, приватне обвинувачення, потерпілий, прокурор.

Постановка проблеми. Відповідно до норм чинної Конституції України людині гарантується право на судовий захист від протиправних посягань на честь і гідність, життя і здоров'я, особисту свободу та майно, а потерпілий має право на захист своїх прав та інтересів. Відповідно до ч. 2 ст. 55 КПК України, права і обов'язки потерпілого виникають із моменту подання заяви про вчинення щодо нього кримінального правопорушення або заяви про залучення його до провадження як потерпілого. Для кримінального судочинства велике значення мають суспільні інтереси, які можна поділити на приватні та публічні. Законні приватні інтереси повинні захищатися і забезпечуватися процесуальними гарантіями, а протиправні – попереджатися.

Аналіз останніх досліджень і публікацій. Зазначена проблематика вже неодноразово була предметом дискусій, конференцій, круглих столів, та нерідко ставала тематикою наукових робіт, досліджень, наприклад, у працях М.В. Азарова, І.В. Глобюк, О.В. Єні, А.Ю. Козленко, С.І. Перепелиця, Д.О. Пилипенко, В.Г. Пожар, М.І. Смирнов, І.А. Тітко, В.П. Шибіко, О.Г. Яновська та ін.

Метою статті є висвітлення поняття приватного обвинувачення та особливостей законодавчого регулювання кримінального провадження у формі приватного обвинувачення.

Завдання статті: дати загальну характеристику поняття приватного обвинувачення та окреслити шляхи вирішення найбільш актуальних проблем у сфері інституту кримінального провадження у формі приватного обвинувачення.

Викладення основного матеріалу. Обговорення даної проблематики доцільно почати з визначення приватного обвинувачення – як однієї з форм обвинувачення у кримінальному процесі, що являє собою притягнення особи, винної у вчиненні кримінального правопорушення, до кримінальної відповідальності за скаргою потерпілого.

Частина 4 статті 26 Кримінального процесуального кодексу України кримінальне провадження у формі приватного обвинувачення розпочинається лише на підставі заяви потерпілого. Відмова потерпілого, а у випадках, передбачених Кодексом, його представника від обвинувачення є безумовною підставою для закриття кримінального провадження у формі приватного обвинувачення [1].

Особливостям кримінального провадження у формі приватного обвинувачення присвячена окрема глава 36 КПК України.

Поняття кримінального провадження у формі приватного обвинувачення розкривається у статті 477 КПК України.

О. Михайленко зазначає, що кримінальне обвинувачення виникло раніше від публічного, пройшло в різних країнах складний шлях зародження і розвитку та продовжує удосконалюватися, реформуватися на сучасному етапі державотворення та суспільного розвитку [2, с. 40]. Це стосується й України. Інститут приватного обвинувачення, що згадувався в Статуті кримінального судочинства 1864 р., отримав свій подальший розвиток у кримінально-процесуальному законодавстві союзних республік 1922–1927 рр. і Основ кримінального судочинства Союзу РСР, був збережений у КПК 1960 і 2012 рр. Вищезазначене свідчить про те, що інститут приватного обвинувачення має глибоке історичне коріння, власну історію та періодизацію розвитку. На території України на законодавчому рівні приватне обвинувачення було вперше закріплено у Руській правді, де були встановлені особливості здійснення приватного обвинувачення, зокрема, що справа розпочинається на підставі позову; позивач самостійно підтримує своє обвинувачення; сторони самостійно збирають і подають докази, які формально підтверджують пред'явлені суду вимоги [3, с. 185].

Якщо розглядати юридичну сутність кримінального провадження у формі приватного обвинувачення, то вона полягає у тому, що кримінальне провадження ініціюється лише потерпілим, щодо якого вчинено цей злочин, його законним представником чи представником. Роль держави полягає в захисті потерпілого, а саме у тому, щоб здійснити досудове розслідування та, власне, правосуддя. Ст. 477 КПК України визначає відповідальність за злочин, яким потерпілому спричинена шкода. Саме тому пріоритетного значення набуває захист здоров'я, свобод, прав та інтересів потерпілого. В таких кримінальних провадженнях кримінально-правове та кримінально-процесуальне значення мають насамперед бажання потерпілого, його бачення ситуації та відношення до особи, яка вчинила правопорушення. Інакше кажучи, ключове значення у вирішенні питання про закриття провадження у справах приватного обвинувачення має думка потерпілого.

Кримінальне провадження у формі приватного обвинувачення охоплює незначну частку в загальному обсязі кримінальних проваджень у зв'язку з його обмеженням обов'язковими

ознаками правопорушень, щодо яких може здійснюватися провадження у формі приватного обвинувачення:

1) склад злочину має бути визначений у п. 1 ст. 477 КПК України;

2) склад злочину має бути визначений у п. 2 ст. 477 КПК України за умови, що вони вчинені чоловіком (дружиною) потерпілого;

3) склад злочину має бути визначений у п. 3 ст. 477 КПК України за умови, що вони вчинені чоловіком (дружиною) потерпілого, іншим близьким родичем чи членом сім'ї потерпілого, або якщо вони вчинені особою, яка щодо потерпілого була найманим працівником і завдала шкоди винятково власності потерпілого [4, с. 325].

В.В. Воронін вказує, що приватне обвинувачення як вид процесуальної діяльності приватної особи складається із офіційного звернення цієї особи до органів держави із вимогою про притягнення винуватої особи до кримінальної відповідальності; залежності такого звернення тільки від волі потерпілої особи; надання доказів вчинення відносно потерпілої особи кримінального правопорушення, які викривають в цьому діянні винну особу; підтримання обвинувачення в суді [5, с. 84].

У літературі обґрунтовано зверталася увага на те, що законодавче регулювання зазначеного інституту повинно охоплювати два напрями: здійснення досудового розслідування та судового розгляду щодо окремо визначеного переліку кримінальних правопорушень, віднесених до категорії "приватного обвинувачення"; здійснення судового розгляду кримінальних проваджень, які набули статусу приватного обвинувачення вже у суді в силу попередньої відмови прокурора від підтримання державного обвинувачення за умови згоди потерпілого в подальшому підтримувати обвинувачення самостійно [6, с. 135].

Досудове розслідування кримінального провадження у формі приватного обвинувачення здійснюється лише щодо кримінальних правопорушень, перелічених у пункті 1 ч. 1 ст. 477 КПК України, а також щодо вказаних у пунктах 2-3 ч. 1 цієї статті за наявності відповідного взаємозв'язку між особою потерпілого, особою правопорушника та вчиненим правопорушенням. Як випливає із наведеної норми, кримінальні правопорушення, провадження у яких може здійснюватися у формі приватного обвинувачення, фактично розподілені у три групи, щодо кожної з яких законодавцем визначені відповідні умови застосування такої форми (із певними винятками).

Як вважає С.І. Перепелиця, законодавець передбачив, що у випадку вчинення вказаних у статті 477 КПК України злочинів, потерпілий сам здатен оцінити розмір та можливість виправлення завданої йому шкоди, що і втілюється в наданні йому диспозитивного за своїм характером права подати слідчому або прокурору відповідну заяву, без якої провадження не буде розпочато [7, с. 175].

На сьогоднішній день потерпілому надано лише право розпочати кримінальне провадження у формі приватного обвинувачення шляхом подачі заяви про вчинення кримінального правопорушення, що вбачається зі статті 478 КПК України, хоча, я вважаю, питання порушення кримінального провадження вже і не є актуальним. Інших

додаткових можливостей щодо здійснення обвинувачення потерпілому не надано. Норвезький кримінолог ще у 1977 році у своїй статті у «Британському журналі кримінології» виклав досить цікаві ідеї з цього приводу. Автор зазначає, що у сучасному суспільстві потерпілий передав державі всі свої повноваження як одній із сторін конфлікту, викликаного злочином, але сам був повністю усунутий зі сцени. І тому, тепер головним завданням є повернення йому тієї ролі, яка йому належала у попередній історичній епохи – повноваження учасника спору, думка якого не може бути проігнорована і повинна впливати на подальший процесуальний розвиток справи [8].

На думку окремих вчених захист права на повагу до приватного життя потребує перегляду концепції об'єктивного підходу до визначення іншого володіння особи, на більш належну концепцію суб'єктивного визначення меж приватного життя особи, яка відповідає вимогам Конвенції про захист прав людини і основних свобод та практики Європейського Суду з прав людини [9, с. 15].

Отже, заява потерпілого про вчинення кримінального правопорушення, як правило, є єдиним законним приводом для початку кримінального провадження у формі приватного обвинувачення. Якщо потерпілим є неповнолітня особа або особа, яка визнана в установленому законом порядку недієздатною чи обмежено дієздатною, або яка через хворобу, фізичні або психічні вади чи з інших поважних причин не може сама подати заяву, її може подати його законний представник. Багато науковців підтримують дану точку зору, але, на мою думку, необхідно доповнити положення щодо права на звернення окремих осіб, адже, якщо неправомірні дії щодо таких осіб вчиняються, скажем, наприклад, з боку законного представника, то яким чином недієздатна особа може себе захистити?

Відповідно до ч. 1 ст. 92 КПК України, обов'язок доказування обставин, які підлягають доказуванню у кримінальному провадженні (ст. 91 КПК України), крім обов'язку доказування належності та допустимості доказів, даних щодо розміру процесуальних витрат та обставин, які характеризують обвинуваченого, покладається на слідчого, прокурора та, в установлених КПК випадках, – на потерпілого. Цим положенням усунуто питання щодо покладення тільки на приватну особу повноти усіх обов'язків обвинувачувача, яка відповідно до закону, не мала повноважень із збирання доказів у зв'язку із відсутністю професійних та інших можливостей.

Недосконалість законодавства і не завжди правильна практика його застосування сприяли значному обмеженню прав громадянина щодо захисту його законних прав, порушених вчиненням злочинних дій у справах приватного обвинувачення. Проведення досудового розслідування в кримінальних провадженнях у формі приватного обвинувачення сприятиме швидкому, повному та неупередженому розслідуванню і судовому розгляду цієї категорії справ сприятиме можливості у кожному окремому випадку встановити особу, яка вчинила кримінальне правопорушення, щоб притягнути її до відповідальності, а особа, стосовно якої було вчинено кримінальне правопорушення, зможе повною мірою захистити свої порушені права [10, с. 156].

У предмет доказування у кримінальному провадженні у формі приватного обвинувачення входять обставини, визначені в ст. 91 КПК України, та обставини, що свідчать про наявність правових умов, за яких може бути укладена угода про примирення (глава 35 КПК). Якщо під час провадження досудового слідства буде встановлено, що вчинено злочин, передбачений ст. 477 КПК України, а потерпілий не подав заяву про вчинення кримінального правопорушення щодо нього, то справа закривається, при цьому потерпілому роз'яснюється його право звернутися з заявою про вчинений злочин. Коли ж кримінальне провадження щодо злочинів, перелічених у ст. 477 КПК України, здійснювалось після самостійного виявлення слідчим, прокурором із будь-якого джерела обставин, що можуть свідчити про вчинення кримінального правопорушення, але в матеріалах розслідування міститься заява особи про залучення її до провадження як потерпілого, то кримінальне провадження продовжується.

Висновки. Отже, враховуючи вищенаведене, можна зробити висновок про те, що приватне обвинувачення – це різновид кримінально-процесуальної діяльності, який реалізується в рамках спеціальної правової процедури, а саме – за повідомленням (заявою) потерпілого, що дозволяє йому висловити власне бажання стосовно необ-

хідності притягнення до кримінальної відповідальності правопорушників. Якщо порівнювати з минулим Кримінальним процесуальним кодексом 1960 року, то інститут приватного обвинувачення зазнав значних змін, зокрема, це стосується розширенням переліку складів кримінальних правопорушень, провадження у яких здійснюється у формі приватного обвинувачення; у разі ініціації потерпілим кримінального провадження даної форми – подальше застосування загального порядку кримінального провадження; встановлення нових умов застосування форми приватного обвинувачення, наприклад, взаємозв'язок потерпілого, правопорушника та вчиненого протиправного діяння; закриття провадження у разі відмови потерпілого від обвинувачення. Знову ж таки, порівняно з нормами КПК 1960 року, чинний КПК не передбачає процедури передачі матеріалів кримінального провадження до суду без проведення досудового розслідування. Тобто, при цьому, повноцінним суб'єктом доказування залишається слідчий, що, на мою думку, суперечить суті приватного обвинувачення.

Не зважаючи на досить вагомий внесок вченими в дану тематику, подальше наукове дослідження та опрацювання питань щодо інституту приватного обвинувачення, я вважаю, є не просто доцільним, але необхідним і досить перспективним.

Список літератури:

1. Кримінальний процесуальний кодекс від 13.04.2012 р. / Відомості Верховної Ради України (ВВР), 2013, № 9-10, № 11-12, № 13, ст. 88.
2. Михайленко О. Публічне та приватне обвинувачення. Історія зародження, співвідношення та розвиток // Прокуратура, людина, держава. – № 3(33). – Березень 2004. – С. 36-40.
3. Малярчук Н.В. Формування та розвиток інституту приватного обвинувачення / Н.В. Малярчук // Кримінальний процес. – 2009. – № 11. – С. 184-187.
4. Ряшко Е.В., Шабанов М.А. Некоторые проблемные вопросы и особенности уголовного производства в форме частного обвинения // Научный вестник. – 2015. – № 2. – С. 322-330.
5. Воронин В. Становление, особенности и проблемы российского судопроизводства по делам частного обвинения : дисс. ... канд. юрид. наук : спец. 12.00.09 «Уголовный процесс ; криминалистика ; теория оперативно-розыскной деятельности» / В. Воронин. – Оренбург, 2001. – 175 с.
6. Сні О.В. Деякі аспекти кримінального провадження у формі приватного обвинувачення / О.В. Сні // Форум права. – 2013. – № 2. – С. 134-139.
7. Перепелиця С.І. До питання збільшення кількості складів злочинів, провадження у яких здійснюється у формі приватного обвинувачення, за проектом нового Кримінального процесуального кодексу України / С.І. Перепелиця // Право і безпека. – 2012. – № 1. – С. 172-176.
8. Christie N. Conflicts as property // The British journal of criminology. – 1977. – Vol. 17. – P. 3 [Електронний ресурс]. URL: <https://criminologiacabana.files.wordpress.com/2015/10/nils-christie-conflicts-as-property.pdf>.
9. Публічність та диспозитивність у кримінальному судочинстві. Автореф. дис. ... канд. юрид. наук. 12.00.09. – Харків, 2005. – 21 с.
10. Сорока С.О. Окремі аспекти кримінального провадження у формі приватного обвинувачення. 2014. С. 154-158 [Електронний ресурс]. URL: <http://ena.lp.edu.ua/bitstream/ntb/26754/1/028-154-158.pdf>.

Куц Д.Ф.

Национальный юридический университет имени Ярослава Мудрого

ПОНЯТИЕ И ОСОБЕННОСТИ УГОЛОВНОГО ПРОИЗВОДСТВА В ФОРМЕ ЧАСТНОГО ОБВИНЕНИЯ

Аннотация

В статье раскрывается сущность уголовного производства в форме частного обвинения, приводятся его черты и особенности. Обращено внимание на процессуальный статус потерпевшего в уголовном производстве в форме частного обвинения. Определены актуальные проблемы функционирования института частного обвинения и предложены направления их решения.

Ключевые слова: обвинение, уголовное производство, преступление, частное обвинение, потерпевший, прокурор.

Kuts D.F.

Yaroslav Mudryi National Law University

CONCEPT AND CERTAIN ASPECTS OF CRIMINAL PROCEDURE IN A FORM OF PRIVATE ACCUSATION

Summary

The article reveals the essence of criminal proceedings in the form of a private prosecution, gives its features and characteristics. Attention is drawn to the law of private prosecution. The prosecution of the institution of private prosecution has been identified.

Keywords: prosecution, criminal proceedings, crime, private prosecution, victim, prosecutor.

УДК 346.1

ПРАВОВИЙ АНАЛІЗ БАНКРУТСТВА ФІЗИЧНИХ ОСІБ В УКРАЇНІ

Куценко Д.О., Бігвава Н.М.

Національний юридичний університет імені Ярослава Мудрого

В даній статті було досліджено законопроект Кодексу України з процедур банкрутства. Проаналізовано питання щодо банкрутства фізичних осіб, випадки, коли боржник може звернутися до суду із заявою про банкрутство, а також про функціонування даного закону в Україні. Місце арбітражного керуючого в даній процедурі.

Ключові слова: банкрутство, фізичні особи, законопроект Кодексу України з процедур банкрутства, борги, боржник.

Постановка проблеми. Банкрутство в Україні є поширеним явищем. Вкрай важливим питанням, як з правової, так і з технічної точки зору є врегулювання проблеми банкрутства громадян. Нові законодавчі ініціативи свідчать про те, що внесення змін до нормативних актів не є системними, що можуть призвести до значних протиріч і, як результат, унеможливить прийняття справедливих рішень судами і виконанням цих рішень виконавчими службами. Тому треба зазначити, що в цьому питанні слід обрати шлях досконалого попереднього врегулювання правовідносин щодо банкрутства фізичних осіб. В наукових виданнях і пресі неодноразово обговорювалися нові зміни в законодавстві України стосовно банкрутства фізичних осіб.

На разі у Верховній Раді зареєстровано законопроект Кодексу України з процедур банкрутства № 8060 від 26.02.2018, який включено до порядку денного під № 2543-VIII від 18.09.2018 року, і пройшовши всі етапи, вже готується на підпис. Даний законопроект має на меті покращити інвестиційний клімат в Україні, забезпечити легкість ведення бізнесу та зменшити зловживання у процедурах банкрутства.

Аналіз останніх досліджень та публікацій. Питанням вирішення проблем правового регулювання банкрутства в Україні присвячено дослідження вчених Р.Г. Афанасьєва, Б.М. Полякова, який розглядав теоретичні питання щодо правової природи принципів та методів правового регулювання банкрутства. Дослідження О.М. Бірюкова спрямовано на розгляд аспектів реформи законодавства про банкрутство, а саме – перегляд концепції нового закону, а також проблеми банкрутства фізичних осіб.

Метою статті є дослідження положень законопроекту Кодексу України з процедур банкрутства та, щодо банкрутства фізичних осіб та внесення пропозицій щодо їх вдосконалення.

Викладення основного матеріалу. Протягом останніх років було розроблено сім законопроектів, що мали вносити зміни до застарілого законодавства з банкрутства, проте розробникам вдалося досягти згоди щодо відкликання всіх існуючих проектів та внести один узагальнений законопроект.

Кодекс складається з чотирьох книг. Перша – регулює загальні положення і терміни, друга – регулює діяльність арбітражних керуючих, третя – регулює питання банкрутства юридичних осіб, а четверта – банкрутство фізичних осіб.

Найбільш революційною для національного законодавства з банкрутства є можливість банкрутства фізичних осіб, які не є підприємцями. Раніше можливість позбавитися боргів була пов'язана лише з невдалим веденням підприємницької діяльності.

Розглянемо, кому та за яких умов пощастить вийти з боргової ями в разі прийняття законопроекту Кодексу України про банкрутство. Ініціювати процедуру банкрутства громадянина зможуть його кредитори в разі наявності заборгованості, яка повинна бути розміри не менше 100 мінімальних заробітних плат (для фізичних осіб підприємців – 300 мінімальних заробітних плат), що підтверджена судовим рішенням.

Законопроектом виділено випадки, звернення боржника до суду із заявою про банкрутство, зокрема, коли існує загроза неплатоспроможності даного боржника, а саме :

1. Не зможе здійснювати поточні платежі через певні обставини.

2. Сукупний дохід за останні півроку зменшився на 50% за умови наявності непогашених кредитів.

3. Припинив погашати кредити у розмірі як 50% місячних платежів упродовж 2 місяців.

Нехтування громадянами обов'язку щодо звернення до суду у перелічених випадках, позбавить права на звільнення від боргів у майбутньому, тож роз'яснювальна робота щодо належної поведінки для осіб, які опинились у скрутному матеріальному становищі має бути забезпечена на державному рівні.

Право на звернення до господарського суду із заявою про відкриття провадження у справі про банкрутство фізичних осіб мають боржник та кредитор.

Процес ліквідації боргів буде проходити у господарському суді за місцем проживання боржника. При відсутності у таких судів досвіду розгляду справ про банкрутство, реалізація процесу ліквідації банкрутства буде проблематичною.

Окремо варто зазначити, що справи про банкрутство фізичної особи мають розглядатися господарським судом за місцем проживання фізичної особи, що, на нашу думку, зробить ще менш доступнішим правосуддя для досить значної верстви населення, тому що господарські суди розташовані виключно в обласних центрах, а з урахуванням об'єднання судів територіально-адміністративної реформи, відстань до суду може становити сотні кілометрів.

Крім того, згідно з ч. 4 ст. 11 Закону України «Про відновлення платоспроможності боржника або визнання його банкрутом», боржник подає заяву до суду за наявності майна, достатнього для покриття судових витрат. Стосовно фізичних осіб – банкрутів доцільно в законі про банкрутство конкретно визначити перелік видів майна, на які не може бути звернено стягнення в рахунок погашення боргів [5].

У цей же час керувати процедурами, спрямованими на подолання фінансових проблем громадян, буде арбітражний керуючий – професіонал з неплатоспроможності. За законопроектом арбітражний керуючий – фізична особа, призначена господарським судом у встановленому порядку у справі про банкрутство як розпорядник майна, керуючий санацією, керуючий реструктуризацією або ліквідатор із числа осіб, які отримали відповідне свідоцтво та включені до Єдиного реєстру арбітражних керуючих України. Тобто має проводити всі процедури. Одна й та сама особа може здійснювати повноваження арбітражного керуючого на всіх стадіях провадження у справі про банкрутство.

Проектом запропоновано обов'язкову участь арбітражного керуючого у справі про банкрутство, що, на нашу думку, містить певні корупційні ризики та свідчить про зацікавленість авторів у запровадженні ще однієї монополії в судах, та практичне обмеження права на захист з огляду на кількість справ, що будуть розпочаті після набрання цим законопроектом чинності.

Крім того, новим Кодексом передбачено, що матеріали справи, у якій стороною є боржник щодо майнових спорів з вимогами до нього і його майна та провадження розпочато до відкриття провадження у справі про банкрутство, надсилаються до суду, у провадженні якого перебуває справа про банкрутство, котрий розглядає спір по суті в межах цієї справи. Фактично такий підхід дає безмежні можливості для зловживань зі складом суду та порушень під час розгляду справ.

Що стосується банкрутства фізичної особи, то, як уже зазначалося, участь арбітражного керуючого є обов'язковою. Безпосередньо грошову винагороду арбітражного керуючого у справі про банкрутство визначено в розмірі:

1) п'яти мінімальних заробітних плат за проведення процедури реструктуризації боргів боржника та трьох мінімальних заробітних плат за проведення процедури погашення вимог кредиторів;

2) п'яти відсотків від стягнутих із третіх осіб на користь боржника грошових коштів та трьох відсотків від вартості реалізованого майна у процедурі реструктуризації боргів боржника або погашення вимог кредиторів.

Також суд за заявою арбітражного керуючого або кредитора правочини (договори) фізичної особи, пов'язані з відчуженням або переданням в інший спосіб майна заінтересованим особам щодо боржника протягом року до відкриття провадження у справі про банкрутство, може визнати недійсними. Такий підхід дає безмежні можливості для зловживань і рейдерських захоплень, і є неприпустимим.

Крім того, суду надано право, а не обов'язок, зупинити провадження у справі про банкрутство

для вирішення у встановленому законом порядку питання щодо спадщини фізичної особи. Такий підхід також дає широкі можливості для зловживань.

Цікаво, що Кодексом не встановлено суму боргу для юридичних осіб, яка є підставою для початку процедури банкрутства. У свою чергу, для фізичних осіб справа про банкрутство відкривається господарським судом, якщо безспірні вимоги кредитора (кредиторів) до боржника – фізичної особи сукупно становлять не менше ста мінімальних розмірів заробітної плати, а до боржника фізичної особи – підприємця – не менше трьохсот мінімальних розмірів заробітної плати, які не були задоволені боржником протягом двох місяців після встановленого для їх погашення строку, якщо інше не передбачено цим Кодексом [2].

Фактично наразі 99,9% позичальників, які отримали валютні кредити, зобов'язані звернутися з відповідними заявами для початку процедури банкрутства. При цьому в разі невиконання боржником вимоги щодо обов'язкового подання заяви про відкриття провадження у справі про банкрутство це тягне за собою незастосування до боржника положень цього Кодексу щодо звільнення від боргів.

Доволі сумнівною виглядає норма, за якою господарський суд за клопотанням кредитора або із власної ініціативи може прийняти рішення про тимчасову заборону без дозволу суду виїжджати за кордон на період розгляду справи в суді.

Необґрунтованим виглядає норма, у якій зазначено, що не підлягають реструктуризації чи прощенню (списанню) борги за кредитами, отриманими боржником на відпочинок, розваги, придбання предметів розкоші, а також борги. Це свідчить про непрофесійну і досить поверхневу підготовку цього Кодексу.

Ще одна корупційна норма, яка взагалі може звести нанівець усю процедуру банкрутства, надає право суду за вмотивованим клопотанням боржника та інших учасників провадження у справі про банкрутство виключити зі складу ліквідаційної маси майно боржника, на яке згідно із законодавчими актами України може бути звернено стягнення, але воно є необхідним для задоволення нагальних потреб боржника та його сім'ї [3].

Щодо наслідків для фізичної особи закриття провадження у справі про банкрутство, то й тут не обійшлося без казусів. Зокрема, фізична особа не звільняється від подальшого виконання вимог кредиторів після завершення судових процедур у справі про банкрутство та обов'язку повернення непогашених боргів щодо:

1) відшкодування шкоди, заподіяної життю та здоров'ю громадян;

2) стягнення аліментів;

3) інших вимог, які нерозривно пов'язані з особистістю фізичної особи.

Таким чином, наприклад, за договорами поруки особа не звільняється від взятих на себе зобов'язань.

Відповідно до ст. 124 Проекту Кодексу України з процедур банкрутства, передбачено процедури, які застосовуються щодо боржника: 1) реструктуризація боргів боржника; 2) погашення боргів боржника; 3) мирова угода.

Реструктуризація боргів використовується з метою виходу із кризової ситуації шляхом розстрочки, прощення боргів, зміни строків виплати платежів. Реструктуризація має здійснюватися відповідно до плану, в якому враховано доходи боржника, його майновий стан, визначено суми, які будуть щомісяця направлятися на погашення боргів, та суми, які залишаються боржнику. Не підлягають прощенню та реструктуризації борги за кредитами, отриманими на відпочинок, розваги, придбання предметів розкоші. Якщо план реструктуризації успішно виконується, боржник позбавляється боргів, а судова справа закривається [1].

Мирова угода застосовується шляхом врегулювання заборгованості на основі взаємних поступок. Такий механізм не є популярним при банкрутстві юридичних осіб, оскільки банкрутство в Україні переважно спрямоване на ліквідацію, ніж на оздоровлення, тож не думаємо, що ситуація з мировими угодами фізичних осіб буде кардинально відрізнятись.

Найбільш цікавою є процедура погашення боргів, вона вводиться, коли неможливо погасити борги кредиторів, тобто коли немає інших способів крім реалізації майна боржника. В цьому разі майно включається до ліквідаційної маси та продається з метою погашення вимог кредиторів.

"Вимоги, не задоволені за недостатністю майна, вважаються погашеними", – саме ця фраза у судових рішеннях є найбільш очікуваною для банкрута в Україні. Тобто суд ухвалює рішення про звільнення від боргів. Проте законопроектом передбачено, що громадяни не звільняються від подальшого виконання вимог, пов'язаних з аліментами, стягненням шкоди, заподіяної життю та здоров'ю.

Побічним ефектом від звільнення від боргів через банкрутство є неможливість протягом п'яти років після визнання боржника банкрутом брати на себе зобов'язання за договорами позики і кредитними договорами, а також укладати договір поруки, передавати майно у заставу без зазначення цього факту, бути зареєстрованим як фізична особа – підприємець, займатися професійною діяльністю, в якості адвоката, приватних нотаріусів, приватних виконавців [6].

Наразі правову спільноту очікує період пропозицій та зауважень до проекту кодексу. Прихильники банкрутства фізичних осіб наголошують на тому, що має існувати інструмент для виходу громадян із складних фінансових ситуацій в країні з нестабільною економічною ситуацією. Їх супротивники наголошують на великій ймовірності недобросовісного використання громадянами можливості списувати борги та умисне ухилення від повернення кредитів [4].

Висновки. Ми вважаємо, що даний Кодекс дасть змогу запровадити нову для вітчизняної економіки систему регулювання правових відносин із відновлення платоспроможності фізичних осіб, які сьогодні не врегульовані, але на нашу думку необхідно врегулювати повноваження арбітражного керуючого, шляхом зменшення його грошової винагороди при розгляді справ з питань банкрутства. Призначити контролюючий орган який буде здійснювати нагляд за арбітражним керуючим, при господарському суді, задля недопущення корупційних ризиків та справедливості вирішення справ про банкрутство фізичних осіб. Неодмінним залишається те, що проект нового кодексу – ще один крок на шляху до нової України, формування системи нового законодавства з запозиченням досвіду розвинутих країн.

Список літератури:

1. Бірюков О.М. Банкрутство громадян: за і проти / О.М. Бірюков // Бюлетень Міністерства юстиції України. – 2011. – № 11. – С. 60-65.
2. Бірюков О.М. До питання удосконалення концепції законодавства про банкрутство / О.М. Бірюков // Вісник господарського судочинства. – 2011. – № 5. – С. 147-152.
3. Кравець Ростислав. Банкрутство по-новому [Електронний ресурс] // ЮРЛІГА. Режим доступу: https://jurliga.ligazakon.net/analitics/168887_bankrutstvo-po-novomu.
4. Фоміна Олена. Новий законопроект про банкрутство: позбавитись боргів стане реально? [Електронний ресурс] // delo.ua. Режим доступу: <https://delo.ua/economyandpoliticsinukraine/novij-zakonoproekt-pro-bankrutstvo-pozbavitis-borgiv-stane-rea-339872/>.
5. Про відновлення платоспроможності боржника або визнання його банкрутом: Закон України [Електронний ресурс] // Верховна Рада України. – Режим доступу: <http://zakon1.rada.gov.ua/laws/show/2343-12>.
6. Проект Кодексу України з процедур банкрутства [Електронний ресурс] // Верховна Рада України. – Режим доступу: http://w1.c1.rada.gov.ua/pls/zweb2/webproc4_1?pf3511=63518.

Куценко Д.А., Бигвава Н.М.

Национальный юридический университет имени Ярослава Мудрого

ПРАВОВОЙ АНАЛИЗ БАНКРОТСТВА ФИЗИЧЕСКИХ ЛИЦ В УКРАИНЕ

Аннотация

В данной статье были исследованы законопроект Кодекса Украины из процедур банкротства. Проанализировано вопрос о банкротстве физических лиц, случаи, когда должник может обратиться в суд с заявлением о банкротстве, а также о функционировании данного закона в Украине. Место арбитражного управляющего в данной процедуре.

Ключевые слова: банкротство, физические лица, законопроект Кодекса Украины из процедур банкротства, долги, должник.

Kutsenko D.A., Bihvava N.M.

Yaroslav Mudryi National Law University

LEGAL ANALYSIS OF BANKRUPTCY OF INDIVIDUALS IN UKRAINE

Summary

In this article, the draft Code of Ukraine on bankruptcy proceedings was investigated. The issue of bankruptcy of individuals is analyzed, cases when the debtor can apply to the court with a statement on bankruptcy, and also about the functioning of this law in Ukraine. Place of the arbitration manager in this procedure.

Keywords: bankruptcy, individuals, Draft Code of Ukraine on the Bankruptcy Procedure, debts, debtor.

УДК 347.98(477)

ОСОБЛИВОСТІ ФУНКЦІОНУВАННЯ ІНСТИТУТУ ПРИСЯЖНИХ В УКРАЇНІ

Лукаш Є.Ю.

Національний юридичний університет імені Ярослава Мудрого

У статті автор розглядає основні питання, які стосуються нормативно-правового забезпечення функціонування інституту присяжних в Україні, аналізує його структуру та визначає головну проблематику, яка ґрунтується на не достатньому врегулюванні на законодавчому рівні основних обов'язків, повноважень та методів притягнення до відповідальності присяжних у разі порушення їх головних зобов'язань. У статті досліджено досвід зарубіжних країн з питань запровадження інституту присяжних в систему правосуддя та здійснено порівняльний аналіз його функціонування.

Ключові слова: інститут присяжних, вирок, професійні судді, суд присяжних, англосаксонська правова система, континентальна правова система, вмотивованість вироку.

Постановка проблеми. Конституцією України 1996 року встановлено можливість безпосередньої участі народу у здійсненні правосуддя через народних засідателів та присяжних [1]. Інститут народних засідателів було ліквідовано, а суд присяжних набуває нового значення лише у 2012 р., при прийнятті Кримінального процесуального кодексу України (далі – КПК України), в якому була зроблена спроба введення інституту присяжних. Це стало переломним моментом, коли концепція переросла "теоретичну стадію" і перейшла в практичну. Незважаючи на це, аналіз законодавчої моделі суду присяжних та практики застосування свідчить про недосконалість чинного законодавства в цій частині, тому особливо актуальним є проведення дослідження з встановлення основних проблем функціонування суду присяжних, спираючись на світовий досвід та запропоновання основних механізмів його удосконалення.

Аналіз останніх досліджень і публікацій. Питання інституту присяжних в Україні розгадалося в наукових працях таких вчених як Ю.В. Лисюк, В.Т. Нора, М.М. Олашин, М.В. Оніщук, І.О. Русанов, І.С. Словської, В.І. Шишкіна, О.Г. Яновська та інші.

Метою цієї статті є виокремлення основних проблем функціонування інституту присяжних в цілому, визначення доцільності та необхідності існування суду присяжних в Україні в умовах сьогодення.

Виклад основного матеріалу. Світова юридична практика знає дві моделі суду присяжних: англо-американську та європейську. Перша передбачає те, що присяжні вирішують наступні питання: мала місце подія злочину чи ні, брав участь обвинувачений у діях, в яких його звинувачують, чи ні, винний, чи ні. Присяжні не входять у сферу застосування закону, оскільки головним їх завданням є винесення вердикту: винен чи не винен. На його основі професійний суддя виносить вирок. Друга модель регламентує участь присяжних, які досліджують усі матеріали справи та спільно зі суддею(або колегією судів) вирішуються питання факту (про винуватість чи невинуватість та питання права (класифікація злочину, обрання міри покарання). Такі країни як Франція, Бельгія, ФРН, Італія, Швеція використовують саме таку модель суду присяжних. В Україні суд присяжних діє за європейською моделлю, хоча має пев-

ні особливості, які зазначаються в КПК України [3] та Законі України «Про судоустрій і статус суддів» [2]. Головною проблемою реального, а не номінального існування інституту присяжних в нашій країні є те, що його введення, на думку Д. Федорова, у сучасних реаліях – не більше ніж бажання влади продемонструвати прагнення до європейських ідеалів правосуддя та дотримання прав людини [4], оскільки іншого пояснення відсутності конкретизації процедури добору, прав, повноважень та обов'язків присяжних за чинним законодавством немає. Отже, перейдемо до основних недоліків:

1) В Україні суд присяжний діє у складі двох суддів і трьох присяжних, що не є типовим для багатьох країн світу, до складу присяжних яких залучається переважно один професійний суддя(у деяких випадках два) та від шести до дванадцяти присяжних, оскільки кількісна перевага присяжних у складі колегії має важливе значення, тому що скорочення чисельності присяжних лише до кількох осіб суттєво знижує ефективність діяльності суду присяжних і не може забезпечувати повноцінну участь народу в процесі здійснення, також це забезпечує зменшення випадків зловживання професійними суддями своїми повноваженнями [5]. Якщо вже визначати основне призначення інституту присяжних як зменшення ризику судових помилок і зловживань, то необхідно його гарантувати, тому доцільними стануть зміни до КПК України щодо збільшення кількості присяжних та зменшенні кількості суддів під час розгляду справи.

2) Кількість злочинів, які розглядаються за участю присяжних відповідно до п. 2 ст. 383 КПК України присяжними розглядаються лише злочини, за вчинення яких передбачено довічне позбавлення волі, причому тільки на прохання обвинуваченого (п. 2 ст. 384 КПКУ). Це свідчить про те, що законодавець з самого початку відмовляється від реального введення інституту присяжних. Це можна доповнити тим, що рішення, винесені судом присяжних не є остаточними та можуть бути оскаржені в судах вищої інстанції, в яких повторний розгляд справи відбувається за участі професійних суддів. Наприклад, для класичної моделі суду присяжних(англо – американської) характерним є принцип неможливості скасування вироку присяжних, в тому числі й виправдувального.

3) Немотивованість вироків. Рішення суду присяжних в усіх випадках повинен бути вмотивований, оскільки право на справедливий суд вимагає, щоб вирок базувався на обставинах, які підтвержені доказами, у ньому також повинні бути наведені достатні мотиви, а також підстави його ухвалення для того, щоб обвинувачений та інші учасники кримінального провадження могли зрозуміти суть винесеного рішення. Для європейської моделі суду присяжних характерним є винесення вмотивованого вироку. Так, наприклад, за законодавством Бельгії обвинувачений може бути засуджений лише у випадку, коли сукупність доказів вказує на те, що він є винуватим у вчиненні відповідного злочину. При цьому, необхідно наводити основні причини свого рішення, які викладаються у письмовій формі. Тепер звернемося до законодавства України, а конкретно до КПК України, в якому у ст. 395 визначено порядок проведення наради й голосування в суді присяжних. У жодному із положень не зазначено про необхідність вмотивованого обґрунтування вироку. Лише у п.4 статі зазначається, що «Кожен зі складу суду присяжних має право викласти письмово окрему думку, яка не оголошується в судовому засіданні, а приєднується до матеріалів провадження і є відкритою для ознайомлення» [3], але це не може вважатися проявом обґрунтування вмотивованості вироку.

4) Проблематика забезпечення функціонування суду присяжних незалежно від стороннього впливу. Це положення визначене в ст. 389 КПКУ «Прокурору, обвинуваченому, потерпілому та іншим учасникам кримінального провадження протягом усього судового розгляду забороняється спілкуватися з присяжними інакше, ніж у порядку, передбаченому цим Кодексом» [3], а також п. 3 ст. 68 ЗУ «Про судоустрій і статус суддів», який закріплює як гарантію додержання прав присяжних наступне: «На присяжних поширюються гарантії незалежності і недоторканності суддів, установлені законом, на час виконання ними обов'язків зі здійснення правосуддя...» [2], проте стає зрозумілим той факт, що простий пересічний громадянин у будь-який момент часу може піддатися впливу як зі сторони конкретної особи, так і зі сторони суспільства в цілому. Причиною є те, що холоднокровність і об'єктивність суддів, які мають професійний досвід та реальні гарантії незалежності, які визначені у ст. 6 ЗУ «Про судоустрій і статус суддів» підпорядковую їх лише закону і автоматично виключає можливість будь-якого соціально, економічного, політичного впливу, чого ми не можемо застосувати до присяжних.

5) Фінансування – одна з найголовніших проблем в умовах сьогодення. На думку В. Маляренка, суд присяжних є малопродуктивним, складним, громіздким, запроваджується не до всього спектра справ, а лише щодо їх незначної категорії, і то лише в першій інстанції, але вимагає великих зусиль держави з **підготовки законодавчої бази й чималих коштів** [8]. Дійсно платити доведеться багато, якщо Україна хоче мати реальний суд присяжних, а не його фікцію. Це пов'язано з тим, що:

а) необхідне створення спеціальних органів або структурних підрозділів в органах місцевого самоврядування та судах, які будуть займатися

добором осіб, які відповідають вимогами, зазначеними в ст. 65 ЗУ «Про судоустрій і статус суддів», перевіркою даних про кандидатів у присяжних та проведення, наприклад, спеціального анкетування для отримання більш повної інформації;

б) переобладнання приміщень суддів для матеріального забезпечення належного функціонування присяжних в зручній на те умовах. Кожен суд, в якому правосуддя здійснюють присяжні, повинен бути обладнаний хоча б одним приміщенням, в якому вони обговорюватимуть справу чи приймають рішення;

в) за ст. 68 ЗУ «Про судоустрій і статус суддів»: «Присяжним за час виконання ними обов'язків у суді виплачується винагорода, розрахована виходячи з посадового окладу судді місцевого суду з урахуванням фактично відпрацьованого часу в порядку, визначеному Державною судовою адміністрацією України. Присяжним відшкодовуються витрати на проїзд і наймання житла, а також виплачуються добові. Зазначені виплати здійснюються за рахунок коштів бюджетної програми на здійснення правосуддя територіальними управліннями Державної судової адміністрації України за рахунок коштів Державного бюджету України» [2].

З вищезазначеного стає зрозумілим той факт, що в умовах політичної нестабільності та кризи в Україні основні видатки з державного бюджету направлені зовсім не фінансування розвитку інституту присяжних, оскільки нині самі суди та апарати судів зазнали проблем у належному фінансуванні.

6) Збільшення терміну розгляду справ. Ця проблема повністю висвітлена у п. 3 ст. 389 КПКУ, яка зазначає, що у разі усунення присяжного зі складу суду включається запасний присяжний, після чого судовий розгляд продовжується, або, у разі відсутності запасного присяжного, здійснюється відбір нового присяжного в порядку, передбаченому чинним законодавством, після чого судове провадження розпочинається з початку [3]. Розгляд судової справи при виникненні обставин, які призводять до усунення присяжних, може затягнутись на невизначений термін, що надалі може призвести до ще більшої завантаженості судів та суддів та головне – порушення принципу розумності строків розгляду справ судом.

7) Відсутність порядку притягнення присяжного до відповідальності у разі порушення ним норм процесуального законодавства. Наприклад, у п. 6, ст. 386 КПКУ, яка визначає, що одним з головних зобов'язань присяжного є не розголошувати відомості, які безпосередньо стосуються суті кримінального провадження та процесуальних дій, що здійснюються (здійснювалися) під час нього, і стали відомі присяжному у зв'язку з виконанням його обов'язків [3]. Важливо відзначити, що, наприклад, у Франції присяжні засідателі мають 4 види зобов'язань, невиконання яких тягне за собою кримінальну відповідальність: бути уважним, бути неупередженим і не афішувати свою особисту думку, забороняється повідомляти відомості кому-небудь про присяжних і професійних суддів, не розголошувати зміст обговорень на закритій нараді, в тому числі і після прийняття рішення (таке порушення карається тюремним ув'язненням або високим штрафом) [9].

Також можна виокремити загальні проблеми, які відносяться до недоліків існування інституту присяжних у всьому світі:

По-перше, запорука нормального функціонування суду присяжних – це висока правова культура громадян, які повинні мати елементарні правові знання. Складні юридичні справи або резонансні справи не повинні вирішуватись особами, які не мають належної освіти, фахової підготовки, професійного досвіду.

По-друге, актуальною проблемою є те, як уникнути включення до списку присяжних осіб, які душевно хворі, але не визнані судом не дієздатними, алко- і наркозалежних, які не визнані обмежено дієздатними, не можливо.

По-третє, багато чого залежить від професійної діяльності державного обвинувача або захисника. Той, хто зможе своїми доводами, викладеними у промові направлений на психологічний вплив на присяжних, повернути їх на свій бік, отримає позитивний результат і переконає у своїй правоті. Таким чином значний відсоток успіху буде залежатиме саме від ораторського мистецтва захисника чи обвинувача. Юридична практика знає велику кількість випадків «нуліфікації закону», коли людина, вина якої за доказами є безперечною, судом присяжних визнається невинною. Прикладом може слугувати справа відомого американського спортсмена О. Джей. Сімпсона, який обвинувачувався у вбивстві дружини та її приятеля. Він домігся виправдувального вердикту за допомогою присяжних, зібравши для цього команду адвокатів із 12 осіб та підбравши з їх допомогою відповідних присяжних. У своєму захисті адвокати Сімпсона будували свої промови на такому проблемному соціальному явищу як расизм, адже обвинувачений був афроамериканцем, вливаючи на присяжних емоційно. Варто зазначити, що докази вини були беззаперечними та однозначними. Отже, питання необхідності

та доцільності існування інституту присяжних є дискусійним у всьому світі.

Висновок. Процес здійснення правосуддя присяжними в Україні повинен бути поступовим та багатовекторним. Враховуючи реалії сьогодення, він буде досить тривалим та потребуватиме значного фінансування. На даний момент, держава неспроможна виділити необхідну кількість коштів, хоча за ЗУ «Про державний бюджет України на 2018 рік» видатки для Верховного суду склали 1 млрд 593 млн 771,8 тис грн [13], що у півтора рази більше, ніж у бюджеті на 2017 рік, проте цього недостатньо для реального впровадження інституту присяжних, хоча гроші значні. Зрозумілим стає те, що наразі для країни є більш пріоритетним забезпечення нормально фінансування вже існуючої судової системи та направлення коштів на покращення матеріального забезпечення населенням.

Якщо казати про соціальний аспект проблеми, то українське суспільство не готове до реального введення суду присяжних через недостатній рівень правової культури, що знаходить свої прояви в відсутності сформованості у громадян відповідального ставлення до виконання своїх громадянських обов'язків як присяжних. Кажучи про перспективи реального запровадження інституту присяжних в Україні, варто зазначити, що правова природа суду присяжних виявляється лише в його англо-американській формі, оскільки гарантує реальну участь громадян у здійсненні правосуддя (хоча має велику кількість як недоліків, так і переваг). Відсутність самостійності присяжних у континентальній системі, можливість впливу на них професійних суддів (будемо враховувати особливості «української форми» романо-германської моделі) є головними аргументами на користь відмови від застосування цієї процесуальної форми суду присяжних в Україні.

Список літератури:

1. Закон України «Про судоустрій і статус суддів» (Київ, 2016 р.) [Електронний ресурс]. – Режим доступу: <http://zakon.rada.gov.ua>.
2. Коваленко Л., Майстренко О. Правосуддя для всіх, або дещо про суд присяжних // Юридичний журнал. – 2004. – № 5. – С. 15-16.
3. Конституція України від 28 червня 1996 року [Електронний ресурс]. – Режим доступу: <http://zakon.rada.gov.ua>.
4. Кримінальний процесуальний кодекс України (Київ, 2012 р.) [Електронний ресурс]. – Режим доступу: <http://zakon.rada.gov.ua>.
5. Маляренко В. Позитиви і негативи суду присяжних // Право України. – 2000. – № 3. – С. 3-12.
6. «Общая характеристика действующих судов присяжных в некоторых зарубежных странах» / Килибаева Айша Исабековна [Електронний ресурс]. – Режим доступу: <https://articlekz.com/article/10203>.
7. Солодков А.А. Сучасні світові моделі суду присяжних / А.А. Солодков // Науковий вісник Міжнародного гуманітарного університету. Сер.: Юриспруденція. – 2014 р. – № 10-2. – Том 2. – С. 133-135.
8. Солодков А.А. Теоретичні основи та практика здійснення провадження в суді присяжних в Україні: [Автореферат дисертації на здобуття наукового ступеня кандидата юридичних наук]. – Харків, 2016. – С. 9.
9. Тертишник В. Суд присяжних і суть ідеї та її мікрія при реформуванні кримінального судочинства України // Право України. – 2012. – № 7. – С. 274-278.
10. Тертишник В. Суд присяжних: суть ідеї, історичний досвід, перспективи становлення та актуальні проблеми сьогодення // Підприємництво, господарство і право. – 2003. – № 11. – С. 3-4.
11. Федоров Д. Суд присяжних в Україні: странний гібрид советского и европейского правосудия [Электронный ресурс]. – Режим доступа: <http://1k.com.ua/485/details/3/20>.
12. Як працює суд присяжних в Україні [Електронний ресурс]. – Режим доступу: <http://ukr.segodnya.ua/ukraine/kak-rabotaet-sud-prisyazhnyh-v-ukraine>.
13. Закон України «Про державний бюджет України на 2018 рік» (Київ, 2018 р.) [Електронний ресурс]. – Режим доступу: <http://zakon.rada.gov.ua>.

Лукаш Е.Ю.

Национальный юридический университет имени Ярослава Мудрого

ОСОБЕННОСТИ ФУНКЦИОНИРОВАНИЯ ИНСТИТУТА ПРИСЯЖНЫХ В УКРАИНЕ

Аннотация

В статье автор рассматривает основные вопросы, касающиеся нормативно-правового обеспечения функционирования института присяжных в Украине, анализирует его структуру и определяет главную проблематику, которая основывается на частичном урегулировании на законодательном уровне основных обязанностей, полномочий и методов привлечения к ответственности присяжных в случае нарушения их основных обязательств. В статье исследованы опыт зарубежных стран по вопросам введения института присяжных в систему правосудия и осуществлен сравнительный анализ его функционирования.

Ключевые слова: институт присяжных, вердикт, профессиональные судьи, суд присяжных, англо-саксонская правовая система, континентальная правовая система, обоснованность вердикта.

Lukash E.Y.

Yaroslav Mudryi National Law University

FUNCTIONING OF THE JURY IN UKRAINE: THE MAIN FEATURES

Summary

In this article the author examines the main issues related to the legal and regulatory framework for the functioning of the jury in Ukraine, analyzes its structure and defines the main issue, which is based on insufficient regulation of the main responsibilities, powers and methods of bringing to justice the jury in case violation of their main obligations. The author of this article explores the experience of foreign countries about issues of the introduction of a jury in the justice system and makes comparative analysis of its operation.

Keywords: jury, verdict, professional judge, Anglo - Saxon legal system, Continental legal system, motivated verdict.

УДК 341.1/8

ПРОТИДІЯ ТЕРОРИЗМУ В УМОВАХ СУЧАСНОГО МІЖНАРОДНОГО ПРАВА**Мальцев М.Є.**

Національний юридичний університет імені Ярослава Мудрого

У даній статті наведені визначення і закріплені поняття тероризму, протидія тероризму у міжнародно-правових актах, класифікацію міжнародно-правових актів, присвячених протидії тероризму, розглянуті окремі особливості міжнародно-правового регулювання протидії тероризму; проаналізовані положення ряду міжнародних конвенцій, присвячених зазначеній проблемі.

Ключові слова: тероризм, міжнародний тероризм, боротьба з тероризмом, протидія тероризму, універсальне та регіональне регулювання.

Постановка проблеми. В умовах новітнього часу міжнародно-правовий розвиток визначається поглибленням інтеграційних процесів, активізацією суспільно-правових відносин між громадянами різних країн, динамікою глобального конструктивного міжнародно-правового співробітництва. Процес глобалізації як сучасна загальносвітова тенденція сприяє розширенню територіальних меж діяльності терористичних організацій. Безпрецедентне зростання масштабів тероризму стає причиною посилення співпраці держав у протидії йому й, відповідно, зумовлює важливість наукових досліджень з протидії тероризму в сфері міжнародного права.

В даний час загроза тероризму є однією з найбільш актуальних проблем, багато в чому визначаючи світовий порядок денний. Не можна заперечувати того факту, що навіть одиничний випадок терористичного акту несе в собі виняткову суспільну небезпеку, оскільки він є злочином, який вмістить у своєму складі декілька об'єктів: посягає на життя і здоров'я людей, і на економічні, соціальні, культурні відносини, загострює наявні в суспільстві протиріччя, демонструючи можливість їх вирішення насильницьким шляхом.

Глобалізація надає тероризму транснаціональний характер, у зв'язку з чим необхідним видається аналіз сучасного стану міжнародно-правового регулювання протидії тероризму, в тому числі шляхом класифікації правових положень з точки зору того рівня міжнародної кримінальної політики, в рамках якого здійснюється правове регулювання протидії тероризму.

Аналіз останніх досліджень і публікацій. Серед українських вчених, які досліджують дану проблематику, потрібно відокремити праці В.Ф. Антипенка, В.О. Глушкова, В.П. Ємельянова, В.В. Крутова, В.А. Ліпкана, С.М. Мохончука та інших учених. Останнім часом зросла й кількість українських дисертаційних досліджень, присвячених правовому аспекту цієї проблематики. Це, зокрема, праці С.О. Допілки, Ю.А. Іванова, В.Н. Кубальського, Ю.В. Марченка, М.В. Семикіна, Г.П. Фердмана та багатьох інших.

Разом із тим, незважаючи на значний науковий інтерес щодо сутності та змісту тероризму, ця проблематика залишається й досі актуальною і потребує подальших наукових досліджень.

Завдання даної статті полягає у тому аби комплексно проаналізувати поняття «тероризму» у міжнародному праві, навести приклади за-

кріплення даного поняття у міжнародно-правових актах універсального та регіонального рівнів, визначити систему міжнародно-правових актів, які регулюють протидію тероризму. Наукова новизна полягає у наведенні власного визначення поняття тероризм, яке, на думку автора є більш змістовним.

Виклад основного матеріалу. Міжнародний тероризм – це глобальна проблема, яка потребує адекватної реакції всього міжнародного співтовариства. Водночас у контексті виявів міжнародного тероризму під час анексії Автономної республіки Крим та подій на Сході України ця проблема для нашої держави набуває особливої актуальності. Еволюція тероризму, з одного боку, та інноваційні процеси розвитку суспільства, з іншого, викликають необхідність переосмислення базових принципів, традиційних способів організації антитерористичної діяльності й формування інноваційних підходів до забезпечення міжнародної безпеки, розроблення й узгодження яких актуалізується, зокрема, на міжнародно-правовому рівні.

Сам термін «тероризм» свідчить про те, що корені цього явища походять від латинського слова «терор», яке означає страх, жах. Перші спроби визначення тероризму і прийняття міжнародного договору по боротьбі з тероризмом на міжнародному рівні були прийняті ще в 30-х роках ХХ століття в рамках Ліги Націй, а саме у 1937 році була відкрита для підписання Конвенція про попередження і припинення тероризму, під яким розумілися «злочинні дії, направлені проти держави, ціль або характер яких полягають у тому, щоб викликати жах у певних осіб або серед населення». На жаль, цю Конвенцію хоч і підписали 24 держави, але ратифікувала лише Індія.

Говорячи про загальне визначення тероризму на глобальному рівні, не можна обійти увагою Проект Всеоб'ємної конвенції з міжнародного тероризму, який був представлений в ООН 28 серпня 2000 р. та відповідно до ст. 2 якої, «особа скоює злочин по смислу даної Конвенції, якщо вона незаконно та навмисно будь-якими засобами вчиняє діяння з ціллю спричинити а) смерть або тяжке тілесне пошкодження будь-якій особі; або б) серйозну шкоду державному або урядовому об'єкту, системі громадського транспорту або об'єкту інфраструктури з наміром спричинити значне руйнування таких місць, об'єкта або системи, або коли таке руйнування тягне або може потягнути завдання великої економічної шкоди,

коли ціль такого діяння в силу його характеру або контексту полягає в тому, щоб залякати населення або змусити уряд чи міжнародну організацію вчинити певну дію або утриматися від її вчинення». На жаль, на сьогоднішній день дана Конвенція також так і не прийнята [12].

Говорячи, про антитерористичну спрямованість міжнародного права, не потрібно забувати також і про можливості міжнародного гуманітарного права у боротьбі з тероризмом. Зокрема, у Женевських конвенціях і Додаткових протоколах до них декілька разів згадуються поняття «терор» і «тероризм». В обох Додаткових протоколах говориться, що «цивільне населення як таке, а також окремі цивільні особи не повинні бути об'єктом нападів. Забороняються акти насильства чи погрози насильством, основною ціллю котрих є тероризувати цивільне населення» (ст. 51.2 Додатковий протокол I, ст. 13.2 Додатковий протокол II), проте у будь-якому випадку, міжнародне гуманітарне право також не дає нам визначення «тероризму».

Рада Безпеки ООН у резолюції S/RES/731 зазначила, що тероризм ставить під загрозу життя невинних людей, негативно впливає на міжнародні відносини й загрожує безпеці держав (основоположні цінності, захист яких декларує ООН). Міжнародне співтовариство приділяє багато зусиль для вироблення та реалізації ефективною стратегії протидії тероризму [13].

На регіональному рівні визначення тероризму знайшло своє закріплення в ряді міжнародних договорів.

Згідно з Угодою про співробітництво держав-учасниць СНД в боротьбі з тероризмом (Мінськ, 04.06.1999 р), тероризм – протиправне кримінально каране діяння, вчинене з метою порушення громадської безпеки, здійснення впливу на прийняття органами влади рішень, залякування населення, що виявляється у вигляді: насильства або загрози його застосування по відношенню до фізичних або юридичних осіб; знищення (пошкодження) або загрози знищення (пошкодження) майна та інших матеріальних об'єктів, що створює небезпеку загибелі людей; заподіяння значної майнової шкоди чи настання інших суспільно небезпечних наслідків; посягання на життя державного чи громадського діяча, вчиненого для припинення його державної або іншої політичної діяльності або з помсти за таку діяльність; нападу на представника іноземної держави або співробітника міжнародної організації, що користується міжнародним захистом, а одно на службові приміщення або транспортні засоби осіб, користуються міжнародним захистом; інших діянь, які підпадають під поняття терористичних відповідно до національного законодавства Сторін, а також іншими загально визначеними міжнародно-правовими актами, спрямованими на боротьбу з тероризмом.

Шанхайська Конвенція про боротьбу з тероризмом, сепаратизмом і екстремізмом (Шанхай, 15.06. 2001 р.) під тероризмом розуміє діяння, визнані злочином в одному з договорів, перелічених у Додатку до неї (антитерористичних конвенцій, укладених під егідою ООН), і як воно визначено в цьому договорі; а також будь-яке інше діяння, спрямоване на те, щоб викликати смерть

будь-якого громадянського особисто чи для іншої особи, яка не бере активної участі в військових діях в ситуації збройного конфлікту, або заподіяти йому тяжке тілесне ушкодження, а також завдати значної шкоди будь-якому матеріальному об'єкту, так само як організація, планування такого діяння, пособництво його скоєння, підбурювання до нього, коли мета такого діяння в силу його характеру чи контексту полягає в тому, щоб залякати населення, порушити громадську безпеку або змусити органи влади або міжнародну організацію вчинити будь-яку дію чи утриматися від його здійснення, і переслідувані в кримінальному порядку відповідно до національного законодавства Сторін.

Конвенція Ради Європи про запобігання тероризму (Варшава, 16.05.2005 р.) не містить деталізації поняття тероризм, а визначає поняття «терористичний злочин» як будь-який із злочинів, передбачених договорами, перерахованими в додатку до цієї Конвенції, в яке включені універсальні міжнародні договори антитерористичної спрямованості. Крім того, згідно з Конвенцією злочинами визнаються публічне підбурювання до вчинення терористичного злочину, вербування та підготовка терористів, інші діяння, що розглядаються як супутні (співучасть, організація і повчання інших осіб, сприяння) [14].

Відповідно до Конвенції Організації Ісламська конференція про боротьбу з міжнародним тероризмом (Уагадугу, 01.07.1999 р.), «тероризм» означає будь-який акт насильства або загрозу такого акту, незалежно від його спонукальних причин або намірів, який відбувається заради здійснення одноосібного або колективного злочинного плану з метою залякування людей або загрози нанесення їм шкоди, або створення небезпеки для їх життя, честі, свободи, безпеки або прав, або створення загрози для навколишнього середовища або для якого об'єкта або будь-якої державної або приватної власності, або заволодіння ними або їх захоплення, або створення загрози для окремого виду національних ресурсів або для міжнародних об'єктів, або створення загрози для стабільності, територіальної цілісності, політичної єдності або суверенітету незалежних держав. Одночасно Конвенція визначає поняття «терористичний злочин», що означає будь-який злочин, яке було скоєно, розпочато або в якому взяли участь заради досягнення терористичної мети в будь-якому з Договірних Держав або проти його громадян, майна або інтересів або іноземних об'єктів і громадян, які перебувають на його території, і яке тягне за собою покарання відповідно до її законодавства. До терористичним злочинів Конвенція відносить також злочини, передбачені в «Антитерористичних» конвенціях ООН, за винятком тих, які виключаються на основі законодавства Договірних Держав або держав, які не ратифікували їх.

Термін «протидія» у словниковій літературі тлумачиться як дія, що спрямована проти іншої дії, перешкоджає їй. Тобто поняття «протидія тероризму» необхідно розуміти як сукупність дій, спрямованих на перешкодження йому. Поняття «протидія тероризму» розглядається в опозиції до поняття «тероризм», вони діалектично

пов'язані за принципом єдності й боротьби протилежностей. Відповідно до принципу детермінізму в науковому пізнанні порушеної проблеми, терористична діяльність виступає причиною, яка зумовлює протидію тероризму.

Протидія тероризму в сучасному міжнародному праві здійснюється у двох напрямках:

1. Укладання міжнародних договорів з різних аспектів цієї діяльності.

2. Участь держав у міжнародних організаціях, що спеціалізуються на протидії тероризму (ООН, Інтерпол, Європол та ін.).

Міжнародно-правову основу цієї системи складає широке коло міжнародно-правових документів, у числі яких 30 т. зв. «Антитерористичних» конвенцій, договорів і протоколів – 16 універсальних (13 документів і 3 поправки до них) і 14 регіональних [12].

Звісно, співробітництво суб'єктів міжнародного права у сфері протидії тероризму може проявлятися також і в інших видах діяльності. Наприклад, створення міжнародних інститутів з вивчення умов та причин, що сприяють учиненню терористичних актів, проведення науково-практичних конференцій з метою обміну досвідом тощо. Однак реалізація таких напрямів попередження тероризму не пов'язана із виникненням, зміною чи припиненням міжнародних правовідносин і міжнародним правом жодним чином не регулюється.

На рівні сучасного міжнародного права боротьба з тероризмом здійснюється, наприклад, у таких напрямках:

- зобов'язання держав, отримавши інформацію про те, що особа, яка скоїла терористичний злочин або підозрюється в скоєнні такого злочину, може знаходитися на її території, вживати необхідних заходів для розслідування фактів, наведених у цій інформації (ч. 1 ст. 7 Міжнародної конвенції про боротьбу з бомбовим тероризмом) [15];

- зобов'язання держав, на території яких знаходиться злочинець або підозрюваний у скоєнні терористичного злочину, вживати належних заходів для забезпечення його присутності з метою судового переслідування або видачі (ч. 2 ст. 7 Міжнародної конвенції про боротьбу з бомбовим тероризмом) [15];

- зобов'язання держав, на території яких знаходиться підозрюваний у скоєнні терористичного злочину, або видати цю особу іншій державі, або без невинуватих затримок передати справу своїм компетентним органам з метою кримінального переслідування шляхом проведення розгляду відповідно до свого законодавства (ч. 1 ст. 8 Міжнародної конвенції про боротьбу з бомбовим тероризмом) [15];

- зобов'язання держав надавати одна одній максимальну допомогу у зв'язку з розслідуванням, кримінальним переслідуванням або процедурами видачі, які були розпочаті відносно терористичних злочинів, включаючи сприяння в отриманні наявних у них доказів, необхідних для розгляду (ч. 1 ст. 10 Міжнародної конвенції про боротьбу з бомбовим тероризмом) [15].

Одним з основних документів, що визначає цілі міжнародної кримінальної політики в сфері боротьби з тероризмом, є Глобальна контртерористична стратегія, прийнята 8 вересня 2006 року

Генеральною Асамблеєю ООН [1], де передбачено низку заходів, метою яких є як обмеження умов, що сприяють поширенню тероризму (наприклад, продовження врегулювання міжнародних і міждержавних конфліктів), так і забезпечення невідворотності правосуддя для терористів (їх арешт, засудження або екстрадиція).

До числа міжнародних конвенцій по боротьбі з тероризмом відносяться Конвенція про злочини та деякі інші акти, що здійснюються на борту повітряних суден 1963 року («Токійська конвенція»), яка зачіпає питання авіаційної безпеки; Конвенція про боротьбу з незаконним захопленням повітряних суден 1970 року («Гаазька конвенція»); Конвенція про боротьбу з незаконними актами, спрямованими проти безпеки цивільної авіації 1971 р. («Монреальська конвенція»); Конвенція про запобігання та покарання злочинів проти осіб, які користуються міжнародним захистом, у тому числі дипломатичних агентів 1973 р.; Міжнародна конвенція про боротьбу із захопленням заручників 1979 р.; Конвенція про фізичний захист ядерного матеріалу 1980 р.; Конвенція про боротьбу з незаконними актами, спрямованими проти безпеки морського судноплавства 1988 р.; Протокол про боротьбу з незаконними актами, спрямованими проти безпеки стаціонарних платформ, розташованих на континентальному шельфі 1988 року, разом з додатковим Протоколом 2005 р.; Конвенція про маркування пластичних вибухових речовин з метою їх виявлення 1991 р.; Міжнародна конвенція про боротьбу з бомбовим тероризмом 1997 р.; Міжнародна конвенція про боротьбу фінансуванням тероризму 1999 р.; Міжнародна конвенція про боротьбу з актами ядерного тероризму 2005 р.

Висновок. На закінчення хотілося б відзначити, що в юридичній літературі звучить теза про те, що рішення проблеми тероризму можливо виключно шляхом міжнародного співробітництва максимально глобального рівня [14]. Тим часом співпраця в галузі протидії тероризму не повинно обмежуватися лише рівнем ООН. Існує безліч форм взаємодії держав в рамках регіональних блоків.

Протиріччя між країнами при виробленні визначень «тероризм» і «міжнародний тероризм» багато в чому обумовлено тим, що як існуючі міжнародні договори, так і Проект всеосяжної конвенції про міжнародний тероризм, саме на держави покладають обов'язок по криміналізації таких злочинів у внутрішньодержавному праві, що навряд чи можливо без урахування правових традицій їх правових систем. Іншими словами, нині тероризм, в т.ч. міжнародний розглядається як злочин міжнародного характеру.

Тим часом, все частіше тероризм набуває настільки широкий масштаб, що залучення в відповідальності винних осіб силами лише окремих держав навряд чи можна вважати адекватною відповіддю терористам. На порядок денний постає питання про визнання тероризму міжнародним злочином і про притягнення до відповідальних винних осіб під егідою міжнародної спільноти в цілому. Цьому могло б служити в перспективі наділення юрисдикцію щодо злочинів тероризму Міжнародного кримінального суду.

Список літератури:

1. Resolution 60/288. The United Nations Global Counter-Terrorism Strategy: adopted by the General Assembly on 8 September 2006 // United Nations Office Counter-Terrorism. Counter-Terrorism Implementation Task Force (CTITF) : [website]. – URL: http://www.un.org/en/ga/search/view_doc.asp?symbol=A/RES/60/288 (accessed: 01.03.2018).
2. Синякин И.И. Терроризм с использованием оружия массового уничтожения: международно-правовые вопросы противодействия. – М., 2012. – С. 52.
3. Международная конвенция о борьбе с незаконным захватом воздушных судов : принята в г. Гааге 16 декабря 1970 г. // Сборник действующих договоров, соглашений и конвенций, заключённых СССР с иностранными государствами. Вып. XXVII. – М., 1974. – С. 292.
4. Международная конвенция о борьбе с актами ядерного терроризма : принята в г. Нью-Йорке 13 апреля 2005 г. резолюцией 59/290 на 91-м пленарном заседании 59-й сессии Генеральной Ассамблеи ООН // СЗ РФ. – 2008. – № 33. – Ст. 3819. – С. 10307-10319.
5. Уильямс П. Терроризм и повстанческая деятельность: военные реалии // Противодействие терроризму и другим новым вызовам и угрозам в Центральной Азии и Афганистане / под ред. В.И. Наумкина. – М., 2005. – С. 189.
6. Декларация о создании Шанхайской организации сотрудничества : принята в г. Шанхае 14 июня 2001 г. // ШОС : [сайт]. – URL: <http://rus.sectsc.org/documents/> (дата обращения: 01.03.2018).
7. Хартия Шанхайской организации сотрудничества : принята в г. Санкт-Петербурге 7 июня 2002 г. // Бюллетень международных договоров. – 2007. – № 1. – С. 8-17.
8. Григорьев В.С. Роль Шанхайской организации сотрудничества, региональной антитеррористической структуры ШОС в борьбе с терроризмом // Противодействие терроризму и другим новым вызовам и угрозам в Центральной Азии и Афганистане / под ред. В.И. Наумкина. – М., 2005 – С. 39.
9. Европейская конвенция о пресечении терроризма : принята в г. Страсбург 27 января 1977 г. // Бюллетень международных договоров. – 2003. – № 3. – С. 8-13.
10. Хассан М. Источник террора: идеология ваххабизма-салафизма. – М., 2005. – С. 39.
11. О создании Антитеррористического центра государств – участников Содружества Независимых Государств : Решение Совета глав государств СНГ от 21 июня 2000 года : (совершено в г. Москве) // Антитеррористический центр СНГ : сайт. – URL: <http://www.cisatc.org/132/166/188> (дата обращения: 04.05.2018).
12. Будеева С.В., Дегтярева Н.В. Международное сотрудничество в области борьбы с терроризмом // Вестник Забайкальского государственного университета. – 2014. – № 05. – С. 66.
13. Жалинский А.Э. Охрана национального уголовно-правового суверенитета в контексте современных международных процессов // Право и государство. – 2006. – № 6. – С. 66-75.
14. Иванов Ю.А. До питання про поняття тероризму в міжнародному праві / Ю.А. Иванов // Актуальні проблеми міжнародних відносин: Збірник наукових праць. – Випуск 7. – К.: Київський університет ім. Тараса Шевченка, Інститут міжнародних відносин, 1998. – С. 180-190.
15. Міжнародної конвенція про боротьбу з бомбовим тероризмом від 29.11.2001 [сайт]. – URL: http://zakon.rada.gov.ua/laws/show/995_374.

Мальцев Н.Е.

Национальный юридический университет имени Ярослава Мудрого

**ПРОТИВОДЕЙСТВИЕ ТЕРРОРИЗМУ В УСЛОВИЯХ
СОВРЕМЕННОГО МЕЖДУНАРОДНОГО ПРАВА****Аннотация**

В данной статье приведены определения и закреплены понятия терроризм, противодействие терроризму в международно-правовых актах, классификации международно-правовых актов, посвященных противодействию терроризму, рассмотрены отдельные особенности международно-правового регулирования противодействия терроризму; проанализированы положения ряда международных конвенций, посвященных указанной проблеме.

Ключевые слова: терроризм, международный терроризм, борьба с терроризмом, противодействие терроризму, универсальное и региональное регулирование.

Maltsev M.E.

Yaroslav Mudryi National Law University

**OPPOSITION OF TERRORISM IN CONDITIONS
OF MODERN INTERNATIONAL LAW****Summary**

This article has provided definitions and secured the concepts of terrorism, countering terrorism in international legal acts, the classification of international legal acts devoted to countering terrorism, discussed certain features of the international legal regulation of countering terrorism; analyzed the provisions of a number of international conventions on this issue.

Keywords: terrorism, international terrorism, the fight against terrorism, opposition of terrorism, universal and regional regulation.

УДК 343.973

НЕДОСКОНАЛІСТЬ ПРОТИДІЇ ЗЛОЧИННОСТІ У СФЕРІ ПАЛИВНО-ЕНЕРГЕТИЧНОГО КОМПЛЕКСУ УКРАЇНИ З БОКУ ОРГАНІВ КРИМІНАЛЬНОЇ ЮСТИЦІЇ

Мацієвська І.Б.

Національний юридичний університет імені Ярослава Мудрого

У статті розглядається проблема недосконалості протидії злочинності у сфері паливно-енергетичного комплексу України (далі – ПЕК). Аналізуються основні заходи запобігання злочинності у сфері ПЕК. Окреслено можливі шляхи вирішення наведеної проблеми. Висвітлюються питання приватизації об'єктів ПЕК як негативного явища в економіці України.

Ключові слова: паливно-енергетичний комплекс, енергетична безпека, протидія злочинності, органи кримінальної юстиції.

Постановка проблеми. Одним із вирішальних і фундаментальних чинників соціального розвитку України та громадянського суспільства є економічний стан держави. У даній час в економічній сфері нашої держави у більшості випадків має місце корупція, а також «тінізуються» та лобіюються інтереси олігархів, а розвиток будь-яких економічних відносин здійснюється лише на користь високопосадовців.

Відповідно до норм Основного Закону, одним із провідних завдань України як соціальної держави є забезпечення економічної безпеки як найважливішої її функції, що знаходить своє відображення в діяльності спеціально уповноважених органів державної влади, які в свою чергу, зобов'язані діяти лише на підставі, в межах повноважень та у спосіб, що передбачені Конституцією та законами України [1].

Тому важливим напрямом діяльності держави у сучасних умовах є запобігання злочинності, у тому числі й економічній. На жаль, криміналізованими й «тінізованими» є більшість сфер економіки, але найменш захищеним від злочинних посягань залишається паливно-енергетичний комплекс [2, с. 181] (далі – ПЕК).

Слід зазначити, що злочинності у ПЕК притаманний корисливий характер і майнова спрямованість. Мотивом вчинення кримінальних правопорушень виступає отримання економічної вигоди. Баланс матеріальних цінностей системного господарства паливно-енергетичного комплексу вимірюється мільярдами доларів США, а значна частина кінцевої продукції належить до дефіцитної групи товарів із високою споживчою і номінальною вартістю. Таким чином, ПЕК був і залишатиметься одним із найпріоритетніших об'єктів злочинних посягань.

Аналіз останніх досліджень і публікацій. На превеликий жаль, попри актуальність і поширеність на теренах України злочинності в паливно-енергетичній сфері, науковцями не було ґрунтовно досліджено цю проблему та не визначено єдиних конкретних шляхів її запобігання та попередження. Однак такими вченими як Б.М. Головкін, В.В. Голіна, І.О. Христич, А.М. Бойко, О.Г. Кальман, В.В. Коваленко, О.М. Джужа, В.М. Дрьомін, В.І. Шакун, В.Ю. Шепітько, А.П. Закалюк та іншими опрацьовувалася проблематика протидії економічній злочинності в цілому.

Мета статті. Головною метою цієї роботи є аналіз заходів протидії злочинності у сфері паливно-енергетичного комплексу України.

Виклад основного матеріалу. Паливно-енергетична сфера має важливе стратегічне значення не тільки для економіки держави, але й для її національної безпеки, оскільки енерговиробництво та енергопостачання забезпечують енергоспоживання всіх інших галузей ринкової економіки та добробуту населення [3, с. 3]. Проте, за роки незалежності України, внаслідок низького рівня розвитку ринкових відносин у ПЕК, використання «тіньових» схем, значного впливу олігархічних груп на його функціонування, необґрунтованої тарифної політики спостерігається уповільнення темпів зростання основних показників підприємств ПЕК, «вимивання» грошових коштів, зниження виробничого потенціалу [4, с. 207].

Запобігання злочинності у сфері паливно-енергетичного комплексу – це узгоджена система заходів не лише правового, а й політичного, економічного, соціального, організаційно-правового характеру, безпосередньо спрямованих на вдосконалення суспільних відносин у даній сфері з метою усунення негативних явищ і процесів, що сприяють вчиненню злочинів, а також недопущення кримінальних правопорушень на різних стадіях злочинної поведінки.

Серед заходів запобігання злочинності у сфері економіки, у тому числі і ПЕК, існує величезний перелік напрямків такої діяльності. Науковці дійшли висновку про те, що виокремлюють три основні види запобіжної діяльності: загальносоціальне, спеціально-кримінологічне та індивідуальне запобігання злочинності.

Загальносоціальне запобігання злочинності – це усунення суспільних передумов злочину, тобто чинників, що безпосередньо або опосередковано формують чи викликають різну за глибиною стійкості антисоціальну поведінку злочинця або сприяють поширенню її проявів.

Спеціально-кримінологічне запобігання злочинності – це комплекс довготривалих заходів, спрямованих на різні ланки ланцюгу розвитку злочинної поведінки.

Індивідуальне запобігання злочинності – це різновид запобіжної діяльності стосовно конкретно визначеної особи [5, с. 211].

Загальносоціальне запобігання злочинності включає в себе цілий комплекс соціально-еко-

номічних і культурно-виховних заходів, які виступають найважливішими аспектами соціальної політики держави. До них відносять різноманітні соціальні програми, спрямовані на утвердження законності, поваги до конституційних прав і свобод людини і громадянина, зміцнення громадського порядку та дисципліни. Метою даного запобігання злочинності є зменшення соціальних суперечок, криміногенного протистояння різних верств населення, зниження рівня безробіття, підвищення рівня життя населення, додержання демократичних засад. Наприклад, Стратегія подолання бідності на період до 2020 року, затверджена Розпорядженням Кабінету Міністрів України від 16 березня 2016 р. № 161-р, також Енергетична стратегія України на період до 2035 року «Безпека, енергоефективність, конкурентоспроможність», схвалена Розпорядженням КМУ від 18 серпня 2017 р. № 605-р.

Спеціально-кримінологічне запобігання злочинності у сфері паливно-енергетичного комплексу включає в себе, зокрема, такі заходи як врегулювання політичного й управлінського лобіювання на законодавчому рівні, декларування доходів громадян, забезпечення відкритості державних закупівель, їх проведення виключно на конкурентних засадах, співпраця із правоохоронними органами, що спеціалізуються на запобіганні злочинам у сфері економіки і найголовніше, диверсифікація джерел надходження в Україну енергоносіїв і стратегічних промислових матеріалів.

Проте, службові особи та особи, які здійснюють управління чи володіють на праві приватної власності об'єктами ПЕК, здебільшого порушують чинне законодавство, шляхом подання недостовірних відомостей до своїх е-деклараций, а правоохоронні органи вчасно або й взагалі не реагують на такі протиправні діяння. У більшості випадків з'ясовується, що у таких осіб відсутнє майно, або ж вони володіють невеликими статками, а їх доходи не перевищують допустиму законом межу, проте їх родичі або близькі особи є власниками активів у значних розмірах.

Коли правоохоронними органами з'ясовується дана інформація, не завжди вдається притягнути винних осіб до відповідальності, яка передбачена законом. Оскільки здійснюється незаконне втручання (вмовляння, шантажування, погрожування, обіцянка надання матеріальних чи інших благ) у діяльність працівників правоохоронних органів, що спрямоване на перешкоджання виконання ними своїх безпосередніх службових обов'язків або на досягнення чи прийняття ним неправомірного рішення.

На противагу зазначеному, самі працівники правоохоронних органів зацікавлені у співпраці з окремими представниками чиновницької «еліти» та олігархічними кланами, яким підконтрольні енергетичні об'єкти та ринки України. Як наслідок, спостерігається ріст латентності та зниження показників реєстрації злочинів у сфері ПЕК.

Проведення діяльності у сфері протидії злочинності потребує втілення в дійсність цілого комплексу заходів щодо організаційної та функціональної перебудови системи правоохоронних органів у напрямі більшої централізації і спеціалізації, а також кардинального покращення

умов матеріального та технічного забезпечення їх функціонування.

Індивідуальне запобігання злочинності реалізується на стадії, яка передуює виникненню злочинного умислу. Тут головним завданням є усунення небезпеки потенційного злочину, зокрема поведінка і спосіб життя осіб із високою імовірністю вчинення кримінального правопорушення та антисуспільною спрямованістю. Наприклад, це можуть бути як працівники, службові особи в сфері ПЕК, так і високопосадовці, олігархічні клани, що мають своє коло інтересів і володіють доступом до майна і активів паливно-енергетичної сфери. Для останніх нестабільність, тіньові політичні та економічні механізми, криміналізація економічних процесів, консервація соціально-економічної нерозвиненості господарської системи, навіть її регрес створює найсприятливіше середовище для самозбагачення [3, с. 176].

Зокрема, енергохолдинг «ДТЕК», до складу якого входять підприємства, котрі здійснюють видобуток вугілля і природного газу, виробляють електроенергію на станціях теплової і відновлюваної енергетики, постачають тепло- і електроенергію кінцевим споживачам і надають енергосервісні послуги, контролює 75% ринку теплової генерації і 85% видобутку вугілля в країні. На жаль, він перебуває у приватній власності колишнього депутата Верховної Ради України, який давно посідає впливове місце в Україні. Не звертаючи увагу на монопольне становище вищевказаного підприємства та пряму заборону Антимонопольного комітету, Міністр енергетики та вугільної промисловості України подав на розгляд Кабінету Міністрів України проект Розпорядження «Деякі питання підвищення безпеки енергопостачання», прийняття якого дозволить енергохолдингу ще більше зміцнити своє монопольне положення на ринку та в майбутньому підвищити тарифи для населення за формулою «Роттердам плюс».

У свою чергу, НАБУ проводить досудове розслідування за фактом зловживання службовим становищем посадовими особами Національної комісії регулювання енергетики і комунальних послуг (НКРЕКП), внаслідок чіх злочинних дій було спричинено збитків населенню у розмірі 15 млрд гривень, шляхом використання вищезазначеної формули.

Проте, на думку І.О. Христич, становище сучасної системи правоохоронних органів є далеко незадовільним, оскільки в умовах реформування економічних відносин не достатньо ефективно виконуються покладені на них обов'язки [6, с. 256].

Попри створення різноманітних підрозділів правоохоронних органів, головним призначенням яких являється діяльність із протидії окремим видам злочинів, у тому числі і економічним, вони неспроможні зупинити їх неухильне зростання. Дана проблема обумовлюється не лише політичними, соціальними, організаційно-управлінськими чинниками, а, насамперед, недостатнім рівнем координації у провадженні такої діяльності, недостатньою матеріальною базою, відсутністю чіткого нормативного регулювання оперативної діяльності, розгортанням конфліктів і штучно створеною конкуренцією між різноманітними підрозділами, які належать до різних відомств.

За даними Антимонопольного комітету України, найбільш монополізованим в Україні є паливно-енергетичний комплекс. Проте, ні Служба безпеки України, Державна фіскальна служба, Генеральна прокуратура, у тому числі і не так давно створені Спеціалізована антикорупційна прокуратура, Національне антикорупційне бюро України не здійснюють дієвих заходів щодо протидії проявам корупції та організованій злочинності у зазначеній сфері народного господарства.

Взаємодія та координація, централізоване спільне планування заходів запобігання злочинності та підпорядковане узгодження комплексу взаємних дій різних суб'єктів запобігання злочинності у паливно-енергетичній сфері, спрямована на вибір найбільш оптимальних вирішень даної стратегічної мети найбільш ефективними засобами. Слід мати на увазі, що інтереси забезпечення економічної безпеки країни потребують чіткої регламентації даної діяльності, спрямованої на організацію протидії злочинності.

Основними напрямками протидії злочинності правоохоронними органами у паливно-енергетичній сфері економіки України є сфері є:

- виявлення злочинів, проведення оперативно-розшукових заходів, здійснення ефективного розслідування кримінальних проваджень із притягненням винних до відповідальності;
- аналіз і відстеження криміногенних процесів у державі, виявлення та усунення або нейтралізація негативних явищ і процесів, що породжують і сприяють злочинності;
- організаційне, матеріально-технічне, кадрове, інформаційно-аналітичне забезпечення системи боротьби зі злочинністю [6, с. 254-255].

На думку науковців, недосконалий механізм протидії злочинності у сфері ПЕК безпосередньо впливає з наступного. По-перше, великої кількості нормативно-правових актів, що регулюють діяльність спеціально уповноважених органів і певною розгалуженістю цих органів, дублювання їх повноважень, що не завжди сприяє, а, навпаки, перешкоджає дієвій протидії. По-друге, перманентного реформування правоохоронної системи, що відбувається вже протягом чотирьох останніх років. І по-третє, приватизації стратегічних державних об'єктів і майнових комплексів. У своїй сукупності це спричиняє зростання корупції в державі, лобіюються інтереси олігархічних груп і знижується рівень життя пересічних громадян.

Наприклад, підприємства-власники Новояворівської і Новороздільської теплоелектроцентралей (далі – ТЕЦ), що знаходяться у Львівській області, протягом 2013-2015 років уклали низку договорів про закупівлю у НАК «Нафтогаз України» природного газу для виробництва теплової енергії для потреб населення. Проте, НАК постачав газ комерційним ТЕЦ (за даними досудового розслідування, кінцевими бенефіціарами двох ТЕЦ виступають два депутати Верховної Ради України) за цінами суттєво нижчими за ринкові, з метою здешевлення тепла для вищезазначеної категорії споживачів.

Однак, як встановили детективи НАБУ, понад 300 млн куб. м «пільгового» газу, отриманих Новояворівською та Новороздільською ТЕЦ, виставилися не за призначенням – постачання

населенню, а для виробництва електричної енергії, яка в подальшому реалізовувалася державному підприємству «Енергоринок» за тарифом, визначеним виходячи з собівартості електроенергії, виробленої з газу за ринковою ціною.

За клопотанням детективів НАБУ, Солом'янським районним судом м. Києва було накладено арешт на цілісні майнові комплекси «Новороздільська ТЕЦ» та «Новояворівська ТЕЦ». Проте, з січня 2018 року до цього часу жодна особа не була притягнута до кримінальної відповідальності. Населення, установи та підприємства, у тому числі комунальні та державні, знаходяться без гарячого водопостачання та без централізованого опалення.

Останнім часом в Україні було проведено низку реформ у правоохоронній сфері, під час якої було створено нові органи з попередження та боротьби із злочинністю, у тому числі і в економічній сфері, тому, згідно рішення суду, ці два об'єкти передані в управління Національному агентству України з питань виявлення, розшуку та управління активами, одержаними від корупційних та інших злочинів (АРМА) з метою подальшого запобігання розкрадання газу, що є унікальним прикладом ефективною співпраці НАБУ та АРМА.

Проте, у подальшому, управителем двох ТЕЦ за результатами відкритого конкурсу було обрано приватне підприємство «Гарант Енерго М». Вбачається, що ТЕЦ як стратегічний об'єкт не повинен перебувати ні в управлінні, ні у власності приватних осіб, адже існує спеціально уповноважений орган для здійснення такого роду діяльності, який довів свою ефективність у багатьох європейських країнах.

АРМА – це новостворений орган, який за змістом, обсягом функцій і правовим статусом не має аналогів у системі органів державної влади в Україні у сфері формування та реалізації державної політики щодо виявлення та розшуку активів, які можуть бути арештовані у кримінальному провадженні, а також управління такими активами. Агентство побудовано за прикладом установ з повернення та управління активами, які успішно функціонують у державах-членах ЄС відповідно до рішення Ради Європейського Союзу № 2007/845/ЖНА від 06 грудня 2007 року та інших актів права ЄС.

Із наведеної ситуації впливає, що всупереч проведенню таких спеціально-кримінологічних заходів як декларування доходів населення, а саме заповнення е-деклараций чиновниками місцевого рівня та депутатами ВРУ, забезпечення відкритості державних закупівель і проведення їх на конкурентних засадах, запобігти і попередити вчинення даного економічного злочину не вдалося. Як наслідок, бачимо, що приватизація державного майна, а особливо такого об'єкту ПЕК як теплоелектростанції, сприяє здійсненню економічної злочинності, запобігти якій можливо лише на державному рівні.

Також, на кшталт ситуації, що склалася у Львівській області, енергохолдинг «ДТЕК» не здійснив у достатньому обсязі постачання вугілля на Криворізьку теплоелектростанцію, що знаходиться у місті Зеленодольськ Дніпропетровської області, через що місто залишилося без

теплопостачання. На даний час ДТЕК вимагає додаткового фінансування ТЕЦ на суму близько 850 млн грн, а також безпідставного підвищення тарифів за споживання електроенергії за формулою «Роттердам плюс» для населення із 1 січня 2019 року.

Проаналізувавши тенденцію до здійснення приватизації та її подальших наслідків, варто зазначити, що приватизація підприємств ПЕК не вирішить ключових проблем в цій галузі внаслідок того, що інвестиції в енергетику певним чином залежить від політичних, економічних, технологічних та інших ризиків.

Висновки і пропозиції. На жаль, вищевикладене підкреслює, що реального механізму протидії злочинності в Україні у сфері ПЕК немає, а спеціально уповноважені органи не у повній мірі

здійснюють заходи щодо цього. Тому, запобігання злочинам у сфері ПЕК України потребують ґрунтовних змін, шляхом подальшого вдосконалення системи державного регулювання діяльності суб'єктів господарювання у сфері паливно-енергетичного комплексу України, незалежного забезпечення науково-правового захисту інтересів держави та прав споживачів, а особливо населення, під час приватизації та подальшого функціонування об'єктів ПЕК, завершення створення прозорої та справедливої системи ціноутворення і визначення порядку перегляду цін та тарифів як заходів протидії злочинності. Суспільство може розраховувати на ефективну протидію злочинності лише тоді, коли в державі ефективно працює як правоохоронна, так і незалежна судова система.

Список літератури:

1. Конституція України, закон від 28.06.1996 № 254к/96-вр. URL: <http://zakon.rada.gov.ua/laws/show/254k/96-вр>.
2. Александров Ю.В. Деякі аспекти запобігання економічним злочинам // Науковий вісник УжНУ. Серія: Право. Випуск 41. Т. 3. – 2016. – С. 181-185.
3. Злочинність у паливно-енергетичній сфері України: кримінологічна характеристика та запобігання : монографія / Б.М. Головкин, Г.Ю. Дарногих, І.О. Христич та ін. ; за заг. ред. Б.М. Головкина. – Х.: Право, 2013. – 248 с.
4. Мамонов К.А. Рейдерство на підприємствах паливно-енергетичного комплексу: стан та особливості здійснення // Економічний аналіз: зб. наук. праць / ТНЕУ; Тернопіль: «Економічна думка», 2017. – Том 27. – № 1. – С. 206-212.
5. Голіна В.В. Запобігання злочинності: проблеми оптимізації соціальної активності // Вісник Академії правових наук України № 3(46). – 2006. – С. 206-214.
6. Христич І.О. Недосконалий механізм протидії злочинності у сфері ПЕК з боку контролюючих інстанцій та органів кримінальної юстиції // Вісник Національного університету «Юридична академія України імені Ярослава Мудрого» № 1(8). – 2012. – С. 252-263.

Мацевская И.Б.

Национальный юридический университет имени Ярослава Мудрого

НЕСОВЕРШЕНСТВО ПРОТИВОДЕЙСТВИЯ ПРЕСТУПНОСТИ В СФЕРЕ ТОПЛИВНО-ЭНЕРГЕТИЧЕСКОГО КОМПЛЕКСА УКРАИНЫ ОРГАНАМИ УГОЛОВНОЙ ЮСТИЦИИ

Аннотация

В статье рассматривается проблема несовершенства противодействия преступности в сфере топливно-энергетического комплекса Украины органами уголовной юстиции. Анализируются основные меры предотвращения преступности в сфере ТЭК. Обозначены возможные пути решения данной проблемы. Освещаются примеры преступлений в указанной сфере. Затрагивается вопрос приватизации объектов ТЭК как негативного явления в экономике Украины.

Ключевые слова: топливно-энергетический комплекс, энергетическая безопасность, противодействие преступности, органы уголовной юстиции.

Matsiievska I.B.

Yaroslav Mudryi National Law University

IMPERFECTION OF COUNTERACTION OF CRIMINALITY IN FUEL AND ENERGY COMPLEX OF UKRAINE BY THE ORGANS OF CRIMINAL JUSTICE

Summary

The article deals with the problem of imperfection of criminality in fuel and energy complex of Ukraine by the organs of criminal justice. The basic crime prevention measures in the energy sector were analyzed. Possible solutions to this problem were indicated. Examples of crimes in this field were illustrated. The issue of privatization of fuel and energy complex objects as a negative phenomenon in the Ukrainian economy was violated.

Keywords: fuel and energy complex, power safety, counteraction of criminality, organs of criminal justice.

УДК 349.42

ДО ПИТАННЯ НОРМАТИВНО-ПРАВОВОГО РЕГУЛЮВАННЯ ЗДІЙСНЕННЯ ІНВЕСТИЦІЙ В АГРОПРОМИСЛОВИЙ КОМПЛЕКС УКРАЇНИ

Мацканюк В.А.

Національний юридичний університет імені Ярослава Мудрого

Агропромисловий комплекс, базовою складовою якого є сільське господарство, формує продовольчу безпеку країни, забезпечує розвиток технологічно пов'язаних галузей національної економіки і створює соціально-економічні умови сільського розвитку. Сільськогосподарське виробництво сьогодні є непривабливим об'єктом для інвестування, тому проблема залучення інвестицій залишається надзвичайно важливою, а її рішення може стати одним з головних факторів виходу агропромислового виробництва з критичного стану та забезпечить конкурентоспроможність сільськогосподарської продукції. І саме для цієї цілі є важливим питання дослідження нормативно-правової бази щодо інвестиційної діяльності. У статті проаналізовано нормативне закріплення особливостей правового регулювання інвестиційної діяльності в аграрному секторі економіки України, висвітлено та конкретизовано основні нормативно-правові акти, якими можна і потрібно керуватись при здійсненні такою діяльністю.

Ключові слова: агропромисловий комплекс, сільське господарство, інвестиційна діяльність, сільськогосподарське виробництво, нормативно-правове регулювання.

Постановка проблеми. Функціонування агропромислового комплексу України визначається як пріоритетний напрямок економіки країни і необхідна умова її економічної та продовольчої безпеки. Саме від розвитку і діяльності агропромислового комплексу, зокрема сільського господарства, безпосередньо залежать обсяги продовольчого ринку, зайнятість сільського населення, забезпечення сировинною базою переробної та харчової промисловості, а також сталий розвиток сільських територій. Однак, неодмінною умовою прискореного розвитку сільського господарства і подолання кризових явищ є активізація інвестиційної діяльності, яка може забезпечити збільшення виробничого потенціалу галузі, відтворення основних виробничих фондів, їх якісне поліпшення, активізацію виробничих, технологічних, наукових, організаційних, соціальних, природних факторів виробництва, впровадження досягнень науково-технічного прогресу, перехід до інноваційного шляху розвитку.

Проблема залучення інвестицій є дуже гострою і в Україні, де присутні далеко несприятливі умови здійснення інвестиційної діяльності. Що стосується саме сільського господарства, то на тлі загальної непривабливості інвестиційного клімату в країні воно залишається однією з неперспективних галузей економіки для вкладення інвестицій.

Огляд останніх досліджень і публікацій. Правове регулювання інвестиційної діяльності в агропромисловому комплексі України досліджували такі вітчизняні вчені як О.В. Білінська, О.В. Роздайбіда, І.В. Спасибо-Фатеева, Я.М. Грущинський та інші.

Формулювання завдання дослідження. Основною метою дослідження є правового регулювання здійснення інвестиційної діяльності в агропромисловий комплекс України.

Виклад основного матеріалу. Сільське господарство – одна з найважливіших галузей в економіці кожної країни і одна з найменш привабливих для інвестицій, що зумовлено її специфікою у виробничій площині, а в Україні – нестабільністю правової, політичної та економічної ситу-

ації. До того ж наразі аграрний сектор вітчизняної економіки уповільненими темпами виходить з депресивного стану, однак, для того, щоб його подолати потрібні значні обсяги інвестицій і раціональне їх використання. В Україні ж, в умовах трансформації економіки, в тому числі, сільського господарства, має місце проблема нестачі приватних і державних вкладень. Тому, для вирішення цієї проблеми необхідним є залучення інвестицій. Водночас у національній правовій системі міститься досить значна кількість нормативно-правових актів, спрямованих на впорядкування відносин, що виникають у зв'язку з організацією та здійсненням інвестиційної діяльності.

Інвестиційні відносини, що виникають у сфері сільського господарства насамперед визначаються Законом України «Про інвестиційну діяльність» від 18.09.1991 р. № 1560-ХІІ, де в ст. 1 інвестиції розглядаються як усі види майнових та інтелектуальних цінностей, що вкладаються в об'єкти підприємницької та інших видів діяльності, в результаті якої створюється прибуток (дохід) або досягається соціальний ефект, а інвестиційною діяльністю є сукупність практичних дій громадян, юридичних осіб і держави щодо реалізації інвестицій [1]. У свою чергу сільське господарство (сільськогосподарське виробництво) відповідно до ст. 1 Закон України «Про стимулювання розвитку сільського господарства на період 2001-2004 років» від 18.01.2001 р. № 2238-III визначається як вид господарської діяльності з виробництва продукції, яка пов'язана з біологічними процесами її вирощування, призначеної для споживання в сирому і переробленому вигляді та для використання на нехарчові цілі [2]. Звідси зрозуміло, що названі майнові та інтелектуальні цінності (інвестиції) можуть вкладатися у сферу, пов'язану з виробництвом сільськогосподарської продукції.

Виходячи з цього, Я.М. Грущинський виділяє такі основні ознаки інвестиційних правовідносин у сфері сільського господарства: це певний вид суспільних відносин, урегульованих нормами права (аграрного та інших галузей); вони мають комплексний характер; виникають, змінюються

та припиняються у сфері сільськогосподарського виробництва; мають специфічний суб'єктний склад: суб'єктами, які вкладають інвестиції у сільське господарство є держава, органи законодавчої і виконавчої влади, органи місцевого самоврядування, іноземні держави, вітчизняні та іноземні юридичні особи, які зацікавлені у розвитку сільського господарства; до суб'єктів (учасників) інвестиційних відносин, які використовують інвестиції, належать виробники сільськогосподарської продукції [6, с. 7].

З цього можна припустити, що інвестиційні правовідносини у сфері сільського господарства можна визначити як врегульований нормами права (аграрного та інших галузей) комплекс суспільних відносин, що виникають на підставі юридичних фактів (вчинення правочинів щодо інвестування, передача відповідного майна до статутного капіталу суб'єктів аграрного господарювання) між сільськогосподарськими товаровиробниками та інвесторами з приводу певних об'єктів (майна, земельних ділянок, основних виробничих фондів, призначених для виробництва сільськогосподарської продукції та її первинної переробки, зберігання, транспортування і реалізації виробленої продукції, науково-технічних досягнень, прогресивних технологій, паливних та енергетичних ресурсів, хімічних засобів захисту рослин і тварин, підвищення родючості ґрунтів, грошових коштів, праці робітників і спеціалістів сільського господарства, органічного виробництва), змістом яких є права й обов'язки їх учасників у сфері сільськогосподарського виробництва, що здійснюються з метою отримання прибутку або досягнення певного соціального ефекту.

Як вже було сказано вище, основою правового регулювання інвестиційних відносин у країні є приписи Закону України «Про інвестиційну діяльність», що визначає загальні правові, економічні та соціальні умови інвестиційної діяльності на території України, спрямований на забезпечення рівного захисту прав, інтересів і майна суб'єктів інвестиційної діяльності незалежно від форм власності, а також на ефективне інвестування народного господарства України, розвиток міжнародного економічного співробітництва та інтеграції. Саме відповідно до положень цього Закону для інвестування в агропромисловому комплексі, у тому числі і в сфері сільського господарства, проголошено пільгові умови [1].

З метою подальшого удосконалення законодавчого врегулювання у зазначеній сфері було прийнято й інші нормативно-правові акти. Законами України «Про захист іноземних інвестицій на Україні» від 10 вересня 1991 р. № 1540а-ХІІ [4] та «Про режим іноземного інвестування» від 19 березня 1996 р., № 93/96-ВР [15] було визначено правовий режим діяльності іноземних інвесторів та гарантії держави щодо здійснення інвестиційної діяльності на території України, державної реєстрації та контролю за здійсненням інвестицій, діяльності підприємств з іноземними інвестиціями, розгляду спорів тощо. Надалі було прийнято Закон України «Про усунення дискримінації в оподаткуванні суб'єктів підприємницької діяльності створених з використанням майна та коштів вітчизняного походження» від

17 лютого 2000 р. № 1457-ІІІ [16], спрямованого на захист конкуренції між суб'єктами підприємницької діяльності, створеними без залучення коштів або майна (майнових чи немайнових прав) іноземного походження, та суб'єктами підприємницької діяльності, створеними за участю іноземного капіталу, забезпечення державного захисту вітчизняного виробника та конституційних прав і свобод громадян України [8, с. 88].

Серед актів аграрного законодавства особливу увагу слід звернути також на Закон України «Про пріоритетність соціального розвитку села і агропромислового комплексу в народному господарстві» від 17.10.1990 р. № 400-ХІІ, у ст. 1 якого зазначається, що пріоритетність соціального розвитку села та агропромислового комплексу забезпечується державою шляхом зміни державної інвестиційної політики, зокрема спрямування інвестицій на першочергове створення матеріально-технічної бази по виробництву засобів механізації, хімізації, переробної промисловості, будівельної індустрії для агропромислового комплексу з метою поліпшення його соціально-економічного становища і наукового забезпечення та соціальних умов [3].

Необхідно враховувати, що правове регулювання відносин в інвестиційній сфері, у тому числі у сфері сільського господарства, здійснюється також за допомогою значної кількості підзаконних нормативно-правових актів. Серед них можна виділити такі: Указ Президента України «Про план першочергових заходів у сфері інвестиційної діяльності» від 10 квітня 2006 р. № 300/2006 [7], постанови Кабінету Міністрів України «Про вдосконалення формування інвестицій на соціальному розвитку села та агропромислового комплексу» від 29 липня 1992 р. № 423 [10], «Про затвердження Положення про порядок державної реєстрації договорів (контрактів) про спільну інвестиційну діяльність за участю іноземного інвестора» від 30 січня 1997 р. № 112 [11], розпоряджень Кабінету Міністрів України «Про схвалення Програми «Інвестиційний імідж України» від 17 серпня 2002 р. № 477-р [12] та ін.

До міжнародних нормативно-правових актів, що спрямовані як на захист іноземних інвестицій, так і на врегулювання інших питань інвестиційної діяльності, належать багатосторонні міжнародні угоди, конвенції. Так, можна назвати Конвенцію про порядок вирішення інвестиційних спорів між державами та іноземними особами від 18 травня 1965 р., що була ратифікована Законом України від 16 березня 2000 р. № 1547-ІІІ [13].

Міжурядові угоди про сприяння та взаємний захист інвестицій, що укладаються урядом України із урядами інших країн та які містять у собі питання взаємин сторін такого договору в галузі інвестиційної діяльності, гарантії експропріації або націоналізації інвестицій, теж є джерелом правового забезпечення цієї сфери [8].

Беручи до уваги досить різноманітну нормативно-правову базу, на якій ґрунтується інвестиційна діяльність в агропромисловому комплексі, на думку Статівки А.М., дане законодавство є нестабільним, нечітким та непрозорим, закріплює «подвійні правила гри» суб'єктами інвестиційної діяльності [9]. Проблема впливає не в кількості таких законів та нормативно-правових актів, а в їх неузгодже-

ності між собою, що призводить до низької ефективності їх застосування. Це у свою чергу створює ще більшу розгалуженість законодавства у сфері інвестиційної діяльності України та не дозволяє об'єднати все це у цілісну і єдину систему.

Як зазначається у правовій доктрині, забезпечення системної і ефективної правової регламентації відносин в інвестиційній сфері потребує вдосконалення правового механізму їх регулювання зі встановленням рівня відповідальності, відбиття стану, системи й особливостей суспільних відносин, що складаються у зв'язку зі створенням, упровадженням та розповсюдженням інтелектуальних та інноваційних продуктів, а також з окресленням спрямування їх розвитку згідно з визначеними державою стратегічними цілями. Йдеться про виконання правом регулятивно-динамічної функції, коли розвиток відповідних суспільних відносин стимулюється випереджальним розвитком їх законодавчого забезпечення [14, с. 573].

Тому, пріоритетними напрямками вдосконалення законодавства України у сфері агроінвестицій є: чітке нормативне закріплення правил

інвестиційної діяльності для вітчизняних та зарубіжних суб'єктів; визначення дієвих гарантій захисту права власності інвесторів та їх інвестицій; вирішення проблем щодо невідповідного надання іноземним інвесторам пільг і переваг у здійсненні інвестиційної діяльності в обсягах, що перевищують обсяги пільг і переваг для вітчизняних інвесторів, що в свою чергу призводить до створення нерівних умов інвестування, які спричиняють шкоду державі і вітчизняним інвесторам; удосконалення виділення та обігу земель, яке є нагальним не лише в аспекті інвестування в АПК, а і для усього аграрного права.

Висновки. Проаналізувавши законодавство України у питанні нормативно-правового регулювання інвестиційної діяльності можна зробити висновок про необхідність здійснення належного правового вдосконалення нормативно-правової бази з метою усунення недоліків, що призводять до неправильного розуміння багатьох конкуруючих норм інвестиційного законодавства та докласти зусиль до створення нормально функціонуючого інституту інвестицій задля покращення ситуації в плані інвестиційних вкладень.

Список літератури:

1. Про інвестиційну діяльність: Закон України від 18.09.1991 р. № 1560-XII // Відомості Верховної Ради України. 1991. № 47. Ст. 646.
2. Про стимулювання розвитку сільського господарства на період 2001-2004 років: Закон України від 18.01.2001 р. № 2238-III // Відомості Верховної Ради України. 2001. № 11. Ст. 52.
3. Про пріоритетність соціального розвитку села та агропромислового комплексу в народному господарстві: Закон України від 17.10.1990 р. № 400-XII // Відомості Верховної Ради України. 1990. № 45. Ст. 602.
4. Про захист іноземних інвестицій на Україні: Закон України від 10.09.1991 р. № 1540aXII // Відомості Верховної Ради України. – 1991. – № 46. – Ст. 616.
5. Безп'ята І.В. Особливості залучення іноземних інвестицій в аграрний сектор економіки // Економіка і суспільство. 2016. Вип. № 4. С. 67-71.
6. Грущинський Я.М. Правове регулювання агроінвестиційної діяльності в Україні: автореф. дис. ... канд. юрид. наук / Я.М. Грущинський; наук. кер. В.К. Шкарупа; Нац. ун-т біоресурсів і природокористування України. К., 2011. 16 с.
7. Про план першочергових заходів у сфері інвестиційної діяльності: Указ Президента України від 10.04.2006 р. № 300/2006 [Електронний ресурс]. – Режим доступу: <http://zakon2.rada.gov.ua/laws/show/300/2006>.
8. Деякі питання правового регулювання інвестиційної діяльності в аграрному секторі економіки України / В.В. Панченко // Проблеми законності. – 2016. – Вип. 135. – С. 86-94. – Режим доступу: http://nbuv.gov.ua/UJRN/Pz_2016_135_11.
9. Статівка А.М. Пріоритетні напрямки інвестиційного розвитку сільського господарства: організаційно-правові питання // Пріоритетні напрями розвитку аграрного законодавства і права в сучасних умовах: матеріали науково-практичної конференції (м. Харків, 20 квітня 2018 року). Харків. 2018. С. 85-90.
10. Про вдосконалення формування інвестицій на соціальний розвиток села та агропромислового комплексу: Постанова Кабінету Міністрів України від 29.07.1992 р. № 423 // ЗП Уряду України. – 1992. – № 8. – Ст. 206.
11. Про затвердження Положення про порядок державної реєстрації договорів (контрактів) про спільну інвестиційну діяльність за участю іноземного інвестора: Постанова Кабінету Міністрів України від 30.01.1997 р. № 112 // Офіційний вісник України. – 1997. – № 6. – С. 47.
12. Про схвалення Програми «Інвестиційний імідж України: Розпорядження Кабінету Міністрів України від 17.08.2002 р. № 477-р // Урядовий кур'єр. – 2002. – № 155.
13. Конвенція про порядок вирішення інвестиційних спорів між державами та іноземними особами від 18 травня 1965 року: ратифікована Законом України від 16.03.2000 р. № 1547-III // Відомості Верховної Ради України. – 2000. – № 21. – Ст. 161.
14. Правова доктрина України: У 5 т. / Нац. акад. прав. наук України; за ред. В.Я. Тація та ін. – Харків: Право, 2013. – Т. 4: Доктринальні проблеми екологічного, аграрного та господарського права / за заг. ред. Ю.С. Шемшученка.
15. Про режим іноземного інвестування: Закон України від 19.03.1996 р. № 93/96-ВР // Відомості Верховної Ради України. – 1996. – № 19. – Ст. 80.
16. Про усунення дискримінації в оподаткуванні суб'єктів підприємницької діяльності створених з використанням майна та коштів вітчизняного походження: Закон України від 17.02.2000 р. № 1457-III // Відомості Верховної Ради України. – 2000. – № 12. – Ст. 97.

Мацканюк В.А.

Национальный юридический университет имени Ярослава Мудрого

К ВОПРОСУ НОРМАТИВНО-ПРАВОВОГО РЕГУЛИРОВАНИЯ ОСУЩЕСТВЛЕНИЯ ИНВЕСТИЦИЙ В АГРОПРОМЫШЛЕННЫЙ КОМПЛЕКС УКРАИНЫ

Аннотация

Агропромышленный комплекс, базовой составляющей которого является сельское хозяйство, формирует продовольственную безопасность страны, обеспечивает развитие технологически связанных отраслей экономики и создает социально-экономические условия сельского развития. Сельскохозяйственное производство сегодня является непривлекательным объектом для инвестирования, поэтому проблема привлечения инвестиций остается чрезвычайно важной, а ее решение может стать одним из главных факторов выхода агропромышленного производства из критического состояния и обеспечит конкурентоспособность сельскохозяйственной продукции. И именно для этой цели важен вопрос исследования нормативно-правовой базы по инвестиционной деятельности. В статье проанализированы нормативное закрепление особенностей правового регулирования инвестиционной деятельности в аграрном секторе экономики Украины, освещены и конкретизированы основные нормативно-правовые акты, которыми можно и нужно руководствоваться при осуществлении такой деятельности.

Ключевые слова: агропромышленный комплекс, сельское хозяйство, инвестиционная деятельность, сельскохозяйственное производство, нормативно-правовое регулирование.

Matskanyuk V.A.

Yaroslav Mudryi National Law University

TO THE ISSUE OF NORMATIVELY-LEGAL REGULATION OF THE IMPLEMENTATION OF INVESTMENTS IN AGROINDUSTRIAL COMPLEX OF UKRAINE

Summary

The agricultural complex, the basic component of which is agriculture, forms food security of the country, ensures the development of technologically related branches of the national economy and creates socio-economic conditions for rural development. Agricultural production today is an unattractive investment object, so the problem of attracting investment remains extremely important, and its decision can become one of the main factors in the output of agricultural production from a critical state and will ensure the competitiveness of agricultural products. And for this purpose, an important issue is the exploration of the legal framework for investment activities. The article analyzes the normative fixing of the peculiarities of legal regulation of investment activity in the agrarian sector of the Ukrainian economy, elaborates and specifies the basic legal acts that can and should be guided by the implementation of such activities.

Keywords: agro-industrial complex, agriculture, investment activity, agricultural production, legal regulation.

УДК 346.5

ОЗНАКИ ІННОВАЦІЙНОЇ ДІЯЛЬНОСТІ ЯК ОБ'ЄКТА ДЕРЖАВНО-ПРАВОВОГО РЕГУЛЮВАННЯ

Мець С.В.

Інститут підготовки кадрів для органів юстиції
Національного юридичного університету імені Ярослава Мудрого

Інноваційна діяльність є специфічною складовою механізму соціально економічного розвитку життя суспільства, яка стимулює підвищення ефективності системи господарювання окремих суб'єктів та економіки країни в цілому. У даній статті розглядається проблематика особливостей інноваційної діяльності як об'єкта державно-правового регулювання. Виокремлено основні ознаки та напрями інноваційної діяльності. Наводиться визначення інноваційної діяльності з різних нормативно-правових актів. В кінці роботи подаються додаткові правові ознаки інновації, та сформульовано власний висновок.

Ключові слова: інновація, інноваційна діяльність, інноваційна політика, господарські відносини, ринкова економіка, конкуренція.

Постановка проблеми. Суть інноваційних змін полягає в переході до стану «сталого (sustainable) інноваційного розвитку», в основі якого лежить мультифакторна модель інвестиційного зростання, побудована на адекватній економічній базі. Аналізуючи сучасні світові тенденції, можна відзначити, що вже у найближчому майбутньому суттєві конкурентні переваги матимуть країни, які розвиваються на вищій технологічній основі – на основі постіндустріальних принципів. А чи буде до таких країн належати Україна, розглянемо у статті.

Аналіз останніх досліджень і публікацій. Серед вітчизняних науковців котрі аналізували вищезазначену проблематику слід відмітити праці Л. Антонюк, В. Александрової, Я. Базилюка, К. Врубельської-Місюн, Ю. Бажала, Я. Белінської, В. Гальчинського, В. Гейця, В. Дергачової, Я. Жаліло, Б. Кваснюка, І. Крючкової, М. Скрипниченко, Л. Федулової, А. Філіпенка, В. Мунтіяна та інших.

Постановка завдання. Мета статті – з'ясувати поняття інноваційної діяльності, та проаналізувати чинне законодавство щодо державно-правового регулювання інноваційної діяльності. Дослідити історичну складову та законодавчу базу.

У ХХІ ст. відбуваються стрімкі зміни технологічного способу виробництва в усіх його визначальних ланках, якісно змінюється господарська структура, характер економічного зростання, система цінностей та мотивацій, змінюється уявлення про критерії суспільного прогресу. Отже, час ставить питання про нову інноваційну політику. У найближчій та довгостроковій перспективі врахування інноваційного фактора стає вирішальною умовою подальшого розвитку сучасних економічних систем. Стале соціально-економічне зростання може бути досягнуте тільки на інноваційній основі при активному використанні сучасних науково-інноваційних розробок. Лише в цьому випадку реалізуються плани високої якості зростання, ресурсозбереження, ефективності виробництва, випуску конкурентоспроможної на внутрішньому і світовому ринках продукції. На світовому ринку наукомісткої продукції чітко простежується тенденція посилення конкуренції. Таке ж зазначала і Швидка Т.І. чітко думку з нею поділяю, що в умовах світової економічної глобалізації та інтернаціоналізації

зокрема надзвичайно загострюється міжнародна економічна конкуренція між країнами за джерела факторів виробництва. Питання конкурентоспроможності національної економіки є дуже актуальним, а пошук шляхів для його вирішення має стати елементом державної структурної політики України [12, с. 232-233]. У зв'язку з цим дедалі більша частка витрат підприємств переноситься із сфери промислового виробництва у сферу досліджень і розробок нових технологій та виробів. Водночас зростає значення правового захисту об'єктів інтелектуальної власності для забезпечення світогосподарських ринкових позицій фірм. Таким чином, проблема ефективного використання захисту і комерційної реалізації інтелектуальної власності є особливо актуальною для тих промислових підприємств, які здійснюють активну інноваційну політику. Інновації сьогодні – найбільш ефективний засіб технологічного розвитку підприємств, забезпечення сильних ринкових позицій, які ґрунтуються на суттєвих конкурентних перевагах, що дає змогу вийти із стану економічної депресії. У сучасних умовах розробка програмних заходів з трансформації економіки України та забезпечення сталих темпів економічного зростання передбачає використання в механізмі господарювання такого економічного двигуна як інновації. Основною причиною несприйнятливості економіки до нововведень і, як наслідок цього, економічний та технологічний застій, є відсутність органічного взаємозв'язку між структурними елементами інноваційного процесу, недостатність знань про його будову. Тому дуже важливим є теоретичний аналіз та з'ясування особливостей інноваційної діяльності як основного інструменту формування інноваційної моделі розширеного відтворення в умовах сучасної НТР.

Закон України «Про інноваційну діяльність» пропонує таке її визначення: «Інноваційна діяльність – це інтелектуальна, творча діяльність, яка спрямована на отриманні подальше використання нових знань у різних галузях науки і техніки, що відбивається в проведенні фундаментальних і/або інших необхідних для отримання інноваційного продукту наукових досліджень, а також в подальшому впровадженні отриманих результатів у виробничу і/або іншу сферу, в резуль-

таті чого досягається економічний, екологічний і/або інший соціальний ефект». Водночас існує визначення інноваційної діяльності, що надає Господарський Кодекс (ГК) України, у якому відповідно до ст. 325 інноваційною діяльністю у сфері господарювання є діяльність учасників господарських відносин, що здійснюється на основі реалізації інвестицій з метою виконання довго-строчкових науково-технічних програм з тривалими строками окупності затрат і впровадження нових науково-технічних досліджень у виробництво й інші сфери суспільного життя. Системний юридичний аналіз законодавчих визначень інноваційної діяльності, що дають ст. 1 Закону України «Про інноваційну діяльність» і ст. 325 ГК України, свідчать про наявність між цими нормами певних колізій. Обидва закони дещо по-різному визначають суб'єктний склад інноваційної діяльності. Ст. 325 ГК відносить до нього лише учасників господарських відносин, що відповідає предмету правового регулювання зазначеного нормативного акта. Учасниками відносин у сфері господарювання (а також й інноваційної діяльності) відповідно до ст. 2 ГК України є суб'єкти господарювання, споживачі, органи державної влади і місцевого самоврядування, що наділені господарською компетенцією, а також громадяни, суспільні й інші організації, які виступають засновниками суб'єктів господарювання або здійснюють відносно них організаційно-господарські повноваження на базі відносин власності. Нормативне визначення інноваційної діяльності, що надає ст. 1 Закону України «Про інноваційну діяльність» перелік її суб'єктів не містить. Між тим, він достатньо повно викладений у ст. 5, відповідно до якої суб'єктами інноваційної діяльності можуть бути фізичні і (або) юридичні особи України, фізичні і (або) юридичні особи іноземних держав, особи без громадянства, об'єднання цих осіб, що здійснюють в Україні інноваційну діяльність і (або) залучають майнові й інтелектуальні цінності, вкладають власні або позичені кошти у реалізацію в Україні інноваційних проектів. Порівняння між собою цих двох норм, що визначають суб'єктний склад інноваційної діяльності, дає можливість виявити їх часткову невідповідність один одному. Зокрема, Господарський кодекс на відміну від Закону України «Про інноваційну діяльність» не визнає суб'єктами інноваційної діяльності фізичних осіб, які не є засновниками суб'єктів господарювання або здійснюючих відносно них організаційно-господарчих повноважень на основі відносин власності. Яскравим прикладом таких фізичних осіб виступають венчури, що знаходяться на стадії «seed – «насінячко» – особа, що має інноваційну бізнес-ідею або пілотний інноваційний проект, однак, яка ще не створила власне підприємство [1]. Те, що фізичні особи, які не належать до учасників господарських відносин, виходячи зі ст. 325 ГК України, не визнаються суб'єктами інноваційної діяльності, є виправданою позицією законодавця, оскільки ГК України – це нормативний акт, який регулює виключно господарські відносини, що виникають у процесі організації і здійснення гос-подарської діяльності між суб'єктами господарювання, а також між цими суб'єктами й іншими учасниками відносин у сфе-

рі господарювання (ст. 1). Вирішення проблеми найбільш точного визначення суб'єктного складу інноваційної діяльності в тому або іншому випадку може вирішуватись за загальними правилами подолання правових колізій, шляхом виділення і подальшого співвідношення між собою загальної і спеціальної колізійної норм (lex specialis derogat generali). Чималу актуальність набуває і дослідження питання про можливі напрями й форми інноваційної діяльності. Перелік основних напрямів інноваційної діяльності вперше був сформульований у ст. 3 Закону України «Про інвестиційну діяльність». До їх числа належать:

- випуск і розповсюдження принципово нових видів техніки і технологій;
- реалізація довгострокових науково-технічних програм з тривалими строками окупності затрат;
- фінансування фундаментальних досліджень для здійснення якісних змін у стані продуктивних сил;

- розробка і впровадження нової ресурсозберігаючої технології, що призначена для поліпшення соціального й екологічного стану [2].

З прийняттям Господарського кодексу цей перелік був розширений за рахунок таких напрямів (ст. 327):

- проведення наукових досліджень і розробок, які спрямовані на створення об'єктів інтелектуальної власності, науково-технічної продукції;
- технічне переозброєння, реконструкція, розширення, будівництво нових підприємств, що здійснюється вперше як промислове засвоєння виробництва нової продукції або впровадження нової технології [3].

Далеко не останню роль у процесі формування можливих напрямів інноваційної діяльності відіграв і Закон України «Про інноваційну діяльність», в якому було поставлене завдання про необхідність виокремлення напрямів інноваційної діяльності, що мають особливе значення для економіки і безпеки держави, у самостійну правову нішу. Відповідно до ч. 2 ст. 3 Закону України «Про інноваційну діяльність» одним з основних принципів державної інноваційної політики є визначення пріоритетів інноваційного розвитку. Рішення поставленого завдання знайшло своє відображення в Законі України «Про пріоритетні напрями інноваційної діяльності в Україні» від 16 січня 2003 р., який визначає правові, економічні й організаційні основні формування і реалізації пріоритетних напрямів інноваційної діяльності в Україні.

На відміну від Закону України «Про інвестиційну діяльність» і Господарського кодексу, Закон України «Про пріоритетні напрями інноваційної діяльності в Україні» визначив не тільки кількісні, а й якісні характеристики основних напрямів інноваційної діяльності. Так, виходячи зі ст. 2, до числа пріоритетних напрямів інноваційної діяльності належать лише ті, які спрямовані на створення високотехнологічної, екологічно чистої конкурентоспроможної продукції з метою насичення нею основних сегментів внутрішнього ринку і збільшення експортного потенціалу України. Будівництво пріоритетів інноваційного розвитку здійснюється шляхом визначення стратегічних напрямів інноваційної діяльності з подальшою розробкою механізмів їх реалізації у вигляді середньостро-

кових пріоритетних напрямів інноваційної діяльності. Перелік таких напрямів найбільш детально викладений у ст. 8 Закону. Він охоплює практично всі галузі економіки і соціальної сфери, починаючи від нових технологій у паливно-енергетичному комплексі, і закінчуючи розвитком інноваційної культури суспільства. Дослідження якісних характеристик пріоритетних напрямів інноваційної діяльності пов'язане з вивченням правових ознак, до числа яких належить і спрямованість на створення високотехнологічної продукції. Виходячи з розділу 2 Загальнодержавної комплексної програми розвитку високих наукоємних технологій, що була затверджена Законом України від 9 квітня 2004 р., високотехнологічна продукція – це продукція, що виготовлена вітчизняними підприємствами з застосуванням наукоємних технологій, і конкурентоспроможна щодо кращих зразків аналогічної продукції іноземного виробництва [4].

Згадане визначення високотехнологічної продукції дає підстави стверджувати, що її виробниками можуть бути лише вітчизняні підприємства. Таке обмеження суб'єктного складу виробників високотехнологічної продукції викликає певні заперечення. Виходячи зі ст. 5 Закону України «Про інноваційну діяльність», до числа суб'єктів інноваційної діяльності можуть бути віднесені всі юридичні особи України, а це означає, що й іноземні підприємства також, чий правовий статус визначений у ст. 117 ГК України. Іноземним підприємством є унітарне або корпоративне підприємство, яке створене за законодавством України, і яке діє виключно на основі власності іноземців або іноземних юридичних осіб, або діюче підприємство, яке повністю було придбане у власність цих осіб [5]. До числа виробників високотехнологічної продукції можуть бути віднесені й інші суб'єкти інноваційної діяльності, які не мають статусу юридичної особи, а отже, вітчизняного підприємства. Наприклад, промислово-фінансові групи, які відповідно до ст. 125 ГК України не є юридичними особами, але мають статус їх об'єднання. Чимало питань викликають й інші ознаки високотехнологічної продукції, зокрема, її виготовлення із застосуванням наукоємних технологій і конкурентоспроможність їх щодо кращих зразків аналогічної продукції іноземного виробництва. Наукоємними технологіями, виходячи з розділу 2 Загальнодержавної комплексної програми розвитку високих наукоємних технологій, є технології, які створюються на основі результатів наукових досліджень і науково-технічних розробок, а також сприяють упровадженню високотехнологічного виробництва на підприємствах базових галузей промисловості. Примітно, що законодавець пов'язує поняття наукоємних технологій із упровадженням їх не до всіх галузей економіки, а лише до базових галузей промисловості. У цьому зв'язку виникає питання про правомірність включення до Загальнодержавної програми розвитку високих наукоємних технологій такого напрямку, як, наприклад, створення сучасних транспортних систем, які неможливо віднести до будь-якої галузі промисловості. Аналогічні напрями містяться і в Законі України «Про пріоритетні напрями інноваційної діяльності в Україні». До числа інноваційних пріоритетів відносять і нові технології в аграрному секторі

економіки, які далеко не завжди належать до будь-якої галузі промисловості.

Вихід з ситуації ми бачимо у розширенні об'єктного складу наукоємних технологій, до якого мають бути приєднані всі базові галузі економіки. Визначення факторів конкурентоспроможності високотехнологічної продукції з її аналогами іноземного походження має бути тісно «прив'язане» до якісно-цінових характеристик такої продукції. Разом з тим слід констатувати, що конкурентоспроможність і наукоємність продукції не є достатнім критерієм для визнання її високотехнологічною. Один з можливих варіантів розширення ознак високотехнологічної продукції міститься в її правовій «прив'язці» до існуючих технологічних укладів, перелік яких законодавчо не затверджений. Не рятує становище і запозичення економічних підходів до визначення переліку 138 інноваційних укладів, робота в яких приводить до створення високих технологій. Сутність проблеми полягає не тільки у складності визначення точної кількості галузей економіки і соціальної сфери, що претендують на отримання статусу високотехнологічних, а й у самій специфіці об'єктів інноваційної діяльності. Адже складно оспорити той факт, що будь-яка локальна інновація навіть у такій, здавалося б, високотехнологічній галузі, як мікроелектроніка (на-приклад, несуттєве збільшення розміру екрана мобільного телефону, що належить до п'ятого технологічного рівня), має набагато меншу ступінь інновативності, ніж створення принципово нової виробничої лінії на машинобудівному заводі, який належить до третього технологічного укладу. У цьому зв'язку напрашується висновок, що рівень технологічності інноваційних продуктів має залежати не тільки від його належності до тієї чи іншої галузі економіки, а й від ступеня наукоємності таких продуктів. Безсумнівно, що є й інші фактори, які ідентифікують продукцію як високотехнологічну. До їх числа належать і функціональні ознаки такої продукції, а саме, вплив на структуру і якість виробництва, задоволення значної кількості споживачів, а найголовніше – отримання принципово нових функцій будь-яких об'єктів. Відмінною рисою високих технологій є й те, що вони створюються лише в тих галузях науки, які забезпечують глобальний інноваційний «прорив», що дає змогу перейти від індустріального до постіндустріального суспільства. Отже, при визначенні правових форм об'єктів високотехнологічної продукції як сукупності ознак, що характеризують не лише кількісні, а й якісні характеристики пріоритетних напрямів інноваційної діяльності, слід орієнтуватися на належність тієї чи іншої продукції до відповідної галузі наукових знань, які віднесені до найвищих технологічних укладів (наприклад, мікроелектроніка, нанотехнології, біотехнології), а також на ступінь «революційності» такої продукції.

Дослідження правових ознак визначення інноваційної діяльності з урахуванням специфіки її об'єктів дає можливість виокремити два основних види такої діяльності, а саме:

1. Науково-виробнича діяльність – діяльність з реалізації інноваційних проектів, що спрямовані на створення інноваційних продуктів, виробництво яких здійснюється вперше в межах

усього світового співтовариства. Обов'язковою умовою здійснення такої діяльності є проведення наукових досліджень у процесі створення кінцевого продукту.

2. Інноваційно-інвестиційна діяльність – це діяльність з реалізації інноваційних проектів, що спрямовані на створення інноваційних продуктів, виробництво яких здійснюється вперше в межах України. Створення кінцевого продукту в процесі такої діяльності здійснюється без проведення відповідних наукових досліджень, оскільки такий продукт вже був застосований раніше в межах інших країн. У цьому зв'язку інноваційно-інвестиційна діяльність знаходить найбільш яскравий прояв у процесі міжнародного трансферу технологій. Відмінною рисою такої діяльності є й те, що вона має переважно інвестиційний характер. Інвестиціями в цьому випадку насамперед виступають нові технології, які пройшли всі стадії їх виробництва і використання в інших країнах. Отже, інноваційно-інвестиційна діяльність не породжує нових знань у будь-якій галузі науки.

Імплементация названих видів інноваційної діяльності в чинне законодавство дасть можливість не тільки найбільш точно визначити її суб'єктний склад, а й диференціювати правові форми державної підтримки суб'єктів науково-виробничої та інноваційно-інвестиційної діяльності.

Викликає певні зауваження і така обов'язкова ознака інноваційної діяльності, як її комерційна спрямованість. Законодавець визначає кінцевим результатом інноваційної діяльності появу на ринку нових конкурентоспроможних товарів і послуг, а цілі такої діяльності такі самі, як і в комерціалізації. Однак це зовсім не означає, що інноваційна діяльність є комерційною. Чинне законодавство конкретного визначення комерційної діяльності не містить. Разом з тим її основні ознаки знаходять своє відображення в ст. 3 ГК України. Виходячи з ч. 2 ст. 3 ГК, основним критерієм поділу господарської діяльності на комерційну і некомерційну є ціль отримання прибутку, яка в другому випадку є відсутньою. Таким чином, поняття комерційної діяльності ідентичне поняттю підприємництва. У всякому випадку, такий висновок слідує з назви глави 4 ГК. Законодавець при визначенні поняття інноваційної діяльності використовує термін комерціалізація результатів наукових досліджень, яка зумовлює появу на ринку нових товарів і послуг. Гадаємо, що в даному випадку мається на увазі один з можливих етапів інноваційного процесу, які найчастіше зустрічаються в господарській діяльності – продаж виробленої інноваційної продукції. Між тим інноваційне підприємництво (інноваційна комерція) далеко не завжди супроводжується виходом на ринок нової продукції. У господарській практиці зустрічається чимало прикладів, коли основною ціллю реалізації інноваційного проекту є модернізація основних фондів підприємства з подальшим зниженням рівня витрат виробництва. Нової продукції у даному випадку на ринку не з'явиться. Отже, і мета комерціалізації результатів наукових досліджень відсутня. Інноваційна діяльність далеко не завжди містить у собі всі ознаки підприємництва, зокрема, мету отримання прибутку в результаті реалізації інноваційного проекту. До числа

суб'єктів інноваційної діяльності можна віднести державні і комунальні некомерційні підприємства, які не мають статусу підприємницьких структур. Однак це не позбавляє їх можливості здійснювати реалізацію інноваційних проектів без мети отримання прибутку (наприклад, діяльність некомерційних підприємств ЖКГ).

Отже, з урахуванням усього вищезгаданого, можна виокремити основні (імперативні) і додаткові (субсидіарні) правові ознаки інновацій. До числа основних ознак належать:

1. Наукоємність – створення інновацій як результат успішних наукових досліджень і розробок.

2. Новизна – створення інновацій має здійснюватися в Україні вперше.

3. Прогресивність – поява інновацій сприяє нарощуванню вітчизняного науково технічного і виробничого потенціалу, а також вирішенню економічних, соціальних, екологічних та інших проблем державного масштабу.

4. Формальна визначеність об'єктів – коло об'єктів інновацій є суворо обмеженим. До нього мають входити лише об'єкти інтелектуальної власності, причому далеко не всі, а лише ті, створення яких пов'язане з проведенням наукових досліджень (зокрема, винаходи, корисні моделі, промислові зразки, топографії інтегральних мікросхем, сорти рослин, рідкісні породи тварин і комп'ютерні програми). Примітно, що створення навіть цього кола об'єктів далеко не завжди супроводжується проведенням різного роду наукових досліджень (наприклад, написання комп'ютерних програм або отримання нової форми будь-якого виробу у вигляді промислового зразка і т. п.).

5. Ефективність – об'єкт стає інновацією лише в тому випадку, коли він є сприйнятий ринком або реалізований у межах підприємства, що приводить до досягнення економічного, екологічного або соціального ефекту.

Як додаткові (субсидіарні) правові ознаки інновації можуть виступати:

1. Конкурентоспроможність – наявність в інноваційного товару або послуги якісних або вартісних переваг, що порівнюються з аналогічним товаром або послугою, які представлені на ринку. Конкурентоспроможність є обов'язковою ознакою інновацій лише в тому випадку, коли вони зорієнтовані на входження до ринку, в якому присутні їх аналоги.

2. Диверсифікованість – можливість одночасного використання інновацій у різних напрямках господарської діяльності підприємства або в інших сферах життєдіяльності людини (споживчої, наукової, освітньої, медичної и т. п.). Такі інновації мають крупно масштабний, багатofункціональний характер. До їх числа можна віднести, наприклад, чергові моделі комп'ютерів, які можуть використовуватись як у виробничій, так і в будь-якій іншій соціально-економічній сфері [6].

Безумовно, наведені правові ознаки інновацій аж ніяк не є канонічними. Подальший розвиток понятійного апарата інноваційного законодавства дасть можливість найбільш точно й логічно ідентифікувати об'єкти, що претендують на отримання статусу інновацій.

Висновок. Як підсумком даної статті можна сказати те, що на теперішній час низка норм базових Законів не діє в Україні, через відсутність підзаконних актів. Для утворення дієвого механізму інноваційної діяльності держави потрібно

створити та прийняти необхідний пакет документів, що забезпечив би функціонування інноваційної діяльності. Усе це потребує подальшої законодавчої роботи з удосконаленням правового забезпечення інноваційної діяльності України.

Список літератури:

1. Андрощук Г. Фінансування інновацій і роль венчурного капіталу: бізнес-ангели // Інтелектуальна власність. – 2003. – № 9. – С. 25-29.
2. Про інноваційну діяльність: Закон України від 4 липня 2002 р. № 40-IV // ВВР України. – 2002. – № 36. – Ст. 266.
3. Про пріоритетні напрями інноваційної діяльності в Україні: Закон України від від 08.09.2011 № 3715-VI // ВВР України. – 2012. – № 19-20. – Ст. 166.
4. Господарський кодекс України від 16 січня 2003 р. № 436-IV // ВВР України. – 2003. – № 18-22. – Ст. 144.
5. Про Загальнодержавну комплексну програму розвитку високих наукоємних технологій: Закон України від 9 квітня 2004 р. № 1676-IV // ВВР України. – 2004. – № 32. – Ст. 384.
6. Сімсон О.Е. Інноваційне і креативне право: право знань і творчості: Монографія. – К.: Ін Юре, 2006. – 264 с.
7. Новые технологии и изделия коллективных членов Донецкого регионального отделения Академии технологических наук Украины // Новые технологии – путь в будущее: Сб. науч. трудов. и разработок / Ин-т экон.-правовых исслед. НАН Украины. – Донецк: Юго-Восток, ЛТД, 2003. – Вып. 2. – С. 207.
8. Амоша О.І. Інноваційний шлях розвитку України: проблеми та рішення / О.І. Амоша // Економіст. – 2008. – № 6. – С. 28-34.
9. Федулова Л.І. Інноваційний розвиток промисловості України: тенденції та закономірності / Л.І. Федулова // Актуальні проблеми економіки. – 2007. – № 3. – С. 82-97.
10. Наукова та інноваційна діяльність в Україні [Електронний ресурс]. – Доступний з <http://www.ukrstat.gov.ua>.
11. Скрипник А.В. Інноваційні перспективи України / А.В. Скрипник // Фінанси України. – 2008. – № 5. – С. 103-114.
12. Швидка Т.І. Зміст та рівні конкурентоспроможності національної економіки: господарсько-правовий аспект. Вісник Національного університету Юридична академія України імені Ярослава Мудрого. Сер.: Економічна теорія та право. – № 1. – 2014. – С. 232-242.

Мець С.В.

Інститут підготовки кадрів для органів юстиції України
Національного юридичного університету імені Ярослава Мудрого

ПРИЗНАКИ ИННОВАЦИОННОЙ ДЕЯТЕЛЬНОСТИ КАК ОБЪЕКТА ГОСУДАРСТВЕННО-ПРАВОВОГО РЕГУЛИРОВАНИЯ

Аннотация

Инновационная деятельность является специфической составляющей механизма социально-экономического развития жизни общества, стимулирует повышение эффективности системы хозяйствования отдельных субъектов и экономики страны в целом. В данной статье рассматривается проблематика особенностей инновационной деятельности как объекта государственно-правового регулирования. Выделены основные признаки и направления инновационной деятельности. Приводится определение инновационной деятельности из разных нормативно-правовых актов. В конце работы подаются дополнительные правовые признаки инновации, и сформулированы собственный вывод.

Ключевые слова: инновация, инновационная деятельность, инновационная политика, хозяйственные отношения, рыночная экономика, конкуренция.

Mets S.V.

Personnel Training Institute for the Bodies of Justice of Ukraine
Yaroslav Mudryi National Law University

THE SIGN OF INNOVATION ACTIVITIES AS AN OBJECT OF STATE LEGAL REGULATION

Summary

Innovation activity is a specific component in society's mechanism of social and economic development, that stimulates an increasing of effectivity in management system for individuals and the economy of the whole state. In the article problem of the innovation activities is being considered as an object of state's legal regulation. Main signs and directions of innovation activities are being emphasized. The definition of innovation activity from various regulations is being given. In conclusion additional legal features of innovation are presented, and the personal conclusion is formulated.

Keywords: innovation, innovation activity, innovation policy, economic relations, market economy, contention.

УДК 343.9:343.326

МЕХАНІЗМ ЗЛОЧИННОЇ ПОВЕДІНКИ ПРИ ДОБРОВІЛЬНІЙ ВІДМОВІ ВІД ТЕРОРИСТИЧНОГО АКТУ: РОЗМЕЖУВАННЯ МІЖ КРИМІНАЛЬНИМ ТА КРИМІНОЛОГІЧНИМ АСПЕКТАМИ

Микитенко Д.І.

Національний юридичний університет імені Ярослава Мудрого

Проаналізовано кримінально-правовий та кримінологічний аспекти при визначенні механізму злочинної поведінки при добровільній відмові від терористичного акту. Проаналізовано підходи, що стосуються вирішення питання застосування спеціальних підстав звільнення від кримінальної відповідальності за вчинення терористичного акту. Визначено основні напрямки при запобіганні тероризму. Проведено аналіз кримінального законодавства іноземних держав щодо інституту звільнення від кримінальної відповідальності за участь у терористичній діяльності. Зроблено пропозицію про доповнення статті кримінального кодексу відповідною нормою.

Ключові слова: тероризм, терористичний акт, добровільна відмова, злочинна поведінка, кримінологічний аспект, кримінально-правовий аспект.

Постановка проблеми. Проблема анти-терористичного права, яке в силу своєї неадекватності в цих умовах стає джерелом додаткової конфліктності (криміногенності), полягає в спотворенні предмета правового регулювання, неточному визначенні механізмів злочинної поведінки і суб'єктності такого злочину як «Тероризм». У кримінологічному аспекті це виражається у неухважності до первинних причин зростаючої терористичної конфліктності та транснаціональної злочинності і визначенні складу тероризму та інших міжнародних злочинів. Все більшої актуальності набирає проблема розмежування між кримінальним та кримінологічним аспектом добровільно відмови від терористичного акту.

Аналіз останніх досліджень та публікацій.

У своїх роботах цій проблематиці, приділяли увагу такі науковці, як Баулін Ю.В., Бояров В.І., Дудоров О.О., Сташис В.В., Тихий В.П., Хрустова Л.А., Яценко С.С. Крім загальних аспектів звільнення від кримінальної відповідальності за відмову від вчинення терористичного акту автори виділяють не тільки кримінальний, а й кримінологічний аспекти, які дозволяють прослідкувати поведінку особи, що мала намір вчинити злочин, її мотив та мету та причини, за яких мала місце відмова від доведення злочину до кінця.

Невирішені проблеми у вказаній галузі.

Науково-теоретична розробка цієї проблеми передбачає широке залучення наукового інструментарію не тільки кримінально-правової науки, а й кримінологічної та суміжних гуманітарних наук. Очевидність глобалізованого підходу у веденні теоретичних розробок зумовлює в цілому комплексний змістовний рівень – кримінологічний.

При цьому сформувався ряд напрямків дослідження проблеми, які будучи цілком самостійними, одночасно можуть бути успішними в реалізації лише за умови взаємозв'язку, взаємовпливу і координації, що передбачає їх розробку в рамках одного науково-теоретичного задуму і концептуальної переконаності авторів.

Мета статті. Головною метою даної статті є аналіз кримінального та кримінологічного аспектів добровільної відмови особи від вчинення терористичного акту.

Виклад основного матеріалу. Розділ IX (ст. 44-49) Загальної частини Кримінального кодексу (далі – КК) України регламентує відмову держави в особі компетентних органів держави від засудження особи, вчинившої злочин, а також від застосування до останньої кримінально-правових засобів примусового характеру. КК України містить положення, які передбачають звільнення від кримінальної відповідальності особи, яка вчинила злочин. Це стосується не тільки норм Загальної частини (звільнення від кримінальної відповідальності у зв'язку з дійовим каяттям ст. 45), (звільнення від кримінальної відповідальності у зв'язку з примиренням винного з потерпілим ст. 46), (звільнення від кримінальної відповідальності у зв'язку з передачею особи на поруки – ст. 47), ст. 48 (звільнення від кримінальної відповідальності у зв'язку зі зміною обстановки), ст. 49 (звільнення від кримінальної відповідальності у зв'язку із закінченням строків давності).

Необхідно детальніше розглянути питання застосування інституту звільнення від кримінальної відповідальності за участь терористичному акті, зокрема, законодавець у ч. 2 ст. 258-3 КК України передбачає спеціальний вид звільнення від кримінальної відповідальності одного з членів терористичної групи чи терористичної організації: "звільняється від кримінальної відповідальності за діяння, яке передбачає ч. 1 ст. 258-3 КК України особа, окрім, організатора та керівника терористичної групи, терористичної організації, яка добровільно повідомила правоохоронний орган про відповідну терористичну діяльність, сприяла припиненню або розкриттю злочинів, які вчинені у зв'язку із створенням або діяльністю групи чи організації, якщо в діях цієї особи відсутній склад іншого злочину".

Як умову звільнення від кримінальної відповідальності за діяння передбачені ч. 1 ст. 258-3 КК України необхідно розглядати сукупність ознак:

- 1) вчинення дій, які передбачені ч. 1 ст. 258-3 КК України, у формі участі в терористичній групі або терористичній організації чи сприяння створенню або діяльності такої;
- 2) добровільне повідомлення особою правоохоронного органу про вчинення хоча б одного із діянь, які передбачає ч. 1 ст. 258-3 КК України: а) створення терористичної групи або терорис-

тичної організації чи б) участь у терористичній групі, терористичній організації чи в) матеріальне, організаційне, будь-яке інше сприяння створенню чи діяльності терористичної групи, терористичної організації;

3) сприяння з боку особи припиненню існування, діяльності терористичної групи або терористичної організації чи сприяння процесу розкриття злочинів, які вчинені у зв'язку із створенням чи діяльністю групи чи організації;

4) відсутність в діях особи ознак іншого злочину;

5) особу не визнано організатором чи керівником терористичної групи, терористичної організації.

Деякі з науковців притримуються думки про те, що спеціальний вид звільнення від кримінальної відповідальності за дії, передбачені ч. 1 ст. 258-3 КК України суперечить загальним засадам кримінального права, дає можливість активним учасникам, організаторам терористичних актів безпідставно уникнути кримінальної відповідальності. Умови звільнення від кримінальної відповідальності роблять можливим провокації злочину. Неприпустимо у даному випадку звільнення не на стадії незакінченого злочину (добровільна відмова від вчинення), як це визначає ст. 17 КК України, а на стадії закінченого злочину, коли дійове каяття сул може розглядати лише у якості обставини, що пом'якшує покарання [1, с. 22-23]. Однак, зазначене питання досі дискусійне, тому що законодавча практика деяких з іноземних країн говорить про те, що у світі ж тенденція до розширення кола заохочувальних кримінально-правових норм, які направлені на боротьбу з організованими формами злочинності.

Підходи, що стосуються вирішення питання застосування спеціальних підстав звільнення від кримінальної відповідальності за вчинення терористичного акту є різними. Наприклад, відповідно до примітки до ст. 205 (тероризм) КК Російської Федерації "особа, яка брала участь у готуванні терористичного акту, звільняється від кримінальної відповідальності, якщо своєчасним попередженням органів влади чи іншим способом вона сприяла відверненню здійснення акту тероризму, якщо в діях особи відсутній інший склад злочину". Своєчасне попередження, як зазначає професор Д'яков С.В., визнається попередження органів влади, за якого вони мають можливість попередити вчинення терористичної дії чи настання наслідків, зазначені ст. 205 КК Російської Федерації [2, с. 246].

Такі ж самі положення сформульовані в кримінальних кодексах Киргизької Республіки 1997 р. (примітка до ст. 226 (тероризм), Республіки Казахстан 1997 р. (примітка до ст. 233 (тероризм), Республіки Білорусь 1999 р. (примітка до ст. 289 (тероризм), Республіки Таджикистану 1998 р. (примітка до ст. 179 (тероризм), Республіки Вірменії 2003 р. (примітка до ст. 217 (тероризм), Республіки Грузія 2000 р. (примітка до ст. 323 (терористичний акт), Республіки Молдови 2002 р. (ч. 6 ст. 278 (тероризм) [3; 4; 5; 6; 7; 8].

Законодавець Іспанії у ст. 579 другого відділу "Про тероризм" глави V КК Іспанії зазначив, що "у справах про злочини, які передбачені в цьому відділі, Суд і Трибунал, мотивуючи рішення у вирокі, можуть призначити покарання нижче, ніж це передбачає закон за відповідний злочин, якщо особа добровільно припинить злочинну діяльність,

стане перед владою, зізнаючись у вчинених діях, сприятиме у відверненні вчинення злочину чи надасть суттєву допомогу в ідентифікації, а також арешті інших осіб, які повинні понести відповідальність, чи нададуть допомогу у припиненні діяльності чи розвитку озброєних банд, формувань, терористичних груп, в яких вона брала участь" [15].

Стаття 422-1 глави другої розділу другого "Про тероризм" КК Франції передбачає, що "будь-яка особа, яка намагалася вчинити терористичний акт, звільняється від покарання, якщо, попередивши адміністративну або судову владу, вона дозволила уникнути вчинення діяння і, у разі необхідності, встановити інших винних". Мова йде про злочини передбачені ст. 421-1 – 421-2 КК Франції [16].

Аналіз кримінального законодавства іноземних держав, свідчить про різні підходи щодо застосування інституту звільнення від кримінальної відповідальності за участь у терористичній діяльності. Більшість країн пострадянського простору у національному законодавстві застосовується інститут звільнення від кримінальної відповідальності до особи яка брала участь у готуванні терористичного акту, за умови своєчасного попередження органів влади або іншим способом сприяла відверненню здійснення акту тероризму. На думку автора, доречно запозичити існуючий позитивний досвід таких країн та внести до ст. 258 (терористичний акт) КК України зміни доповнивши її частиною четвертою у редакції:

"4. Звільняється від кримінальної відповідальності за діяння, передбачені частиною першою статті, особа, яка брала участь у готуванні терористичного акту, якщо така своєчасно попередила відповідний правоохоронний орган, іншим способом сприяла відверненню здійснення терористичного акту, якщо в діях особи не міститься інший склад злочину".

Що стосується кримінологічного аспекту: кримінологічний аспект припинення злочинів змушує цю проблему розглянути дещо ширше. Сьогодні на практика протидії злочинності зіштовхнулася з новими викликами злочинних проявів, коди вони носять (на хвилях політичних, етнічних, конфесійних, екстремістських, національних та інших гасел) масовий, відкрито агресивний, нерідко озброєний характер. Кримінологічний аспект припинення злочинів полягає також у вивченні різних ситуацій, коли, наприклад, навіть при добровільній відмові готування або незакінчений замах призводять зі значним ступенем вірогідності до вчинення злочинів. З теоретичної і практичної точки зору важливо якнайбільше знати про стереотипи дій злочинців при готуванні і замаху на різні злочини.

Оскільки всі причини виникнення тероризму нерівнозначні і знаходяться на різних рівнях по ряду критеріїв детермінанти в сукупності, попередження тероризму повинно здійснюватися одночасно в декількох напрямках: 1) вплив на основні, навіть глобальні явища і процеси в суспільстві, що володіють терогенним ефектом; 2) виявлення і запобігання терористичним актам, які могли би бути здійснені в недалекому майбутньому або навіть найближчим часом; 3) припинення тероризму щодо державних і громадських діячів, затримання винних і передача їх до суду; 4) попередження, припинення таких схожих із тероризмом злочинів, як захоплення заручників,

геноцид, диверсія, посягання на життя особи, яка здійснює правосуддя або попереднє розслідування, та запобігання цим злочинам. Тому при наявності добровільної відмови від вчинення терористичного акту, необхідно враховувати декілька особливостей: особу злочинця та його особливості, інші особливості та детермінанти.

Висновки з проведеного дослідження та перспективи. Можна погодитись, що питання носить дискусійний характер, разом із тим впровадження цього

спеціального виду звільнення від кримінальної відповідальності за діяння, передбачені ч. 1 ст. 258 КК України може стати ефективним інструментарієм який надасть правозастосовчим органам України можливість відвернути терористичну загрозу, яку потенційно несуть в собі терористичні акти. Водночас не потрібно забувати і про кримінологічний аспект, який грає не менш важливу роль при визначенні механізму злочинної поведінки при добровільній відмові від вчинення терористичного акту.

Список літератури:

1. Пасенюк О.М. Деякі проблемні питання нового Кримінального кодексу України // Новий Кримінальний кодекс України: питання застосування: вивчення: Матеріали міжнародної науково-практичної конференції "Питання застосування нового Кримінального кодексу України" 25-26 жовтня 2001 р. м. Харків / В.В. Сташис та ін. (голов. ред. редкол.); Національна юридична академія України ім. Ярослава Мудрого та ін. – К.: Юрінком Інтер, Х., 2002. – 143 с.
2. Кубальський В.Н. Кримінально-правові проблеми протидії тероризму в Україні : дис. ... канд. юрид. наук: спец. 12.00.08 «Кримінальне право та кримінологія; кримінально-виконавче право» / В.Н. Кубальський. – Київ, 2007. – 180 с.
3. Леонов Б.Д. Запобігання та протидія тероризму: теоретичні підходи / Б.Д. Леонов // Часопис Національного університету «Острозька академія». – 2012. – № 2(6) [Електронний ресурс]. – Режим доступу: <http://lj.oa.edu.ua/articles/2012/n2/121bdhttp.pdf>.
4. Лопашенко Н.А. Криминологическая политика / Н.А. Лопашенко // Криминологический журнал. – 2008. – № 2. – С. 27.
5. Шостко О.Ю. Протидія організованих злочинності в європейських країнах : монографія / О.Ю. Шостко. – Х.: Право, 2009. – 400 с.
6. Дрьомін В.М. Репродукування тероризму: соціально-психологічний механізм / В.М. Дрьомін // Тероризм і боротьба з ним (аналітичні розробки пропозиції наукових та практичних працівників). – Т. 19. – К., 2000. – С. 199-202.
7. Смельянов В.П. Тероризм і злочини терористичної спрямованості / В.П. Смельянов. – Харків, 2001. – 320 с.

Микитенко Д.И.

Национальный юридический университет имени Ярослава Мудрого

МЕХАНІЗМ ПРЕСТУПНОГО ПОВЕДЕННЯ ПРИ ДОБРОВОЛЬНОМ ОТКАЗЕ ОТ ТЕРРОРИСТИЧЕСКОГО АКТА: РАЗГРАНИЧЕНИЕ МЕЖДУ УГОЛОВНЫМ И КРИМИНОЛОГИЧЕСКИМ АСПЕКТАМИ

Аннотация

Проанализированы уголовно-правовой и криминологический аспекты при определении механизма преступного поведения при добровольном отказе от террористического акта. Проанализированы основные подходы, к решению вопроса применения специальных оснований освобождения от уголовной ответственности за совершение террористического акта. Определены основные направления при предотвращении терроризма. Проведено анализ уголовного законодательства зарубежных стран относительно института освобождения от уголовной ответственности за совершение террористического акта. Сделано предложение о дополнении статьи уголовного кодекса соответствующей нормой.

Ключевые слова: терроризм, террористический акт, добровольный отказ, преступное поведение, криминологический аспект, уголовно-правовой аспект.

Mykytenko D.I.

Yaroslav Mudryi National Law University

THE MECHANISM OF CRIMINAL BEHAVIOR IN VOLUNTARY REFUSAL OF A TERRORIST ACT: THE DISTINCTION BETWEEN CRIMINAL AND CRIMINOLOGICAL ASPECTS

Summary

The criminal-law and criminological aspects in determining the mechanism of criminal behavior at voluntary refusal from the terrorist act are analyzed. Approaches of solving the problem of using special reasons of voluntary refusal from the terrorist act are analyzed. Main directions of prevention of terrorism are defined. Criminal legislation of institute of release from criminal liability for the committing the terrorist act of foreign countries are analyzed. The offer to add the article of the criminal code to the relevant norm is made.

Keywords: terrorism, terrorist act, voluntary refusal, criminal behavior, criminological aspect, criminal-legal aspect.

УДК 343.9:328.185:37(477)

ДО ПИТАННЯ ПРО КОРУПЦІЮ В ОСВІТІ

Панічевська А.В.

Національний юридичний університет імені Ярослава Мудрого

У статті автор розглядає проблему корупції в освітній сфері. Робиться акцент на причинах виникнення, негативних наслідках та шляхах протидії корупційним злочинам. У цій сфері висвітлюються рівні поширення корупції. Досліджуються економічні, соціальні, педагогічні та психологічні аспекти корупції у сфері освіти. Пропонуються методи самостійної боротьби з корупцією в даній сфері.

Ключові слова: корупція, освіта, сутність, причини, наслідки, антикорупційна діяльність, методи, аспекти, рівні, відповідальність, захист, правоохоронні органи, Закон України «Про освіту», Кримінальний кодекс України.

Постановка проблеми. Прийняття Закону України «Про освіту» від 05.09.2017 року, що впровадив її нові концепції, зумовили необхідність посилення заходів щодо протидії корупції, конфлікту інтересів, а також будь-яких їх проявів у діяльності в закладах освіти. Однак питання щодо боротьби з цими негативними явищами дотепер є невирішеним, оскільки існує тенденція позитивного ставлення громадян до корупції, як ринкового механізму для вирішення власних потреб. І як наслідок, подібна поведінка, на жаль, стає нормою поведінки.

Аналіз останніх досліджень і публікацій. Ґрунтовні дослідження з проблем та аспектів протидії корупції містяться у наукових працях багатьох юристів з усього світу. Передусім, це: Л.І. Мельник, Ю.В. Баулін, В.І. Борисов, В.М. Гаращук, А.П. Закалюк, В.С. Зеленецький, В.А. Клименко, М.І. Мельник, В.О. Навроцький, В.І. Шакур.

Не зважаючи на значний доробок, внесений відомими науковцями в розгляд даної проблеми, серед вчених дотепер не досягнуто єдності у визначенні механізму протидії корупції в освітній сфері.

Причинами цього, насамперед, є недосконалість законодавства, а також потребують подальшого дослідження методи впливу на суспільство з метою формування негативного ставлення до корупційних злочинів.

Метою даної статті є розгляд закономірностей поширення корупції в освіті та дослідження способів протидії їй.

Виклад основного матеріалу. Термін «корупція» згідно з ч. 1 ст. 3 Закону України «Про запобігання корупції» означає використання особою наданих їй службових повноважень чи пов'язаних з ними можливостей з метою одержання неправомірної вигоди або прийняття такої вигоди чи прийняття обіцянки/пропозиції такої вигоди для себе чи інших осіб або відповідно обіцянка/пропозиція чи надання неправомірної вигоди особі, зазначеній у частині першій статті 3 цього Закону, або на її вимогу іншим фізичним чи юридичним особам з метою схилити цю особу до протиправного використання наданих їй службових повноважень чи пов'язаних з ними можливостей.

Тому можна зазначити, що корупція у будь-якій сфері життя суспільства є асоціальним, аморальним та протиправним явищем, яке має місце у багатьох сферах життєдіяльності. Причому вона й у сфері освіти та має негативні наслідки для всього суспільства. По-перше, най-

більший вплив на формування особистості мають саме навчальні заклади. Людина, яка у незаконний спосіб отримала диплом, не витрачаючи при цьому особливих зусиль на навчання, адже, як свідчать деякі приклади у засобах масової інформації, можна придбати готові курсові роботи, написані на «відмінно». Тому мова про компетентність такої особи взагалі не може йти, але це несе негативні наслідки свідомості особи, оскільки така дитина буде розуміти для себе головну річ: усі питання можна вирішити не напружуючись, тому навіть витратити додаткові зусилля, якщо усе це можна придбати.

По-друге, це призводить до гальмування економічного розвитку та зниження якості освіти, бо «Освічене суспільство – це стратегічний ресурс держави, який робить її конкурентоспроможною на світовому ринку» [7].

Таким чином, створюється замкнуте коло, коли корупція в освітній сфері породжує економічну кризу, а остання сприяє поширеності злочинної діяльності внаслідок низького рівня заробітної плати, обмеженої кількості місць на бюджетну форму навчання, незадоволеність викладачів щодо низької заробітної плати, відсутності пошани з боку студентів та небажання останніх навчатися. Але вирішальною причиною процвітання корупції є замовчування студентами, учнями чи їх батьками факту надання і вимагання неправомірної вигоди.

Значна частина корупційних схем мають місце саме в сфері освіти. Витрати в Україні на освіту здійснюються на рівні провідних європейських країн, зокрема, бюджетом 2018 року, була передбачена освітня субвенція розміром 61 мільярд гривень. Саме з неї виділяються кошти на заробітну плату педагогічним працівникам. Субвенцію місцевим бюджетам на забезпечення якісної та доступної освіти, обсяг якої становить майже 1,4 мільярда гривень, повинні були надати на підвищення енергоефективності шкіл, закупівлю меблів та обладнання [3]. Проте покращення умов у навчальних закладах відбувається тільки в документах.

Також існує численна кількість способів отримання неправомірної вигоди в навчальних закладах, до яких належать: благодійні внески, оплата ремонтів, подарунки вчителю, оплата додаткових занять за рекомендацією вчителів у школі, організація банкетів та заходів, оплата прибиральниць. Наведені вище приклади належать до

так званої «маленької корупції», проте усі про неї знають, однак продовжують сумлінно сплачувати, побоюючись відправи над дитиною.

В межах досліджень науковці корупцію розглядають в трьох аспектах: економічному, кадровому та побутовому. В економічному аспекті у сфері освіти вона пов'язана зі зловживаннями повноваженнями в області фінансового контролю. Кадрова полягає в взаємозв'язку особи, яка має право призначити на посаду або може вплинути на результати призначення (обрання) та особи, яка в цій посаді заікавлена. Щодо побутового аспекту, то її небезпека криється у тому, що корупція стає звичайним явищем та нормою повсякденного життя більшості громадян [13].

Стосовно соціального аспекту, на думку Р. Хайнеман, визначено характеристику системи освіти, яка є вільною від корупції. Наприклад: 1) рівність доступу до отримання освіти; 2) чесність при розподілі навчальних програм і матеріалів; 3) чесність і прозорість критеріїв вибору вищої освіти; 4) чесність при проведенні акредитації, в якій всі навчальні заклади оцінюються за системою стандартів, відкритих для суспільного обговорення; 5) чесність при отриманні освітніх послуг і товарів; 6) підтримання системи професійних стандартів тими, хто очолює установи, які здійснюють освітню діяльність, незалежно від форм власності установи: приватної або державної [14].

Вивчення педагогічних та психологічних аспектів корупції в освіті вказують, що проблема корупції має яскраво виражені психологічні складові, а також соціокультурне коріння. Авторами виділяються основні напрямки психологічного вивчення корупції та розглядаються можливості психологічної науки і практики в протидії корупції, такі як зміна толерантного ставлення до неї в суспільстві, мобілізація широких мас населення на боротьбу з нею, психологічний моніторинг законопроектів, тестування кандидатів на схильність до вчинення корупційних злочинів за допомогою спеціальних психологічних методик [1].

Питання боротьби з проявами корупції є важливим заходом з боку держави. Це є однією з умов виділення фінансової допомоги Україні для проведення реформ. Дані вимоги витікають з системи європейських цінностей, серед яких дуже важливе місце належить чесності, відкритості, довірі.

Відтак, держава здійснює боротьбу з корупцією шляхом розробки та реалізації антикорупційних програм. Міністерство освіти і науки підписало меморандум з Національним агентством з питань запобігання корупції щодо поглиблення, розширення і оновлення знань з питань дотримання антикорупційного законодавства у закладах вищої освіти. Зокрема, йдеться про спільну роботу над створенням та поширенням роз'яснень у ВНЗ з питань запобігання корупції, проведення відповідних виховних, освітніх та наукових заходів.

Стосовно індивідуальних засобів протидії корупції, то можна виділити офіційні та неофіційні. До перших належать звернення, обговорення проблем за адміністрацією, а також проведення круглих столів. До неофіційних відносять страйки, блокування, оприлюднення в ЗМІ, інформаційні вибухи, медіакампанії. Такі методи є більш дієвими, однак їх слід використовувати, коли всі інші засоби були використанні.

З метою протидії корупційним проявам у сфері освіти дієвим заходом є право особи на отримання фінансових звітів для контролю надходження витрат. Окрім цього, ефективним є можливість звернення до студентського самоврядування або профспілки вищого навчального закладу та повідомлення керівництво ВНЗ щодо випадку корупції.

Також допомагають боротися з корупцією в сфері освіти анонімне звернення осіб за допомогою телефонів довіри, e-mail та на сторінках органів влади у соціальних мережах, можливість звернення до громадських організацій за консультацією, та інше.

Висновок. Отже, протидія корупції у сфері освіти має починатись з кожного з нас, тільки спільна боротьба допоможе звести до мінімуму це негативне явище у сфері освіти.

Список літератури:

1. Журавлев А.Л. Психологические факторы коррупции / А.Л. Журавлев, А.В. Юревич // Прикладная юридическая психология. – 2012. – № 1. – С. 8-21.
2. Заброна Д.Г. Державна антикорупційна політика в Україні: теорія, правова основа, інституціоналізація: монографія / Д.Г. Заброна; Дніпропетр. держ. ун-т внутр. справ. – Сімф.: Крим навчпеддержвидав, 2013. – 367 с.
3. Закон України «Про Державний бюджет на 2018 рік» [Електронний ресурс]. – Режим доступу: <http://zakon.rada.gov.ua/laws/show/2246-19>.
4. Закону України «Про запобігання корупції» (Київ, 2014) [Електронний ресурс]. – Режим доступу: <http://zakon.rada.gov.ua/laws/show/1700-18>.
5. Закон України «Про освіту» (Київ, 2017 р.) [Електронний ресурс]. – Режим доступу: <http://zakon.rada.gov.ua/laws/show/2145-19>.
6. Наталя Рожанська, Отто Вільгельм Вольф. Корупція у вищій освіті: порівняльний аналіз соціальних уявлень студентів та викладачів ВНЗ півдня України [Електронний ресурс]. – Режим доступу: [file:///C:/Users/%D1%80%D1%80%D1%80%D1%80%D1%80/Downloads/Nvmdups_2016_1_31%20\(1\).pdf](file:///C:/Users/%D1%80%D1%80%D1%80%D1%80%D1%80/Downloads/Nvmdups_2016_1_31%20(1).pdf).
7. Черненко Т.В. Корупція в освітній галузі: загрози стратегічному розвитку українського суспільства [Електронний ресурс]. – Режим доступу: <http://www.niss.gov.ua/articles/1154/>.
8. Бабенко К.А. Корупція в системі вищої освіти: сутність, причини та наслідки [Електронний ресурс]. – Режим доступу: <http://www.dy.nauka.com.ua/?op=1&z=812>.
9. Кримінальний кодекс України (Київ, 2001 р.) [Електронний ресурс]. – Режим доступу: <http://zakon0.rada.gov.ua/laws/show/2341-14>.
10. Пищуліна Ольга. Особливості боротьби з корупцією у сфері вищої освіти [Електронний ресурс]. – Режим доступу: <http://dspace.nbuv.gov.ua/bitstream/handle/123456789/11635/12-Pushylyna.pdf?sequence=1>.
11. Прохоренко О.Я. Корупція по-українськи : монографія / О.Я. Прохоренко. – К.: НАДУ, 2005. – 166 с.
12. Сьєогін С.М. Механізми попередження та протидії корупції в органах публічної влади / С.М. Сьєогін, С.С. Сьєогін // Публічне управління: теорія та практика : зб. наук. праць Асоціації докторів наук з державного управління. – 2010. – № 1. – С. 134-140.

13. Сулакшин С.С. Государственная политика противодействия коррупции и теневой экономике в России. Монография в 2-х томах / С.С. Сулакшин, С.В. Максимов, И.Р. Ахметзянова и др. – Т. 1. – М.: Научный эксперт, 2008. – 464 с.
14. Хейнеман С. Образование и коррупция / С. Хейнеман // Народное образование: Общественно-педагогический журнал. – 2004. – № 9. – С. 29-37.

Паничевская А.В.

Национальный юридический университет имени Ярослава Мудрого

К ВОПРОСУ О КОРРУПЦИИ В ОБРАЗОВАНИИ

Аннотация

Автор рассматривает проблему существования коррупции в образовательной сфере. Акцентируется внимание на причине возникновения и негативные последствия, пути противодействия коррупционным преступлениям. Изучается вопрос уровней коррупции в этой сфере. Рассмотрены в экономические, социальные, педагогические и психологические аспекты. Предлагаются методы самостоятельной борьбы с коррупцией в образовании.

Ключевые слова: коррупция, образование, сущность, причины, последствия, антикоррупционная деятельность, методы, аспекты, уровни, ответственность, защита, правоохранительные органы, Закон Украины «Об образовании», Уголовный кодекс Украины.

Panichevs`ka A.V.

Yaroslav Mudryi National Law University

ON THE ISSUE OF CORRUPTION IN EDUCATION

Summary

The author considers the problem of corruption in education. Emphasizes on the causes, negative consequences and ways of counteracting corruption crimes. The issue of levels of corruption spreading is highlighted. The crime is considered in the economic, social, pedagogical and psychological aspects of the research. The methods of independent struggle against corruption in education are offered. Disclosed issue of protection of plaintiffs. Discusses the responsibility for crime.

Keywords: corruption, education, essence, causes, consequences, anticorruption activity, methods, aspects, levels, responsibility, protection, law enforcement bodies, Law of Ukraine "On Education", Criminal Code of Ukraine.

УДК 346.32

МІСЦЕ ГОСПОДАРСЬКОГО ДОГОВОРУ В СИСТЕМІ ГОСПОДАРСЬКОГО ПРАВА: ЗНАЧЕННЯ ТА ОЗНАКИ

Пшенічнова З.І., Севастьянова А.Ю.

Національний юридичний університет імені Ярослава Мудрого

Статтю присвячено розгляду суті господарського договору, проаналізовано наявні підходи до визначення даного поняття. Авторами викладено бачення господарського договору, як самостійного серед інших видів договорів, з притаманними лише йому особливостями. У результаті комплексного дослідження, ми звернули особливу увагу на його ознаки, функції та значення, низку проблем теоретичного характеру.

Ключові слова: господарський договір, правова природа договору, господарські зобов'язання, істотні умови, ринковий обмін.

Постановка проблеми. Сьогодні в Україні питання, пов'язані із теоретико-правовими засадами господарських договорів перебувають у центрі наукової уваги. **Актуальність теми дослідження** обумовлена відсутністю законодавчого визначення поняття «господарський договір», а також однозначної думки з цього приводу серед провідних науковців. Необхідність виокремлення регулювання господарсько-договірних відносин викликана тим, що господарський договір, на відміну від цивільно-правового, часто зачіпає публічні інтереси, тобто його дія не обмежується впливом на сторони, які беруть у ньому безпосередню участь, а позначається на інтересах держави і суспільства в цілому. На тлі незавершеної дискусії про співвідношення Цивільного Кодексу України (далі – ЦКУ) та Господарського Кодексу України (далі – ГКУ) постала необхідність детального вивчення та аналізу нормативно-правових актів, що здійснюють регулювання сфери договірних відносин у господарському обороті.

Аналіз останніх досліджень і публікацій. Значна частина досліджень цієї тематики сформульована у працях таких вчених: О.А. Беляневич, І.І. Бочкова, В.Г. Вердников, О.М. Вінник, В.В. Луць, Ш.В. Калабеков, О.В. Кологойда, В.С. Мілаш, С.В. Несинова, С.А. Подоляк, В.А. Семенов, В.С. Щербина та інші.

Виокремлення невирішених раніше частин основної проблеми. Незважаючи на тривалий шлях становлення інституту господарського договору, навіть серед провідних науковців, відсутня єдина думка щодо визначення юридичної природи цього явища, немає узгодженого розуміння, чи є цей договір самостійним видом, чи лише існує у рамках концепції договору цивільного права. Багато суперечностей виникає у результаті того, що на господарські договори поширюються норми обох кодексів – і ЦКУ, і ГКУ. Наведений перелік проблем не є вичерпним. Для усунення можливих суперечностей у практичній діяльності, перш за все, необхідна ґрунтовна робота над теоретичною базою.

Постановка завдання. Метою статті є узагальнення та аналіз існуючих наукових розробок щодо визначення поняття та місця даного інституту в системі господарського права, огляд доктринальних уявлень про договір у господарському обороті, а також дослідження характерних для нього ознак.

Викладення основного матеріалу дослідження. У суспільних відносинах договір завжди грав роль універсального регулятора, його зміст постійно зазнає змін та доповнень. З часом, розширився склад суб'єктів – учасників договору, також у договірних відносинах, все частіше почали брати участь господарські організації. Ряд цих подій призвів до появи у юридичній науковій літературі поняття «господарського договору». У сучасній доктрині відсутня єдина наукова позиція щодо правової природи такого договору. Представники цивілістичної концепції майже одностайно заперечують самостійне значення господарського договору.

А.О. Дутко вважає, що договір поєднує в собі різні характеристики, він є джерелом права і юридичним фактом, і джерелом встановлення взаємних прав та обов'язків та підставою виникнення договірних відносин [6, с. 228-229]. Автор вказує, що кожна галузь права, в якій застосовується конструкція договору, вносить в неї певні особливості, але її сутність при цьому не змінюється.

Із цього приводу В.С. Мілаш зазначає: «Упродовж тривалого часу договір розглядався як інститут цивільного права, а питання про створення загального вчення про договір не порушувалося взагалі або викликало негативне ставлення. Однак сьогодні в більшості науковців немає сумніву, що договір є міжгалузевим досить гнучким правовим засобом, за допомогою якого задовольняються різного роду суспільні потреби. На сучасному етапі низка галузей, підгалузей права (цивільне, сімейне, трудове, господарське, адміністративне, міжнародне тощо) містять у своєму правовому інструментарії означений правовий засіб» [12, с. 37].

Не можна не погодитися із зазначеною точкою зору. Вважаємо, що господарський договір є самобутнім явищем господарського права, що вирізняється від договорів інших галузей завдяки особливим, притаманним лише йому ознакам.

На переконання О.А. Беляневич, господарський договір є збірним поняттям, що об'єднує різні договірні типи, які мають схожі принципи нормативної регламентації. Господарський договір є правовою формою господарських зв'язків, специфічним правовим засобом, у якому поєднуються публічні інтереси суспільства в цілому та приватні інтереси окремих суб'єктів господарювання [3, с. 10-12].

На переконання авторки, такий договір відбиває правову форму і засіб організації господар-

ських зв'язків, що формуються між суб'єктами господарювання з приводу руху матеріальних благ незалежно від того, перебувають їхні учасники у відносинах диспозитивності чи субординації.

На думку Л.А. Жук та І.Л. Жук, особливості господарського договору найчастіше виявляються у його функціональному навантаженні: господарський договір – це найоперативніший та найгнучкіший засіб зв'язку між виробництвом і споживанням, вивченням потреб і негайним реагуванням на них, а також найважливіший засіб, який дисциплінує господарський оборот [7, с. 357].

В цілому, нами підтримується наукова позиція, відповідно до якої господарський договір є самостійним правовим явищем, а його властивості вказують на те, що він є самостійним правовим інститутом. Наша позиція обґрунтовується й чинним законодавством України, де господарські договори дістали деталізації з визначенням умов їх укладення.

Господарський договір є однією з найбільш поширених юридичних підстав виникнення господарських зобов'язань, правовою формою існування значного масиву господарських відносин. За допомогою договірної конструкції здійснюється ринковий обмін результатів суспільного виробництва, що набувають товарної форми на грошовий еквівалент; формується майнова основа господарювання; створюється ринкова інфраструктура, оформлюються організаційні зв'язки між учасниками відносин у сфері господарювання [10, с. 292].

Перехід України до ринкової економіки сприяв розширенню сфери застосування договору як засобу регулювання та опосередкування товарно-грошових відносин у суспільстві, зокрема у сфері господарської діяльності. Цінність господарського договору набула нового значення, результатом якого стало підвищення його ролі в регулюванні господарських відносин, поєднання в ньому приватних та публічних інтересів, юридичних та економічних аспектів, здатність сприяти вирішенню соціальних завдань та усувати протиріччя між суб'єктами господарювання у процесі здійснення господарської діяльності [4, с. 144].

Господарські договори укладаються за правилами, встановленими ЦКУ з урахуванням особливостей, передбачених ГКУ та іншими нормативно-правовими актами. Це засноване на угоді сторін і зафіксоване у передбаченій законом формі зобов'язальне правовідношення, змістом якого є взаємні права й обов'язки сторін у сфері господарювання, він має визначену економічну і правову мету.

Об'єктами (у вузькому розумінні) господарських договорів виступає товар, тобто продукція, роботи та послуги. Разом із тим варто зазначити, що питання розуміння об'єкта (предмета) договору до сьогоднішнього дня залишається досить спірним у юридичній науці. Особливо слід акцентувати увагу на тому, що господарським договорам певною мірою властивий публічний характер і, як наслідок, часте обмеження свободи договору, яка, приміром, має місце у цивільних правовідносинах. Зазначене пов'язується насамперед з особливостями сфери застосування господарських договорів – сферою господарювання, якій, серед іншого, властивий публічний характер [2, с. 45].

Єдиного порядку укладення господарського договору не існує. Це пов'язано зі складністю господарського життя, а саме:

- багатоманітністю господарських договорів;
- різноманітністю підстав їх укладення (вільне волевиявлення сторін чи обов'язковість укладення договору – відповідно до державного замовлення, державного завдання, завдання власника майна підприємства або попередніх зобов'язань сторін, зафіксованих в їх установчих документах, рамочних контрактах);
- складність визначення оптимального виконавця чи покупця;
- вимоги застосування певних процедур укладення договору, передбачених законом або міжнародними договорами України (в т. ч. на отримання кредитів від міжнародних установ та організацій) тощо [5, с. 120].

Господарський договір вважається укладеним, якщо між сторонами у передбачених законом порядку та формі досягнуто згоди щодо усіх його істотних умов (умови, визнані такими законом чи необхідні для договорів даного виду, а також ті, щодо яких сторонами досягнута згода).

Вимоги щодо істотних умов даного договору передбачені у ст. 180 ГКУ, а саме:

- вони повинні бути спрямовані на встановлення, зміну або припинення господарських зобов'язань, як погоджені сторонами, так і ті, що приймаються ними як обов'язкові;
- сторони зобов'язані у будь-якому разі погодити предмет (найменування та кількість продукції, а також вимоги до їх якості), ціну та строк дії договору;
- закінчення строку дії господарського договору не звільняє сторону від відповідальності за його порушення, що мало місце під час дії договору. У разі якщо сторони не досягли згоди з усіх істотних умов господарського договору, такий договір вважається неукладеним (таким, що не відбувся). Якщо одна із сторін здійснила фактичні дії щодо його виконання, правові наслідки таких дій визначаються нормами ЦКУ. Таке положення міститься у ч. 8 ст. 181 ГКУ [1].

Серед проблем недійсності господарських договорів, можна виділити проблему, яка полягає у тому, що у ГКУ не прописані конкретні умови, яким повинні відповідати такі види договорів, для того, щоб вони не були визнані недійсними, тобто умови дійсності договору. Цим Кодексом передбачено тільки те, що господарські договори укладаються за правилами, встановленими ЦКУ з урахуванням особливостей, передбачених ГКУ, іншими нормативно-правовими актами щодо окремих видів договорів (ч. 7 ст. 179 ГК). Тобто, для того, щоб визначити, яким умовам дійсності повинні відповідати господарські договори, необхідно звернутися до ЦКУ та врахувати особливості, що існують у ГКУ. Слід зазначити, що це є складною та проблематичною процедурою, адже на господарські договори починають поширюватись норми обох кодексів, і результатом цього є виникнення суперечностей між нормами. Тому необхідним є виділення окремої норми у ГКУ, яка б передбачала умови дійсності господарського договору. В іншому випадку потрібне роз'яснення вузьких фахівців [8, с. 243].

На думку Ш.А. Калабекова, договори властиві наступні ознаки: визначення взаємних прав

та обов'язків сторін; обов'язкове передбачення певної поведінки; спрямованість на укладення або зміну прав та обов'язків сторін; відповідна форма; спрямованість на досягнення конкретної мети; б) еквівалентний характер; універсальність [9, с. 37].

Проаналізувавши доктринальні джерела, ми звернули увагу на наступні особливі ознаки господарського договору, які дозволяють виокремити його серед договорів інших галузей права:

– особливий суб'єктний склад – найчастіше сторонами в такому договорі є суб'єкти господарювання (проте вони можуть укладатися і за участю інших учасників: 1) органів господарського керівництва, зокрема, при укладенні державних контрактів; 2) негосподарських організацій – для задоволення їхніх потреб у продукції, роботах, послугах; 3) громадян-засновників господарських організацій корпоративного типу – для забезпечення спільної діяльності щодо заснування суб'єктів господарювання);

– тісний зв'язок з плануванням, насамперед з внутрішньофірмовим, а також з державним і комунальним плануванням;

– поєднання майнових (виготовлення або передача продукції, її оплата) та організаційних елементів (визначення порядку виконання, приймання виконання, підстав дострокового розірвання договору, порядку розгляду спорів між сторонами договору тощо);

– обмеження договірної свободи з метою захисту інтересів споживачів (вимоги щодо якості та безпеки товарів, робіт, послуг) і загальногосподарських інтересів (заборона застосування методів недобросовісної конкуренції, ліцензування зовнішньоекономічних операцій тощо);

– можливість відступлення від принципу рівності сторін (державні контракти, договори приєднання, договори, що укладаються в межах рамочних контрактів).

Крім того, Я.В. Ступник та Д.М. Григаш, виділяють у своїй науковій праці, основоположною ознакою, що відрізняє господарські договори від інших видів договірних зв'язків, суспільно-корисний результат, на досягнення якого спрямована вся господарська діяльність. Така конструктивна вимога, на думку авторів, відповідає конституційній zasadі, яка визначена в ч. 4 ст. 13 Конституції України, – забезпечення державою соціальної спрямованості економіки України. Основною метою, яку переслідують учасники господарсько-договірних відносин, є не лише задоволення власного інтересу, а й задоволення потреб усього суспільства в певних матеріальних і нематеріальних благах [13, с. 134].

В.С. Мілаш у монографії «Перспективи модернізації договірних правовідносин у сфері господарювання» визначила основні функції господарського договору:

1. Ініціативно-інтеграційна. Договір є засобом реалізації ініціативи учасників виробничого ринку щодо здійснення господарської операції з ринкового обміну економічних благ. Саме він, як результат взаємоузгоджених волевиявлень щонайменше двох учасників виробничого ринку, установлює юридичний зв'язок, потрібний для інтегрування, узгодження та задоволення економічних інтересів. Також за допомогою господарського договору встановлюються та здійснюються економічні взаємозв'язки між виробництвом та виробничим споживанням. Інакше кажучи, відбувається інтеграція попиту та пропозиції.

2. Програмно-координаційна. Господарський договір регулює поведінку учасників ринкових відносин шляхом фіксування їхніх взаємних прав та обов'язків, завдяки чому на індивідуальному рівні завершується процес формування зовнішніх меж дозволеного та у взаємовідносини сторін договору вноситься правова організованість. За допомогою договірних умов формується «індивідуальна програма дій», обов'язкова для виконання сторонами конкретного договору.

3. Інформаційна. Господарський договір – це джерело інформації про правове становище його сторін; їхні права та обов'язки, взяті на себе за договором; ступінь відповідальності; можливість розірвання та змінення договору в односторонньому порядку; об'єкт та юридично значущі дії, які повинні вчинити сторони щодо нього тощо. Крім того, договори у сфері господарської діяльності є засобом виявлення реальних потреб ринку в товарах (роботах, послугах), інструментом узгодження обсягів виробництва та споживання, визначення напрямків подальшого розвитку підприємства.

4. Захисна. Реалізується водночас за двома напрямками: захист приватних інтересів сторін і публічних інтересів [11, с. 102-106].

Отже, значення господарського договору полягає в тому, що він є інструментом налагодження виробничої інтеграції та кооперації, розвитку та поглиблення суспільного поділу праці, а також дає змогу вирішувати правовим способом організаційні, економічні, технічні, соціальні та інші питання, які виникають у процесі діяльності суб'єктів господарювання. Він не просто формує правила сторін, а безперервно впливає на правовідносини, що виникли на його основі (передусім зобов'язального характеру).

Список літератури:

1. Господарський кодекс України. Редакція від 01.10.2018 [Електронний ресурс]. – 2003. – Режим доступу до ресурсу: <http://zakon.rada.gov.ua/laws/show/436-15#n1317>.
2. Апаров А.М. Юридична природа поняття господарського договору: огляд наукових і нормативних підходів / А.М. Апаров, О.М. Онищенко // Підприємство, господарство і право. – 2016. – № 10. – С. 42-46.
3. Беляневич О.А. Господарський договір та способи його укладення : автореф. дис. на здобуття наук. ступеня канд. юр. наук: спец. 12.00.04 "Господарське право, господарсько-процесуальне право" / Беляневич О.А. – Київ, 1999. – 24 с.
4. Гаврилiшин А.П. Загальні положення про господарські договори в Україні / А.П. Гаврилiшин, С.М. Ошурко // Науковий вісник Ужгородського національного університету. – 2014. – № 24. – С. 144-147.
5. Гордеева О.В. Деякі проблеми правового регулювання укладення господарських договорів / О.В. Гордеева // Чотирнадцять економіко-правові дискусії: матеріали міжнародної інтернет-конференції. – 2016. – С. 120-121.

6. Дутко А.О. Аналіз юридичної конструкції господарського договору / А.О. Дутко // Соціально-економічні проблеми сучасного періоду України. – 2008. – № 6. – С. 227-235.
7. Жук Л.А. Господарське право / Л.А. Жук, І.Л. Жук. – Київ: Кондор, 2003. – 400 с.
8. Зоріна Я.В. Проблеми визнання господарських договорів недійсними / Я.В. Зоріна // Актуальні проблеми цивільного та господарського права : матеріали всеукраїнської науково-практичної конференції. – 2016. – С. 242-245.
9. Калабеков Ш.В. Договір як універсальна правова конструкція : дис. канд. юр. наук : 12.00.01 / Калабеков Ш.В. – Москва, 2003. – 259 с.
10. Мілаш В.С. Господарське право: Курс лекцій: У 2 ч. / В.С. Мілаш. – Ч. 1. – Харків: Право, 2008. – 496 с.
11. Мілаш В.С. Перспективи модернізації договірних правовідносин у сфері господарювання: монографія / В.С. Мілаш – Харків: ХНУМГ, 2014. – С. 227.
12. Мілаш В.С. Про розвиток господарсько-правового регулювання договірних відносин / В.С. Мілаш // Підприємництво, господарство і право. – 2007. – № 5. – С. 36-40.
13. Ступник Я.В. Господарський договір: поняття та особливі ознаки / Я.В. Ступник, Д.М. Григаш // Порівняльно-аналітичне право. – 2015. – № 1. – С. 132-136.

Пшеничнова З.И., Севастьянова А.Ю.

Национальный юридический университет имени Ярослава Мудрого

МЕСТО ХОЗЯЙСТВЕННОГО ДОГОВОРА В СИСТЕМЕ ХОЗЯЙСТВЕННОГО ПРАВА: ЗНАЧЕНИЕ И ПРИЗНАКИ

Аннотация

Статья посвящена рассмотрению сущности хозяйственного договора, проанализированы имеющиеся подходы к определению данного понятия. Авторами изложены видение хозяйственного договора, как самостоятельного среди других видов договоров, с присущими только ему особенностями. В результате комплексного исследования, мы обратили особое внимание на его признаки, функции и значение, ряд проблем теоретического характера.

Ключевые слова: хозяйственный договор, правовая природа договора, хозяйственные обязательства, существенные условия, рыночный обмен.

Pshenichnova Z.I., Sevastyanova A.Y.

Yaroslav Mudryi National Law University

PLACE OF ECONOMIC CONTRACT IN THE ECONOMIC LAW: VALUE AND SIGNS

Summary

The article is devoted to the consideration of the essence of the economic contract, analyzed the existing approaches to the definition of this concept. The authors outline the vision of a commercial contract, as an independent among other types of contracts, with its inherent features only. As a result of a comprehensive study, we paid special attention to its features, functions and values, a number of theoretical problems.

Keywords: economic (business) contract (agreement), legal nature of the contract, economic obligations, essential conditions, market exchange.

ВПЛИВ НОВЕЛ ЗАКОНОДАВСТВА УКРАЇНИ НА ПРАВОВИЙ СТАТУС АКЦІОНЕРНИХ ТОВАРИСТВ

Рибалко Т.Ф.

Національний юридичний університет імені Ярослава Мудрого

Стаття присвячена аналізу чинного законодавства України щодо функціонування акціонерних товариств. Розглянуті особливості закріплення статусу акціонерних товариств. Проаналізовано тенденції розвитку акціонерних товариств в Україні в світлі євроінтеграційних процесів. Було вивчено зміни та їх вплив на функціонування акціонерних товариств на сучасному етапі ринкової трансформації національної економіки.
Ключові слова: акціонерні товариства, фондовий ринок, цінні папери, лістинг, емітент цінних паперів.

Постановка проблеми. На сьогоднішній день чинне законодавство України зі внесеними змінами впроваджує нові вимоги до діяльності акціонерних товариств. Вказані законодавчі зміни внесені до положень Закону України «Про акціонерні товариства» у зв'язку із поступовим переходом на європейські критерії поділу акціонерних товариств на публічні та приватні. У правових системах країни Європейського Союзу публічними компаніями визнаються лише такі, які здійснили публічну пропозицію своїх цінних паперів. Будь-які інші критерії не можуть бути використані, щоб назвати компанію публічною чи приватною. Закон ставить за мету забезпечити поступове вирішення проблеми «псевдо-публічності» більшості публічних акціонерних товариств.

З цією метою 16.11.2017 року Верховна Рада України прийняла Закон України «Про внесення змін до деяких законодавчих актів України щодо спрощення ведення бізнесу та залучення інвестицій емітентами цінних паперів» № 2210-VIII (надалі – Закон).

Аналіз останніх досліджень і публікацій. Особливості функціонування акціонерних товариств досліджували такі вітчизняні науковці, як О. Вінник, О. Кібенко, І. Спасибо-Фатеева, О. Резнік та ін. У роботах зазначених вчених прослідковується аналіз становлення, функціонування та законодавчого регулювання акціонерних товариств.

Виділення невирішених раніше частин загальної проблеми. У дослідженні більш детально проаналізовані новели законодавства та вплив їх на статус акціонерних товариств.

Постановка завдання. Основним завданням статті є визначення впливу новел законодавства України на статус акціонерних товариств та їх господарську діяльність.

Виклад основного матеріалу дослідження. Відповідно до Закону було внесено зміни до Закону України «Про акціонерні товариства» (далі – ЗУ «Про АТ»), Закону України «Про цінні папери та фондовий ринок», Закону України «Про державне регулювання ринку цінних паперів в Україні» та низки інших нормативно-правових актів. Оскільки, переважна більшість акціонерних товариств після повної імплементації законодавчих змін втратять свій «публічний» статус, варто детально зупинитися на тих нововведеннях, які стосуються приватних акціонерних товариств та акціонерних товариств, які відмовилися від проходження процедури лістингу на фондовій біржі.

Можемо виокремити такі найзначніші новели: Насамперед, згідно зі ст. 24 ЗУ «Про АТ», публічними вважаються лише ті акціонерні товариства, цінні папери яких станом на 06.01.2018 року перебували у реєстрі фондової біржі (пройшли процедуру лістингу), або які оприлюднили повідомлення про публічну пропозицію цінних паперів у порядку, встановленому Національною комісією з цінних паперів та фондового ринку (далі – НКЦПФР). Усі інші ПАТ вважатимуться такими, що не здійснювали публічну пропозицію цінних паперів, і до них застосовуватимуться вимоги ЗУ «Про АТ», що регулюють діяльність ПрАТ. При цьому, зазначені ПАТ не стали приватними. Вони лише перейшли на спрощений правовий режим у питаннях емісії цінних паперів, розкриття інформації та корпоративного управління. Цей перехід для ПАТ, які не бажають здійснювати публічну пропозицію акцій, відбувався автоматично, без необхідності скликати загальні збори акціонерів, ухвалювати рішення про зміну типу товариства та здійснювати обов'язковий викуп акцій у акціонерів, які не погоджуються із зміною типу товариства [1].

Разом з тим, ПрАТ незалежно від форми власності не позбавлене права здійснити публічну пропозицію цінних паперів за умови зміну типу на ПАТ та оприлюднення проспекту цінних паперів, затвердженого НКЦПФР. У такому разі до ПрАТ будуть застосовуватися підвищені вимоги щодо емісії акцій, розкриття інформації, прозорості діяльності органів управління тощо.

Збільшення оборотоздатності та інвестиційної привабливості акцій приватних акціонерних товариств (далі – ПрАТ). Згідно із Законом акції будь-якого акціонерного товариства зможуть купуватися та продаватися на фондовій біржі (ст. 24 ЗУ «Про АТ» від 17.09.2008 року). Раніше, акції ПрАТ не могли бути об'єктом купівлі-продажу на фондовій біржі, за винятком продажу шляхом проведення на біржі аукціону. Водночас, відповідно до ч. 2 ст. 5 ЗУ «Про АТ» публічну пропозицію власник може здійснювати виключно публічне акціонерне товариство (далі – ПАТ) [2].

Зменшено вимоги щодо обсягів та способів розкриття інформації на фондовому ринку, однак розширено обсяг річної регулярної інформації. Закон розширює обсяг інформації та способи її розкриття для ПАТ і банків, але, водночас, і лібералізує вимоги щодо розкриття інформації для ПрАТ та акціонерних товариств, які не здійснили публічну пропозицію акцій. Для ПрАТ

і акціонерних товариств, які не заявили про здійснення публічної пропозиції цінних паперів, Закон встановлює обов'язок розкривати лише регулярну річну, особливу, інсайдерську інформацію та інформацію про власників значних пакетів акцій, починаючи з 5%. При цьому, поріг розкриття інформації про власників голосуючих акцій знижено для усіх типів акціонерних товариств із 10% до 5%.

Згідно з ч. 1 ст. 39 ЗУ «Про цінні папери та фондовий ринок» регульована інформація розкривається у встановленому НКЦПФР порядку шляхом її розміщення в загальнодоступній інформаційній базі даних НКЦПФР про ринок цінних паперів або через особу, яка провадить діяльність з оприлюднення регульованої інформації від імені учасників фондового ринку. Якщо інше не передбачено законодавством, регульована інформація також розкривається шляхом: 1) розміщення її на власному веб-сайті учасника фондового ринку; 2) подання її до НКЦПФР [3].

Відповідно до ч. 4 ст. 39 ЗУ «Про цінні папери та фондовий ринок» регульована інформація розкривається ПрАТ (у разі якщо щодо цінних паперів такого товариства не здійснювалася публічна пропозиція) виключно шляхом її розміщення на власному веб-сайті та шляхом подання до НКЦПФР. Таким чином, з 01.01.2019 року за умови відсутності публічної пропозиції акцій для ПрАТ залишиться два обов'язкових способи розкриття інформації на фондовому ринку: 1) публікація на власному веб-сайті; 2) подання до НКЦПФР. Для ПАТ і банків Закон вимагає розкриття інформації трьома способами – подання до НКЦПФР, оприлюднення на власному веб-сайті, поширення інформації у загальнодоступній інформаційній базі даних про ринок цінних паперів або через інформаційного агента з розкриття інформації. Для усіх акціонерних товариств незалежно від типу запроваджується категорична вимога про наявність власного веб-сайту у мережі Інтернет. З 01.01.2019 року, окрім того, скасовується застаріла норма про необхідність публікування регульованої інформації емітента в одному з офіційних друкованих видань ВРУ, КМУ або НКЦПФР. Тобто, з 2019 року розкриття інформації на фондовому ринку у друкованому вигляді відійде у минуле [3].

У ЗУ «Про цінні папери та фондовий ринок» було розширено обсяг інформації, яка розкривається акціонерними товариствами на фондовому ринку. Так, річна інформація ПрАТ за 2018 рік, окрім даних, що включалися до неї раніше, повинна буде містити ще й інші відомості, що стосуються зокрема наявності публічної пропозиції та/або допуску до торгів на фондовій біржі; зміну осіб, які є власниками фінансових інструментів, пов'язаних з голосуючими акціями акціонерного товариства, сумарна кількість прав за якими стає більшою, меншою або рівною пороговому значенню пакета акцій; звіт керівництва; твердження щодо річної інформації; участь емітента в інших юридичних особах; виплату дивідендів та інших доходів за цінними паперами у звітному періоді; придбання власних акцій емітентом; наявність філій або інших відокремлених структурних підрозділів емітента та ін. Разом з тим, річна регулярна інформація ПрАТ відтепер включає у себе

новий документ – річний звіт керівництва, який повинен містити достовірний огляд розвитку емітента та його діяльності за звітний період, включно з описом ризиків, з якими стикається емітент у своїй господарській діяльності. ПрАТ не зобов'язане розкривати проміжну (квартальну) інформацію на фондовому ринку.

Скасування обов'язкової фіксації типу акціонерного товариства у його у найменуванні. Згідно з абз. 1 та 2 ч. 4 ст. 3 ЗУ «Про АТ» повне найменування акціонерного товариства українською мовою повинне містити лише його організаційно-правову форму (акціонерне товариство). Тип акціонерного товариства не є обов'язковою складовою найменування акціонерного товариства, однак згідно зі ст. 5 «Про АТ» має зазначатися у статуті акціонерного товариства. Тип акціонерного товариства (публічне або приватне) зазначається лише статуті акціонерного товариства [2].

Водночас, попри усю плавність законодавчого переходу на нові критерії поділу акціонерних товариств, законодавець передбачив обов'язкове відображення змін в статутах цих товариств. Так, статuti та внутрішні положення підлягають приведенню у відповідність із Законом: – для ПАТ і банків до 01.01.2019 року; – для решти акціонерних товариств до 01.01.2020 року.

Передбачено можливість залучення інформаційного агента для оприлюднення регульованої інформації. Закон виводить нового суб'єкта на фондовий ринок – агента з розкриття інформації. Агенти матимуть можливість здійснювати такі функції: подавати регульовану інформацію емітентів цінних паперів до НКЦПФР; оприлюднювати регульовану інформацію від імені емітента; розповсюджувати в режимі безперервного оновлення консолідовану інформацію про цінні папери. Юридичні особи, які провадять діяльність із розкриття інформації, повинні мати узгоджені з НКЦПФР внутрішні правила та відповідні технічні засоби, що забезпечують оприлюднення інформації в режимі, максимально технічно наближеному до реального часу. Регульована інформація має бути безкоштовно доступною для будь-яких юридичних та фізичних осіб не пізніше ніж через 15 хвилин після її оприлюднення [1; 6].

Разом з тим зміни внесені до ЗУ «Про АТ» містять ряд положень щодо підвищення вимог, що стосуються безпосередньо діяльності акціонерних товариств.

Передбачено підвищені вимоги щодо прозорості та незалежності наглядової ради. Закріплено новий порядок формування та розширено повноваження наглядової ради. Створення наглядової ради у ПАТ, банках та ПрАТ з кількістю акціонерів 10 і більше є обов'язковим. Також Закон вводить чітке обмеження строку повноважень наглядової ради – не більше 3 років, після спливу яких вони припиняються, крім повноважень з підготовки, скликання і проведення річних загальних зборів акціонерів. Загальні збори акціонерів відтепер не можуть вирішувати питання, що віднесені до виключної компетенції наглядової ради законом або статутом. Закон істотно підвищує вимоги до незалежності членів наглядової ради, які стосуються як ПАТ та окремих видів ПрАТ. Відповідно до ст. 53-1 Закону «Про АТ» незалежний член наглядової ради (незалежний

директор) – це член наглядової ради, на якого відсутній будь-який вплив з боку інших осіб у процесі прийняття рішень під час виконання обов'язків незалежного директора. Зокрема, законодавством встановлено хто не може вважатися незалежним директором [2].

Відповідно до ч. 4 ст. 53 ЗУ «Про АТ» наглядова рада ПАТ та акціонерного товариства, у статутному капіталі якого більше 50 відсотків акцій (часток, паїв) належить державі, а також акціонерного товариства, 50 і більше відсотків акцій (часток, паїв) якого знаходяться у статутних капіталах господарських товариств, частка держави в яких становить 100 відсотків, має складатися не менш ніж на 1/3 з незалежних директорів, при цьому кількість незалежних директорів не може становити менше двох осіб. Тобто, мінімальна кількість членів наглядової ради для зазначених акціонерних товариств – це шість осіб, з яких двоє незалежні директори. Вказане стосується й ПрАТ, у статутному капіталі якого більше 50 відсотків акцій (часток, паїв) належить державі, а також ПрАТ, 50 і більше відсотків акцій якого знаходяться у статутному капіталі господарського товариства, частка держави в якому становить 100 відсотків. Комітети наглядової ради повинні складатися принаймні з трьох членів, якщо інше не передбачено

внутрішніми документами товариства. Більшість членів зазначених комітетів повинні становити незалежні директори [2].

Висновки. Внаслідок прийняття Закону України «Про внесення змін до деяких законодавчих актів України щодо спрощення ведення бізнесу та залучення інвестицій емітентами цінних паперів» № 2210-VIII від 16.11.2017 року правовий статус АТ зазнав суттєвих змін. Так, законодавчі новели полягають у збільшенні оборотоздатності акцій ПрАТ, зміні вимог щодо правового режиму інформації на фондовому ринку та скасування обов'язкової фіксації типу акціонерного товариства в його найменуванні, вирішенні питання щодо правового статусу інформаційних агентів та наглядових рад. Це дає підстави дійти висновку, що сучасні тенденції розвитку акціонерних товариств характеризуються зменшенням їх кількості, численними реорганізаціями, переведенням приватного виду їх організації та зменшенням активності на ринку цінних паперів.

Відтепер статус ПАТ надається лише тим акціонерним товариствам, які здійснили публічну пропозицію, а всі інші мають привести у відповідність нормам оновленого законодавства України свої статути та внутрішні положення до 01.01.2020 року та бути «дисциплінованим» учасником ринку цінних паперів України.

Список літератури:

1. Про внесення змін до деяких законодавчих актів України щодо спрощення ведення бізнесу та залучення інвестицій емітентами цінних паперів: Закон України від 07.03.2018 року №2210-VIII // ВВР України. – 2018, № 6-7. Ст. 38.
2. Про акціонерні товариства : Закон України від 17.09.2008 року №514-VI // ВВР України. – 2008. – № 50-51. – Ст. 384.
3. Про цінні папери та фондовий ринок : Закон України від 23.02.2006 року № 3480-IV // ВВР України. – 2006. – № 31. – Ст. 268.
4. Про державне регулювання ринку цінних паперів в Україні : Закон України від 30.10.1996 року № 448/96-ВР // ВВР України. – 1996. – № 51. – Ст. 292.
5. Про депозитарну систему України : Закон України від 06.07.2012 року № 5178-VI // ВВР України. – 2013. – № 39. – Ст. 517.
6. «Положення про розкриття інформації емітентами цінних паперів», затверджене рішенням Національної комісії з цінних паперів та фондового ринку від 03.12.2013 року № 2826, зареєстровано в Міністерстві юстиції України 24.12.2013 року за № 2180/24712.
7. «Положення про функціонування фондових бірж», затверджене рішенням Національної комісії з цінних паперів та фондового ринку від 22.12.2012 року за № 168.
8. Резнік О., Шевченко О. Перспективи діяльності акціонерних товариств в нових умовах // Науковий вісник Ужгородського Національного університету Серія «Право». – № 37(2). – 2016. – С. 73-77.
9. Юрчишева Л., Бершадський А. Акціонерні товариства: тенденції, проблеми функціонування та дивідендна політика // Східна Європа: економіка, бізнес та управління. – № 3(08). – 2017. – С. 95-102.

Рыбалко Т.Ф.

Национальный юридический университет имени Ярослава Мудрого

ВЛИЯНИЕ НОВШЕВСТВ ЗАКОНОДАТЕЛЬСТВА УКРАИНЫ НА ПРАВОВОЙ СТАТУС АКЦИОНЕРНЫХ ОБЩЕСТВ

Аннотация

Статья посвящена анализу действующего законодательства Украины относительно функционирования акционерных обществ. Рассмотрены особенности закрепления статуса акционерных обществ. Проанализированы тенденции развития акционерных обществ в Украине в свете евроинтеграционных процессов. Было изучено изменения и их влияние на функционирование акционерных обществ на современном этапе рыночной трансформации национальной экономики.

Ключевые слова: акционерные общества, фондовый рынок, ценные бумаги, листинг, эмитент ценных бумаг.

Rybalko T.F.

Yaroslav Mudryi National Law University

INFLUENCE OF THE NEWS OF LEGISLATION ON THE LEGAL STATUS OF ACCONERANCE COMPANIES

Summary

The article is devoted to analysis of the current legislation of Ukraine regarding functioning of joint-stock companies. Features of status consolidation of joint-stock companies are considered. Development tendencies of joint stock companies in Ukraine are analyzed in focus of the European integration processes. Changes and their impact on joint-stock companies functioning are studied at the present stage of the market transformation of the national economy.

Keywords: joint stock companies, stock market, securities, listing, issuer of securities.

ВПЛИВ ЖОРСТОКОГО ПОВОДЖЕННЯ З ТВАРИНАМИ НА ФОРМУВАННЯ НАСИЛЬНИЦЬКИХ СХИЛЬНОСТЕЙ ОСОБИ

Сердюк В.К.

Національний юридичний університет імені Ярослава Мудрого

Статтю присвячено проблемам відповідальності за жорстоке поводження з тваринами. Наведено статистичні дані щодо насильства над тваринами. Розглянуто питання латентності злочину жорстокого поводження з тваринами. Визнається, що жорстоке поводження з тваринами є девіантною поведінкою. Доведено вплив жорстокого поводження з тваринами на формування в майбутньому насильницької і садистської поведінки особи.

Ключові слова: жорстоке поводження з тваринами, знущання з тварин, жорстокість, насильницька злочинність, латентність жорстокого поводження з тваринами.

Постановка проблеми. Ознакою будь-якого цивілізованого суспільства є гуманне ставлення до тварин. Таке ставлення укріплює моральність соціуму, адже жорстокість до тварин найчастіше є відправною точкою подальшої злочинної поведінки людини. Жорстоке поводження з тваринами, на твердження психологів, є девіантною поведінкою особи, є антисоціальною. Дана поведінка також свідчить про байдужість до страждань живих істот та агресивність особи в цілому, характеризує її психологічний стан як прояв психічного розладу. Жорстоке поводження з тваринами формує в майбутньому поведінку особи схильність до насильства та садизму вже при вчиненні злочинів проти життя і здоров'я особи. Жорстокість щодо тварин є поширеним негативним явищем нашого суспільства і також становить загрозу таким сферам життєдіяльності, як основи суспільної моральності, нормальному психічному розвитку дітей і молоді, оскільки вчинення протиправної поведінки щодо тварин на їх очах, може негативно вплинути на їх розвиток в майбутньому. Саме на цій підставі дана проблема потребує відповідного вивчення, щоб розробити заходи боротьби з жорстоким поводженням з тваринами.

Аналіз останніх досліджень і публікацій. Окремі кримінально-правові та кримінологічні аспекти вивчення жорстокого поводження з тваринами були висвітлені у працях І.А. Головки, О.В. Богатової, В.С. Мірошниченка, О.О. Шуміло та ін.

Невирішені раніше проблеми. Комплексні кримінологічні дослідження жорстокого поводження з тваринами хоча і досліджувалися науковцями, однак питання стосовно впливу цього виду злочину на поведінку конкретної особи, як проміжного етапу до здійснення насильницьких дій проти життя і здоров'я не було достатньо висвітлено, чим було зумовлений вибір автора.

Мета статті. Головною метою цієї статті є аналіз злочину жорстокого поводження з тваринами, як явища, яке безпосередньо негативно впливає на формування нахилів злочинця до вчинення в майбутньому насильницьких злочинів проти життя і здоров'я особи.

Виклад основного матеріалу. Для вивчення питання як впливає жорстоке поводження з тваринами на особу, як підґрунтя більш серйозної деструктивної поведінки, перш за все, необхідно з'ясувати, що собою являє жорстоке поводження з тваринами.

В Україні забороняється жорстоке поводження з тваринами згідно Закону України «Про захист тварин від жорстокого поводження» (надалі – закон) від 21.02.2006 р., який спрямований на захист від страждань і загибелі тварин унаслідок жорстокого поводження з ними, захист їх природних прав та укріплення гуманності суспільства. Жорстоке поводження з тваринами визначається як знущання над тваринами, у тому числі безпритульними, що спричинило мучення, завдало їм фізичного страждання, тілесні ушкодження, каліцтво, або призвело до загибелі, нацькування тварин одна на одну та на інших тварин, вчинене з хуліганських чи корисливих мотивів, залишення домашніх чи сільськогосподарських тварин, напризволяще, у тому числі порушення правил утримання тварин [1].

За жорстоке поводження з тваринами встановлено адміністративну та кримінальну відповідальність. Наприклад, у ст. 89 Кодексу України про адміністративні правопорушення (далі – КУпАП) відповідальність настає за знущанням над тваринами, завдання побоїв або вчинення інших насильницьких дій, що завдали тварині фізичного болю, страждань і не спричинили тілесних ушкоджень, каліцтва чи загибелі, залишення тварин напризволяще, у тому числі порушення правил утримання тварин [2].

Згідно ст. 299 Кримінального кодексу України (далі – КК України) злочинною є жорстоке поводження з тваринами, що відносяться до хребтових, у тому числі безпритульними тваринами, що вчинене умисно та призвело до каліцтва чи загибелі тварин, а також нацькування тварин одна на одну чи інших тварин, вчинене з хуліганських чи корисливих мотивів, публічні заклики до вчинення діянь, які мають ознаки жорстокого поводження з тваринами, а також поширення матеріалів із закликами до вчинення таких дій [3]. Кваліфікуючими ознаками цього складу злочину є вчинення такого діяння у присутності малолітнього чи неповнолітнього, а також вчинені з особливою жорстокістю в присутності останніх.

Дійсно, негативний вплив жорстокого поводження з тваринами позначається, перш за все, на психоемоційному стані неповнолітніх, які мають несформовані до кінця уявлення про «гарне» і «погане», «добро» та «зло» і не можуть в повній мірі надати правильну оцінку певним життєвими ситуаціям внаслідок їх віку. Тому діти нерідко

копіюють поведінку дорослих, проєктують їх на своє майбутнє життя і сприймають таку поведінку як зразок чи еталон, а тому особливо важливим є, щоб жорстокість до тварини, свідком якої стала дитина не сприймалася нею як нормальна поведінка. Кваліфікуючий склад жорстокого поводження з тваринами, передбачений ч. 2 ст. 299 КК України і спрямований на охорону психіки дитини, щоб захистити формування в неї правильних моральних установок.

За дослідженнями психологів, патологічна жорстокість до тварин у зрілому віці є, у переважній більшості є результатом отриманого у дитинстві негативного досвіду «спілкування» дорослих з тваринами, а тому важливим є питання щодо детермінант формування особистості злочинця, вивчення процесу її виховання. В процесі пізнання дитина освоює світ через власний досвід та відчуття, а тому її дії повинні бути обов'язково перебудовані під постійним доглядом дорослих. Якщо дитині вчасно не сказати про те, що вона заподіє шкоду або біль тварині це буде переростати у жорстокість до тварин. У зрілому ж віці особа буде мати психічне відхилення зі схильністю агресії до тварин.

Не менш серйозно визнають дослідники ситуацію, коли на дії дітей, які проявляються у жорстокому відношенні до тварин, взагалі не звертається увага дорослими і дитина спочатку не усвідомлено, а вже потім цілком усвідомлено починає знущатися над тваринами, оскільки знає, що не отримає за це ніякого осуду чи покарання. Отже, особа злочинця, на думку учених, формується не тільки під впливом біологічно закладених особливостей людини, але й під безпосереднім впливом різноманітних соціальних чинників, серед яких саме процес виховання неповнолітніх відіграє особливу роль. Наявність певних проблем або прогалин виховання у поєднанні з іншими чинниками може призвести до закладення у дитини садистських схильностей.

У нашому суспільстві випадки насильства до тварин, як правило, не сприймається як злочинна діяльність, тому її випадки залишаються штучно латентними. В той же час саме прояв агресії до слабшого вказує про вже закладену злочинну модель поведінки людини, яка в подальшому може тільки прогресувати. Відчуття сили та переваги над слабшими, яке отримує злочинець, у поєднанні з їх безкарністю тільки сприяє розвитку антисуспільної спрямованості особи та породжує нахил до вчинення злочинів проти життя і здоров'я особи.

Загальновизнаною детермінантою насильницької злочинності визнають домашнє насильство: коли людина стає або свідком злочину, або ж її жертвою. Згідно останніх досліджень близько половини населення України (44%) зазнають насильства у сім'ї, а 45% респондентів знають про випадки застосування домашнього насильства в сім'ях своїх близьких. Однак чи можна вважати випадки жорстокого поводження з тваринами різновидом домашнього насильства? Свідки мучення тварин, так само як і свідки застосування насильства до людини отримують сильне психоемоційне потрясіння, яке може вплинути на формування її особистості, у тому числі на закладення в них неправильних моральних установок. Нерідко ка-

жуть про існування певного взаємозв'язку між застосуванням насильства до тварин і проявами домашнього насильства, адже причини, які його зумовлюють є дуже схожими і мають спільні ознаки впливу на поведінку людини.

Родини, в яких застосовується фізична сила стосовно домашніх тварин нерідко має місце випадки застосування насильства і до її членів. Оскільки вираження агресії у такий спосіб стосується фізично слабшої істоти, яка не здатна чинити опір, а тому це може бути як тварина, так і людина. Але якщо, насильство щодо людини отримує негативну оцінку і суспільний осуд, то жорстокість до тварини, на жаль, не привертає такої уваги. Це зумовлено ставленням до тварин, як до своєї власності, адже, дійсно, нормами цивільного законодавства тварини визнаються річчю, власники яких мають право самостійно визначати їх юридичну долю, порядок володіння і розпорядження. Однак, слід звернути увагу, що таке визначення стосується лише цивільних правовідносин, в яких тварина виступає їх об'єктом, а тому це не дає власникові права порушувати норми кримінального та адміністративного законодавства і, крім того, нехтувати загальноприйнятими нормами суспільної моралі, які охороняють духовну сферу суспільства.

Отже, усе вказує, що існує прямиий зв'язок між насильством до тварин і подальшою насильницькою поведінкою людини. Тому не звертаючи увагу на прояви агресії до тварин, суспільство, тим самим, закриває очі на потенційну небезпеку особи, в якій закладається фундамент насильницьких та садистських схильностей до вчинення злочинів проти життя і здоров'я людини.

Також жорстоке поводження з тваринами має негативний вплив як на осіб, які безпосередньо застосовують мучення до тварин, так і на осіб, які стали свідками подібних діянь. Жорстоке поводження з тваринами сприймається очевидцями як ослаблення соціального контролю, що зумовлює занепокоєння, почуття страху й уразливості. Найважливішим соціальним наслідком жорстокого поводження з тваринами є те, що засвоєні моделі деструктивної поведінки надалі можуть повторюватися у посиленій формі. Це означає, що знущання над тваринами потенційно містить небезпеку різноманітних, у тому числі тяжких форм насильницької поведінки особи в майбутньому [4, с. 117].

Проблема відповідальності за застосування насильства до тварин полягає у відсутності «реального потерпілого», який міг би звернутися за захистом і наданням допомоги. Істотною причиною латентності жорстокого поводження з тваринами є відсутність у складі злочину, передбаченого ст. 299 КК України, персоніфікованої потерпілої сторони. Таким чином, приховання мучення, скалічення або вбивство тварини, як бездувної, так і такої, що знаходиться у приватній власності, спрощує вчинення злочину та не потребує від винного окремих зусиль [5, с. 128].

Свідки ж такої поведінки не мають особистої зацікавленості у зверненні до правоохоронних органів із повідомленням про вчинений злочин, формуючи тим самим, штучну латентність жорстокого поводження з тваринами. Культура та традиції поводження з тваринами в україн-

ському суспільстві характеризується певним сповідуванням «подвійних стандартів» моральності. Так, згідно з результатами соціологічного дослідження, незважаючи на розуміння понад 80% опитаних не вважають необхідним заборонити теле- чи відеопродукцію, яка транслює захоплення зооагресії. Засуджуючи вбивство тварин з метою задоволення садистського потягу, 63,5% українців водночас позитивно або байдуже ставляться до полювання [5, с. 128].

Отже, істотною проблемою, чому злочин щодо жорстокого поводження з тваринами залишається безкарним, полягає у бездіяльності свідків, які з тих чи інших причин не звертають уваги на прояви агресії до тварин. Важливим є правосвідомість громадян, яка не давала б залишатися байдужими до таких випадків, однак навіть свідомі та небайдужі громадяни нечасто звертаються до правоохоронних органів для повідомлення про факти знущання над тваринами у побуті, в цирку, зоопарку, дельфінарії, під час лабораторних експериментів або в сільському господарстві [5, с. 128].

Лише 24% людей, які стали свідками знущання над тваринами, повідомляють правоохоронні органи влади про це, однак більшість залишається недостатньо правосвідомими. Внаслідок цього суспільство не тільки не зупиняє, але, навпаки, сприяє формуванню суб'єкта з антисоціальною поведінкою, яка у подальшому прогресуватиме та може перерости у насильство по відношенню до людей.

Незважаючи на достатній рівень законодавчого врегулювання проблеми жорстокого поводження з тваринами та відповідальність за цей злочин, рівень його латентності є досить великим. За даними Єдиного державного реєстру судових справ України за період з 01.01.2017 по 01.10.2018 рр. лише 35 осіб було засуджено обви-

нувальним вироком суду до кримінальної відповідальності за ст. 299 КК України, у той час як за ст. 89 КУпАП було винесено лише 39 постанов; в статистичних даних Генеральної прокуратури України за окреслений період взагалі відсутні відомості про відповідні злочини. Очевидним є невідповідність наведених даних із реальними випадками жорстокого поводження з тваринами, масовість яких є вищою в десятки разів. Наведені цифри вказують на те, що випадки застосування насильства до тварин, як і їх наслідки залишаються поза увагою правоохоронних та судових органів влади.

Наявність відповідальності за вчинення жорстокого поводження з тваринами є недостатнім для попередження і подолання цього правопорушення. Латентність цього злочину залишається великою саме через ігнорування членами суспільства, яке не бажає звертати увагу на злочини, свідками якого вони бувають. Насильство над тваринами вчиняється щоденно і реальною допомогою може стати лише такий рівень правосвідомості громадян, за якого жорстокість до тварин не буде сприйматися як нормальна.

Висновки і пропозиції. Злочинність щодо тварин є негативним явищем соціальної дійсності та створює потенційну небезпеку вчинення більш серйозних злочинів, об'єктом яких виступає життя та здоров'я особи. Деструктивна поведінка жорстокого поводження з тваринами має негативний вплив як на особу злочинця, оскільки посилює схильності людини до насильницьких злочинів, так і на все суспільство. Жорстоке поводження над тваринами залишається безкарним саме через бездіяльність громадян, яка фактично й породжує штучну латентність цього злочину і сприяє, тим самим, посиленню асоціальних схильностей злочинця.

Список літератури:

1. ЗУ «Про захист тварин від жорстокого поводження» [Електронний ресурс]. – Режим доступу: <http://zakon.rada.gov.ua/laws/show/3447-15>.
2. Кодекс України про адміністративні правопорушення [Електронний ресурс]. – Режим доступу: <http://zakon.rada.gov.ua/laws/show/80731-10>.
3. Кримінальний кодекс України [Електронний ресурс]. – Режим доступу: <http://zakon.rada.gov.ua/laws/show/2341-14>.
4. Шуміло О.О. Жорстоке поводження з тваринами як явище соціальної дійсності / О.О. Шуміло // Національний юридичний журнал: теорія і практика. – 2016. – С. 114-119.
5. Шуміло О.О. Латентний вимір жорстокого поводження з тваринами України / О.О. Шуміло // Журнал східноєвропейського права. – 2015. – № 22. – С. 126-130.

Сердюк В.К.

Національний юридический университет имени Ярослава Мудрого

ВЛИЯНИЕ ЖЕСТОКОГО ОБРАЩЕНИЯ С ЖИВОТНЫМИ НА ФОРМИРОВАНИЕ НАСИЛЬСТВЕННЫХ СКЛОННОСТЕЙ ЛИЧНОСТИ

Аннотация

Статья посвящена изучению качественного влияния явления жестокого обращения с животными на закладывание фундамента насильственных и садистских склонностей личности. Проанализировано законодательное регулирование ответственности за жестокое обращение с животными. Приведены статистические данные явления насильства над животными. Высветлена проблема потенциальности личности насильственного преступника. Рассмотрен вопрос латентности жестокого обращения с животными.

Ключевые слова: жестокое обращение с животными, издевательство над животными, жестокость, насильственная преступность, латентность жестокого обращения с животными.

Serduyk V.K.

Yaroslav Mydryi National Law University

THE IMPACT OF CRUELTY TO ANIMALS ON THE FORMATION OF VIOLENT INCLINATION

Summary

The article is dedicate to learning the impact of cruelty to animals on lay the foundation violent inclination. In article was analyzed legislative regulation of cruelty to animals responsibility. In article was given statistical information of cruelty to animals. Was showed the problem of potential violent person. Was showed the problem of unknown cruelty to animals.

Keywords: cruelty to animals, violent, cruelty crime, unknown cruelty to animals.

«ГІБРИДНА ВІЙНА» ЯК СУЧАСНИЙ СПОСІБ ВЕДЕННЯ ВІЙНИ

Сидоренко Д.А.

Національний юридичний університет імені Ярослава Мудрого

У статті здійснено комплексне дослідження феномену «гібридної війни» крізь призму історичного розвитку даного явища. Автором, на основі аналізу наукових праць, виділено основні ознаки та способи ведення такого типу війни. Особлива увага приділяється окресленню перспектив нормативно-правового закріплення поняття «гібридна війна» та правил її ведення з урахуванням відповідальності за такі дії.

Ключові слова: «гібридна війна», міжнародне право, міжнародні конфлікти, міжнародна відповідальність.

Постановка проблеми. З огляду на стрімкі глобалізаційні процеси та на швидкий технічний процес ні для кого не дивно, що ведення воєнних дій в сучасному світі перейшло в дещо нову площину. Так для сучасних держав-агресорів актуальними стали такі методи повалення державного суверенітету інших держав, які б на перший погляд не суперечили міжнародним правилам війни та миру і не тягли за собою міжнародно-правової відповідальності, однак в той же час латентно знищували країну-супротивника.

Тому не дивним є те, що дедалі частіше науковці називають «гібридну війну» таким типом воєнного конфлікту, який все частіше буде застосовуватися у ХХІ столітті. Зокрема, дослідник збройних конфліктів та воєнно-політичної стратегії Френк Г. Гоффман, звертає увагу на те, що у сучасному світі існує поняття «гібридна війна», яка зараз усе частіше використовується, особливістю такого конфлікту є її мультимодальність та багатоваріантність, що не входить у рамки простої конструкції ведення збройного конфлікту чи війни [7, с. 39].

Аналіз останніх досліджень і публікацій. Тож, як бачимо, феномен «гібридної війни» є темою актуальною і дискусійною, тому вона привертає увагу багатьох науковців. Так, дослідники Френк Г. Гоффман, М. Айшервуд, С. Магда, Л. Савін, В. Власюк, І. Тодоров, Г. Динис, І. Рущенко та інші зверталися до цієї теми у своїх працях.

Виділення не вирішених раніше частин загальної проблеми. Однак, не дивлячись на велику кількість наукових публікацій, які стосуються «гібридної війни», можна стверджувати, що наразі так і не існує єдиної позиції щодо того чи припустимо вважати «гібридну війну» міжнародно-правовим терміном; якщо «гібридна війна» є війною в правовому сенсі, чи можна і чи потрібно ставити процес її ведення в правові рамки; чи може шкода від «гібридної війни» вважатися підставою для міжнародної відповідальності; чи можна проводити прямі паралелі між військовою і інформаційною сферою ведення війни.

Мета статті. Тому, головною метою дослідження є розкриття феномена гібридної війни, шляхом дослідження її генези; формування поняття «гібридна війна» та на його основі виділення основних ознак та способів ведення такого типу війни; окреслення перспектив нормативного закріплення поняття «гібридна війна» та правил її ведення з урахуванням відповідальності за такі дії.

Виклад основного матеріалу. Розглядаючи феномен «гібридної війни» у міжнародному праві, перш за все необхідно дослідити історичні прояви такого явища. Так, науковці дедалі частіше зауважують, що, не дивлячись на те, що такий вид конфлікту є досить новим, однак характерні йому риси мали місце ще у V столітті до нашої ери, під час Пелопоннеської війни між Афінами та Спартою. Крім фронтального (традиційно військового) протистояння, Афіни тоді будь-якими шляхами підбурювали до повстання підлеглих спартанцям ілотів. У такий спосіб було застосовано один із найбільш суттєвих елементів «гібридної війни» – створення внутрішнього військового джерела напруження. Така тактика, врешті-решт, значною мірою сприяла перемозі афінян. Спарта змогла з честю витримати традиційні битви з військами Афінів, але виявилася абсолютно безпорадною перед нищівною тактикою «гібридної війни». Саме цей елемент «гібридної війни» – створення внутрішнього напруження в країні-супротивниці, далі ми розглянемо як один із прийомів ведення такої війни [5, с. 75].

Багато дослідників схиляються також до думки, що одними з ідеологів виникнення самої ідеології «гібридної війни» були лідери Третього рейху, – сам Адольф Гітлер. Яскравим прикладом проявів «гібридної війни» можуть бути події в Польщі 1939 році, коли перевдянуті в польську форму німецькі військові вбили своїх співвітчизників, і нацистська Німеччина під гаслами захисту своєї територіальної цілісності розпочала повномасштабні воєнні дії. Ще одним важливим елементом такої гібридної війни була постійна пропаганда, розрахована на підтримання образу незламного солдата Вермахту, який веде священну війну за збереження «німецьких цінностей» [5, с. 76].

На нашу думку, досить схожі сценарії конфліктів розгорталися свого часу в Нагорному Карабасі, Грузії, Придністров'ї і, врешті-решт, нині в Україні, коли країна-агресор не починає відразу відкриті воєнні дії, а, ніби, веде «подвійну гру», розхитуючи ситуацію в країні далеко не військовими засобами, граючи на агресивних та сепаратистських настроях мас. Однак, необхідно зауважити, що серед сучасних наукових підходів до класифікації типів воєн так званого «четвертого покоління» важко зустріти концептуалізацію «гібридної війни» як окремого типу війни [1]. Це, перш за все, пов'язано з тим, що в науці, особливо українській, існують іноді діаметрально різні підходи до визначення поняття

«гібридної війни». Так, один з основоположників теорії «гібридних конфліктів», Ф. Гоффман в своїй праці «Конфлікт в 21-му столітті: поява гібридних воєн» вказав, що «гібридні війни» поєднують у собі летальність державного конфлікту з фанатичним і зтяжним запалом нерегулярної війни. Термін «гібридний», в його розумінні, охоплює як організацію війни, так і способи її ведення. В організаційному плані такі конфлікти можуть мати ієрархічну політичну структуру: вони можуть бути пов'язані з децентралізованими осередками або з певними мережами тактичних підрозділів. Таким чином, Ф. Гоффман дає власне визначення «гібридної війни», вказуючи, що «гібридні війни» включають цілий ряд різних режимів ведення війни, в тому числі конвенційні можливості, нерегулярні тактики і формування, терористичні акти, в тому числі насильство і примус, а також кримінальні безлади [8, с. 53]. У різного роду термінологічних словниках можна зустріти визначення «гібридної війни», наприклад: «Гібридна війна» – війна, основним інструментом якої є створення державою-агресором в державі, обраній для агресії, внутрішніх протиріч та конфліктів з подальшим їх використанням для досягнення політичних цілей агресії, які звичайно досягаються звичайною війною» [3, с. 312].

Ми вважаємо, що «гібридна війна» – це конфлікт між державами або між державою і недержавним утворенням, в якому один суб'єкт здійснює по відношенню до іншого суб'єкта пряму агресію з прихованим застосуванням своїх збройних сил або опосередковано через інших суб'єктів, з комплексним застосуванням політичних, економічних, інформаційних та інших невійськових заходів, а також терористичних, диверсійних і кримінальних технологій з метою позбавлення сторони-супротивника фактичного суверенітету, при цьому сторони такого конфлікту знаходяться в стані «гібридного миру» (тобто, юридично це не війна, але фактично це не мир).

Також слід зазначити, що реалії сучасних гібридних воєн це боротьба інтересів великих політичних гравців на міжнародній арені, держави, переслідуючи свої геополітичні інтереси, ведуть свою гру на територіях третіх держав. Класичний приклад це Йеменський та Сирійський конфлікти, ці країни ніби стали шаховою дошкою великої міжнародної політичної гри, де такі учасники як Росія, США, Іран, Саудівська Аравія, Туреччина, граючи на релігійних, соціально-політичних настроях мас цих країн, які були захлинуті хвилею арабської весни, лобіюють суто свої геополітичні амбіції, а головними жертвами залишаються ні в чому невинні громадяни цих ісламських країн. І тут як ніде постає питання міжнародної відповідальності за цю гуманітарну кризу, адже номінально конфлікти у цих країнах є внутрішніми, боротьба опозиції проти влади, сторонні великі держави, цинічно переслідуючи свої інтереси, відповідати ні за що не будуть, відразу згадується влучний вислів Клаузевица: «Війна є продовженням політики іншими засобами».

Виходячи з цього, можемо виокремити наступні ознаки «гібридної війни». По-перше, це прихованість (латентність), тобто бажання агресора непрямыми діями досягти своєї мети, використовуючи різних посередників, різні прихова-

ні форми погіршення внутрішньої стабільності в країні-суперниці для того, щоб не викрити себе та уникнути відповідальності.

По-друге, суб'єктами «гібридної війни» є не лише держави, а також недержавні утворення, оскільки, найчастіше, для досягнення своїх цілей держави-агресори використовують окремих суб'єктів в державі-супротивниці.

Ще однією особливістю є те, що жодних стримуючих факторів морального чи правового порядку в цій війні для держав-агресорів немає. Головне – результат (руйнування геополітичних просторів суперника), а не дотримання моральних чи правових норм. Знаковими також є й способи ведення війн такого типу, серед них виділяють географічні, економічні, інформаційно-ідеологічні та інформаційно-кібернетичні.

Так, до географічних способів відносять: 1) локальні «традиційні» війни в ресурсних регіонах країни-об'єкта агресії, залучення даної країни в серію «конфліктів малої інтенсивності» по периметру її кордонів; 2) «кольорові революції» [2], тобто державні перевороти в країні-об'єкті агресії і в державах, що є її геополітичними союзниками; 3) заохочення сепаратизму в країні-об'єкті агресії. Серед економічних способів варто виділити: 1) санкції проти окремих галузей економіки країни-об'єкта агресії, в тому числі, закриття для неї міжнародних ринків (або окремих їх сегментів) і блокування доступу до певних технологій; 2) санкції проти всіх галузей економіки країни-об'єкта агресії в сукупності (економічна блокада); 3) санкції проти ключових осіб, що визначають зміст і хід економічних процесів в країні-об'єкті агресії. Інформаційно-ідеологічними способами визначають: 1) заміщення традиційних цінностей або домінуючих ідеологічних конструкцій даного суспільства цінностями або домінуючими ідеологічними конструкціями іншого суспільства; 2) фальсифікування історії країни-об'єкта агресії; 3) десакралізація пророків, основних персоналій і основних постулатів базових релігій країни-об'єкта агресії; 4) імплантація або заохочення антисоціальних практик: насильства щодо слабких і безпомічних, наркоманії, інцесту, побутової та економічної злочинності тощо.

Інформаційно-кібернетичними способами є: 1) витіснення програмного продукту і кібернетичних технологій країни-об'єкта агресії з світових або регіональних ринків; 2) хакерські атаки проти економічних і політичних інститутів країни-об'єкта агресії. Також яскравою ознакою стану «гібридної війни» є одночасний з нею стан «гібридного миру», в якому перебувають сторони конфлікту. Сутність такої конструкції полягає в тому, що юридично сторони не ведуть війну між собою, однак, уся міжнародна спільнота розуміє, що фактично це не мир, тобто можемо говорити про відсутність грані між цими двома станами. Тому, враховуючи те, що «гібридна війна» підпадає, в цілому, під ознаки міжнародного конфлікту, як зіткнення двох або більше різноспрямованих сил з метою реалізації цілей та інтересів в умовах протидії, то можемо стверджувати про нагальну необхідність нормативно-правового закріплення її поняття, правил ведення та відповідальності за неї. Так, першими зрушеннями в даному питанні стало вже те, що рішенням країн-членів НАТО на

Варшавському саміті 2016 року, «гібридна війна» була включена в військово-політичний дискурс і прирівняна до військової агресії проти країн-членів Організації (п. 72 фінального комюніке за результатами зустрічі) [4].

Наступним кроком стало ухвалення 26 квітня 2018 року Парламентською асамблеєю Ради Європи резолюції щодо протидії «гібридній війні». Хоча в даному документі і не дається остаточного визначення поняття «гібридна війна» і він має здебільшого рекомендаційний характер, все ж важливим є те, що підкреслено головну особливість цього явища, а саме – «правову асиметрію», яка проявляється в тому, що сторони, ведучи «гібридну війну», заперечують свою відповідальність за гібридні операції й намагаються уникнути правових наслідків своїх дій. Вони користуються прогалинами і складністю законодавства, діють на межі закону і в нерегульованих просторах, використовують законодавчі бар'єри і готові йти на грубе порушення правових норм, породжувати плутанину і двозначність, щоб замаскувати свої дії. Значущим також є те, що в Резолюції зазначено, що сторони «гібридної війни» не діють в умовах правового вакууму і що до їхніх дій застосовуються відповідні норми національного і міжнародного права, включаючи міжнародні норми щодо захисту прав людини, хоча при встановленні провини і, відповідно, притягненні їх до відповідальності, можуть виникнути труднощі. Якщо в ході «гібридної війни» будь-яка держава вдається до застосування сили проти іншої держави, то остання має право скористатися правом на самозахист на підставі статті 51 Статуту Організації Об'єднаних Націй, і в цьому випадку будуть застосовуватися норми міжнародного гуманітарного права. Однак на практиці сторони «гібридної війни» уникають відкритого застосування сили, яке означало б досягнення межі, необхідної для початку застосування вищевказаних норм, у результаті чого створюється «сіра» правова зона. Асамблея також відзначає, що у випадках, коли сторона «гібридної війни» утримується від застосування

засобів, їхні дії повинні розглядатися в світлі національного кримінального законодавства та при необхідності, залежно від ситуації, – відповідних міжнародно-правових документів, що охоплюють конкретні сфери. Головним же правилом ведення або ж протидії «гібридної війни» є обов'язок держави у будь-якому випадку поважати права людини [6].

Якщо ж звернути увагу на особливості міжнародно-правової відповідальності, то на практиці шанси на її встановлення практично відсутні, оскільки з точки зору сучасного міжнародного права подібне втручання довести практично неможливо, перш за все, з огляду на його латентність, що в свою чергу призводить до того, що ініціатор або «агресор» в «гібридної війни» не завжди очевидний, особливо з позицій широкої громадськості. Крім того, сучасні технології дозволяють заплутувати сліди при дистанційному системному зломі, що істотно ускладнює встановлення істинного виконавця інформаційно-кібернетичного способу ведення «гібридної війни».

Висновки і пропозиції. Тож, можемо стверджувати, що наразі нагальною проблемою є закріплення поняття «гібридної війни» на конвенційному рівні, оскільки лише формування єдиної комплексної концепції «гібридної війни», концептуалізація поняття «гібридної війни» дозволять вивести регулювання цього явища на якісно новий рівень. Зокрема, це дозволить виробити чіткі міжнародні правила ведення та протидії такій війні, а також визначити характер міжнародно-правової відповідальності за ведення «гібридної війни».

Однак, на нашу думку, перспективи остаточного нормативного врегулювання питань «гібридної війни» є дещо захмарними, оскільки прийняття міжнародно-правових документів має супроводжуватися широким консенсусом, якого при розгляді даної проблематики наразі не спостерігається, з огляду на те, що для деяких країн таке регулювання є вкрай не вигідним, оскільки це призведе до втрати осново важеля впливу на країну-супротивника – «гібридної війни».

Список літератури:

1. Бадах Ю. Причини виникнення та класифікація воєнних конфліктів. Воєнна історія (№ 3-4). 2003. URL: http://warhistory.ukrlife.org/3_4_03_5.htm.
2. Бартош А. Гибридная война становится новой формой межгосударственного противоборства // Военное обозрение. 9 апреля 2017 г. URL: <https://topwar.ru/112955-gibridnaya-voyna-stanovitsya-novoy-formoy-mezhgosudarstvennogo-protivoborstva.html>.
3. Війна «гібридна» // Політологічний енциклопедичний словник / Уклад.: Л.М. Герасіна, В.Л. Погрібна, І.О. Поліщук та ін. За ред. М.П. Требіна. Харків: Право, 2015. 816 с.
4. Організація Північноатлантичного договору (NATO). Заява за результатами саміту у Варшаві. 2016. URL: http://www.nato.int/cps/en/natohq/official_texts_133169.htm?selectedLocale=ru.
5. Попович К.В. Гібридна війна як сучасний спосіб ведення війни: історичний та сучасний виміри / К.В. Попович // Науковий вісник Ужгородського університету. Серія : Історія. 2016. Вип. 2. С. 75-79.
6. Резолюція щодо протидії гібридній війні, ухвалена 26 квітня 2018 року Парламентською асамблеєю Ради Європи. URL: <https://www.ukrinform.ua/rubric-politics/2452506-ci-e-pravila-dla-gibridnoi-vijni-rezolucia-pare.html>.
7. Hoffman F. How Marines are preparing for hybrid wars / F. Hoffman // Small Wars Journal. P. 38-42.
8. Hoffman F. Conflict in the 21st Century: The Rise of Hybrid Wars. Arlington: Potomac Institute for Policy Studies. 2007. P. 53.

Сидоренко Д.А.

Национальный юридический университет имени Ярослава Мудрого

«ГИБРИДНАЯ ВОЙНА» КАК СОВРЕМЕННЫЙ СПОСОБ ВЕДЕНИЯ ВОЙНЫ

Аннотация

В статье осуществлено комплексное исследование феномена «гибридной войны» сквозь призму исторического развития данного явления. Автором сформировано, на основе анализа научных работ, понятие «гибридная война» и выделены основные признаки и способы ведения такого типа войны. Особое внимание уделяется обрисовке перспектив нормативно-правового закрепления понятия «гибридная война» и правил ее ведения с учетом ответственности за такие действия.

Ключевые слова: «гибридная война», международное право, международные конфликты, международная ответственность.

Sydorenko D.A.

Yaroslav Mudryi National Law University

«HYBRID WAR» AS A MODERN METHOD OF WAR

Summary

The article deals with the comprehensive study of the phenomenon of "hybrid war" through the prism of the historical development of this phenomenon. The author has formed, on the basis of the analysis of scientific works, the concept of "hybrid war" and highlighted the main features and methods of conducting such a type of war. Particular attention is paid to outlining the prospects of legal regulation of the concept of "hybrid war" and its rules of conduct, taking into account the responsibility for such actions.

Keywords: «hybrid war», international law, international conflicts, international responsibility.

ЗАХИСТ ЕКОЛОГІЧНИХ ПРАВ ГРОМАДЯН

Сіненко П.О.

Національний юридичний університет імені Ярослава Мудрого

В статті аналізуються сучасні проблеми механізму реалізації і захисту екологічних прав громадян, іноземців і осіб без громадянства в контексті бережливого ставлення до навколишнього природного середовища та природних ресурсів. Визначено поняття екологічних прав та захисту екологічних прав. Проаналізовано судову практику. Проведено розмежування понять «форми», «способу» і «засобу» захисту екологічних прав. Автор статті акцентує увагу читача на недосконалому механізмі захисту екологічних прав, а також недостатньому його теоретичному обґрунтуванню і нормативному регулюванню.

Ключові слова: екологічні права, захист екологічних прав, засоби захисту екологічних прав, форми захисту екологічних прав.

Постановка проблеми. Сьогодні права та свободи людини, а також ефективні механізми їх реалізації, визнаються пріоритетними в будь-якому розвиненому громадянському суспільстві. Основним Законом нашої держави людину, її життя і здоров'я, честь і гідність, недоторканність і безпеку проголошено найвищою соціальною цінністю. У сучасних процесах євроінтеграції та демократизації України глобального значення набуває правове забезпечення конституційних прав, серед вкрай важливими є екологічні права людини. За своєю правовою сутністю екологічні права належать до фундаментальних прав громадян. Вони позиціонуються науковцями як природні та невідчужувані права. Людина, як соціальна істота, в процесі суспільного розвитку значною мірою відокремилася від природи, але, водночас, неможливо заперечувати її іншу сторону – біологічну. Таким чином, людина як соціально-біологічна істота, не звертаючи уваги на високий ступінь розвитку суспільства, науки, техніки та інших факторів, що зменшують ступінь впливу природних умов на її життєдіяльність, все ж таки залишається значним чином залежною від стану навколишнього природного середовища, наявності та якості природних ресурсів. Тривалий час не виникало значущої потреби втручання держави у правову регламентацію екологічних прав, що були оголошені лише третім поколінням прав людини. Проте, швидкі процеси розвитку суспільних відносин, економічного розвитку, урбанізації, технологічного прогресу та збільшення населення призвели до погіршення стану навколишнього природного середовища, його забруднення, виснаження екологічних ресурсів, що в свою чергу стало загрозою для існування нинішнього та майбутніх поколінь. Наслідки згубного антропогенного впливу на природу стали поштовхом для осмислення людством важливості екологічних проблем, що призвело до потреби зменшення негативного впливу на навколишнє природне середовище, необхідності економного використання природних екологічних ресурсів, а також потреби захисту екологічних прав громадян та їх екологічно-правових інтересів.

Аналіз останніх досліджень і публікацій. Кола питань, що освітлюються в даній статті, сьогодні, присвячено чималу кількість робіт вітчизняних науковців. Але наведені проблеми, на даний момент, є недостатньо дослідженими

та вивченими. Однак існуючі наукові погляди збігаються в тому, що нормативне закріплення в законодавчих актах екологічних прав і свобод громадян не є достатньо ефективним без налагодження роботи правових механізмів, які надають громадянам фактичну можливість реалізації їх законних прав та захисту інтересів.

Питанням захисту прав людини і громадянина і їх дослідженням, переважно, займалися науковці у цивільно-правовій та цивільно-процесуальній площині, в якій потрібно виділити наступних дослідників: В.П. Грибанова, О.В. Дзеру, Г.Я. Стоякіна, І.В. Жилінкову, М.К. Воробйова, А.П. Вершиніна, О.А. Красавчикова, П.П. Колесова, З.В. Ромовську, О.П. Сергєєва, Ю.К. Толстого, Ю.С. Червоного, Я.М. Шевченко. В загальній теорії права наведені питання досліджували О.Ф. Скакун, С.С. Алексєєв, Т.І. Пашук, В.І. Червонюк та інші науковці.

Фахівці у сфері екологічного права займалися дослідженням окремих аспектів наведеної проблематики та в певній мірі висвітлювали питання способів захисту екологічних прав громадян. Серед них необхідно відзначити В.І. Андрейцева, В.Л. Бредіхіну, Г.В. Анісімову, М.М. Бринчука, А.П. Гетьман, І.І. Каракаша, М.В. Краснову, Н.Р. Кобецьку, Н.Р. Малишеву, Ю.С. Шемшученко та ін.

Виділення не виділених раніше частин загальної проблеми. Ступінь наукової розробки та теоретичного опрацювання проблеми сягає достатньо високого рівня, але, як показує практика, механізм захисту екологічних прав громадян залишається менш ефективним, ніж того б хотілося. Саме тому дана робота присвячена вдосконаленню такої ефективності.

Мета статті. Головною метою даної статті є акцентування уваги на недосконалому механізмі захисту екологічних прав громадян, усунення колізій та прогалин у праві у цій сфері екологічного права для ефективного здійснення громадянами їх екологічних прав та їх правового захисту.

Виклад основного матеріалу. Як вже зазначалося, екологічні права людини і громадянина належать до невід'ємних і природних прав.

Визнання та регулювання реалізації екологічних прав варто відзначити як одну із найсуттєвіших новацій українського законодавства, що перебуває на стадії активного розвитку [1, с. 90].

Конституція України, прийнята 23 червня 1996 року, поряд із іншими правами людини і громадянина, закріпила також і екологічні права, надавши їм статус конституційних. Серед таких прав Основний Закон визначив право на безпечне для життя і здоров'я довкілля та на відшкодування завданої порушенням цього права шкоди; право на вільний доступ до інформації про стан довкілля, якість харчових продуктів та предметів побуту, а також право на поширення такої інформації [2].

Термін «екологічні права» на законодавчому рівні вперше було вжито в Законі України «Про охорону навколишнього природного середовища», яким було закріплено невичерпний перелік екологічних прав громадян, серед яких можна виділити право на безпечне для життя та здоров'я людини навколишнє природне середовище; участь в обговоренні та внесення пропозицій до проектів нормативно-правових актів, матеріалів щодо розміщення, будівництва і реконструкції об'єктів, які можуть негативно впливати на стан навколишнього природного середовища, внесення пропозицій до органів державної влади та органів місцевого самоврядування, юридичних осіб, що беруть участь в прийнятті рішень з цих питань; вільний доступ до інформації про стан навколишнього природного середовища та вільне отримання, використання, поширення та зберігання такої інформації, за винятком обмежень, встановлених законом; подання до суду позовів до державних органів, підприємств, установ, організацій і громадян про відшкодування шкоди, заподіяної їх здоров'ю та майну внаслідок негативного впливу на навколишнє природне середовище та інші екологічні права [3].

Екологічні права людини і громадянина – це встановлені та гарантовані державою можливості у сфері використання природних ресурсів, охорони навколишнього природного середовища та забезпечення екологічної безпеки. Вони пов'язані з охороною, використанням і відтворенням природних ресурсів, гарантуванням екологічної безпеки, запобіганням і ліквідацією негативного впливу господарської та іншої діяльності на навколишнє природне середовище, збереженням природних ресурсів, генетичного фонду живої природи, ландшафтів та інших природних комплексів, унікальних територій та природних об'єктів, пов'язаних з історико-культурною спадщиною [4, с. 36].

Варто зазначити, що правова наука розглядає поняття екологічного права у двох аспектах: право буває об'єктивним та суб'єктивним. Об'єктивне екологічне право являє собою систему екологічно-правових норм, закріплених в джерелах екологічного права, що не залежить від конкретного індивіда. Суб'єктивне ж право – це визначена об'єктивним правом міра дозволеної поведінки суб'єкта екологічного права. В контексті захисту екологічних прав потрібно розглядати саме останній варіант.

Із зазначеного стає очевидним той факт, що при відсутності дієвого механізму захисту суб'єктивних екологічних прав та інтересів громадян, такі права позбавляються перспективи їх реалізації, перетворюючись на декларацію, що викликає потребу розкриття терміну «захист» у сфері екологічних прав та інтересів громадян [5, с. 82].

У юридичній літературі обґрунтовано наголошується на необхідності розмежування таких понять як «охорона» і «захист» екологічних прав. У своїй роботі В.Л. Бредіхіна зазначає, що охорона здійснюється під час реалізації суб'єктивних прав (без усяких перешкод та порушень) і діє як гарантія такої реалізації. В свою чергу, правовий захист настає тоді, коли ці права вже є порушеними, і для їх відновлення потрібне застосування примусу з боку відповідних органів [17, с. 69].

Необхідно зауважити, що в чинному українському законодавстві відсутнє визначення поняття захисту екологічних прав громадян. Натомість, статтею 11 Закону України «Про охорону навколишнього природного середовища» закріплено, що порушені права громадян у галузі охорони навколишнього природного середовища мають бути поновлені, а їх захист здійснюється в судовому порядку відповідно до законодавства України. Наведеною статтею підтверджується факт нормативного закріплення права на захист екологічних прав, але не розкривається сутність форм та способів їх захисту [3]. Із попереднього можна дійти висновку, що, в зазначеному контексті, захист екологічних прав громадян – це сукупність юридичних заходів, спрямованих на припинення порушення цих прав, а також усунення перешкод в їх реалізації, відновлення порушених прав [7, с. 101].

К.В. Медведєв визначає захист екологічних прав та інтересів громадян як правозастосовчу юрисдикційну діяльність суду та інших компетентних органів державної влади, що здійснюється в охоронному екологічному правовідношенні та спрямована на попередження, припинення, відновлення порушеного екологічного права чи інтересу та компенсацію шкоди, заподіяної порушенням норм екологічного законодавства [5, с. 82].

При цьому, для висвітлення проблемних правових питань із захисту екологічних прав громадян необхідне з'ясування та аналіз визначення його форм та способів, щодо яких серед науковців виникають різноманітні суперечності. Також, варто відзначити, що такі правові категорії як «способи» та «форми» захисту екологічних прав нерідко змішуються через відсутність єдиного понятійного апарату. Сьогодні в національному екологічному законодавстві відсутнє офіційне визначення перелічених понять, як і немає переліку таких способів [6, с. 80].

З приводу поняття форми захисту права висловився у своєму дослідженні О.П. Сергєєв, визначивши нею комплекс внутрішньо узгоджених організаційних заходів з захисту суб'єктивних прав і охоронюваних законом інтересів. Науковець визначає два основних види форми захисту – юрисдикційну і неюрисдикційну [8, с. 282]. Юрисдикційною формою захисту визнається діяльність уповноважених законом органів, метою якої є захист порушеного або оспорюваного права. Щодо неюрисдикційної форми захисту, то вона являє собою дії громадян та їх організацій з метою захисту прав, вчинювані ними самостійно без звернення до компетентних державних органів [9, с. 75].

У підручнику з екологічного за редакцією А.П. Гетьмана і М.В. Шульги також наголошується, що не можна ототожнювати форму і захист

прав, поділяючи форми захисту на адміністративну, судову, громадську, самозахист та звернення до Уповноваженого Верховної Ради України. У цивілістичній літературі під способами захисту прав розуміють передбачені законом дії, які безпосередньо спрямовані на усунення перешкод на шляху здійснення прав його суб'єктами. В екологічному ж законодавстві, на відміну від цивільного, відсутній узагальнений перелік. Натомість, до способів захисту екологічних прав можна віднести визнання екологічних прав, відновлення порушеного права, припинення дії, що перешкоджає здійсненню права або його порушує, відшкодування збитків та інші способи відшкодування майнової і моральної шкоди (екологічної шкоди), зміна правовідношення, визнання незаконним рішень чи дій або бездіяльності органів державної влади, місцевого самоврядування, їх службових і посадових осіб тощо [10, с. 89].

З цього приводу також висловився Ю.С. Шемшученко, наголосивши на тому, що доцільно розмежовувати поняття форм, засобів та способів захисту порушених екологічних прав. При чому до засобів, за допомогою яких особа може вимагати здійснення захисту своїх екологічних прав, науковець відносить подання позову, скарги та заяви; серед способів захисту екологічних прав автор виділяє визнання порушеного права судом, розгляд екологічних спорів органами місцевого самоврядування, опротестування прокуратурою акта органу державної влади що порушує екологічні права та ін. Також особа, право якої порушено, вправі звернутись за їх захистом до правоохоронних органів, органів адміністративної чи судової юрисдикції, що зобов'язані в межах своїх повноважень розглянути такі звернення, а також застосувати відповідні способи захисту прав, що порушуються [11, с. 61].

Отже, відповідно до сказаного вище можна назвати засобами захисту екологічних прав дії уповноваженої особи, за допомогою яких вона може вимагати захисту своїх екологічних прав від неправомірних посягань інших осіб (позов, скарга, заява). Способами захисту екологічних прав визнаємо дії органів держави в межах їх компетенції, направлені на захист екологічних прав та інтересів громадян (визнання права на екологічну інформацію судом). І, в свою чергу, формами захисту можна назвати варіанти звернення громадян за захистом їх порушених прав, що обумовлені відмінностями в діяльності органів держави та інших органів, що наділені відповідною компетенцією. Тобто громадяни та інші особи наділені правом звертатися за захистом своїх порушених екологічних прав до правоохоронних органів, органів судової або адміністративної юрисдикції, які, в свою чергу, зобов'язані в межах своїх повноважень розглядати такі звернення і застосовувати відповідні способи захисту порушених прав.

Принцип поділу державної влади на три гілки, передбачений Конституцією України, наділив кожен гілку влади власною визначеною компетенцією у сфері вирішення суспільних справ, у тому числі у сфері охорони довкілля і забезпечення екологічної безпеки, що дало змогу громадянам реалізувати новими шляхами захист їхніх екологічних прав та інтересів [1, с. 91].

Законодавча влада в особі Верховної Ради України, правовий статус якої визначений Конституцією, забезпечує нормотворчу форму захисту екологічних прав громадян, розробляючи ефективні механізми їх реалізації. Український парламент у виданих ним законах забезпечує права і свободи людини і громадянина (зокрема і екологічні серед них), гарантії таких прав; екологічну безпеку; організацію і діяльність органів виконавчої влади та засоби парламентського контролю апарату. Уповноважений Верховної Ради України з прав людини наділений компетенцією контролю за додержанням конституційних прав і свобод людини (у тому числі і екологічних), що виражається у прийнятті ним звернень, поданих протягом року після виявлення порушення прав і свобод людини і громадянина [1, с. 91].

Окрім цього, захист екологічних прав громадян та інших осіб також здійснюється судами загальної юрисдикції відповідно до Основного закону [2]. Право на звернення до суду за захистом порушеного права закріплено Конституцією України, Законом України «Про охорону навколишнього природного середовища», а також іншими нормативно-правовими актами. Проте, на практиці виникає чимало проблем, що перешкоджають судовому захисту екологічних прав. Яскравим прикладом є ч. 3 ст. 50 Закону України «Про охорону навколишнього природного середовища», яка затверджує, що діяльність фізичних та юридичних осіб, що завдає шкоди навколишньому природному середовищу, може бути припинена за рішенням суду. Передумовою застосування цієї норми є тривале екологічне правопорушення, яке підлягає припиненню. Однак така норма є недосконалою, оскільки передбачає лише можливість припинення діяльності, результати якої вже настали і є очевидними. Припинення неправомірної діяльності не завжди може означати відновлення порушеного права – воно може бути складним, або ж взагалі неможливим. З цієї точки зору важливого значення набуває можливість припинення дій, які створюють загрозу такого правопорушення. Такими діями можуть бути недотримання екологічних нормативів, вимог та правил, що на даний момент не призвели до заподіяння шкоди, але вже створили загрозу її виникнення. За думкою К. Медведєва, більш досконалим варіантом можна назвати не відшкодування шкоди, а її попередження. Тому, на думку Т.В. Єрмолаєвої, влучно було б доповнити зазначену норму положенням про те, що судом також може бути припинена діяльність, яка створює загрозу порушення екологічних прав [12, с. 97].

Ще однією проблемою, яка впливає на якість судового захисту екологічних прав громадян можна визнати невміння останніми правильно формулювати позовні вимоги, що призводить до відмови у відкритті провадження у справі, або до винесення рішення на користь особи, що порушує права позивача.

Таким прикладом можна назвати рішення Корабельного районного суду м. Миколаєва від 18 травня 2009 р. у справі № 22ц-1822/09, яким було задоволено позов про зупинення будівництва багатоквартирного житлового будинку ко-теджного типу на суміжних земельних ділянках,

обґрунтоване тим, що будівництво житлового будинку здійснюється неправомірно, а саме з порушенням будівельних норм, санітарних правил, а також цільового призначення землі, яке, в свою чергу, може призвести до порушення права на безпечне для життя і здоров'я довкілля. Наведене рішення було оскарженим в апеляційному суді, який задовольнив апеляційну скаргу з тих підстав, передбачених ст. 16 ЦК України, згідно з якою кожна особа має право звернутися до суду за захистом свого особистого немайнового або майнового інтересу, обравши спосіб захисту цивільного права чи інтересу, у тому числі і припинення дії, яка порушує право, а на час апеляційного розгляду будівництво житлового будинку було вже завершено – отже відсутні дії, що можуть порушити права позивача за провадженням у місцевому суді [13].

Рішенням Орджонікідзевського районного суду міста Маріуполя Донецької області від 1 липня 2010 року у справі № 2-393/10 було відмовлено у задоволенні позову щодо захисту права на безпечне для життя і здоров'я довкілля шляхом заборони будівництва базової станції мобільного зв'язку. Ухвалюючи рішення, суд мотивував свою позицію тим, що на час подання позову ще не була збудована та введена в експлуатацію станція мобільного зв'язку, а позовні вимоги стосувалися діяльності об'єкту, що не існував на той момент [14].

Окрім судів загальної юрисдикції, чималу роль у механізмі захисту екологічних прав громадян відведено Конституційному Суду України, що перевіряє закони та інші правові акти на відповідність Конституції України.

У тих випадках, коли використані всі національні засоби правового захисту екологічних прав, кожна людина має право звернення за захистом своїх порушених прав до міжнародних судових установ чи органів міжнародних організацій, наділених відповідною компетенцією, членом яких є Україна. Так, рішенням Європейського Суду з прав людини у справі «Дубецька та інші проти України» було задоволено позов, що стосувався незабезпечення державою права користуватися житлом та права на приватне життя у зв'язку із спричиненням екологічної шкоди двома державними підприємствами

у присілку Вільщина с. Сілець Сокальського району Львівської області [15, с. 199].

Адміністративний порядок захисту наведених прав передбачає можливість звернення до органів виконавчої влади чи місцевого самоврядування із заявою про усунення неправомірних дій чи бездіяльності, які порушують екологічні права. Так, Закон України «Про звернення громадян» (1996 р.) визначив адміністративний порядок оскарження колегіальних і індивідуальних дій або рішень державних органів, органів місцевого самоврядування, установ, підприємств, організацій незалежно від форм власності, засобів масової інформації, посадових осіб, у результаті яких: порушено права і законні інтереси чи свободи громадян (групи громадян); створено перешкоди для здійснення громадянином його прав і законних інтересів чи свобод; незаконно покладено на громадянина якінебудь обов'язки або його незаконно притягнуто до відповідальності [16].

Висновки з даного дослідження і перспективи. За період існування незалежної України та розвитку галузі екологічного права фахівцями була розроблена фундаментальна нормативна база у сфері захисту довкілля та екологічних прав людини і громадянина, а науковцями було прикладено чимало зусиль для теоретичного опрацювання недоліків механізму реалізації громадянами та іншими особами їхніх екологічних прав, а також способів їх захисту. Та все ж таки система захисту екологічних прав сьогодні залишається недосконалою, існують неподолані прогалини та недостатність теоретичних розробок із наведених питань. Низька правосвідомість громадян, рівень психологічного усвідомлення необхідності дотримання екологічного законодавства, а також байдуже ставлення громадян до навколишнього природного середовища та природних ресурсів призводить до складностей реалізації екологічних прав та їх захисту. Проблеми захисту екологічних прав, а також виховання у суспільства поважливого ставлення до природних ресурсів та оточуючого природного середовища, дотримання принципів екологічного права та природокористування повинні стати пріоритетом та важливою передумовою подальшого розвитку екологічного права та правової системи в цілому.

Список літератури:

1. Краснова М.В. Правові аспекти захисту екологічних прав громадян. Вісник. Юридичні науки. Вип. 45-48. 2002.
2. Конституція України станом на 2018 р. URL: <http://zakon.rada.gov.ua/laws/show/254к/96-вр> (дата звернення: 18.11.2018 р.).
3. Закон України «Про охорону навколишнього природного середовища» станом на 2018 р. URL: <http://zakon.rada.gov.ua/laws/show/1264-12> (дата звернення: 18.11.2018 р.).
4. Ортинський В.Л. Основи держави і права України: підручник / В.Л. Ортинський [та ін.]. К., 2008. 583 с.
5. Медведєв К.В. Проблемні питання захисту екологічних прав громадян / Науковий вісник Чернівецького університету. Вип. 478. Правознавство. 2008. С. 81-87.
6. Л.А. Калишук. Щодо визначення понять «форми» та «способи» захисту екологічних прав громадян України. Актуальні проблеми держави і права : зб. наук. пр. / Нац. ун-т «Одеська юрид. акад.». О.: Юрид. літ., 2010. Вип. 56. С. 79-83. Бібліогр.: С. 357.
7. Черновський О.К., Гольонко Р.А., Черкашина М.К., Максикевич Ю.Г. Захист екологічних прав громадян. Науковий вісник Чернівецького університету: зб. наук. праць. Вип. 604. Правознавство. Чернівці: Чернівецький нац. ун-т, 2011. 128 с.
8. Гражданское право : учебник. Ч. 1 / под ред. А.П. Сергеева, Ю.К. Толстого. Изд. 2-е, перераб. и доп. М : Теис, 1996. С. 268-270.
9. Цивільне право України. Академічний курс : підручник. У 2 т. Т. 1. Загальна частина / за заг. ред. Я.М. Шевченко. Вид. 2-ге, допов. і переробл. К.: Ін Юре, 2006. С. 85.

10. Екологічне право України : підручник / Нац. юрид. акад. України ім. Ярослава Мудрого ; за ред.: А.П. Гетьмана, М.В. Шульги. Х.: Право, 2013. 382 с.
11. Шемшученко Ю.С. Екологічне право України Підручник: ТОВ «Видавництво «Юридична думка», 2005. 848 с.
12. Єрмолаєва Т.В. Проблеми доступу до правосуддя при захисті екологічних прав. Проблеми законності. Вип. 137. 2017.
13. Справа № 22ц-1822/09 П Архів Корабельного районного суду м. Миколаєва. URL: <http://kb.mk.court.gov.ua/sud1414/> (дата звернення: 18.11.2018 р.).
14. Справа № 2-393/10 Архів Орджонікідзевського районного суду міста Маріуполя Донецької області.
15. Іванець І.П. Концепція захисту екологічних прав через призму практики Європейського Суду з Прав Людини. Наше право. 2013. № 10. С. 195-200. URL: http://nbuv.gov.ua/j-pdf/Nashp_2013_10_34.pdf167.
16. Закон України «Про звернення громадян» станом на 2018 р. URL: <http://zakon2.rada.gov.ua/laws/show/393/96-вр> (дата звернення: 18.11.2018 р.).
17. Бредіхіна В.Л. Конституційні засади права громадян на безпечне навколишнє природне середовище : монографія / В.Л. Бредіхіна. Х.: Вид. СПД ФО Вапнярчук Н.М., 2008. 168 с.

Синенко П.А.

Национальный юридический университет имени Ярослава Мудрого

ЗАЩИТА ЭКОЛОГИЧЕСКИХ ПРАВ ГРАЖДАН

Аннотация

В статье анализируются современные проблемы механизма реализации и защиты экологических прав граждан, иностранцев и лиц без гражданства в контексте бережного отношения к окружающей природной среде и природным ресурсам. Определено понятие экологических прав и защиты экологических прав. Проанализирована судебная практика. Проведено разграничение понятий «формы», «способа» и «средства» защиты экологических прав. Автор статьи акцентирует внимание читателя на несовершенстве механизма защиты экологических прав, а также его недостаточного теоретического обоснования и нормативного регулирования.

Ключевые слова: экологические права, защита экологических прав, способы защиты экологических прав, средства защиты экологических прав, формы защиты экологических прав.

Sinenko P.O.

Yaroslav Mudryi National Law University

PROTECTION OF ENVIRONMENTAL RIGHTS OF CITIZENS

Summary

The article analyzes the current problems of the mechanism of implementation and protection of the environmental rights of citizens, foreigners and stateless persons in the context of a thriving attitude to the natural environment and natural resources. The article defines concept of environmental rights and protection of ecological rights and analyzes Judicial practice. A distinction is made between the concepts of "form", and "means" of protecting environmental rights. The author focuses on the reader's attention to the imperfection of the mechanism of protection of environmental rights, as well as to insufficient theoretical substantiation and regulation.

Keywords: environmental rights, protection of environmental rights, ecological rights, means of protecting environmental rights, forms of protection of environmental rights.

УДК 343.9.018.3

ЧИННИКИ, ЩО ВПЛИВАЮТЬ НА ЗЛОЧИННІСТЬ НЕПОВНОЛІТНІХ

Ткачова О.В., Вітліна М.О.

Національний юридичний університет імені Ярослава Мудрого

В статті розглянуто зміст злочинності неповнолітніх. Проаналізовано динаміку злочинності неповнолітніх в Україні за останні роки. Сформовано мотиви, що призводять до вчинення злочинів неповнолітніми. Проведений аналіз найбільш впливових чинників на злочинність неповнолітніх осіб. Досліджено чому ці чинники мають такий вплив на вчинення злочинів неповнолітніми.

Ключові слова: злочинність неповнолітніх, мотив, причини, соціальні чинники, психологічні чинники, біологічні чинники, детермінація, підлітковий вік, сім'я, засоби масової інформації.

Постановка проблеми. Злочинність є однією із головних проблем суспільства, що продовжує існувати та набувати неабиякого поширення. Невід'ємною складовою загальної злочинності є злочинність неповнолітніх. Рівень злочинності неповнолітніх взаємозалежний з рівнем рецидивної злочинності. Результати досліджень підтверджують цей факт, адже більше половини професійних злочинців свій перший злочин вчинили у віці 14-16 років, трохи менше у віці 17-18 років. Статистика сьогодення свідчить про те, що злочинність неповнолітніх знижується. Наприклад в 2005 році кількість злочинів скоєних неповнолітніми становила 26470, в 2015 році – 7171 злочин, а в 2017 році – 6408 злочинів. Задля подальшого зниження цих показників необхідно визначити які саме чинники впливають на скоєння злочинів особами у віці від 14 до 18 років.

Аналіз останніх досліджень і публікацій.

Дослідження злочинності неповнолітніх розпочалося ще в радянський період і досі триває. Це питання вивчалось в працях учених-кримінологів Ю.А. Абросимової, Г.А. Аванесова, Ю.М. Антонян, В.С. Батиргарєєвої, Ю.В. Бауліна, В.І. Борисова, О.І. Бугера, О.В. Гальцової, В.В. Голіни, Б.М. Головкина, Н.М. Градецької, І.М. Даньшина, О.М. Джужи, А.І. Долгової, В.М. Дрьоміна, В.П. Ємельянова, А.Є. Жалінського, А.П. Закалюка, А.Ф. Зелінського, К.Є. Ігошева, О.М. Костенко, В.М. Кудрявцева, Н.Ф. Кузнецової, В.В. Лунєва, Г.М. Міньковського, Г.Г. Мошака, О.Б. Сахарова, О.С. Стеблинської, В.Я. Тація, А.П. Тузова, В.О. Тулякова, В.І. Шакуна, О.М. Яковлева, Н.В. Яницької, А.О. Ярового, С.В. Якимова. Аналіз сучасного стану дослідження злочинності неповнолітніх в Україні та в деяких європейських державах відображені у працях І.І. Андріїва, М.А. Білоконь, О.М. Ведерникової, С.Ф. Денисова, Г.В. Дідківської, Т.С. Жукової, В.М. Кігаса, Е.Б. Мельникової та ін. Проте отримані у наукових дослідженнях дані потребують доповнення та актуалізації.

Виділення не вирішених раніше частин загальної проблеми. У даній статті запропонований аналіз сучасних чинників, що впливають на злочинність неповнолітніх в Україні, який може бути використаний для подальших кримінологічних досліджень, а також для реалізації кримінологічного забезпечення протидії злочинності неповнолітніх в Україні.

Мета дослідження. Головною метою цієї роботи є з'ясувати чому високий рівень злочиннос-

ті серед неповнолітніх, а це в свою чергу стане основою для розробки профілактичних заходів протидії такої злочинності.

Виклад основного матеріалу. Злочинність неповнолітніх кримінологи виокремлюють у самостійний об'єкт досліджень, через особливості їх фізичного, психічного, морального, розумового розвитку, а також їх незрілість. Тому вони є більш уразливими в порівнянні з дорослими. У юридичній літературі поняття злочинності неповнолітніх пов'язують з віком суб'єкта злочину. Так, злочинність неповнолітніх у кримінології є негативним явищем, що проявляється у сукупності злочинів, вчинених особами у віці від 14 до 18 років. Відповідно до п. 12 ч. 1 ст. 3 КПК України неповнолітня особа – це малолітня особа, а також дитина у віці від чотирнадцяти до вісімнадцяти років

З психологічної точки зору, коли говорять про злочинність неповнолітніх, то насамперед на увазі мають злочинну поведінку членів суспільства, які перебувають на стадії формування особистості, життєвої позиції, переходу від життя під опікою сім'ї і школи до самостійного життя, усвідомлення загальноприйнятих у суспільстві соціальних цінностей і, крім того, виконання своїх особистих функцій в ньому. Не сформованість емоціональної сфери і морально-психологічних настанов на різноманітні життєві ситуації обумовлює особливу вразливість неповнолітніх щодо негативного впливу на їх поведінку і неадекватну реакцію на проблемні ситуації [3].

Кримінологічна детермінація злочинності неповнолітніх схожа за своєю структурою зі злочинністю дорослих осіб. Це ті самі кризові явища і процеси, що існують у нашому суспільстві на макро- і мікрорівні. Але мають свою специфіку у зв'язку з неповноліттям правопорушників. Чинниками, які обумовлюють злочини неповнолітніх, традиційно вважаються: негативний вплив у сім'ї; недоліки у шкільному вихованні; незаінтересованість суспільно корисною працею; негативний вплив мікросередовища; вади у діяльності правоохоронних органів щодо профілактики злочинів неповнолітніх та інші [1].

Причини вчинення злочинів неповнолітніми особами визначає об'єктивні фактори особистого життя (життєві негаразди, невдачі, що негативно впливають на психологію дитини, вплив моральних та етичних переконань, деякі особисті якості характеру, психіки та відхилення від нормально-го фізіологічного розвитку тощо).

Характеризуючи причини вчинення злочинів неповнолітніми особами, необхідно звернути увагу на формування мотиву злочинної поведінки. Цей процес є досить складним, якщо враховувати ті чинники, які сприяють формуванню у неповнолітніх такої поведінки.

Мотиви підліткових злочинів у більшості випадків відрізняються своєю інфантильністю, а структура їх кримінальної поведінки – недуманістю. Спонування, пов'язані з хибним розумінням товариства, особистісної самореалізації, панування престижноспоживчих інтересів, прагнення до самоствердження в референтно-асоціальній групі, підпорядкованість груповому тиску, демонстративний протест виступають головними мотивами злочинності неповнолітніх [2].

Проте, з віком мотивація вчинення злочинів неповнолітніми стає більш схожою з мотивацією дорослих злочинців, що призводить до вчинення більш істотних злочинів. Крадіжки, грабежі, розбої, вбивства і зґвалтування відбуваються вже не в силу інфантильності, а в силу глибокої кримінальної зараженості неповнолітніх злочинців.

Поряд із загальними детермінантами злочинності неповнолітніх є ще й специфічні, які відрізняють злочинність неповнолітніх від інших груп злочинців. До них відносяться соціальні фактори, елементи соціального середовища, дія яких, з урахуванням впливів біологічних і психологічних чинників, призводить до формування криміногенної спрямованості особи всіх неповнолітніх злочинців. Загальні детермінанти злочинності та видові фактори злочинності неповнолітніх перетворюються у криміногенні обставини на індивідуальному рівні [4].

Кожний конкретний злочин зумовлений не однією причиною, а сукупністю детермінант (чинників), які діяли у різний час та в різних умовах. Ці чинники можна класифікувати та виокремити основні.

В науковій літературі їх прийнято поділяти на три групи: 1) соціальні (зумовлені структурою суспільства і культурою); 2) психологічні (вказують на вплив міжособистісних взаємовідносин і особливості характеру певної людини); 3) біологічні (спричинені впливом органічних і фізичних особливостей організму людини).

До соціальних чинників злочинності належать: низький суспільно-економічний статус родин неповнолітніх; поширення культури насильства, що активно насаджується суспільством; вживання підлітками алкоголю і наркотиків; негативний вплив на них однолітків; тяжка психологічна атмосфера в сім'ї та інші [9].

В умовах глибокої соціально-економічної кризи загальноосвітні школи і профтехучилища далекі від того, що від них вимагається. Частина вчителів має низький рівень культури і професійної підготовки, не користується авторитетом в учнів. Кращі вчителі переходять до елітних шкіл – ліцеїв, гімназій тощо. Все це відчужує дітей від школи, вони втрачають до неї інтерес. Кумирами у підлітковому середовищі стають удачливі бізнесмени, незважаючи на те, якою ціною вони розбагатіли, й валютні повії. У скрутному становищі опинилася система професійно-технічної освіти. Значна кількість профтехучилищ ліквідована або не забезпечена на-

лежним фінансуванням. Саме в них перебувають десятки тисяч дітей з неблагополучних сімей, які потребують підвищеної уваги. Дозвілля та спорт все більше втрачають для них виховне значення, оскільки комерціалізуються [7].

Не маючи можливості законним шляхом задовольняти свої потреби, багато підлітків починають заробляти гроші та добувати необхідні речі і продукти в міру своїх сил і можливостей, найчастіше шляхом учинення злочину. Саме тому неповнолітні активно беруть участь у крадіжках, грабежах, розбоях, вимаганнях та ін. Щорічно багатьом випускникам середніх шкіл і профтехучилищ не вдається працевлаштуватись впродовж року. Не можуть знайти постійної роботи і «відсіяні» зі шкіл. Як наслідок, близько половини неповнолітніх злочинців ніде не вчилися й не працювали. А щодо працюючих неповнолітніх, то говорити про виховний вплив на них з боку трудових колективів сьогодні взагалі не доводиться. Для підприємств, які перебувають у скрутному економічному становищі, головне завдання – вижити будь-якими засобами. На жаль, неповнолітніх робітників звільняють першочергово.

Підліткам властиве підвищене прагнення до спілкування, що полегшує їх соціалізацію. Знайшовши референтну групу, підліток дуже дорожить своєю становищем у ній. Однак частіш за все, він не може критично осмислити ситуацію. Груба сила, цинізм, нахабність, знущання над слабшими, які пропонує йому така група, сприймаються як еталон поведінки. Авторитетами нерідко є особи з солідним кримінальним досвідом. І тут роль дорослих у втягненні підлітків до злочинної діяльності прослідковується досить чітко [5].

Непрофесійність правоохоронних органів та байдужість громадськості є ще одним соціальним чинником злочинності серед неповнолітніх. Адже небажання працівників проявляти активність у виявленні підлітків, яких потрібно ставити на облік та проводити з ними індивідуальну профілактичну роботу призводить до високого рівня латентних злочинів скоєних неповнолітніми. Що ж до служби в справах неповнолітніх, то вона сьогодні не в змозі дієво займатися профілактикою злочинів: бракує кадрів і фінансування. До мінімуму зведено правове виховання підростаючого покоління. Все це призводить до того, що неповнолітні правопорушники стають більш впевненими у своїй безкарності, а це сприяє їх подальшій криміналізації [6].

До психологічних чинників, що провокують збільшення злочинності неповнолітніх, слід віднести, сім'ю. Загострення проблем сімейного неблагополуччя на загальному тлі убогості і постійної потреби, моральна і соціальна деградація, яка відбувається в сім'ях, розлучення батьків призводять до вкрай негативних наслідків.

Дослідження показують, що частіше неповнолітні злочинці мали неблагонадійну сім'ю. Це прояви неповаги батьків до дітей, жорстокість стосовно них, демонстративна байдужість, пияцтво. Неблагонадійною може бути сім'я не тільки малозабезпечена, а й з високим рівнем достатку. Що ж до статистики, то на сьогодні у середньому 32 дитини на день (на рік близько 12 тис.) стають сиротами при живих батьках. Загалом, в Україні родинної опіки не мають 2,5 мільйона дітей.

Близько 40% неповнолітніх злочинців походять з неповних сімей, 5% – взагалі не знали батьків. Крім того, кількість сімей, що розпадаються, постійно зростає. Це призводить до того, що діти почувають себе у своїй сім'ї непотрібними, чужими, починають шукати контактів поза родиною і, на противагу їй, перекладає негативний досвід і накопичену озлобленість на оточуючих [8].

Також неповнолітні переймають звички та модель своєї майбутньої поведінки від батьків у побутових ситуаціях, в яких вони перебувають. За часту в цих сім'ях батьки можуть зловживати алкоголем, наркотиками, займатися проституцією. В таких родинах відсутні будь-які моральні цінності та культурні устої. Психічні розлади дітей багато в чому є результатом і спадщиною відповідної поведінки та життя їхніх батьків – алкоголіків, наркоманів. Деякі сполучення психічних розладів і соціально-психологічної деформації особистості багато в чому пояснюються тим, що причини патологічного розвитку особистості неповнолітніх криються в асоціальності та аморальності батьків [9].

Підлітковий вік відрізняється підвищеною чутливістю до зовнішніх та внутрішніх чинників, оскільки в цей час радикально змінюється соціальний статус індивіда. Особи у підлітковому віці більш піддатливі впливу середовища. Кожний окремий прояв деліктної поведінки зумовлений складною взаємодією вікових, індивідуально-типологічних, індивідуально-психологічних та соціально-психологічних детермінант.

Вплив засобів масової інформації (далі – ЗМІ) на неповнолітніх має вагомий значення, адже ЗМІ і телебачення стали невід'ємною частиною культури сучасного суспільства. Саме ЗМІ здійснюють своєрідний інформаційний фон, на основі якого людина, зокрема молода, формує певний світогляд щодо способу і стилю життя, моделей поведінки. В цьому розумінні ЗМІ мають в своєму розпорядженні невичерпні можливості позитивного впливу на свідомість людей, формування у них, особливо у неповнолітніх і молоді, високих моральних якостей, громадської активності, зразків правомірної поведінки, нетерпимості до порушень закону тощо. Проте ЗМІ не виконують у повному обсязі ці завдання, так як випадки негативного впливу телебачення на поведінку неповнолітніх прослідковується

ся все частіше. Пропагуються стандарти поведінки телегероїв, що несумісні з ціннісними орієнтаціями суспільства і пов'язані з демонстрацією культури сили, жорстокості тощо [6].

Щодо біологічних чинників, то до них слід віднести відставання у розвитку, що може привести до нейрофізіологічного розладу і, як правило, до протиправної поведінки; генетична спадковість, хромосомні порушення; негативні фактори внутрішньоутробного розвитку плода: паління, уживання майбутньою матір'ю алкоголю, наркотиків, медичних препаратів, а також фактори, які провокують уроджену патологію; особливості оточуючого біологічного середовища (радіаційне та інше природне або техногенне забруднення); перенесені набуті (фізичні та психічні) захворювання та травми; шкідливі звички та інші негативні практики: вживання алкоголю, наркотичних та токсичних речовин, перенапруга, стреси, неправильне харчування тощо [7].

Висновки та пропозиції. Злочинність серед неповнолітніх в останні роки проявляє тенденцію до зниження, продовжуючи залишатись небезпечним явищем. До детермінант, які сприяють злочинності неповнолітніх відносяться недоліки сімейного та шкільного виховання, негативний вплив з боку мікро- та макросередовища тощо. Виявлення та дослідження чинників, що обумовлюють злочинність неповнолітніх, має важливе значення для законотворчої та правозастосовної діяльності. Проаналізувавши соціальні, психологічні та біологічні чинники, що детермінують формування особистості неповнолітнього злочинця можна конкретизувати особливості об'єктів індивідуальної і групової профілактики злочинів скоєних неповнолітніми, яким слід приділяти увагу.

Задля запобігання злочинності необхідно налагоджувати навчальний процес молоді. Так, як ЗМІ має вагомий вплив на поведінку неповнолітніх, то за їх допомоги можна проводити пропаганду здорового способу життя, поваги загальнолюдських цінностей, а також підвищення рівня правової культури. Переорієнтація ЗМІ, і в першу чергу телебачення, повинна бути направлена на пропагування кращих зразків національно-культурного і мистецького здобутку, а не з акцентування на продукції, що містить елементи агресії та насильства, як це є зараз.

Список літератури:

1. Джужа О.М. Кримінологія: Підручник для студентів вищих навч. закладів / Кондратьєв Я.Ю., Кулик О.Г., Михайленко П.П. та ін.; за заг. ред. О.М. Джужа. – К.: Юрінком Інтер, 2002. – 416 с.
2. Еникеев М.И. Юридическая психология. С основами общей и социальной психологии: учебник для вузов / М.И. Еникеев. – М.: Норма, 2005. – 640 с.
3. Кальман О.Г. Проблеми протидії злочинності: підруч. / Козьяков І.М., Куц В.М. та ін.; за ред. проф. О.Г. Кальмана. – Х.: Вид-во ТОВ фірма «Новасофт», 2010. – 352 с.
4. Литвинова О.М. Кримінологія: питання та відповіді / Кол. авторів: Авдеев О.О., Васильєв А.А. та ін.; за заг. ред. О.М. Литвинова. – Х.: Золота миля, 2015. – 324 с.
5. Дворкова А.В. Соціальні фактори формування злочинної поведінки неповнолітніх жіночої статі / Часопис Київського університету права, 2010.
6. Джужа О.М. Кримінологія: навчальний посібник / Джужа О.М., Іванов Ю.Ф. // Київ. Нац. ун-т. внутр. справ. – К.: Паливода А.В., 2008. – 288 с.
7. Корнієнко М.В. Причини та умови поширення злочинності неповнолітніх на сучасному етапі розвитку нашої держави / Часопис Київського університету права, 2011.
8. Яковенко С.І. Злочинність неповнолітніх: причини, наслідки та шляхи запобігання: Навчальний посібник / Максимова Н.Ю., Мороз А.Л., Мороз І.Л.: за ред. С.І. Яковенка. – К.: КЮІ КНУВС, 2005. – 200 с.
9. Гальцова О.В. Чинники, що зумовлюють злочинність неповнолітніх / Сучасна кримінологія: досягнення, проблеми та перспективи: за редакцією Тація В.Я., Головкина Б.М. – 2016.

Ткачова Е.В., Витлина М.А.

Национальный юридический университет имени Ярослава Мудрого

ФАКТОРЫ, ВЛИЯЮЩИЕ НА ПРЕСТУПНОСТЬ НЕСОВЕРШЕННОЛЕТНИХ

Аннотация

В статье рассмотрено преступность среди несовершеннолетних. Проанализирована динамика преступности несовершеннолетних в Украине за последние годы. Сформированы мотивы, приводящие к совершению преступлений несовершеннолетними. Проведен анализ наиболее влиятельных факторов на преступность несовершеннолетних. Исследовано почему эти факторы имеют такое влияние на совершение преступлений несовершеннолетними.

Ключевые слова: преступность несовершеннолетних, мотив, причины, социальные факторы, психологические факторы, биологические факторы, детерминация, подростковый возраст, семья, средства массовой информации.

Tkachova A.V., Vitlina M.A.

Yaroslav Mudryi National Law University

FACTORS AFFECTING THE CRIMINALITY OF SMOKERS

Summary

The article deals with juvenile delinquency. Analyzed the dynamics of juvenile delinquency in Ukraine in recent years. Formed motives leading to the commission of crimes by minors. The analysis of the most influential factors on juvenile delinquency. It has been investigated why these factors have such an effect on the commission of crimes by minors.

Keywords: juvenile delinquency, motive, causes, social factors, psychological factors, biological factors, determination, adolescent age, family, media.

УДК 343.9

КРИМІНОЛОГІЧНИЙ АНАЛІЗ БЕЗДОМНОСТІ ЯК ФОНОВОГО ЯВИЩА

Тобота Ю.С.

Національний юридичний університет імені Ярослава Мудрого

У науковій статті проводиться аналіз бездомності як фонового явища, досліджуються причини та умови виникнення, соціальний вплив на суспільство. Виокремлено бездомність як одну з детермінант злочинності та охарактеризовано віктимність безхатченків. Проведено порівняння сучасного законодавчого регулювання цього явища в Україні з теорією аномії, що вказує на відсутність відповідного нормативного регулювання як на одну з причин злочинності. Запропоновано можливі шляхи запобігання та протидії цьому явищу.

Ключові слова: бездомність, маргіналізація, детермінація, фонове явище, десоціалізація, віктимність, аномія.

Постановка проблеми. Сучасна державна система соціального захисту суспільства є негнучкою для своєчасного і адекватного реагування на існуючі негативні соціальні прояви. Закриваючи очі на політичні аспекти бездіяльності у сфері соціального захисту, не варто ігнорувати дисфункцію численних соціальних інститутів, що призводить до занедбаності у громадській, правовій, економічній, освітній діяльності такого напрямку, як захист прав безпритульних. Особливої уваги дана категорія осіб набуває при дослідженні її як фонового явища у кримінології. Під впливом сукупності негативних суспільних факторів безпритульні одночасно постають і як потенційні злочинці, так і як жертви. Двоїстий характер цієї проблеми викликає необхідність кримінологічного аналізу безпритульності для вироблення заходів попередження, запобігання та ефективної боротьби з нею.

Аналіз останніх досліджень та публікацій. Сьогодні злочинність та віктимність осіб без визначеного місця проживання складає собою малодосліджену проблему, яка торкається та зачіпає різні сфери суспільного життя. Велика увага приділялася дослідженням проблем «фонових явищ» злочинності до яких входить і безпритульність багатьма науковцями, серед яких О.М. Джужа, Ю.М. Антонян, Т.С. Барило, О.Д. Назаренко, І.М. Даншин та інші. Різні аспекти безпритульності, в тому числі і неповнолітніх отримали свій прояв у наукових працях таких знайомих вчених як: О.Ю. Шостко, Б.М. Головкін, О.М. Бандурка, А.І. Долгова, О.М. Костенко, В.І. Шахун та ін. Однак, варто зазначити, що в більшості робіт вказана проблематика досліджувалася в загальному плані і не отримала комплексного характеру.

Виділення не вирішених раніше частин загальної проблеми. Дослідження бездомності не може бути повним та якісним без надання характеристики її взаємозв'язку з різними негативними соціальними явищами чи соціальними відхиленнями. В кримінологічній науці вивчення даного явища сформовано через призму антисоціальної девіантної поведінки людей, що слугує фундаментом для вчинення злочинів і є безумовним порушенням загальноприйнятих моральних норм і правил у суспільстві. Досить частим у наукових текстах є ігнорування дослідження підвищеної соціальної незахищеності безпритульних та кримінологічного аналізу віктимності такої категорії осіб.

Мета статті. Цілком зрозуміло, що таке фонове явище як бездомність є проблемою, що стосується як і окремого індивіда, сім'ї, територіальної громади, окремого населеного пункту, регіону, держави так і світу загалом. Тому мета цієї роботи дослідити причини виникнення безпритульності, проаналізувати фактори впливу на поширення цього явища, виділити дуалістичний характер цього кримінологічного явища, щоб визначити подальший напрям боротьби та запобігання безпритульності.

Виклад основного матеріалу. На сучасному етапі Україна не може похизуватися кардинальними позитивними змінами показників злочинності. Попри зусилля уряду, правоохоронних органів, органів місцевого самоврядування, громадськості криміногенна ситуація в державі залишається вкрай небезпечною. Кількість кримінальних правопорушень постійно зростає. Значно збільшилася кількість крадіжок, грабежів, розбоїв, насильницьких посягань, злочинів проти основ національної безпеки та військових злочинів. У країні поширюється незаконний обіг зброї та вибухових речовин, не винятковою стала практика їх протиправного використання.

Такий стан криміногенної обстановки небезпечний не лише своїми актуальними загрозами, а й віддаленими наслідками, які поширюються на майбутні покоління, виражаються в широкому спектрі пов'язаних зі злочинністю фонових явищ. Останні є формами масової асоціальної поведінки (наркотизація, алкоголізація, нелегальна міграція, проституція, безпритульність тощо), причиною якої постає десоціалізація особистостей, тобто відчуження особистості від основної маси людей, входження її в асоціальні чи антисоціальні неформальні групи [6]. Поширення подібних явищ в перспективі закладає фундамент, буде контури майбутньої злочинності, визначає її ресурс і людський «резерв». Не останнє місце серед фонових явищ посідає наявність великої кількості безпритульних. Хоча точної статистики про чисельність такої категорії осіб немає, але фактом залишається те, що вулиці великих міст та віддалених районних центрів насичені так званими «десоціалізованими особистостями», яких в науці кримінології часто іменують маргіналами, а в народі – безпритульними, бродягами.

Проблема бездомності, на мою думку, є не лише соціально-виховною, моральною, а й безпосередньо кримінологічною, гострота якої демонструє рівень кризи сучасного суспільства

та вимагає застосування належних заходів запобігання з боку держави та громадськості.

Розглядаючи явище бездомності через призму кримінології можна стверджувати, що воно одночасно є і фактором злочинності і її лакмусовим папірцем, що вказує на дійсний стан суспільства та дає змогу визначити кризові тенденції.

Як і будь-яке явище, бездомність має причини та умови, що певним чином взаємодіючи зумовлюють її виникнення, розвиток, зміну чи припинення.

На макrorівні ними є політичний, економічний, культурний розвиток суспільства, тощо [4]. Формальними виявами цих детермінант постають: безробіття, зростання цін на продукти першої необхідності, погіршення матеріального благополуччя значної частини населення, втрата "поняття" про сім'ю як про соціальний інститут, зниження відповідальності батьків за виховання дітей, збільшення незайнятих дітей та підлітків, недостатність роботи з організації дозвілля за місцем проживання, воєнні конфлікти, міграційні процеси. Чинники мікрорівня мають індивідуальний характер та діють безпосередньо на конкретну особистість, а не на суспільство взагалі. Наприклад насильство в сім'ї, втрата житла внаслідок шахрайства чи інших протиправних дій.

Як і кожному фоновому явищу, бездомності властиві певні ознаки: проживання в місцях, не призначених для людського житла, повне припинення будь-якого зв'язку з родиною, добування засобів до життя протизаконними способами, відмова від зміни свого становища.

Процеси десоціалізації створюють умови, за яких на громадян діють фактори криміналізації особистості. Вплив цих чинників проявляється через залучення до алкоголізації, наркотизації, жебракування, формування неформальних груп чи ієрархічних об'єднань, тощо. Так як безхатченки не мають постійного місця проживання, джерела доходів, щоб забезпечити себе банально необхідним (їжа, сон, тепло...), вони знаходять «легкі» способи збагачення та стають на злочинний шлях. Найчастіше – це дрібні крадіжки, рідше – грабежі і розбійні напади; часто вони порушують громадський порядок, хуліганять, у місцях їх зборищ "процвітає" пияцтво, брудна лайка, їх зовнішній вигляд викликає відразу. Серед бродяг є багато хворих на венеричні хвороби, чимало серед них і злочинців, які перебувають у розшуку. Частою причиною злочинної поведінки бродяг є кримінальне минуле.

Небезпечними є і певні форми самоорганізації даної категорії населення, які можуть коливатися від раптової взаємодії до стійкої, стихійної ієрархії під контролем впливових лідерів. Члени таких колективів значно легше піддаються впливу та часто є залежними від думок своїх наставників.

Допустимо чи навіть звичною для бродяг є девіантна поведінка. Така поведінка характеризується відхиленням від прийнятих у суспільстві ціннісно-моральних норм, орієнтирів. До речі, французьким соціологом і філософом Давидом Еміль Дюркгеймом було запропоновано теорію аномії, яка вказує, що причиною девіацій є буквально, "відсутність регуляції", "безнормність", а наслідком є дезорганізація суспільства, коли цінності, норми, соціальні зв'язки або відсутні, або

стають хиткими і суперечливими [7]. Опіраючись на такі твердження, можна провести паралель з українським законодавством. Спеціальним нормативно-правовим актом, що регулює питання безпритульності в Україні є Закон України «Про основи соціального захисту бездомних осіб і безпритульних дітей» [5]. Аналізуючи сучасне національне законодавство, спостерігається відсутність чіткого регулювання відповідальності за порушення у сфері соціального захисту. Виникає риторичне питання: «Чи підтверджує сучасний стан бездомності в Україні теорію аномії?»

Проблема бездомності тісно пов'язана з жебрацтвом, яке не випадково має зв'язок зі злочинністю. Хоча жебрацтво в Україні не криміналізоване, та до відповідальності притягуються тільки ті, хто примушує інших займатися такою діяльністю, але ж це формує підґрунтя для процвітанню неофіційного виду «бізнесу», для поширення рабства та використання дитячої праці, для незаконної міграції з метою отримання більшого прибутку. Окрім цього діти не завжди можуть зізнатися, що їх змушують жебракувати, особливо, якщо це немовлята. Характерний спосіб існування жебраків формує споживацьке ставлення до будь-кого, хто може щось дати, при цьому їм не властива щира вдячність, хоча часто її вдають, вони не мають докорів сумління через те, що вони жебракують, вдаються до крадіжок, вчиняють інші протиправні дії.

Аналізуючи ряд наведених тверджень, можна зробити висновок про реальну суспільну-небезпечність безпритульних та їх угруповань.

Але при дослідженні проблеми бездомності як фоновому явищу на науці кримінології, недоречно виключати питання віктимності безхатченків.

Одним з перших сформулював поняття віктимності Л.В. Франк та визначив, що її слід розуміти як підвищену здатність людини в силу ряду його духовних і фізичних якостей при визначених об'єктивних обставинах ставати "мішенню «для злочинних посягань» [2]. Тобто, це поняття розглядається як комплексне, системне визначення феномена кримінальної віктимності як соціального і біологічного (психічного і морального) відхилення від норм безпечної поведінки, що обумовлює здатність особи ставати жертвою злочину.

Загальновідомо, що життя і здоров'я людей, які живуть на вулиці, постійно перебувають під загрозою. Психологічна схильність стати жертвою припускає наявність таких особистісних рис, як надмірна довірливість, необачність, підвищена запальність і дратівливість, агресивність, а в поведінці – схильність до авантюризмів і нестриманим вчинкам. Безпритульні ж апріорі володіючи такою схильністю ще й ведуть певний спосіб життя, що характеризується соціальною безвідповідальністю та маргінальністю, що беззаперечно створює для них небезпеку.

Віктимність даної категорії осіб полягає в тому, що зазвичай зі злочинців вони перетворюються у жертв злочину, внаслідок яскраво виявлених особистих негативних якостей [1]. Це виявляється в їх довірливості, нестриманості, тощо. Зазначених осіб використовують для досягнення злочинної мети як осіб із сумнівною репутацією чи злочинним минулим. Бродяги та жебраки

стають потенційними потерпілими за причини невизначеного майбутнього, втрати позитивних соціальних зв'язків та зловживання алкоголем, наркотиками, азартними іграми тощо. Такі особи дезадаптовані до умов організації суспільного життя, нерідко мають особисті відносини із потенційними злочинцями, частіше від інших потрапляють у небезпечні ситуації, не дбають про власну безпеку. При такому незмінному способі життя ризик стати жертвою злочину від випадку до випадку постійно зростає, а віктимна поведінка набуває особливої стійкості та перетворюється у перманенту, тобто постійну.

Висновки і пропозиції. Парадокс бездомності у кримінологічному аспекті виявляється в очевидній віктимності та потенційній злочинності безхатченків. Спосіб життя, психологічні характеристики, втрата соціальних зв'язків, наявність негативних схильностей формують таку категорію осіб, що одночасно проявляють себе і в ролі жертв так і в ролі правопорушників. Їхня дезадаптація впливає на стільки, що інколи неможливо точно визначити причини і умови, які виступили рушійною силою як на індивідуальному так і на груповому рівні. Але це є ще додатковим фактором, що вказує на необхідність вирішення цієї проблеми. Тому я вважаю за необхідне розробити положення і практичні рекомендації щодо сутності та протидії безпритульності. Важливим, з моєї точки зору, є формування ком-

плексної інформаційної двохсторонньої моделі безпритульності на підставі аналізу її кількісних, якісних показників, даних про особистісні риси безпритульних. Посилення участі громадськості в протидії бродяжництву та безпритульності, закріплене у відповідних профілактичних програмах і планах буде одним з головних елементів протидії і запобігання.

Включення в шкільні програми курсів з навчання навичкам здорового і безпечного життя, самооборони, розроблення загальнодержавних програм навчання батьків спілкування з дітьми – підвищить обізнаність про негативні наслідки, рівень соціальної культури та поваги до традицій. Безперечно, що основні задачі для вирішення цієї проблеми стоять перед державою – утворення сучасних соціальних служб з децентралізованим базисом, що відповідали б європейським рівням, підвищення відповідальності представників органів влади, посилення державного контролю з використанням відповідних санкцій у випадку порушення норм [3].

Підсумовуючи, зазначу, що хоча й існує багато факторів, які детермінують безпритульність як фонове для злочинності явище, не слід забувати, що першопричинами цієї проблеми може стати кожен з нас, наш рівень моральності та духовного розвитку, усвідомленість загальноприйнятих норм моралі, керуючі ціннісні орієнтири та бажання.

Список літератури:

1. Голіна В.В. Соціальні та психологічні чинники кримінологічної віктимізації в Україні / В.В. Голіна // Вісник Академії правових наук України. – 2007. – № 3(50). – С. 185-187.
2. Давиденко В.Л. Фактори, що впливають на віктимність та віктимізацію / В.Л. Давиденко // Порівняльно-аналітичне право. – 2015. – № 4. – С. 313-316.
3. Дубович О.В. Особливості запобігання злочинності осіб без визначеного місця проживання / О.В. Дубович // Юридична Україна. – 2014. – № 6. – С. 85-91.
4. Єрмакова К.С. Безпритульність неповнолітніх як фонове явище злочинності: причини виникнення // Фонові для злочинності явища: запобігання та протидія : збірник тез доповідей Всеукраїнської науково-практичної конференції – 2018. – С. 43-45.
5. Про основи соціального захисту бездомних осіб і безпритульних дітей [Електронний ресурс] : Закон України № 2623-IV від 02.06.2005 р. (із змінами). – Режим доступу: <http://zakon1.rada.gov.ua/laws/show/2623-15>.
6. Світлична Ю.О. Фонові для злочинності явища як індикатор криміногенної обстановки у регіоні / Ю.О. Світлична // Фонові для злочинності явища: запобігання та протидія : збірник тез доповідей Всеукраїнської науково-практичної конференції. – 2018. – С. 7.
7. Шайгородський Ю.Ж. Аномія як суспільний і особистісний феномен / Ю.Ж. Шайгородський // Наукові записки Інституту політичних і етнонаціональних досліджень НАН України. – 2011. – № 4(54). – С. 19-29.

Тобота Ю.С.

Национальный юридический университет имени Ярослава Мудрого

КРИМИНОЛОГИЧЕСКИЙ АНАЛИЗ БЕЗДОМНОСТИ КАК ФОНОВОГО ЯВЛЕНИЯ

Аннотация

В научной статье проводится анализ бездомности как фонового явления, исследуются причины и условия возникновения, социальное влияние на общество. Выделено бездомность как одну из детерминант преступности и охарактеризовано виктимность бездомных. Проведено сравнение современного законодательного регулирования этого явления в Украине с теорией аномии, что указывает на отсутствие соответствующего нормативного регулирования как на одну из причин преступности. Предложены возможные пути предотвращения и противодействия этому явлению.

Ключевые слова: бездомность, маргинализация, детерминация, фоновое явление, десоциализация, виктимность, аномия.

Tobota Y.S.

National Law University of Yaroslav Mudriy

CRIMINOLOGICAL ANALYSIS OF HOMELESSNESS AS A BACKGROUND PHENOMENON

Summary

Homelessness is analyzed as a background phenomenon, causes and circumstances of the appearance of homelessness and social influence of it on society are researched. Homelessness is determined as a determinant of crime and victimization of homeless is designated. Modern legislative regulation of this phenomenon in Ukraine and the theory of anomie are compared, so there is no appropriate normative regulation of this cause of crime. Some potential solution of prevention and counteraction of this phenomenon are offered.

Keywords: homelessness, marginalization, background phenomenon, desocialization, victimization, anomie.

УДК 341.645:796(477)

МІЖНАРОДНИЙ СПОРТИВНИЙ АРБІТРАЖ: ДОСВІД УКРАЇНИ**Харіна М.Ю.**

Національний юридичний університет імені Ярослава Мудрого

Дана стаття присвячена висвітленню проблеми розвитку міжнародного спортивного арбітражу в контексті української практики. Зокрема, було досліджено останні справи, що розглядалися Спортивним арбітражним судом у Лозанні. Таким чином, було проаналізовано досвід розгляду справ як за участю фізичних осіб-спортсменів, так і юридичних осіб та національних спортивних федерацій. Також автор приділив увагу проблемам та перспективам спортивного арбітражу в Україні. Загалом, стаття оформлена із врахуванням особливостей такої галузі, як міжнародне спортивне право.

Ключові слова: міжнародне спортивне право, арбітраж, судовий орган, апеляція, спортивний спір.

Постановка проблеми. Зважаючи на стрімкий розвиток спортивної індустрії у всьому світі, можна говорити про набуття суттєвої важливості міжнародним спортивним правом (далі – МСП) та його формування у самостійну галузь права. Це, зокрема, пов'язано з появою таких міжнародних спортивних організацій, як Міжнародний олімпійський комітет, Міжнародна федерація футболу, Міжнародна федерація баскетболу, Міжнародна асоціація боксу тощо. І дуже часто йдеться про те, що норми МСП встановлюються і регулюються не лише державами як первинними суб'єктами міжнародного права, а й подібними організаціями. Відповідно, їхня роль є вагомим і у регулюванні спортивних правовідносин, а саме у вирішенні спорів, які мають відношення до спорту.

Безумовно, ці аспекти прямим чином торкаються української правової науки та практики, особливо в контексті регулювання спортивних конфліктів. Так, однією зі сторін таких міжнародних конфліктів може виступати як держава Україна, так і національні спортивні федерації або навіть спортсмени-індивіди. Відповідно, питання міжнародного досвіду у вирішенні спорів зі спортивного права із кожним днем стає все більш актуальним для України.

Аналіз останніх досліджень і публікацій. Дослідженню питання проблем та розвитку МСП займалися такі вчені: Магденко О.Д., Тіхонова М.А., Алексеев С.В. Щодо міжнародного спортивного арбітражу (далі – МСА), то тут слід виокремити таких науковців: Євтифів А.С., Бочкарьов С.В., Друзь В.А., Беляев С.А. та Бріліантова О.М.

Виділення не вирішених раніше частин загальної проблеми. Насправді через те, що в Україні спортивне право досі не визнається самостійною галуззю, в наявності є достатньо мало досліджень, які б стосувались МСП, а особливо МСА. Крім того, на сьогодні питання, які стосуються проблем та ефективності такої практики в Україні й досі залишаються не проаналізованими.

Мета статті. Мета цієї статті полягає в дослідженні та аналізі сучасного досвіду та практики вирішення міжнародних спортивних спорів за участю української сторони (у тому числі фізичних осіб-спортсменів, національних спортивних організацій та інших юридичних осіб). Акцентується увага й на ефективності та проблемах такої практики в Україні.

Виклад основного матеріалу. Як і будь-яка галузь права, МСП охоплює питання врегулювання спорів, які виникають між його суб'єктами.

Так, К.В. Погосян визначає поняття спортивних спорів як «розбіжності суб'єктів, які беруть участь в спортивних відносинах з приводу взаємних прав і обов'язків, а також із розбіжностей, які виникають із відносин, які хоча і не є спортивними, проте здійснюють вплив на права і обов'язки спортсменів як суб'єктів спортивних відносин» [1]. З огляду на це, досить доцільним можна вважати створення різноманітних як міжнародних, так і національних установ, які б регулювали вирішення подібних конфліктів.

Фактично «Верховним судом» для вирішення спортивних спорів у світі визнається Спортивний арбітражний суд (далі – CAS), штаб-квартира якого знаходиться у Лозанні. Показово, що з моменту його утворення, тобто 1984 року, у CAS було зареєстровано більше 4000 окремих арбітражних розглядів [2]. Зважаючи на те, що Україна з моменту проголошення незалежності веде досить активну спортивну діяльність на всіх рівнях, можна зробити висновок, що серед цих спорів, містяться й такі, що певним чином пов'язані з нею.

Однією з особливостей функціонування CAS саме як судового органу є наявність двох палат: Палати звичайного арбітражу, апеляційного арбітражу, а також спеціальної Палати ad hoc, що займається вирішенням спорів під час таких великих спортивних змагань, як Олімпійські ігри, Чемпіонати Світу з футболу ФІФА та Чемпіонати Європи з футболу УЄФА [3].

Хоча в Україні практика арбітражу користується успіхом та є загальноприйнятою, наразі, на жаль, не існує арбітражного судового органу, який би вирішував спортивні справи чи принаймні деякі категорії з них. Ми можемо говорити лише про те, що загалом дане питання регулюється Законом України «Про міжнародний комерційний арбітраж» [3].

Так, на нашу думку, досить важливою для української практики є справа CAS World Anti-Doping Agency (WADA) v. Fédération Internationale de Gymnastique (FIG) & Anastasiya Melnychenko.

Зокрема, справа стосувалась того, що 23 жовтня 2010 року під час 2 Чемпіонату Європи з акробатичної гімнастики (далі – Чемпіонат) у Польщі допінг-проба спортсменки виявила наявність забороненої речовини фуросемід. Спортсменка не заперечувала позитивного результату та вирішила не розкривати пробу В. 13 грудня 2010 року батько Анастасії передав

пояснювальний меморандум разом з медичним висновком від лікаря атлетки до Міжнародної федерації гімнастики (далі – FIG). З січня 2011 р. FIG повідомила спортсменку та Українську федерацію гімнастики (далі – UGF), що це питання було передано на розгляд Дисциплінарної комісії FIG (далі – Комісія). 12 і 13 лютого 2011 року спортсменка, її батько, представник UGF та обох тренерів спортсменки взяли участь у слуханні Комісії. Спортсменка надала пояснення щодо наявності забороненої речовини у її організмі. Так, було пояснено, що 8 жовтня 2010 року Анастасія Мельниченко було призначено триденний курс лікування фурункулу носа препаратом «Ласікс», який містить заборонену речовину. 26 лютого 2011 року Комісія винесла рішення, в якому зазначається, що Анастасія Мельниченко була визнана непридатною для будь-якої спортивної діяльності протягом двох місяців з дати прийняття рішення, результат спортсменки у Чемпіонаті був анульований, тренери спортсменки були дискваліфіковані на строк шість місяців, а також UGF була визнана частково винною [4].

7 квітня 2011 року Всесвітнє антидопінгове агентство (далі – WADA) звернулося до CAS з апеляційним оскарженням цього рішення та з вимогою дворічного періоду дискваліфікації Мельниченко з конфіскацією усіх медалей, нагород та балів, що були здобуті, починаючи від 23 жовтня 2010 року. Відповідно до статті 13.6 Правил FIG [5] та R47 і R48 Кодексу CAS [6], апеляція WADA була прийнятою.

Палата CAS дійшла до висновку, що рішення Комісії стосовно зниження стандартного періоду дискваліфікації є виправданим, проте не настільки, як це зробила Комісія. Зокрема, Палата вирішила, що відсторонення від спортивної діяльності на 4 місяці від дати цього рішення, окрім вже наданої 2-місячної заборони, краще відображатиме не тільки серйозність правопорушення та відповідальність спортсменки, а й її молодий вік (Анастасія на момент спору було лише 15 років) та брак досвіду. Таким чином, апеляція WADA від 7 квітня 2011 р. підтримується, але лише частково [4].

Специфіка цієї справи виявляється не тільки у рішенні, яке не повністю задовільнило вимоги WADA, але й в аргументації Палати CAS, яка є загальноприйнятною у спортивному світі. А саме мова йде про те, що «підтвердження знання або недбалості про наявність забороненої речовини в організмі спортсмена не є необхідним» [4]. Також було встановлено, що: «Це обов'язок і відповідальність спортсмена бути проінформованим, а обов'язок FIG – навчати своїх спортсменів» [4]. Тобто, фактично констатується відсутність презумпції невинуватості при вирішенні справ, що пов'язані із виявленням заборонених речовин в організмі спортсмена.

Для спортивного арбітражу як в міжнародній, так і в українській практиці характерним є те, що переважна більшість справ пов'язана з таким видом спорту, як футбол. Так, подібні справи, як правило, стосуються фізичних осіб (спортсменів, тренерів тощо), держав в якості національних футбольних федерацій та приватних футбольних клубів. Щоправда, найчастіше спори виникають саме у приватно-правовому полі (через

трансфери гравців, трудові контракти та ін.) [3]. Проте, на нашу думку, найцікавішими, особливо в українській спортивній арбітражній практиці є справи приватних футбольних клубів завдяки різноманітності предмету їхніх спорів.

Показовою в цьому плані може бути справа «Football Club Metalist» v. UEFA & PAOK FC щодо рішення робочої групи УЄФА з надзвичайних ситуацій про дискваліфікацію ФК «Металіст» з кваліфікаційного раунду плей-оф Ліги Чемпіонів УЄФА 2013/2014 та його заміну суперником у третьому кваліфікаційному раунді ФК «ПАОК». Особливий інтерес до цієї справи виникає ще через те, що вона прямим чином залежить від рішення CAS від 2 серпня 2013 року в справі «ФК «Металіст» та ін. проти ФФУ» з приводу договірної гри ФК «Карпати» – ФК «Металіст», який відбувся 19 квітня 2008 року.

Один із головних аргументів ФК «Металіст» полягав у тому, що «справа повинна була розглядатись УЄФА як дисциплінарна, а не як адміністративна. Відповідно до обох видань Дисциплінарних Положень УЄФА за 2006 та 2013 роки, всі дисциплінарні заходи можуть бути призупинені мінімум на один, а максимум – на п'ять років, за винятком попередження, покарання і заборони» [7]. Також клуб посилався на наступне: «Апеляційний орган УЄФА не здійснив належного аналізу пропорційності, не враховуючи особливі обставини справи; відсутність доказів проти ФК «Металіст», суперечлива несправедливість (за цих обставин) суворої відповідальності, вплив часу з початку вказаних дій, відсутність спортивної підстави для вказаного договірної гри, непропорційний вплив санкції щодо ФК «Металіст». Виходячи з цих обставин, санкція не є пропорційною і повинна бути принаймні накладеною з випробувальним періодом. Крім того, санкція проти ФК «Металіст» є дискримінаційною та порушує принцип рівного ставлення» [7].

У свою чергу УЄФА відповіла тим, що «підписавши форму для участі у змаганні УЄФА, апелянт погодився з тим терміном, що клуби, які, як виявилось, були задіяні з 27 квітня 2007 р. у діяльності, спрямованої на організацію або вплив на результат матчу на національному чи міжнародному рівнях буде визнаний неприйнятним для участі у будь-якому зі змагань УЄФА. Що стосується непропорційності санкції, стверджується, що боротьба проти договірних матчів вимагає жорстких заходів і CAS не повинен сприйматися як «дистриб'ютор знижок». УЄФА має абсолютно законне право, як організатор найважливішого європейського футбольного змагання, захищати імідж та цілісність його змагання. Однорічна неправомочність, передбачена статтею 2.05 RCL, є цілком законним, пропорційним та необхідним заходом для захисту цього інтересу» [7].

На основі аргументів усіх сторін CAS надав такий висновок: «Палата не знаходить підстав для висновку, що Апеляційний Орган УЄФА не мав достатніх правових підстав для винесення свого рішення, і, крім того, Палата не знаходить підстав для висновку про те, що порушення було із простроченим терміном давності. Крім того, Палата вважає, що немає підстав для того, щоб або скасувати Рішення, або призупинити його з огляду на заяву апелянта, що стосується пе-

редбачуваної непропорційності або порушення принципу рівного ставлення» [7]. Тобто апеляцію ФК «Металіст» було повністю відхилено.

Ще одним прикладом, який викликає неабияку цікавість до футбольного арбітражу, є нещодавній висновок CAS по справі FC Dynamo Kyiv v. FFU від 20 лютого 2018 року, де український футбольний клуб судився з Федерацією Футболу України щодо рішення Апеляційного Комітету ФФУ від 14 листопада 2017 року. Рішення стосувалося технічної поразки (з рахунком 0:3) команди ФК «Динамо» Київ (УПЛ, U-21 та U-19) за неявку на матч проти команд ФК «Маріуполь» та накладеного на команди ФК «Динамо» Київ штрафу [8].

Апеляція ФК «Динамо» Київ ґрунтувалася на тому, що команди не з'явилися на матчі через військові дії у регіоні, а саме «на підставі інформації, отриманої від правоохоронних органів, яка підтвердила, що це небезпечно для гри» [9]. Проте, Палата CAS не досліджувала правдивість відповідних заяв та рівень небезпечності проведення матчів у місті. Її рішення спиралося на Регламент Української Прем'єр-ліги, де говориться, що «У разі виникнення форс-мажорних обставин рішення щодо дати проведення матчу та/або часу початку матчу ухвалює дирекція» [9]. Тим паче, що ці матчі не були заборонені чи відкладені жодним державним або ж місцевим органом. Тобто Палата CAS вирішила, що апеляція повинна бути відхилена «без необхідності визначати, чи саме проблеми безпеки в регіоні стали вагомою причиною того, що ФК «Динамо» не брав участь у матчах» [8]. Але також Палатою було встановлено, що «ФФУ не змогла своєчасно проаналізувати ситуацію та її повідомлення сторонам були незрозумілі, і, таким чином, в результаті плутанина була згубною для ФК «Динамо» Київ. Внаслідок цього, Палата вирішила, що витрати на арбітраж сторони повинні покрити

в рівній частці» [9]. Як бачимо, висновок виявився справді цікавим для аналізу.

Для обох справ характерно те, що вони викликали справжній резонанс та бурхливе обговорення на українському медіа-просторі. Ці рішення є досить унікальними не тільки для української, а й для світової спортивної арбітражної практики і можуть слугувати прикладом коректних дій у майбутньому для фізичних, юридичних осіб, національних спортивних федерацій та спортивних арбітражних органів.

Висновки і пропозиції. Враховуючи все вищесказане, можна зробити висновок, що дослідження практики міжнародного спортивного арбітражу, аналіз рішень минулих справ та судових прецедентів є необхідною умовою покращення досвіду та отримання позитивних результатів у майбутньому. Це, зокрема, дасть можливість зрозуміти не тільки принципи діяльності, а й особливості винесення рішень Спортивним арбітражним судом. Специфіка цього органу полягає у тому, що він може розглядати не тільки дисциплінарні, а й комерційні справи. Практика показує, що усі рішення, що підпадають під його розгляд, є послідовними, що дає можливість говорити про створення прецедентного права. Необхідно зазначити й те, що висновки майже по всім справам знаходяться у вільному доступі, що також говорить про наявність вагомої правової бази та необхідності її вивчення.

Щодо українського досвіду, то за роки незалежності до CAS надійшла значна кількість різноманітних справ, деякі з яких й досі згадуються та широко обговорюються як юристами, так і журналістами та спортивними функціонерами. Проте, на сьогодні на території України не було створено жодного арбітражного органу, який би розглядав усі спортивні справи. Це справді становить проблему, яка потребує нагального вирішення.

Список літератури:

1. Формы разрешения спортивных споров: монография / Е.В. Погосян; предисл. В.В. Яркова. – М.: Волтерс Клувер, 2011. – 160 с.
2. Global Arbitration Review: International Sports Arbitration / Sébastien Besson, William McAuliffe and Antonio Rigozzi Lévy Kaufmann-Kohler / [Електронний ресурс]. – Режим доступу: <https://globalarbitrationreview.com/insight/the-european-middle-eastern-and-african-arbitration-review-2016/1036935/international-sports-arbitration>.
3. Українська Арбітражна Асоціація: Спортивний арбітраж / [Електронний ресурс]. – Режим доступу: <http://arbitration.kiev.ua/uk-UA/Galuzevi-arbitrazhi/Sportyvnyj-arbitrazh.aspx?ID=492>.
4. CAS 2011/A/2403 World Anti-Doping Agency (WADA) v. Fédération Internationale de Gymnastique (FIG) & Anastasiya Melnychenko / [Електронний ресурс]. – Режим доступу: <http://arbitration.kiev.ua/uploads/kucher/2403.pdf>.
5. Fédération Internationale de Gymnastique: Rules for the FIG World Cup Competitions and Series / [Електронний ресурс]. – Режим доступу: http://www.fig-gymnastics.com/publicdir/rules/files/en_ACRO%20Wcup%20Rules%202017-2020.pdf.
6. Court of Arbitration for Sport: Code of Sports-related Arbitration 2004 / [Електронний ресурс]. – Режим доступу: http://www.tas-cas.org/fileadmin/user_upload/CAS_Code_2004_internet_.pdf.
7. CAS 2013/A/3297 Public Joint-Stock Company "Football Club Metalist" v. UEFA & PAOK FC / [Електронний ресурс]. – Режим доступу: https://www.uefa.com/MultimediaFiles/Download/uefaorg/CASdecisions/02/47/24/25/2472425_DOWNLOAD.pdf.
8. CAS Media Release FC Dynamo Kyiv (5448) / [Електронний ресурс]. – Режим доступу: http://www.tas-cas.org/fileadmin/user_upload/CAS_Media_Release_FC_Dynamo_Kyiv_5448_.pdf.
9. Регламент Всеукраїнських змагань з футболу серед команд клубів Української Прем'єр-Ліги сезону 2017/18 / [Електронний ресурс]. – Режим доступу: https://upl.ua/uploads/1707/N6qGptcR6g_e3Ow-UliOHIThr2s4jbPo.pdf.

Харина М.Ю.

Национальный юридический университет имени Ярослава Мудрого

МЕЖДУНАРОДНЫЙ СПОРТИВНЫЙ АРБИТРАЖ: ОПЫТ УКРАИНЫ

Аннотация

Данная статья посвящена освещению проблемы развития международного спортивного арбитража в контексте украинской практики. В частности, исследованы последние дела, которые рассматривались Спортивным арбитражным судом в Лозанне. Таким образом, проанализирован опыт рассмотрения дел как при участии физических лиц – спортсменов, так и юридических лиц и национальных спортивных федераций. Также автор уделил внимание проблемам и перспективам спортивного арбитража в Украине. В целом статья оформлена с учетом особенностей такой отрасли, как международное спортивное право.

Ключевые слова: международное спортивное право, арбитраж, судебный орган, апелляция, спортивный спор.

Kharina M.Y.

Yaroslav Mudriy National Law University

INTERNATIONAL SPORTS ARBITRATION: THE EXPERIENCE OF UKRAINE

Summary

This article is devoted to the visibility of the problem of development of international sports arbitration in the context of Ukrainian practice. In particular, last cases which were tried by the Court of Arbitration for Sport were examined. Thus, it was analyzed the experience of case handling with the participation of individuals – athletes, legal persons and national sports federations. Also author paid attention to the problems and perspectives of the sports arbitration in Ukraine. In general the article is written taking into account features of such branch as international sports law.

Keywords: international sports law, arbitration, judicial body, appeal, sport dispute.

УДК 343.9.01:004(477)

КРИМІНОЛОГІЧНА ХАРАКТЕРИСТИКА КІБЕРЗЛОЧИННОСТІ

Черніков Б.Ю.

Національний юридичний університет імені Ярослава Мудрого

У статті розглянуто поняття та ознаки кіберзлочинності. Приділено увагу регулюванню зазначеного питання у міжнародних нормативно-правових актах. Проаналізовано запропоновані науковцями способи вчинення даних злочинів. Надана характеристика особистості кіберзлочинця. Виявлені, описані та проаналізовані соціально-демографічні, кримінально-правові та морально-психологічні риси осіб, засуджених за вчинення кіберзлочинів. Досліджено типи кіберзлочинців.

Ключові слова: кіберзлочинність, способи вчинення кіберзлочинів, психологічні риси осіб, культурно-психологічні фактори кіберзлочинності, латентність кіберзлочинів.

Постановка проблеми. У другій половині минулого століття розвиток суспільних та економічних відносин призвело до значного збільшення інформації, що потребує оброблення, внаслідок чого виникла необхідність у пошуку нових більш ефективних засобів зберігання, обліку, пошуку та обробки цієї інформації, оскільки попередні форми користування інформацією вже не задовольняють потреби суспільства.

Запровадження у сферу управління та інші сфери суспільного життя електронно-обчислюваної техніки дозволило успішно вирішити це завдання, сприяло стрімкому розвитку наукової думки та успішному вирішенню багатьох технічних та соціальних проблем. Однак, це досягнення людства стало використовуватися не лише у корисних для суспільства цілях.

Фактичний розвиток науково-технічного прогресу, пов'язаний із запровадженням сучасних інформаційних технологій, призвело до появи нових видів злочинів, зокрема, до несанкціонованого втручання у роботу ЕОМ, систем і комп'ютерних мереж, викраденню, присвоєнню, вимаганню комп'ютерної інформації, небезпечному антисуспільному явищу, яке отримало назву – кіберзлочинність.

Аналіз останніх досліджень і публікацій. Вивченню питання кібербезпеки та кіберзлочинності в різних аспектах присвячені наукові праці К. Белякова, В. Білоус, В. Бутузова, А. Войціховського, О. Волеводза, Д. Гавловського, В. Голубева, В. Гуславського, М. Литвинова, Е. Рижкова, В. Розовського, Т. Тропиної, В. Цимбалюк, О. Юхно.

Виділення невирішених раніше частин загальної проблеми. Питання кіберзлочинності потребує нового теоретичного аналізу через стрімке впровадження та використання мережі Інтернет та інформаційних технологій у повсякденному житті.

Мета статті. Головною метою статті є дослідження такого явища як кіберзлочинність та осіб, які приймають у ньому участь, їх соціально-демографічні та морально-психологічні риси.

Виклад основного матеріалу. Поняття «кіберзлочинність» часто вживається поряд із поняттями «комп'ютерна злочинність», «злочинність у сфері високих (інформаційних) технологій», «високотехнологічна злочинність». Кримінальний кодекс України оперує терміном «злочини у сфері використання електронно-обчислювальних машин (комп'ютерів), систем та комп'ютерних

мереж і мереж електрозв'язку». Серед вищезазначених термінів поняття «кіберзлочинність» є найширшим та охоплює найбільше коло злочинних посягань у віртуальному середовищі, також його використання регулює міжнародне законодавство [1, с. 173].

Основними ознаками кіберзлочинності є те, що: 1) кіберзлочини вчиняються у віртуальному просторі або в межах комп'ютерних мереж. Віртуальний простір – це модульований за допомогою комп'ютера інформаційний простір, в якому містяться дані про осіб, факти, явища, процеси, представлені в математичному, символічному чи іншому вигляді. Ці відомості знаходяться в процесі руху локальними і глобальними комп'ютерними мережами, зберігаються в пам'яті будь-якого фізичного або віртуального пристроїв, спеціально призначених для їх зберігання, переробки та передачі. Крім того, кіберзлочини можуть вчинятися за допомогою комп'ютерних систем або шляхом використання комп'ютерних мереж та інших засобів доступу до віртуального простору, а також проти комп'ютерних систем, комп'ютерних мереж і комп'ютерних даних. Таким чином, електронно-обчислювана техніка може бути як засобом вчинення, так і предметом злочину [2, с. 332]; 2) кіберзлочинність має інтелектуальний характер – здійснення кіберзлочину вимагає певного набору знань, крім того інтелектуальність серед кіберзлочинців пропагується субкультурою хакерів, що дає їм стимул до розумового саморозвитку; 3) кіберзлочини, на відміну від інтелектуальних злочинів, доступні людям невисоких соціальних і вікових можливостей; 4) кіберзлочини є анонімними та неперсоніфікованими; 5) злочинця та жертву можуть розділяти тисячі кілометрів (віддаленість кіберзлочинів); 6) збиток від кіберзлочину часто здається жертві незначним порівняно з процедурою розслідування, яка здатна забрати час, але не гарантує притягнення до відповідальності винного та компенсації збитку (висока латентність кіберзлочинності) [3, с. 8].

23 листопада 2001 року Рада Європи прийняла Конвенцію про кіберзлочинність [4], яка поділяє злочини в кіберпросторі на чотири групи. До першої групи (злочини, спрямовані проти конфіденційності, цілісності та доступності комп'ютерних даних і систем) належать: незаконний доступ (ст. 2), незаконне перехоплення (ст. 3), дія на комп'ютерні дані (ст. 4) або на системи (ст. 5).

Також до цієї групи злочинів належить протизаконне використання спеціальних технічних пристроїв (ст. 6). Об'єктом злочину виступають не тільки комп'ютерні програми, розроблені або адаптовані для скоєння злочинів, передбачених у статтях 2-5 Конвенції, а і паролі, коди доступу та їх аналоги, за допомогою яких можна увійти до комп'ютерної системи в цілому або до будь-якої її частини (з урахуванням злочинного наміру). Норми ст. 6 Конвенції застосовуються тільки в тому випадку, якщо використання (поширення) спеціальних технічних пристроїв спрямоване на здійснення протиправних діянь.

До другої групи належать злочини, пов'язані з використанням комп'ютерних засобів: фальсифікація та шахрайство з використанням Інтернет-технологій (статті 7, 8 Конвенції). Третю групу складають злочини, пов'язані з контентом (змістом) даних. До четвертої групи увійшли порушення авторського та суміжних прав.

Одним із важливих елементів кримінологічної характеристики кіберзлочинності є способи її вчинення. Так, Н. Г. Шурухнов поділяє способи неправомірного доступу до комп'ютерної інформації на такі три групи: способи безпосереднього доступу; способи віддаленого доступу; комплексні способи [5, с. 103-110].

До першої групи належать способи, які в літературі іноді називають "за дурнем" (коли для проникнення у заборонену зону правопорушник, тримаючи в руках предмети – елементи маскування, разом з якоюсь особою проникає до приміщення) та "прибирання сміття" (використання відходів інформаційного процесу – фізичних чи електронних, що залишені користувачем після роботи з комп'ютером) [6, с. 28].

До другої групи способів належать: підключення до телекомунікаційного обладнання, комп'ютерної системи чи мережі; проникнення в комп'ютерні мережі шляхом автоматичного перебирання абонентських номерів із подальшим з'єднанням з тим або іншим комп'ютером; проникнення у комп'ютерну систему з використанням чужих паролів ("непоспішний вибір"); безпосереднє та електромагнітне перехоплення інформації. Останній спосіб ґрунтується на тому, що робота електронних пристроїв (дисплеї, принтери) супроводжується побічними електромагнітними випромінюваннями (так, сигнали з електронно-променевої трубки дисплея можна приймати, записувати й аналізувати на відстані понад 1000 м).

Третю групу утворюють такі способи: введення в комп'ютерну програму команд, що дають змогу здійснювати незаплановані функції ("троянський кінь"); модифікація комп'ютерної програми ("містифікація"); доступ до баз даних і файлів шляхом знаходження слабких місць у системах захисту ("маскарад"); використання помилок і недоліків у комп'ютерній програмі [6, с. 30-32].

Що стосується кримінологічної характеристики особи кіберзлочинця, то має важливе значення, оскільки ефективна, успішна боротьба з кіберзлочинами не можлива без всебічного аналізу образу мислення і особи порушника.

Проведені соціологічні кримінологічно-криміналістичні дослідження, зокрема в Австралії, Ка-

наді, США, Німеччині, допомогли розподілити комп'ютерних злочинців на три великі категорії [7]:

1) 11-15 років, вони переважно займаються злочинами з використанням телефонних мереж, кредитних карток та автоматів з видачі готівки;

2) 17-25 років, вони займаються комп'ютерним хакерством;

3) 30-45 років, вони використовують комп'ютери для корисливих цілей та шпигунства.

Так, статистика комп'ютерних злочинів в США за останні 27 років свідчить про те, що більшість (70%) злочинців – це працівники компаній, як мають доступ до ЕОМ. Ця особа, як правило:

– працює компанії не менше 4 років;

– першою приходиться і останньою уходити;

– не користується або рідко користується відпустками;

– робить все можливе для завоювання довіри адміністрації, інформує про помилки і пропускні інші працівників;

– добре знайома з роботою системи захисту інформації і має ключі від основних замків службових приміщень.

Діапазон рівня спеціалізації освіти правопорушників теж достатньо широкий: від осіб, які володіють мінімальними знаннями користувача, до висококваліфікованих фахівців своєї справи. Крім того, 52% злочинців мають спеціальну підготовку в галузі автоматизованої обробки інформації, 97% – були службовцями державних установ і організацій, які використовували комп'ютерні системи і інформаційні технології, а 30% з них мали безпосереднє відношення до експлуатації засобів комп'ютерної техніки. З дослідницької точки зору цікавим є той факт, що з кожної тисячі комп'ютерних злочинів тільки сім скоєні професійними програмістами. В окремих випадках особи, які вчинили комп'ютерні злочини, взагалі не мали технічного досвіду.

За станом здоров'я ці особи частіше слабо розвинуті, мають певні особливості в фізичній конструкції (худорлявість або зайва вага). Нерухомий спосіб життя часто призводить до серйозних проблем зі здоров'ям. За ознакою зайнятості найбільше в Україні вчиняють злочини працездатні особи, які ніде не працюють і не навчаються (45-50%). Кіберзлочинцям не властивий спеціально-кримінальний рецидив. Його рівень не більше 5%.

Більшість дослідників схиляються до снування такого набору індивідуально-психологічних рис кіберзлочинця: виражені порушення емоційно-вольової сфери; відхилення у сексуальному розвитку; виражені аутичні прояви у сполученні із соціальним аутсайдерством; користюлюбство; мстивість; антигуманна спрямованість; озлобленість; відчуття нерівності чи другорядності; боязкість і лякливність у соціальних та між особистих стосунках; заглибленість у своїх думках, мріях, фантазіях; філософське сприйняття світу; відсутність буттєвих ціннісних орієнтацій; викривлена (збочена) система життєвих цінностей; тотальна недовірливість та виражений цинізм; прагнення уникнути перешкод у подоланні життєвих труднощів. Хоча, для деяких представників може бути характерним активна життєва позиція, нестандартність мислення і поведінки, обережність, уважність. Це може бути

яскрава, мисляча й творча особа, великий професіонал своєї справи, здатний йти на технічний виклик, бажаний працівник.

В залежності від мотивації злочинної поведінки вчені виділяють наступні типи кіберзлочинців.

Корисливий тип. Окрім характерних для звичайного корисного типу злочинця ознак, кіберзлочинці можуть вчиняти злочини для отримання специфічних предметів, що мають особливу цінність у кіберсфері.

Насильницький тип. Не зважаючи на відсутність фізичного контакту, такі насильницькі злочини, як доведення до самогубства або погроза вбивством, можуть бути скоєні за допомогою електронних засобів та мереж. У зв'язку з чисельними самогубствами неповнолітніх, скоєних також під впливом образи або погроз, висловлених за допомогою різноманітних онлайн-сервісів, у США постає питання про можливість кримінальної відповідальності за кіберзалякування та кіберпереслідування для попередження трагічних наслідків.

Сексуальний тип. Для даного типу злочинців характерним є вчинення таких злочинів, як розповсюдження матеріалів порнографічного змісту або предметів, без будь-якої мети, спонукання до дій сексуального характеру, розпусні дії. Ймовірно, що деяких випадках вчинення зазначених дій по відношенню до неповнолітніх матиме місце насильницько-сексуальний тип злочинця.

Соціально дезорганізований тип злочинця, головною метою якого є порушення закріплених законодавчо соціальних норм та здійснення деструктивного впливу на соціум та суспільні відносини.

Ідеологічний або політично мотивований тип. Останнім часом скоєння спеціальних кіберзлочинів стає розповсюдженою формою протесту та політичної або ідеологічної боротьби. У західних країнах для позначення злочинців спеціального кіберзлочинного типу, які вчиняють злочини

з політичних або ідеологічних переконань, використовується термін «хактивіст».

Статусний тип. Злочинці цього типу, вчиняючи злочин, намагаються отримати більш високий неофіційний соціальний статус, здебільше серед представників кіберспільноти.

Дослідницький тип характерний для осіб, які вчиняють спеціальні кіберзлочини. Основою їх мотивацію є вивчення програмних та технічних складових електронних пристроїв та їх мереж, пошук слабких місць, можливостей їх використання та усунення. Зазначені цілі були характерними для перших поколінь мало чисельних хакерів, а також окремих сучасних злочинів, хоча зараз у більшості випадків вони є тільки додатковим мотивом. Злочинці даного типу, в першу чергу, спрямовують свої дії на усунення помилок та розвиток захисту пристроїв та мереж а тому є соціально «корисними». Відповідно до дослідження Орлі Тургеман-Голдшмидт, хакери по-різному пояснюють свою діяльність та цілі, однак, майже всі вони характеризують себе як позитивних девіантів: екстраординарних людей, які розумніші за інших та демонструють незвичайну, кращу поведінку, або, навіть, є носіями суспільних змін. Одним із основних висновків дослідження було те, що хакери не відчувають провини за власні злочинні дії [8].

Отже, кіберзлочинність це міжнародне явище, рівень якого тісно пов'язаний з економічним рівнем розвитку суспільства у різних державах та регіонах. При цьому Україна має можливість використовувати досвід інших країн, зокрема, дослідження у сфері психофізіологічних властивостей кіберзлочинців з подальшим ефективним запобіганням та викриттям злочинів. А з метою попередження таких злочинів необхідне подальше проведення досліджень соціального та кримінологічного профілю (портрет) типового комп'ютерного злодія.

Список літератури:

1. Іванченко О. Кримінологічна характеристика кіберзлочинності, запобігання кіберзлочинності на національному рівні // Актуальні проблеми вітчизняної юриспруденції. – 2016. – № 3. – С. 172-177.
2. Голіна В.В., Головкін Б.М. Кримінологія: Загальна та Особлива частини: навч. посіб. Харків: Право, 2014. 513 с.
3. Дзюндзюк В.Б., Дзюндзюк Б.В. Поява і розвиток кіберзлочинності. Державне будівництво. 2013. № 1. 12 с.
4. Конвенція про кіберзлочинність від 23 листопада 2011 року.
5. Расследование неправомерного доступа к компьютерной информации / под ред. Н.Г. Шурухнова. – М.: Щит-М, 1999. – 254 с.
6. Батурин Ю.М. Компьютерная преступность и компьютерная безопасность / Ю.М. Батурин, А.М. Жодзишский. – М.: Юрид. лит., 1991. – 160 с.
7. Сабадаш В.В. Компьютерная преступность – проблемы латентности.
8. Orly Turgeman-Goldschmidt. Meanings that Hackers Assign to their Being a Hacker. URL: <http://www.cyber-crimejournal.com/Orlyjccdec2008.pdf>.

Черников Б.Ю.

Национальный юридический университет имени Ярослава Мудрого

КРИМИНОЛОГИЧЕСКАЯ ХАРАКТЕРИСТИКА КИБЕРПРЕСТУПНОСТИ

Аннотация

В статье рассмотрено понятие и признаки киберпреступности. Уделено внимание регулированию данного вопроса в международных нормативно-правовых актах. Проанализированы предложенные учеными способы совершения данных преступлений. Предоставлена характеристика личности киберпреступника. Выявлены, описаны и проанализированы социально-демографические, криминально-правовые и морально-психологические черты лиц, осужденных за совершение киберпреступлений. Исследовано типы киберпреступников.

Ключевые слова: киберпреступность, способы совершения киберпреступлений, психологические черты лиц, культурно-психологические факторы киберпреступности, латентность киберпреступлений.

Chernikov B.Y.

Yaroslav Mudryi National Law University

CYBERCRIME CRIMINOLOGICAL CHARACTERISTICS

Summary

The article deals with the concepts and features of cybercrime. The attention was paid to the regulation of this issue in international legal acts. The methods of committing these crimes proposed by scientists are analyzed. The characteristic personality cyber criminal. Identified, described and analyzed socio-demographic, criminal and moral-psychological characteristics of person convicted of committing cybercrimes. The types of cybercriminals are investigated.

Keywords: cybercrime, ways of committing cybercrime, psychological traits of people, cultural and psychological factors cybercrime, latency of cybercrime.

УДК 343.9:343.85:28

ЗАПОБІГАННЯ ТЕРОРИСТИЧНІЙ ЗЛОЧИННОСТІ ІСЛАМСЬКОГО ПОХОДЖЕННЯ

Черніков Д.Ю.

Національний юридичний університет імені Ярослава Мудрого

У статті розкрито поняття тероризму, наведено їх класифікацію. Виокремлено із світового тероризму в окрему групу ісламський тероризм в Європі. З'ясована природа даного виду тероризму, її причини та умови, кримінальна мотивація замовників, організаторів та виконавців. Критично оцінено здійснювані, на сьогоднішній день, заходи боротьби та запобігання ісламському тероризму в Європі. Наведено власну систему заходів запобігання ісламському тероризму в Європі.

Ключові слова: тероризм, кримінальна мотивація, запобігання, ісламський тероризм в Європі.

Постановка проблеми. У ХХІ столітті особливо звучання набула тема тероризму як одного з найнебезпечніших і важкопрогнозованих глобальних викликів суспільству. Останнім часом тероризм стає дедалі кривавішим, жорстокішим, більш цинічним та різноманітнішим. Постійно зростає кількість держав, які відчували на собі жахливі наслідки терористичних актів. Доволі довго тероризм розглядали лише як проблему внутрішньої безпеки кожної окремої країни, проте його міжнародні масштаби переконливо довели обмеженість такого підходу. На сьогодні тероризм є складною науковою проблемою, розв'язання якої потребує застосування системно комплексного міжгалузевого підходу. Закордонні й вітчизняні філософи, політологи, історики, державознавці, юристи досліджують і систематизують сучасний тероризм за різними ознаками, пропонуючи специфічні критерії класифікації та визначаючи характерні риси, що, природно, відображає багатовимірність і складність цього явища. Аналіз наукових робіт і нормативно-правової бази з порушеної проблематики засвідчив, що дотепер не вироблено загально визнаної наукової теорії тероризму і політичного насильства, не знайдено чіткого, єдиного та загально визнаного визначення міжнародного тероризму. А з огляду на те, що тероризм еволюціонує, глобалізується, трансформується і набуває транснаціональних рис необхідно розробити ефективні заходи запобігання йому.

Аналіз останніх досліджень. Помітний внесок у розробку проблематики тероризму та різноманітних аспектів антитерористичної діяльності внесли такі вітчизняні та закордонні автори, як В. Антипенко, Дж. Баллок, Ю. Джин, Е. Дюжиков, Л. Елбакідзе, Ю. Латов, Б. Ломборг, Ф. Пурпура, Д. Рязанов, Т. Сендлер, Ю. Сплетухоу, Г. Хаддоу, А. Юхно та ін.

Мета. З'ясування природу сучасного тероризму, проаналізувати методи запобігання ісламського тероризму.

Рівень терористичної загрози у світі нині досить високий. Від неї потерпають як країни, де тривають збройні конфлікти (передусім на Близькому Сході та в Африці), так і країни Заходу, що до останнього часу вважалися цілком безпечними з огляду на розвинену систему правоохоронних органів і спецслужб. Протидіяти цій загрозі стає дедалі важче. Міжнародний тероризм – це явище, що не має географічних кордонів і не лише становить небезпеку для окремих

країн, а й ставить під сумнів стійкість міжнародного правопорядку та спроможність протистояти викликам з боку міжнародних терористичних організацій і квазідержавних утворень, які претендують на самостійну роль у системі міжнародних відносин.

Невпинно розширюється географія тероризму: у 2013 р. терористичних атак зазнали 88 країн, у 2014 р. (найгіршому у цьому сенсі) – теракти сталися вже у 95 країнах світу, а у 2015 р. – у 94.

Збільшується кількість жертв терористичних актів. За даними Глобального індексу тероризму, у світі за період з 2000 р. до 2015 р. внаслідок вчинення понад 70 тис. терористичних актів загинуло понад 170 тис. осіб. При цьому майже щороку спостерігається тенденція до збільшення цих показників: у 2000 р. у терактах загинуло 3329 осіб, а в 2014 р. – уже 32658 осіб (у 2015 р. – 29376 осіб [1]).

Сучасний тероризм, тобто тероризм останнього десятиріччя ХХ століття і початку ХХІ століття, асоціюється насамперед з ісламськими фундаменталістами, яких підтримують радикальними режимами Близького Сходу.

Визначити тероризм можна як політику залякування, пригнічення супротивника силовими засобами. Існує три основних види тероризму: політичний, релігійний та кримінальний. Необхідно дати невеликий юридичний коментар щодо класифікації терористичних актів. До них належить:

- напад на державні або промислові об'єкти, які призводять до матеріальних збитків, а також є ефективним засобом залякування та демонстрації сили;
- захоплення державних установ або посольств (супроводжується захопленням заручників, що викликає серйозний громадський резонанс);
- захоплення літаків або інших транспортних засобів (політична мотивація – звільнення з тюрми товаришів по партії; кримінальна мотивація – вимога викупу);
- насильницькі дії проти особистості жертви (для залякування або в пропагандистських цілях);
- викрадення (з метою політичного шантажу для досягнення певних політичних поступок або звільнення в'язнів; форма самофінансування);
- політичні вбивства (це один із найбільш радикальних засобів ведення терористичної боротьби; вбивства, в розумінні терористів, повинні звільнити народ від тиранів);
- вибухи або масові вбивства (розраховані на психологічний ефект, страх та невпевненість людей).

Сучасний ісламський тероризм можна віднести до політичного та ідеологічного. Головною причиною його існування є зовнішня політика західних держав, а саме втручання у внутрішні справи країн ісламського світу.

Деякі науковці дане явище розуміють як один із елементів протистояння різних культур. Так, на думку В. Кутирьова, особливість нинішньої ситуації полягає в протистоянні тією чи іншою мірою “восьми цивілізацій” західній, і не по лінії взаємної боротьби культурних традицій і їх ядра, релігій, наприклад католицького християнства та ісламу, конфуціанства і православ'я, а протистояння всіх культур пануванню соціотехно економізму, що фактично вихолощує будь-яку віру в будь-якого бога [2].

Це ж відзначає і С. Хантінгтон: “Важливо усвідомити, що втручання Заходу в справи інших цивілізацій є, ймовірно, єдиним, найбільш небезпечним джерелом нестабільності і потенційного глобального конфлікту в поліцивілізаційному світі” [3].

На думку С. Хоффмана, міжнародний тероризм виявився можливим завдяки широкому набору засобів комунікації. Базою для ісламського тероризму, наприклад, слугує не тільки рух на підтримку палестинської боротьби і проти силової американської присутності. Його підживлює також опір “несправедливій економічній глобалізації” і західній культурі, в якій вбачається загроза для місцевих релігій і культур [4].

Ісламський тероризм в Європі є лише однією складовою світового тероризму, тому заходи запобігання слід розробляти для ісламського тероризму власні.

У зв'язку з тим, що причинами ісламського тероризму є зовнішня політика урядів європейських держав та США в мусульманських державах, замовниками та організаторами (ініціаторами) даних терористичних актів є державні діячі, керівники різних фундаменталістських організацій мусульманської належності. Тобто ісламський тероризм в Європі має саме експортний характер. Виконавцями терористичних актів є також особи не європейських національностей.

За таких обставин вплинути на причини та умови виникнення, розвитку, реалізації кримінальної мотивації замовників, організаторів неможливо.

Глобалізація, розмивання кордонів держав, ліквідація язикових бар'єрів, комп'ютеризація суспільних відносин, легкість і швидкість передачі та шифровки інформації, її доступність та масивність, гуманізація та абстрактна універсальність прав людини дозволяють, майже, без перешкод вчинити будь-якій особі терористичний акт з великою кількістю жертв. Наприклад, спрямувати автомобіль (вантажівку) у натовп людей, застосувати зброю в місцях скупчення людей, з підручних засобів створити вибуховий пристрій по інструкції з інтернету. Тобто виконавця, навіть, не потрібно матеріально забезпечувати чи навчати.

Отже, для реалізації терористичного акту необхідно лише кримінальна мотивація виконавця. Спонуканням до вчинення терористичного акту є, як правило, погроза завданням шкоди здоров'ю або завданням смерті сім'ї виконавця, ідеологічні

погляди або матеріальна винагорода (у випадках поганої підготовки до терористичного акту), бо виконавці, якщо не смертники, то з великою ймовірністю будуть застрелені при затриманні.

За даних умов усі заходи спрямовані на збільшення фінансування програми боротьби з тероризмом, покращення координації правоохоронних органів та інших державних структур різних країн між собою, підвищення охорони можливих об'єктів нападу суттєво не вплинуть на зменшення терористичних актів. Динаміка терористичних актів виключно залежить від сукупної волі усіх можливих замовників, а їх злочинна мотивація формується в залежності від інтенсивності втручання “Заходу” у внутрішні справи мусульманських держав.

В ідеальному випадку для ліквідації такого явища як ісламський тероризм в Європі необхідно позбутися причин виникнення кримінальної мотивації у замовників. В іншому випадку в рамках внутрішньої політики європейських держав можливо лише зменшити кількість терористичних актів.

Я пропоную наступні заходи:

1. Обмежити приплив нових емігрантів: встановити квоти з пріоритетністю тих, хто в'їжджає разом з сім'ями.

2. Ввести обов'язкове працевлаштування для емігрантів чоловічої статі.

3. Створити реєстри емігрантів (переселенців) з обов'язковою інформацією щодо постійного місця проживання з обов'язком повідомляти спеціальні служби у разі зміни постійного місця проживання.

4. Право на постійне місце проживання емігрантам (переселенцям) надавати винятково за умови обов'язкового проживання на певній території країни протягом певного строку (чим більше тим краще), у разі порушення якого встановити відповідальність різних видів з наступним примусовим видворенням.

Зменшення притоку нових емігрантів (переселенців) та їх прикріплення до різних територіально-адміністративних одиниць з одночасним проведенням різного роду асиміляційних програм дозволить набагато швидше здійснити уніфікацію суспільства. В ідеальному випадку слід усунути їх національну ідентичність. Тобто реалізувавши зазначені заходи ми ліквідуємо умови зародження кримінальної мотивації.

Знаходження сімей в країнах Європи мінімізує тиск на виконавців через їх сім'ї, а також може бути запобіжним заходом у разі вчинення їхніми родичами злочину.

5. Після вчинення терористичного акту слід: 1) близьких родичів виконавця зобов'язати відшкодувати шкоду як державі так і родичам потерпілих; 2) проводити розвідку з метою виявлення співучасників, організаторів, найавторитетніших членів (старшин) мусульманської общини (з якої є вихідцями співучасниками) та здійснювати через спеціальні операції їх доставку до відповідної європейської держави; 3) ввести смертну кару за вчинення терористичного акту, бо в європейських в'язницях набагато кращі умови життя ніж в деяких мусульманських країнах.

Головна мета зазначених вище заходів є збільшення “ціни” вчинення кожного терористичного акту. Тобто негативні наслідки для оточення

та мусульманської общини виконавців повинні бути настільки суттєвими, щоб з їх сторони здійснювався ефективний запобіжний вплив.

Підсумовуючи, можна сказати, що вплинути на формування, розвиток та реалізацію кримінальної мотивації замовників терористичних актів заходами внутрішньої політики не можливо.

В межах внутрішньої політики можна лише зменшити кількість ймовірних терористичних

актів, реалізувавши вищезазначені заходи. Але при цьому слід розуміти, що після здійснення деяких запобіжних заходів кількість та жорстокість терористичних актів може зрости. Тому слід співвідносити кількість потерпілих, завдану матеріальну шкоду та шкоду національним інтересам й гідності європейському суспільству з потенційною шкодою (актами помсти), що буде завдана терористами в якості відплати.

Список літератури:

1. Актуальні питання протидії тероризму у світі та в Україні: аналіт. доповідь / [Резнікова О.О., Місюра А.О., Дрьомов С.В., Войтовський К.Є.]; за заг. ред. О.О. Резнікової. – К.: НІСД, 2017. – 60 с.
2. Кутырев В. Международный терроризм и глобальный порядок. URL: <http://www.moskvam.ru>.
3. Хантингтон С. Столкновение цивилизаций. – М., 2003. – С. 514.
4. Хоффман С. Столкновение глобализаций: Как сделать мир более пригодным для жизни. Новая парадигма? URL: <http://www.imperativ.net/imp11/hoffman.html>.

Черников Д.Ю.

Национальный юридический университет имени Ярослава Мудрого

ПРЕДОТВРАЩЕНИЕ ТЕРРОРИСТИЧЕСКОЙ ПРЕСТУПНОСТИ ИСЛАМСКОГО ПРОИСХОЖДЕНИЯ

Аннотация

В статье раскрыто понятие терроризма, приведена их классификация. Выделены из мирового терроризма в отдельную группу исламский терроризм в Европе. Выяснена природа данного вида терроризма, ее причины и условия, уголовная мотивация заказчиков, организаторов и исполнителей. Критически оценена осуществляемые на сегодняшний день, меры борьбы и предотвращения исламскому терроризму в Европе. Приведена собственная система мер предупреждения исламскому терроризму в Европе.

Ключевые слова: терроризм, уголовная мотивация, предотвращения, исламский терроризм в Европе.

Chernikov D.Y.

Yaroslav Mudryi National Law University

PREVENTION OF TERRORIST CRIMINAL ISLAMIC ORIGIN

Summary

The article describes the concept of terrorism, describes their classification. Isolated from world terrorism into a separate group of Islamic terrorism in Europe. The nature of this type of terrorism, its causes and conditions, criminal motivation of customers, organizers and performers are determined. Critically assessed measures to combat and prevent Islamic terrorism in Europe today. There is a system of measures to prevent Islamic terrorism in Europe.

Keywords: terrorism, criminal motivation, prevention, Islamic terrorism in Europe.

ІНФОРМАЦІЙНО-КОМУНІКАЦІЙНІ ТЕХНОЛОГІЇ ЯК ЕФЕКТИВНИЙ ІНСТРУМЕНТ ПРОТИДІЇ КОРУПЦІЇ

Черніков Дм.Ю.

Національний юридичний університет імені Ярослава Мудрого

У статті розкрито фактори виникнення корупції та моделі їх подолання за допомогою інформаційно-комунікаційного інструментарію. Узагальнено світовий досвід використання інструментів електронного урядування та електронної демократії у запобіганні корупції. Аналізується інформаційна інфраструктура електронного урядування та електронної демократії у запобіганні корупції в органах публічної влади. Наведені приклади застосування технологій та інформаційно-комунікаційних інструментів реалізації антикорупційної політики. Запропоновано створити законодавчу базу для застосування інформаційно-комунікаційних інструментів.

Ключові слова: корупція, інформаційно-комунікаційні технології, органи публічної влади, відкритість, прозорість.

Постановка проблеми. На сучасному етапі суспільних трансформацій і державного будівництва в Україні особливого значення набуває потреба у здійсненні дієвої, результативної антикорупційної політики. Ефективним засобом запобігання корупції є використання інформаційно-комунікаційних технологій для досягнення максимальної можливої відкритості в діяльності органів публічної влади та їх посадових осіб, прозорості та зрозумілості процедур вироблення та прийняття управлінських рішень; застосування простих, доступних кожному громадянину і водночас дієвих механізмів підзвітності органів публічної влади та їх посадових осіб і контролю за діяльністю з боку громадянського суспільства.

Аналіз останніх досліджень. Значну увагу вивчення феномену корупції приділяли у своїх працях В.В. Голіна, І.М. Даньшин, О.М. Джужа, С.В. Дрьомов, А.П. Закалюк, О.Г. Кальман, О.М. Костенко, М.І. Хавронюк, І.В. Коруля та інші. Дослідження на рівні докторської дисертації зазначеної теми здійснювали М.І. Мельник, О.Ю. Бусол.

Виділення не досліджених аспектів поставленої проблематики. У наукових працях сучасних вчених при дослідженні феномену корупції та заходів запобігання такому явищу дуже мало уваги приділяється використанню сучасних технологій у тому числі використанню інформаційно-комунікаційного інструментарію.

Метою наукової статті є дослідження основ та досвіду діяльності іноземних країн із запобігання корупції в органах публічної влади за допомогою інформаційно-комунікаційного інструментарію.

Викладення основного матеріалу. Використання інформаційно-комунікаційних технологій (ІКТ) у боротьбі з корупцією набирає все більше популярності у всьому світі. Прагнення до використання сучасних підходів по протидії корупції, підживлюване швидким розвитком ІКТ, привело до виникнення нових цікавих рішень.

Нині ІКТ можна активно використати для сприяння забезпеченню чесності і непідкупності у сфері надання державних послуг, в зміцненні системи публічної звітності, у сфері державних закупівель і управління державними фінансами.

Крім того, ІКТ часто використовуються для надання населенню ефективного доступу до інформації про фінансову діяльність уряду, сприяння участі населення в процесах ухвалення рішень, проведен-

ня для населення різних інформаційних заходів, сприяючих створенню атмосфери нетерпимості до корупції, а також забезпечення обізнаності населення про антикорупційну службу і можливість анонімного повідомлення про факти корупції.

Важливою умовою ефективного використання ІКТ в антикорупційній сфері є створення інформаційного середовища з використанням можливостей мережі Інтернет, зокрема підвищення комп'ютерної грамотності населення, підвищення безпеки ІКТ інфраструктури, забезпечення безкоштовним високоскоростним Інтернетом населення [1].

За результатами дослідження Міжнародного союзу електров'язку "Індекс розвитку ІКТ" найбільш просунутими країнами з точки зору доступу населення до ІТ-технологій і володіння навичками практичного застосування цих технологій являються Фінляндія, Данія, Великобританія, Канада, США, Південна Корея, Австрія, Естонія і Сінгапур.

Слід зазначити, що країни знаходяться в першій третині цього рейтингу відрізняються високою мірою відкритості і прозорості державного управління, що як наслідок призводить до мінімізації корупційних правопорушень. Проблема модернізації державного управління в цих країнах вирішується за рахунок активного використання потенціалу інформаційних і інноваційних технологій.

Розглянемо деякі приклади успішного використання ІКТ в протидії корупції в зарубіжних країнах.

Особливий інтерес викликає досвід застосування інформаційних технологій у боротьбі з корупцією в Південній Кореї – програма "OPEN", запущена в 1999 році. Програма дозволила громадянам через Інтернет контролювати процес розгляду своїх звернень держслужбовцями. Як тільки громадянин подає заяву, наприклад, про отримання дозволу на будівництво, співробітники відповідного відділу розміщують інформацію про цю заяву на сайті "OPEN". Через Інтернет громадяни можуть дізнатися в режимі реального часу, чи зареєстрована належним чином їх заява, хто конкретно займається цим питанням, коли можна чекати дозволу, а якщо прохання не задоволене, то з яких причин [2, с. 293].

Завдяки цій програмі громадяни можуть у будь-який час простежити хід розгляду документів по своєму зверненню. Система онлайн контролю за розглядом звернень громадян "OPEN", прозорість, що забезпечує, в роботі міської адміністрації, дозволяє запобігти непотрібній тяганині або неспра-

ведливому розгляду чиновниками справ громадян, дозволяє громадянам стежити за тим, як вирішуються питання про видачу дозволу або санкції у тій або іншій справі у випадках, коли найбільш вірогідний прояв корупції, і протестувати, якщо помічений який-небудь порушення. Таким чином, забезпечена прозорість діяльності адміністрації створює передумови для викоринювання корупції.

У програмі чітко позначені сфери життєдіяльності, цивільні проекти в яких слід розглядати відкрито, оскільки саме в них, як виявилось після проведених досліджень, найбільш характерне поширення корупційної практики. Зокрема, це житло і будівництво; будівельні роботи; транспорт; докілья; культура і туризм; промисловість і економіка; міське планування; санітарія і соціальне забезпечення; адміністрування.

Прикладом ефективного використання ІКТ у сфері протидії корупції є Сінгапур. За рахунок активного використання ІТ- технологій, Сінгапур значно скоротив державний апарат. Так, в часті відвідуваних закладах встановлені термінали отримання електронних послуг і довідкової інформації, а державні портали послуг максимально інтегровані з мобільними пристроями для полегшення процедури взаємодії з державою [3, с. 18].

Високого рівня розвитку ІКТ досягли в Естонії. Усі громадяни Естонії, що досягли 15-річного віку, є володарями ІD-карти. З її допомогою вони проходять авторизацію в державних і приватних інтернет-сервісах і отримують персональну адресу електронної пошти, через яку вони спілкуються з державними установами і приватними підприємствами, отримують усі необхідні довідки, роблять запити, користуються послугами інтернет-банка і уся інша електронна послуга. Ця карта замінює і паспорт, і водійські права, а з її допомогою можна вирішити усі питання з державою, не виходячи з дому. Так само діють е-школа, е-поліція і е-медицина.

Прикладом успішного застосування інформаційно-комунікаційного інструментарію у запобіганні корупційним проявам може бути Фінляндія, де корупція в органах публічної влади вже протягом тривалого часу не існує як явище. Разом з тим, у цій країні продовжують працювати над розробкою та упровадженням нових сервісів для громадян, що забезпечують високий рівень прозорості органів влади та комунікативної взаємодії їх з громадськістю.

У Фінляндії розроблені сервіси, що забезпечують безпосередню участь громадян в управлінні публічними справами з використанням ІКТ. До них, зокрема, належать п'ять нових сервісів: Otakantaa.fi (обговорення); Lausuntopalvelu.fi (звернення та запити щодо публічних послуг); Kansalaisaloite.fi (ініціативи громадян); Kuntalaisaloite.fi (місцеві ініціативи); Nuortenideat.fi (ідеї, висловлені молоддю) [4, с. 159].

Однією із найбільш корумпованих сфер є сфера державних закупівель та використання публічних коштів. Світовий досвід показує, що ефективним інструментом подолання корупції в цій сфері є переведення цих операцій в електронну форму.

Антикорупційним інструментом для цього є спеціальні вебпортали, на яких відповідна інформація щодо використання коштів може бути доступна в інтерактивній та зручній для користувача формі і надається можливість провести

більш ґрунтовний аналіз з виконання бюджету та використання публічних коштів.

Портали, які спрямовані на прозорість та візуалізацію інформації про державні витрати, мають практично кожна розвинута країна. Наприклад, портал Where Does My Money Go? (Куди йдуть мої гроші?) дозволяє громадянам та іншим зацікавленим організаціям Великобританії отримувати інформацію щодо державних витрат у зрозумілій візуалізованій формі. У Бразилії діє «Портал прозорості», який сприяє підвищенню ефективності публічного управління та надає можливість громадянам відстежувати розподіл публічних коштів і моніторингу цього процесу, а в Південній Кореї створена інтегрована бюджетна інформаційна система d-Brain, яка охоплює всі бюджетні операції державного бюджету, пов'язані, у тому числі, з формуванням і виконанням бюджету, управлінням казначейськими операціями тощо [5, с. 26].

Прикладом використання ІКТ також може послужити веб-сайт, присвячений звітності про корупцію "ipaidabribe.com". За допомогою цього веб-сайту громадяни можуть повідомляти про характер, кількість, структуру, типи, місцезнаходження, частоту і значення фактичних корупційних дій. За час роботи сайту було оброблено велику кількість скарг, висунені звинувачення і відкриті кримінальні справи. Також через цей сайт громадяни можуть повідомляти про позитивний досвід спілкування з доброчесними державними службовцями, мають можливість залишити відгуки про якість роботи того або іншого державного органу.

Ця ініціатива узяла початок в Індії, і на сьогодні "ipaidabribe.com" використовується в таких країнах, як Греція, Кенія, Пакистані, Азербайджані, Південній Африці і Тунісі.

Також окрім різних сайтів і електронних платформ можуть бути розроблені мобільні застосування для охоплення більшості мобільних абонентів за допомогою інформаційно-пропагандистських кампаній з використанням SMS. Наприклад, в Китаї для забезпечення прозорості і поліпшення публічної звітності використовуються як онлайн портали, так і додатки для мобільних телефонів. Для надання інформації про правозастосування дисциплінарних заходів в режимі реального часу використовуються офіційний сайт Центральної комісії з дисциплінарної інспекції, спеціально розроблене мобільне застосування і офіційний обліковий запис у веб-чаті. З моменту початку роботи офіційного веб-сайту Комісії в Китаї опублікована інформація про 121 випадок порушення службової дисципліни посадовцями центральної ланки і 1169 випадків порушення дисципліни посадовцями рівня генерального директора [6].

У багатьох країнах в цілях забезпечення ефективних каналів зв'язку громадянам для уявлення державна прокуратура по економічних злочинах і корупції Австрії створила абсолютно анонімний канал зв'язку через "веб-сайт інформаторів" для повідомлень про випадки корупції і злочинні діяння посадовців. Цей веб-сайт дозволяє особам, обізнаним про випадки корупції, представляти інформацію через анонімну електронну поштову скриньку, яка дає можливість слідчим безпосередньо зв'язуватися з інформаторами, і ставити їм питання, не порушуючи їх анонімності.

Висновки та пропозиції. Як показує досвід зарубіжних країн, використання сучасних інформаційних технологій у боротьбі з корупцією надає можливість створення прозорої і відкритої системи ухвалення управлінських рішень з високою антикорупційною стійкістю. А також сприяє спрощенню правил та процедур. Використання ІКТ усуває посередників, знеособлює та стандартизує процес надання послуг, зменшує можливості зловживання повноваженнями та інші можливості для корупційних діянь. Комп'ютеризовані процедури дають можливість стежити за прийняттям рішень та дій, і тим самим є додатковим стримуючим фактором для корупції. Використання ІКТ забезпечує збільшення доступу до інформації і розширення прав та можливостей громадян. Опублікування урядо-

вої інформації створює підзвітність шляхом надання доступу до неї громадянам.

Крім того, ефективне впровадження ІКТ в процес державного управління збільшить рівень якості надання послуг та сприятиме розвитку телекомунікаційної інфраструктури, комп'ютерної грамотності та культури управління суспільством», що багато в чому виключає корупцію.

В Україні необхідно створити ефективну нормативно-правову базу для застосування інформаційно-комунікаційних інструментів участі громадянської в реалізації антикорупційної політики та почати їх упроваджувати; як свідчить зарубіжний досвід, такий інструментарій є достатньо простий для розробки, упровадження та використання і може бути ефективним для попередження та подолання корупційних проявів у публічній сфері.

Список літератури:

1. Конференция государств-участников Конвенции Организации Объединенных Наций против коррупции (2016). Применение информационно-коммуникационных технологий для осуществления Конвенции ООН против коррупции.
2. Запобігання та протидія корупції: навч. посіб. / А.М. Михненко, О.В. Руснак, А.М. Мудров та ін.; за ред. А.М. Михненка. – 4-те вид., переробл. й доповн. – К.: ДНУ «Акад. фін. управління», 2013. – 666 с.
3. Корупція в Україні: сучасні реалії та ефективні засоби протидії : монографія / І.В. Басанцов, О.О. Зубарева. – Суми: Сумський державний університет, 2016. – 113 с.
4. Інституційні та організаційні засади впровадження електронного урядування: кращі зарубіжні практики / авт. кол.: П. Радченко, Т. Соболева, О. Берникова, Д. Курилюк, В. Стадник, С. Сметанін, О. Жмеренецький; за заг. ред. С.А. Чукут, д.н.держ.упр., проф., О.В. Загвойської, к.н.держ.упр. – К., 2011. – 172 с.
5. Електронне урядування та електронна демократія: навч. посіб.: у 15 ч. / за заг. ред. А.І. Семенченка, В.М. Дрешпака. – К., 2017.
6. Transparency International (2015). Technological innovations to identify and reduce corruption. Retrieved from: https://www.transparency.org/files/content/corruptionqas/376_technological_innovations_to_identify_and_reduce_corruption.pdf.

Черников Дм.Ю.

Национальный юридический университет имени Ярослава Мудрого

ИНФОРМАЦИОННО-КОММУНИКАЦИОННЫЕ ТЕХНОЛОГИИ КАК ЭФФЕКТИВНЫЙ ИНСТРУМЕНТ ПРОТИВОДЕЙСТВИЯ КОРРУПЦИИ

Аннотация

В статье раскрыты факторы возникновения коррупции и модели их преодоления с помощью информационно-коммуникационного инструментария. Обобщен мировой опыт использования инструментов электронного управления и электронной демократии в предотвращении коррупции. Анализируется информационная инфраструктура электронного правительства и электронной демократии в предотвращении коррупции в органах публичной власти. Приведенные примеры применения технологий и информационно-коммуникационных инструментов реализации антикоррупционной политики. Предложено создать законодательную базу для применения информационно-коммуникационных инструментов.

Ключевые слова: коррупция, информационно-коммуникационные технологии, органы публичной власти, открытость, прозрачность.

Chernikov Dm.Y.

Yaroslav Mudryi National Law University

INFORMATION AND COMMUNICATION TECHNOLOGIES AS AN EFFECTIVE INSTRUMENT FOR COMBATING CORRUPTION

Summary

The article reveals the factors of corruption and the model of their overcoming with the help of information and communication tools. Generalized world experience in using e-government tools and e-democracy in preventing corruption. The information infrastructure of e-governance and e-democracy in preventing corruption in public authorities is analyzed. Examples are given of the application of technologies and information and communication tools for the implementation of anticorruption policy. It is proposed to create a legislative basis for the application of information and communication tools.

Keywords: corruption, information and communication technologies, public authorities, openness, transparency.

УДК 347.19:347.72

СВОБОДА ПІДПРИЄМНИЦЬКОЇ ДІЯЛЬНОСТІ: СУЧАСНІ РЕАЛІЇ ТА ВИКЛИКИ

Чумаченко І.М., Квітко В.В.

Запорізький національний університет

У статті розглянуто проблему підходу до розуміння принципу цивільного законодавства «свобода підприємницької діяльності». Визначено основні хибні та неоднозначні погляди на свободу підприємництва. З'ясовано, що держава пропагує під поняттям «свобода підприємницької діяльності», а що насправді слід під ним розуміти. Проаналізовані різноманітні підходи до розуміння «свободи підприємництва» українських науковців. Сформовані основні напрями розвитку законодавства у сфері свободи підприємництва.

Ключові слова: підприємництво, підприємницька діяльність, свобода, законодавство, бізнес, економіка, економічне зростання.

Постановка проблеми. Сучасні умови існування підприємництва в Україні мають дещо не однозначні прояви та характеристики. Адже з першого погляду, чинне українське законодавство у сфері підприємництва має досить таки чіткі обриси, воно в певній мірі відповідає глобальним, світовим стандартам, але разом з тим, тенденції збільшення кількості, а головне якості підприємств, будь якої форми, поки що не спостерігається. І, як показує практика, однією із головних проблем, яка й породжує існування відповідного явища – є неякісна та неефективна реалізація основоположного принципу цивільного законодавства – свободи підприємницької діяльності.

Дійсно, не рідко можна спостерігати, що представники підприємництва припиняють свою участь у будь яких процес, пов'язаних із підприємницькою діяльністю лише по тій причині, що вони не можуть в повній мірі самостійно та на власний розсуд приймати рішення, які в подальшому можуть вирішити долю їхнього підприємства тощо, або використовувати всі законні способи та методи, які сприятимуть розвитку. Безумовно, що мова не йде про будь які дії та рішення, котрі виходять за рамки дозволеного: монополізація, нездорова конкуренція, несплата податків тощо. Мова йде про рішення, які стосуються операційного управління, побутових питань тощо. А щодо способів та методів, то це здебільшого питання, які пов'язані із отриманням ліцензій та дозволів.

Таким чином, декларування повної свободи та доступності підприємництва не зовсім відповідає реаліям, які зараз існують, і котрі всім відомі та зрозумілі. І саме тому вирішення даного питання являється першочерговим кроком на шляху якісного перетворення середовища існування підприємництва в Україні.

Аналіз досліджень і публікацій. На сьогоднішній день, питання реальної свободи підприємницької діяльності в Україні досить таки часто обговорюється на різноманітних всеукраїнських та міжнародних конференціях, а також висвітлюється у чималій кількості наукових статей, що в свою чергу являється демонстрацією важливості даної проблеми. Вітчизняні науковці намагалися у своїх дослідженнях з різних сторін підійти до проблеми свободи підприємницької діяльності, визначити всі проблемні питання та напрями, які необхідно в першу чергу модернізувати та змінювати.

До таких науковців відносяться: Жадовець О.В., Іщук С.І., Сакун А.В., Пилипенко О.Є., Біленко М.С., Тарасенко Л.Б., Романенко Т.П. та інші.

Виділення не вирішених раніше частин загальної проблеми. Попри те, що питання якісного законодавчого врегулювання процесів підприємництва широко досліджується, є значна кількість публікацій та праць науковців, зокрема і щодо свободи та лібералізації підприємницької діяльності, не існує якісних та ґрунтовних досліджень природи основоположного принципу цивільного законодавства – свобода підприємницької діяльності, а наявні лише загальні праці, де аналізуються всі принципи, наводяться аргументи, котрі направлені на переосмислення даних принципів, їх можливого доповнення в сучасних реаліях тощо. І саме відсутність якісного та всебічного дослідження даного принципу не дає змоги побачити проблеми, котрі заважають розвиватися підприємництву в Україні належним чином.

Мета статті. Всебічне дослідження та виявлення головних напрямів безпосереднього впливу реалізації принципу свободи підприємницької діяльності на повсякденне існування підприємництва.

Виклад основного матеріалу дослідження. Досить таки часто можна читати або спостерігати те, що чиновники, експерти тощо говорять про явне покращення рівня доступу до підприємницької діяльності, повної і всезагальної її свободи. Основними аргументами, майже у всіх цих випадках, являються посилення та ставлення в приклад організації створення суб'єктів підприємницької діяльності, поступове спрощення даних процесів, і як наслідок більш сучасний підхід до формальних процедур, і відмовлення від значних бюрократичних, які довгий час не давали розвиватися даній, безумовно одній із визначальних для економіки, сфер.

Проте, сама суть принципу і слова «свобода», все ж має більш широкий сенс, а ніж просто процедура створення, тобто реєстрації нових суб'єктів підприємницької діяльності. Першочергово слід звернутися до самого формулювання даного принципу і головного слова в ньому – «свобода». А.В. Сакун у своїй праці чітко зазначив, що сьогоднішній світ надто ускладнився, і регулювати абсолютно всі сфери діяльності – політичну, економічну, соціальну тощо – майже не можливо. Більше того, контролювати та встановлювати правила для всіх процесів у даних

сферах ще більш складно. Так, можна визначити основні напрями розвитку, основні правові можливості тощо, проте диктувати і контролювати кожний крок надто складно, і тим більше, це не правильно і недоцільно у сучасних умовах. Адже сучасний світ – глобалізований, він має тенденцію кожного дня змінюватися, кожна сфера людської діяльності видозмінюється, удосконалюється, а відповідно успіх і прогрес наявний там, де немає різноманітних перепон, які можуть уповільнювати всі ці процеси, не давати їм змоги з'являтися і позитивно впливати на життя людей та державу в цілому [7, с. 102].

А.В. Сакун наголошує на тому, що «свобода» повинна асоціюватися саме з процесом, з тим, що людина може робити під час певної діяльності, а не лише з певним дозволом або спрощенням. Тобто, беручи до уваги принцип «свобода підприємницької діяльності», слід розуміти під цим не тільки змогу кожного стати підприємцем, заснувати та зареєструвати певне товариство тощо, але й мати змогу якісно проводити дану діяльність, мати змогу приймати важливі рішення лише на основі власних поглядів та тенденції у світі, а не втрачати часу у процесах, пов'язаних з роботою державних органів, які відповідають за надання дозволів тощо. Науковець впевнений, що нині світ наскільки ускладнився, що вже не можливо уявити і розглядати соціальне суспільство окремо від ринку, окремо від процесів, котрі відбуваються у сфері економіки тощо [7, с. 108].

Тому «свободу», як один із критеріїв розвитку підприємництва, з точки зору цивільного законодавства, необхідно розглядати як широке і всеосяжне поняття. Дане поняття повинно уособлювати змогу представників підприємництва діяти спонтанно, діяти так, щоб не відставати від світових тенденцій та розвитку ринкових відносин в цілому. А щоб подібні процеси могли існувати, щоб українське підприємство мало змогу дійсно відчувати реальну свободу у своїй діяльності, слід відмовлятися від давно застарілих раціональних підходів, і надавати підприємництву розвиватися ірраціонально, спонтанно, тим самим приносити нові підходи у сфері ведення бізнесу [7, с. 109].

В цілому, принцип свободи підприємницької діяльності, безумовно у рамках дозволеного, котрий визначений та закріплений у ст.3 Цивільного кодексу України, являється дублюючою конституційною нормою, яка чітко визначена у ст. 42 Конституції України. Проте, що стосується Конституції, то там йде мова про підприємницьку діяльність загалом, а от цивільне законодавство, в силу того, що воно й покликане більш детально регламентувати різноманітні сфери людської діяльності, виокремлює саме свободу відповідної діяльності, тим самим зосереджуючи увагу на даному, надзвичайно важливому факторі. І якщо брати до уваги, що навіть в Конституції України приділено окрему увагу підприємництву, то це говорить лише про одне – підприємство являється надзвичайно важливою складовою загального розвитку держави, більше того на етапі становлення та приведення стандартів до світових у різноманітних сферах [4; 9].

Відомий факт, який не потребує доведення, це те, що саме підприємство є однією із визна-

чальних складових економіки нашої країни. І те, яким чином в Україні регламентуються процеси, пов'язані з підприємництвом, можна сказати перспективи розвитку сфери економіки, та перспективи виходу України на більш високий рівень загального розвитку та добробуту. С.І. Іщук наголошує на тому, що одним із найголовніших економічних прав сучасного громадянина України являється право займатися підприємницькою діяльністю. І саме належна реалізація цього права, визначеного, як уже було наведено вище, у Конституції, є формою вираження свободи в економічних відносинах [3, с. 35].

Т.П. Романенко визначає підприємство як явище, котре обов'язково повинне характеризуватися: незалежністю, ініціативністю, ризикованістю, самостійністю, професійністю тощо. Разом з тим, на його думку, повинні робитися кроки у напрямку удосконалення системи регулювання підприємництва, його існування та розвитку [6, с. 239].

І якщо аналізувати, приміром «ініціативність» або «самостійність», як реальні фактори існування підприємства, то вони не можуть існувати без справжньої свободи в діях та свободи прийняття рішень. Адже коли у представника бізнесу виникає чудова ідея, пов'язана з покращенням виробництва чи реалізації свого продукту, він починає брати ініціативу у свої руки і хоче самостійно впровадити дані новачі в життя, в реальний процес. Але є чимала кількість прикладів, коли подібні ініціативи так і залишаються думками та мріями, саме через те, що в переважній кількості, прояви «свободи підприємницької діяльності» лише декларуються, і держава у вигляді чиновників не хоче давати реальної свободи підприємству, адже в такому разі вони не зможуть контролювати та впливати на ситуацію.

Іншими словами, однією із головних проблем повільного розвитку, саме економічного, нашої держави є те, що є два абсолютно протилежні бажання, які просто не можуть існувати разом. Це бажання рухатися у напрямку розвиненого та прогресивного світу, а інше – це бажання залишити за собою контроль та вплив на головні сфери економіки. І якщо контроль, це безумовно, те, що має бути присутнім, і держава повинна певним чином регламентувати підприємницьку діяльність, але разом з тим, вона не повинна робити кроки, які мають практичний вплив на процеси.

Розуміння того, що вже давно прийшов час кардинально та ефективно змінювати систему законодавства, котра відповідає за існування та розвиток підприємства, наявне вже тривай період. Проте, всі кроки, які на цьому шляху зараз здійснюються, несуть скоріше тимчасовий або недалекоглядний характер. Л.Б. Тарасенко, у своїй праці, детально аналізує підприємство і його розвиток на певних етапах української історії. І навіть подібне дослідження дає змогу збагнути той факт, що тільки завдяки якісному, всеосяжному та новаторському підходу до реформування сфери підприємства можна досягнути успіху. Науковець впевнений, що держава повинна регламентувати всі процеси, котрі є загально відомими у сфері підприємства, але разом з тим слід брати до уваги і майбутнє [8, с. 132].

Тобто, законодавство, особливо у сфері підприємництва повинно відповідати всім сучасним викликам, і тим самим бути готовим до абсолютно непередбачуваних ситуацій. Воно має враховувати всі процеси, які з часом можуть видозмінитися у сфері ведення бізнесу, з огляду на вже існуючі та всім відомі тенденції розвитку інформаційних технологій.

Звісно, що коли ми аналізуємо чинне законодавство, то складно сказати, з чого слід почати, щоб хоча б через деяких час вийти на вірний шлях. Проте, як правильно зазначив у своїй праці М.С. Біленко, маючи навіть ідеальну модель підприємництва, маючи всі дієві інструменти, які виправдовують себе на сьогоднішній день, майже не можливо спрогнозувати, що буде далі, яке майбутнє чекає на різноманітні процеси, які зараз наявні у сфері бізнесу [1, с. 136]. А тому, з самого початку, напевно, слід триматися напрямку, який дозволить не тільки якісно змінити систему та відношення до явище «підприємництва», але надасть змогу бути готовими до будь якого розвитку подій. А зробити це можливо лише в тому разі, якщо перестати лише декларувати «свободу підприємницької діяльності», а дійсно «відпустити» деякі процеси, надати змогу представникам підприємництва в Україні на власний розсуд та під власний контроль виконувати певні процеси.

Погодитися можна і з О.Є Пилипенком, котрий вважає, що саме самостійність та саморегулювання – це те, що на сьогоднішній день потрібно запроваджувати та пропагувати у сфері підприємництва [5, с. 43]. А О.В. Жадовець переконаний, що держава повинна взяти на себе лише процеси, пов'язані з реальною підтримкою та стимулюванням підприємництва, робити все, аби

кожна людина відчувала, що вона дійсно вільна у сфері підприємництва, що до неї ніхто не прийде і не буде вказувати які їй працювати і які дії виконувати. Прикладом, науковець вважає європейські країни, котрі вбачають саме у бізнесу рушійну силу в економіці, і вони стимулюють як великий, так і середній та малий бізнес, адже це пряма дорога до всебічного розвитку та зростання якості підприємництва в країні [2, с. 144-145].

Висновки та пропозиції. Підсумовуючи, можна стверджувати, що нинішній рівень реалізації основоположного принципу цивільного законодавства «свобода підприємницької діяльності» є низьким, і необхідно робити сміливі та рішучі кроки, аби змінити дану ситуацію.

Першочерговими напрямками, які необхідно враховувати, є наступні:

1. Потрібно в кожній законодавчій нормі, яка направлена на регламентування підприємництва, дотримуватися ідей ініціативності, самостійності та спонтанності, котрі є невід'ємними складовими сучасних реалій розвитку підприємництва у світі.

2. Слід розглядати можливість створення та впровадження нових підходів до розроблення законодавства у сфері підприємництва, враховуючи всю специфіку, яка притаманна даним, безумовно одній із найважливішій сфер економіки.

3. Життєво важливо враховувати всі сучасні тенденції розвитку інформаційних технологій та залишати місце будь яким інноваціям, котрі можуть з'явитися у найближчому майбутньому. Таким чином, дати змогу бізнесу бути впевненим, що впровадження нових технологій та підходів – цілком можливий процес, законодавство це враховує, а держава всебічно цьому сприяє.

Список літератури:

1. Біленко М.С. Приватноправова природа підприємництва [Електронний ресурс] / М.С. Біленко // Приватне право і підприємництво. – 2016. – Вип. 15. – С. 135-139. – Режим доступу: http://nbuv.gov.ua/UJRN/Prip_2016_15_35.
2. Жадовець О.В. Шляхи лібералізації підприємницької діяльності в Україні [Електронний ресурс] / О.В. Жадовець // Міжнародний науковий журнал "Інтернаука". – 2017. – № 7. – С. 143-146. – Режим доступу: http://nbuv.gov.ua/UJRN/mnj_2017_7_35.
3. Іщук С.І. Право на підприємницьку діяльність у структурі економічних засад громадянського суспільства в Україні [Електронний ресурс] / С.І. Іщук // Наукові праці МАУП. – 2014. – Вип. 1. – С. 34-40. – Режим доступу: http://nbuv.gov.ua/UJRN/Npmaup_2014_1_7.
4. Конституція України : від 28 червня 1996 р. : станом на 03 травня 2018 р. URL: <http://zakon4.rada.gov.ua/laws/show/254%D0%BA/96-%D0%B2%D1%80>.
5. Пилипенко О.Є. Проблема регулювання державного і приватного секторів економіки в сучасних зарубіжних теоріях [Електронний ресурс] / О.Є. Пилипенко // Наукові праці Національного університету харчових технологій. – 2015. – Т. 21, № 5. – С. 32-44. – Режим доступу: http://nbuv.gov.ua/UJRN/Npnukht_2015_21_5_6.
6. Романенко Т.П. Держава як гарант забезпечення умов для розвитку та ефективного функціонування підприємницької діяльності [Електронний ресурс] / Т.П. Романенко // Гуманітарний вісник Запорізької державної інженерної академії. – 2017. – Вип. 68. – С. 239-253. – Режим доступу: http://nbuv.gov.ua/UJRN/zprgvzdia_2017_68_25.
7. Сакун А.В. Синергія "свободи" і "несвободи" у суперечностях глобального світу [Електронний ресурс] / А.В. Сакун // Нова парадигма. – 2014. – Вип. 123. – С. 102-111. – Режим доступу: http://nbuv.gov.ua/UJRN/Nora_2014_123_13.
8. Тарасенко Л.Б. Державно-правова підтримка підприємницької активності як фактор стабілізації суспільного життя в перехідні періоди (на прикладі відродження сільського господарства України в роки непу) [Електронний ресурс] / Л.Б. Тарасенко // Південноукраїнський правничий часопис. – 2016. – № 1. – С. 130-133. – Режим доступу: http://nbuv.gov.ua/UJRN/Pupch_2016_1_41.
9. Цивільний кодекс України від 16 січня 2003 р. № 435-IV: станом на 03 травня 2018 р. Відомості Верховної Ради України. 2003. № 40. Ст. 356.

Чумаченко И.Н., Квитко В.В.

Запорожский национальный университет

СВОБОДА ПРЕДПРИНИМАТЕЛЬСКОЙ ДЕЯТЕЛЬНОСТИ: СОВРЕМЕННЫЕ РЕАЛИИ И ВЫЗОВЫ

Аннотация

В статье рассмотрена проблема подхода к пониманию принципа гражданского законодательства «свобода предпринимательской деятельности». Определены основные ложные и неоднозначные взгляды на свободу предпринимательства. Выяснено, что государство пропагандирует под понятием «свобода предпринимательской деятельности», а что на самом деле следует под ним понимать. Проанализированы различные подходы к пониманию «свободы предпринимательства» украинских ученых. Сформированы основные направления развития законодательства в сфере свободы предпринимательства. **Ключевые слова:** предпринимательство, предпринимательская деятельность, свобода, законодательство, бизнес, экономика, экономический рост.

Chumachenko I.M., Kvitko V.V.

Zaporizhzhya National University

FREEDOM OF ENTERPRISE ACTIVITY: MODERN REALITIES AND CHALLENGES

Summary

The article deals with the problem of the approach to understanding the principle of civil law "freedom of entrepreneurship". The main false and ambiguous views on freedom of business are identified. It was found that the state propagates under the notion of "freedom of entrepreneurship", and what really should be understood by it. Various approaches to understanding the "freedom of entrepreneurship" of Ukrainian scholars have been analyzed. The basic directions of development of legislation in the field of freedom of entrepreneurship are formed.

Keywords: entrepreneurship, entrepreneurial activity, freedom, legislation, business, economics, economic growth.

УДК 346.1

ПРАВОВЕ РЕГУЛЮВАННЯ СТАНДАРТИЗАЦІЇ НА МІЖНАРОДНОМУ ТА РЕГІОНАЛЬНОМУ РІВНІ

Шевченко Е.О.

Національний юридичний університет імені Ярослава Мудрого

У статті проаналізовано міжнародно-правові норми та законодавство інших держав щодо питання стандартизації продукції. Визначається необхідність вдосконалення чинного законодавства України щодо забезпечення стандартизації у господарській діяльності відповідно до міжнародних стандартів якості з урахуванням іноземного досвіду.

Ключові слова: Міжнародна організація зі стандартизації, стандартизація продукції, безпека, якість продукції, міжнародна стандартизація.

Постановка проблеми. На сьогоднішній день Україна ставить перед собою низку цілей, в першу чергу, – це набути повноправного членства в ЄС. Для цього національне законодавство повинно відповідати зобов'язанням України за міжнародним правом.

У теорії господарського права питання стандартизації є досить складним і комплексним, що зумовлено великою кількістю нормативно-правових актів, які регулюють це питання і є не досить досконалыми. Стандартизація, у тому числі управління якістю продукції, відіграє особливу роль в питаннях підвищення якості, і – є цілий комплекс взаємопов'язаних заходів (причому постійно діючих – технічних, економічних, організаційних, соціальних), які спрямовані на визначення і забезпечення найкращого рівня якості продукції під час її виробництва, реалізації і використання. Основним є те, що забезпечення і підвищення якості здійснюється в інтересах суб'єктів господарської діяльності (підвищення конкурентоспроможності), споживача (забезпечується здоров'я життя), суспільства і держави. У зв'язку з цим виникає необхідність ретельного аналізу норм господарського законодавства щодо стандартизації продукції.

Аналіз останніх досліджень і публікацій. Дослідженню питання щодо правового регулювання стандартизації приділяли увагу такі вчені – Кузьміна М.М., Добровольська В.В., Яновицька Г.Б., Верхола Ю.В., Ширялкін О.Ф. Але багато важливих питань щодо вдосконалення регулювання стандартизації з урахуванням сучасних змін, намаганням України набути повноправного членства в ЄС, входженням до СОТ детальному аналізу піддані не були, а тому на сьогодні залишаються актуальними.

Формулювання цілей статті. Метою статті є дослідження міжнародного досвіду та регулювання стандартизації з метою застосування його положень при вдосконаленні чинного господарського законодавства.

Виклад основного матеріалу. У всьому світі якість є головним критерієм оцінки продукції, робіт і послуг та визначає рівень життя суспільства. Турбота передових держав світу, різних компаній і фірм, фахівців про якість продукції і послуг, а, отже, про якість життя народу, вважається обов'язковою умовою національної економічної політики. Загальносвітовою тенденцією в удосконаленні якості продукції, робіт і послуг є орієнтація на запити споживчого ринку. Одним із шляхів підвищення якості продукції є стандартизація.

Правове регулювання стандартизації у законодавстві України здійснюється Законом України «Про стандартизацію», який установлює правові та організаційні засади стандартизації в Україні і спрямований на забезпечення формування та реалізації державної політики у відповідній сфері. Відповідно до ст. 15 Господарського Кодексу України (далі – ГК України) у сфері господарювання застосовуються технічні регламенти, стандарти, кодекси ustalеної практики та технічні умови [1].

Поняття стандартизації міститься у ст. 1 ЗУ «Про стандартизацію», згідно з якою це діяльність, що полягає в установленні положень для загального та неодноразового використання щодо наявних чи потенційних завдань і спрямована на досягнення оптимального ступеня впорядкованості в певній сфері [2]. Об'єктами стандартизації є матеріали, складники, обладнання, системи, їх сумісність, продукція, процеси і послуги, зокрема матеріали, устаткування, системи, їхнє об'єднання, правила, процедури, функції, методи або діяльність. Стандарт – нормативний документ, заснований на консенсусі, прийнятий визнаним органом, що встановлює для загального і неодноразового використання правила, настанови або характеристики щодо діяльності чи її результату, та спрямований на досягнення оптимального ступеня впорядкованості в певній сфері.

Згідно з законодавством стандарти застосовуються на добровільній основі, крім випадків, якщо обов'язковість їх застосування встановлена нормативно-правовими актами [2]. Отже, стандарти, на які не має посилення в технічних регламентах, тобто ті, що не належать до сфери технічного регулювання чи які не визнані обов'язковими сторонами в договорі, вважаються добровільними. Кузьміна М.М. підкреслює, що термін «добровільність» інтерпретується як добровільне покладання виробника або постачальника на себе відповідальності за виконання вимог національних стандартів на продукцію чи виробничий процес. Виконавши вимоги держави стосовно безпеки (мінімального рівня якості), виробник добровільно вирішує питання забезпечення підвищеного рівня якості своєї продукції. До цього його примушує не держава, а ринкові умови існування, конкуренція [6].

Стандартизація здійснюється на міжнародному, регіональному, національному рівнях. У відповідності з визначенням Міжнародної організації зі стандартизації і Законом України «Про стандартизацію» стандартизація, що проводиться на рівні

однієї країни, є національною. Регіональна і міжнародна стандартизація здійснюється фахівцями країн, представлених у відповідних регіональних і міжнародних організаціях. У ст. 17 ЗУ «Про стандартизацію» зазначається, що національні стандарти України, кодекси ustalеної практики та зміни до них розробляються на основі міжнародних стандартів та регіональних стандартів [2].

Міжнародна стандартизація – це діяльність, у якій беруть участь органи стандартизації різних країн. Провідна роль у міжнародній стандартизації належить двом неурядовим міжнародним організаціям – Міжнародній організації зі стандартизації (International Organization for Standardization – ISO) і Міжнародній електротехнічній комісії (The International Electrotechnical Commission – IEC), учасником яких є Україна. IEC займається стандартизацією в області електротехніки, приладобудування. Основна мета діяльності – сприяння міжнародному співробітництву в галузі стандартизації та суміжним з нею проблемами в області електротехніки і радіотехніки шляхом розробки міжнародних стандартів і інших елементів [4]. Головними завданнями ISO є розробка та публікування міжнародних стандартів за умови, що в кожному випадку стандарт буде затверджений, якщо за нього було віддано дві третини голосів активних членів технічного комітету або підкомітету і проти – не більше чверті загального числа голосів; організація обміну інформацією про роботу комітетів членів і технічних комітетів; співпраця з іншими міжнародними організаціями, зацікавленими в питаннях у сфері стандартизації. Відповідно органами ISO є Генеральна Асамблея, Рада, комітети Ради, технічні комітети (ТК) і Центральний секретаріат.

Діяльність у галузі міжнародної стандартизації є здійснюють дві міжурядових міжнародні організації – Світова організація торгівлі (далі – СОТ) і Європейська економічна комісія ООН (далі ЄЕК ООН). Головне завдання ЄЕК ООН полягає в розробці основних напрямів політики на урядовому рівні і визначенні пріоритетів в цій галузі.

Слід зазначити, що міжнародні стандарти не є обов'язковими, кожна країна має право застосовувати їх цілком, окремими розділами або взагалі не застосовувати. Міжнародний стандарт – стандарт, прийнятий міжнародною організацією із стандартизації і доступний для широкого кола користувачів [2]. Європейський комітет (European Committee for Standardization) по стандартизації визначає метою діяльності – усунення в рамках ЄС так званих технічних бар'єрів, пов'язаних з відмінностями національних стандартів на виробі, суперечливими правилами щодо їх експлуатації, з різними нормами по техніці безпеки, охороні здоров'я і природи. У країнах ЄС стандарти ISO за рішенням Європейського комітету по стандартизації спочатку набувають статусу європейського стандарту (EN ISO), а потім статус національного стандарту в кожній з країн ЄС (наприклад, DIN EN ISO 9001:2008 – в Німеччині). Національні організації з акредитації встановлюють компетентність органів сертифікації тільки в тій області, яка регулюється національними стандартами (в Україні – ДСТУ, в РФ – ГОСТ Р, в Німеччині – DIN і т.д.). Для того щоб міжнародний стандарт став національним (ДСТУ ISO, ГОСТ Р ISO і т.д.), потрібно рішення відповідних організацій по стандартизації.

Кузьміна М.М. наголошує на тому, що в умовах членства України до Світової організації торгівлі та інтеграції до Європейського Союзу для неї корисним є досвід розвинутих країн у питаннях забезпечення якості. Для забезпечення якості на національному рівні розвинутих країн сьогодні використовуються такі основні засоби: стандартизація; оцінка відповідності, що виступає засобом захисту інтересів споживача та основною умовою експортно-імпортних контрактів, поширюючись на найважливіші показники якості продукції; контроль та нагляд, що здійснюється уповноваженими державними органами; відповідальність за продукт неналежної якості; страхування відповідальності за продукт неналежної якості; національні та міжнародні конкурси на отримання премій в галузі якості [6].

Відповідно до законодавства України у разі прийняття європейського стандарту як національного забезпечується ідентичність національного стандарту відповідному європейському стандарту. З дня набрання чинності національним стандартом, що є ідентичним європейському стандарту, повинен бути скасований національний стандарт, положення якого суперечать положенням відповідного національного стандарту, що є ідентичним європейському стандарту [2].

Регіональна стандартизація – стандартизація, відкрита тільки для відповідних органів держав одного географічного, політичного або економічного регіону світу. Різновидом регіонального стандарту є європейський стандарт, який прийнятий європейською організацією стандартизації [2].

Треба зазначити, що для регулювання процесу перевірки систем якості в низці країн (США, Канада, Великобританія та інших) були створені національні стандарти, що встановлюють вимоги до систем якості, а 1987 р. Міжнародною організацією зі стандартизації були розроблені і впроваджені міжнародні стандарти серії 9000, доповнені в подальшому стандартами серії 10000, які сконцентрували досвід управління якістю, нагромаджений в різних країнах, і в багатьох із них були запроваджені як національні [5].

Система стандартизації США розподілена по промисловим галузям і підтримується численними організаціями зі стандартизації, як приватними, так і напівдержавними. Американські стандарти розроблялися по окремим галузям у відповідь на конкретні запити промислових підприємств і органів державної влади. Національним органом по стандартизації в США є Американський національний інститут стандартів і технології (National Institute of Standards and Technology). NIST – неурядова некомерційна організація, яка координує роботи з добровільної стандартизації в приватному секторі економіки, керуюча діяльністю організацій-розробників стандартів, приймаюча рішення про надання стандарту статусу національного (якщо в ньому зацікавлені різні фірми і стандарт набуває міжгалузевий характер). Вона не розробляє стандарти, але є єдиною організацією в США, що приймає (затверджує) національні стандарти.

У Законі Китайської Народної Республіки «Про безпеку продуктів харчування» (Food Safety Law of the People's Republic of China) є розділ «Стандарти», відповідно до якого приймаються обов'язкові стандарти безпеки. Відповідно до статті 25 стандарти безпеки продуктів харчуван-

ня повинні бути стандартами обов'язкового виконання [7]. DIN (нім. Deutsches Institut für Normung e.V.) – це національна організація по стандартизації, що представляє інтереси Німеччини в цій галузі на міжнародному рівні. DIN, Німецький інститут по стандартизації, був заснований в Берліні в 1917 році як некомерційна організація.

Висновок. Міжнародне співробітництво здійснюється по лінії міжнародних і регіональних організацій зі стандартизації. Головною метою міжнародного співробітництва України в галузі стандартизації є гармонізація – узгодження національних стандартів з міжнародними, регіональними та прогресивними національними стандартами

зарубіжних країн з метою підвищення науково-технічного рівня українських стандартів, якості вітчизняної продукції і її конкурентоспроможності на світовому ринку. У даний час Україна бере активну участь в Міжнародній організації зі стандартизації (ISO) і Міжнародній електротехнічній комісії (IEC) та у діяльності регіональних організацій по стандартизації Європейській Економічній Комісії ООН (ЄЕК ООН). З метою подолання технічних бар'єрів у міжнародній торгівлі, забезпечення національного режиму щодо імпорту товарів відповідно до норм і правил СОТ Україна приєдналася до Кодексу усталеної практики з підготовки, прийняття і впровадження стандартів СОТ.

Список літератури:

1. Господарський Кодекс України від 16.01.2003 року [Електронний ресурс]. – Режим доступу: <http://zakon.rada.gov.ua/laws/show/436-15#n109>.
2. Закон України «Про стандартизацію» від 5 червня 2014 р. [Електронний ресурс]. – Режим доступу: <http://zakon.rada.gov.ua/laws/show/1315-18>.
3. Закон України «Про основні принципи та вимоги до безпечності та якості харчових продуктів» від 23.12.1997 року [Електронний ресурс]. – Режим доступу: <http://zakon.rada.gov.ua/laws/show/771/97-%D0%B2%D1%80#n838>.
4. Стандартизация и техническое регулирование в аспекте качества продукции: учебное пособие / А.Ф. Ширякин. – Ульяновск: УлГТУ, 2006. – 196 с.
5. Яновицька Г.Б. Стандартизація та сертифікація як засоби забезпечення безпеки та якості товарів, робіт, послуг [Електронний ресурс] / Г.Б. Яновицька, Ю.В. Верхола // Науковий вісник Львівського державного університету внутрішніх справ. Серія юридична. – 2015. – Вип. 2. – С. 97-107. – Режим доступу: http://nbuv.gov.ua/UJRN/Nvlduvs_2015_2_12.
6. Господарсько-правові засоби забезпечення якості продукції : монографія / М.М. Кузьміна; Нац. юрид. акад. України ім. Ярослава Мудрого. – Х.: ФІНН, 2010. – 184 с. – (Б-ка юриста). – Бібліогр.: 207 назв. – укр.
7. Food Safety Law of the People's Republic of China [Електронний ресурс]. – Режим доступу: https://www.hfgip.com/sites/default/files/law/food_safety_-_16.02.2016.pdf.

Шевченко Э.А.

Национальный юридический университет имени Ярослава Мудрого

ПРАВОВОЕ РЕГУЛИРОВАНИЕ СТАНДАРТИЗАЦИИ НА МЕЖДУНАРОДНОМ И РЕГИОНАЛЬНОМ УРОВНЕ

Аннотация

В статье осуществлен анализ международного законодательства законов других стран о стандартизации. Необходимо совершенствования действующего законодательства о качестве товаров в соответствии с международными стандартами, с учетом зарубежного опыта.

Ключевые слова: Международная организация по стандартизации, стандартизация товаров, безопасность, качество продукции, международная стандартизация.

Shevchenko E.O.

Yaroslav Mudryi National Law University

LEGAL REGULATION OF STANDARDIZATION AT THE INTERNATIONAL AND REGIONAL LEVEL

Summary

In this article the author analyses the standards of the international legislation regulating standardization. The article deals with the condition of legal regulation of standardization, shows legislative problems and offers the proposals of improvement of a legal regulations. There is a need to improve Ukrainian legislation with a focus on international standards. International Standards make things work. They give world-class specifications for products, services and systems, to ensure quality, safety and efficiency. They are instrumental in facilitating international trade. International standards ensure that products and services are safe, reliable and of good quality. It is very important for business; they are strategic tools that reduce costs by minimizing waste and errors and increasing productivity.

Keywords: International Organization for Standardization, standardization, safety, production quality, international standardization.

УДК 34.341

АГРЕСІЯ ЯК МІЖНАРОДНИЙ ЗЛОЧИН

Юрченко Є.О.

Національний юридичний університет імені Ярослава Мудрого

Розкрито проблеми щодо прийняття визначення поняття агресії у міжнародному праві. Розкрито сутність міжнародного злочину агресії відповідно до норм чинного міжнародного права. Визначено склад злочину агресії. Проаналізовано наявні у міжнародному праві норми, спрямовані на боротьбу з агресією. Висвітлено питання щодо відповідальності за злочин.

Ключові слова: агресія, міжнародний злочин, міжнародне право, визначення агресії, акт агресії, ефективність боротьби з агресією, відповідальність за злочин агресія.

Постановка проблеми. На сьогодні існує актуальна проблема щодо прийняття універсального визначення поняття міжнародного злочину агресії для усіх держав світу. Прийняття такого визначення сприятиме попередженню міжнародного злочину агресії та підвищенню ефективності міжнародного права у боротьбі з ним.

Вказана проблематика особливо актуалізувалася протягом останніх років, коли світ став досить конфронтаційним, а збройні конфлікти отримали принципово нові якості та характеристики. Зокрема йдеться про приховані форми агресії.

Таким чином, комплексне дослідження сучасного змісту міжнародного злочину «агресія» є важливим і актуальним завданням міжнародно-правової науки і сприятиме подальшій розробці ефективних міжнародно-правових механізмів протидії актам агресії та покарання за їх скоєння як держави-агресора загалом, так і конкретних фізичних осіб, відповідальних за ухвалення відповідних протиправних рішень.

Аналіз останніх досліджень і публікацій. Питання визначення агресії є предметом досліджень багатьох як вітчизняних, так і зарубіжних вчених. У вітчизняній доктрині вказану проблематику досліджували В.Ф. Антипенко, В.А. Василенко, Н.А. Зелінська, І.І. Лукашук, Ю.В. Манійчук та ін. Серед зарубіжних слід виокремити Р. Аго, М.Ш. Бассіоні, І.П. Бліщенко, Дж. Гінзбургс, Г. Доннедье де Вабр, А.Г. Кібальник, Ф. Малекян, В. Пелла, Ю.А. Решетов, І.В. Фісенко та багато інших фахівців.

Не зважаючи на значну кількість робіт, дане питання, з огляду на його актуальність, потребує більш глибокого дослідження. Зокрема, важливим є розкриття сутності міжнародного злочину агресії відповідно до норм чинного міжнародного права.

Виділення не вирішених раніше частин загальної проблеми. На даному етапі розвитку міжнародного права не має єдиного загального визначення злочину агресія.

Мета статті. Мета статті зумовлена актуальністю та ступенем розробленості обраної теми і полягає в дослідженні міжнародного злочину «агресія» в сучасній доктрині міжнародного права.

Виклад основного матеріалу. Сьогодні набуває поширення явище виходу злочинності за межі національних кордонів держав. Тому важливим є питання визначення міжнародних протиправних діянь і протидії міжнародним злочинам.

Агресія є одним із найтяжчих міжнародних злочинів та становить серйозну загрозу міжнародному миру та безпеці. Заборона агресії є ім-

перативною нормою чинного міжнародного права, проте, цього, на жаль, не достатньо для того, щоб забезпечити належний рівень захисту світової спільноти від агресії.

Протягом тривалого часу агресія визнавалася правомірною та законною, але з розвитком людської цивілізації і становлення принципів *ius cogens*, злочин агресії втрачає свою актуальність і набує сили імперативна норма про заборону застосування сили або погрози силою, що вперше була сформульована в п. 4 ст. 2 Статуту ООН: "Всі члени Організації Об'єднаних Націй утримуються в їх міжнародних відносинах від погрози силою або її застосування як проти територіальної недоторканності або політичної незалежності будь-якої держави, так і будь-яким іншим чином, несумісним з цілями Об'єднаних Націй".

Надалі цей принцип міжнародного права був конкретизований у таких авторитетних міжнародних документах: Декларація про принципи міжнародного права 1970 р., резолюція Генеральної Асамблеї ООН "Визначення агресії" 1974 р., Гельсінський Заключний акт НБСЄ 1975 р., Декларація про посилення ефективності принципу відмови від погрози силою або її застосування в міжнародних відносинах 1987 р.

Першим правовим актом, який повністю заборонив війну як знаряддя національної політики, став Паризький пакт (Пакт Бріана-Келлога) 1928 року [1, с. 286]. Це був перший багатосторонній договір про відмову від агресивної війни, учасниками якого стала переважна більшість держав, серед яких: Німеччина, Сполучені Штати Америки, Бельгія, Франція, Великобританія, Індія, Італія, Японія, Польща, Чехія. Як зазначає Д. Донський, «Пакт Бріана-Келлога, безсумнівно, зіграв найважливішу роль в історії міжнародних відносин, оскільки завдяки цьому документу у міжнародному праві виникла універсальна норма, яка замінила «право на війну» принципом заборони агресивної війни» [2, с. 336; 3, с. 83]. Згідно зі статтею 1 Пакту, Договірні сторони «засуджують звернення до війни для врегулювання міжнародних суперечок і відмовляються від такої в ролі знаряддя національної політики у своїх взаємних відносинах» [4, с. 81]. До 1939 року, шістдесят три з шістдесяти семи держав світу ратифікували Пакт Бріана-Келлога, надаючи йому майже універсальний характер.

Після Другої світової війни заборона агресії була значно розширена у Статуті ООН [5; 6, с. 92-93, 97]. Статут ООН відійшов від тради-

ційної концепції війни, яка залишала можливості для зловживань з боку держав. У статті 2 Статут забороняє «погрозу силою або її застосування як проти територіальної недоторканності або політичної незалежності будь-якої держави, або яким-небудь іншим чином, несумісним з цілями Об'єднаних Націй». Є два винятки із вказаної заборони: право на самооборону від збройного нападу, що регулюється статтею 51 Статуту ООН, та військові заходи за санкцією Ради Безпеки на підставі глави VII Статуту ООН у випадку загрози миру, порушення миру або акту агресії [7, с. 651; 8, с. 122-123].

В грудні 1967 року Генеральна Асамблея Організації Об'єднаних Націй прийняла резолюцію 2330 (XXII), якою було створено Спеціальний комітет з питання визначення агресії у складі тридцяти п'яти держав-учасниць, якому доручалося «розглянути всі аспекти цього питання, для того, щоб можна було розробити точне визначення агресії». На своїй сесії 1974 року Спеціальний комітет консенсусом прийняв Проект визначення агресії і рекомендував Генеральній Асамблеї затвердити його. 14 грудня 1974 року Асамблея затвердила консенсусом Визначення агресії, рекомендоване Спеціальним комітетом. [8, с. 124; 9, с. 111].

Згідно зі статтею 1 Резолюції Генеральної Асамблеї ООН № 3314, агресією є використання збройної сили державою проти суверенітету, територіальної цілісності або політичної незалежності іншої держави, або будь-яким іншим чином, несумісним зі Статутом ООН. Ніякі міркування будь-якого характеру, будь то політичного, економічного, військового чи іншого характеру, не можуть служити виправданням агресії. Агресивна війна є злочином проти міжнародного миру та тягне за собою міжнародну відповідальність.

До ознак агресії як міжнародного злочину слід віднести:

- здійснюється державою, посадовими особами держави, що використовують механізм держави в злочинних цілях;
- здійснюється у безпосередньому зв'язку із державою;
- посягають на міжнародний мир та безпеку;
- загрожують основам міжнародного правопорядку;
- мають наслідком настання відповідальності держави як суб'єкта міжнародного права.

Елементи злочину агресії:

Об'єкт: суспільні відносини, що забезпечують стабільність економічного, соціального, культурного і політичного розвитку незалежної держави, а також міжнародний мир та безпека, міжнародний правопорядок.

Потерпілі: держави, яким завдано шкоди правопорушенням.

Об'єктивну сторону злочину агресії складають планування, підготовку, ініціювання або здійснення особою, яка в змозі фактично здійснювати керівництво або контроль за політичними чи військовими діями держави, акту агресії, який в силу свого характеру, серйозності і масштабів є грубим порушенням Статуту ООН.

Під плануванням слід розуміти розробку її ідейно-політичної та військової концепції, складання планів стратегії і тактики військових дій, мобілізаційних планів, розробку пропозицій по

структурі, складу, дислокації і завданням збройних сил, організація розвідувальної діяльності, інформаційна діяльність та "інші початкові етапи розв'язання агресії". Тобто, вчинення будь-якої дії інтелектуального характеру, що ставить собі за мету досягнення цілей такої війни.

Підготовка агресивної війни визначається як вчинення будь-яких конкретних дій, спрямованих на реалізацію вироблених планів агресії, "реальне здійснення комплексу заходів і заходів організаційно-військового та матеріально-технічного характеру з метою забезпечення готовності до початку ведення агресивної війни".

Розв'язування агресивної війни є початком конкретних дій по її веденню як з оголошенням початку війни, так і без такого. Будь-який акт розв'язання агресивної війни повинен ставити за мету її подальше ведення, а не бути просто актом спорадического агресивного застосування військової сили проти іншої держави (держав).

Ведення агресивної війни є продовженням агресивної війни після факту її розв'язання. Це злочин може виражатися в повно- і широко-масштабній агресії проти іншої держави у вигляді нападу, вторгнення на його територію з метою захоплення або іншими агресивними цілями.

Згідно зі статтею 3 «Визначення агресії», злочин агресії може бути вчинено у формі:

- вторгнення або нападження військових держав на територію іншої держави або будь-яку військову окупацію, яку б тимчасовий характер не потяг, що є результатом такого вторгнення або нападу, або будь-якої анексії з застосуванням сили території іншого держави або її частини;
- бомбардування збройними силами держави інших суб'єктів держави або застосування будь-яких озброєнь державою проти території іншого держави;
- блокада портів або берегів держави військовими силами іншого держави;
- напад з військовими силами держави на сухопутні, морські або повітряні сили, або морські та повітряні судна другого держави;
- застосування вооружених сил однієї держави, що знаходяться в іншій державі за погодженням із приймаючою державою, у порушенні умов, передбачених у договорі, або будь-яке продовження їх перебування на такій території при припиненні дії договору;
- дію держави, яка дозволяє, щоб його територія, яку вона надавала в розпорядження іншого держави, використовувалася даною іншою державою для здійснення акта агресії проти третьої держави;
- заслання державою або від імені держави військових груп, груп, іррегулярних сил або майстрів, які здійснюють акти застосування армійської сили проти іншої держави, що носять такий серйозний характер, що це рівнозначно перераховані вище акти, або його значна участь у них.

Визначення суб'єкта є спірним питанням. Поширеною є думка, що суб'єктами планування, підготовки і розв'язування агресивної війни є особи, що займають державну посаду, що дає реальну можливість в силу наданих законом повноважень планувати агресивну війну, приймати рішення і здійснювати підготовку або розв'язування війни. Але ця теза піддається критиці, адже,

якщо визнати суб'єктами планування, підготовки і розв'язування агресивної війни тільки осіб, котрі обіймають найвищі державні посади, то дії безпосередніх виконавців наказів про вчинення даних діянь залишаться поза межами кримінальної відповідальності і вони не будуть притягнуті до кримінальної відповідальності. Дії держави як суб'єкта злочину агресії складаються з дій окремих посадових осіб, які є офіційними представниками цієї держави і виконують політичну волю його керівництва. Держава в такому випадку несе відповідальність з огляду на те, що акт агресії підтриманий публічною владою держави і здійснюється від його імені. Тому, суб'єкт злочину агресії є загальним.

Суб'єктивна сторона всіх актів агресії може бути виражена тільки в прямому умислі. Винна особа розуміє, що скоює агресивні дії, визнані такими відповідно до норм міжнародного права. Мотиви і цілі вчинення будь-якого акту агресивної війни юридичного значення для кваліфікації не мають.

Відповідальність за агресію (її підготовку, розв'язання та ведення) включає далекосяжні військові та політичні обмеження, що мають характер тимчасового обмеження суверенітету, повне або часткове роззброєння, демілітаризацію, ліквідацію військового потенціалу та інші заходи, які в доктрині міжнародного права широко прийнято відносити до таких форм відповідальності держави як надзвичайна репарація та надзвичайна сатисфакція [10, с. 104; 11, с. 74, 81].

В доктрині загальновизнаним є те, що наслідком скоєння актів агресії повинен бути режим відповідальності відмінний і тяжчий, ніж за інші порушення міжнародного права. Представники різних концепцій відповідальності держави погоджуються з позицією, що скоєння такого зло-

чину як агресія передбачає винний умисел держави-порушниці [8, с. 132-133].

Висновки і пропозиції. Злочину агресії приділено багато уваги в міжнародному праві, він належить до найтяжчих міжнародних злочинів. На сьогодні прийняте в 1974 році «Визначення агресії» є застарілим. Необхідно внести в список дій, що вважаються агресією, дещо більше пунктів, ніж сім, адже за сорок чотири роки людство зазнало значних змін, наприклад, слід враховувати появу нових «технологій» нанесення шкоди та нові типи загроз. Наприклад, із розвитком мережі Інтернет набуває поширення інформаційна агресія. Як наголошує професор Д. Вентре, кібератака є сучасною формою агресії, що чиниться окремими особами або групою осіб з метою підризу комп'ютерної інформаційної системи безпеки, роботи будь-якої інфраструктури, комп'ютерної мережі та/або порушення роботи персональних комп'ютерів та інших пристроїв, здійснених у будь-який спосіб. Кібератаки здійснюються зловмисниками анонімно, що не звільняє їх від відповідальності. Кібератаки є нелегальним проникненням до чужої комп'ютерної системи, що може бути підризом національної системи безпеки [12].

Отже, не дивлячись на те, що заборона агресії встановлена імперативними нормами міжнародного права і визнана міжнародним співтовариством як міжнародний злочин, універсального визначення агресії до сьогодні не прийнято. Визначення, прийняте Резолюцією ГА ООН № 3314 потребує конвенційного закріплення, так як резолюції ГА ООН мають характер soft law. Таке закріплення сприятиме попередженню міжнародного злочину агресії та підвищенню ефективності боротьби з нею.

Список літератури:

1. Лукашук И.И. Международное право. Особенная часть : [учебник] / Игорь Иванович Лукашук. – М.: Волтерс Клувер, 2005. – 544 с.
2. Полторак А.И. Вооруженные конфликты и международное право / Полторак А.И., Савинский Л.И. – М.: Наука, 1976. – 415 с.
3. Зелинская Н. А. Международные преступления и международная преступность / Н. А. Зелинская. – Одесса : Юридическая литература, 2006. – 568 с.
4. Решетов Ю.А. Борьба с международными преступлениями против мира и безопасности / Ю.А. Решетов. – М.: Международные отношения, 1983. – 224 с.
5. Устав Организации Объединенных Наций 1945 года [Электронный ресурс] // Официальный сайт ООН. – Режим доступа: <http://www.un.org/ru/documents/charter>.
6. Михеев Ю.Я. Некоторые положения Устава ООН о применении принудительных мер / Ю.Я. Михеев // Вопросы теории и практики международного права. – М.: ИМО, 1959. – Вып II. – С. 91-105.
7. Верле Г. Принципы международного уголовного права : [учеб.] / Герхард Верле ; [пер. с англ. С.В. Саяпина]. – О.: Фенікс; М.: ТрансЛит, 2011. – 910 с.
8. Важна К.А. Концепція кримінальної відповідальності держави : дис. ... кандидата юрид. наук : 12.00.11 / Важна Катерина Анатоліївна. – К., 2013. – 243 с.
9. Работа Комиссии международного права. – Нью-Йорк: ООН, 2009. – Том I. – 468 с.
10. Курис П.М. Международные правонарушения и ответственность государства / П.М. Курис. – Вильнюс: Минтис, 1973. – 280 с.
11. Манийчук Ю.В. Последствия международного правонарушения / Ю.В. Манийчук. – Киев: Вища школа, 1987. – 147 с.
12. Ventre D. Cyberspace et acteurs du cyber conflict / D. Ventre. – Hermes-Lavoisier, 2011.
13. Определение агрессии: Резолюция Генеральной Ассамблеи ООН № 3314 (XXIX) от 14 декабря 1974 года [Электронный ресурс] // Официальный сайт ООН. – Режим доступа: <http://www.un.org/russian/document/convents/aggression.htm>.

Юрченко Е.А.

Национальный юридический университет имени Ярослава Мудрого

АГРЕССИЯ КАК МЕЖДУНАРОДНОЕ ПРЕСТУПЛЕНИЕ

Аннотация

Раскрыты проблемы относительно принятия определения понятия агрессии в международном праве. Раскрыта сущность международного преступления агрессии в соответствии с нормами действующего международного права. Определен состав преступления агрессии. Проанализированы имеющиеся в международном праве нормы, направленные на борьбу с агрессией. Освещены вопросы ответственности за преступление.

Ключевые слова: агрессия, международное преступление, международное право, определение агрессии, акт агрессии, эффективность борьбы с агрессией, ответственность за преступление агрессия.

Yurchenko E.O.

Yaroslav Mudriy National Law University

AGGRESSION AS AN INTERNATIONAL CRIMES

Summary

Problems concerning acceptance of the concept of aggression in international law are revealed. The essence of the international crime of aggression in accordance with the norms of current international law is disclosed. The composition of the crime of aggression is determined. The existing international law rules aimed at combating aggression are analyzed. The issue of responsibility for a crime is covered.

Keywords: aggression, international crime, international law, determination of aggression, act of aggression, effectiveness of struggle against aggression, responsibility for crime, aggression.

УДК 343.21

КАРАНІСТЬ УМИСНИХ ВБИВСТВ ЗА КРИМІНАЛЬНИМ ЗАКОНОМ УКРАЇНИ

Яремко Г.З.

Львівський державний університет внутрішніх справ

Досліджується караність умисних вбивств в статтях Особливої частини Кримінального кодексу України. Покарання зображені у діаграмах. Основою порівняння є санкція в загальній нормі. Показано помилки законодавця в частині невиваженого визначення покарання. Обґрунтовується необхідність подальших наукових розробок питання покарання в науці кримінального права.

Ключові слова: вбивство, диференціація кримінальної відповідальності, покарання, санкція норми, спеціальні норми.

Постановка проблеми. Питання караності злочинів у кримінально-правовій доктрині належать до тих, які найменш досліджені, вони потребують системного та глибокого вивчення. І це поряд з тим, що візиткою сучасного кримінального законодавства є диференціація кримінальної відповідальності, результатом якої є асоціації кримінально-правових норм [14; 16; 17; 18]. Однак, часто такі процеси відбуваються нормативно, соціально, та врешті, й доктринально необґрунтовано [2, с. 88; 3, с. 66; 5, с. 217; 6, с. 408; 9, с. 279, 281]. Як результат – відсутність більш-менш чітких загальноновизначених критеріїв виділення спеціальних норм призводить до того, що вони створюються хаотично [8, с. 124-125]; одна і та ж кваліфікуюча ознака неоднаково впливає на збільшення ступеня суспільної небезпеки посягання [10, с. 441]; не завжди узгоджені санкції статей (або їх частин) Особливої частини КК України в нормах про основний та кваліфікований склад злочинів [1, с. 257], простежується їх розбалансованість, що проявляється у встановленні абсолютно різного покарання за посягання однакової (наближеної) небезпечності [4, с. 222, 12, с. 261; 13, с. 9].

Такі доктринальні обриси повинні бути зеленим світлом для наукових пошуків. Тому видається необхідним дослідити питання караності за вбивства, оцінити, на скільки обґрунтовано диференційовано відповідальність за різні склади такого злочину. Чи не свідчить велика кількість норм, що передбачають відповідальність за вбивство, лише про бажання законодавця продемонструвати свою «дієву» опіку над життям громадян?

А тому **метою цієї статті** є оцінка обґрунтованості караності різних складів умисного вбивства.

Аналіз останніх досліджень і публікацій. Система норм про вбивство уже піддавалася наскрізному вивченню [15]. За власними ж підрахунками, у Кримінальному кодексі України 19 статей (частин статті), у яких закріплено норми про різні варіанти умисного позбавлення життя іншої людини [15].

По-перше, йдеться про умисні склади злочинів проти життя людини, в яких життя особи виступає основним безпосереднім об'єктом (передбачені Розділом II Особливої частини КК України): простий склад вбивства (ч. 1 ст. 115); кваліфіковані види вбивства (ч. 2 ст. 115); умисне вбивство, вчинене в стані сильного душевного хвилювання (ст. 116); умисне вбивство матір'ю своєї новонародженої дитини (ст. 117); умисне

вбивство при перевищенні меж необхідної оборони або у разі перевищення заходів, необхідних для затримання злочинця (ст. 118).

Другою умовно виділеною групою норм, що передбачають умисні склади злочинів проти життя людини, є ті, в яких життя особи виступає додатковим безпосереднім об'єктом у складі комплексного об'єкта (передбачені іншими, окрім Розділу II, розділами Особливої частини КК України). Йдеться про: посягання на життя державного чи громадського діяча (ст. 112); незаконне поводження з радіоактивними матеріалами, вчинене з метою спричинення загибелі людей (ч. 2 ст. 265); дії, передбачені частиною другою, якщо вони спричинили загибель людей (ч. 3 ст. 265); незаконне виготовлення ядерного вибухового пристрою чи пристрою, що розсіює радіоактивний матеріал або випромінює радіацію, вчинене з метою спричинення загибелі людей (ч. 2 ст. 265-1); дії, передбачені частиною другою цієї статті, якщо вони спричинили загибель людей (ч. 3 ст. 265-1); посягання на життя працівника правоохоронного органу, члена громадського формування з охорони громадського порядку і державного кордону або військовослужбовця (ст. 348); посягання на життя судді, народного засідателя чи присяжного у зв'язку з їх діяльністю, пов'язаною із здійсненням правосуддя (ст. 379); посягання на життя захисника чи представника особи у зв'язку з діяльністю, пов'язаною з наданням правової допомоги (ст. 400); геноцид (у формі позбавлення життя членів національної, етнічної, расової чи релігійної групи, створення для групи життєвих умов, розрахованих на повне чи часткове її фізичне знищення) (ст. 442); посягання на життя представника іноземної держави (ст. 443).

По-третє, слід окремо виділити групу норм про складені злочини, де норма про вбивство є складовою. Тобто йдеться про, так звану, враховану законодавцем сукупність злочинів, елементом якої виступає, зокрема: умисне вбивство, поєднане із зґвалтуванням чи насильницьким задоволенням статевої пристрасті неприродним способом (п. 10 ч. 2 ст. 115 КК України); терористичний акт, що призвів до загибелі людини (ч. 3 ст. 258 КК України), при умові, що такі дії створювали саме небезпеку для життя (ч. 1 ст. 258); опір начальникові або примушування його до порушення службових обов'язків («дії, передбачені, частинами другою або третьою цієї статті, якщо вони були пов'язані з умисним вбивством начальника або іншої особи, яка виконує обов'язки з військової служби») (ч. 4 ст. 404 КК України);

порушення законів і звичаїв війни, якщо вони поєднані з умисним вбивством (ч. 2 ст. 438 КК України); застосування зброї масового знищення («те саме діяння, якщо воно спричинило загибель людей чи інші тяжкі наслідки») (ч. 2 ст. 439 КК України).

Зрозуміло, що мірилом обґрунтованості виділення такої кількості норм про умисне вбивство є порівняння санкцій. При цьому вихідною точкою повинна бути санкція загальної норми. Адже спеціальні норми (норми про кваліфіковані (привілейовані) склади злочинів) виділяються саме для посилення чи відповідно послаблення кримінальної відповідальності. Без сумніву, загальною нормою про вбивство є норма, закріплена у ч. 1 ст. 115 КК України. Інші виділені норми спрямовані на регулювання правовідносин у відповідності із нею при різних варіантах конкретних обставин; спрямовані на більш конкретизоване, казуальне регулювання правовідносин. Однак, необхідно пам'ятати про відносний характер визнання норм загальною чи спеціальними (або нормами про кваліфіковані (привілейовані) склади злочинів). Наприклад, норма про умисне вбивство особи чи її близького родича у зв'язку з виконанням цієї службовою особою службового або громадського обов'язку (п. 8 ч. 2 ст. 115 КК України) є спеціальною щодо норми про умисне вбивство, закріпленої у ч. 1 ст. 115 КК України. Проте одночасно ця норма є загальною щодо норми, приміром, про посягання на життя державного чи громадського діяча (ст. 112 КК України).

Втім, послідовно. Спочатку проілюструємо караність умисного вбивства однієї людини у спеціальних нормах, порівнявши мінімум та максимум строків покарання у виді позбавлення волі на певний строк порівняно з їх величиною у загальній нормі. Так, ч. 1 ст. 115 КК України передбачає позбавлення волі на строк від семи до п'ятнадцяти років.

Серед наведених спеціальних норм є норми, що містять склади злочинів з пом'якшувачими обста-

винами (ст. ст. 116, 117, 118 КК України), у яких покарання істотно нижче, аніж в нормі, яка закріплює основний склад умисного вбивства (ч. 1 ст. 115 КК України). Більше того, законодавець передбачає також інші альтернативні покарання більш м'які, аніж позбавлення волі. Врешті, власне функція норм, які закріплюють такі склади умисних вбивств, полягає у пом'якшеному реагуванні з боку держави на вчинення злочину [7, с. 257]. Втім, на скільки виважено підійшов законодавець до визначення саме такого покарання, питання залишається відкритим. Наприклад, чи обґрунтованим є покарання умисного вбивства при перевищенні меж необхідної оборони або у разі перевищення заходів, необхідних для затримання злочинця покаранням у виді виправних робіт?

Щодо спеціальних норм, які містять склади злочинів з підвищеною суспільною небезпекою (ч. 2 ст. 115, ч. 3 ст. 258, ч. 2 ст. 438 КК України) – то посилення відповідальності у цих випадках відбувається шляхом збільшення нижньої межі покарання у виді позбавлення волі, так і шляхом встановлення іншого альтернативного покарання у виді довічного позбавлення волі.

Наступним наочно покажемо караність умисного вбивства особи чи її близького родича у зв'язку з виконанням цією особою службового або громадського обов'язку, взявши як загальну норму, закріплену у п. 8 ч. 2 ст. 115 КК України. При цьому порівняємо лише межі покарання у виді позбавлення волі. Покарання ж у виді довічного позбавлення волі передбачене у кожній із порівнюваних норм.

На жаль, аналіз показує, що у жодній спеціальній нормі про вбивство особи чи її близького родича у зв'язку з виконанням цією особою службового або громадського обов'язку практично не відбулося посилення покарання. А навіть, навпаки, – у п'ятьох з семи таких норм (ст. 348, ст. 348-1, ст. 379, ст. 400, ст. 443 КК України) нижня межа покарання у виді позбавлення волі нижча, аніж в загальній нормі (п. 8 ч. 2 т. 115 КК



Рис. 1. Караність у КК України умисного вбивства однієї людини

Джерело: розроблено автором

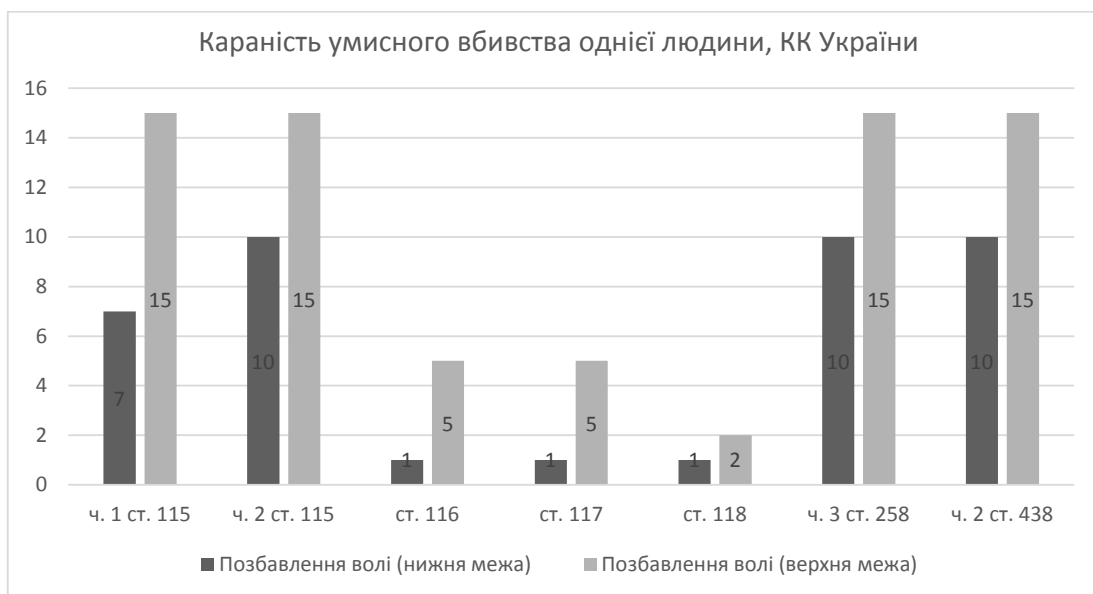

Рис. 2. Караність у КК України вбивства особи у зв'язку з виконанням цією особою службового або громадського обов'язку

Джерело: розроблено автором

України). Такий підхід засвідчує виключно законодавчу непослідовність. Щоправда, можна апелювати до того, що у вказаних нормах йдеться про посягання на життя, яке охоплює як вбивство, так і замах на вбивство. Тобто замах на вбивство уже є закінчений склад посягання та може каратися, як закінчений. Має місце так звана *culpa in genere* норма. Але Законом України від 7 вересня 2016 року № 1492-VIII було внесено зміни до ст. 68 КК України. Зокрема, у ч. 4 цієї статті вказано, що довічне позбавлення волі за вчинення готування до злочину та вчинення замаху на злочин не застосовується, крім випадків вчинення злочинів проти основ національної безпеки України, передбачених у статтях 109-114-1, проти миру,

безпеки людства та міжнародного правопорядку, передбачених у статтях 437-439, ч. 1 ст. 442 та ст. 443 КК України. Очевидно, що серед таких норм є ст. 112 та ст. 443 КК України. Тобто фактично це означає, що лише у цих двох нормах замах на позбавлення життя може каратися довічним позбавленням волі. В інших же нормах (ст. 348, ст. 348-1, ст. 379, ст. 400, ч. 4 ст. 404 КК України), у яких також йдеться саме про замах на позбавлення життя, довічне позбавлення волі, хоч і передбачене, застосовуватися не може.

Отож про реальне посилення покарання з урахуванням положення ч. 4 ст. 68 КК України, може йтися лише у ст. 112 та ст. 348 кримінального закону України.



Рис. 3. Караність у КК України умисного вбивства двох або більше осіб, а також вчиненого способом, небезпечним для життя багатьох осіб

Джерело: розроблено автором

Наступним порівнюємо караність умисного вбивства двох або більше осіб, а також умисного вбивства, вчиненого способом, небезпечним для життя багатьох осіб (п.п. 1, 5 ч. 2 ст. 115 КК України), з караністю умисних вбивств, склади яких передбачені у відповідних спеціальних нормах (ч. 3 ст. 265, ч. 3 ст. 265-1, ч. 2 ст. 439 КК України).

Аналіз меж покарання у вигляді позбавлення волі за такий вид умисного вбивства засвідчує зменшення нижньої межі покарання в усіх наведених спеціальних нормах. Більше того, зважаючи на те, що у загальній нормі (п. п. 1, 5 ч. 2 ст. 115 КК України) передбачено також альтернативне покарання у виді позбавлення волі, слід відмітити що у ч. 3 ст. 265 та ч. 3 ст. 265-1 КК України такого виду покарання взагалі не передбачено. А це свідчення ще глибшого законодавчого послаблення покарання, логічного пояснення якому немає. Щоправда, у ст. 439 КК України передбачена у ч. 4 ст. 68 кримінального закону серед тих, що передбачають посягання, готування чи замах на які можуть каратися довічним позбавленням волі. Тому у цій частині все ж можна говорити про посилення відповідальності, яке, однак знаходить втілення уже в ході призначення покарання.

Варто також порівняти покарання за умисне вбивство з мотивів расової, національної чи релігійної нетерпимості (п. 14 ч. 2 ст. 115 КК України) із покаранням за геноцид, адже такий перед-

бачас, зокрема, діяння, умисно вчинене з метою повного або часткового знищення будь-якої національної, етнічної, расової чи релігійної групи шляхом позбавлення життя членів такої групи (ст. 442 КК України). Однак, в обох нормах ідентичне покарання – позбавленням волі на строк від десяти до п'ятнадцяти років або довічне позбавлення волі. Тобто диференціація кримінальної відповідальності не відбулася.

Висновки дослідження. В цілому, резюмуючи дослідження караності вбивств у кримінальному законі України, можна зробити висновки про те, що караність окремих складів такого злочину в спеціальних нормах не узгоджується із правилами диференціації кримінальної відповідальності, оскільки передбачені покарання нижчі, аніж в загальній нормі. Така ситуація диктує необхідність системного перегляду караності різних складів такого злочину, збалансування покарань у спеціальних нормах із покаранням у загальній нормі або ж виключення таких «спецнорм», які насправді маскують привілейовані склади умисного вбивства. А тому справедливим, хоча й невтішним є висновок Є.О. Письменського, що передбачені вітчизняним кримінальним законом покарання за конкретні злочини – його «ахіллесова п'ята» [11, с. 62]. Вочевидь, наука кримінального права в очікуванні комплексної та завершеної теорії відзеркалення оцінки суспільної небезпеки злочинного діяння в диспозиції і санкції кримінального закону.

Список літератури:

1. Азаров Д.С. Проблеми диференціації та індивідуалізації кримінальної відповідальності з урахуванням ступеня тяжкості злочинів / Д.С. Азаров // Основні напрями розвитку кримінального права та шляхи вдосконалення законодавства України про кримінальну відповідальність: матеріали міжнародної науково-практичної конференції, 11-12 жовтня 2012 року / редкол.: В.Я. Тацій (голова ред.), В.І. Борисов (заст. голов. ред.) та ін. – Х.: Право, 2012. – С. 256-259.
2. Бойко А.І. Народ – власть – уголовно-правовая наука / А.І. Бойко // Основні напрями розвитку кримінального права та шляхи вдосконалення законодавства України про кримінальну відповідальність: матеріали міжнародної науково-практичної конференції, 11-12 жовтня 2012 року / редкол.: В.Я. Тацій (голова ред.), В.І. Борисов (заст. голов. ред.) та ін. – Х.: Право, 2012. – С. 87-94.
3. Болдарь Г.Є. Недоліки законодавчого викладення норм Розділу XV Особливої частини КК України з урахуванням міжгалузевого характеру зв'язків / Г.Є. Болдарь // Теоретичні та прикладні проблеми кримінального права: матеріали II міжнародної науково-практичної конференції, м. Луганськ, 19-20 квітня 2012 року / Упорядк.: Є.О. Письменський, Ю.Г. Старовойтова; МВС України, Луганський державний університет внутрішніх справ ім. Е.О. Дідоренка. – Луганськ: РВВ ЛДУВС ім. Е.О. Дідоренка, 2012. – С. 63-67.
4. Готін О.М. Випуск або реалізація недоброякісної продукції в умовах ринкової економіки: проблеми кримінальної відповідальності: Монографія / Олександр Миколайович Готін / МВС України, Луг. акад. внутр. справ ім. 10-річчя незалежності України [Наук. ред. А.А. Музика]. – Луганськ: РВВ ЛАВС, 2004. – 288 с.
5. Гуторова Н.О. Методологічні проблеми педальзації злочинів / Н.О. Гуторова // Основні напрями розвитку кримінального права та шляхи вдосконалення законодавства України про кримінальну відповідальність: матеріали міжнародної науково-практичної конференції, 11-12 жовтня 2012 року / редкол.: В.Я. Тацій (голова ред.), В.І. Борисов (заст. голов. ред.) та ін. – Х.: Право, 2012. – С. 217-221.
6. Иногамова-Хегай Л.В. Рекомендации по квалификации преступлений и назначению наказаний в условиях меняющегося законодательства и нестабильной судебной практики / Л.В. Иногамова-Хегай // Основні напрями розвитку кримінального права та шляхи вдосконалення законодавства України про кримінальну відповідальність: матеріали міжнародної науково-практичної конференції, 11-12 жовтня 2012 року / редкол.: В.Я. Тацій (голова ред.), В.І. Борисов (заст. голов. ред.) та ін. – Х.: Право, 2012. – С. 408-413.
7. Максимович Р.Л. Деякі питання покарання за умисні вбивства при пом'якшуючих обставинах / Р.Л. Максимович // Збірник наукових праць Львівського державного інституту новітніх технологій та управління імені В'ячеслава Чорновола. Серія «Юридичні науки» / за заг. ред. проф. О.І. Сушинського. – Львів: Львівський державний інститут новітніх технологій та управління імені В'ячеслава Чорновола, 2010. – Вип. 4. – С. 255-262.
8. Навроцкий В.А. Общие, специальные и казуистические уголовно-правовые нормы / В.А. Навроцкий // Уголовное право: стратегия развития в XXI веке: материалы Шестой Международной научно-практической конференции 29-30 января 2009 г. – М.: Проспект, 2009. – С. 122-125.
9. Навроцкий В.О. Середньострокові тенденції розвитку кримінального права України / Вячеслав Олександрович Навроцкий // Кримінальний кодекс України: 10 років очікувань: тези доповідей та повідомлень учасників Міжнародного симпозиуму, 23-24 вересня 2011 р. – Львів: Львівський державний університет внутрішніх справ, 2011. – С. 279- 282.

10. Орловская Н.А. Основания и принципы построения уголовно-правовых санкций: монография / Наталья Анатольевна Орловская. – Одесса: Юридична література, 2011. – 624 с.
11. Письменський С.О. Звільнення від покарання та його відбування: проблеми кримінального законодавства та проблеми його застосування: монографія: передмова д.ю.н., доц. М.І. Хавронюка; [науковий редактор д.ю.н., професор О.О. Дудоров]. – Луганськ: ТОВ «Віртуальна реальність», 2011. – 388 с.
12. Рябчинська О.П. Система покарань серед засобів кримінально-правового впливу / О.П. Рябчинська // Основні напрями розвитку кримінального права та шляхи вдосконалення законодавства України про кримінальну відповідальність: матеріали міжнародної науково-практичної конференції, 11-12 жовтня 2012 року / редкол.: В.Я. Тацій (голова ред.), В.І. Борисов (заст. голов. ред.) та ін. – Х.: Право, 2012. – С. 259-262.
13. Скрекля Л.І. Жорстокість як наскрізне кримінально-правове поняття: автореферат дисертації на здобуття наук. ступеня канд. юрид. наук: спец. 12.00.08 «Кримінальне право та криминологія; кримінально-виконавче право» / Леся Іванівна Скрекля. – Львів, 2014. – 18 с.
14. Яремко Г.З. Асоціації кримінально-правових норм: загальнотеоретичний аналіз / Г.З. Яремко // Науковий вісник Ужгородського національного університету. Серія право / Головний редактор Ю.М. Бисага. – Ужгород: Ужгородський національний університет. – Випуск 20. – Частина II, 2012. – С. 88-90.
15. Яремко Г.З. Асоціації норм про вбивство в кримінальному законі України: законодавча доцільність чи недолугість? / Г.З. Яремко // Часопис Академії адвокатури України. – 2012. – № 3 [Електронний ресурс]. – Режим доступу: <http://www.nbu.gov.ua/e-journals/Chaau/2012-3/12ygzdcn.pdf>.
16. Яремко Г.З. Спільність об'єкта злочину в асоціаціях кримінально-правових норм про різні склади одного злочину / Г.З. Яремко // Вісник Луганського державного університету внутрішніх справ ім. Е.О. Дідоренка. – Випуск № 4(65). – Луганськ, 2013. – С. 188-196.
17. Яремко Г.З. Спільність суспільно небезпечного діяння в асоціаціях норм про різні склади одного злочину / Г.З. Яремко // Науковий вісник Львівського державного університету внутрішніх справ. Серія юридична / головний редактор М.М. Цимбалюк. – Львів: ЛьВДУВС, 2013. – Випуск 2. – С. 377-387.
18. Яремко Г.З. Ядро асоціацій норм про різні склади одного злочину / Г.З. Яремко // Часопис Академії адвокатури України. – 2013. – № 2 [Електронний ресурс]. – Режим доступу: <http://www.nbu.gov.ua/e-journals/Chaau/2013-2/19ygzdcn.pdf>.

Яремко Г.З.

Львовский государственный университет внутренних дел

НАКАЗУЕМОСТЬ ПРЕДНАМЕРЕННЫХ УБИЙСТВ ЗА УГОЛОВНЫМ ЗАКОНОМ УКРАИНЫ

Аннотация

Исследуется наказуемость умышленных убийств в статьях Особенной части Уголовного кодекса Украины. Наказания изображены в диаграммах. Основой сравнения является санкция в общей норме. Показано ошибки законодателя в части невзвешенного определения наказания. Обосновывается необходимость дальнейших научных разработок вопросов наказания в науке уголовного права.

Ключевые слова: убийство; дифференциация уголовной ответственности, наказания, санкция нормы, специальные нормы.

Yaremko G.Z.

Lviv State University of Internal Affairs

PENALTIES OF INTENTIONAL MURDERS IN UKRAINIAN CRIMINAL LAW

Summary

The punishment of intentional murders in articles of the Special Part of the Criminal Code of Ukraine is analyzed. Punishments are depicted in charts. The basis of comparison is the sanction in the general norm. The legislator's errors in the part of the unqualified punishment are shown. The necessity of further scientific development of the issue of punishment in the science of criminal law is substantiated.

Keywords: murder; differentiation of criminal responsibility, punishment, sanction of norms, special norms.

ДЕРЖАВНЕ УПРАВЛІННЯ

УДК 159.964.21:327.56-057.34

ЗАСОБИ ВРЕГУЛЮВАННЯ КОНФЛІКТУ ІНТЕРЕСІВ ДЕРЖАВНИХ СЛУЖБОВЦІВ

Борко Т.М.

ВП «Миколаївська філія
Київського національного університету культури і мистецтв»

Радутна І.А.

Київський університет культури

У статті мова йдеться про існуючі перешкоди щодо засобів врегулювання конфлікту інтересів державних службовців та шляхи подолання в існуючих умовах. Також досліджено етичні аспекти конфлікту інтересів на службі державних службовців. Ймовірність виникнення конфлікту інтересів у різних сферах. Конфлікти інтересів постають і як професійно-етична проблема виконавчої влади. Створення належних умов діяльності публічних адміністраторів є одним із факторів запобігання конфлікту інтересів.

Ключові слова: державний службовець, конфлікт інтересів, корупція, політика управління, професійно-етичне навчання.

Постановка проблеми. Сучасний державний службовець – це людина, що виконує свої професійні обов'язки в ринкових умовах, зважаючи на соціально-економічні та духовні зміни в суспільстві. Тому важливо, щоб він не лише розумів закономірності соціально-економічних процесів, міг працювати з інформацією, планувати та прогнозувати наслідки діяльності свого підрозділу, а й умів працювати з людьми.

Будь-яка людина, яка прагне стати професіоналом високого класу, повинна дбати не лише про свою компетентність у вибраній діяльності, а й про свій діловий та персональний імідж. Одне із перших правил, яке визначає етикет поведінки, полягає в тому, що треба вчиняти не тому, що так прийнято, а тому, що це доцільно, зручно чи просто є виявленням уваги і поваги стосовно інших та самого себе.

Аналіз останніх досліджень і публікацій. Питанням етики державних службовців займалися такі вчені як: І.П. Греков, Л.М. Сергеева, В.Б. Авер'янов, А.В. Півень, Н.Г. Протасова, М.І. Рудакевич, Т.Е. Василювська, В.О. Саламатов, М.І. Пірен та ін., які досліджували існуючі перешкоди на шляху формування етики державного службовця, як необхідну передумову якісного управління та надання адміністративних послуг.

Як слушно зазначає А.В. Півень, етика державного управління – це нормативна основа державно-владної діяльності, що стосується таких основних проблем управління: справедливий соціальний устрій суспільства і держави, взаємні права та обов'язки керівників і громадян, фундаментальні права людини і громадянина, розумне співвідношення свободи, рівності й справедливості. В свою чергу, функціонування сучасного державного апарату неможливо уявити без раціонально розроблених, твердо встановлених і обов'язкових формальних правил, без суворої професіоналізації механізмів управління.

Виділення не вирішених раніше частин загальної проблеми. Практика свідчить, що результативність роботи будь-якої соціальної ор-

ганізації на 80 відсотків залежить від бажання людей працювати, їх взаємин у ході ділових контактів, уміння спілкуватися, а отже будь-які конфлікти інтересів державослужбовців є однією із найбільш гострих проблем, невирішеність якої:

- утруднює результативну діяльність;
- підриває авторитет влади в очах громадян;
- унеможливує реалізацію місії бюрократії.

Мета статті. Головною метою цієї роботи є дослідження неточностей у законодавчих формулюваннях, а також аналіз існуючих перешкод щодо засобів врегулювання конфлікту інтересів державних службовців, доцільності їх поширення на приватну сферу життя, яка вказує на його визначальну роль в діяльності органів виконавчої влади.

Виклад основного матеріалу. Ймовірність виникнення конфлікту інтересів існує в економічній, політичній, кадровій сфері.

В процесі функціонування виконавчої влади виникають найрізноманітніші «конфлікти інтересів» – між приватними та суспільно-правовими інтересами, обов'язками, службовими повноваженнями, особистими та груповими, груповими та державними, відомчими, міжособистими інтересами тощо. На теренах державно-управлінських розвідок вживаючи термін «конфлікт інтересів» мають на увазі саме перший вид конфлікту – між приватними інтересами та суспільно-правовими інтересами, обов'язками, службовими повноваженнями.

В 2003 р. Генеральна Асамблея ООН прийняла Конвенцію ООН проти корупції, де вимоги щодо попередження конфлікту інтересів встановлюються не лише до державних управлінців, а й до держав. Згідно з Конвенцією кожна держава, що входить до складу ООН, має прагнути відповідно до принципів свого внутрішнього законодавства створювати, підтримувати та укріплювати такі системи, які сприяють прозорості та попереджають виникнення колізії інтересів.

Конфлікт інтересів – це суперечність між приватними інтересами особи та її службовими повноваженнями, наявність якої може вплинути

на об'єктивність або неупередженість прийняття рішень, а також на вчинення чи невчинення дій під час виконання наданих їй службових повноважень (Закон України «Про засади запобігання та протидії корупції») [1]. Існують фактичні, потенційні та уявні конфлікти інтересів.

В «Настанові ОБСЄ з вирішення конфлікту інтересів на державній службі» конфлікт інтересів визначається як конфлікт між суспільно-правовими обов'язками і приватними інтересами державної посадової особи (посадової особи місцевого самоврядування), при якому її приватні інтереси (що впливають з положення посадової особи як приватної особи) здатні неправомірним чином вплинути на виконання нею офіційних обов'язків або функцій. При такому визначенні термін «конфлікт інтересів» має таке ж значення, як і термін «фактичний конфлікт інтересів».

Потенційний конфлікт інтересів виникає в тих випадках, коли державна посадова особа, посадова особа місцевого самоврядування має такі приватні інтереси, які можуть призвести до конфлікту інтересів, якщо цій посадовій особі належить виконувати відповідні (тобто конфліктуєчі з приватними інтересами) офіційні обов'язки в майбутньому.

При цьому наявність особистої зацікавленості, яка впливає або може вплинути на об'єктивне виконання цивільним службовцям посадових обов'язків, може виникнути при:

- участі в судах з особистих суперечках або у суперечках підвідомчих державних установ;
- участі у складі конкурсної комісії з прийому на державну цивільну службу в разі, якщо конкурсант є родичем державного цивільного службовця;
- перевірці та контролі діяльності підвідомчих організацій, в яких працював / планує працювати державний цивільний службовець або працюють його родичі;
- наданні особистої переваги організаціям, в яких працюють родичі, при розподілі грантів або виділення грошових коштів;
- участі у роботі комісій з надання матеріальних цінностей (земельних ділянок, ділянок лісових угідь, фінансових коштів) для самого державного цивільного службовця або для фізичних осіб, які є родичами державного цивільного службовця, або юридичних осіб, засновниками або учасниками яких є родичі державного цивільного службовця;
- взаємодії з комерційними організаціями, співробітниками або учасниками яких є родичі державного цивільного службовця.

Уявний конфлікт інтересів існує тоді, коли виникає думка про те, що приватні інтереси державної посадової особи, посадової особи місцевого самоврядування здатні неправомірним чином вплинути на виконання нею функціональних обов'язків, але в реальності цього не відбувається.

При цьому регламентується і діяльність, що може викликати видимість конфлікту інтересів – навіть існування підозри, що у службовця він є невирішеним, може спровокувати сумніви у чесності працівника й підірватиме довіру загалу до організації.

Розпорядження владою та участь в управлінні створюють в сфері державної влади та в міс-

цевому самоврядуванні умови, які потенційно утримують в собі конфлікт інтересів.

На теренах пострадянських країн причинами, що розширили корупційні можливості та ореол виникнення конфліктів інтересів, створили спокуси для певних чиновників:

- широкий перерозподіл власності держави на пострадянському просторі;
- недостатня розробленість законодавства;
- політична боротьба.

Протягом ХХ ст. робилося чимало спроб обмежити владу бюрократії, жорстко регламентувати дії службовців на основі раціональних правил [4, с. 248-270]. Однак корупційні скандали та зниження довіри громадськості до чиновництва утвердило дослідників і практиків у думці про невикорінність конфлікту інтересів і неможливість його регулювання лише правовими засобами. Нині вже стало аксіомою твердження про те, що в державному управлінні й місцевому самоврядуванні неможливо позбутися конфлікту інтересів. Пріоритетність суспільних інтересів не може анулювати приватні інтереси персоналу органів державної влади та місцевого самоврядування. У кожного службовця є свої особисті інтереси, що іноді можуть суперечити рішенням або діям, які від нього вимагає професія. Тому немає сенсу закликати до заборони конфлікту інтересів. Так, експерти Організації Економічного Співробітництва та Розвитку вказують на те, що жорсткий підхід до регулювання приватних інтересів може порушувати права державних службовців, бути непродуктивним чи недейовим, позбавляти державну службу привабливості для потенційних працівників.

Історично перші спроби вирішення конфлікту інтересів пов'язані із його регулюванням за допомогою кримінального законодавства [1, с. 143-195]. Лише з 60-х рр. ХХ ст. в США розпочинає діяти адміністративний кодекс поведінки чиновництва, порушення якого тягне за собою адміністративні санкції (догану, тимчасове відсторонення від роботи, звільнення).

Конфлікти інтересів постають і як професійно-етична проблема: вони утримують в собі небезпеку порушення цінностей справедливості та неупередженості, можуть створювати враження, що управлінські рішення та дії здійснюються не заради суспільного блага, а в інтересах приватних осіб [2, с. 81].

Видається, що повинна бути запропонована система досить гнучких і диференційованих процедур, спрямованих на врегулювання конфлікту інтересів:

- виявлення (потенційного) конфлікту інтересів;
- попередження виникнення конфлікту інтересів;
- запобігання негативних наслідків конфлікту інтересів.

Повинна бути створена система позитивних і негативних стимулів, яка б заохочувала належне виконання службовцем своїх обов'язків і робила б не вигідною неналежну поведінку.

Сучасна політика управління конфліктами повинна бути спрямована на:

- пошук балансу за рахунок виявлення ризиків для добропорядності державних органів та їхніх відповідальних працівників;

Основні засоби врегулювання конфлікту інтересів на державній службі

Врегулювання конфлікту інтересів		
Виявлення	Попередження	Запобігання
аналіз інформації, наданої службовцем про себе відповідно до вимог законодавства	заборона займатися певними видами діяльності або здійснювати певні дії	відсторонення службовця від виконання обов'язків (функцій), в ході виконання яких виникає конфлікт інтересів
особисті заяви службовця про можливий конфлікт інтересів відповідно до вимог, встановлених законодавством	дозвільний порядок заняття певними видами діяльності або здійснення певних дій	посилення контролю за виконанням службовцем обов'язків, в ході виконання яких виникає конфлікт інтересів
заяви (включаючи анонімні) третіх осіб, у тому числі тих, хто вважає себе постраждалими від	обов'язкове повідомлення про заняття певними видами діяльності	колегіальне прийняття рішень з питань, з якими пов'язаний конфлікт інтересів

- заборону неприйнятних форм конфліктів;
- адекватне управління конфліктними ситуаціями;
- підвищення поінформованості державних органів та окремих чиновників про такі конфлікти;
- забезпечення ефективних процедур для їхньої ідентифікації, розкриття, дозволу;
- поширення інформації про ефективні методи керування конфліктами.

Свої стратегії управління конфліктами інтересів розробляють окремі країни, регіони, відомства [5]. Таким чином, незалежна Комісія з боротьби з корупцією Нового Південного Уельсу (Австралія) в своєму Керівництві з управління конфліктами інтересів вважає, що мають бути:

- визначені ситуації, що містять потенційні конфлікти;
- виявлено, що співробітники заявляють про конфлікти;
- знайдено шляхи вирішення або мінімізації їхньої потенційної дії.

Комісія рекомендує організаціям:

- визначити області потенційних конфліктів інтересів, як частини оцінки ризику корупції;
- розробити чіткий кодекс поведінки та стежити за його дотриманням усіма службовцями;
- розробити політику та процедури для виявлення і розгляду конфліктів інтересів;
- упевнитися, що весь штат і виборні посадові особи знайомі з питаннями конфлікту інтересів та знають про свої обов'язки;
- чітко визначити, хто відповідальний за прийняття заяв про конфлікт інтересів і здійснювати повне документування будь-якої заяви;
- визначити коло заходів для вирішення дійсного або потенційного конфлікту інтересів.

В публічному адмініструванні зазвичай створюється низка інституціональних, в тому числі професійно-етичних, засобів протидії конфлікту інтересів. До них відносять законодавче його врегулювання, існування етичних кодексів, чіткі механізми врахування професійно-етичного компонента при підборі та просуванні кадрів, забезпечення функціонування службових викриттів, умови для дії суспільного контролю тощо.

Систематичне проведення заходів професійної соціалізації індивіда, професійно-етичне навчання, демонстрація кращих прикладів професійного поведіння можуть активізувати моральні чинники управління конфліктами інтересів [3, с. 409-462].

Існує позиція згідно з якою, налагодити ефективне управління конфліктами інтересів на державній службі можливо за допомогою створення спеціального органу, який би мав широкі

кі повноваження, здійснював просвітницьку та контролюючу функції, взаємодіяв з громадськістю в питаннях виявлення та регулювання цих конфліктів.

Виявлення моральних аспектів конфліктів інтересів дає підстави вести мову про залучення моральних, професійно-етичних їх регуляторів, які впливають на вирішення конфліктів через «управління» ними. При цьому документи, які регулюють конфлікти інтересів, залишаються тісно пов'язаними із кримінальним та іншими видами законодавства, й дозволяють в залежності від важкості проступку застосовувати як моральні, так і правові засоби його регулювання.

Зазвичай правила поведінки державного службовця при виникненні конфлікту інтересів прописуються в етичних кодексах. Але неможливість існування інструкцій щодо вирішення всіх вірогідних конфліктних ситуацій спонукає до того, щоб в службовій діяльності в більшій мірі керуватися професійно-етичними принципами, що відіграють в державно-управлінській діяльності орієнтуючу та мотивуючу роль. З метою сприяння укріпленню добропорядності при виконанні службових обов'язків в «Настанові Організації Економічного Співробітництва та Розвитку щодо вирішення конфлікту інтересів на державній службі», наприклад, виділяються такі ключові принципи як:

- служіння суспільним інтересам;
- забезпечення прозорості та контролю;
- підвищення індивідуальної відповідальності та особистий приклад;
- формування нетерпимої до конфлікту інтересів організаційної культури.

Конфлікт інтересів у державного службовця може провокувати конфлікти між ним та:

- організацією, яка повинна результативно виконувати свої соціальні функції;
- суспільством;
- професійною групою, працівниками організації.

Виявлення різних зрізів конфлікту інтересів дозволяє віднаходити різні шляхи та етичні чинники його вирішення та задіяти кожного із суб'єктів конфлікту (індивідуальних чи колективних) для його попередження.

Конфлікт інтересів може мати міжособистий ракурс виміру і розглядатися як конфлікт між працівником, який зловживає або може зловжити службовим становищем, і працівником, для якого подібні дії або бездіяльність колеги є неприйнятними. В цій ситуації як засіб виявлення конфлікту інтересів можуть використовуватися службові викриття.

Найбільш складно вирішувати конфлікти інтересів тоді, коли вони мають характер внутрішньо-особистісних конфліктів. Конфлікт інтересів тут набуває справді морального забарвлення. В цій ситуації службовець стоїть перед моральним вибором і лише сам є актором конфліктної «взаємодії». Іноді індивід вимушений робити вибір між декількома обов'язками. Для державного службовця власна матеріальна забезпеченість, добробут його сім'ї, дружні почуття тощо – можуть бути серйозними мотиваціями для порушення професійно-етичних настанов. При існуванні суперечностей між рівнозначними для суб'єкта цінностями моральний конфлікт протікає досить гостро для особистості. В таких обставинах керуючим началом виступає ієрархія моральних цінностей людини. Безумовно, і суспільна мораль, і професійна етика встановлюють обмеження егоїстичним налаштуванням людини. Однак те, наскільки ці обмеження засвоюються індивідом, й службовець внутрішньо погоджуватиметься із суспільними та професійно-етичними вимогами, залежить від особистісних принципів і чеснот працівника. Держава опосередковано спроможна впливати на достойний вихід з цієї ситуації. Активне проведення заходів професійної соціалізації, професійного навчання здатне через механізм переконання діяти на усвідомлення та засвоєння індивідом місії професії.

Висновки і пропозиції. Отже, виокремлення різних зрізів конфлікту інтересів дозволяє задіяти різні етичні сценарії управління ним. Загалом вплив на активізацію професійно-етичних і моральних регуляторів є до сих пір недостат-

ньо затребуваним в українських реаліях засобом вирішення конфлікту інтересів. Неурегульованість питання конфлікту інтересів свідчить про суттєві проблеми в етиці державного службовця: недостатнє культивування та підтримку чеснот бюрократії, слабку виразність почуття професійної честі та професійної гідності тощо.

Для запобігання та урегулювання конфлікту інтересів, крім впливу на активізацію моральних регуляторів поведінки, необхідно задіяти інституціональні засоби управління цим конфліктом, створити сприятливі умови для діяльності державних службовців.

Створення належних умов діяльності публічних адміністраторів є одним із факторів запобігання конфлікту інтересів. Достойна заробітна плата, соціальні пільги, стабільне положення, можливості для кар'єрного просування, високий соціальний статус є передумовами для ефективною та моральною орієнтованою діяльністю.

Українській виконавчій владі необхідно втілювати в практику власну стратегію управління конфліктами інтересів. В професійно-етичній площині це вимагає чіткої фіксації принципів і норм поведінки державних службовців в етичному кодексі, навчання чиновників сценаріям належного поведінки в таких конфліктних ситуаціях, покладання відповідальності за здійснення професійно-етичних програм та управління конфліктами інтересів на певні структури, наявність радників (омбудсменів), які б розслідували скарги, надавали службовцям поради щодо попередження та виходу із конфліктів інтересів тощо.

Список літератури:

1. Закон України «Про засади запобігання та протидії корупції». № 198-VIII від 12.02.2015 [Електронний ресурс]. – Режим доступу: <http://zakon.rada.gov.ua/laws/show/1700-18>.
2. Пірен М.І. Конфлікти в системі політико-управлінської діяльності. – К.: Вид-во НАДУ, 2003. – С. 81-124, 143-195.
3. Професійна етика державних службовців («круглий стіл II») // Суспільні реформи та становлення громадянського суспільства в Україні. – К.: Вид-во УАДУ, 2001. – С. 409-462.
4. Сапрыкин Н.Т. Этика и этикет государственных и муниципальных служащих [Електронний ресурс]. – Режим доступу: http://www.education.recom.ru/1_2001/index_1_2001.html.
5. Цветков В.В., Горбатенко В.П. Демократія – Управління – Бюрократія: в контексті модернізації українського суспільства. – К.: Інститут держави і права ім. В.М. Корецького НАН України, 2001. – С. 248-270.

Борко Т.Н.

ОП «Николаевский филиал
Киевского национального университета культуры и искусств»

Радутная И.А.

Киевский университет культуры

СРЕДСТВА УРЕГУЛИРОВАНИЯ КОНФЛИКТА ИНТЕРЕСОВ ГОСУДАРСТВЕННЫХ СЛУЖАЩИХ

Аннотация

В статье речь идет о существующих препятствия относительно средств урегулирования конфликта интересов государственных служащих и пути преодоления в существующих условиях. Также исследованы этические аспекты конфликта интересов на службе государственных служащих. Вероятность возникновения конфликта интересов в различных сферах. Конфликты интересов возникают и как профессионально-этическая проблема исполнительной власти. Создание условий деятельности публичных администраторов является одним из факторов предотвращения конфликта интересов.

Ключевые слова: государственный служащий, конфликт интересов, коррупция, политика управления, профессионально-этическое учение.

Borko T.M.

Separated Subdivision "Mykolaiv Branch
of Kyiv National University of Culture and Arts"

Radootna I.A.

Kiev National University of Culture

MEANS OF SETTLING CONFLICTS OF INTEREST FOR PUBLIC SERVANTS

Summary

The article is about existing obstacles in terms of means of settling conflicts of interest for public servants. I examined ways of overcoming obstacles in current circumstances as well as the ethical aspects of these conflicts of interest. The probability of occurrence of conflicts of interest in other various fields was also observed. Conflicts of interest often arise as an ethical issue of executive power in professional situations. An important component of preventing any conflict of interest is providing appropriate conditions for activities of the public administrator.

Keywords: public servant, the conflict of interests, corruption, management policy, professionally ethical teaching.

ПІДВИЩЕННЯ ПРОФЕСІОНАЛІЗМУ КАДРОВОГО ПОТЕНЦІАЛУ В ПРОЦЕСІ РЕФОРМУВАННЯ ДЕРЖАВНОЇ СЛУЖБИ УКРАЇНИ

Бородіна Г.Г.

ВП «Миколаївська філія

Київського національного університету культури і мистецтв»

Гаврилюк В.І.

Київський університет культури

У статті розглянуто особливості формування професіоналізму кадрового потенціалу та розвиток лідерських якостей державних службовців в контексті реформування державної служби. Актуалізується питання корпоративної культури, що забезпечує формування лідерських навиків та професійної компетентності.

Ключові слова: професійний розвиток, кадровий потенціал, лідерські якості, державна служба, корпоративна культура.

Постановка проблеми. У сучасному світі збільшується потреба в лідерах. Лідерство є необхідним фактором у досягненні стабільності, а також – центральною фігурою у проведенні реформ. Вчорашні формули успіху на сьогодні втрачають свою актуальність. Тому сучасні компанії та організації прагнуть до далекоглядності в своїх стратегіях розвитку. Оскільки саме лідери формують стратегію, визначають засоби її реалізації, а українське суспільство сьогодні потребує чиновників нової формації: мислячих, досвідчених, справедливих, відповідальних, тих, які розуміють, що їхнім основним завданням є відповідальність, компетентність, український патріотизм, які формуються через систему зміцнення української демократії та державності.

Не втрачає й своєї актуальності корпоративна культура, яка своєю природою сприятиме формуванню лідерських навиків та професійної компетентності. Концепція управління в своїй модернізації спирається на лідерство – нову якість управління людськими ресурсами.

Аналіз останніх досліджень та публікацій. Інтерес до ефективності системи добору персоналу на державну службу, а також створення сприятливих та необхідних умов для їхнього професійного розвитку не втрачає актуальності для усіх країн світу. Професійному розвитку персоналу присвячують свої праці наступні вчені та науковці: В.М. Гриньова [2], О.Б. Моргулець [3], Р. Брандт [6] та інших. Формування лідерських якостей у працівників державної служби та впливовий аспект на професійний розвиток спостерігаємо в дослідженнях Є. Борисової [1], М.М. Петрушенко, Т.М. Шевченко [5] та інших.

Мета статті – обґрунтування сутності та особливостей розвитку лідерських якостей та підготовки державних службовців у цьому руслі, для забезпечення конкурентоспроможного кадрового потенціалу та ефективності державної служби.

Завдання. Основним завданням статті є дослідження формування лідерських якостей у резерві кадрового потенціалу державних службовців, відповідно до вимог сучасного стану розвитку державної служби в Україні.

Виклад основного матеріалу. Велике значення має підбір та підготовка керівників вищого корпусу державної служби, адже ефективне функціонування системи державного

управління на сьогодні неможливе без розвитку лідерських здібностей керівних кадрів, оскільки саме вони забезпечують ефективну діяльність органів державної влади. Важливою ролі набувають професіоналізм та компетентність лідерських якостей кадрового потенціалу державної служби під час реформування сфери державного управління. Лише професійні та компетентні у своїй справі державні службовці є надійним фундаментом ефективності, прозорості та конкурентоспроможності владних інституцій. Вони здатні до праці в періоди змін та реагують на внутрішні та зовнішні фактори впливу на державному рівні. Успішність та реалізація національної політики, ефективність у досягненні поставлених завдань неможлива без наявності в державному апараті висококваліфікованих кадрів.

На сьогодні зростає попит на компетентних фахівців всіх сфер діяльності. Особлива увага приділяється професійній компетентності, здатності швидко адаптуватися до внутрішнього середовища організації та вправно і швидко вирішувати поточні проблеми. Розвиток особистісних якостей, який забезпечує безперервне покращення професійної компетентності, все частіше є найважливішим чинником, який впливає на формування конкурентоспроможного спеціаліста. У сучасному освітньому просторі особливого значення набуває поняття лідерства. Лідерство дуже часто розглядають як професійно важливу якість, яка досягається шляхом постійного професійного розвитку [5].

Професійний розвиток персоналу являє собою складну систему та постійний процес, реалізація, якого відбувається через комплекс освітніх, практичних, соціально-культурних, комунікаційних та мотиваційних заходів, спрямованих на навчання, підвищення кваліфікації, розвиток ділових та лідерських якостей, соціально-особистісний розвиток, оцінку та адаптацію персоналу до виробничих та організаційних змін [1, с. 132].

Зважаючи на це слід підкреслити те, що професійний розвиток – це важливий аспект для організації та для конкретного працівника. Оскільки «організації навчаються тільки через індивідів, що навчаються» та обидві сторони зацікавлені в процесі постійного професійного розвитку працівників і несуть відповідальність за його результати. Для самого працівника розвиток означає зростання його

компетентності, формування лідерських позицій в організаційній структурі, а відповідно вартості і конкурентоспроможності на ринку праці, а для організації – досягнення її цілей, стійке підвищення ефективності функціонування, можливість трансформації в організацію, що навчається.

Професійний розвиток державних службовців-лідерів важливий момент задля забезпечення ефективного управління та лідерства. Попри існування належного фінансування і галузі, яка направлена на розвиток лідерських якостей державних службовців, сам розвиток часто досягається за рахунок навчання на власному досвіді під час роботи. У більшості Західних країн увага акцентується на цінності розвитку лідерських якостей, ставлячи за вимогу наявності вищої кваліфікації, наприклад, навчання за програмами для отримання ступеня магістра.

Саме тому розвиток лідерських якостей має відбуватися в безперервному процесі з використанням формальних і неформальних можливостей навчання. Досягти ефективності професійного розвитку можливо за умови приділення уваги до якості, змісту і процесу навчання. Зміст методичної літератури з навчання дорослих вказує на те, що теми програм розвитку лідерських якостей мають відповідати умовам, в яких працюють державні службовці. До уваги беруться вимоги, які висуваються до лідерів, зміст має бути всеосяжним та відображати багатогранність викликів, з якими лідери стикаються на сучасній державній службі [8, с. 77].

В науковій літературі визначено переваги сталого та постійного розвитку лідерських якостей, але все ще існує розрив між тим, що можна вважати ефективною практикою, і реальністю, з якою стикаються державні службовці.

Питання лідерства постає не випадково, оскільки ефективне лідерство є одним із управлінських компонентів, який дає змогу максимально оптимізувати процес управління.

Формування лідера сучасного типу зобов'язує звернути увагу на критерії вимог до керівника нового типу, орієнтованого на реалізацію складних завдань суспільно-політичних перетворень української держави на шляху до зміцнення її незалежності й ефективного соціально-економічного розвитку. Необхідність володіння управлінською майстерністю пояснюється передусім структурованою складністю компетентності сучасного керівника-лідера, адже його компетентність складається з чотирьох компетентностей:

- особистісна компетентність;
- громадянська компетентність;
- стратегічно-методологічна управлінська компетентність;
- управлінська компетентність у соціальних питаннях.

Якщо ж говорити про ключові компетенції лідера, то до них можна віднести: аналітичне мислення, орієнтація на результат, компетентне управління людськими ресурсами та ефективна комунікація.

Аналітичне мислення набуває великого значення при обґрунтуванні діяльності та дотриманні визначених стратегій розвитку, стратегічному плануванні, розробленні політики дій, далекоглядності, поступовості у вирішенні проблем.

Розвиток компетенції «управління людськими ресурсами» пов'язаний із розвитком вміння мотивувати співробітників до активної участі у роботі організації та професійного розвитку, усвідомлення керівників відповідальності за управління підлеглими, заснованого на принципі поваги до працівників.

Орієнтація на результат діяльності має важливе значення, оскільки пов'язана з очікуванням щодо досягнень державних службовців у роботі, розвитку ефективної державної служби, успішного впровадження реформ, здатної відповідати на суспільні виклики та забезпечувати надання дієвих послуг.

Ефективність комунікації має неабияке значення при розумінні керівниками відповідальності за налагодження співпраці між відомствами, взаємодії в межах організації по вертикалі та горизонталі, між керівниками різних рівнів, колегами для забезпечення прозорості, обізнаності, сфокусованості та скоординованості діяльності та взаємної підтримки на шляху до досягнення цілей.

На сьогодні у Великій Британії, Німеччині та країнах Америки, під впливом глобалізаційних процесів проходить реформування державної служби. Якісна трансформація обов'язків державних службовців полягає в посиленні значущості таких професійних характеристик, як вміння проявляти лідерські якості, самостійно приймати важливі рішення, ефективно управляти змінами.

Варто зазначити, що у Великій Британії вчені розробили модель професійних навичок для усієї системи державних установ. Ця система стала основою для розробки програм професійного розвитку керівних кадрів державних установ та осіб з кадрового резерву на заміщення відповідних посад. Основою моделі є необхідність розвитку лідерської компетентності. При цьому на ступінь розвитку основних навичок впливають професійні навички, які необхідно постійно вдосконалювати, з урахуванням застосування сучасних кадрових технологій і постійного розвитку системи підготовки та додаткової «професійної» освіти державних службовців [4, с. 68].

Британські експерти для розвитку системи професійних навичок, використовують індивідуальний план професійного розвитку державного службовця, який складається службовцем та його безпосереднім керівником і затверджується керівництвом організації, що одночасно є складовою частиною механізму індивідуального довгострокового планування кар'єри та професійного розвитку службовця. Зміст і спрямованість індивідуальних планів і програми державних органів з професійного розвитку державних службовців значною мірою визначаються переліком компетенцій (знань, умінь і навичок), якими повинен володіти державний службовець, виконуючий обов'язки на тій чи іншій посаді [4, с. 69].

Висновки з даного дослідження і перспективи. Отже, професійний розвиток державного службовця та формування в ньому лідера відбувається в тісному взаємодіянні. Набути лідерських якостей державний службовець може через процес навчання на власному досвіді на робочому місці. Проте покладати розвиток лідерської компетентності державного службовця виключно на навчання

з власного досвіду та професійне наставництво неможливе. Потрібен процес залучення до навчання експертів, оскільки лише така стратегія стане на заваді неефективності застарілих підходів, накопиченню професійної необізнаності та поширенню

застарілих методів діяльності. Тому можемо констатувати, що розвиток лідерських якостей державного службовця має відбуватися в безперервному процесі з використанням формальних і неформальних можливостей навчання.

Список літератури:

1. Борисова Е.А. Управление персоналом для современных руководителей / Е.А. Борисова. – СПб.: Питер, 2003. – 445 с.
2. Гриньова В.М. Адміністративне управління трудовим потенціалом: навч. посіб. / В.М. Гриньова. – Харків: Вид. ХНЕУ, 2004. – 428 с.
3. Моргулець О.Б. Менеджмент у сфері послуг: навч. посіб. / О.Б. Моргулець. – Київ: Центр учбової літератури, 2012. – 384 с.
4. Лаптев А. Британский опыт реализации программ профессионального развития государственных гражданских служащих / А. Лаптев // Государственная служба. – 2008. – № 4. – С. 65-71.
5. Петрушенко М.М. Управління персоналом: конспект лекцій / укл.: М.М. Петрушенко, Г.М. Шевченко. – Суми: Вид-во СумДУ, 2009. – 89 с.
6. Brandt R.S. Reflections on 25 years of staff development / R.S. Brandt // Journal of Staff Development. – 1994. – Vol. 15. – № 4. – P. 2-25.
7. Darling-Hammond L. Policies that support professional development in an era of change / L. Darling-Hammond, M. // McLaughlin Phi Delta Kappan, 1995. – Vol. 76. – № 8. – P. 597-604.
8. Guskey T.R. What to consider when evaluating staff development / T. Guskey, D. Sparks // Educational Leadership. – 1991. – Vol. 49 – № 3. – P. 73-84.

Бородина Г.Г.

ОП «Николаевский филиал
Киевского национального университета культуры и искусств»

Гаврилюк В.И.

Киевский университет культуры

ПОВЫШЕНИЕ ПРОФЕССИОНАЛИЗМА КАДРОВОГО ПОТЕНЦИАЛА В ПРОЦЕССЕ РЕФОРМИРОВАНИЯ ГОСУДАРСТВЕННОЙ СЛУЖБЫ УКРАИНЫ

Аннотация

В статье рассмотрены особенности формирования профессионализма кадрового потенциала и развитие лидерских качеств государственных служащих в контексте реформирования государственной службы. Актуализируется вопрос корпоративной культуры, обеспечивающий формирование лидерских навыков и профессиональной компетентности.

Ключевые слова: профессиональное развитие, кадровый потенциал, лидерские качества, государственная служба, корпоративная культура.

Borodina G.G.

Separated Subdivision "Mykolaiv Branch
of Kyiv National University of Culture and Arts"

Havryliuk V.I.

Kyiv University of Culture

THE INCREASING OF PERSONNEL PROFESSIONALISM IN THE REFORMING PROCESS OF GOVERNMENT SERVICE OF UKRAINE

Summary

The specific features of personnel professionalism forming and the development of leader qualities of civil servants has been researched in the context of government service reforming. The corporate culture as a tool of forming of leader skills and professional competence has been actualized.

Keywords: professional development, leader qualities, government service, corporate culture.

УДК 343.97

ПРОЗОРИСТЬ І ВІДКРИТІСТЬ ІНФОРМАЦІЇ ЯК ЗАПОРУКА ЗАПОБІГАННЯ КОРУПЦІЙНИМ ПРОЯВАМ В ОРГАНАХ ДЕРЖАВНОЇ ВЛАДИ

Герасименко О.В., Сплавінська А.Ю., Павлів М.А.
Львівський національний університет імені Івана Франка

У статті наведено сутність корупції та корупційних проявів. Узагальнено законодавчі та нормативно-правові акти України щодо забезпечення прозорості та відкритості у діяльності органів державної влади. У тому числі, це стосується інформування суспільства. Зроблено висновки про їх достатність та ефективність щодо можливості запобігання корупційним проявам. Зазначено, що непрозорість влади, корупція, проблематичність доступу громадян до повної, всебічної й об'єктивної інформації не дозволяють поки що стверджувати, що наша країна знаходиться на шляху сталого демократичного розвитку.

Ключові слова: прозорість, відкритість, корупційні прояви, інформація, державна влада.

Постановка проблеми. Хоча корупція вважається глобальною проблемою кожної країни, проте в Україні вона стала однією із загроз національній безпеці та подальшого демократичного розвитку держави. За твердженням американських експертів, корумпованість українського суспільства може уповільнити процес європейської і євроатлантичної інтеграції України. Високий рівень корупції в Україні гальмує економічний розвиток та залучення інвестицій. З метою дієвої боротьби з корупційними проявами та задля повного її викорінення із суспільного життя українців актуалізується потреба виявлення ефективних способів постійного впливу на мінімізацію можливих проявів корупції в часі. І тут слід згадати про можливість забезпечення такого впливу завдяки сприянню реалізації принципів прозорості та відкритості інформації в органах державної влади.

Аналіз останніх досліджень і публікацій. Особливості забезпечення прозорості та відкритості у діяльності органів державної влади досліджували у своїх працях О.П. Голобуцький, М.С. Демкова, І.Б. Коліушко, О.Б. Шевчук та ін. Натомість, питанням боротьби з проявами корупції в органах державної влади приділяло увагу багато науковців, зокрема: Ю.М. Антонян, В.О. Глушков, С.Д. Дубенко, О.О. Дудоров, В.П. Корж, С.О. Кохан, М.І. Мельник, Л.М. Москвич, І.В. Назаров, Н.Р. Нижник, В.М. Олуйко, О.Я. Прохоренко, С.М. Серьогін.

Зокрема, на думку Мельника М.І.: «Корупція – не просто соціальне, але й психологічне та моральне явище. Адже вона не існує поза людьми, їх поведінки, діяльності. Корупція – це спосіб мислення, який обумовлює спосіб життя» [1, с. 11]. Своєю чергою, Серьогін М.Н. зазначив, що «корупція, як широко відоме соціальне явище, бере початок із зародження державності й відображає суперечність між недостатністю ресурсів до задоволення власних потреб і прагненням деяких посадових осіб використати власне становище з метою більш повного задоволення особистих потреб та потреб найближчого оточення» [2, с. 3]. Антонян Ю.М. визначає корупцію як будь-які дії особи, яка завдяки своєму службовому становищу має необхідні можливості на користь того, хто незаконно оплатив таку дію. При цьому самі дії можуть бути цілком законними [3].

Виділення не вирішених раніше частин загальної проблеми. Забезпечення прозорості та відкритості в діяльності органів державної влади, зокрема у прийнятті управлінських рішень, інформуванні населення, зміцненні на цій основі його довіри до владних інститутів є важливим напрямом державної політики з питань національної безпеки. Рівень довіри громадян до органів державної влади напряму залежить від наявних масштабів корупції в країні. І хоча окреслені питання прозорості та відкритості у діяльності органів державної влади, а також рівень корумпованості суспільства є однозначно взаємопов'язаними, до цього часу їх взаємозв'язкам і взаємозалежностям незаслужено приділяється недостатня увага. Автори вважають доцільним звернути першочергову увагу саме на інформаційну складову прозорості і відкритості органів державної влади як засіб прямого впливу на мінімізацію корупційних проявів.

Мета статті. Головною метою статті є розгляд особливостей реалізації принципу прозорості та відкритості інформації як ефективного засобу запобігання корупційним проявам в органах державної влади. Досягнення поставленої мети деталізується у таких завданнях: розгляд сутності корупції і корупційних проявів; узагальнення законодавчих та нормативно-правових актів України щодо забезпечення прозорості і відкритості у діяльності органів державної влади, у тому числі щодо інформування суспільства, зробити висновки про їх достатність та ефективність щодо можливості запобігання корупційним проявам.

Виклад основного матеріалу. Загалом, термін «корупція» походить від сполучення латинських слів *corruptio* та *re*: *corruptio* – обов'язкова причетність декількох представників однієї із сторін до однієї справи, а *re* – порушувати, пошкоджувати, скасовувати. Так утворився самостійний термін – *corruptio* [4], що означає участь у діяльності декількох (не менше двох) осіб, мета яких полягає у «псуванні», «руйнуванні», «пошкодженні» нормального розвитку судового процесу або процесу керування справами суспільства [5]. Також, корупція – це діяльність осіб, уповноважених на виконання державних функцій, спрямована на протиправне використання наданих їм повноважень для одержання матеріальних благ, послуг, пільг або інших переваг, тобто пряме використання посадовими особами

свого службового становища з метою особистого збагачення [6, с. 457].

Відповідно до Закону України «Про запобігання корупції», «корупція – використання особою наданих їй службових повноважень чи пов'язаних із ними можливостей з метою одержання неправомірної вигоди або прийняття такої вигоди чи прийняття обіцянки/пропозиції такої вигоди для себе чи інших осіб або відповідно обіцянка/пропозиція чи надання неправомірної вигоди особі або на її вимогу іншим фізичним чи юридичним особам з метою схилити цю особу до протиправного використання наданих їй службових повноважень чи пов'язаних з ними можливостей» [7].

До найтипівіших проявів корупції у державному секторі належать: підкуп чиновників і державних діячів усіх рангів, хабарництво за надани блага чи переваги, протекціонізм працівників за принципом особистої відданості, родинних зв'язків, дружніх стосунків і т. ін.

За результатами міжнародного дослідження Барометр світової корупції [8], яке традиційно присвячується вимірюванню впливу корупції на життя громадян у різних країнах світу і дозволяє визначити суспільну думку щодо участі громадян у корупційних діях та їхню оцінку діяльності органів влади в подоланні корупційних зловживань, 29% громадян України готові відмовитись від корупції. Проте, проблема корупції досі лишається у трійці найактуальніших для нашої держави – це засвідчили 56% респондентів. На питання, чи знизився рівень корупції за останні чотири роки, 72% українців відповіли заперечно. Спроби уряду змінити цю ситуацію 86% опитаних оцінюють негативно. Найкорумпованішими українці назвали: державних службовців (65%), парламент (64%), працівників податкової сфери (62%), суддів (61%), президента та прем'єр-міністра (60%), представників місцевих органів влади (55%), поліцію (54%), керівників бізнесу (46%), релігійних лідерів (32%). І це не дивно, адже 38% наших співгромадян протягом останнього року давали хабар при взаємодії з органами влади. При цьому вважають за непотрібне повідомляти про корупцію 42% опитаних, адже 16% – переконані, що це нічого не змінить, а 14% бояться наслідків такого викриття. Можна назвати українців досить сміливими викривачами, адже майже кожен третій житель Європи та країн Центральної Азії не повідомляє про корупцію через страх помсти.

Базовими причинами корупції в системі органів державної влади є: зрощування державного апарату з підприємницькими і комерційними структурами, формування їхніх ділових відносин поза межами правового поля; ставлення громадськості до існування корупції та сприяння її розвитку; складність урядової структури бюрократичних процедур; лобювання прийняття та зміни нормативно-правових актів; відсутність належного механізму здійснення ротачії кадрів; низький рівень оплати праці та надання соціальних послуг.

Невід'ємною складовою реформування системи державної служби є становлення професійної, політично нейтральної та авторитетної державної служби, яка повинна базуватися на особистих професійних заслугах державних службовців. Саме їх повинні оцінювати спеціальні комісії, уповноважені на складання списків резерву на поса-

ди керівників державних органів. Для здійснення систематичного контролю за проходженням державної служби та професійними досягненнями державних службовців передбачається запровадження системи оцінок під час щорічного підбиття підсумків виконання державними службовцями своїх обов'язків і завдань. Висновки атестаційних комісій є підставою для просування по службі за умови дотримання державними службовцями загальних правил поведінки. Стратегія реформування системи державної служби в Україні містить положення про активізацію роботи щодо запобігання проявам корупції та іншим правопорушенням шляхом запровадження періодичної ротачії кадрів на окремих посадах, а також спеціальних перевірок щодо осіб (за їх згодою), яких пропонують на відповідальні посади.

Аналіз чинного законодавства України щодо забезпечення відкритості органів влади показує, що норми законодавчого забезпечення права громадян на доступ до інформації про діяльність органів державної влади та місцевого самоврядування встановлені як на рівні Конституції, так і законодавчих актів.

Системоутворюючим документом у законодавчій базі України, з погляду забезпечення прав громадян на отримання інформації про діяльність органів державної влади та місцевого самоврядування, є Закон України «Про інформацію», який закріплює право громадян України на інформацію, закладає правові основи інформаційної політики держави та інформаційних відносин. Одним з основних механізмів забезпечення інформаційної відкритості державної влади, закріплених цим Законом, є право на інформаційний запит, а також звернення до органів державної влади та місцевого самоврядування, що регулюється Законом України «Про звернення громадян». Закон України «Про порядок висвітлення діяльності органів державної влади та органів місцевого самоврядування в Україні засобами масової інформації» визначає порядок всебічного і об'єктивного висвітлення діяльності органів державної влади та органів місцевого самоврядування засобами масової інформації і захисту їх від монопольного впливу органів тієї чи іншої гілки державної влади або органів місцевого самоврядування, є складовою частиною законодавства України про інформацію.

В Україні були видані два укази Президента про відкритість та гласність: «Про підготовку пропозицій щодо забезпечення гласності та відкритості діяльності органів державної влади» від 17 травня 2001 року № 325/2001 та «Про додаткові заходи щодо забезпечення відкритості у діяльності органів державної влади» від 1 серпня 2002 року № 683/2002 року, а також Постанови КМУ України «Про Порядок оприлюднення у мережі Інтернет інформації про діяльність органів виконавчої влади» від 4 січня 2002 року № 3; «Про заходи щодо подальшого забезпечення відкритості у діяльності органів виконавчої влади» від 29 серпня 2002 р. № 1302; «Про офіційне оприлюднення регуляторних актів, прийнятих місцевими органами виконавчої влади, територіальними органами центральних органів виконавчої влади та їх посадовими особами, і внесення змін до Порядку оприлюднення

у мережі Інтернет інформації про діяльність органів виконавчої влади» від 11 лютого 2004 року № 150. Тобто, у зв'язку з необхідністю вдосконалення державного управління в Україні постала потреба в розробці ефективного механізму, який запобігав би проявам корупції у державі. Одним із таких чинників, який може запобігти корупційності в українських владних структурах, і є доступність та прозорість інформації [9].

Розглянемо особливості процесу запобігання корупційним проявам завдяки реалізації принципів прозорості та відкритості доступу до інформації на прикладі Старосамбірської райдержадміністрації (РДА) Львівської області.

Так, відкритість і прозорість діяльності Старосамбірської РДА забезпечується через можливість доступу громадян до повної, об'єктивної, достовірної інформації про цю діяльність в обсягах та у порядку, встановлених законом. Передбачається здійснення громадського контролю і впливу громадськості на формування та реалізацію політики у Старосамбірському районі через прийняття владними органами та посадовими особами певних рішень, здійснення дій або утримання від них. Інформаційна відкритість як один з найважливіших принципів діяльності РДА ґрунтується на конституційному праві громади на отримання інформації про діяльність органів та посадових осіб і забезпечується шляхом: оприлюднення відповідними службами РДА на офіційній веб-сторінці міської ради у мережі Інтернет інформації про дні засідань, порядок денний таких засідань, а також про проекти рішень та прийняті рішення; висвітлення діяльності органів та посадових осіб РДА у засобах масової інформації, в мережі Інтернет, проведення прес-конференцій, брифінгів та інших публічних заходів депутатами та посадовими особами; оголошення інформації під час публічних виступів посадових осіб та депутатів районної ради; проведення «гарячих» телефонних ліній, прямих ефірів за участю посадових осіб РДА; публічне звітування голови Старосамбірської райдержадміністрації; запрошення та надання акредитації у встановленому порядку представникам засобів масової інформації, а також присутності запрошених осіб, почесних гостей і членів громади на пленарних засіданнях, засіданнях виконавчого комітету ради, прес-конференціях, брифінгах, інших публічних заходах органів та посадових осіб РДА; безпосереднім доведенням інформації до заінтересованих осіб (усно, письмово чи в інший спосіб) шляхом надання відповідей на звернення громадян та інформаційні запити журналістів і засобів масової інформації; розміщення інформаційних стендів у приміщеннях РДА, комунальних підприємств, які містять коротку інформацію про їх діяльність та послуги, що надаються мешканцям; передбачають перелік документів для звернення по тих чи інших питаннях, конкретні та вичерпні рекомендації, необхідні для вирішення питань; надання можливості ознайомлення з архівними матеріалами; опублікування інформації в пресі; повідомлення інформації по радіо та телебаченню; видання інформаційних бюлетенів; створення спеціальних інформаційних систем, що містять відповідну інформацію, та забезпечення доступу до них; надання на оплатній та безоплатній основі громадянам та юридичним особам довідок з відповідною інформацією тощо.

Інформація про найважливіші події, явища і тенденції в суспільно-політичному, соціально-економічному становищі та культурному житті району передається до 10 години кожного робочого дня виконавчими органами сільських, селищних, міських рад, відділами апарату, управліннями та іншими структурними підрозділами районної державної адміністрації головному спеціалісту з інформаційної діяльності і комунікацій з громадськістю відділу з питань організаційної роботи та інформаційної діяльності і комунікацій з громадськістю апарату районної державної адміністрації для узагальнення.

Систематизована та погоджена з відповідними заступниками голови районної державної адміністрації інформація щодня передається до департаменту внутрішньої політики та інформаційної діяльності апарату обласної державної адміністрації та засобів масової інформації.

З метою інформування населення району про діяльність районної державної адміністрації, видані головою районної державної адміністрації розпорядження, що стосуються інтересів населення, доводяться до їх відома через офіційний веб-сайт районної державної адміністрації та засоби масової інформації. З актуальних питань суспільно-політичного, соціально-економічного та культурного життя району, області та країни за участю керівництва районної державної адміністрації проводяться прес-конференції, «круглі столи», радіозустрічі у прямому ефірі тощо.

Висновки і пропозиції. Отже, корупцію доцільно розглядати комплексно як багатоаспектне соціальне явище, що є: своєрідним відображенням політичних, економічних, ідеологічних та інших соціальних явищ і процесів, що мають місце в суспільстві та державі, і є результатом недосконалого функціонування державних та суспільних інститутів, закономірною реакцією членів суспільства на вади суспільного розвитку; психологічним явищем, пов'язаним із внутрішнім світом чиновників, які переходять між моральності на деякий час або залишаються за цією межею назавжди; певною системою, особливою інфраструктурою повсякденних взаємовідносин, до якої входять представники всіх органів влади [10].

Незважаючи на видання низки указів Президента України, а також постанов КМУ на виконання цих указів, стан прозорості і відкритості влади дотепер характеризується певними проблемами. Непрозорість влади, корупція, залежність засобів масової інформації, проблематичність доступу громадян до повної, всебічної й об'єктивної інформації, а також ряд інших проблем, не дозволяють поки що стверджувати, що наша країна знаходиться на шляху сталого й невідворотного демократичного розвитку. Нормативна база щодо забезпечення прозорості та відкритості у діяльності органів державної влади в Україні досить широка, але її аналіз свідчить, що вона в основному носить декларативний характер, а деякі документи є досить суперечливими.

З метою підвищення прозорості та відкритості, а також спрощення процедур громадського контролю для забезпечення прийняття належних управлінських рішень Уряд України має здійснювати цілий комплекс заходів щодо впро-

вадження відповідних положень нормативно-правових актів та створення необхідних режимів для ефективного контролю і боротьби з корупцією й іншими порушеннями правил проходження служби в органах державної влади.

У своїх подальших наукових пошуках автори планують детально розглянути закордонний досвід запобігання корупційним проявам в органах державної влади та можливості його застосування у вітчизняних реаліях.

Список літератури:

1. Мельник М.І. Корупція: сутність, поняття, заходи протидії: монографія / Мельник М.І. – К.: Атіка, 2001. – 304 с.
2. Сergyogin С.М. Державний службовець у відносинах між владою і суспільством : монографія / С.М. Сergyogin. – Д.: ДРІДУ НАДУ, 2003. – 456 с.
3. Антонян Ю.М. Типология коррупции и коррупционного поведения / Ю.М. Антонян // Социол. коррупци. – М.: Прогресс, 2003. – 247 с.
4. Бартошек М. Римське право. Поняття. Терміни. Визначення / М. Бартошек. – М.: ЮЛ, 1989. – 448 с.
5. Темнов Є.І. Корупція. Походження сучасного поняття / Темнов Є.І. // Актуальні проблеми теорії і практики боротьби з організованою злочинністю в Росії. – М., 1994. – 242 с.
6. Великий тлумачний словник сучасної української мови / укл. В.Т. Бусел. – Київ: Ірпінь, 2003. – 1427 с.
7. Про запобігання корупції : Закон України від 14.10.2014 № 1700-УП // Відомості Верховної Ради України. – 2014. – № 49. – Ст. 3186.
8. Барометр світової корупції: голоси громадян з усього світу [Електронний ресурс]. – Режим доступу: <https://ti-ukraine.org/news/barometr-svitovoi-koruptsii-holosy-hromadian-z-usoho-svitu/>.
9. Складенко О.А. Електронне врядування в Україні як засіб протистояння корупції / О.А. Складенко // Стратегічна панорама. – 2006. – № 1. – С. 166-170.
10. Прохоренко О.Я. Корупція по-українськи : монографія / О.Я. Прохоренко. – К.: НАДУ, 2005. – 166 с.

Герасименко Е.В., Сплавинская А.Ю., Павлів М.А.

Львовский национальный университет имени Ивана Франко

ПРОЗРАЧНОСТЬ И ОТКРЫТОСТЬ ИНФОРМАЦИИ КАК ЗАЛОГ ПРЕДОТВРАЩЕНИЯ КОРРУПЦИОННЫХ ПРОЯВЛЕНИЙ В ОРГАНАХ ГОСУДАРСТВЕННОЙ ВЛАСТИ

Аннотация

В статье приведены сущность коррупции и коррупционных проявлений. Обобщены законодательные и нормативно-правовые акты Украины, касающиеся обеспечения прозрачности и открытости в деятельности органов государственной власти. В том числе, это касается информирования общества. Сделаны выводы об их достаточности и эффективности относительно возможности предотвращения коррупционных проявлений. Указано, что непрозрачность власти, коррупция, проблематичность доступа граждан к полной, всесторонней и объективной информации не позволяют пока утверждать, что наша страна находится на пути устойчивого демократического развития.

Ключевые слова: прозрачность, открытость, коррупционные проявления, информация, государственная власть.

Gerasymenko O.V., Splavinska A.Y., Pavliv M.A.

Ivan Franko National University of Lviv

TRANSPARENCY AND OPENNESS OF INFORMATION AS A PREVENTION OF CORRUPTION IN THE BODIES OF THE STATE AUTHORITY

Summary

The article presents the essence of corruption. Legislative and regulatory acts of Ukraine on ensuring transparency and openness in the activities of state authorities are generalized. In particular, it concerns society informing. Conclusions about their sufficiency and efficiency regarding the possibility of preventing corruption are made. It is noted that the lack of transparency of power, corruption, and the problem of access of citizens to complete, comprehensive and objective information do not allow to assert that our country is on the path of sustainable democratic development.

Keywords: transparency, openness, corruption, information, state authority.

УДК 351.073.533-027.63:[005.92:004.63]

ЗАХІДНИЙ ДОСВІД НАДАННЯ ПУБЛІЧНИХ ПОСЛУГ У СИСТЕМАХ ДЕРЖАВНОГО УПРАВЛІННЯ

Єрмолаєва Г.А.

Відокремлений підрозділ «Миколаївська філія
Київського національного університету культури і мистецтв»

Євтушенко А.М.

Київський університет культури

У статті узагальнено зарубіжний досвід публічних послуг у системах державного управління провідних країн світу (Сполучені Штати Америки, Велика Британія, Нова Зеландія, Швеція, Норвегія та Данія). Досліджується зміст та види публічних послуг. Розглянуто тенденції розвитку електронного урядування. Проаналізовано публікації науковців з теми дослідження.

Ключові слова: публічні послуги, зарубіжний досвід, електронний уряд, надання послуг, публічне управління.

Постановка проблеми. У всьому світі публічні послуги – це один з елементів взаємовідносин держави з людиною. Становлення правового інституту публічних послуг в провідних країнах (Сполучені Штати Америки, Велика Британія, Нова Зеландія та країни Скандинавії) допомагає оперативню та надійно вирішувати проблеми громадян та підвищувати при цьому якість їх життя.

Для спрощення щоденних операцій у будь-якій сфері життєдіяльності людини у провідних країнах світу запроваджено систему електронного уряду. Дана система допомагає визначити рівень задоволеності громадян якістю наданих послуг, спростити процедуру, скоротити час, зменшити строк надання послуг та враховувати потреби й очікування споживачів у сфері організації надання публічних послуг.

В євроінтеграційному просторі порядок надання послуг та правила поведінки державних службовців під час спілкування зі споживачами закріплено в відповідно встановлених стандартах надання послуг. За допомогою чітко затверджених стандартів громадяни мають право отримувати прозору й доступну для населення та службовців інформацію та мати багатоканальний доступ до наданих послуг.

Тому, подальше вивчення практичного досвіду використання технологій, процесів і процедур надання послуг населенню у сфері надання публічних послуг залишається надзвичайно актуальним.

Аналіз останніх досліджень і публікацій. Аналізуючи останні дослідження і публікації, приходимо до висновку, що проблема вивчення зарубіжного досвіду публічних послуг у системах державного управління провідних країн світу є предметом досліджень багатьох науковців. Аналіз публічних послуг США, Великобританія, Нова Зеландія, Швеція та Норвегія знаходиться в полі зору Б. Авлієкулової [1]. Останнім часом багато публікацій у К. Літвінової, яка зосереджувала свою увагу на досвіді у наданні публічних послуг Великобританії та США [4] та переліку новостворених закордонних сайтів, які надають електронні публічні послуги громадянам Нової Зеландії [3].

Окремі питання вивчення західного досвіду щодо надання публічних послуг населенню висвітлені у дослідженнях вчених І. Беца [2], В. Тимченко [5], Д. Тихонова [6] та інших.

Виділення невирішених раніше частин загальної проблеми. Незважаючи на наявність досліджень у сфері організації надання публічних послуг населенню, дослідження електронного уряду в провідних країнах світу не втрачає актуальності. Е-врядування даних країнах робить владу більш прозорою та підконтрольною громадянськості та допомагає населенню брати участь у політичних процесах.

Метою статті є вивчення публічних послуг провідних країн США, Великої Британії, Нової Зеландії, Данії, Норвегії та Швеції. Розкриття позитивного досвіду та проблем надання якісних послуг органами влади цих країн.

Виклад основного матеріалу. У країнах Європейського Союзу питання надання публічних послуг населенню є настільки важливим, що їх регулювання включено до законодавства Європейського Союзу, на основі якого розроблено концепції та програми, які визначають загальні засади діяльності державних органів щодо надання публічних послуг населенню, які закріплюються у відповідних стандартах [6, с. 2].

З половини 80-х рр. ХХ ст. в Європі проводилися реформи, які полягали в запровадженні державних принципів бізнес-управління, спрямованих на обслуговування потреб громадян [5, с. 1].

С.І. Чаусівська запропонувала власне визначення поняття «публічні послуги» – це діяльність органів публічної служби, об'єднань громадян, фізичних осіб, інших суб'єктів різних рівнів, що здійснюються шляхом публічних і приватних коштів, з надання (передачі) фізичним і юридичним особам певних матеріальних чи нематеріальних благ, які є соціально значущими та приносять користь суспільству й державі.

Проаналізувавши наявні дефініції поняття, С.І. Чаусівська сформулювала різноманітні підходи до класифікації даного поняття:

За суб'єктами надання послуг: органи виконавчої влади, місцевого самоврядування, державні, муніципальні підприємства, установи, організації, об'єднання громадян тощо;

За суб'єктами отримання послуг: фізичні чи юридичні особи.

За групами послуг: за формою оплати, складовою публічного управління, сферами надання послуг, повноваженнями щодо наданих певних видів послуг;

За видами послуг: електронні, паперові, індивідуальні, колективні, матеріальні, нематеріальні» [7, с. 107].

У роботі розглянуто досвід закордонних країн (Сполучені Штати Америки, Велика Британія, Нова Зеландія та країни Скандинавії) у сфері організації системи надання публічних послуг.

Питання надання публічних послуг у закордонних країнах регулюється Договором про функціонування Європейського Союзу (ст. 3 «Послуги» розд. 4) та Протоколом № 26 «Про послуги загального інтересу» [2, с. 1].

Становлення відкритих послуг як соціального і правового інституту по-чалося в США з середини 19 століття. Процеси індустріалізації і урбанізації, становлення адміністративної держави, посилення нових соціальних груп призвело до формування публічного інституту.

У США під публічними послугами спочатку розуміли базові комунальні послуги населенню, які надавалися приватними компаніями та діяли на підставі публічних договорів з муніципальними органами. Згодом питаннями з надання відповідних послуг займалися органи комунального господарства (public utilities commissions) [1, с. 4].

У 2015 році розроблено стратегію багатоканальності для надання публічних послуг (Multi-channel service delivery strategy). Спираючись на дослідження професора Фабіо Каррери New City Mechanics, співпрацюючи з Connected Bits розробили безкоштовний додаток The Street Bump (США), який працює у фоновому режимі під час подорожі автомобілем. Додаток збирає та аналізує дані про якість дорожніх шляхів і, як наслідок, автоматично генерує скарги щодо вибоїв на дорогах [3].

У США з березня 2017 року створено корисний соціальний веб-додаток Town Hall, який допомагає підтримувати зв'язок з представниками органів місцевої, регіональної та державної влади у Facebook [4].

В країні Південної Америки **Еквадор** створено веб-портал для надання публічної інформації Sistema Nacional de Informaci3n (SNI), який дозволяє громадянам шукати публічну інформацію, яка добре категоризована, а також надає можливість формувати дані відповідно до персональних потреб [3].

У 19 столітті у **Великобританії** велика увага приділялася питанням з надання соціальної допомоги, організації системи публічної охорони здоров'я та санітарії, шкільної освіти. Британські муніципалітети займалися комунальним господарством, школами, дорожньо-транспортним господарством і соціальною допомогою незаможним [1, с. 1].

У Великобританії кардинальні зрушення в системі публічного обслуговування відбулися в 40-х роках минулого століття. Беверідж у 1942 р. зауважив, що кожен громадянин незалежно від соціального статусу повинен мати доступ до певного кола громадських послуг, відповідних встановленим стандартам якості. Соціально-економічна програма Беверіджа містила три основні пріоритети:

1. Гарантований державою мінімальний життєвий рівень для кожного.
2. Національна система охорони здоров'я.
3. Політика повної зайнятості [1, с. 5-6].

У Великій Британії в 2012 році був прийнятий Акт «Про публічні послуги», в якому закріплено обов'язок муніципальної влади враховувати наслідки для економічного, соціального та екологічного зростання [1, с. 35].

Вигляд сучасного публічного управління, дало підставу говорити про новий етап в історії державного управління – еру електронного урядування (Digital Network Governance). Створення інтегрованих баз даних державних органів перетворюють сучасне державне управління в мережеву структуру, яка має певну дистанцію між споживачем і постачальником.

У квітні 2017 році у Великобританії створено новий мобільний додаток, який презентували компанії Newsbeat та Smartmatic, який залучає молодь до участі в електронному голосуванні (Селфі-ідентифікації) [4].

Досвід **Нової Зеландії** цікавий тим, що ця країна найбільш повно реалізувала комплекс NPM реформ, що дало підставу говорити про новозеландської моделі суспільного менеджменту, в основі якої лежить суспільний договір.

Найбільш важливими законодавчими заходами реформи стали: Акт про державний сектор (State Sector Act – SSA) 1988 року і Акт про публічні фінанси (Public Finance Act – PFA) 1989 р. [1, с. 23].

У 2017 році дослідниця К. Літвінова опублікувала есе на тему «Публічні послуги: колекція кейсів (2015-2017)» в якому надала перелік новостворених закордонних сайтів, які надають електронні публічні послуги громадянам, однією з таких країн є Нова Зеландія, яка має зручний електронний сервіс для легкості пошуку відповідей Міністрів електронних звернень та доступу до публічної інформації New Zealand Parliament Website [3].

В Новій Зеландії створено веб-портал для вагітних жінок та новонароджених малюків SmartStart, який допомагає:

Вагітній жінці протягом 0-14 тижнів вагітності обрати лікаря (акушерку, сімейного лікаря, які надають материнську допомогу).

Протягом 15-30 тижня вагітності майбутнім матерям надається можливість отримати безкоштовні уроки стосовно вагітності та пологів, грудного вигодовування та догляду за новонародженою дитиною).

Під час вагітності жінкам надається безкоштовна вакцинація від кашлю між 28 і 38 тижнями вагітності; безкоштовна вакцинація проти грипу.

Батьки, які мають постійне місце роботи та ті батьки, які не працюють мають право на фінансову допомогу з витратами на виховання дітей, житло, охорону здоров'я, догляд за дітьми та відпустку з догляду за дитиною, а також підтримку соло-батьків. Допомогу можна отримати від Inland Revenue і Міністерства соціального розвитку.

Окрім, вище перелічених послуг майбутнім матерям надається підтримка під час: антенатальної депресії та тривоги; постнатальної депресії; викидня і мертво народження; абортів та сімейного насильства [11].

Публічне управління в **Скандинавських країнах** історично було сильно децентралізовано і засноване на принципі консенсусу, тому публічні

послуги спочатку були у віданні місцевої влади, яким широко сприяли розвинені структури громадянського суспільства (благодійні організації) [1, с. 8].

На сьогодні, в скандинавських країнах діють Північні відділення, які працюють над тим, щоб інформувати осіб, засоби масової інформації, громадськість про прийняті рішення влади, проблеми розвитку, цілі Організації Об'єднаних Націй в галузі сталого розвитку та про роль ПРООН в їх досягненні.

Швеція, Норвегія та Данія мають офіси в Копенгагені, Стокгольмі, Осло і Гельсінкі. Головний офіс знаходиться в Копенгагені з філіями в інших скандинавських столицях.

Скандинавське бюро ПРООН входить до складу Управління ПРООН із зовнішніх зв'язків та адвокації, яке відповідає за комунікації, зовнішні зв'язки й контакти з урядом [13].

Швеція – приклад скандинавської моделі соціальної держави, для якої характерні універсальність і рівність у наданні публічних послуг, а також публічна відповідальність за соціальний добробут і консенсусний стиль правління.

У сфері зайнятості Швеція першою стала проводити активну державну політику, і в післявоєнний період досягла практично повної зайнятості.

У сфері освіти й соціального забезпечення центральною ланкою в наданні публічних послуг є муніципальні органи [1, с. 8].

В 1909 році **Норвегія** є першою в світі країною, яка ввела систему сімейного соціального страхування працівників, без додаткових страхових внесків [1, с. 3].

Північний офіс Норвегії допомагає забезпечити країнам Північної Європи легший доступ до ПРООН та системі ООН [10].

Агентством державного управління й електронного уряду (Difi) розроблено інструмент пошуку – Norge.no, який допомагає норвежцям отримати такі види послуг як: замовити європейську карту медичного страхування, перевірити, змінити або відправити податкову декларацію; змінити лікаря загальної практики; отримати послуги, пов'язані з життєвими ситуаціями – смерть і спадщина, розлучення, наявність дитини, переїзд, одруження тощо [9].

Безпечна система електронних поштових скриньок Норвегії є важливим інструментом, що дозволяє спілкуватися громадянам на рівні з центральним урядом. Щоб створити безпечну цифрову поштову скриньку, громадяни повинні мати електронний ідентифікатор і мати свою

цифрову контактну інформацію, зареєстровану в Норвезької цифровий контактної інформації та реєстрі від мови [9].

Північний офіс в **Данії** представляє ПРООН в скандинавських країнах – Данії, Швеції, Норвегії та Фінляндії. Північне відділення є частиною Управління зовнішніх зв'язків і судової експертизи ПРООН і відповідає за підтримання та зміцнення партнерських зв'язків ПРООН з країнами Північної Європи, а також за поширення інформації про мандат і роботу ПРООН [13].

Висновки і пропозиції. Отже, підводячи підсумки у процесі дослідження були опрацьовані наукові джерела, що містили інформацію про особливості надання публічних послуг громадянам в провідних західних країнах.

Отримані результати дослідження дають змогу відслідкувати певні закономірності в цьому процесі:

По-перше, у країнах Європейського Союзу питання надання публічних послуг населенню включено до законодавства ЄС, на основі якого розроблено концепції та програми, які визначають загальні засади діяльності державних органів щодо надання публічних послуг населенню, які закріплюються у відповідних стандартах [12].

Одними з перших реформи в публічному секторі почали проводити такі країни, як Нова Зеландія, Велика Британія та США. Саме в цих країнах було запроваджено нові стандарти публічного управління, які спочатку ґрунтувалися на моделі нового публічного менеджменту.

Питання надання публічних послуг у закордонних країнах регулюється Договором про функціонування Європейського Союзу (ст. 3 «Послуги» розд. 4) та Протоколом № 26 «Про послуги загального інтересу» [2, с. 1].

По-друге, завдяки проведеним адміністративним реформам в західних країн сучасне публічне управління, дало підставу говорити про етап в історії державного управління – еру електронного уряду.

Класифікація електронних державних послуг та порядок їх надання, відомості, що містяться в електронних документах є відкритими і загальнодоступними інформаційними ресурсами, які знаходяться на офіційних веб-сайтах державних органів та Єдиних порталах досліджуваних країн.

Виходячи з вищевикладеного, вважаємо, що органам державної влади необхідно ще спрямувати свою діяльність на підвищення якості наявних та запровадження нових видів публічних послуг населення.

Список літератури:

1. Авлієкулов Б. Продвижение электронного правительства для улучшения качества предоставления государственных услуг [Електронний ресурс] / Бунёд Авлієкулов. – 2015. – Режим доступа к ресурсу: http://www.uz.undp.org/content/dam/uzbekistan/docs/Publications/democraticgovernance/E-government_promotion_for_improved_public_service_delivery/un_uzb_E-government_promotion_for_improved_public_service_delivery.pdf. – Названіє з екрана.
2. Беца І.І. Концептуальні підходи, типи та види державних послуг в Європейському Союзі та в Україні: порівняльний аналіз [Електронний ресурс] / І.І. Беца. – Режим доступа до ресурсу: <http://academy.gov.ua/ej/ej12/txts/10slaupa.pdf>. – Назва з екрана.
3. Літвінова К. Публічні послуги: колекція кейсів (2015–2017) [Електронний ресурс] / Карина Літвінова // Digitle Blog Digest. – 2017. – Режим доступа: <https://digitle.wordpress.com/2017/03/04/23784537/>. – Назва з екрана.
4. Літвінова К. Світові інновації у сфері G2C [Електронний ресурс] / Карина Літвінова // Digitle Blog Digest. – 2017. – Режим доступа до ресурсу: <https://digitle.wordpress.com/2017/06/17/398041907>. – Назва з екрана.

5. Тимченко Л. Публічні послуги в Україні. Розвиток нормативно-правового забезпечення [Електронний ресурс] / Л. Тимченко. – 2010. – Режим доступу: [http://www.dridu.dp.ua/vidavnictvo/2010/2010_03\(6\)/10tlnmpz.pdf](http://www.dridu.dp.ua/vidavnictvo/2010/2010_03(6)/10tlnmpz.pdf). – Назва з екрану.
6. Тихонова Д.С. Зарубіжний досвід надання адміністративних послуг органами публічної влади та можливості його використання в Україні [Електронний ресурс] / Д.С. Тихонова // Право і Безпека. – 2014. – № 4. – С. 70-75. – Режим доступу: http://nbuv.gov.ua/UJRN/Pib_2014_4_15. – Назва з екрану.
7. Чаусівська С.І. Поняття публічних послуг та їх класифікація [Електронний ресурс] / С.І. Чаусівська // Серія : Державне управління. – 2017. – № 1(57). – С. 102-108. – Режим доступу: https://pa.stateandregions.zp.ua/archive/1_2017/20.pdf. – Назва з екрану.
8. About Norge.no [Електронний ресурс] // Difi. – 2016. – Режим доступу: <https://www.norge.no/en/about-norgeno/>. – Назва з екрану.
9. Norge.no. Gateway to digital public services [Електронний ресурс] // Difi. – Режим доступу: <https://www.norge.no/en>. – Назва з екрану.
10. Om UNDPs nordiske representasjonskontor Norgge [Електронний ресурс] // UNDP Norgge. – 2018. – Режим доступу: http://www.no.undp.org/content/norway/no_no/home/operations/about_undp.html. – Назва з екрану.
11. SmartStart [Електронний ресурс] // NewZealand Government. – Режим доступу: <https://smartstart.services.govt.nz/>. – Назва з екрану.
12. UNDP's nordiske repræsentationskontor Danmark [Електронний ресурс] // UNDP Danmark. – 2018. – Режим доступу: http://www.dk.undp.org/content/denmark/da_dk/home/operations/about_undp.html. – Назва з екрану.
13. United Nations Development Programme Sverige [Електронний ресурс] // UNDP Sverige. – 2018. – Режим доступу: http://www.se.undp.org/content/sweden/sv/home/operations/about_undp.html. – Назва з екрану.

Ермолаева А.А.

Отдельное подразделение «Николаевский филиал
Киевского национального университета культуры и искусств»

Евтушенко А.Н.

Киевский университет культуры

ЗАПАДНЫЙ ОПЫТ ПРЕДОСТАВЛЕНИЯ ПУБЛИЧНЫХ УСЛУГ В СИСТЕМЕ ГОСУДАРСТВЕННОГО УПРАВЛЕНИЯ

Аннотация

В статье обобщен зарубежный опыт публичных услуг в системах государственного управления ведущих стран мира (Соединенные Штаты Америки, Великобритания, Новая Зеландия, Швеция, Норвегия и Дания). Исследуется содержание и виды публичных услуг. Рассмотрены тенденции развития электронного управления. Проанализированы публикации ученых по теме исследования.

Ключевые слова: публичные услуги, зарубежный опыт, электронное правительство, предоставление услуг, публичное управление.

Yermolayeva G.A.

Separated Subdivision «Mykolaiv Branch of
Kyiv National University of Culture and Arts»

Yevtushenko A.N.

Kiev University of Culture

WEST EXPERIENCE OF PUBLIC SERVICES PROVIDING IN PUBLIC ADMINISTRATION MANAGEMENT SYSTEMS

Summary

The article summarizes the foreign experience of public services in the systems of public management of the leading countries of the world (United States of America, Great Britain, New Zealand, Sweden, Norway and Denmark). The existence and types of civil service have been researched. The progress of electronic management trends has been considered. They are analyzed the publications of scientists on the subject of research.

Keywords: public services, foreign experience, e-government, services, public management.

УДК 005.963-057.34

ПІДВИЩЕННЯ КВАЛІФІКАЦІЇ ДЕРЖАВНИХ СЛУЖБОВЦІВ В УМОВАХ ЄВРОІНТЕГРАЦІЇ УКРАЇНИ

Єрмолаєва Г.А.

Відокремлений підрозділ «Миколаївська філія
Київського національного університету культури і мистецтв»

Ласна Н.Г.

Київський університет культури

У даній статті розглядається проблематика підвищення кваліфікації державних службовців на сучасному етапі євроінтеграції України. Визначення проблемних питань підвищення кваліфікації фахівців органів влади. Зазначення стратегічних напрямів, та формування сучасної ефективної системи удосконалення професійного розвитку державних службовців. Основні завдання удосконалення професійної освіти. Пропозиції щодо запровадження комплексу першочергових заходів, спрямованих на удосконалення процесу підготовки та підвищення кваліфікації державних службовців та посадових осіб місцевого самоврядування.

Ключові слова: державні службовці, професійна компетентність, підвищення кваліфікації, удосконалення розвитку, органи влади.

Постановка проблеми. Європейський курс на пряму роботу органів державних служб в Україні обумовлений необхідністю урахування суттєвих змін в удосконаленні професійного розвитку державних службовців. Від професіоналізму фахівців органів державної влади та органів місцевого самоврядування залежить результативність та ефективність всього державного апарату. Тому, одною із актуальніших проблем забезпечення ефективної діяльності державного органу є належний рівень підготовки, перепідготовки та підвищення кваліфікації його працівників.

Аналіз останніх досліджень і публікацій. Проблеми підвищення кваліфікації державних службовців висвітлюють вітчизняні та зарубіжні науковці, такі як: В. Бакуменко, О. Воронько, Н. Гончарук, В. Луговий, О. Мельников, М. Нинок, О. Оболенський, Л. Плаксієв, В. Понеділко, Н. Протасова, О. Пухкал, М. Скоромнюк, О. Хмелевська, Ю. Шаров, І. Шпекторенко, Г. Щокін та інші автори.

Виділення невирішених раніше частин загальної проблеми. Вивчаючи наукові роботи та статті з цієї тематики, можна виявити відсутність наукової оцінки навчальних потреб державних службовців, чітко сформульованих методичних рекомендацій для використання кадровими службами органів влади та розробниками програм підвищення кваліфікації.

В більшості наукових досліджень цієї теми зазначено, що при виборі форм і методів підвищення кваліфікації управлінців доцільно застосовувати комплексний навчальний підхід. Це залежить від специфіки роботи фахівців, існуючих індивідуальних і корпоративних потреб, технічного оснащення робочих місць і багатьох інших чинників. Необхідність цієї проблеми полягає у розробці системного підходу удосконалення механізму підвищення кваліфікації державних службовців, поєднання сучасних освітніх та інформаційних технологій, з урахуванням зарубіжного досвіду.

Мета статті. Головною метою цієї роботи є вивчення системи підвищення професіоналізму державних службовців, визначення проблемних питань підвищення їх кваліфікації, зазначення

стратегічних напрямів, механізму та формування сучасної ефективної системи удосконалення професійного розвитку державних службовців, підвищення рівня професійної компетентності фахівців.

Виклад основного матеріалу. На сучасному етапі євроінтеграційних процесів в Україні важливу роль відіграє впровадження реформування системи державного управління, необхідною передумовою якого є належний професійний рівень державних службовців. Вони повинні володіти навичками в економічній, соціальній, правовій та інших сферах, набути управлінських і комунікативних вмій, а також прагнути систематично підвищувати та удосконалювати свій професійний рівень. Першою ланкою удосконалення свого професійного рівня є підвищення кваліфікації.

Підвищення кваліфікації державних службовців – це навчання з метою відновлення і розвитку умінь і знань, необхідних для ефективного рішення задач професійної діяльності на державній службі, яке спрямоване на підвищення рівня загальної управлінської культури та спеціалізується в межах певної категорії посад і спеціалізації на окремих функціях, завданнях, повноваженнях [2].

Державні службовці, які вперше прийняті на державну службу, повинні проходити підвищення кваліфікації протягом першого року роботи, потім у разі потреби перед оцінюванням або за результатами оцінювання службової діяльності, але не рідше ніж один раз на три роки. Результати навчання і підвищення кваліфікації є однією з підстав для просування по службі [1; 4].

Основними видами підвищення кваліфікації державних службовців, що забезпечують його безперервність, є: навчання за професійними програмами підвищення кваліфікації; тематичні постійно діючі семінари; спеціалізовані короткострокові навчальні курси; тематичні короткострокові семінари, зокрема тренінги та самостійне навчання (самоосвіта), зокрема участь у щорічному Всеукраїнському конкурсі «Кращий державний службовець» відповідно до постанови Кабінету Міністрів України від 27.12.2008 р. № 1136 [3], а також стажування в органах, на

які поширюється чинність Закону України «Про державну службу» у тому числі за кордоном.

На сьогоднішній день в Україні удосконалюється система підвищення кваліфікації державних службовців. Так, статтею 48 Закону України «Про державну службу» зазначено, що «державним службовцям створюються умови для підвищення рівня професійної компетентності шляхом професійного навчання, яке проводиться постійно», а також відзначено, що «керівник державної служби у межах витрат, передбачених на утримання відповідного державного органу, забезпечує організацію професійного навчання державних службовців, підвищення кваліфікації державних службовців на робочому місці або в інших установах (організаціях), а також має право відповідно до закону закуповувати послуги, необхідні для забезпечення підвищення кваліфікації державних службовців, у підприємств, установах та організацій незалежно від форми власності, фізичних осіб» [1].

Постановою Кабінету Міністрів України від 07 липня 2010 року №564 затверджено Положення про систему підготовки, спеціалізації та підвищення кваліфікації державних службовців, голів місцевих державних адміністрацій, їх перших заступників та заступників, посадових осіб місцевого самоврядування [2], яким зазначенні головні чинники здійснення навчання за професійними програмами підвищення кваліфікації, зазначені форми і методи підготовки спеціалістів, магістрів за спеціальностями, спрямованими на провадження професійної діяльності на державній службі та на службі в органах місцевого самоврядування. Але, аналіз ситуації показав, що серед основних проблем функціонування існуючої системи підвищення кваліфікації є недосконалий рівень реальних потреб державних службовців на місцях та перелік послуг, що надаються центрами підвищення кваліфікації, не передбачено урахування міжнародного досвіду з проблем підвищення кваліфікації державних службовців і його ефективного використання в Україні.

Науковець Максимович Ю.А. відзначив, що «вирішення основних проблемних питань у системі підвищення кваліфікації державних службовців можливе за умови здійснення необхідних інвестицій у розвиток кадрового ресурсу та створення потужної горизонтальної інфраструктури управління процесом європейської інтеграції у всій системі державних органів» [6].

З метою удосконалення професійної підготовки державних службовців та посадових осіб місцевого самоврядування Національне агентство України з питань державної служби розробило проект розпорядження Кабінету Міністрів України «Про схвалення Стратегії підготовки та підвищення кваліфікації державних службовців і посадових осіб місцевого самоврядування у сфері європейської інтеграції до 2021 року та затвердження Плану заходів щодо її реалізації» [5] (далі – Стратегія), яким визначені основні напрями реалізації, очікувані результати та комплекс першочергових заходів, спрямованих на удосконалення процесу підготовки та підвищення кваліфікації державних службовців та посадових осіб місцевого самоврядування.

Принципами Стратегії є: безперервність та системність навчання, науковість, демократизм, наступність, гнучкість поєднання теорії і практики, доступність, інноваційність. Реалізація Стратегії у визначені строки з використанням кращого міжнародного досвіду забезпечить:

- впровадження у навчальний процес прикладних досліджень, наукових розробок, кращих практик навчальних закладів України та країн Європейського Союзу;

- набуття державними службовцями професійної компетентності у сфері європейської інтеграції;

- досягнення належного рівня мовної підготовки фахівців, які займаються питаннями європейської інтеграції;

- створення бази даних спеціалістів, які пройшли навчання у сфері європейської інтеграції та каталогу навчальних програм у сфері європейської інтеграції;

- забезпечення навчального процесу висококваліфікованими викладачами;

- налагодження постійної співпраці між навчальними закладами, організаціями, установами органами влади та відповідальними міжнародними партнерами у сфері європейської інтеграції [5].

Реалізація завдань, зазначених у Стратегії сприятиме створенню умов для правового, економічного та організаційного забезпечення розвитку системи підвищення кваліфікації.

В Миколаївській області питаннями підвищення кваліфікації державних службовців займається Миколаївський обласний центр перепідготовки та підвищення кваліфікації працівників органів державної влади, органів місцевого самоврядування державних підприємств, установ і організацій, який спрямовує свою діяльність щодо надання послуг з післядипломної освіти, яка включає перепідготовку, спеціалізацію, підвищення кваліфікації, стажування відповідно до чинного законодавства України. В межах своєї компетенції проводить наукову та методичну діяльність, впроваджує освітню діяльність, яка включає навчальну, виховну, наукову, культурну, консультативну, методичну [7].

У сучасній системі підвищення кваліфікації державних службовців можна виділити чотири основні завдання їх освіти:

- 1) усунення недоліків в освіті державних службовців, пов'язаних з їх попереднім навчанням;

- 2) навчання спеціальним дисциплінам, спрямованим на підвищення ефективності державного управління: загальній теорії, суті й формам державного управління та місцевого самоврядування, їх законодавчого забезпечення ролі й особливостей державної служби;

- 3) оновлення галузевих знань, вивчення останніх досягнень науки і техніки, яке б спонукало їх до подальшої самоосвіти, досягнення особистих цілей (освітніх, професійних та інших), сприяло б самореалізації;

- 4) сприяння просуванню по державній службі [11].

Ефективність професійного навчання державних службовців, якість вивчення потреб і розробки змісту програм, залежить від рівня співпраці органів державної влади, органів місцевого самоврядування з навчальними закладами та праг-

нення самих державних службовців удосконалювати свої професійні навички.

Основним завданням закладів, які займаються підвищенням кваліфікації державних службовців є перегляд існуючих форм подачі матеріалу, порівняльного аналізу кращих вітчизняних і зарубіжних практик та методик, впровадження інноваційних форм, які б відповідали європейським нормам інтеграції та пріоритетам щодо модернізації та реформування державної служби в Україні.

Погоджуючись з науковцем Н. Ларіною, треба зазначити, що до основних принципів відбору змісту підвищення кваліфікації управлінських кадрів відносяться такі: «пріоритет самостійного навчання; пріоритет спільної діяльності; опора на досвід слухача; індивідуалізація навчання; системність навчання; контактність навчання; актуалізація результатів навчання; ефективність навчання; розвиток освітніх потреб; інноваційність; усвідомленість навчання; інтеграція всіх елементів навчального процесу: цілей, змісту, організації» тощо [8].

Таким чином, враховуючи світовий управлінський досвід, можна зазначити, що одним із ключових завдань процесу реформування державної служби в Україні, є належний рівень професійної кваліфікації службовця, його компетентність та ділові якості відповідно до прямого співвідношення службового просування і оплати праці. Встановлення такого зв'язку надасть можливість державним службовцям підвищити зацікавленість і відповідальність за свій професійний розвиток.

У сучасних умовах система підготовки компетентних державних службовців має забезпечувати потреби органів державної влади у працівниках з високим рівнем професіоналіз-

му та культури, здатних компетентно і відповідально виконувати управлінські функції, запроваджувати новітні соціальні технології, сприяти інноваційним процесам. Це дозволить визначити шляхи вдосконалення системи підготовки, перепідготовки та підвищення кваліфікації державних службовців. Вони зумовлені насамперед стратегією та змістом реформ і перетворень, спрямованих на підвищення ролі наукових знань, професіоналізму та компетентності фахівців.

Зміст і рівень їх спеціального, фахового, професійного навчання мають відповідати стратегічним напрямкам розбудови державності, мати випереджальний характер, враховувати високий динамізм соціальних і економічних процесів, ключові завдання реформування державного управління. Рівень же професійної компетентності осіб визначається їх освітньо-кваліфікаційним рівнем, досвідом роботи та рівнем володіння спеціальними знаннями, уміннями та навичками.

Установлення такого зв'язку надає кожному державному службовцю можливість підвищити зацікавленість і відповідальність за свій професійний розвиток [11].

Висновки і пропозиції. Виходячи з вищевикладеного, можна зробити висновки, що діюча система підвищення кваліфікації державних службовців та посадових осіб місцевого самоврядування в умовах євроінтеграції, є недостатньо ефективною та не повністю задовольняє потреби органів виконавчої влади та органів місцевого самоврядування у високопрофесійних кадрах.

Оновлені знання та вміння професійних фахівців – це інвестиції в майбутнє України. І система підвищення кваліфікації забезпечує становлення інтелектуального потенціалу державних службовців.

Список літератури:

1. Україна. Закони. Про Державну службу [Електронний ресурс]. – Режим доступу: <http://www.zakon.rada.gov.ua>. – Назва з екрану.
2. Про затвердження Положення про систему підготовки, спеціалізації та підвищення кваліфікації державних службовців, голів місцевих державних адміністрацій, їх перших заступників та заступників, посадових осіб місцевого самоврядування [Електронний ресурс] : постанова Кабінету Міністрів України від 07 липня 2010 р. № 564. – Режим доступу: <https://www.kmu.gov.ua/ua/npras/243532336>. – Назва з екрану.
3. Про проведення щорічного Всеукраїнського конкурсу «Кращий державний службовець» [Електронний ресурс] : постанова Кабінету Міністрів України від 19 вересня 2007 р. № 1152. – Режим доступу: <http://zakon2.rada.gov.ua/laws/show/1152-2007-p>. – Назва з екрану.
4. Про затвердження порядку організації підвищення кваліфікації державних службовців і осіб місцевого самоврядування у навчальних закладах за державним замовленням Національного агентства України з питань державної служби [Електронний ресурс]: наказ Національного агентства України з питань державної служби від 19 квітня 2017 року № 86. – Режим доступу: <http://zakon2.rada.gov.ua/laws/show/z0832-17>. – Назва з екрану.
5. Про схвалення Стратегії підготовки та підвищення кваліфікації державних службовців і посадових осіб місцевого самоврядування у сфері європейської інтеграції до 2021 року та затвердження Плану заходів щодо її реалізації [Електронний ресурс]: Проект розпорядження КМУ від 22 січня 2016 року. – Режим доступу: <http://nads.gov.ua/page/proekt-rozporjadzhennya-kabinetu-ministriv-ukrayiny-pro-shvalennya-strategiyi-pidgotovky-ta>. – Назва з екрану.
6. Максимович Ю.А. Проблеми підвищення кваліфікації державних службовців [Електронний ресурс]. – Режим доступу: <http://repository.hneu.edu.ua/.../Максимович%20Ю.А.> – Назва з екрану.
7. Миколаївський обласний центр перепідготовки та підвищення кваліфікації працівників органів державної влади, органів місцевого самоврядування державних підприємств, установ і організацій [Електронний ресурс]. – Режим доступу: <http://mcrk.mk.ua/info/>. – Назва з екрану.
8. Ларіна Н.Б. Інноваційні моделі підвищення кваліфікації управлінських кадрів [Електронний ресурс]: навч.-метод. матеріали / Н.Б. Ларіна; уклад. Г.І. Бондаренко. – К.: НАДУ. – 2013. – 52 с. – Режим доступу: http://www.academy.gov.ua/NMKD/library_nadu/Navch_Posybniky/95a67a0b-db22-4a3f-a968-d5a1facf80e7.pdf. – Назва з екрану.
9. Реформування професійного навчання державних службовців в Україні: проблеми та перспективи: монографія. – Режим доступу до монографії: http://academy.gov.ua/NMKD/library_nadu/Monogr/78fbb398-860e-4902-a8dd-8c37711cd7d0.pdf.

10. Сіліна Ю. Питання підготовки державних службовців в сучасних умовах [Електронний ресурс] / Ю. Сіліна. – Режим доступу до статті: <http://ntkonf.org/silina-yus-pitannya-aktualnosti-pidgotovki-derzhavnih-sluzhbovtsiv-v-suchasnih-umovah/>. – Назва з екрану.
11. Улунова Г.Є. Особливості розвитку культури професійного спілкування державних службовців при підвищенні кваліфікації як етапу безперервної освіти [Електронний ресурс] / Г.Є. Улунова. – Режим доступу до статті: http://irbis-nbuv.gov.ua/.../cgiirbis_64.exe. – Назва з екрану.

Ермолаева А.А.

Отдельное подразделение «Николаевский филиал
Киевского национального университета культуры и искусств»

Ласная Н.Г.

Киевский университет культуры

ПОВЫШЕНИЕ КВАЛИФИКАЦИИ ГОСУДАРСТВЕННЫХ СЛУЖАЩИХ В УСЛОВИЯХ ЕВРОИНТЕГРАЦИИ УКРАИНЫ

Аннотация

В данной статье рассматривается проблематика повышения квалификации государственных служащих на современном этапе евроинтеграции Украины. Определение проблемных вопросов повышения квалификации специалистов органов власти. Указание стратегических направлений, механизма и формирования современной эффективной системы совершенствования профессионального развития государственных служащих. Основные задачи совершенствования профессионального образования. Предложения о введении комплекса первоочередных мер, направленных на совершенствование процесса подготовки и повышения квалификации государственных служащих и должностных лиц местного самоуправления.

Ключевые слова: государственные служащие, профессиональная компетентность, повышение квалификации, совершенствование развития, органы власти.

Yermolayeva G.A.

Separated Subdivision «Mykolaiv Branch of
Kyiv National University of Culture and Arts»

Lasna N.G.

Kiev University of Culture

INCREASING OF QUALIFICATION OF PUBLIC OFFICIALS IN TERMS OF EUROPEAN INTEGRATION IN UKRAINE

Summary

This article deals with the issues of improving the qualifications of civil officials at the current stage of European integration of Ukraine. Definition of problematic issues of professional development of government officials. Indication of strategic directions, mechanism and formation of a modern effective system for improving the professional development of civil officials. The main tasks of improving professional education. Proposals for the introduction of a complex of priority measures aimed at improving the process of training and raising the skills of civil officials and local self-government officials.

Keywords: public officials, professional competence, increase of qualification, improvement of development, authorities.

УДК 353.135

ТЕОРЕТИЧНІ ПІДХОДИ ДО ФОРМУВАННЯ МЕХАНІЗМІВ ДЕРЖАВНОГО УПРАВЛІННЯ СТАЛИМ РОЗВИТКОМ ТЕРИТОРІЙ

Сизоненко О.В.

Таврійський державний агротехнологічний університет

У статті узагальнено дослідження вітчизняних вчених щодо визначення поняття «механізм державного управління», визначено його зміст і структуру, яка б визначала сталі зв'язки та відносини всередині механізму, а також основні напрями управлінських впливів, що забезпечувало б його цілісність. Сформульовано загальні принципи формування механізму державного управління в умовах змін. Узагальнено підходи до типологізації механізмів державного управління.

Ключові слова: механізми державного управління, сталий розвиток, територіальна громада.

Постановка проблеми. Питання сталого розвитку є одним з ключових напрямків у державному управлінні як на національному, та і на місцевому рівнях. Особливо актуально це питання постає в умовах децентралізації влади, коли значна частина повноважень та ресурсів передається органам місцевого самоврядування. Метою державного управління у сфері сталого розвитку є забезпечення сприятливих умов для сталого економічного розвитку та подальшого економічного зростання в Україні, досягнення соціальної стабільності, підвищення рівня глобальної конкурентоспроможності країни в умовах забезпечення екологічної стабільності. Однак, досягти сталого розвитку як на національному, так і на локальному рівнях не можливо без застосування економічно обґрунтованих та ефективних механізмів державного управління. Система державного управління повинна базуватися на функціонуванні механізму, що передбачає визначення головних методів, важелів, інструментів, нормативного та інструктивного забезпечення державного управління сталим розвитком.

Аналіз останніх досліджень і публікацій. Проблемні питання державного управління, зокрема і у контексті сталого розвитку, досліджували такі науковці, як: Авер'янов В., Астапова Г.В., Атаманчук Г.В., Бакуменко В.Д., Ковасюк Ю., Малиновський В., Нижник Н.Р., Оболенський О., Сурмін Ю., Тихомиров Ю.А. та інші. Однак, питання формування дієвого механізму державного управління сталим розвитком територій і визначення його складових потребує більш детального вивчення, особливо в умовах проведення реформи місцевого самоврядування та територіальної організації влади в Україні.

Виділення не вирішених раніше частин загальної проблеми. З прийняттям Стратегії сталого розвитку України до 2020 р., а також проведенням реформи децентралізації та реформи державного управління виникла необхідність у пошуку нових підходів та інструментів щодо формування основ управління сталим розвитком територій у системі державного управління. Питання побудови дієвих державних механізмів в умовах змін залишається невирішеними або недостатньо розробленими, що свідчить про актуальність проведення подальших досліджень у цьому напрямі.

Мета статті. Метою статті є розкриття сутності механізмів державного управління, їх

структури, типологізації та принципів формування в умовах децентралізації для визначення дієвої політики щодо забезпечення сталого розвитку територій.

Виклад основного матеріалу. Ключовим чинником упровадження принципу сталого розвитку в Україні стає перебудова наявної управлінської системи. Світовий досвід доводить, що динамічний розвиток територій та країн у цілому неможливо забезпечити на сталому рівні без децентралізації державного управління та без спроможного місцевого самоврядування. Перед представниками місцевого самоврядування вже давно постали виклики, які не можуть залишитися без відповідної реакції. Йдеться про економічно-фінансову неспроможність переважної більшості територіальних громад, фактичну відсутність коштів у бюджетах розвитку та інвестицій в інфраструктуру.

У наукових колах визнано, що, являючись первинними ланками адміністративно-територіального устрою держави, територіальні громади є рушійною силою будь-якої національної системи. Саме на територіальному рівні формуються первинні ресурсні й фінансові потоки, закладаються основи поділу праці та виробничої кооперації, утворюються стабільні зв'язки та взаємозалежності різноманітних видів відтворювальних циклів і соціально-економічних процесів, задовольняються ключові потреби населення, здійснюється захист природного середовища, а показники територіального розвитку формують спочатку регіональні, а потім і загальнодержавні показники розвитку країни. Відповідно, фундаментом збалансованого розвитку на макrorівні є саме місцевий розвиток, з огляду на те, що він, як слушно відмічають українські науковці, «відтворює зв'язки, на основі яких формується внутрішній національний ринок і відбувається формування національної економіки загалом» [2].

Провідна роль у загальному спрямуванні розвитку територій, у визначенні його цілей та завдань належить органам місцевого самоврядування як колективним представникам інтересів територіальної громади. Саме на них Законом України «Про місцеве самоврядування в Україні» [1] покладено зобов'язання забезпечити збалансований розвиток підлеглої їм території, ефективне використання природних, трудових, фінансових ресурсів. Разом з цим, із позиції партнерського підходу до планування, визначаю-

чи перспективи економічного зростання територіальної соціально-економічної системи, органи місцевого самоврядування повинні співпрацювати з партнерами із неурядового сектору: бізнесом, науковими колами, громадськістю.

До прямих вигод такої співпраці належать: поєднання інтелектуального потенціалу групи фахівців-експертів із потенціалом територіальної громади; об'єднання фінансових, матеріально-технічних ресурсів партнерів; впровадження інноваційних технологій у процес управління; підвищення прозорості влади, розвиток зв'язків із громадськістю, формування громадянського суспільства.

Конкретні напрями забезпечення сталого розвитку територіальної громади потребують упровадження відповідних механізмів управління територіальною громадою. У науковій літературі поняття «механізм управління» є досить широко вживаним та має різні трактування. Взагалі поняття «механізм» вживається у переносному значення та означає «внутрішню будову, систему чого-небудь» [3].

На думку Г. Атаманчука, механізм державного управління – це складна система державних органів, організованих відповідно до визначених принципів для здійснення завдань державного управління. Він наголошує на тому, що механізм державного управління є «інструментом» реалізації виконавчої влади держави та являє собою сукупність і логічний взаємозв'язок соціальних елементів, процесів та закономірностей, через які суб'єкт державного управління виявляє потреби, інтереси та цілі суспільства в управлюючих впливах, закріплює їх у своїх управлінських рішеннях та діях і, практично втілює їх у життя, зважаючи на державну владу [4].

В той же час В. Малиновський визначає механізми державного управління як сукупність засобів організації управлінських процесів та способів впливу на розвиток керованих об'єктів із використанням відповідних методів управління, спрямованих на реалізацію цілей державного управління [5].

В. Бакуменко та В. Князев характеризують механізми державного управління як практичні заходи, засоби, важелі. Стимули, за допомогою яких органи державної влади впливають на суспільство, виробництво, будь-яку соціальну систему з метою досягнення поставлених цілей.

О. Оболенський характеризує механізм сучасної держави, як систему органів державної влади та місцевого самоврядування, просякнуту єдиними, законодавчо закріпленими принципами (загальними, що належать до механізму держави в цілому і частковими, дія яких поширюється лише на окремі ланки державного механізму, певні органи або групи органів), засновану на розподілі влади і наявності необхідних матеріальних додатків, систему, яка виконує завдання і функції держави або забезпечує їх виконання [7].

Аналогічної думки притримується В. Авер'янов, який визначає механізм державного управління як систему органів виконавчої влади та сукупність правових норм, що регламентують організаційну структуру системи органів виконавчої влади і процеси її функціонування та розвитку [8].

Механізм державного управління, у розумінні Ю. Тихомирова, – це демократична державна організація управлінського впливу на суспільні процеси, яка повинна повною мірою відображати взаємодію різних елементів управління, що мають ознаки взаємозалежностей та причинно-наслідкових зв'язків. Це, на думку автора, дозволяє розглядати механізм управління як ефективне (на думку суспільства) знаряддя пізнання реальної дійсності й науково обґрунтованого впливу на процеси, які відбуваються [9].

Узагальнюючи вище викладене, можна зробити висновок, що механізм державного управління являє собою штучно створену складну систему, яка має визначену структуру, сукупність правових норм, функцій, завдань, методів, засобів, важелів, інструментів державного впливу на об'єкт управління для досягнення поставлених цілей. В свою чергу, будь-яка діяльність повинна бути окреслена правовими нормами та мати інформаційне та нормативне забезпечення (рис. 1). Система управління повинна мати структуру, яка б визначала сталі зв'язки і відносини всередині механізму, а також основні напрями управлінських впливів, що забезпечувало б його цілісність. Тому, обґрунтування структури механізму є одним із ключових завдань розробки його загальної концепції.

Як і будь-яка система управління, механізм управління складається з двох підсистем – керуючої (суб'єкт) та керованої (об'єкт). Структура і зміст керуючої системи, яка є основою механізму управління, вимагає детальнішого аналізу й обґрунтування. Для того, щоб система управління (механізм управління) була ефективною, цілі, на які вона направлена, повинні бути гармонізовані. Тобто, і суб'єкт, і об'єкт управління повинні мати однопорядкові (сумісні) цілі [10].

У механізмі державного управління можна виділити вісім головних елементів: методи, стимули, важелі, інструменти, правове, нормативне та інформаційне забезпечення та політика управління.

Функції управління є основою для формування керуючої системи (суб'єкта управління) та взаємодії її компонентів, а також визначають сутність і зміст управлінської діяльності на всіх рівнях і етапах управління. Не знаючи цього, визначити резерви і можливості такої діяльності, оцінити її ефективність неможливо. Функції управління реалізуються шляхом застосування відповідних методів, важелів, інструментів та політики управління.

Метод, як відомо, означає спосіб для досягнення будь-якої мети. Можна виділити три основні групи методів управління: організаційні, економічні, соціально-психологічні. Що стосується важелів, то у науковій літературі немає однозначного розуміння щодо суті методу та важеля. Ми вважаємо, що важіль є способом дії при використанні певного методу. Важелі можуть бути економічні, фінансові, правові тощо. Для реалізації управлінської діяльності застосовуються певні інструменти, які допомагають забезпечити високу ефективність функціонування механізму державного управління, сприяти досягненню поставлених цілей [3]. Важливе місце в механізмі державного управління займає політика. Політи-



Рис. 1. Модель механізму державного управління

ка держави – це система цілеспрямованих заходів з досягнення соціально значимих результатів. Механізм державного управління створюється для реалізації певної політики у визначеній сфері суспільного розвитку [16].

Формування механізму державного управління повинно здійснюватися на науково обґрунтованих принципах, які пред'являються до системи подібного типу. До таких принципів можна віднести наступні:

1. Принцип цілеспрямованості: передбачає створення цілеспрямованої системи, в якій всі елементи складають єдиний механізм, спрямований на вирішення одного завдання.

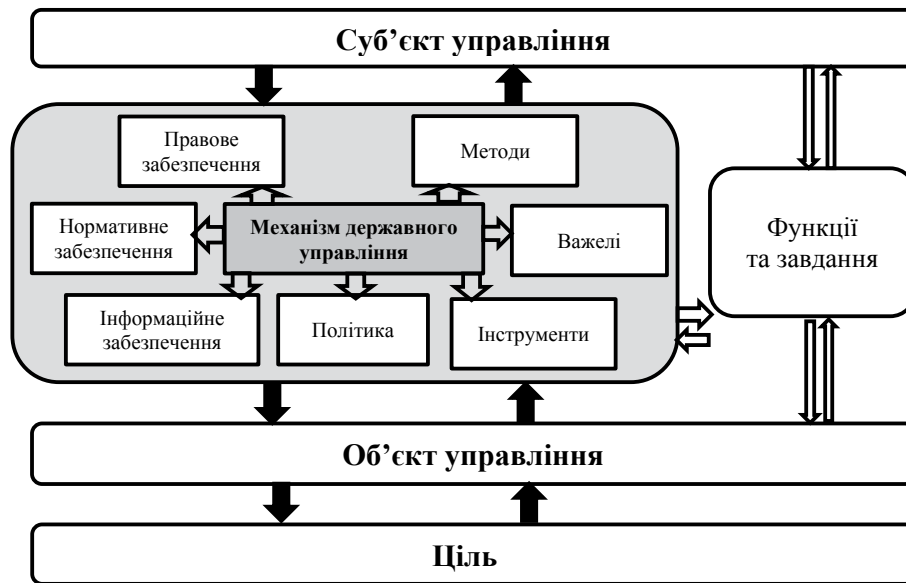
2. Принцип безперервності та надійності: проявляється у створенні таких організаційних, економічних, правових та інших умов, за яких досягається стабільність і безперервність ефективного функціонування об'єкту управління. Вирішення цього завдання забезпечується погодженістю функціонування суб'єкту управління з об'єктом управління, наявністю управлінських технологій, процедур та важелів.

3. Принцип планомірності передбачає: що система (механізм) повинна бути націлена на вирішення як поточних, так і довгострокових завдань.

4. Принцип динамізму: допускає, що механізм управління має високу адаптивність до внутрішнього і зовнішнього середовища.

5. Принцип несуперечливості законам управління: повинен бути передбачений комплекс заходів, спрямованих на подолання конфліктно-антагоністичних форм розвитку суперечностей (які пронизують закони), формування механізму управління. Розрізняють два основні способи дії управлінських законів: 1) стихійний; 2) через свідоме створення сприятливих умов для використання прогресивних тенденцій у дії цих законів.

6. Принцип цілісності: є вихідним принципом усякої системи. Із цього принципу природно випливають два висновки: по-перше, система може бути зрозуміла як дещо ціле лише у тому випадку, якщо вона як система протистоїть своєму оточенню – середовищу; по-друге, розмежування

системи призводить до поняття елементів системи (механізму) – одиниці, властивості і функції якої визначаються її місцем у рамках цілого.

7. Принцип автономності: складні системи (механізми управління) мають автономну просторову метрику, для них існує автономна віддалі і автономний час. Складні системи мають локальний масштаб часу, що відрізняється від астрономічного. Встановлено, що у відповідних системах діють «закон збереження енергоресурсу», «закон збереження енергоінформативності» [10]. Ці автономні закони реально притаманні системі, їх знання дозволяє розкрити багато важливих властивостей, ідентифікувати та пов'язати процеси, інакше кажучи – пізнати систему емпіричним шляхом.

8. Принцип моделювання: полягає у тому, що складна система може бути представлена кінцевою множиною моделей, кожна з яких відображає певні грані її суті. Цей принцип дає можливість дослідити певну властивість або групу властивостей складної системи за допомогою однієї або декількох спрощених (вузько орієнтованих моделей). Такі моделі завжди простіші від самої системи.

9. Принцип ефективності управління: пов'язаний з можливістю використати безліч варіантів досягнення однієї й тієї самої мети, і завдання полягає в тому, щоб вибрати з них найкращі. Одним із підходів визначення ефективності є пошуки розв'язання «багатокритеріальних» задач. Суть пропонованих розв'язань зводиться до трьох основних: 1) ранжування критеріїв і зведення багатокритеріальних задач до одного критерію; 2) побудова моделей багатокритеріальних ситуацій; 3) структуризація задачі і апеляція в кінцеву інстанцію [10].

У науковій літературі існують різні підходи щодо типологізації механізмів державного управління (рис. 2). Н. Брюховецька класифікує механізми державного управління за функціональним призначенням, а саме:

– економічний: механізми державного управління банківською, грошово-валютною, інвести-

ційною, інноваційною, кредитною, податковою, страховою діяльністю тощо;

– мотиваційний: сукупність командно-адміністративних та соціально-економічних стимулів, що спонукають державних службовців до висококоєфективної роботи;

– організаційний: об'єкти, суб'єкти державного управління, їх цілі, завдання, функції, методи управління та організаційні структури, а також результати їх функціонування;

– політичний: механізми формування економічної, соціальної, фінансової, промислової політики тощо;

– правовий: нормативно-правове забезпечення, а також методичні рекомендації та інструкції тощо [3].

Зокрема Р. Ларіна, О. Балуєва говорять про існування єдиної за своєю природою системи механізмів управління, яка включає економічні; мотиваційні; організаційні; правові механізми [11].

В. Нижник і В. Олуйко вважають, що комплексний механізм державного управління являє собою систему економічних, мотиваційних, організаційних, політичних і правових механізмів [12].

На нашу думку, особливу увагу доцільно звернути на правовий компонент механізму державного управління процесом створення спроможних територіальних громад, оскільки він виступає базою для проведення реформи (об'єднання територіальних громад) і багато в чому обумовлює її успішність. Зокрема ми підтримуємо думку

В. Ємельянова та А. Шульги, які зазначають, що сьогодні відсутня єдина лінія стратегії державної політики щодо реформування місцевого самоврядування та побудови спроможних територіальних громад в Україні, що проявляється у прийнятті нормативно-правових актів, які спрямовані на впровадження і розвиток окремих індивідуальних проектів у різних регіонах, які часто суперечать один одному або вже діючому законодавству [13].

Повертаючись до питання типологізації механізмів державного управління, В. Шевченко пропонує поділ механізмів державного управління за суб'єктами та об'єктами управління. За суб'єктом управління можна виділити такі механізми державного управління: механізми управління, які використовуються органами законодавчої бази; механізми управління, які використовуються Президентом; механізми управління, які використовуються органами виконавчої влади; механізми управління, які використовуються органами судової влади; механізми управління, які використовуються органами судової влади [14]. За об'єктами управління В. Шевченко виділяє наступні механізми державного управління: загальнодержавні; регіональні; галузеві; територіальних громад; підприємств і організацій [14].

О. Коротич також пропонує типологізацію механізмів державного управління за суб'єктами управління. Відповідно до цієї ознаки, в Україні



Рис. 2. Класифікація механізмів державного управління

механізми державного управління поділяються на такі, які здійснюються органами управління: вищого рівня (ВРУ Президентом, КМУ); обласного рівня (обласними радами, обласними державними адміністраціями; районного рівня (районними радами, районними державними адміністраціями); місцевого рівня (міськими, селищними, сільськими радами) [15].

Отже, ми вважаємо, що механізми державного управління сталим розвитком територій повинні здійснюватися на всіх рівнях управління, мати цільовий та комплексний характер; мати в своїй структурі елементи економічного, мотиваційного, організаційного, політичного та правового механізмів державного управління; погоджувати інтереси громади, влади та бізнесу.

Висновки. Узагальнюючи вище викладене, можна зробити висновок, що механізм державного управління – це складна система, яка має визначену структуру, сукупність правових норм, функцій, завдань, методів, засобів, важелів, інструментів державного впливу на об'єкт управління для досягнення поставлених цілей, спираючись на правові норми, інформаційне та нормативне забезпечення. Як і будь-яка система, система управління повинна мати структуру, яка б визначала сталі зв'язки і відносини всередині механізму, а також основні напрями управлінських впливів, що забезпечувало б його цілісність. Формування механізму державного управління повинно відбуватись на основі науково обґрунтованих принципів та погоджуватись з інтересами влади, громади та бізнесу.

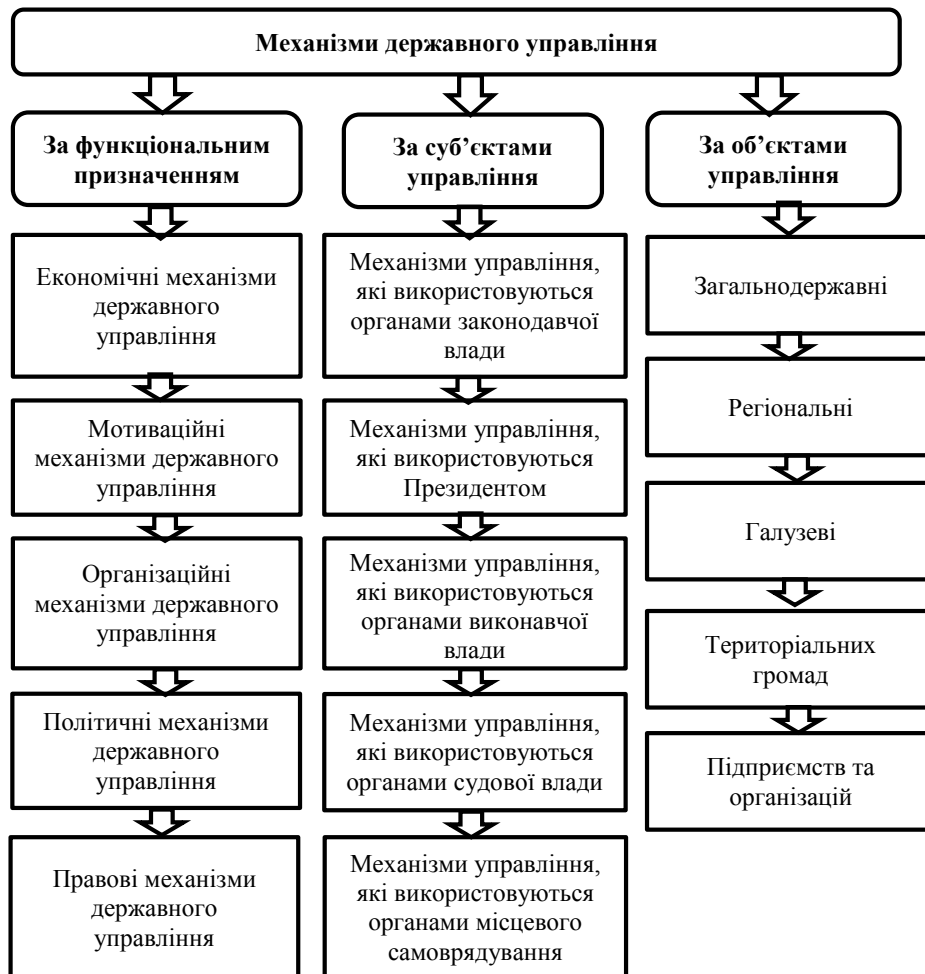
Список літератури:

1. Закон України «Про місцеве самоврядування в Україні» № 280/97-ВР м. Київ 21 травня 1997 р. [Електронний ресурс]. – Режим доступу: <http://zakon.rada.gov.ua/laws/show/280/97-вр>.
2. Sustainable Development Goals [Electronic source] // United Nations Sustainable Development Knowledge Platform. – Access mode to a resource: <http://sustainabledevelopment.un.org>, p. 7-8.
3. О. Федорчак. Класифікація механізмів державного управління. Науковий вісник. «Демократичне врядування». – 2008. – Вип. 1.
4. Атаманчук Г.В. Теория государственного управления [Текст]. Курс лекций. – М.: Омега-Л, 2005. – 584 с.
5. Малиновський В.Я. Державне управління: Навчальний посібник. – Вид. 2-ге, доп. та перероб. – К.: Атіка, 2003. – 576 с.
6. Державне управління [Текст] підручник: у 2 т. / Нац. акад. держ. упр. при Президенті України; ред. кол.: Ю.В. Ковбасюк (голова), К.О. Ващенко, Ю.П. Сурмін (заст. голови) [та ін.]. – К.: Дніпропетровськ: НАДУ, 2012. – Т. 1. – 564 с.
7. Оболенський О.Ю. Державна служба України: реалізація системних поглядів щодо організації та функціонування: Монографія. – Хмельницький: Поділля, 1998. – 294 с.
8. Державне управління в Україні [Текст]. Навч. посіб. за заг. ред. д-ра юрид. наук, проф. В.Б. Авер'янова – 350 с.
9. Тихомиров Ю.А. Курс административного права й процесса [Текст]. – М.: 1998. – С. 482-483.
10. Рудницька Р.М., Сидорчук О.Г., Стельмах О.М. Механізми державного управління: сутність і зміст / З наук. ред. д.е.н., проф. М.Д. Лесеченка, к.е.н., доц. А.О. Чемериса. – Львів: ЛРІДУ НАДУ, 2005. – 28 с.
11. Ларіна Р.Р. Державний механізм забезпечення інформатизації системи охорони здоров'я: [монографія] / Р.Р. Ларіна, А.В. Владзимирський, О.В. Балужева; під заг. ред. В.В. Дорофійенко. – Донецьк: ТОВ Цифрова типографія, 2008. – 252 с., с. 50-51.
12. Нижник Н.Р. Системний підхід в організації державного управління [Текст] Навч. посіб. / Нижник Н.Р., Машков О.М. / За заг. ред. Н.Р. Нижник. – К.: Вид-во УАДУ, 1998. – 160 с.
13. Смелянов В.М., Шульга А.А. Нормативно-правовий супровід процесу реформування місцевого самоврядування та об'єднання територіальних громад: недоліки та способи їх подолання / Наукові праці: наук. журн. / Чорном. нац. ун-т ім. Петра Могили; ред. кол.: Смелянов В.М. (голова) [та ін.]. – Миколаїв, 2017. – Т. 298. Вип. 286. – 124 с. [Електронний ресурс]. – Режим доступу: http://idu.at.ua/naupr/np_derzh-uprav-v_286_t_298-2017.pdf.
14. Шевченко В.М. Механізми реалізації державної політики у сфері вищої освіти в умовах інноваційного розвитку в Україні / В.М. Шевченко // Державне управління: удосконалення та розвиток. – 2010. – № 5. – [Електронний ресурс]. – Режим доступу: <http://www.dy.nauka.com.ua/?op=1&z=139>.
15. Коротич О.Б. Державне управління регіональним розвитком країни: теоретико-методологічні засади / О.Б. Коротич // Державне управління. – Харківський регіональний інститут державного управління, 2010. – № 1. – Режим доступу: <http://www.kbuapa.kharkov.ua/e-book/db/2010-1/doc/1/02.pdf>.
16. Ортіна Г.В. Механізм реалізації державної політики антикризового розвитку реального сектора економіки за умов глобалізації / Г.В. Ортіна // Експериментальні та теоретичні дослідження в сучасних науках [текст]: матеріали Міжнародної науково-практичної конференції 5 серпня 2018 року у м. Суми: зб. наук. праць «ЛОГОС» / відп. за випуск Голденблат М.А. // ГО «Європейська наукова платформа». – Обухів: Друкарня ФОП Гуляєва В.М., 2018. – 116 с.

Сизоненко Е.В.

Таврический государственный агротехнологический университет

ТЕОРЕТИЧЕСКИЕ ПОДХОДЫ К ФОРМИРОВАНИЮ МЕХАНИЗМОВ ГОСУДАРСТВЕННОГО УПРАВЛЕНИЯ СТАЛЫМ РАЗВИТИЕМ ТЕРРИТОРИЙ

Аннотация

В статье обобщены исследования отечественных ученых относительно определения понятия «механизм государственного управления», определено его содержание и структуру, которая бы определяла устойчивые связи и отношения внутри механизма, а также основные направления управленческих воздействий, что обеспечивало бы его целостность. Сформулированы общие принципы формирования механизма государственного управления. Обобщены подходы к типологизации механизмов государственного управления.

Ключевые слова: механизмы государственного управления, стабое развитие, территориальная община.

Syzonenko O.V.

Tavria State Agrotechnological University

THEORETICAL APPROACHES TO FORMATION OF MECHANISMS OF PUBLIC MANAGEMENT OF SUSTAINABLE DEVELOPMENT OF TERRITORIES

Summary

The research of scientists in defining the concept of "mechanism of public administration" was generalized. Its content and structure were determined, which would determine the stable connections and relations within the mechanism, as well as the main directions of managerial influences that would ensure its integrity. General principles of forming the mechanism of public administration were formulated. Approaches to typology of public administration mechanisms were generalized.

Keywords: mechanisms of public administration, sustainable development, territorial community.

СОЦІАЛЬНІ КОМУНІКАЦІЇ

УДК 021.6(100)(477)

ФОРМИ ТА ПЕРСПЕКТИВИ МІЖНАРОДНОГО СПІВРОБІТНИЦТВА БІБЛІОТЕК

Борисенкова В.В.

Криворізький факультет

Дніпропетровського державного університету внутрішніх справ

Дослідження спрямоване на аналіз та узагальнення наявного досвіду розвитку міжнародних зв'язків бібліотек країн, що характеризується прагненням до плідної і взаємовигідної співпраці за усіма напрямками. Включення бібліотек України в міжнародні програми і проекти, посилення зв'язків у сфері забезпечення доступу до документів на основі нових інформаційних технологій, збільшення кількості особистих контактів багато в чому визначили зміни в практичній діяльності бібліотек.

Ключові слова: бібліотека, форми співпраці, проект, міжнародне співробітництво.

Постановка проблеми. У новому тисячолітті міжнародне співробітництво в галузі бібліотечної діяльності є неодмінною умовою подальшого розвитку країн на фоні поглиблення економічних, культурних, політичних, освітніх взаємин, професійної солідарності, підтримки добросусідських відносин, дружби і миру.

Найпоширенішими формами міжнародного бібліотечного співробітництва нині є обмін досвідом шляхом безпосередніх зустрічей, публікації у фаховій міжнародній та вітчизняній періодиці та Інтернеті, а також комплексна спільна діяльність у рамках міжнародних бібліотечних організацій (МБО). Важливим для розвитку бібліотек України є міжнародного бібліотечна творча проектна діяльність. Активне застосування міжнародних проектів в бібліотечній діяльності почався в середині 90-х р. ХХ ст. українськими бібліотеками різних систем і відомств, на сучасному етапі втілено та реалізується значна кількість різноманітних проектів, яких розглянемо у даній статті.

Аналіз останніх досліджень і публікацій. Дослідження О. Бойкової, Е. Генієвої, В. Зайцева, Б. Канівського присвячені проблемам співпраці з міжнародними організаціями. Міжнародне співробітництво в галузі бібліографії вивчено А. Веревкіною, Е. Симоновою. Участь бібліотек у міжнародних проектах розглянуто в роботах Н. Браккер, І. Куйбишева, Н. Вербиної, В. Зверевича, Е. Кузьміна, В. Пашкової, І. Шевченко, Т. Ярошенко, О. Воскобойнікової-Гузевої.

О. Воскобойнікова-Гузева розглядає проекти «Бібліоміст», «Інтернет для читачів публічних бібліотек», «Глобальні бібліотеки», «UkrELib: Електронна бібліотека: Центри знань в університетах України» з найвищим рівнем ресурсного забезпечення та сучасними методами управління. Науковець вважає, що представлені міжнародні проекти суттєво впливають на сучасний розвиток публічних бібліотек країни, модернізацію їх матеріально-технічної бази, зокрема і сільських, стимулюють вихід у європейський науковий простір бібліотек [1, с. 70].

Т. Ярошенко у своїх працях звертає увагу на проект «UkrELib: Електронна бібліотека: Центри знань в університетах України» та вважає, що

реалізація цього проекту дасть можливість забезпечувати, підтримувати та вдосконалювати інформаційну базу, необхідну для навчальної та науково-дослідницької роботи українських учених і фахівців та відповідні механізми обміну інформацією з метою інтеграції українських науковців до міжнародної світової академічної спільноти [4, с. 3].

Метою статті є аналіз проектів та міжнародних ініціатив бібліотечного співробітництва; визначити шляхи удосконалення процесу міжнародного співробітництва бібліотек та основних напрямів діяльності бібліотек, забезпечення більш тісної інтеграції вітчизняної науки у світовий науковий простір.

Виклад основного матеріалу дослідження. Бібліотека стає основним каналом, через який все більше представників різних верств населення приєднується до процесу співпраці, тут консолідується громадськість за соціальними проблемами, на нашу думку це є дуже важливим для розвитку партнерства, співпраці і становлення громадянського суспільства.

Перспективним напрямом взаємодії бібліотек є також надання насамперед віддаленим користувачам різноманітних інформаційних послуг, таких як – міжбібліотечний абонемент (МБА), електронна доставка документів (ЕДД), віртуальна бібліографічна довідка тощо.

У Стратегії розвитку бібліотечної справи в Україні до 2025 р. «Якісні зміни бібліотек задля забезпечення сталого розвитку України» затверджена Кабінетом Міністрів України 23 березня 2016 р., визначено, що пріоритети діяльності бібліотек в умовах якісних змін спрямовані на дотримання європейських цінностей, інтеграцію у європейське співтовариство. У стратегічних напрямках розвитку бібліотечної справи, а саме розвиток ефективних комунікацій, передбачається створення системи ефективної внутрішньої та зовнішньої комунікації для розвитку партнерств, просування спільних цінностей та досягнення стратегічних результатів. Зазначено, що необхідно удосконалити професійну комунікацію, розвивати міжнародні професійні зв'язки, що сприятиме активному включенню суб'єктів бібліотечної галузі України у міжнародне професійне середовище [3].

Серед *важливих заходів* міжнародного співробітництва в планах дій Стратегії визначені короткострокові, серед яких є прийняття необхідних документів для приєднання України до міжнародних угод, пов'язаних із бібліотечно-інформаційною діяльністю.

Серед *довгострокових дій* Стратегії передбачена реалізація державної цільової програми інформатизації бібліотек, створення Національної електронної бібліотеки України, програма «Мобільні бібліотеки» та ін.

У *середньострокових* діях передбачено реалізацію державної цільової програми з модернізації матеріально-технічної бази бібліотек та створення зведеного електронного каталогу бібліотек України та базу даних авторитетних національних файлів [3].

Найбільші міжнародні проекти як «Бібліоміст», «Глобальні бібліотеки», «Інтернет для читачів (LEAP)», «UkrELib: Електронна бібліотека: Центри знань в університетах України» сприяють розвитку сучасної системи бібліотек України. Програма «Бібліоміст» сприяє міжнародній співпраці, вільному представленню через Інтернет у багатомовному форматі найкращих зразків культурної спадщини різних країн світу, підтримка сучасної мережі публічних бібліотек в Україні. Проект на даний час, завдяки створенню системи публічного доступу до Інтернету, об'єднує понад 1500 бібліотеках країни. Проект «Бібліоміст» не лише сприяє покращенню доступу громадян до Інтернету і навчанню користувачів, а й включає такі важливі для Української бібліотечної асоціації компоненти як «Розбудова організаційної спроможності УБА» та «Створення тренінгових центрів для бібліотекарів». Дана програма допомагає підвищувати провідну роль бібліотек України у громадянському суспільстві, адже обладнавши сільські та районні бібліотеки сучасною комп'ютерною технікою та опанувавши новітні технології, можна надати оперативний доступ до світових інформаційних ресурсів багатьом користувачам. Важливим аспектом для подальшого розвитку є те, що даний проект сприяє розвитку ресурсної бази бібліотечної асоціації для врахування інтересів бібліотек та бібліотекарів, проект допоможе заручитися державною підтримкою для визнання ключової ролі бібліотек в суспільстві.

З 2008 р. в Україні діє програма «Глобальні бібліотеки» направлена на розвиток лідерського потенціалу для покращення якості освіти.

Проект «UkrELib: Електронна бібліотека: Центри знань в університетах України», який розпочато у січні 2009 р., на базі трьох університетів України: Національного університету «Києво-Могилянська академія», Харківського національного університету ім. В. Каразіна, Чернівецького національного університету ім. Ю. Федьковича. Основне завдання проекту «UkrELib: Електронна бібліотека: Центри знань в університетах України» є: обмін інформацією між Україною та світовою академічною громадою; співпраці між університетами, науковцями та іншими інституціями, які представляють економічні, культурні та інші сфери суспільної діяльності; підвищенню конкурентоздатності.

Уряд США у 2005 р. профінансував спеціально обладнані робочі станції та принтери для

шрифту Брайля в Центральній спеціалізованій бібліотеці для сліпих у Києві та в обласних бібліотеках Херсону та Рівного, Суми, можливість розширеного доступу до Інтернету незрячих. Слабозорі і незрячі можуть активно брати участь у житті суспільства та спілкуватися в Україні й за кордоном. Також реалізуються програма розширення доступу та навчань в Інтернеті (IATP), що адмініструється IREX, програма «Вікно в Америку», яку координує Центр інформаційних ресурсів Посольства США в Україні.

Сьогодні Асоціація спеціальних бібліотек (Special Libraries Association – SLA) активно організовуються віртуальні конференції, форуми, навчальні семінари.

Метою проекту *Світова цифрова бібліотека (World Digital Library, WDL)* є поширення неангломовних ресурсів у мережі Інтернет. Бібліотека WDL представляє в для користувачів глобальної мережі безкоштовно та у багатомовному форматі багатство, різноманітність та внесок всіх світових культур у загальнолюдську спадщину: рукописи, карти, рідкісні книги, нотні партитури, звукозаписи, фільми, фотографії, креслення та інші матеріали. Головні цілі проекту Світової цифрової бібліотеки: сприяння міжнародному та міжкультурному порозумінню; розширення обсягу і різноманітності культурного змісту в Інтернеті; надання ресурсів для педагогів, науковців та всіх зацікавлених осіб; розширення можливостей установ-партнерів для скорочення розриву в цифрових технологіях всередині країн і між країнами.

Європейська електронна бібліотека *Європіана (англ. Europeana digital library network)* – загальноєвропейський портал доступу до культурного надбання у цифровому форматі із фондів бібліотек (не лише національних), а також архівів та музеїв Європи.

Аналізуючи досвід провідних країн дальнього зарубіжжя, можемо визначити ряд концептуальних питань, які необхідно покласти до основи подальшої діяльності бібліотек: побудування всіх технологій обслуговування користувачів на основі базових принципів, затверджених ЮНЕСКО (входження світової спільноти до суспільства знань, навчання людини протягом усього життя, організація рівних можливостей в обслуговуванні користувачів); наукове вивчення користувачів (їхнього складу, соціально-психологічних характеристик, мотивації їхньої читачької поведінки, організація рівних можливостей в обслуговуванні користувачів); надання послуг здійснюється переважно в дистанційному режимі з представленням конкретної інформації (фактографічної, аналітичної, реферативної, тематичної); впровадження нових підходів, форм та методи роботи з користувачами з урахуванням сучасних змін в соціокультурному просторі держави, регіону, використанням актуальних методик та змістовного наповнення; широке впровадження в практику роботу бібліотек цифрових інформаційних технологій з урахуванням світових тенденцій та активне впровадження інтерактивних форм обслуговування користувачів дозволить бібліотекам наблизити інформаційні послуги до віддалених користувачів через офіційні сайти, впровадити корпоративні регіональні служби «віртуальна довідка» та «електронна доставка документів».

Формування власних електронних ресурсів (бібліографічних, реферативних і повнотекстових баз даних з краєзнавства, актуальних питань сьогодення, наукових досліджень), формування зведеного електронного каталогу бібліотек.

Багаторічний досвід діяльності *Національна бібліотека України імені В.І. Вернадського* свідчить про те, що протягом усього періоду свого існування документообмін був і продовжує залишатися одним із дієвих чинників культурного і наукового співробітництва на державному та міждержавному рівнях, а також важливим джерелом формування бібліотечних фондів. Проект НБУВ інформаційного порталу «Наука України: доступ до знань» (2016) полягає в популяризації, підвищенні рейтингу та доступності електронних бібліотечно-інформаційних ресурсів наукових бібліотек України за рахунок використання сучасних бібліотечних технологій та веб-технологій.

Національна бібліотека України імені Ярослава Мудрого впроваджує проекти: LIBER – Європейська Асоціація Дослідницьких Бібліотек; Проект «ЕЛІБУКР»; Проект «World Digital Library: Світова цифрова бібліотека».

Національна наукова медична бібліотека України підтримує партнерські зв'язки з 35 бібліотеками та науковими закладами в 20 країнах Європи та Америки. Забезпечує доступ спеціалістам-медикам до світових інформаційних ресурсів (більше 2,5 тис. електронних журналів з доступом до повних текстів в режимі On-line). З 2004 року діє проект корпоративної каталогізації медичних бібліотек України. В межах проекту започатковано Систему корпоративної каталогізації та Зведений електронний каталог медичної періодики. На початок 2018 року партнерами Системи корпоративної каталогізації є 24 медичні бібліотеки.

Державна бібліотека України для юнацтва організувала діяльність співробітництва бібліотеки Казахстану за такими конкурсами: Міжнародний конкурс читців «Укулеле», який відбувся 5 липня 2018 року за романом Надії Метзгер; Міжнародний письменницький марафон NaNoWriMo, який проходить в листопаді 2018 року у Державній бібліотеці України для юнацтва; Міжнародний віртуальний конкурс читців «Дві країни – два поета. Казахстан читає Тараса Шевченка, Україна читає Махамбета».

Майже в усіх регіонах України бібліотеки впроваджують і підтримують міжбібліотечну взаємодію та проекти: «Регіональний корпоративний каталог» і «Центрально-Український корпоративний каталог» (Кропивницький), «Регіональна корпоративна бібліотечна інформаційна система» (Рівне), «Черкаська регіональна система інформаційно-ресурсної підтримки шкільних бібліотек», «Автоматизований зведений каталог періодичних видань бібліотек ВНЗ м. Києва», «Корпоративна система бібліотек вищих навчальних закладів м. Миколаєва», «Регіональний освітньо-інформаційний портал бібліотек вищих навчальних закладів Миколаївщини», «Корпоративна комп'ютерна мережа бібліотек вищих навчальних закладів м. Одеси». Серед лідерів можна відзначити Кіровоградську, Рівненську, Дніпропетровську, Миколаївську області.

З наведеного вище, обґрунтуємо форми міжнародного співробітництва бібліотек:

– обмін бібліотечно-інформаційними ресурсами, результатами наукової, науково-інформаційної, інформаційно-аналітичної та бібліографічної діяльності;

– підготовка спільних видань;

– реалізації спільних наукових програм і проектів;

– розвитку міжнародних наукових зв'язків з бібліотечно-інформаційними установами світового співтовариства;

– формуванні єдиної бази даних про всі наукові та інформаційні видання, які виходять в академіях наук – членах МААН;

– створення спільного електронного порталу видавничої продукції бібліотек;

– поцифрування книжкових скарбів із фондів найбільших бібліотек країн СНД;

– реалізації спільних програм бібліотек.

Таким чином, ми можемо констатувати, що програми, проекти та ініціативи, що діють сьогодні на теренах України відзначаються чіткими пріоритетами, високим рівнем ресурсного забезпечення, сучасними методами управління.

Висновки і пропозиції. Міждержавне співробітництво бібліотек це спільна діяльність бібліотек на основі розподілу повноважень і взаємних зобов'язань з метою найбільш повного задоволення інформаційних потреб і ефективного використання бібліотечних книгозбірень.

Проаналізувавши сучасний стан міжнародного співробітництва бібліотек ми визначили дії бібліотек, відповідно вимогам Стратегія розвитку бібліотечної справи в Україні до 2025 р.

Загальні напрями та цілі міжнародного співробітництва бібліотек можна визначити такі:

– формування єдиного інформаційного простору України;

– використання бібліотек як інструментів національної політики в галузі освіти та її інформаційної підтримки;

– розроблення стратегії взаємодії бібліотек та інших учасників освітнього й інформаційного середовища;

– поліпшення якості надання послуг користувачам для найповнішого задоволення їхніх інформаційних потреб;

– забезпечення якості роботи завдяки впровадженню єдиних стандартів та іншої нормативно інструктивної й методичної документації;

– оптимізація запровадження інноваційних підходів у роботі бібліотек;

– розвиток діяльності бібліотек на базі впровадження ІКТ, зокрема Інтернет-технологій;

– вибирати рівень взаємозв'язків на взаємовигідній основі;

– бібліотеки мають переймати на себе зобов'язання на тому рівні, який зручний для обох партнерів. Деякі взаємовідносини будуть неформальними, інші передбачатимуть формальні контракти і церемонії;

– підтримка міжнародного, національного, регіонального, міжвідомчого й міжгалузевого обміну знаннями і досвідом роботи бібліотек, а також проведення спільних заходів.

Шляхи покращення міжнародного співробітництва бібліотек на технічно-технологічному рівні відбувається за декількома *взаємообумовленими напрямками*:

- створення електронної інфраструктури бібліотечного виробництва;
- автоматизації процесів бібліотечно-інформаційної діяльності;
- використання нових веб-технологій;
- розвиток електронних інформаційних ресурсів;
- створення електронних копій інформаційних об'єктів;
- розвиток технологій, розробка спеціалізованих програмних засобів;
- довгострокове збереження, запобігання втрат електронних ресурсів.
- збереження та популяризації культурної, наукової і цифрової спадщини суспільства;
- сприяння зростання медіа грамотності в суспільстві.

Підсумовуючи результати дослідження значимо: основними цілями подальшої співпраці бібліотек мають стати:

Короткострокові:

- впровадження новітніх цифрових технологій;
- запровадження нових форматів у межах фізичного простору;

- використання нових можливостей поєднання бібліотечно-інформаційної діяльності в аналоговому вимірах.

Середньострокові:

- переосмислення значення діяльності бібліотеки, ролі та навичок бібліотечних кадрів;
- оновлення навчальних програм закладів освіти з позиції медіа грамотності;
- модернізація організаційно-управлінської системи співробітництва бібліотек, асоціацій, проектів.

Довгострокові:

- актуалізація ролі бібліотек в нових моделях управління і співпраці;

- розвиток конкурентних переваг.

Результативність та продуктивність міжнародного співробітництва і взаємодії бібліотек впливає на оптимізацію й ефективну діяльність бібліотечно-інформаційної установи в інформаційному суспільстві, головне призначення якої – надання доступу до світового інформаційного ресурсу.

Отже, міжнародна співпраця в галузі бібліотечної справи є невід'ємною складовою міжнародних зв'язків будь-якої держави.

Список літератури:

1. Воскобойнікова-Гузєва О.В. Міжнародні проекти та ініціативи для розвитку бібліотек України [Текст] / О.В. Воскобойнікова-Гузєва // Сучасні проблеми діяльності бібліотеки в умовах інформаційного суспільства: Матеріали третьої науково-практичної конференції з міжнародною участю. – Львів, 2011. – С. 70-81.
2. Світова цифрова бібліотека (World Digital Library, WDL) – міжнародна цифрова бібліотека : [Електронний ресурс]. – Режим доступу: http://irbis-nbuv.gov.ua/cgi-bin/irbis_ir/cgiirbi. – Назва з екрана.
3. Стратегія розвитку бібліотечної справи в Україні до 2025 року «Якісні зміни бібліотек задля забезпечення сталого розвитку України» [Електронний ресурс] / Міністерство культури України. – Режим доступу: http://search.ligazakon.ua/l_doc2.nsf/link1/NT1592.html.
4. Ярошенко Т.О. Проект «Електронна бібліотека: центри знань в університетах України» – інновації через співробітництво [Текст] / Т. Ярошенко // Бібліотечний вісник. – 2009. – № 3. – С. 3-5.

Борисенкова В.В.

Криворожский факультет

Днепропетровского государственного университета внутренних дел

ФОРМЫ И ПЕРСПЕКТИВЫ МЕЖДУНАРОДНОГО СОТРУДНИЧЕСТВА БИБЛИОТЕК

Аннотация

Исследование направлено на анализ и обобщение имеющегося опыта развития международных связей, характеризуется стремлением к плодотворному и взаимовыгодному сотрудничеству по всем направлениям, развитием координационных и интеграционных процессов. Международные связи существенно повлияли на развитие практики международного сотрудничества. Введение библиотек Украины в международные программы и проекты, усиление связей в сфере обеспечения доступа к документам на основе новых информационных технологий, увеличение количества личных контактов во многом определили изменения и в практической деятельности библиотек.

Ключевые слова: библиотека, формы сотрудничества, проект, международное сотрудничество.

Borisenkova V.V.

Krivoy Rog Faculty of
Dnipropetrovsk State University of Internal Affairs

FORMS AND PERSPECTIVES OF INTERNATIONAL LIBRARY COOPERATION

Summary

The research is aimed at analyzing and generalizing the existing experience of the development of international relations, characterized by the desire for fruitful and mutually beneficial cooperation in all directions, the development of coordination and integration processes. International relations have significantly influenced the development of international cooperation practice. Inclusion of Ukrainian libraries in international programs and projects, strengthening of ties in the area of access to documents based on new information technologies, increasing the number of personal contacts has largely determined the changes in the practical work of libraries. The accumulation of experience of international cooperation by libraries requires a theoretical synthesis and investigation of patterns, trends of such cooperation in order to increase its efficiency.

Keywords: library, forms of cooperation, project, international cooperation.

ДОВІДКОВИЙ АПАРАТ АРХІВІВ ЯК ВАЖЛИВЕ ДЖЕРЕЛО РЕАЛІЗАЦІЇ ДОСТУПУ ДО ДОКУМЕНТІВ НАЦІОНАЛЬНОГО АРХІВНОГО ФОНДУ (НАФ) УКРАЇНИ

Бородіна Г.Г.

ВП «Миколаївська філія
Київського національного університету культури і мистецтв»

Дика В.А.

Київський університет культури

У статті розкрито практичні аспекти діяльності державних архівів, використання довідкового апарату архівів, організація користування інформаційними ресурсами Національного архівного фонду України. Також у статті розглянуто актуальність впровадження новітніх технологій у користування архівними документами НАФ.

Ключові слова: Національний архівний фонд України, довідковий апарат, державний архів, архівний документ, використання архівної інформації.

Постановка проблеми. Щорічно на державне зберігання надходить близько 1 млн. справ від міністерств, відомств, установ, організацій та підприємств. Із метою створення доступу до величезного масиву цих документів Національного архівного фонду України необхідно мати досконалий довідковий апарат. Тому в українському архівознавстві та архівній практиці проблема довідкового апарату є пріоритетною, а її вирішення безпосередньо пов'язане з останніми здобутками української історичної науки, станом впровадження новітніх технологій, узагальненням світового досвіду [1].

Вимогою сучасності є аналіз та узагальнення досвіду в застосуванні традиційних форм використання документної інформації в архівах, у виробленні спільних проектів регіонального, державного рівнів із використанням інформаційних ресурсів НАФ. Саме тому постала потреба докладніше дослідити форми застосування архівної інформації. Отже, актуальність цього дослідження зумовлена теоретичною та практичною вагомістю проблеми використання інформаційних ресурсів НАФ [2].

Аналіз останніх досліджень та публікацій. Одним із перших в українській історіографії до аналізу проблеми актуалізації архівних інформаційних ресурсів у середині 1990-х рр. звернувся Г. Боряк, обґрунтувавши необхідність створення Археографічного реєстру національної архівної спадщини України [3]. Питання оновлення понятійного апарату, пов'язаного з використанням архівної інформації, організації доступу до документів Національного архівного фонду (інтелектуальний і фізичний доступ) та забезпечення використання архівної інформації розглянуто в статті К. Новохатського [4; 5]. Спробу створення колективного портрета користувача архівної інформації здійснили у своїх дослідженнях Г. Боряк та Г. Папакін [6].

Мета: дослідити довідковий апарат державних архівів та довести їх вагомність у реалізації доступу до документів Національного архівного фонду України.

Завдання: визначити сутність категорій «довідковий апарат», «Національний архівний фонд України», з'ясувати актуальні шляхи доступу до національних архівних документів.

Виклад основного матеріалу дослідження. Організація архівної справи в сучасній Україні, витoki якої сягають князівського періоду Київської Русі,

має свою специфіку і водночас зберігає деякі традиційні особливості. На законодавчому рівні архівну систему України обґрунтовує Закон України «Про Національний архівний фонд і архівні установи» [7].

Цей Закон наводить наступні визначення:

Довідковий апарат – довідники у будь-якій формі (путівники, описи, каталоги, покажчики, бази даних, номенклатури справ тощо), призначені для пошуку архівних документів або відомостей, що містяться в них.

Національний архівний фонд – сукупність архівних документів, що відображають історію духовного і матеріального життя Українського народу та інших народів, мають культурну цінність і є надбанням української нації.

НАФ України є складовою частиною вітчизняної і світової культурної спадщини та інформаційних ресурсів суспільства, перебуває під охороною держави і призначений для задоволення інформаційних потреб суспільства і держави, реалізації прав та законних інтересів кожної людини.

Ефективність використання документів Національного архівного фонду в науково-практичних цілях багато в чому залежить від надання інформації про склад і зміст документів усього архіву, груп фондів, фондів чи колекцій. Реалізація доступу до відомостей, що містяться в документах Національного архівного фонду України, відбувається через довідковий апарат, тобто створений на єдиних методологічних і методичних засадах комплекс взаємопов'язаних архівних довідників (у тому числі електронних), призначений для розкриття складу і змісту архівних документів. Довідковий апарат утворюється кожною архівною установою. Його побудовано відповідно до структури Національного архівного фонду. Архівні довідники містять відомості про склад і зміст документів на рівні:

- НАФ у цілому;
- державного архіву;
- архівного фонду;
- одиниці зберігання.

Державні архіви України ведуть роботу щодо створення принципово нових довідників – електронних версій реєстрів фондів як сегментів Національної архівної інформаційної системи. В електронному вигляді складаються: путівники, анотовані реєстри, фонди та описи фондів, відомості про зміни і таке інше. Все це складає довід-

ковий апарат окремо взятого архіву області, що є частиною НАФ України.

Найважливішою ланкою довідкового апарату є архівні описи, що служать основою для складання всіх інших довідників про склад та зміст документів. Архівний опис призначений для розкриття складу і змісту одиниць зберігання (обліку) та закріплення їх систематизації всередині фонду, а також обліку справ. Описи складаються у діловодстві та архівних підрозділах установ. У державних архівах описи складаються на документи, що надійшли неописаними до архіву та під час перероблення неаксісних описів, що викликано невідповідністю їх інформаційного рівня сучасним вимогам використання відомостей, що містяться в документах НАФ [1].

У Державному архіві Миколаївської області приділяється велике значення вільному та зручному доступу до науково-довідкового апарату на сайті установи. На сторінці розміщено посилання на повне зібрання описів на фонди періоду до 1917 року, радянського періоду та періоду незалежності. У цих архівних описах міститься інформація про діяльність виконавчих комітетів, обласної ради, окружних комітетів та комісаріатів, інспекторів та публіцистичних видань, окружних судів та міських відділів різного профілю, міських та районних управлінь і т.д. Інформація структурована за номером фонду у PDF-форматі, що значно полегшує роботу з архівними документами та виконання запитів користувачів архіву [8].

Важливими посібниками для дослідників є також путівники, які містять інформацію про склад та зміст усіх фондів архіву. Путівники можуть створюватися по фондах усіх архівів в цілому по країні, по фондах декількох архівів, по фондах окремого архіву, по окремому комплексу фондів архіву (архівів), утворюючи такі види: путівник по архівах, путівник або короткий довідник по фондах архіву, тематичний путівник. Путівник складається з описань фондів і довідкового апарату. Схема розташування описань залежить від складу фондів архіву. Найчастіше структура розділів включає перелік фондів органів державної влади і управління, громадських організацій та фондів особового походження і архівних колекцій. Всередині розділів фонди групуються у підрозділи за галузями або характером виробничої діяльності, в межах підрозділів – за ознакою підпорядкування або однотипності установ, а далі за хронологією, значимістю фондів, алфавітом назв тощо. Основна частина путівника – описання фондів складається з назв фондів, довідкових даних про фонд, короткої історичної довідки і анотації документів фонду, бібліографічного списку літератури про фонд [1].

Всі державні архіви намагаються робити свої путівники найбільш повними, доскональними та легкими у користуванні. І гарним прикладом такого посібника є «Путівник по фондах та колекціях Державного архіву Миколаївської області». В ньому міститься інформація про склад і зміст документів, у тому числі й тих, що перебували на таємному зберіганні, доповнена короткими історичними і біографічними відомостями про фондоутворювачів. До видання увійшли також списки усіх фондів, які зберігаються або зберігалися в держархіві, що дає можливість дослідникам отримати більш цілісне уявлення про склад і зміст документального надбання держархіву Миколаївської області. Видання

розраховане на істориків, краєзнавців, архівістів, викладачів і студентів вузів, усіх, хто цікавиться історією Миколаївщини [9].

Склад і зміст документів фонду за його описами розкривають такі самостійні архівні довідники як анотовані реєстри описів. Реєстри укладаються у порядку списку фондів з використанням таких елементів описання: номер і назва фонду за списком фондів, крайні дати діяльності фондоутворювача; номери описів фонду за аркушем фонду, кількість одиниць зберігання, внесені до окремого опису, їх крайні дати і стисла анотація складу змісту документів, внесені до опису. Довідковий апарат до анотованого реєстру складають титульний аркуш, передмова, покажчик до списку фондів [1].

Саме одним з таких анотацій є «Анотація до довідника документів НАФ, що зберігаються в музеях Миколаївської області». Довідник містить відомості про документи Національного архівного фонду (НАФ), що зберігаються в музеях Миколаївської області. В довідник включена інформація про документи НАФ Миколаївського краєзнавчого музею (м. Миколаїв), Музею суднобудування і флоту (м. Миколаїв), Музею «Підпільно-партизанського руху на Миколаївщині у роки Великої Вітчизняної війни» (м. Миколаїв), Первомайського краєзнавчого музею (м. Первомайськ), Кримківського музею «Партизанська Іскра» (с. Кримка Первомайського району), Баштанського народного історико-краєзнавчого музею (м. Баштанка), Музею адмірала С.Й. Макарова при Національному університеті кораблебудування (м. Миколаїв). Пропонований довідник складений в рамках програми «Архівні зібрання України», серія «Архівні установи України» [10].

Висновки з даного дослідження і перспективи. Архівна справа – галузь життєдіяльності суспільства, що охоплює наукові, політико-правові, культурологічні та техніко-економічні аспекти організації зберігання архівних документів і використання інформації, що міститься в них. Архівні фонди окремих регіонів є важливою складовою Національного архівного фонду України (НАФ), історико-культурним надбанням нашої держави. Тому актуально є тема зберігання архівних ресурсів, пов'язана з Національним архівним фондом, формуванням соціокультурного простору України в цілому. Національний архівний фонд – об'єкт уваги численних наукових праць, у яких розглядаються питання зберігання та використання архівних документів [11].

Отже, кожен вид архівного довідника створюється для виконання певних функцій (облікових або інформаційно-пошукових), на певних рівнях комплексів документів (НАФ, групи архівів, архіву, фонду, справи). Від репрезентативності відображення інформаційних багатств фондів архівними довідниками залежить підвищення інформаційних можливостей архівних зібрань [1].

Можна по-різному оцінювати діяльність архівних установ з організації доступу до документів НАФ. Переважна частина показників з року в рік неухильно збільшується. Це свідчить як про зростаючий попит суспільства на ретроспективну документу інформацію, так і діяльність архівістів щодо задоволення цього попиту. Очевидно, що з різних причин архівна галузь ще не сповна відповідає на ці суспільні потреби.

Необхідно сприяти підвищенню ефективності інформаційної діяльності державних архівів, які ма-

ють велику значущість як інформаційна установа, що відіграє вагомую роль у суспільному інформаційному просторі, і, безпосередньо, як важливе джерело у доступі до архівних документів НАФ України.

Процеси реалізації зазначених напрямів розвитку архівів у системі сучасної наукової комунікації та конкретні завдання щодо системності їх дій потребують подальшого дослідження.

Список літератури:

1. Христова Н.М. Довідковий апарат до документів Національного архівного фонду [Текст] / Н.М. Христова // Архівознавство : Підручник для студентів іст. факультетів вищих навчальних закладів України / за заг. ред. Я.С. Калакури, І.Б. Матяш. – К.: Видавн. дім «КМ Академія», 2002. – С. 205-217.
2. Петрович В. Діяльність державних архівів щодо організації користування інформаційними ресурсами Національного архівного фонду України (на прикладі Державного архіву Волинської області) [Текст] / В. Петрович // Науковий вісник Східноєвропейського національного університету імені Лесі Українки. – 2015. – № 7. – С. 151-156.
3. Боряк Г.В. Національна архівна спадщина України та Державний реєстр «Археографічна україніка» : архівні документальні ресурси та науково-інформаційні системи : [Монографія] / Г.В. Боряк. – К.: ДЦДЗ НАФ, 1995. – 348 с.
4. Новохатський К.Є. Проблеми впровадження архівної термінології : «використання» чи «користування»? [Текст] / К.Є. Новохатський // Архіви України. – 2000. – № 4-6. – С. 4-8.
5. Новохатський К. Організація доступу до документів Національного архівного фонду України та використання архівної інформації [Текст] / К. Новохатський // Архіви України. – 2008. – № 3-4. – С. 75-83.
6. Боряк Г.В. Архіви України і виклики сучасного суспільства : шляхи до колективного портрета користувача архівної інформації [Текст] / Г.В. Боряк, Г.В. Папакін // Архіви України. – 2003. – № 1-3. – С. 48-52.
7. Про Національний архівний фонд та архівні установи України [Електронний ресурс] : Закон України. – К., 2001. – Режим доступу: <http://zakonrada.gov.ua/laws/show/3814-12>. – Назва з титулу екрана. – Дата перегляду: 20.11.2018.
8. Науково-довідковий апарат [Електронний ресурс] / Державний Архів Миколаївської області. – 2018. – Режим доступу: <http://mk.archives.gov.ua/nda.html>. – Назва з титулу екрана. – Дата перегляду: 20.11.2018.
9. Державний архів Миколаївської області [Текст] : путівник / відповідальний ред. Л.Л. Левченко. – Миколаїв: Іліон, 2014. – 1144 с.
10. Ановані реєстри державного архіву Миколаївської області [Електронний ресурс] / Державний Архів Миколаївської області. – 2018. – Режим доступу: <http://mk.archives.gov.ua/nda/m-anatovani-reestry.html>. – Назва з титулу екрана. – Дата перегляду: 20.11.2018.
11. Хащина Х.О. Аналіз сучасного стану організації архівної справи в архівних закладах Харківщини (на прикладі Державного архіву Харківської області) [Текст] / Х.О. Хащина // Вісник. Соціальні комунікації. – 2012. – № 38. – С. 224-232.

Бородин Г.Г.

ОП «Николаевский филиал
Киевского национального университета культуры и искусств»

Дикая В.А.

Киевский университет культуры

СПРАВОЧНЫЙ АППАРАТ АРХИВОВ КАК ВАЖНЫЙ ИСТОЧНИК РЕАЛИЗАЦИИ ДОСТУПА К ДОКУМЕНТАМ НАЦИОНАЛЬНОГО АРХИВНОГО ФОНДА (НАФ) УКРАИНЫ

Аннотация

В статье раскрыты практические аспекты деятельности государственных архивов, использование справочного аппарата архивов, организация пользования информационными ресурсами Национального архивного фонда Украины. Также в статье рассмотрены актуальность внедрения новейших технологий в пользование архивными документами НАФ.

Ключевые слова: Национальный архивный фонд Украины, справочный аппарат, государственный архив, архивный документ, использование архивной информации.

Borodina G.G.

Separated Subdivision "Mykolaiv Branch
of Kyiv National University of Culture and Arts"

Dyka V.A.

Kiev University of Culture

REFERENCES OF ARCHIVES AS AN IMPORTANT SOURCE OF ACCESS TO DOCUMENTS OF THE NATIONAL ARCHIVAL FOND (NAF) OF UKRAINE

Summary

Article reveals practical aspects of the activities of state archives, use the archive reference tool, organization of use information resources of The National Archival Fond of Ukraine. Also article reveal urgency of introduction of the newest tech's in use archival documents of the NAF.

Keywords: National Archival Fond of Ukraine, apparatus, state archive, archival document, use of archival information.

УДК 02:004:316.77

СУЧАСНИЙ СТАН ЦИФРОВОЇ МОДЕРНІЗАЦІЇ БІБЛІОТЕК УКРАЇНИ

Давидова І.О., Мар'їна О.Ю.

Харківська державна академія культури

Статтю присвячено дослідженню сучасного стану цифровізації вітчизняних бібліотек. Констатовано, що рівень їх соціотехнічного розвитку демонструє поступову адаптацію до цифрового медіапростору. Встановлено, що переважна більшість українських бібліотек перебуває на стадії дослідження та випробування цифрових технологій, яка передуватиме активній фазі цифрової модернізації. Виявлено ключові проблеми, що стоять на перешкоді бібліотечної цифрової модернізації. Виокремлено п'ять рівнів цифрової модернізації вітчизняних бібліотек.

Ключові слова: бібліотека, цифровий медіапростір, цифровізація, цифрова адаптація бібліотек, цифрова модернізація бібліотек.

Постановка проблеми. Преференції цифрового медіапростору швидко поширюються на бібліотечно-інформаційну сферу діяльності, окреслюють нові функції, напрями розвитку та водночас проблемні моменти цифровізації бібліотек. Цифрові технології підвищують ефективність їх діяльності шляхом забезпечення принципово нового рівня створення, узагальнення, поширення та використання інформації і знань. Проте сукупний ефект від цифрової модернізації бібліотечних установ виявляється слабшим очікуваного та розподіляється нерівномірно. «Цифрові дивіденди» – вигоди для піднесення бібліотек від використання цифрових технологій запізнюються та втрачаються.

Аналіз останніх досліджень і публікацій. Підґрунтям дослідження проблематики цифрової модернізації бібліотек є праці: О.В. Воскобойнікової-Гузєвої, В.М. Горового, Т.Ю. Гранчак, В.О. Ільганаєвої, О.М. Кобелева, В.О. Копанєвої, Д.В. Ланде, І.В. Лобузїна, К.В. Лобузїної, О.С. Онищенко, М.І. Сенченка, Д.В. Солов'яненка, Т.О. Ярошенко та ін. Роботи цих науковців сприяли аналізу різних точок зору щодо діяльності бібліотек в умовах безперервного розгортання цифрового медіапростору, з'ясуванню їх ролі в процесах створення соціального капіталу за цифрової доби. Їх різноаспектний та ґрунтовний аналіз за-свідчив нагальну необхідність і своєчасність обґрунтування концепції цифрової модернізації бібліотек України, довів, що опрацювання окремих аспектів досліджуваної теми відбувається одночасно на теоретичному й емпіричному рівнях. При цьому у наукових працях значна увага приділяється організаційно-технологічному напрямку цифрової модернізації бібліотек; активно вивчається проблематика економіко-правової бази функціонування бібліотек в цифровому просторі.

Виділення не вирішених раніше частин загальної проблеми. Публікації українських і зарубіжних вчених позначають вектори можливого руху бібліотек у цифровому медіапросторі, проте не розглядають цифрову модернізацію в якості значущого чинника трансформації і прогресування бібліотечно-інформаційної сфери діяльності стосовно реалій інформаційного суспільства та загальних стратегій суспільного розвитку.

Мета статті – окреслення ключових проблем, що стоять на перешкоді цифрової модернізації вітчизняних бібліотек.

Виклад основного матеріалу. Векторність і темпи адаптації бібліотек до цифрового медіапростору залежать від рівня соціальної організації бібліотечної галузі в суспільстві. Перехід у цифрову епоху до нових можливостей реалізації бібліотек у електронному технологічному середовищі відбувається насамперед через інтеграцію бібліотечного виробництва до цифрового медіапростору й актуалізацію ресурсної бази бібліотечної галузі в контексті гуманізації суспільного життя. Проте в різних країнах цей перехід не співпадає в термінах реалізації та пов'язується з загальнонаціональною, загальнодержавною ієрархією ціннісних орієнтирів, утвердженням у реальному житті соціального статусу бібліотеки. На процесі адаптації бібліотек позначається як позиція країни на старті інформаційної епохи, її спроможність створення й втілення концепцій інформатизації, соціальної інтеграції, інтелектуалізації суспільства, так і пріоритетність та ефективність реалізації державної політики розвитку бібліотечно-інформаційної галузі. Це унікальна ситуація, яка склалася в Україні, коли на фоні загального відставання економіки та соціальної сфери слабка суспільна затребуваність бібліотек протягом останніх двадцяти семи років відчутно позначилася на її сьогоденній реалізації у цифровому медіапросторі. Залишивши за межами ефективного використання значну частину економічного, наукового та високопрофесійного кадрового потенціалу, лише невелика кількість потужних українських бібліотек нині має можливість здійснити помітний рух у цифровому медіапросторі, проте здебільшого це відбувається за окремими найперспективнішими напрямками.

Ефективність цифрової модернізації бібліотек неповною мірою залежить від рівня розвитку технологічного сектора галузі та суспільства. Нині спростування вимагають доволі поширені міфи про магістральну роль техніко-технологічного фактора в прогресуванні країн на шляху до інформаційного суспільства та пряму залежність успішного розвитку її бібліотечної галузі. Це пояснюється тим, що цифровий порядок денний пов'язаний не стільки зі зростанням частки ІКТ у країнах та в конкретних галузях, скільки із можливістю створення економічного ефекту від інвестицій в ІКТ і вмінням отримання максимальної вигоди від цифрових інновацій [3]. Такий розвиток подій відбивається й на становищі бібліотечної галузі України. Інноваційний розвиток вітчизняних бі-

бібліотек, пов'язаний з упровадженням автоматизованих бібліотечно-інформаційних систем, новітніх телекомунікаційних і веб-технологій, суперечить традиційним, доіндустріальним методам її організації, управління та виробництва. Технологізація діяльності бібліотек створює умови для їх розвитку на новому еволюційному щаблі в структурі глобальної електронної системи соціальних комунікацій. Проте бібліотека не в змозі відповідати вимогам інформаційного суспільства лише завдяки належному техніко-технологічному забезпеченню. Альтернативою вирішення окремих аспектів технологізації бібліотечно-інформаційної сфери діяльності є системні інноваційні зміни та політика, що їх забезпечує [2]. Актуальним стає визначення напрямів трансформації діяльності бібліотек у цифровому просторі, вироблення механізмів їх реалізації, забезпечення цілеспрямованого й системного розвитку їх цифрової модернізації. Бібліотечна сфера потребує консолідованого стратегічного бачення векторів прогресування бібліотек, орієнтирів їх піднесення в умовах високотехнологічного електронного середовища та вироблення загальної концепції розвитку бібліотек у цифровому медіапросторі й об'єднання зусиль в опрацюванні єдиних підходів і засад її реалізації.

На практиці реалізація більшості українських бібліотек у цифровому медіапросторі розпочинається з окремих ініціатив упровадження технологій, незначного спектра сервісів, тобто локальної оптимізації бібліотечного виробництва. Технологізація відбувається переважно спонтанно, спорадично, неузгоджено та розмежовано. Враховуючи брак ресурсів і стихійність цифровізації бібліотечних установ, процеси цифрової модернізації не набувають організованості, є фрагментарними та дискретними. Таке «загравання» з технологіями, невиконання повного циклу впровадження організаційно-технологічних інновацій, їх несвідоме відокремлення від загальної стратегії розвитку бібліотечно-інформаційної сфери не дозволяє бібліотечній системі України повною мірою відповідати вимогам цифрового медіапростору. Зосереджуючись на опануванні окремих технологічних трендів бібліотечно-інформаційна сфера продовжує розвиватись відповідно до старих фрагментованих просторових і часових зразків доелектронної епохи.

У той же час, на фоні активної цифровізації всіх сфер виробничої діяльності, затребуваності інноваційних інформаційних продуктів і послуг, актуальності набуває питання визначення об'єктивних показників їх ефективності в задоволенні потреб суспільства й максимізації цифрового виробництва бібліотек. При цьому помилково ігнорується найважливіший із факторів – період адаптації технологій – феномен «запізнювання» між їх впровадженням і «віддачею», продуктивністю. Адже загальновідомо, що позитивний ефект технологізації реалізується тільки після досягнення певної межі насичення інформаційного простору інфопродуктами. Спостерігається значний «часовий лаг» між інвестиціями в технології та отриманням ефекту від них – період освоєння нових технологій, структурно-організаційної адаптації виробництва до нововведень [3].

В останні роки цифрові інновації в бібліотечній сфері в значній мірі обумовлені споживчим попитом. Проте теоретики та практики підкреслюють:

у певному сенсі бібліотеки створюють «цифрові сурогати аналогового досвіду», тому нині важливо зробити паузу та по-новому поглянути на те, на чому вони зосереджені – на «цифрі», користувачах, або процесах цифровізації [6]. Бібліотекарям необхідно відійти від елементарної комп'ютерної грамотності, переорієнтувати свою роботу на творчі рішення, працювати в тісній співпраці з фахівцями предметних галузей і IT-спеціалістами. Завдання бібліотек не конкурувати з новими технологіями, а вміти адаптуватися до них, отримувати користь і цифрові дивіденди [7].

Адаптація вітчизняних бібліотек до нової технологічної парадигми відбувається із запізненням. Їх цифрова модернізація «ущільнена» у часі й ускладнюється через циклічне загострення ключових проблем законодавчого, техніко-технологічного, матеріально-технічного, методичного характеру. Це пояснюється, з одного боку, усталеністю та професійним консерватизмом бібліотечної сфери діяльності, а з іншого – тривалою системною управлінською кризою та незавершеністю трансформаційних й інноваційних змін у галузі. З багажем проблем минулих десятиліть вітчизняні бібліотеки досить повільно долучаються до цифрового медіапростору. Проте їх вразливе становище змінюється новим піднесенням, можливістю інноваційного бачення життєво важливих аспектів місії бібліотек у цифровому медіапросторі. Більш експансивна цифрова модернізація бібліотек закликає бібліотечну спільноту до одночасного створення потужної цифрової інфраструктури, упровадження нових ефективних практик управління, забезпечення тривалого збереження інформації, даних і знань, створення активів наукової, історико-культурної, цифрової спадщини суспільства.

Сьогодні, коли нагальним стає завдання цифрової модернізації бібліотек у контексті загальносвітових, технологічних і соціокультурних трансформацій, на заваді стають лінійна управлінська парадигма та відсутність механізмів здійснення випереджувальних темпів інноваційного розвитку бібліотек, їх переходу на якісно новий рівень функціонування [1]. Ситуація ускладнюється через необхідність функціонування бібліотек у мережевих структурах. Останні характеризуються децентралізацією управління, новими організаційними стратегіями, що виникають як результат пошуку альтернативних рішень численних учасників цифрового простору; «гнучким виробництвом», здатним швидше реагувати на будь-які виклики технологічно розвиненого цифрового медіасередовища. В умовах мінливої геометрії цифрового простору бібліотечній галузі необхідна надзвичайно гнучка форма управління, вибудова якої матиме вирішальне значення для успішного та тривалого функціонування в новій цифровій економіці, у суспільстві, залежному від реалій цифрового медіапростору. Цифрова модернізація вітчизняних бібліотек потребує нових типів керівництва, стилів управління та пошуку найоптимальніших моделей концептуального організаційного розвитку. Вона передбачає зміну політики – формальних законів, нормативних актів, правил та інструкцій, що регулюють діяльність бібліотек, бачення цифрового майбутнього бібліотек на основі досліджень; практики напрацювання та впровадження нових ідей, оновлення технологій інформаційного

виробництва. Крім того, галузь потребує фахівців з «цифровим мисленням», оригінальними навичками, знаннями та лідерів, здатних стратегічно мислити, ефективно здійснювати процеси цифрової модернізації. За умов активного розвитку та зближення телекомунікаційного, інформаційного й змістовно-технологічного секторів посилюються вимоги до інтелектуального рівня бібліотечних фахівців, їхніх індивідуально-комунікаційних особливостей і професійних якостей, зокрема до рівня їх комунікаційної компетентності [2].

Нагальною є проблема «перезавантаження» всієї галузі, адже нинішнє бібліотечне співтовариство має віру в інновації, проте часто відмовляється від прогресу. Визначальною ознакою вітчизняної бібліотечно-інформаційної сфери є те, що кожного дня вона спостерігає за соціотехнологічними змінами, сприяє їм, все більше змінюється сама під тиском приголомшливих проривів у сфері науки, техніки, цифрових технологій, водночас зводить у ранг непереборних обмежень у вигляді економічних, технологічних, матеріальних й інших ризиків цифрової модернізації. Проте кризи скрізь і завжди змінювалися новим піднесенням. Криза – вдалий момент, який варто використовувати задля розвитку бібліотек; можливість упровадження змін та інновацій [4].

Бібліотечно-інформаційна сфера лише наближається до опанування інкрементального цифрового медіапростору, і наступним кроком їй ще належить зрозуміти особливості «геометрії» електронного технологічного середовища. Технократичність, динамічність, нестабільність, мінливість електронного технологічного середовища примушують бібліотечну сферу шукати шляхи оновлення та модернізації, формувати нові підходи до визначення цілісної стратегії діяльності в оновлених суспільних підсистемах і цифровому вимірі зокрема. Геометрія цифрового медіапростору, яка віддзеркалює різні шаблі розвитку економіки, політики та культури, стимулює бібліотеки здобувати свою нішу в електронному середовищі, вибудовувати нові грані взаємодії з соціумом у ньому, віднаходити можливості бібліотечної галузі у піднесенні інтелектуального та духовного потенціалу українського суспільства та його позиціонування на національному та міжнародному рівнях [5]. Отже, перед бібліотеками постала проблема глибшого розуміння цифрового медіапростору, розв'язання якої має важливе значення для подальшого ефективного прогресу їх цифрової модернізації. Потрібно підкреслити, що досягнути потенціал цифрового медіапростору неможливо лише інтуїтивно, для адаптації бібліотек у його реалії необхідне подолання неузгодженості; набуття системності та скоординованості дій щодо цифровізації, ефективний моніторинг за виконанням прийнятих рішень, лобювання оптимальної нормативно-правової бази тощо.

Технологічні розширення, зміна способів комунікації, новітні методи отримання доступу до інформації суттєво впливають на структуру бібліотек – як концептуально, так і фізично. Прогрес цифрових технологій докорінно змінює логіку функціонування та розвитку сучасної бібліотеки, трансформує не лише її фонди, ресурси, технології, сервіси, а й фізичний простір. Виникають нові формати роботи бібліотек. Наприклад, реалізація концепції 3-го місця на-

дає початок численним творчим лабораторіям, сприяє популяризації наукових напрямів, інноваційному використанню цифрового контенту культурної спадщини, підтримці навчальної та освітньої діяльності, особистих і колективних проєктів молодіжного інноваційного підприємництва, просування ідей технічного прогресу тощо.

Нині нагальною є проблема подолання «опозиції» та протиставлення цифрової і традиційної діяльності бібліотек. На жаль, не відбувається синкретики між цими двома вимірами. Не усвідомлюючи зв'язку між функціонуванням в «фізичному» просторі та можливостями проведення в цифровому медіапросторі аналізу структурних аспектів соціальної динаміки, вивчення поведінки та досвіду індивідів, позицій численних учасників інформаційного суспільства, особливостей їх взаємодії, бібліотечна спільнота втрачає шанси для успішної реалізації цифрової модернізації галузі та можливості підвищення соціального статусу бібліотек.

Бібліотеки в цифровому медіапросторі потрапляють у залежність від загальних тенденцій розвитку інформаційного мейнстріму. З одного боку, в ньому дедалі інтенсивніше відбувається процес дифузії інформації, знань і технологій. Це посилює значення бібліотек як соціокомунікаційних установ, які посідають не останнє місце в рейтингу структур, що окреслюють нині контури політики сприяння інформатизації суспільства. З іншого, вразливість веб-орієнтованої концепції бібліотек пов'язана з тим, що зростання їх «потужності» у веб-середовищі пропорційно менше, ніж зростання влади інших інституційних суб'єктів. Адже перспективи розгортання цифрового простору переважно визначають технологічні гіганти-корпорації, розробники програмного забезпечення, капіталізовані медіакомпанії, видавничі гіганти, як то Google, Facebook, Amazon, Elsevier, Springer тощо. Саме вони, керуючись передусім економічними категоріями, створюють або впливають на розвиток інфраструктури цифрового медіапростору та мережевої комунікації на основі масивних інфраструктурних інвестицій, важливих технологічних досягнень, бізнес-моделей, які сприяють монополізації ринків. Діяльність технологічних гігантів у цифровому медіапросторі «коригує» традиційну схему комунікації, змінює її вертикальну спрямованість на горизонтальну, яка стає складною та розгалуженою, керованою, контрольованою, за потреби, індивідуалізованою або масштабнішою. На відміну від технологічних гігантів, бібліотеки виявляються більш консервативними, схильними до збереження традиційних цінностей, ніж до створення нового інформаційного порядку. Побудовані на основі та навколо традиційного циклу інформаційного виробництва, вони не мають потенціалу для одномоментного повноцінного переходу в цифровий медіапростір, навіть під тиском очевидних соціоекономічних змін чи поведінки споживачів. Невизначеність цифрової стратегії реалізації, посилення тенденції конкуренції за споживача, нині фактично призводять до послаблення або втрати позицій бібліотек у системі цифрових комунікацій. Натомість бібліотечна галузь покликана організувати обмін інформацією в мережевому гетерогенному середовищі, активізуючи свій інформаційно-знанцевий і культуротворчий потенціал. Основною перевагою при цьому має стати соціальний імідж

бібліотеки як нейтрального, незацікавленого поставачника інформації.

Цифрова модернізація бібліотек нині виходить за межі використання електронного технологічного інструментарію. З одного боку, вона характеризується постійним пошуком і впровадженням досконалих технологій для обслуговування «оцифрованого суспільства», що залежить від технологічних трендів, версій програмного забезпечення, кросплатформовості, конвергентності ЗМІ, соціальних і цифрових мереж, їх використання як у роботі, так і в повсякденному житті людей. З іншого боку, цифрова модернізація бібліотек має спрямовуватись на розв'язання соціокомунікаційних проблем, пов'язаних з розвитком електронного технологічного медіасередовища: розвитком цифрової грамотності суспільства, подоланням цифрової нерівності, обслуговуванням соціальних інституцій у цифровому ландшафті, доведенням потенційної значущості діяльності бібліотеки в електронному середовищі тощо.

Сьогодні можна виокремити п'ять рівнів цифрової модернізації вітчизняних бібліотек. На першому (найнижчому) рівні перебувають бібліотеки, які не втілюють інноваційні зміни, пов'язані з цифровими технологіями. Прикладами є деякі маленькі бібліотеки, сільські філії, шкільні книгозбірні та ін. Проте під тиском цифровізації вони дедалі частіше стикаються з ситуаціями, коли необхідними стають нові компетенції – подання звітної документації, отримання грантів бібліотечними системами, що є їх методичними центрами, оптимізація мережі бібліотек через об'єднання з великими установами тощо. У результаті цифрові технології використовуються ними тільки для протидії реальним загрозам.

Другий рівень посідають бібліотеки, які здійснюють перші кроки адаптації до цифрового простору. Їх діяльність і напрацювання пов'язані з початковою стадією освоєння, пристосування до цифрових можливостей – комп'ютеризацією, інтернетизацією, опануванням невеликого спектра мережеских технологій, оновленням переліку продуктів і послуг за допомогою віртуальних аналогів або заміників, створенням сайтів тощо. Цифрові ініціативи таких бібліотек поки є розрізненими, не узгоджуються з корпоративною стратегією, не орієнтовані на взаємодію з користувачами. Проекти розвиваються повільно та в більшості випадків ініціюються колективами або окремими працівниками. На цьому рівні «цифрового розвитку» переважає переважна більшість публічних бібліотек України.

Третій щабель посідають бібліотечні установи, які вже відчули потребу в цифровій модернізації виробничих процесів та у розробці певної стратегії залучення користувачької аудиторії в цифрові проекти, але які поки реалізують їх на рівні окремих ініціатив. Фактично такі бібліотеки перебувають на стадії дослідження та випробування свого адаптивного потенціалу, поступово задіюючи прихований резерв ресурсів адаптації. Використовуючи цифрові технології вони суттєво оновлюють спектр продукції, реалізують власні цифрові активи та беруть участь у корпоративних проектах. Бібліотеки «вибудовують» свою діяльність на основних ресурсах і в контексті соціальних медіа, поступово формуючи взаємодію з користувачами. Проте основані на цифрових технологіях продукти та проекти поки

безсистемні й слабо інтегровані. До цієї групи можна віднести переважну більшість вітчизняних бібліотек різних типів і видів, які вирізняються відсутністю чіткої стратегії розвитку в цифровому просторі.

Четвертий рівень посіли бібліотечні установи, адаптаційна діяльність яких у цифровому середовищі має керований, координований характер і чітке спрямування на розробку цифрових продуктів, ефективну взаємодію з аудиторією користувачів і партнерами – соціокомунікаційними установами: іншими бібліотеками, архівами, музеями, видавництвами, освітніми установами, організаціями соціального профілю й ін. Вирізняючою ознакою бібліотек цього рівня розвитку є націленість на реалізацію революційного потенціалу цифрових ініціатив, отримання «цифрових дивідендів», «відтворених результатів» цифрової модернізації. Їх концепцією розвитку є втілення повного циклу інновацій, пов'язаних з цифровими технологіями, опануванням електронного технологічного середовища. Це втілюється у випробуваному широкому спектрі віртуальних продуктів і послуг, стійких позиціях бібліотечних проектів у мережі інтернет, їх затребуваності серед користувачів у будь-яких контентах і мережеских середовищах, чіткій реалізації місії бібліотеки в одному або декількох корпоративних проектах, іноді в консультативно-методичній або навчальній практиці професійної спільноти. Розвиток таких бібліотек відбувається у двох «річищах». Одні завдяки злагодженому комплексному управлінню та діяльності на рівні світових стандартів створюють продукти, сервіси та проекти, які мають усталені позиції в бібліотечному сегменті та на інформаційному ринку. У перспективі вони можуть стати «перетворювачами» у бібліотечно-інформаційній сфері. Інші, зосереджуючись на «перевіреному», продукують цифрову продукцію та створюють цифрові осередки, які не завжди вирізняються новизною, проте є популярними в аудиторії через відсутність конкуренції в бібліотечному середовищі. Приклади цього рівня цифрової модернізації – деякі бібліотеки ЗВО, державні та національні бібліотечні установи.

Вищий, п'ятий щабель посідають бібліотеки, які успішно втілюють стратегію цифрової модернізації та оптимізації бібліотечно-інформаційного виробництва. Вони мають широкий спектр інноваційних продуктів і послуг, використовують цифрові перетворення для отримання конкурентних переваг, а також можливості швидко реагувати на виклики цифрового часу. Їх вирізняє гарне відчуття геометрії електронного технологічного простору, «цифрової доступності», використання зв'язку між користувачами, цифровими активами, продуктами, послугами та партнерами для підвищення адаптивності й ефективності бібліотечно-інформаційної сфери, прогнозування і розробки інновацій у створенні продукції й принципів діяльності. Взаємодіючи на корпоративних засадах з різними учасниками інформаційного суспільства, вони реалізують глобальні цифрові проекти національного рівня, беруть участь або ініціюють міжнародні ініціативи зі збереження та популяризації культурної, наукової і цифрової спадщини. У професійній сфері такі бібліотечні установи здійснюють суттєвий вплив, що не обмежується теренами країни.

Висновки і пропозиції. Стан соціотехнічного розвою бібліотек демонструє їх поступову адаптацію до цих реалій і дозволяє констатувати лише початкову стадію цифрової модернізації, яка згодом становитиме реальну основу соціокомунікаційної діяльності бібліотек в цифровому медіапросторі та глобальній системі виробництва інформації та знань. Основними цілями подальшої цифрової модернізації бібліотек України мають стати: впровадження новітніх цифрових технологій, оптимізація технологічних процесів бібліотечного виробництва в цифровому ландшафті; пріоритезація цифрового виробництва бібліотек; переосмислення аналогової діяльності бібліотек і запровадження нових форматів у межах фізичного простору; використання нових можливостей поєднання бібліотечно-інформаційної діяльності

в цифровому й аналоговому вимірах; переосмислення значення діяльності бібліотеки в цифровому ландшафті, ролі та навичок бібліотечних кадрів; модернізація організаційно-управлінської системи бібліотечно-інформаційної галузі; розробка, реалізація стратегії просування бібліотек у цифровому медіапросторі; оновлення навчальних програм бібліотечної освіти з позиції цифрової медіаграмотності; підвищення доступності оцифрованого та такого, що має цифрове походження, контенту; актуалізація ролі бібліотеки в нових моделях управління інформацією та знаннями в цифровому медіапросторі; налагодження сталого й ефективного партнерства бібліотечних установ у цифровому просторі; розвиток конкурентних переваг бібліотечних проектів у цифровому медіасередовищі.

Список літератури:

1. Давидова І.О. Бібліотечне виробництво в інформаційному суспільстві : монографія / Харків. держ. акад. культури. Харків: ХДАК, 2005. 295 с.
2. Давидова І.О. Когнітивно-комунікаційна парадигма в бібліотекознавстві // Вісн. Харків. держ. акад. культури: зб. наук. пр. 2013. № 40. С. 60-69.
3. Доклад о мировом развитии 2016 : Цифровые дивиденды. Обзор. // Международный банк реконструкции и развития. 2016. 58 с. DOI: <http://doi.org/10.1596/978-1-4648-0671-1.A>.
4. Маніфест Української бібліотечної асоціації «Бібліотеки в умовах кризи», прийнятий Президією УБА 7 липня 2015 р. URL: http://www.nibu.kiev.ua/files/manifest_UBA.pdf (дата звернення: 2.06.2016).
5. Мар'їна О.Ю. Бібліотека в цифровому просторі : монографія / Харків. держ. акад. культури. Харків: ХДАК, 2017. 326 с.
6. Gold A.K. From Digital to Post-Digital: Digital ideas in Practice // Digital Initiatives Symposium, San Diego, California, USA, April 27-28, 2016. URL: <http://works.bepress.com/agold01/14/> (Last accessed: 16.09.2016).
7. Living Knowledge: the British Library 2015-2023. URL: <https://www.bl.uk/aboutus/foi/pubsch/pubscheme3/living-knowledge-2015-2023.pdf> (Last accessed: 5.8.2016).

Давыдова И.А., Марьяна Е.Ю.

Харьковская государственная академия культуры

СОВРЕМЕННОЕ СОСТОЯНИЕ ЦИФРОВОЙ МОДЕРНИЗАЦИИ БИБЛИОТЕК УКРАИНЫ

Аннотация

Статья посвящена исследованию современного состояния цифровизации отечественных библиотек. Констатировано, что уровень их социотехнического развития демонстрирует постепенную адаптацию к цифровому медиапространству. Установлено, что подавляющее большинство украинских библиотек находится на стадии исследования цифровых технологий, которая предшествует активной фазе цифровой модернизации. Выявлены ключевые проблемы, стоящие на пути библиотечной цифровой модернизации. Выделены пять уровней цифровой модернизации отечественных библиотек.

Ключевые слова: библиотека, цифровое медиапространство, цифровизация, цифровая адаптация библиотек, цифровая модернизация библиотек.

Davydova I.O., Marina O.Yu.

Kharkiv State Academy of Culture

CURRENT STATE OF DIGITAL MODERNIZATION OF THE LIBRARY OF UKRAINE

Summary

The article is devoted to the research of the current state of digitization of ukrainian libraries. It has been stated that sociotechnical development level of Ukrainian libraries shows their gradual adaptation to digital media space. It has been established that the vast majority of Ukrainian libraries are at the stage of research and testing of digital technologies, which preceded the active phase of digital modernization. The key problems facing the library digital modernization obstacle are revealed. Five levels of digital modernization of Ukrainian libraries have been marked out.

Keywords: library, digital media space, digitalization, digital adaptation of libraries, digital modernization of libraries.

ВІЙСЬКОВІ НАУКИ

УДК 004.451.9

ШЛЯХИ СТВОРЕННЯ ТА ВПРОВАДЖЕННЯ ЗАГАЛЬНОГО ПРОГРАМНОГО ЗАБЕЗПЕЧЕННЯ З ВІДКРИТИМ КОДОМ В ПІДРОЗДІЛИ ЗБРОЙНИХ СИЛ УКРАЇНИ

Драглюк О.В., Карабань О.В., Макарчук В.І., Побережець Т.В., Новак А.О.

Науковий центр зв'язку та інформатизації
Військового інституту телекомунікацій та інформатизації

У статті надано інформацію про результати, які були отримані при проведенні дослідження метою якого було створення загального програмного забезпечення, яке б дало змогу подовжити термін життя старого парку ПЕОМ з невеликими потужностями, якими ще користуються у багатьох частинах та підрозділах Збройних Сил України, та мають встановлене програмне забезпечення Windows, яке вже не випускається і не підтримується виробником.

Ключові слова: програмне забезпечення, відкритий код, операційна система, Лінукс, Деб'ян.

Постановка проблеми. Необхідність даного дослідження була обумовлена наявністю великої кількості ПЕОМ старого парку для якого вже не випускається та не підтримується ліцензійне програмне забезпечення. Старе програмне забезпечення на базі операційних систем Windows працює некоректно, та схильне до вразливості шкідливих програм та вірусів.

Аналіз попередніх досліджень і публікацій. На сьогоднішній день стає актуальним використання операційного середовища Linux в інформаційно-аналітичних системах різного призначення. Як свідчать джерела аналітичної інформації, такі корпорації як IBM, Oracle, Intel та інші все більше уваги приділяють уваги саме цій операційній системі.

Причин тут можна вказати декілька – по-перше, це постійний розвиток операційної системи та накопичення досвіду її використання користувачами та розробниками програмного забезпечення;

По-друге, з розвитком операційної системи Linux розвивається програмне забезпечення, що розроблено для цієї операційної системи. Якщо декілька років тому компанія Microsoft була безумовним лідером у сфері офісного програмного забезпечення, то на сьогоднішній день є ряд продуктів під операційне середовище Linux, що призначене для виконання офісних задач у повній мірі. Крім того з'явилися графічні середовища розробки програмного забезпечення для Linux – такі як Kylix, Java, Builder та інші, що надало можливість поширити розповсюдження Linux на ПЕОМ розробників програмного забезпечення.

Ще одна важлива причина – це вартість операційного середовища, програмних продуктів та вимоги до технічного забезпечення. В основному більшість програмного забезпечення на базі Linux має відкритий код та розповсюджується у вільному доступі до використання та переналаштування для необхідних задач.

Щодо безпеки – то на даний момент Linux набагато надійніша та безпечніша ніж будь-яка операційна система виробництва Microsoft.

Мета статті. Метою цієї роботи є висвітлення результатів які були отримані при проведенні дослідження метою якого було створення загального програмного забезпечення як альтернативи програмному забезпеченню Windows, яке вже не випускається і підтримується виробником.

Виклад основного матеріалу. Програмне забезпечення (ПЗ) являє собою сукупність програм, призначених для розв'язання завдань на ЕОМ.

Умовно його можна поділити на загальне та спеціальне. Під загальним розуміється програмне забезпечення з сукупністю програм, призначених для розв'язання завдань на ЕОМ.

В основному це:

- операційні системи (ОС);
- системи програмування;
- сервісні програми.

До спеціального відносять ПЗ, що призначено для вирішення задач користувача, наприклад: редактори тексту, електронні таблиці, бази даних тощо.

За умовами розповсюдження виділяють пропріетарні та безкоштовні програмні засоби.

Пропріетарні – це закриті програмні засоби, на які автори мають усі майнові та не майнові права, користувач отримує лише право користуватися нею, відповідно до прав визначених ліцензією.

Програмне забезпечення вільного користування надає користувачу можливість модифікувати, розповсюджувати, тиражувати програмне забезпечення.

Серед основних операційних систем є Windows, Android, iOS, Linux.

Використання програмного забезпечення в військовій сфері накладає специфічні вимоги щодо захищеності та надійності ресурсів, що використовуються.

Якщо розглядати армії країн членів НАТО то тут також беззаперечно простежується слід компанії Microsoft. Проте, вже зараз в США знаходиться на тестуванні операційна система Ballista OS. Те саме спостерігається й для армій країн ЄС. Операційні системи, які використовуються в арміях провідних країнах світу наведено в таблиці 1.

Таблиця 1
**Операційні системи, що використовуються
 в арміях провідних країн світу**

Країна	Використовувана операційна система
США	Windows, Ballista OS, Linux, Android
ЄС	Windows, Linux, Android
Китай	Kylin(Ubuntu)
Україна	Windows, Linux
РФ	Astra Linux

Джерело: розроблено авторами

Як видно з таблиці – у Збройних Силах Російської Федерації вже давно використовують ОС Astra Linux – спеціально розроблена ОС для потреб ЗС РФ. В Збройних Силах України також користуються ОС Linux, але в основному це спеціальне програмне забезпечення, яке було розроблене з початком бойових дій на території України і його частка дуже мала у порівнянні з ПЗ, яке використовує середовище Windows.

Фахівцями Наукового центру зв'язку та інформатизації було проведено дослідження зі створення загального програмного забезпечення з відкритим кодом, яке має функціонувати з урахуванням наступних загальних вимог:

- використовувати ядро Linux-подібних операційних систем;
- виконувати завантаження програм в оперативну пам'ять (ОП) та їх виконання;
- мати стандартизований доступ до периферійних пристроїв;
- здійснювали управління оперативною пам'яттю;
- управляти енергонезалежною пам'яттю (жорсткий диск, компакт-диски і т.д.);
- мати зручний користувацький інтерфейс;
- виконувати паралельне або псевдопаралельне виконання завдань;
- реалізувати організацію взаємодії між процесорами;
- мати вбудовані програмні редактори;
- працювати на технічних засобах, які за своїми характеристиками нижче мінімальних вимог до операційних систем Windows, на які є експертні висновки ДССЗІ.

Вважаючи вимоги до технічних засобів, а саме:

- процесор з тактовою частотою – не менше 1.0 ГГц;
- оперативна пам'ять об'ємом – не менше 512 Мб;
- пристрій для зберігання даних (HDD) – не менше 10 Гб;
- пристрій для виводу інформації (монітор) – не менше 15”;
- відео пам'ять (RAM) – не менше 32 Мбайт;

– пристрій для зчитування оптичних носіїв інформації – не гірше CD,

за основу було обрано ядро Linux Debian 7 та графічну оболонку Gnome, які на думку розробників показали максимальну ефективність при заданих параметрах технічних засобів.

В результаті проведеного дослідження отримали дистрибутив, який отримав аббревіатуру СОВА – система операційна військова. Дистрибутив має розмір 635 Мб, що дозволяє розмістити його на одному компакт-диску, встановлення ОС відбувається без підключення до інтернет, в собі містить вбудований редактор LibreOffice для роботи з текстом, таблицями, схемами, графічними документами, презентаціями, підтримує роботу з файловими системами ext, ext2, ext3, ext4, FAT, FAT16/32, NTFS, ISO 9660, зручний користувацький інтерфейс максимально схожий на користувацький інтерфейс Windows XP, інтернет браузер для роботи в мережі Internet, утиліти для роботи з відео та звуковими файлами, системний монітор та інші утиліти, які притаманні Windows XP. Після встановлення СОВА на ПЕОМ вона займає 1.9 Гб на жорсткому диску, а в процесі встановлення дає можливість розбити жорсткий диск на декілька дисків за бажанням користувача. За замовчуванням встановлює українську та англійську мови та за бажанням користувача можна добавляти інші мови.

Висновки і пропозиції. В результаті проведеного дослідження з'ясувалось – незважаючи на той фактор, що Linux подібні операційні системи загалом орієнтовані на роботу в мережі, локальній або Internet, тобто при встановленні ОС потрібен тільки початковий завантажувач, який називають Life CD. На ньому розміщуються тільки компоненти необхідні для початкового старту завантаження системи, а решта пакетів, які необхідні для повної інсталяції підкачуються з серверів, що під'єднанні до мережі, фахівцям наукового центру вдалось створити дистрибутив, який може інсталюватись та функціонувати автономно, та при необхідності, при підключенні до мережі, має можливість оновлення та нарощування різноманітного ПЗ, яке не входить до СОВА. Саме автономність СОВА дозволяє використовувати його в підрозділах ЗСУ до яких ще не встигла дійти черга оновлення ПЕОМ, що в свою чергу дозволить на період впровадження оновленого парку технічних засобів підтримати боєготовність підрозділів маючи при цьому добру захищеність від шкідливих програм та вірусів та дуже малі фінансові витрати, оскільки Linux являється програмним забезпеченням вільного користування і не потребує зайвих витрат на оплату ліцензій за використання програмного продукту.

Список літератури:

1. Костромин В.А. Linux для пользователя. – Москва, 2007.
2. ДСТУ 3918-99 (ISO/IEC 12207:1995) Інформаційні технології. Процеси життєвого циклу програмного забезпечення.
3. Постанова КМУ № 1433 від 10 вересня 2009 р. Про затвердження Порядку використання комп'ютерних програм в органах виконавчої влади.

Драглиук А.В., Карабань А.В., Макарчук В.И., Побережец Т.В., Новак А.А.

Научный центр связи и информатизации
Военного института телекоммуникаций и информатизации

ПУТИ СОЗДАНИЯ И ВНЕДРЕНИЯ ОБЩЕГО ПРОГРАММНОГО ОБЕСПЕЧЕНИЯ С ОТКРЫТЫМ КОДОМ В ПОДРАЗДЕЛЕНИЯ ВООРУЖЕННЫХ СИЛ УКРАИНЫ

Аннотация

В статье изложено информацию о результатах, которые были получены при проведении исследования целью которого было создание общего программного обеспечения, которое позволило бы продлить срок жизни старого парка ПЕВМ с малой производительностью, которыми еще пользуются во многих частях Вооруженных Сил Украины и имеют установленное программное обеспечение Windows, но уже не выпускается и не поддерживается производителем.

Ключевые слова: программное обеспечение, открытый код, операционная система, Линукс, Дебиан.

Dragliuk A.V., Karaban A.V., Makarchuk V.I., Poberezets T.V., Novak A.A.

Scientific Center of Communication and Informatization
Military Institute of Telecommunications and Informatizations

WAYS OF CREATION AND IMPLEMENTATION OF GENERAL SOFTWARE WITH AN OPEN CODE IN THE DIVISION OF THE ARMED FORCES OF UKRAINE

Summary

The article presents information about the results that were obtained during the study, the purpose of which was to create common software that would extend the life of the old PC park with low productivity, which is still used in many parts of the Armed Forces of Ukraine and have installed Windows software, but is no longer available and is not supported by the manufacture.

Keywords: software program, open-source operating system, Linux, Debian.

УДК 007.51

ДОСЛІДЖЕННЯ МОЖЛИВОСТЕЙ СУЧАСНОЇ АПАРАТУРИ ВНУТРІШНЬОГО ЗВ'ЯЗКУ ТА КОМУТАЦІЇ ДЛЯ БРОНЕТЕХНІКИ ІНОЗЕМНИХ ВИРОБНИКІВ

Карабань О.В., Драглюк О.В., Дехтяр С.В., Зінченко М.О.

Науковий центр зв'язку та інформатизації

Військовий інститут телекомунікацій та інформатизації

Дана стаття є продовженням попереднього дослідження щодо випробувань сучасної апаратури внутрішнього зв'язку та комутації. У статті надано інформацію про результати, які були отримані при проведенні випробувань апаратури іноземних виробників, що були представлені наступними компаніями: ПАО «ЧЕЗАРА» (АТ «WB ELECTRONICS», (Польща)), «Еверест Лімітед» («Елбіт» (Ізраїль)), «АСЕЛСАН» Туреччина). Стисло описано їх можливості відповідно до вимог, які були висунуті. Зроблено висновки щодо можливості застосування апаратури у Збройних Силах України.

Ключові слова: внутрішній зв'язок, АВЗК, інтерком, переобладнання військової техніки, радіостанції.

Постановка проблеми. Для досягнення найбільш ефективного результату при переобладнанні техніки на нові зразки радіозасобів (відповідно наказу Начальника Генерального штабу Збройних Сил України щодо переобладнання БТР, БМП, танків радіо засобами компанії Harris (США)), були залучені іноземні виробники зі своїми виробами для проведення випробувань їх комплектів та порівняння можливостей апаратури з вітчизняними зразками.

Аналіз попередніх досліджень і публікацій. До моменту коли постала проблема переобладнання бронетехніки новими засобами радіозв'язку, необхідності проведення досліджень в області апаратури внутрішнього зв'язку та комутації (АВЗК) не було, оскільки техніка оснащена аналоговими АВЗК задовольняла потреби Збройних Сил нашої країни та країн, які нею озброювались.

Мета статті. Метою цієї роботи є висвітлення результатів випробувань можливостей сучасних АВЗК іноземних виробників та спроба дати висновок для оптимального використання даної апаратури в ЗСУ.

Виклад основного матеріалу. Випробування комплектів АВЗК виробництва «WB ELECTRONICS», «Елбіт» та «АСЕЛСАН» проводились на БТР-3Е та танку Т-72. На дану техніку було встановлено радіостанції Harris RF-7800 Н-МР001 короткохвильового (КХ) діапазону, Harris RF-7850 М-VS 501 ультракороткохвильового (УКХ) діапазону та Либідь К-2РБ (Motorola DM-4600) УКХ діапазону. Метою випробувань є перевірка працездатності АВЗК з технічним обладнанням яке встановлене на бронетехніці, перевірка якості радіотелефонного зв'язку між машинами на яких встановлені комплекти, можливість підключення АВЗК до стаціонарних АТС (імітувалось за допомогою використання телекомунікаційних польових комплектів ТК-1 виробництва компанії «Еверест» (Київ)), а також особлива увага приділялась можливості підключення до АВЗК через роз'єми типу RS-232, USB та Ethernet (RJ-45) робочих місць які були організовані на базі ноутбуків на яких було встановлено спеціальне програмне забезпечення з допомогою якого перевірялась можливість передачі даних (координати своїх та ворожих об'єктів з відображенням типу об'єкту, короткі текстові повідомлення).

Компанією «АСЕЛСАН» був представлений комплект цифрової системи внутрішнього зв'язку з інтеграційними можливостями АСЕЛСАН 6680.

До складу системи входять:

- МВ-6680 – основний блок (командир);
- СВ-6681 – системний блок (навідник, заряджаючий, інший член екіпажу);
- SB-6682 – системний блок (механік-водій);
- SB-6683 – системний блок (піхотинець, що знаходиться ззовні);
- SB/К-6685 WIU – системний блок (оператор / заряджаючий);
- UB-6681 – віддалений (виносний) модуль – блок піхотинця;
- LS-4621 – гучномовець;
- JB-6681 – аудіо розподільна коробка;
- HL-460x – шоломи;
- Н-4610 – гарнітура;
- Н-207 – трубка;
- LT-С4632 – лампа попередження (тривога).

В залежності від застосування конфігурація системи може варіюватися з точки зору використання і кількості цих елементів.

Радіозв'язок у симплексному режимі може бути встановлено всіма членами екіпажу відповідно до їх завдань і пріоритету, однак, може бути обмежений командиром за допомогою блоку МВ-6680, використовуючи функцію управління. Зв'язок всередині броньованого об'єкту у режимі повного дуплексу доступний для всіх членів екіпажу. Попереджувальні повідомлення відображаються звуковими повідомленнями у навушниках та на дисплеях блоків світлодіодами в кожному елементі системи. До системи може бути підключено максимум 6 радіостанцій. Екіпаж броньованого об'єкту для встановлення зовнішнього зв'язку може спілкуватися по радіостанціях відповідно до заздалегідь визначених рівнів авторизації та пріоритету.

Користувач (солдат) поза транспортним засобом може бути підключений до системи за допомогою двохпроводової лінії на відстані до 3 км. Він може використовувати систему внутрішнього голосового зв'язку і радіостанцію.

Цифрова система внутрішнього зв'язку з інтеграційними можливостями АСЕЛСАН 6680 має уніфікований роз'єм для підключення Ethernet, Audio, USB 2.0, RS-232 який можна використовувати для налаштування (програмування) системи АСЕЛСАН 6680 а також передачі даних.

Передачу даних по радіоканалам між танком Т-72 та БТР-3Е було перевірено шляхом безпосереднього підключення ПЕОМ з встановленим спеціальним програмним забезпеченням до системи АСЕЛСАН 6680 а також через телекомунікаційні комплекти ТК-1, які підключались між ПЕОМ та системою АСЕЛСАН 6680.

Дані успішно передавались при використанні УКХ (Harris RF-7850 (Ethernet конектор)) та КХ (Harris RF-7800 (RS-232 конектор)) радіостанцій. Використовуючи радіостанцію Либідь К-2РБ (Motorola DM-4600 (USB 2.0 конектор)) УКХ діапазону можливість передачі даних була відсутня у зв'язку з неможливістю системою АСЕЛСАН 6680 підтримувати протокол передачі даних Motorola DM-4600 на що головний конструктор заявив, що при необхідності інженери АСЕЛСАН можуть провести доопрацювання ПЗ блоку SB-6682 для реалізації даної функції. Радіотелефонний зв'язок між машинами на яких встановлені комплекти АСЕЛСАН 6680 здійснювався нормально при використанні всіх встановлених радіостанцій.

Компанією “Еверест Лімітед” (“Елбіт”) був представлений комплект вимірювальної цифрової системи внутрішнього зв'язку та комутації VIC-500I.

До складу системи входять:

- CU-500I – центральний блок (блок управління системою);
- UU-500I – блок користувача (має цифровий дисплей зазвичай призначається блоком командира);
- UU500I-D – блок користувача (має цифровий дисплей зазвичай призначається додатковим блоком для навідника, стрілка або іншого члена екіпажу);
- UU-501I – блок користувача (не має цифрового дисплею зазвичай призначається блоком для водія-механіка, навідника, стрілка або іншого члена екіпажу);
- UU-501I-D – блок користувача (не має цифрового дисплею але має два канали управління, ним можуть користуватися два члени екіпажу, що знаходяться пліч-о-пліч в бойовій машині);
- UU-502I – блок користувача (не має цифрового дисплею але має затискачі для підключення телефонного кабелю через який можна підключити телефон);
- HU-500S – шолом;
- HU-500A – шолом з функцією активного шумопригнічення;
- LS-454 – гучномовець.

В залежності від застосування конфігурація системи може варіюватися з точки зору використання і кількості цих елементів. До одного центрального блоку можна під'єднати до шести блоків користувача.

Радіозв'язок, як і в АСЕЛСАН 6680 у симплексному режимі може бути встановлено всіма членами екіпажу відповідно до їх завдань та пріоритету, і може бути обмежений командиром за допомогою блоку користувача UU-500I, використовуючи функцію управління. Зв'язок всередині броньованого танка у режимі повного дуплексу доступний для всіх членів екіпажу. Попереджувальні повідомлення відображаються звуковими повідомленнями у навушниках та на дисплеях блоків світлодіодами в кожному елементі системи. До системи може бути підключено максимум 4 ра-

діостанції. Екіпаж броньованого танка для встановлення зовнішнього зв'язку може спілкуватися по радіостанціях відповідно до заздалегідь визначених рівнів авторизації та пріоритету. Користувач поза транспортним засобом може бути підключений до системи за допомогою двохпроводової лінії та вести зв'язок по телефону. Він може використовувати систему внутрішнього голосового зв'язку і радіостанцію.

Представлена возима цифрова система внутрішнього зв'язку та комутації VIC-500I має роз'єм для підключення тільки RS-232 який можна використовувати для налаштування (програмування) системи VIC-500I, а також передачі даних.

Передачу даних по радіоканалам між танком Т-72 та БТР-3Е було перевірено шляхом безпосереднього підключення ПЕОМ з встановленим спеціальним програмним забезпеченням до системи VIC-500I а також через телекомунікаційні комплекти ТК-1, які підключались між ПЕОМ та системою VIC-500I.

Дані успішно передавались при використанні КХ (Harris RF-7800 (RS-232 конектор)) радіостанції. Передача даних через УКХ (Harris RF-7850 (Ethernet конектор)) радіостанцію та УКХ радіостанцію Либідь К-2РБ (Motorola DM-4600 (USB 2.0 конектор)) була неможлива у зв'язку з неможливістю фізичного підключення даних пристроїв. Радіотелефонний зв'язок між машинами на яких встановлені комплекти VIC-500I здійснювався нормально при використанні всіх встановлених радіостанцій.

Компанією “WB ELECTRONICS” був представлений комплект цифрової системи внутрішнього зв'язку FONET.

До складу системи входять:

- Komut-10TA – центральний блок (блок управління системою);
- CZS-2FFS-FK – блок командира екіпажу (оснащений трьома кнопками, які дозволяють користувачеві змінювати налаштування блоку (збільшувати/зменшувати гучність) та передавати по радіо у режимі аварійного мовлення, дисплей на і цифрову клавіатуру, що дозволяють командирові встановлювати голосові з'єднання з іншими користувачами в системі, а також взаємодіяти з іншими функціями, реалізованими в певній конфігурації);
- CZS-2CS – блок члена екіпажу для механіка-водія або піхотинця (оснащений тільки трьома кнопками, які дозволяють користувачеві змінювати налаштування блоку (збільшувати/зменшувати гучність) та передавати по радіо у режимі аварійного мовлення. Пристрій забезпечує користувача такими основними функціями, як внутрішній телефонний зв'язок, радіозв'язок з абонентами і аварійне мовлення);
- CZS-2GM – це спеціалізована гучномовна радіоустановка;
- CZS-2R-SPR – є особистою базовою радіостанцією. Вона використовується в якості зарядного пристрою для блоків батарей для радіоустановок RF-7800S, а також в якості базової станції для радіоустановки RF-7800S, забезпечуючи можливість бездротового з'єднання між системою і користувачами ззовні транспортного засобу, які обладнані радіоустановками RF-7800S;

- CZS-2TS-A – це прикінцевий телефонний апарат, призначений для підтримки двох незалежних телефонних ліній. В якості альтернативи, замість двох телефонних ліній, він може підтримувати польову телефонну лінію і лінію блоку УАТС;

- TL-4L – це панель зовнішнього підключення, яка дозволяє вивести чотири 2-жильних інтерфейси на бічну сторону транспортного засобу. Вона забезпечує зв'язок з зовнішнім блоком члена екіпажу або терміналом, іншим транспортним засобом, телефонними РВХ-лініями загального користування, польовим телефоном;

- S9000P – це стійка зовнішнього підключення. Вона дозволяє користувачеві безпечно підключити блок члена екіпажу до панелі зовнішнього підключення за допомогою польового кабелю (до 1200 м);

- WB 315 – шоломофон;

- H-4610 – гарнітура;

- H-207 – трубка;

- LT-C4632 – лампа попередження (тривога).

В залежності від застосування конфігурація системи може варіюватися з точки зору використання і кількості цих елементів.

Радіозв'язок у симплексному режимі може бути встановлено всіма членами екіпажу відповідно до їх завдань і пріоритету, і може бути обмежений командиром за допомогою блоку CZS-2FFS-FK, використовуючи функцію управління. Зв'язок всередині броньованого об'єкта у режимі повного дуплексу доступний для всіх членів екіпажу. Попереджувальні повідомлення відображаються звуковими повідомленнями у навушниках та на дисплеях блоків світлодіодами в кожному елементі системи. До системи може бути підключено максимум 4 радіостанції. Екіпаж броньованого об'єкта для встановлення зовнішнього зв'язку може спілкуватися по радіостанціях відповідно до заздалегідь визначених рівнів авторизації та пріоритету.

Користувач (солдат) поза транспортним засобом може бути підключений до системи за допо-

могою двохранової лінії на відстані до 3 км. Він може використовувати систему внутрішнього голосового зв'язку і радіостанцію.

Цифрова система внутрішнього FONET має роз'єми для підключення Ethernet, Audio, USB 2.0, RS-232 які можна використовувати для передачі даних.

Передачу даних по радіоканалам між танком Т-72 та БТР-3Е було перевірено шляхом безпосереднього підключення ПЕОМ з встановленим спеціальним програмним забезпеченням до системи FONET а також через телекомунікаційні комплекти ТК-1, які підключались між ПЕОМ та системою FONET.

Дані успішно передавались при використанні УКХ (Harris RF-7850 (Ethernet конектор)), КХ (Harris RF-7800 (RS-232 конектор)) радіостанцій та використовуючи радіостанцію Либідь К-2РБ (Motorola DM-4600 (USB 2.0 конектор)) УКХ. Радіотелефонний зв'язок між машинами на яких встановлені комплекти FONET здійснюється нормально при використанні всіх встановлених радіостанцій.

Висновки і пропозиції. Проаналізувавши результати отримані в результаті випробувань, можна зробити висновок що АВЗК виробництва іноземних компаній в повному обсязі задовольняє вимоги до апаратури тільки система FONET виробництва компанії “WB ELECTRONICS”. Непогані показники також у системи АСЕЛСАН 6680, що потребує досить незначного донаштування для організації можливості передачі даних через радіостанції Motorola. Якщо ж порівнювати системи іноземних та вітчизняних виробників [8] які досліджувались – то видно, що в повному обсязі відповідають вимогам АВЗК-ТП виробництва ТОВ “Телекарт-Прилад” (Одеса) та система FONET виробництва компанії “WB ELECTRONICS” (Польща). Решті компаній можна рекомендувати доопрацювати свої системи до відповідності вимог до АВЗК.

Список літератури:

1. Керівництво з технічного обслуговування та експлуатації цифрової системи внутрішнього зв'язку АСЕЛСАН 6680. Туреччина. 2016.
2. Керівництво по встановленню та експлуатації для возимої цифрової системи внутрішнього зв'язку та комутації VIC-500I. Версія А. 2016.
3. Загальна інструкція і керівні принципи з монтажу цифрової системи внутрішнього зв'язку FONET. Польща. 2016.
4. Апаратура внутрішнього зв'язку та комутації АВСК-1Т. Посібник по експлуатації. ЗДП “Радіоприлад”, 2016.
5. Апаратура внутрішнього зв'язку та комутації АВЗК Р-174Т. Посібник по експлуатації. ЗДП “Радіоприлад”, 2016.
6. Апаратура внутрішнього зв'язку та комутації ТРИТОН. Посібник по експлуатації. ПАТ ТРЗ “Оріон”, 2016.
7. Апаратура внутрішнього зв'язку та комутації АВЗК-ТП. Посібник по експлуатації. ТОВ “Телекарт-Прилад”, 2016.
8. Молодий вчений. – 2016. – № 12. – С. 113.

Карабань А.В., Драглиук А.В., Дехтярь С.В., Зинченко М.А.

Научный центр связи и информатизации
Военный институт телекоммуникаций и информатизации

ИССЛЕДОВАНИЕ ВОЗМОЖНОСТЕЙ СОВРЕМЕННОЙ АППАРАТУРЫ ВНУТРЕННЕЙ СВЯЗИ И КОММУНИКАЦИИ ДЛЯ БРОНЕТЕХНИКИ ИНОСТРАННЫХ ПРОИЗВОДИТЕЛЕЙ

Аннотация

Данная статья является продолжением предыдущего исследования касающегося испытаний современной аппаратуры внутренней связи и коммутации. В статье изложено информацию о результатах, которые были получены при проведении испытаний аппаратуры внутренней связи и коммутации отечественных производителей: ЗГП "Радиоприбор" (Запорожье), ЧАО ТРЗ "Орион" (Тернополь) и ООО "Телекарт-Прибор" (Одесса). Кратко описаны их возможности согласно требованиям, которые к ним предъявлены. Описаны их недостатки и рекомендации по их устранению. Сделаны выводы о возможности применения аппаратуры в Вооруженных Силах Украины.

Ключевые слова: внутренняя связь, АВСК, интерком, переоборудование военной техники, радиостанции.

Karaban A.V., Dragliuk A.V., Dehtjar S.V., Zinchenko M.A.

Scientific Center of Communication and Informatization
Military Institute of Telecommunications and Informatizations

RESEARCH OF POSSIBILITIES OF MODERN DEVICES INTRACOMMUNICATION AND COMMUNICATIONS FOR ARMOR OF FOREIGN PRODUCERS

Summary

This article is continuation of previous research in relation to the tests of modern devices intracommunication and commutation. In the article information is given about results, that were got during testing of devices of foreign producers that were presented by next companies: "CHEZARA" (AT "WB ELECTRONICS", Poland), "Everest of Limited" ("Elbit" (Israel), "Aselsan" (Turkey)). Their possibilities in accordance with requirements, that were pulled out, are briefly described. Drawn conclusion in relation to possibility of application of devices in Military Force of Ukraine.

Keywords: intracommunication, DIC, intercom, re-equipment of military technique, wireless station.

ТЕХНІЧНІ НАУКИ

УДК 681.3.06(075.8)

ДОСЛІДЖЕННЯ РИНКУ ПРОДАЖУ РЕКЛАМНИХ МІСЦЬ МЕТОДАМИ ІНТЕЛЕКТУАЛЬНОГО АНАЛІЗУ ДАНИХ

Бородіна Г.Д., Островська К.Ю.

Національна металургійна академія України

Проаналізовано ринок рекламодавців їх переваги та недоліки; опис та обґрунтування обраної рекламної площадки; досліджено можливості інтелектуального аналізу даних; проаналізовано переваги Deductor перед наявними платформами на ринку; проаналізовано та спрогнозовано ринок реклами.

Ключові слова: Deductor, 2GIS, аналіз даних, кластеризація, прогнозування, класифікація, послідовність.

Постановка проблеми. В сучасних умовах регулярно відбуваються зміни, які стосуються всіх галузей, в зв'язку з технологічним прогресом, пошуком і дослідженням нових технологій, в тому числі і реклами. Рекламні послуги представляють ключовий суб'єкт ринку маркетингових комунікацій. На рекламному ринку вони виступають, як товар, який повинен задовольняти потреби суб'єктів і є об'єктом купівлі-продажу.

Ринок рекламних послуг стрімко розвивається, в результаті чого посилюється необхідність вивчення споживчого попиту, його галузевих, територіальних, сезонних і інших особливостей. Тому існує необхідність вивчення проблем розвитку рекламної сфери за допомогою методів інтелектуального аналізу даних.

Об'єктом дослідження виступає ринок рекламних послуг на майданчику 2GIS.

Предмет дослідження – роль ринку рекламних послуг, його особливості та розвиток.

Аналіз останніх досліджень і публікацій. Дослідження розвитку Інтернет-реклами розкриті в працях науковців Т.В. Дейнекіна, Т. Бокаревої, В.М. Комарової, А. Короткової, Р. Кузнецової. В їх роботах були представлені структуризація та класифікація засобів Інтернет-просування товару. Але ці питання потребують більш детального висвітлення.

Виділення невирішених раніше частин загальної проблеми. «Які рубрики найбільше потребують реклами?», «А які найчастіше користуються рекламними послугами?», «У чому властивість і перевага рекламних послуг, а також які види рекламних позицій надає 2GIS?», «Як зміниться загальна картина рекламодавців Дніпра найближчим часом?».

Ціль статті. Метою даної роботи є дослідження ринку продажу рекламних місць методами інтелектуального аналізу даних.

Компанію, на основі якої буде проводитися аналіз обрано 2GIS. В ході роботи буде проведено аналіз видів рекламних послуг, що надає дана компанія.

Виклад основного матеріалу. Як вже говорилося раніше, ми живемо у віці інформації, а в зв'язку з удосконаленням технологій запису і зберігання даних обрушуються величезні обсяги цієї самої інформації. В результаті стало питання про автоматизацію інтелектуального аналізу да-

них, оскільки без продуктивної переробки потоки сирих даних є лише нікому непотрібної звалищем. Актуальність використання інтелектуального аналізу даних в бізнесі пов'язана з жорсткою конкуренцією, в таких умовах дуже важливо якість і обґрунтованість рішень, а для цього необхідний строгий кількісний аналіз наявних даних.

Небагато підприємств можуть сьогодні успішно вести справи без реклами в тому або іншому її вигляді. На великих промислових підприємствах, де є штатні фахівці і забезпечена підтримка рекламного агентства, різні маркетингові функції легко розподілити серед придатних для їх виконання працівників.

Напевно, не багато знайдеться громадських явищ, думка про які в нашій країні була б така суперечна, як про рекламу. З одного боку керівники підприємств потребують та шукають її. Майже всі галузі народного господарства відчують справжню потребу в оперативному сповіщенні споживачів. І цю потребу задовольняє ціла мережа різних по структурі і можливостям рекламних організацій.

А з іншого боку, існує вельми скептичне ставлення до реклами. На жаль, сьогоднішня наша рекламна практика спільно з якістю деяких товарів і послуг дають чимало мотивів і для іронії, і для скепсису. Але з самого початку важливо пам'ятати, що рекламні оголошення, які ми бачимо і чуємо, є кінцевими продуктами цілого ряду досліджень, стратегічних планів, тактичних рішень і конкретних дій, складового процесу реклами.

Реклама сприймається як частина нашої повсякденної загальнодоступної культури. Багато з того, про що розповідають рекламні оголошення ми сприймаємо «як належне», хоч в багатьох інших видах комунікації це здалося б дивацтвом.

У вітчизняній і зарубіжній економічній літературі існує безліч формулювань терміну «реклама». Так, під рекламою згідно з Законом України «Про рекламу» розуміється спеціальна інформація про осіб чи продукцію, яка розповсюджується в будь-якій формі і в будь-який спосіб з метою прямого або опосередкованого одержання прибутку.

Отже, реклама – це інформація про фізичну або юридичну особу, товари, ідеї і почини, яка призначена для невизначеного кола осіб і покликана формувати або підтримувати інтерес до фі-

зичних, юридичних осіб, товарів, ідей і сприяти реалізації товарів, ідей і починів [3].

Майже всі зарубіжні та вітчизняні маркетологи зазначають, що реклама як найважливіша складова частина маркетингової діяльності є своєрідним інформаційним виходом на потенційних споживачів, клієнтів і ділових партнерів.

Тому, запропонуємо всі «за» і «проти» реклами.

Переваги реклами:

– реклама збільшує ефективність діяльності фірми;

– знайомить споживачів з новими товарами;

– дає зворотній зв'язок від споживачів;

– сприяє розвитку технологій.

Проте, вона нав'язує купити споживача те, що йому не потрібно, збільшує вартість товару, чи послуг, та сприяє монополізації ринку.

Отже, як ми бачимо, реклама в нашому повсякденному житті є звичним явищем, з яким ми весь час стикаємося і без чого не уявляємо себе. Реклама присутня всюди. Проте, вона повинна бути ефективною, правдивою, не набридати споживачам і справді доносити потрібну нам і цікаву інформацію. Адже, хто володіє інформацією – той володіє світом.

Оцінювати стан рекламного ринку в Україні на даний момент вельми непросто. В цій галузі в останні роки відбулися і кількісні, і якісні зміни.

По-перше, ринок реклами став передбачуваним, по-друге, на ньому відсутні професіонали як з боку рекламодавців, так і з боку рекламних агентств. По-третє, розпочалося активне проникнення на український ринок реклами крупних зарубіжних рекламодавців [2].

З початку ринкових перетворень різні сектори ринку реклами в Україні розвивалися нерівномірно. Найшвидше розпочався енергійний розвиток реклами в пресі (переважно в газетах). На телебаченні даний процес затягнувся на більш тривалий час, і досить енергійне освоєння телеєфіру почалося з кінця 1992 року. Помітно затримався розвиток реклами на радіо, але з 1993 року, з появою величезного числа, як правило, невеликих комерційних радіостанцій, настав справжній бум в сфері радіореклами. З'явилися і інші види реклами – зовнішня, сувенірна, direct-mail, реклама в глобальній інформаційній мережі Інтернет.

Сучасна реклама має чітку наукову базу. Вона озброєна науковими засобами, виробленими психологією та соціологією.

Так однією з представлених нині рекламних площадок є міський довідник «2GIS» – міжнародна ІТ-компанія, що випускає однойменні електронні довідники з картами міст з 1999 року.

Головний офіс «2GIS» знаходиться в Новосибірську. Компанія має довідники для багатьох міст Росії, а також кількох міст за кордоном – в Казахстані, Італії, Чехії, Чилі, ОАЕ, Киргизії, на Україні і Кіпрі.

За даними компанії на липень 2018 року, карти-довідники 2GIS працюють більш ніж в 350 містах, а їх місячна аудиторія перевищила 40 мільйонів користувачів. Сервіс щодня обробляє понад 2,2 млн пошукових запитів.

Всі версії 2GIS, як і поновлення до них, безкоштовні для користувачів. Основне джерело доходів компанії «2GIS» – продаж рекламних місць на карті і в довіднику (банер, місце в списку, додатковий текст).

Компанія заявляє, що дотримується стандартів 95% точності даних. Забезпеченням цих показників займаються GIS-фахівці, вивіряють карти на місцевості і контакт-центр, концентруючи інформацію в довіднику.

Для кожної організації в довіднику наведені адреса, телефон, час роботи, інтернет-адреса і розташування входу в будівлю. Крім цього, в так званій картці компанії може міститися інформація, специфічна для роду діяльності організації. Наприклад, способи оплати, види кухні (для закладів громадського харчування), перелік послуг і т. п.

Інформація в довіднику за наявними організаціями актуалізується чотири рази на рік фахівцями контакт-центру. Статистика міст з економічних сфер доступна публічно на сайті <http://stat.2gis.ru>. На основі наявних даних фахівці компанії періодично проводять дослідження. Наприклад, рейтинг міст за спортивним школам, дослідження ресторанів національної кухні, дослідження назв організацій, аналіз поширеності платіжних систем, організації зимового прибирання міст тощо.

Пошуковий движок 2GIS може знаходити організації за запитами не тільки російською, а й мовами інших країн присутності проекту. Також він знаходить будівлі по «народним» назвами.

Карти 2GIS відрисовуються на основі супутникових знімків території, а потім вивіряються фахівцями-«пішоходами». Тривимірні моделі будівель виготовляються на основі знімків будівель з декількох ракурсів.

Представлене 2GIS в 19 країнах світу, в тому числі і в Україні, а саме в чотирьох найбільших містах країни: Київ, Дніпро, Харків і Одеса, а також прилегли до них території. У 2GIS є великий рубрикатор, завдяки якому 32 938 організацій нашого міста розділені на відповідні рубрики, такі як: поїсти, автосервіс, краса, розваги, медицина, автотовари, послуги, туризм, продукти, спорт та інше [4]. Всі організації нашого міста користуються попитом в рекламі.

Як вже згадувалося раніше, основне джерело доходів компанії «2GIS» – продаж рекламних місць на карті і в довіднику (банер, місце в списку, додатковий текст).

Компанія пропонує рекламодавцям такі види рекламних послуг:

– контекстна реклама, яка дозволяє виділити клієнта серед інших компаній міста виключно за його сферою діяльності;

– банера в мобільному додатку та в онлайн-версіях, які можна розмістити в будь-якій рубриці довідника;

– старт-онлайн-великий банер на стартовій сторінці онлайн-версії довідника;

– таргетингова реклама у соцмережах;

– інші види банерів у додатку.

Але для того, щоб реклама була ефективною, кожному її платформу необхідно дослідити, а для цього можна скористатися інтелектуальним аналізом даних.

Розвиток методів запису і зберігання даних привів до бурхливого зростання обсягів збираної та аналізованої інформації. Обсяги даних настільки великі, що людина просто неможливо проаналізувати їх самостійно, хоча необхідність проведення такого аналізу цілком очевидна, адже в цих «сирих даних» є знання, які можуть бути вико-

ристані для прийняття рішень. Традиційна математична статистика ще довгий час претендувала на роль основного інструменту аналізу даних, не відповідала проблемам, що виникали. Тому виникла необхідність у розвитку нових сучасних методологій обробки та аналізу даних. Такою новою методологією і став інтелектуальний аналіз даних ІАД. Причини популярності ІАД такі:

- стрімке накопичення даних (рахунок йде вже на екзобайти);
- загальна комп'ютеризація бізнес-процесів;
- проникнення Інтернет в усі сфери діяльності;
- прогрес в області інформаційних технологій: вдосконалення СУБД і сховищ даних; прогрес в області виробничих технологій: стрімке зростання продуктивності комп'ютерів, обсягів накопичувачів, впровадження Grid систем.

Алгоритми, що використовуються в ІАД, вимагають великої кількості обчислень. Раніше це було стримувальним чинником широкого практичного застосування ІАД, проте сьогоденні зростання продуктивності сучасних процесорів зняло гостроту цієї проблеми. Тепер за прийнятний час можна провести якісний аналіз сотень тисяч і мільйонів записів. ІАД – міждисциплінарна галузь, що виникла і розвивалася на основі таких наук, як прикладна статистика, розпізнавання образів, штучний інтелект, теорія баз даних тощо.

Існують різні методи інтелектуального аналізу даних, такі як OLAP і Data Mining. В основі останнього покладена концепція патернів, які відображають фрагменти багатоаспектних взаємовідносин у даних. Вони представлені у вигляді закономірностей, властивим підвибірках даних, які вже можна уявити у зрозумілій формі для людського сприйняття. Data Mining – це процес виявлення сирих даних, які раніше не були відомі, нетривіальних, практично корисних і доступних закономірностей, необхідних для прийняття рішень в різних сферах людської діяльності. Результатом Data Mining є емпіричні моделі, класифікаційні правила, виділені кластери і т.д., які після можна інкорпорувати в існуючі системи підтримки прийняття рішень і використовувати їх для прогнозу майбутніх ситуацій.

У методах Data Mining виділяють п'ять стандартних типів закономірностей: асоціація, послідовність, класифікація, кластеризація, прогнозування [5].

Для вирішення нашої проблеми найбільш підходять послідовність (застосовуємо, коли є ряд пов'язаних подій), класифікація (виявлен-

ня ознак, який характеризують групу, до якої належить об'єкт) і прогнозування (створюються шаблони, які адекватно відображають динаміку поведінки цільових показників).

Прогнозування, мабуть, одна з найбільш поширених завдань інтелектуального аналізу даних. Вона може бути застосована в будь-якій сфері діяльності. Сфера реклами не стала винятком: завдання будь-якої рекламної компанії полягає в тому, щоб змусити людей з різними стереотипами, цінностями, фінансовими можливостями, здійснювати покупки. Завдання складне, але це не означає, що вона нездійсненна. Будь-яке прогнозування завжди базується на актуальних аналогіях в минулому або сьогоднішніх моментах часу. На етапі старту рекламної компанії враховуються історія компанії, портрет і лояльність цільової аудиторії, наявні ресурси, доступні канали комунікації та обмеження (наприклад, максимальний бюджет). Таким чином, на основі наявної інформації, можна спрогнозувати ефективність реклами, а значить і термін рекламної компанії (чим ефективніше реклама, тим частіше компанія буде користуватися послугами). Аналогічно прогнозуємо на основі запитів користувачів ті рубрики і компанії, які найбільш популярні зараз і як ситуація зміниться в подальшому. Адаже є чимало факторів від яких залежить популярність запитів. Так, наприклад, навесні популярні запити з пошуку велосипедів, взимку ж дані пошуки практично не відбуваються.

За допомогою класифікації, об'єднуємо рубрики в більш глобальні, що дає найбільш чітку картину ринку попиту.

За допомогою послідовності, ми відстежуємо тимчасові ділянки, при яких той чи інший запит найбільш популярний, а звідси бачимо картину, коли найбільш ефективно давати рекламу в тій чи іншій рубриці.

Висновки щодо дослідження:

1) Проаналізовано ринок рекламодавців на платформі 2ГИС та можливості, що надає своїм рекламодавцям компанія.

2) Проаналізовано основні методи та задачі інтелектуального аналізу даних, серед яких обрано ті, що найбільше задовольняють поставленій меті.

3) Розглянуто основні сфери застосування інтелектуального аналізу даних.

4) Проаналізовано програмні засоби для інтелектуального аналізу даних.

Список літератури:

1. Сайт програми Deductor Academic 5.3. URL: <http://www.basegroup.ru/deductor/>.
2. Сайт програми OLAP ModelKit 3.0. URL: http://freessoft.ru/olap_modelkit_30.
3. Сайт програми STATISTICA Base. URL: <http://www.statsoft.ru/>.
4. Сайт програми SPSS Statistics. URL: <http://www03.ibm.com/software/products/ru/spss-stats-standard>.
5. Сайт програми. URL: <http://www-01.ibm.com/software/analytics/spss/products/modeler/>.
6. «Технологии анализа данных: Data Mining. Visual Mining. Text Mining, OLAP» А.А. Барсегян. М.С. Куприянов, В.В. Стенаненко, И.И. Холод. – 2-е изд., перераб. и доп.
7. Дюк В.А., Самойленко А.П. Data Mining: учебный курс. – СПб.: Питер, 2001.
8. Ситник В.Ф. Системы підтримки прийняття рішень: Навч. посіб. – К.: КНЕУ, 2004. – 614 с.
9. Степанов Р.Г. Технология Data Mining: Интеллектуальный Анализ Данных. – Казанский Государственный Университет им. В.И. Ульянова-Ленина, 2008.
10. Mining of Massive Datasets Stanford University // The Stanford InfoLab. URL: <http://i.stanford.edu/~ullman/mmds/book.pdf>.
11. Информационные ресурсы для сотрудников 2ГИС.
12. URL: <https://ru.wikipedia.org/wiki/2ГИС>.

Бородина А.Д., Островская Е.Ю.

Национальная металлургическая академия Украины

ИССЛЕДОВАНИЕ РЫНКА ПРОДАЖ РЕКЛАМНЫХ МЕСТ МЕТОДАМИ ИНТЕЛЛЕКТУАЛЬНОГО АНАЛИЗА ДАННЫХ

Аннотация

Проанализирован рынок рекламодателей их преимущества и недостатки; описание и обоснование выбранной рекламной площадки; исследованы возможности интеллектуального анализа данных; проанализированы преимущества Deductor перед имеющимися платформами на рынке; проанализированы и спрогнозировано рынок рекламы.

Ключевые слова: Deductor, 2GIS, анализ данных, кластеризация, прогнозирование, классификация, последовательность.

Borodina H.D., Ostrovskaya K.Y.

National Metallurgical Academy of Ukraine

MARKET RESEARCH OF ADVERTISING SPACE BY DATA MINING METHODS

Summary

The market of advertisers is analyzed by their advantages and disadvantages; description and justification of the chosen advertising platform; the possibilities of the intellectual data analysis are investigated; the advantages of Deductor in front of existing platforms on the market are analyzed; analyzed and predicted advertising market.

Keywords: Deductor, 2GIS, data analysis, clustering, forecasting, classification, sequencing.

УДК 004.94

НЕЧІТКИЙ ПІДХІД ДО ОЦІНЮВАННЯ РИЗИКОВАНOSTІ РЕАЛІЗАЦІЇ ПРОЕКТІВ ІНФОРМАТИЗАЦІЇ

Виніченко Д.С., Орбідан Р.В., Єгорова О.В.

Черкаський державний технологічний університет

У статті розглядається задача оцінювання ризикованості реалізації проектів інформатизації. Розроблено нечітку модель оцінювання ризикованості реалізації ІТ-проекту. Наведено структурні елементи запропонованої моделі. Виділено лінгвістичні змінні. Сформовано правило визначення ризикованості реалізації ІТ-проекту.

Ключові слова: проект, ризик, нечіткі, лінгвістичні, алгоритм.

Постановка проблеми. Будь-яка ІТ-компанія на етапі ініціалізації розробки ринкового ІТ-продукту прагне виконати практичні дії для забезпечення реалізації проекту з метою одержання прибутку або іншого корисного ефекту. При цьому, однією із складових загальної проблеми прийняття стратегічних управлінських рішень є оцінювання ризикованості реалізації ІТ-проекту, що здійснюється з метою визначення ступеня збалансованості робіт та заходів ІТ-проекту з прогнозованими показниками в умовах зміни обмежень проекту та можливостей їх виконання.

Аналіз останніх досліджень і публікацій. Загальні підходи до оцінювання привабливості реалізації інноваційних проектів наведені в роботі [1]. Інструментальні методи оцінювання привабливості реалізації науково-технічних інвестиційних проектів розроблені в [2]. Економіко-математичні інструменти для оцінювання внутрішнього та зовнішнього середовища підприємства, які базуються на застосуванні інтелектуальних методів аналізу слабкоструктурованих даних, запропоновані в [3]. Концепція оцінки та управління ризиком при реалізації інноваційних проектів створення інтелектуальної продукції розроблена в [4]. Інституціональний метод підвищення ефективності реалізації науково-технічних інвестиційних проектів запропонований в [5].

Виділення не вирішених раніше частин загальної проблеми. Складність оцінювання ризикованості реалізації ІТ-проекту полягає у дина-

мічній зміні змісту та властивостей структурних елементів проекту, а також у застосуванні специфічного набору результатів науково-дослідних робіт у вигляді технологій, платформ та засобів розробки. Саме тому, моделі, методи та засоби оцінювання ризикованості реалізації ІТ-проектів повинні дозволяти вже на етапі формування проекту враховувати ступінь ризику та невизначеності результатів науково-дослідних робіт та ймовірнісний характер частини вхідної інформації.

Мета статті полягає у розробці підходу до оцінювання ризикованості реалізації проектів інформатизації в умовах невизначеності.

Виклад основного матеріалу. Розглянемо нечітку модель підтримки прийняття рішень при оцінюванні ризикованості реалізації ІТ-проекту. Необхідно надати кількісну оцінку істинності експертного висновку про ризикованість реалізації ІТ-проекту.

Введемо лінгвістичну змінну w = «ризикованість реалізації ІТ-проекту». Для змінної w універсальною множиною є відрізок $[0, 1]$, а множиною значень змінної w – терм-множина $W = \{w_1, w_2, w_3, w_4, w_5\}$, де w_1 = «дуже висока ризикованість реалізації ІТ-проекту»; w_2 = «висока ризикованість реалізації ІТ-проекту»; w_3 = «середня ризикованість реалізації ІТ-проекту»; w_4 = «низька ризикованість реалізації ІТ-проекту»; w_5 = «незначна ризикованість реалізації ІТ-проекту».

Побудуємо таблицю функцій належності кожного терму (табл. 1), використовуючи формулу функції належності трикутноподібного нечіткого числа.

Таблиця 1

Функції належності підмножин терм-множини w

Терм W_k	Функція належності нечіткої множини W_k
W_5 = «незначна ризикованість реалізації ІТ-проекту» $W_5 \in [0; 0, 2]$	$\mu_5 = \begin{cases} 1, & \text{якщо } 0 \leq w < 0,1 \\ 10(0,2 - w), & \text{якщо } 0,1 < w \leq 0,2 \end{cases}$
W_4 = «низька ризикованість реалізації ІТ-проекту» $W_4 \in [0, 15; 0, 45]$	$\mu_4 = \begin{cases} 1 - 10(0,3 - w), & \text{якщо } 0,15 < w \leq 0,3 \\ 10(0,45 - w), & \text{якщо } 0,3 < w \leq 0,45 \end{cases}$
W_3 = «середня ризикованість реалізації ІТ-проекту» $W_3 \in [0, 4; 0, 6]$	$\mu_3 = \begin{cases} 1 - 10(0,5 - w), & \text{якщо } 0,4 < w \leq 0,5 \\ 10(0,6 - w), & \text{якщо } 0,5 < w \leq 0,6 \end{cases}$
W_2 = «висока ризикованість реалізації ІТ-проекту» $W_2 \in [0, 55; 0, 85]$	$\mu_2 = \begin{cases} 1 - 10(0,7 - w), & \text{якщо } 0,55 < w \leq 0,7 \\ 10(0,85 - w), & \text{якщо } 0,7 < w \leq 0,85 \end{cases}$
W_1 = «дуже висока ризикованість реалізації ІТ-проекту» $W_1 \in [0, 8; 1]$	$\mu_1 = \begin{cases} 1 - 10(0,9 - w), & \text{якщо } 0,8 \leq w < 0,9 \\ 1, & \text{якщо } 0,9 \leq w \leq 1 \end{cases}$

Джерело: розроблено авторами за даними [6]

Висновок про ризикованість реалізації ІТ-проекту будемо формувати на основі аналізу показників проектного ризику. Так, для оцінювання ризикованості реалізації ІТ-проекту були відібрані наступні показники проектного ризику x_j , $j = \overline{1, 12}$:

- x_1 – точність розрахунку інвестиційної привабливості проекту;
- x_2 – точність розрахунках складу, тривалості та термінів виконання робіт;
- x_3 – коефіцієнт адаптованості до змін в управлінні ІТ-компанією;
- x_4 – коефіцієнт адаптованості до внесення змін до технології розробки програмного забезпечення;
- x_5 – ефективність CASE-засобів;
- x_6 – точність оцінки масштабів розроблюваної системи;
- x_7 – коефіцієнт коригування часу розробки специфікації;
- x_8 – коефіцієнт адаптованості до зміни вимог;
- x_9 – коефіцієнт узгодженості ІТ-проекту з виробничими можливостями ІТ-компанії;
- x_{10} – коефіцієнт плинності кадрів;
- x_{11} – точність вибору складу, кількості та якості ресурсів ІТ-проекту;
- x_{12} – реактивність появи конкуруючого програмного продукту.

Далі реалізуємо нормування значень показників проектного ризику за формулою

$$x_j = \frac{x_j - x_{\min,j}}{x_{\max,j} - x_{\min,j}}, \quad j = \overline{1, 12},$$

де x_j – показник проектного ризику, $j = \overline{1, 12}$, $x_{\min,j}$ – мінімальне значення j -го показника, $j = \overline{1, 12}$, $x_{\max,j}$ – максимальне значення j -го показника, $j = \overline{1, 12}$.

Кожний показник ризикованості реалізації ІТ-проекту – числова змінна, що набуває значень на числовому відрізку $[0, 1]$. Кожну таку змінну будемо розглядати як множину-носіє лінгвістичної змінної d_j , що містить терми: d_{j1} – «дуже низький рівень показника x_j » з функцією належності $(0; 0; 0,1; 0,2)$; d_{j2} – «низький рівень показника x_j » з функцією належності $(0,1; 0,2; 0,25; 0,3)$; d_{j3} – «середній рівень показника x_j » з функцією належності $(0,25; 0,3; 0,45; 0,5)$; d_{j4} – «високий рівень показника x_j » з функцією належності $(0,35; 0,5; 0,6; 0,7)$; d_{j5} – «дуже високий рівень показника x_j » з функцією належності $(0,65; 0,8; 0,9; 1)$.

Вважатимемо, що кожна лінгвістична змінна має трапецієподібну функцію належності, яка визначена четвіркою чисел: $x = (a_1, a_2, a_3, a_4)$, тобто функція належності кожного терма d_{ji} має вигляд

$$\mu_{d_{ji}}(x) = \begin{cases} 0, & \text{якщо } x < a_1; \\ \frac{x - a_1}{a_2 - a_1}, & \text{якщо } a_1 \leq x < a_2; \\ 1, & \text{якщо } a_2 \leq x \leq a_3; \\ \frac{x - a_4}{a_3 - a_4}, & \text{якщо } a_3 < x \leq a_4; \\ 0, & \text{якщо } x > a_4. \end{cases}$$

Наприклад, якщо $x_3 = 0,68$, то стан цього показника оцінюється як $d_{34} = (0,35; 0,5; 0,6; 0,7)$ – «високий рівень показника x_3 » або як $d_{35} = (0,65; 0,8; 0,9; 1)$ – «дуже високий рівень показника x_3 ». При цьому

$$\mu_{34} = \frac{x - 0,7}{0,6 - 0,7} \Big|_{x=0,68} = \frac{-0,02}{-0,1} = 0,2 - \text{оцінка істинності } d_{34};$$

$$\mu_{33} = \frac{x - 0,65}{0,8 - 0,65} \Big|_{x=0,68} = \frac{0,03}{0,15} = 0,2 - \text{оцінка істинності } d_{33}.$$

Далі необхідно перейти від показників ризикованості реалізації ІТ-проекту $X = (x_1, x_2, \dots, x_{12})$ до висловлювань про міру ризикованості реалізації ІТ-проекту $W = (w_1, w_2, w_3, w_4, w_5)$.

Для формування правил переходу від значень показників ризикованості реалізації ІТ-проекту до лінгвістичних змінних p_i потрібно виконати ранжування показників ризикованості реалізації ІТ-проекту за ступенем їх важливості ідентифікації ризикованості ІТ-проекту, тобто поставити у відповідність кожному показнику x_j його вагу r_j , яка визначає рівень значимості показника при оцінці міри ризикованості реалізації ІТ-проекту.

Вагові коефіцієнти показників ризикованості реалізації ІТ-проекту будемо розраховувати як міру можливого прояву факторів ризику з використанням алгоритму нечіткого моделювання [7].

Для лінгвістичних термів d_{ji} з функціями належності $\mu_{d_{ji}}(x)$ будемо розглядати інтервали $A_{j1} = [0; 0,2]$, $A_{j2} = [0,1; 0,3]$, $A_{j3} = [0,25; 0,5]$, $A_{j4} = [0,35; 0,7]$, $A_{j5} = [0,65; 1]$ як гіперкуби, кожен з яких містить множину α -рівнів відповідної нечіткої величини $\mu_{d_{ji}}(x)$. Покладемо $r_i = 0$, $i = \overline{1, 5}$, і сформуємо п'ять чітких чисел a_1, a_2, a_3, a_4, a_5 по одному з $A_{j1}, A_{j2}, A_{j3}, A_{j4}, A_{j5}$. Якщо

$$\sum_{i=1}^{12} \mu_{ji} \leq 12, \quad r_1 < \min \{ \mu_{d_{j1}}(a_1), \mu_{d_{j2}}(a_2) \},$$

$$r_2 < \min \{ \mu_{d_{j2}}(a_2), \mu_{d_{j3}}(a_3) \}, \quad r_3 < \min \{ \mu_{d_{j3}}(a_3), \mu_{d_{j4}}(a_4) \},$$

$$r_4 < \min \{ \mu_{d_{j4}}(a_4), \mu_{d_{j5}}(a_5) \}, \quad r_5 < \min \{ \mu_{d_{j4}}(a_1), 1 \},$$

тоді покладемо

$$r_1 = \min \{ \mu_{d_{j1}}(a_1), \mu_{d_{j2}}(a_2) \}, \quad r_2 = \min \{ \mu_{d_{j2}}(a_2), \mu_{d_{j3}}(a_3) \},$$

$$r_3 = \min \{ \mu_{d_{j3}}(a_3), \mu_{d_{j4}}(a_4) \}, \quad r_4 = \min \{ \mu_{d_{j4}}(a_4), \mu_{d_{j5}}(a_5) \},$$

$$r_5 = \min \{ \mu_{d_{j4}}(a_1), 1 \}.$$

Повторюємо описані вище кроки доти, доки не буде досягнута задана кількість ітерацій. Значення r_i відповідають мірі можливого прояву факторів ризику.

Для наведених вище показників x_j , $j = \overline{1, 12}$, за обраної системи вагових коефіцієнтів, правило переходу від значень показників ризикоутворюючих факторів до ваг термів лінгвістичної змінної набуває вигляду

$$p_i = r_i \sum_{j=1}^{12} \mu_{d_{ji}}, \quad i = \overline{1, 5}.$$

Обчисливши значення вагових коефіцієнтів термів лінгвістичної змінної W_k , обчислюємо значення самої змінної w як очікуване значення нечіткої величини

$$w = \sum_{i=1}^5 w_i = \sum_{i=1}^5 E \left[p_i \left(\sum_{j=1}^{12} d_j \right)_i \right] =$$

$$= \int_0^\infty Cr \left\{ p_i \left(\sum_{j=1}^{12} d_j \right)_i \geq 1 \right\} dr + \int_{-\infty}^0 Cr \left\{ p_i \left(\sum_{j=1}^{12} d_j \right)_i \leq 1 \right\} dr, \quad i = \overline{1, 5},$$

з використанням алгоритму нечіткого моделювання, що визначений такою послідовністю кроків [7]:

Крок 1. Задати значення $E = 0$.

Крок 2. Випадковим чином згенерувати числові послідовності $u_{1k}, u_{2k}, \dots, u_{jk}$ з множин ε -рівня d_{ji} та позначити $u_k = (u_{1k}, u_{2k}, \dots, u_{jk})$, $k = 1, 2, \dots, n$, відповідно, де ε – деяке мале число.

Крок 3. Покласти

$$a_i = p_i(u_1) \wedge p_i(u_2) \wedge p_i(u_3) \wedge \dots \wedge p_i(u_n),$$

$$b_i = p_i(u_1) \vee p_i(u_2) \vee p_i(u_3) \vee \dots \vee p_i(u_n).$$

Крок 4. Випадковим чином згенерувати число s_i з інтервалу $[a_i, b_i]$, де $a_i = \min_i a_i$, $b_i = \max_i b_i$.

Крок 5. Якщо $s_i \geq 0$, тоді $E_i \leftarrow E_i + Cr \{p_i(d_{ji}) \geq s_i\}$.

Крок 6. Якщо $s_i < 0$, тоді $E_i \leftarrow E_i - Cr \{p_i(d_{ji}) \leq s_i\}$.

Крок 7. Повторити кроки 4-6 R разів.

Крок 8. $E[p_i(d_{ji})] = a_i \vee 0 + b_i \wedge 0 + E_i \frac{b_i - a_i}{R}$.

Використовуючи табл. 1, розраховуємо значення функції належності $\mu_k(w)$ для w .

Висновки і пропозиції. Запропонований підхід дозволяє надати кількісну оцінку істинності експертного висновку про ризикованість реалізації ІТ-проекту. Суть підходу полягає в ідентифікації показників ризикованості ІТ-проекту, виділенні лінгвістичних змінних показників ризикоутворюючих факторів та формуванні правила переходу від значень лінгвістичних змінних до міри ризикованості реалізації проекту інформатизації. Розроблена нечітка модель може бути доповнена базою правил способів реагування на ризик залежно від міри можливого його прояву та правдоподібності.

Список літератури:

1. Бендиков М.А. Оценка реализуемости инновационного проекта. Менеджмент в России и за рубежом. 2001. № 2. С. 27-43.
2. Хрусталёв О.Е., Хрусталёв Ю.Е. Инструментальные методы оценки реализуемости наукоемкого инвестиционного проекта. Экономический анализ: теория и практика. 2011. № 27. С. 8-18.
3. Бульгина О.В. Анализ реализуемости инновационных проектов по созданию наукоемкой продукции: алгоритмы и инструменты. Прикладная информатика. 2016. Т. 11. № 4(64). С. 87-102.
4. Хрусталёв Е.Ю., Соколов Н.А., Хрусталёв О.Е. Концепция оценки и управления риском при реализации инновационных проектов создания интеллектуальной продукции. Экономический анализ: теория и практика. 2013. № 44. С. 2-13.
5. Хрусталёв Е.Ю., Стрельникова И.А. Институциональный метод повышения реализуемости наукоемких инвестиционных проектов. Экономический анализ: теория и практика. 2011. № 3. С. 2-8.
6. Коньшева Л.К., Назаров Д.М. Основы теории нечетких множеств: учебное пособие. СПб.: Питер, 2011. 192 с.
7. Лю Б. Теория и практика неопределенного программирования; пер с англ. М.: БИНОМ. Лаборатория знаний, 2014. 416 с.

Выниченко Д.С., Орбидан Р.В., Егорова О.В.

Черкасский государственный технологический университет

НЕЧЕТКИЙ ПОДХОД К ОЦЕНИВАНИЮ РИСКОВАННОСТИ РЕАЛИЗАЦИИ ПРОЕКТОВ ИНФОРМАТИЗАЦИИ

Аннотация

В статье рассматривается задача оценки рискованности реализации проектов информатизации. Разработана нечеткая модель оценки рискованности реализации ИТ-проекта. Приведены структурные элементы предложенной модели. Выделены лингвистические переменные. Сформировано правило определения рискованности реализации ИТ-проекта.

Ключевые слова: проект, риск, нечеткие, лингвистические, алгоритм.

Vynichenko D.S., Orbidan R.V., Yehorova O.V.

Cherkasy State Technological University

A FUZZY APPROACH TO RISK ASSESSMENT OF INFORMATICS PROJECTS IMPLEMENTATION

Summary

In this paper problem of risk assessment of informatics project implementation was considered. The fuzzy model of risk assessment of informatics project implementation was proposed. The structural elements of the proposed model were considered. Linguistic variables are selected. The rule of determining the risk of IT project implementation was formed.

Keywords: project, risk, fuzzy, linguistic, algorithm.

УДК 004.021

ОПТИМІЗАЦІЯ ТА ЕКСПЛУАТАЦІЯ СИСТЕМИ МЕРЕЖЕВОГО ОБЛАДНАННЯ

Завгородський І.Р., Одокієнко С.М.

Київський національний університет технологій та дизайну

Катаєва Є.Ю.

Черкаський державний технологічний університет

Системи моніторингу та контролю мережевого обладнання на даний час набувають широкого загалу, по при велику кількість аналогів не можливо чітко визначити рамки використання цих приладів. Тому вони можуть використовуватися як охоронно-пожежна та сигналізація від затоплення, пожежі в домашніх, офісних та серверних приміщеннях. Тимчасова локальна мережа може досить довго покривати всі потреби малого бізнесу в зв'язку між комп'ютерами і з Інтернетом. Однак, коли число структурних підрозділів зростає і ваша фірма відкриває філії, виникає необхідність побудови СКС (структурованої кабельної системи) для забезпечення ефективної роботи мережі та надійного зв'язку між філіями. Одним з ключових моментів цього процесу є налагодження активного мережного обладнання – маршрутизаторів, комутаторів, безшовних Wi-Fi мереж, настройка VPN-з'єднань, екстрене відключення і підключення резервних каналів зв'язку, і так далі.

Ключові слова: датчик, сервер, мікросхема, стабілізатор, мікроконтролер.

Аналіз останніх досліджень і публікацій. Системи моніторингу та контролю мережевого обладнання на даний час набувають широкого загалу, по при велику кількість аналогів не можливо чітко визначити рамки використання цих приладів. Тому вони можуть використовуватися як охоронно-пожежна та сигналізація від затоплення, пожежі в домашніх, офісних та серверних приміщеннях. Оскільки пожежна та охоронна сигналізація в наш час схожі по конструкції їх можна реалізувати їх реалізують на одній схемі. В розгляді аналогів можна підключити від 1 до 16 датчиків одного типу.

Виділення невирішених раніше частин загальної проблеми. Дим є найбільш характерною ознакою пожежі, оскільки практично всі типи пожеж супроводжуються утворенням великої кількості невидимих димових частинок.

Численною і поширеною групою пожежних сповіщувачів є димові, в яких реалізовані різні принципи виявлення димових частинок залежно від їх розміру, кольору, тощо.

Постановка завдання. Мета дослідження – оптимізувати та підвищити ефективності систем мережевого обладнання.

Досягнення поставленої мети пов'язане з вирішенням наступних завдань дослідження:

1. Провести аналіз та дослідити робочі місця на підприємствах.
2. Провести оцінку напруженості праці робітників.
3. На основі зібраних матеріалів розробити та запропонувати оптимізований план роботи та оптимізувати експлуатацію систем мережевого обладнання.

Об'єкт дослідження – процес проектування та дослідження засобів експлуатації та моніторингу систем мережевого обладнання.

Предмет дослідження – методи і засоби дослідження та моделювання оптимізації систем мережевого обладнання.

Методи дослідження. Скористаємося методом використання світлового потоку. Для визначення потрібної кількості світильників.

Практичне значення. Практичне значення одержаних результатів полягає у розробці

ідеально оптимізованого робочого приміщення і оптимізації систем мережевого обладнання.

Основний матеріал дослідження. Іонізаційні димові сповіщувачі підходять для раннього виявлення пожеж, димових частинок будь-якого розміру і кольору.

Димовий пожежний сповіщувач, заснований на принципі ослаблення світлового потоку.

Даний принцип виявлення ґрунтується на зміні інтенсивності світла при проходженні його через дим. У вимірювальній камері сповіщувача напроти один одного на деякій відстані розташовано джерело світла і фотоприймач. За відсутності диму в камері сповіщувача випромінювання, що передається джерелом світла, практично повністю досягає фотоприймача, який виробляє деякий сигнал S1, відповідний черговому стану сповіщувача. Якщо димові частинки проникають у вимірювальну камеру сповіщувача і потрапляють між джерелом світла і фотоприймачем, то вимірюваний сигнал зменшується до відповідного значення S2, яке фіксується і оцінюється блоком обробки сигналу для ухвалення рішення про видачу тривожного стану. Сигнал S1 – це нормальне проходження світла від відбивача який зазвичай розташований на непролежній стіні. Сигнал S2 активується коли світло від відбивача ускладнюється димом і сигнал

Це зменшення сигналу викликане двома явищами. Частина світла поглинається димовими частинками. Інша частина розсіюється, тобто відхиляється від первинного напрямку руху. Ослаблення випромінювання є сумою поглинання і розсіювання світла. Величина цього ослаблення істотно залежить від відношення розміру димової частинки до використовуваної довжини хвилі. Застосування сучасних джерел світла із спектром у видимому і ближньому ІЧ діапазоні дає можливість реалізувати принцип ослаблення, описаний вище, для лінійних димових сповіщувачів.

Лінійний димовий сповіщувач містить приймач, який генерує модульований ІЧ-промінь, сфокусований оптичною системою передавача. За відсутності диму в контрольованій зоні, велика частина ІЧ-випромінювання досягає відбивача, розташованого навпроти сповіщувача, за-

ломлюється, повертається по тому ж шляху до сповіщувача і фокусується на фотоприймач. Сигнал, що приймається, відповідає черговому стану сповіщувача.

Якщо в контрольованому сповіщувачем просторі з'являється дим, то частина ІЧ-випромінювання або поглинається, або розсівається димовими частинками на шляху до відбивача і назад. Таким чином, тільки невелика частина ІЧ-випромінювання досягає приймача, що істотно зменшує видаваний ним сигнал. Це зменшення сигналу служить критерієм для ухвалення рішення про видачу тривожного сигналу сповіщувачем.

Димові пожежні сповіщувачі, засновані на описаному вище принципі, виявляють всі димові частинки, які можуть викликати ефект ослаблення, тобто світлі і темні, великі і маленькі. Тому вони підходять для раннього розпізнавання пожеж, димових частинок будь-якого розміру і кольору.

Актуальність проблем охорони праці та безпеки в надзвичайних ситуаціях набуває дедалі більшої ваги. Щоб забезпечити безпеку працівника розроблено цілу низку заходів. Від їх вирішення значною мірою залежить не тільки успішна робота кожного підприємства чи галузі, але й прискорення розвитку економіки держави в цілому.

Дослідження санітарно-гігієнічних умов у приміщенні будемо проводити з використанням приборів вимірювання параметрів мікроклімату (психрометр Августа), освітленості (люксометр Ю-116) та шуму (шумомір Шум 1М), а також відомих розрахункових методик.

Приміщення, в якому знаходиться робоче місце інженера з інформаційно-технічного забезпечення має загальну площу 20 м², і висотою стелі 3 м. У приміщенні знаходиться 7 робочих місць з ПК. Кожне робоче місце обладнане робочим столом площею 1,2 м², стільцем та персональним комп'ютером, що складається з монітора, системного блоку, клавіатури та миші. Площа одного робочого місця, складає 6 м². А відповідно до нормативних документів (площа не меншій за 20 м³, а об'єм 20 м³), що є значним порушенням.

Параметри мікроклімату в даному приміщенні є такими:

- В літній час – температура приміщення 20-23°C;
- вологість – 65%
- швидкість

Таблиця 1

Параметри мікроклімату для приміщень з ПК

Період року	Параметр мікроклімату	Нормативна величина	Фактична величина
Холодний	Температура повітря в приміщенні; відносна вологість; швидкість руху повітря	22...24°C; 40... 60%; до 0,1 м/с	16-18
Теплий	Температура повітря в приміщенні; відносна вологість; швидкість руху повітря	23...25°C 40...60% 0,1...0,2 м/с	

Виміряні за допомогою приладів температура та вологість у лабораторії відповідають вказаним у таблиці для теплої періоду року. Слід зазначити, що для нормалізації параметрів мікроклімату слід використовувати у приміщеннях кондиціонування повітря, або забезпечити подачу свіжого повітря системами вентиляції. Норми подачі свіжого повітря наведені у таблиці 1.2.

Таблиця 1.2

Норми подачі свіжого повітря в приміщення з ПК

Характеристика приміщення	Об'ємна витрата свіжого повітря, що подається в приміщення, м ³ на одну людину в годину
Об'єм до 20 м ³ на людину	Не менше 30
20... 40 м ³ на людину	Не менше 20
Більше 40 м ³ на людину	Може біти використана природна вентиляція

Розташовані у приміщенні 7 ПК є джерелами тепловиділень, крім того для підтримання у приміщенні в холодний період року оптимальних параметрів мікроклімату використовуються нагріті поверхні опалювальної системи. Нормованим показником ІЧВ являється гранично допустима густина потоку енергії $I_{г.д}$, Вт/м², яка встановлюється в залежності від площі опромінюваної поверхні тіла людини ($S_{опр}$). Нормовані рівні складають:

$$I_{г.д} = 35 \text{ Вт/м}^2 \text{ за } S_{опр} > 50\%;$$

$$I_{г.д} = 70 \text{ Вт/м}^2 \text{ за } S_{опр} \sim 25-50\%;$$

$$I_{г.д} = 100 \text{ Вт/м}^2 \text{ за } S_{опр} < 25\%$$

Нормованим параметром природного освітлення являється коефіцієнт природного освітлення (КПО). КПО встановлюється в залежності від розряду виконуваних зорових робіт.

Робота оператора ПК відноситься до робіт середньої точності (IV розряд зорових робіт, мінімальний розмір об'єкту розрізнення складає 0,5-1,0 мм), для яких при використанні бокового освітлення КПО=1,5%.

Для штучного освітлення нормованим параметром виступає $E_{мін}$ – мінімальний рівень освітленості, та K_p – коефіцієнт пульсації світлового потоку, який не повинний бути більший ніж 20%.

Мінімальна освітленість встановлюється в залежності від розряду виконуваних зорових робіт. Для IV розряду зорових робіт вона складає 300...500 лк.

Перевіримо освітленість робочого місця користувача ПК на відповідність розряду зорової роботи. За даними вимірювань рівень природної освітленості поверхні, де розташований ПК, складає 200 лк за освітленості тієї же поверхні відкритим небосхилом в 20000 лк, тобто КПО = 1%, що не відповідає нормативному КПО.

Для штучного освітлення у приміщенні використовуються люмінесцентні лампи.

Розрахунок штучного освітлення проведемо для кімнати площею 20 м², ширина якої складає 5 м, довжина – 4 м, висота – 3 м.

Допустимі значення параметрів неіонізуючих електромагнітних випромінювань від монітору комп'ютера представлені в таблиці 1.3.

Нормованим параметром невикористаного рентгенівського випромінювання виступає потужність експозиційної дози. На відстані 5 см від

Допустимі значення параметрів неіонізуючих електромагнітних випромінювань

Найменування параметра	Допустимі значення
Напруженість електричної складової електромагнітного поля на відстані 50 см від поверхні відеомонітору	10 В/м
Напруженість магнітної складової електромагнітного поля на відстані 50 см від поверхні відеомонітору	0,3 А/м
Напруженість електростатичного поля не повинна перевищувати: для дорослих користувачів для дітей дошкільних установ і що навчаються середніх спеціальних і вищих навчальних закладів	20кВ/м 15кВ/м

поверхні екрану монітору її рівень не повинен перевищувати 100 мкР/год. Максимальний рівень рентгенівського випромінювання на робочому місці оператора комп'ютера зазвичай не перевищує 20 мкР/год.

Як було вказано вище, в приміщенні знаходиться сім робочих місць операторів ЕОМ, кожне з яких устатковане монітором, вінчестером в системному блоці, трьома вентиляторами системи охолодження ПК та клавіатурою. Крім того поряд працює периферійна техніка. Таким чином у приміщенні мають місце шуми механічного і аеродинамічного походження, широкосмугові із аперіодичним підсиленням при роботі принтерів. Орієнтовні еквівалентні рівні звукового тиску джерел шуму, що діють на оператора на його робочому місці, представлені в таблиці А4. Допустимий еквівалентний рівень шуму для робочого місця оператора складає 65 дБА. Розрахуємо середній рівень шуму на робочому місці оператора під час роботи всієї вказаної техніки.

Таблиця 1.4

Рівні звукового тиску від різних джерел

Джерело шуму	Рівень шуму, дБА
Жорсткий диск	45
Вентилятор	45
Принтер	55
Сканер	50

Рівень шуму, що виникає від декількох некогерентних джерел, що працюють одночасно, підраховується на підставі принципу енергетичного підсумовування рівня інтенсивності окремих джерел:

$$L = 10 \lg \sum_{i=1}^n 10^{0.1 \cdot L_i} \quad (1.5)$$

де L_i – рівень звукового тиску i -го джерела шуму; n – кількість джерел шуму.

Підставивши значення рівня звукового тиску для кожного виду устаткування у формулу, отримаємо:

$$L_{\Sigma} = 10 \lg(10^{4.5} + 10^{4.5} + 10^{5.5} + 10^5) = 44,2 \text{ дБ}$$

За наявності декількох джерел шуму з однаковим рівнем інтенсивності загальний рівень шуму визначають за формулою:

$$L = L_i + 10 \lg n. \quad (1.6)$$

У нашому випадку таких джерел сім, отже загальний рівень шуму буде визначатися так:

$$L = 44,2 + 10 \lg 7 = 52,7 \text{ дБ.}$$

Отримані результати розрахунку порівнюються з допустимим значенням рівня шуму для даного робочого місця. Якщо розрахований рівень шуму перевищує допустиме значення, то необ-

хідні спеціальні заходи зі зниження шуму. До них відносяться: облицьовування стін і стелі залу звукопоглинальними матеріалами, зниження шуму в джерелі, правильне планування устаткування і раціональна організація робочого місця оператора. Розраховане значення середнього рівня шуму не перевищує гранично допустимого рівня шуму для робочого місця оператора, тобто в спеціальних заходах зі зниження рівня шуму не має потреби.

Оцінка напруженості праці здійснюється на підставі обліку всіх наявних значущих показників, які можуть перевищувати нормативні рівні. Спочатку встановлюється клас кожного з показників, що визначались. Кінцева оцінка напруженості праці встановлюється за показником, який має найвищий ступінь напруженості. У тих випадках, коли більше трьох показників мають оцінку 3.1 та 3.2, напруженість трудового процесу оцінюється на один ступінь вище, тобто класами 3.2-3.3.

Під час атестації робочого місця користувача ПК значущими є такі показники: Інтелектуальні навантаження – належить до класу 3.1 (Передбачає рішення складних завдань з вибором за відомим алгоритмом (робота за серією інструкцій).

Розподіл функцій за ступенем складності завдання – належить до класу 2 (Обробка, виконання завдання та його перевірка).

Характер виконуваної роботи належить до класу 2 (Робота за встановленим графіком з можливим його коректуванням у ході діяльності).

Навантаження на зоровий аналізатор (при відстані від очей працюючого до об'єкта розрізнення не більше 0,5м), за тривалості зосередженого спостереження (% часу зміни) – належить до класу 2 (5,0...1,1 мм більше 50% часу; 1,0...0,3 мм до 50% часу; менше 0,3 мм до 25%).

Спостереження за екранами відеотерміналів (годин на зміну) – належить до класу 3.2 (більше 4 годин).

Монотонність праці. Кількість елементів (приймів, необхідних для реалізації простого завдання або в операціях, які повторюються багаторазово) – належить до класу 3.1 (5...3 прийомів).

Режим праці (Фактична тривалість робочого дня (год.)) – належить до класу 1 (6-7 годин).

Наявність регламентованих перерв та їх тривалість – належить до класу 2 (Перерви регламентовані, недостатньої тривалості: від 3% до 7% часу зміни).

Висновки. Як бачите, правильне налаштування активного мережевого обладнання вигідна довгострокова інвестиція, що дозволяє значно знизити витрати на обслуговування ІТ-інфраструктури, підвищити надійність її роботи і мінімізувати ри-

зики і збитки від простою бізнесу в разі неполадок. Дана послуга очевидно буде корисною кожному підприємцю, компанії або організації, яка бажає забезпечити безперервність бізнес-процесів і оптимальне використання ресурсів.

Ефективність вирішення даного завдання безпосередньо залежить від наявності досвіду побудови налаштування мережевого обладнання. Тому багато компаній і організації звертаються до послуг ІТ-аутсорсингу, так як компанії-пос

тальники керованих послуг світового рівня мають куди більший досвід виконання таких проєктів, ніж фахівці внутрішнього ІТ-департаменту.

Таким чином, налаштування активного мережевого обладнання, що є частиною більш широкої програми модернізації та оптимізації ІТ-інфраструктури, є важливим кроком на шляху розвитку будь-якого бізнесу, що дозволяє знизити операційні витрати і підвищити ефективність роботи компанії.

Список літератури:

1. Абросимов Л.И. Анализ и проектирование вычислительных сетей. – М.: Издательство МЭИ, 2000. – 52 с.
2. Абросимов Л.И. Концепция теории производительности сетей. Электронный журнал «Вычислительные сети. Теория и практика» 2001 г. № 1(1), раздел 3, статья 1. – Режим доступа: <http://network-journal.mpei.ac.ru>.
3. Андреев А.Н., Воеводин Вл.В. Методика измерения основных характеристик программно-аппаратной среды. (www.dvo.ru/bbc/benchmarks.html).
4. Артемьев А.Б., Корденков Н.В., Саксонов Е.А. Анализ алгоритма управления нагрузкой серверов в распределенных системах // Информационные, сетевые и телекоммуникационные технологии. Кафедра ВСИС. Сб. научных трудов. М.: МИЭМ, 2005. – С. 29-33.

Завгородский И.Р., Одокиенко С.М.

Киевский национальный университет технологий и дизайна

Катаева С.Ю.

Черкасский государственный технологический университет

ОПТИМИЗАЦИЯ И ЭКСПЛУАТАЦИЯ СИСТЕМЫ СЕТЕВОГО ОБОРУДОВАНИЯ

Аннотация

Системы мониторинга и контроля сетевого оборудования в настоящее время приобретают все больше внимания, при большом количестве аналогов невозможно четко определить рамки использования этих приборов. Поэтому они могут использоваться как охранно-пожарная и сигнализация от затопления, пожара в домашних, офисных и серверных помещениях. Временная локальная сеть может достаточно долго покрывать все потребности малого бизнеса в связи между компьютерами и Интернет. Однако, когда число структурных подразделений растет и ваша фирма открывает филиалы, возникает необходимость построения СКС (структурированной кабельной системы) для обеспечения эффективной работы сети и надежной связи между филиалами. Одним из ключевых моментов этого процесса является налаживание активного сетевого оборудования – маршрутизаторов, коммутаторов, беспроводных Wi-Fi сетей, настройка VPN-соединений, экстренное отключение и подключение резервных каналов связи, и так далее.

Ключевые слова: датчик, сервер, микросхема, стабилизатор, микроконтроллер.

Zavhorodskiy I.R., Odokienko S.M.

Kiev National University of Technology and Design

Kataeva E.Y.

Cherkasy State Technological University

OPTIMIZATION AND OPERATION OF NETWORK EQUIPMENT SYSTEM

Summary

Monitoring and control systems for network equipment are currently gaining more and more attention; with a large number of analogs, it is impossible to clearly define the framework for using these devices. Therefore, they can be used as a fire alarm and alarm against flooding, fire in the home, office and server rooms. A temporary local network can cover all the needs of a small business in the connection between computers and the Internet for a long time. However, when the number of structural divisions grows and your company opens branches, it becomes necessary to build a structured cabling system (structured cabling system) to ensure efficient network operation and reliable communication between branches. One of the key points of this process is the establishment of active network equipment – routers, switches, seamless Wi-Fi networks, setting up VPN connections, emergency disconnection and connection of backup communication channels, and so on.

Keywords: sensor, server, microcircuit, stabilizer, microcontroller.

АНАЛІЗ ВПЛИВУ ВИСОКОЧАСТОТНОГО ФІЛЬТРУ БАТТЕРВОРТА 3-ГО ПОРЯДКУ НА ЕКГ СИГНАЛ

Каук В.І., Кокорин П.О.

Харківський національний університет радіоелектроніки

Оглянута сутність основних підходів фільтрації ЕКГ сигналу. Досліджено вплив високочастотної фільтрації на корисний сигнал ЕКГ. На базі електрокардіограми здорової людини було проведено фільтрацію за допомогою фільтру високочастотного фільтру Баттерворта 3-го порядку, використавши різні частоти зрізу. На основі отриманих результатів зроблені висновки та пропозиції. Уся робота була виконана за допомогою програмного середовища MATLAB, пакету Simulink та Toolbox DSP.

Ключові слова: ЕКГ сигнал, фільтрація, високочастотний фільтр, MATLAB, DSP.

Постановка проблеми. Всі пристрої запису, як аналогові, так і цифрові, мають властивості, які роблять їх сприйнятливими до шуму. Шум може бути випадковим і не когерентним, тобто не пов'язаний з самим сигналом, або когерентним, внесений пристроями запису та алгоритмами обробки.

Шум – безладні коливання різної фізичної природи, що відрізняються складністю тимчасової і спектральної структури. Прийом сигналу на тлі шуму описується в вигляді процедури фільтрації сигналу за допомогою фільтра, при цьому ставиться завдання максимально послабити шуми і перешкоди, і мінімально спотворити сигнал, що приймається.

На ЕКС(електрокардіологічний сигнал) можуть накладатися різного роду шуми і перешкоди [7]. Основні джерела шумів і перешкод це:

- вплив мережевих перешкод з частотою 50 Гц (або 60 Гц) і гармонік напруги;
- вплив змін параметрів контакту електрода з шкірою, що призводить до дрейфу постійних складових;
- м'язові скорочення;
- дихальні рухи викликають зміщення постійної складової;
- електромагнітні наведення від інших електронних пристроїв, коли дроти електродів ЕКГ грають роль антен;
- високочастотні шуми від інших електронних пристроїв.

Фільтр – поняття, пристрою, механізми, які виділяють (або видаляють) з вихідного об'єкта деяку частину з заданими властивостями.

Проблема виділення корисного сигналу на тлі цілого комплексу перешкод і спотворень є однією з основних при проведенні сучасних електрокардіологічних досліджень. Наявність артефактів в електрокардіологічному сигналі істотно ускладнює його аналіз і виявлення діагностичних ознак. При вирішенні даного завдання складність полягає в виборі методів фільтрації для усунення певного типу артефактів.

Аналіз останніх досліджень і публікацій. У деяких джерелах говориться про досить сильний вплив фільтрів на сигнал ЕКГ. У сучасному кардіограф застосовуються кілька видів фільтрів, призначених для різних завдань, а кожен з видів може бути представлений декількома варіантами. Це створює велике число можливих комбінацій фільтрів. Розглянемо основні види фільтрів:

- фільтри мережевого наведення;
- фільтри нижніх частот, що обмежують ЕКС в області високих частот;
- фільтри високих частот, що обмежують ЕКС в області низьких частот.

Багато авторів підкреслюють важливість питань, пов'язаних з фільтрацією. У різних електрокардіографах використовуються різні види фільтрів і, отже, вони будуть по різному впливати на ЕКС. Саме різним впливом фільтрів на ЕКС можна пояснити розбіжність у свідченнях різних електрокардіографів.

Цифрові фільтри, які використовуються в електрокардіографії, поділяють на три основні групи: нерекурсивні фільтри з кінцевою імпульсною характеристикою (КІХ), рекурсивні фільтри з нескінченною імпульсною характеристикою (БІХ), адаптивні фільтри, а також частотні фільтри, що виконують фільтрацію сигналу в певній області частот з використанням локального перетворення Фур'є.

Виділення не вирішених раніше частин загальної проблеми. Найбільш складним питанням є недостатня достовірність і точність реєстрації параметрів електрокардіограми сигналів для подальшої обробки, в зокрема інформативних низько амплітудних складових електрокардіограми, а також недоліки існуючих методів обробки ЕКС.

Більшість медичних сигналів має складні частотно-часові характеристики. Як правило, такі сигнали складаються з близьких за часом короточасних високочастотних компонент і довготривалих, близьких по частоті низькочастотних компонент. Для аналізу таких сигналів потрібен метод, здатний забезпечити достатню дозвіл по частоті і часу. Перше потрібно для локалізації низькочастотних складових, друге – для виділення компонент високої частоти.

На сьогоднішній день в функціональній діагностиці все більш широко застосовують різні методи обробки електрокардіографії сигналів: лінійний і нелінійний аналіз, методи частотно-часового перетворення, спектральні методи і ін. Першорядне значення на стадії діагностики в кардіології має фільтрація сигналів ритмів серця. Для постановки правильного діагнозу лікаря необхідно отримувати дані від кардіографа, пов'язані тільки з активністю серцевих ритмів. Після реєстрації і дискретизації сигналу ЕКГ наступним етапом його обробки зазвичай є цифрова фільтрація. Це необхідно для підвищення якості запису і видалення різних шумів, пов'язаних в основному з м'язовим тремором, зміщенням електродів і електричними перешкодами.

У статті розглянуто вплив високочастотного фільтра Баттерворта 3-го порядку з різними частотами зрізу на корисний сигнал електрокардіограми.

Мета статті. Головною метою цієї роботи є дослідження впливу алгоритму фільтрації на корисний сигнал електрокардіограми. А також аналіз впливу фільтрації на артефакти ЕКГ, які можуть суттєво впливати на діагноз, поставлений лікарем.

Виклад основного матеріалу. У процесі роботи були проведені дослідження впливу на ЕКС високочастотного фільтра Баттерворта 3-го порядку з різними частотами зрізу. Приклад ЕКС здорової людини був узятий з відкритої бази даних аритмій Массачусетського технологічного інституту [3]. Його можна отримати за наступними параметрами:

– поле input – «Combined measurement of ECG, Breathing and Seism cardiograms (cebsdb)»;

– поле record – «b0001»;

– поле signal – «I»;

– поле output – «to end»;

– поле toolbox – «Export signal as .mat».

Електрокардіографічні дані представлені 3-ма файлами – «b0001.m», «b0001.hear», «b0001.info». Файли «b0001.info» та «b0001.hear» є інформативними файлами, за допомогою яких можна з'ясувати, яка тривалість сигналу, частота дискретизації, величина гейну та інше. Файл «b0001.m» безпосередньо представляє дані самої електрокардіограми. Його можна зчитати вручну за допомогою функції «load», в такому разі потрібно буде обробити ці дані, використовуючи інформацію з інформативних файлів. Також можна використати скрипт «rdmat.m» [4]. За допомогою цього скрипта можна зчитати оброблений сигнал та частоту дискретизації із завантажених файлів.

У ході була спроектована функція, яка приймає частоту зрізу, порядок фільтра, та частоту дискретизації та видає об'єкт фільтра [5].

Для проведення коректної фільтрації, до початкового сигналу було додано низькочастотну заваду з частотою 0.01 герц (див. рисунок 1).

Також, було спроектовано скрипт [5], котрий зчитує дані, додає до сигналу заваду, виводить початковий та модифікований сигнал. Потім по черзі фільтрує модифікований сигнал за допомогою фільтра Баттерворта 3-го порядку, використовуючи частоти зрізу у діапазоні з 0.05 до 0.5 з шагом 0.05. На кожному етапі виводиться початковий та фільтрований сигнал.

При дослідженні електрокардіограми, критичними показниками для лікаря є QRS комплекс [6] та величини Р та Т хвиль (див. рисунок 2).

На останньому етапі дослідження було проведено замірювання впливу фільтра на усі ці артефакти, дані були занесені у таблицю (див. таблицю 1).

Усі значення були взяті в 5-и різних частинах електрокардіограми, як для початкового, так і для фільтрованого сигналу, та приведені до середньоарифметичного значення.

Висновки і пропозиції. Як можна побачити у результуючій таблиці, високочастотний фільтр Баттерворта 3-го порядку вносить суттєву зміну у Р хвилю (приблизно 25 відсотків) вже при



Рис. 1. Початковий сигнал та сигнал з низькочастотною завадою



Рис. 2. PQRST артефакти ЕКГ

частоті зрізу 0.05. У той же час хвиля Т досягає суттєвих змін тільки після значення частоти зрізу 0.3 герца.

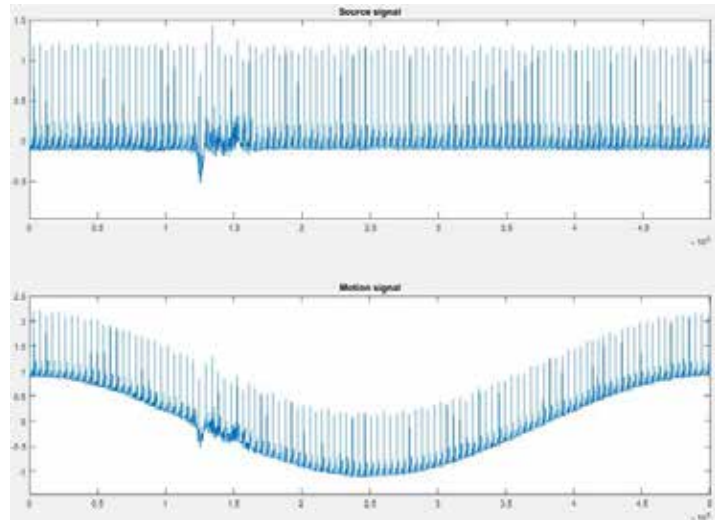
Пік R у електрокардіограмах є досить високочастотною компонентою, тому високочастотний фільтр майже не спричиняє ніякого впливу на цей артефакт, при частоті зрізу у 0.5 герц він зменшився всього лиш на 3 відсотки.

Зубці S та Q, які є низькочастотними компонентами ЕКГ, піддаються значному впливу, внаслідок фільтрації. Вже при значенні частоти зрізу у 0.3 герца, вплив досягає майже 50 відсотків, що без сумнівів має суттєве значення при встановленні діагнозу.

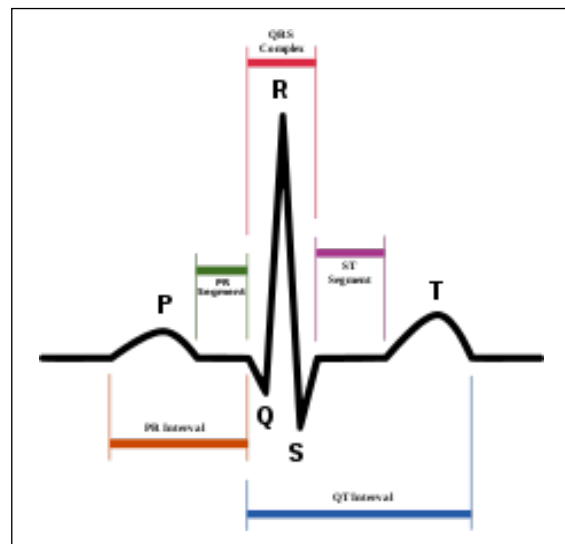
У наступних дослідках, може бути проведена робота з аналізу залежності величини порядку фільтрації на артефакти ЕКС, бо дане дослідження було виконано лише за різних значення частоти зрізу, але можна однозначно сказати, що виявлений суттєвий вплив на окремі компоненти.

Також можуть бути сформовані рекомендації для лікарів, що такий тип фільтрації, може збільшити Т хвилю, що найменш в чверть.

Таблиця 1

№	Fc, сек	Q, мВ	Q, %	R, мВ	R, %	S, мВ	S, %	P, мВ	P, %	T, мВ	T, %
1.	0.05	-0.102	12	1.192	0	-0.111	0	0.053	27	0.209	-2
2.	0.1	-0.095	18	1.188	0	-0.126	-14	0.058	39	0.198	-7
3.	0.15	-0.086	26	1.188	0	-0.135	-22	0.065	57	0.191	-10
4.	0.2	-0.078	33	1.188	0	-0.145	-31	0.072	74	0.183	-14
5.	0.25	-0.070	39	1.188	0	-0.155	-40	0.078	89	0.175	-18
6.	0.3	-0.064	45	1.180	-1	-0.167	-50	0.084	103	0.168	-21
7.	0.35	-0.059	49	1.176	-1	-0.178	-60	0.089	114	0.160	-25
8.	0.4	-0.054	53	1.168	-2	-0.192	-73	0.095	129	0.154	-28
9.	0.45	-0.051	56	1.163	-2	-0.208	-87	0.099	139	0.148	-31
10.	0.5	-0.048	58	1.154	-3	-0.222	-100	0.102	146	0.141	-34
Початковий сигнал	N\A	-0.115	N\A	1.188	N\A	-0.110	N\A	0.041	N\A	0.213	N\A

Опираючись на ці дані, можна дійти висновку, що використання високочастотного фільтру Баттерворта 3-го порядку, з частотою зрізу вище за 0.05 герц, має досить вагомий вплив на ЕКГ. Реалізація та застосування подібних фільтрів у елек-

трокардіографічному обладнанні має проводитись більшою пильністю. Також, можна зробити висновок, що існує досить лінійна залежність між збільшенням частоти зрізу для високочастотного фільтру та величиною впливу на компоненти ЕКГ.

Список літератури:

1. Carr, J.J., Brown, J.M. Introduction to Biomedical Equipment Technology, 4th edn. Pearson Education (2007). ISBN 81-7758-883-4.
2. Адаптивная фильтрация сигналов. Теория и алгоритмы / В.И. Джиган. – СПб.: Москва, 2013. – 528 с.
3. PhysioNet ATM [Електронний ресурс]. – Режим доступу до ресурсу: <https://physionet.org/cgi-bin/atm/ATM>.
4. PhysioNet MatLab [Електронний ресурс]. – Режим доступу до ресурсу: <https://physionet.org/physiotools/matlab/wfdb-app-matlab/>.
5. ANALYSIS OF HIGH-PASS BUTTERWORTH FILTER [Електронний ресурс]. – Режим доступу до ресурсу: <https://bitbucket.org/CLOXY/analysis-of-high-pass-butterworth-filter/src/master/>.
6. Kligfield, P., Gettes, L., Bailey, J., et al.: Recommendations for the standardization and Interpretation of the Electrocardiogram. J. Am Coll. Cardiol. 49, 276-281 (2007).
7. Digital Filter Approach for ECG in Signal Processing / Sonal K. Jagtap, M. D. Uplane, 2013. – 509 p.

Каук В.И., Кокорин П.А.

Харьковский национальный университет радиотехники

АНАЛИЗ ВЛИЯНИЯ ВИСОКОЧАСТОТНОГО ФИЛЬТРА БАТТЕРВОРТА 3-ГО ПОРЯДКА НА ЕКГ СИГНАЛ

Аннотация

Рассмотрены основные подходы фильтрации ЭКГ сигнала. Исследовано влияние высокочастотной фильтрации на полезный сигнал ЭКГ. На базе электрокардиограммы здорового человека было проведено фильтрацию с помощью фильтра высокочастотного фильтра Баттерворта 3-го порядка, используя различные частоты среза. На основе полученных результатов были сделаны выводы и предложения. Вся работа была выполнена с помощью программной среды MATLAB, пакета Simulink и Toolbox DSP. **Ключевые слова:** ЭКГ сигнал, фильтрация, высокочастотный фильтр, MATLAB, DSP.

Kauk V.I., Kokorin P.O.

Kharkov National University of Radio Electronics

ANALYSIS OF THE INFLUENCE OF 3-ORDER BUTTERWORTH HIGH-PASS FILTER ON THE ECG SIGNAL

Summary

The main approaches of ECG signal filtration has been reviewed. The influence of high-pass filtration on the true ECG signal has been investigated. On the basis of an electrocardiogram of a healthy person, has been performed the filtration using the Butterworth High-Fiter Filter of the 3rd order using different frequencies of cut. The conclusions and proposals have been made based on results. All white work has been done using the MATLAB software package, the Simulink package and the DSP box.

Keywords: ECG signal, filtering, high-pass filter, MATLAB, DSP.

УДК 674.047.3

МЕТОД ОПРЕДЕЛЕНИЯ УДАРНОЙ ТВЕРДОСТИ ДРЕВЕСИНЫ ПО КОТРЕЧКУ

Котречко А.А.

Национальный университет биоресурсов и природопользования Украины

Разработан новый метод определения ударной твердости древесины с учетом анизотропии ее свойств. В связи с этим ударную твердость древесины определяют под необходимыми углами по отношению к направлению волокон, используя в качестве индентора трехгранную призму срезанную с торцов в сторону рабочего лезвия. Показатели ударной твердости за предложенным методом являются более точными чем известные, полученные путем вдавливания в древесину стальных шариков. Целесообразность разработанного метода определения ударной твердости древесины подтверждена патентом Украины.

Ключевые слова: древесина, ударная твердость, индентор, трехгранная призма.

Постановка проблемы. Древесина по строению относится к материалам, которые обладают анизотропией свойств. Для определения показателей ее ударной твердости необходимо использовать индентор, рабочее лезвие которого возможно вдавливать в образец под углами от 0° до 90° .

Анализ известных методов определения ударной твердости древесины. Известны способы определения ударной твердости древесины путем вдавливания в древесину различных по конструкции инденторов под действием динамической нагрузки. Твердость при этом определялась:

1. Отношением затраченной работы к площади отпечатка с помощью ударника проф. Баумана, представляющего собой трубку, на конце которой имеется стержень со стальным шариком диаметром 10 мм. Под действием пружины баба ударяет по стержню и вдавливает шарик в образец. При этом, в зависимости от мощности пружин получают две величины работы удара 533 и 148 кг/мм [1].

К недостатку способа необходимо отнести затраты работы на трение, а также необходимость точной калибровки пружин, с динамической точки зрения является сложной операцией и может быть признанным только условно.

2. С использованием ударника проф. Шварца твердость определялась отношением работы вдавливания стального шарика диаметром 10 мм от падения бабы весом 0,25 кг с высоты 0,5 м к площади отпечатка [2]. Преимущества этого способа определения ударной твердости древесины по сравнению с рассмотренным по Бауману лишь в том, что не требуется тарирование прибора, но затраты на работу трения не устраняются.

3. По глубине проникновения стальной иглы под действием удара молотка [3]. Значение величины твердости, полученное этим методом, для древесины, свойства которой существенно отличаются в главных структурных направлениях ее строения, не могут быть использованы в качестве общей механической характеристики анизотропного материала, так как является локальным точечным показателем.

4. Отношением работы падения стального шарика диаметром $(25 \pm 0,05 \text{ мм})$ с высоты $(500 \pm 1 \text{ мм})$ на образец с наложенной на него копировальной бумагой к площади отпечатка [4];

$$H_{wy} = \frac{4mgh}{\pi d_1 d_2}, \text{ Дж} / \text{см}^2,$$

где m – масса шарика, кг;

g – ускорение силы притяжения, м/с^2 ;
 h – высота падения шарика, м;
 d_1 и d_2 – диаметры отпечатков, соответственно поперек и вдоль волокон, см.

Основным типичным недостатком этого метода, как и предыдущих, является то, что он не учитывает анизотропию свойств древесины. Определение площади отпечатка, как произведения диаметров d_1 и d_2 , которые различны по величине, некорректно. При этом величина погрешности будет расти с увеличением разницы в значениях размеров d_1 и d_2 .

Выделение нерешенных ранее частей общей проблемы. В связи с тем, что твердость древесины в зависимости от направления волокон существенно отличается, имеется необходимость в разработке новых методов определения ее действительных показателей с учетом анизотропии свойств.

Формулирование целей статьи (постановка задачи). Для решения поставленной задачи в качестве индентора [5] используют срезанную с торцов под углом α в сторону рабочего лезвия длиной L трехгранную призму с углом при вершине β (рис. 1).



Рис. 1. Конструкция и размеры индентора: а и б – соответственно фронтальная и профильная проекции; в – разрез по А-А; г – общий вид индентора



Рис. 2. Схема измерения твердости древесины:
а – вдоль волокон; б – под углом 90°
к направлению волокон

5. Изложение основного материала исследования с полным обоснованием полученных результатов.

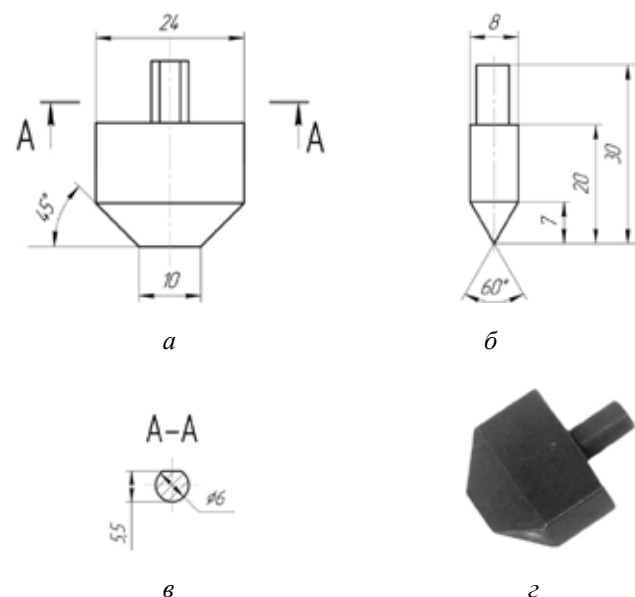
В зависимости от необходимости угол вдавливания рабочего лезвия индентора в образец берут относительно волокон в пределах от 0° до 90° (рис. 2).

Показатели ударной твердости древесины рассчитывают по формуле

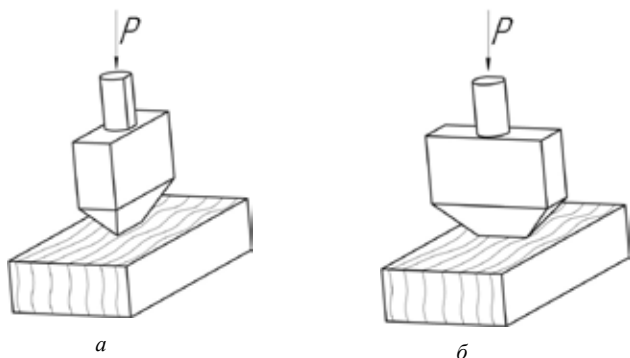
$$H_{wy} = \frac{4mgH}{F}, \text{ Дж / см}^2,$$

где m – масса груза, кг,

g – ускорение силы тяготения, м/с²;

H – высота падения груза, м;

F – площадь полученного отпечатка, мм².

Площадь отпечатка при заданных постоянных величинах углов α и β , а также длине рабочего лезвия L , является функцией глубины h вдавливания индентора в образец и определяется из зависимости [5]:

$$F = \frac{2h[h \cdot \sin(\beta/2) + h \cdot \sin \alpha + L \cdot \cos \alpha]}{\cos \alpha \cdot \cos(\beta/2)}, \text{ мм}^2,$$

где h – глубина вдавливания индентора в древесину, мм;

L – длина лезвия индентора, мм.

Ударную твердость древесины определяют используя специально разработанное устройство, конструкция которого представлена на рис. 3.

Устройство содержит станину 12, изготовленную вместе с вертикальной стойкой 13 и горизонтальным 7 и верхним 3 приливами, предметный столик 11 для установки и закрепления на нем образца 10 и штока 1, на котором винтами 6 жестко закреплена опорная шайба 5. Шток 1 свободно перемещается в верхнем 3 и нижнем 7 приливах и грузе 4. Глубину h вдавливания лезвия индентора 14 в образец 10 определяют используя многооборотный индикатор 20 часового типа 1 МИГ ГОСТ 9696-75. Груз 4 в верхнем положении устанавливают на упоре 15. Перемещение упора 15 вправо происходит за счет пружинного механизма (не показан) при оттянутом фиксаторе 16, а влево – путем надавливания на рукоятку 17, сжимая пружину.

Ударную твердость образца древесины определяют следующим образом. Шток 1 фиксируют в верхнем положении, упирая его нижний торец на защелку 8. С помощью прижимного винта 9 с шайбой образец 10 закрепляют на предметном столике 11.

В дальнейшем, оттянув защелку 8, опускают шток 1 до контакта индентора 14 с поверхностью образца 10. Вращая шток 1 вокруг оси и пользуясь нанесенной на него чертой 21 и градуированной шкалой 2, ориентируют рабочее лезвие индентора 14 относительно волокон древесины под необходимыми углами.

Для контроля глубины вдавливания рабочего лезвия индентора 14 в древесину, стрелку индикатора 20, упирая его наконечник 19 на верхний торец 22 штока 1, ставят с натяжением в положение с отметкой "0", которое является исходным перед началом испытания (рис. 4). При этом высота H свободного падения груза определяется расстоянием между грузом 4 и опорной шайбой 5.

Для приложения к образцу ударной нагрузки оттягивают фиксатор 16, в результате чего под действием пружины упор 15 перемещается вправо и освобождает груз 4.



Рис. 3.



Рис. 4.

Во время удара груза 4 по опорной шайбе 5 шток 1 перемещается вниз и вдавливают рабочее лезвие индентора 14 в образец 10. Глубину h вдавливания рабочего лезвия индентора 14 в образец 10 определяют по шкале индентора 20 (рис. 5).

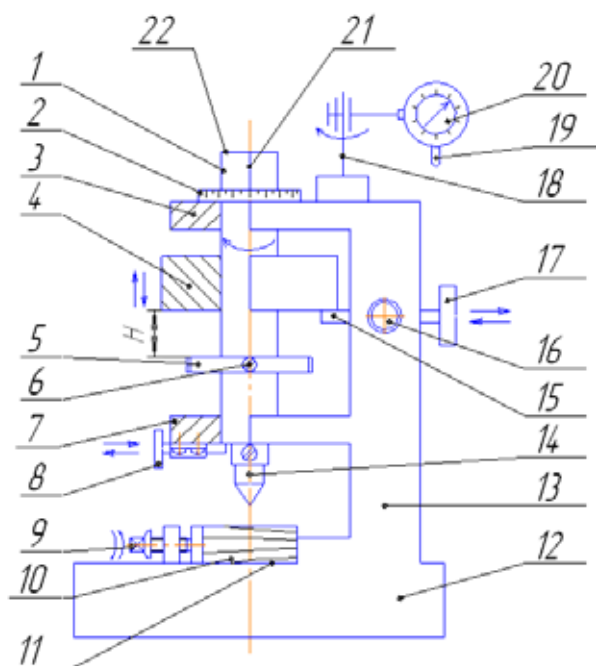
Площадь отпечатка, определенная с использованием индентора (рис. 4) при заданных значениях $\alpha = 45^\circ$, $\beta = 60^\circ$ и $L = 10$ мм, является функции глубины вдавливания индентора в образец, равна:

$$F = 0,94 h^2 + 23,1 h, \text{ мм}^2.$$

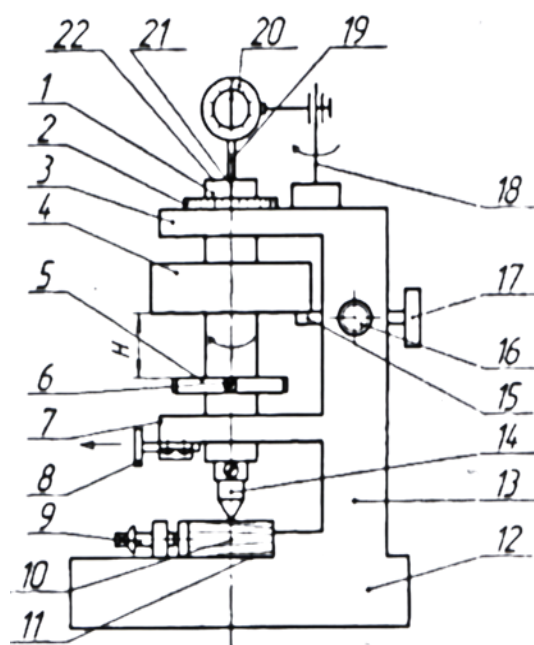
При этом ударная твердость древесины определяется по формуле:

$$HK_w = \frac{4mgH (\cos \alpha \cdot \cos \beta / 2)}{2h[h \cdot \sin(\beta / 2) + h \cdot \sin \alpha + L \cdot \cos \alpha]}, \text{ Дж / см}^2$$

Выводы из данного исследования. В связи с тем, что твердость материалов пропорционально связана с прочностью, определение достоверных этой механической характеристики необходимо для создания банка данных с целью выполнения рациональных расчетов геометрии и размеров конкретных изделий при необходимой их надежности и долговечности.



Рис. 5.

Список литературы:

1. R. Baumann. Die bisherigen Ergebnisse der Holzprumngen sn Materialprufungsanatat an der technishen Hochschule Stuttgart. Forschungsarbeiten, VDI, S. 231, 1922.
2. M. Schwarz und K. Buos. Holzharteproofung mit dem Falharteproofen. Maschinenbau, S. 403, 1928.
3. Патент СССР П.К. Молгачева №8723, G01 N3 / 48, 1923.
4. Древесина. Метод определения ударной твердости. Wood. Method for determination of impact hardness. ГОСТ 16483. 16-81. СТ СЭВ 2367-80.
5. Патент Украины № 118913, 2017 г. Способ определения ударной твердости древесины по Котречку.

Котречко О.О.

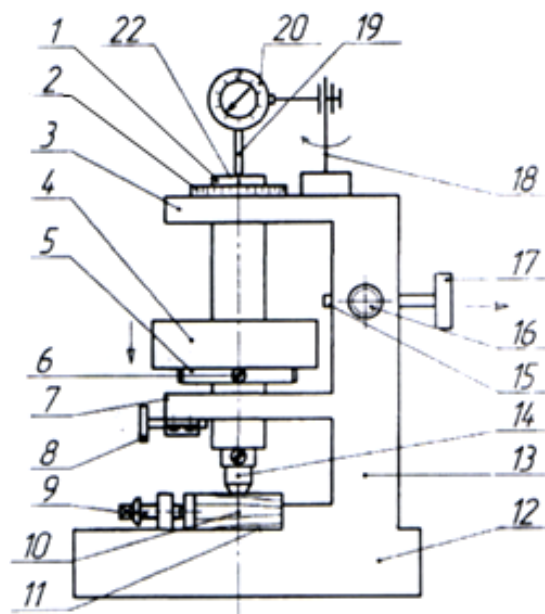
Національний університет біоресурсів і природокористування України

МЕТОД ВИЗНАЧЕННЯ УДАРНОЇ ТВЕРДОСТІ ДЕРЕВИНИ ПО КОТРЕЧКУ

Анотація

Розроблено новий метод визначення ударної твердості деревини з урахуванням анізотропії її властивостей. У зв'язку з цим ударну твердість деревини визначають під необхідними кутами по відношенню до напрямку волокон, використовуючи в якості індентора тригранну призму, яка зрізана з торців в сторону робочого леза. Показники ударної твердості за запропонованим методом є більш точними ніж відомі, отримані шляхом втиснення в деревину сталених кульок. Доцільність розробленого методу визначення ударної твердості деревини підтверджена патентом України.

Ключові слова: деревина, ударна твердість, індентор, тригранна призма.

Kotrechko A.A.

National University of Bioresources and Natural Resources of Ukraine

METHOD FOR DETERMINING THE IMPACT HARDNESS OF WOOD BY KOTRECHKO

Summary

A new method for determining the impact hardness of wood has been developed, taking into account the anisotropy of its properties. In this connection, the impact hardness of the wood is determined at the necessary angles with respect to the direction of the fibers, using as an indenter a trihedral prism cut from the ends towards the working blade. The value of impact hardness determined by the proposed method are more accurate than those known, obtained by punching steel balls into the wood. The expediency of the developed method for determining the hardness of hardwood is confirmed by the patent of Ukraine.

Keywords: wood, impact hardness, indenter, trihedral prism.

ВДОСКОНАЛЕННЯ ТЕХНОЛОГІЇ ДЕСЕРТІВ

Кравчук Н.М., Польовик В.В., Клец Д.О.
Національний університет харчових технологій

Розроблено вдосконалену технологію солодкої збивної страви – десерту «Самбук яблучно-кизиловий» оздоровчого призначення. Досліджено піноутворюючу здатність глюкозно-фруктозного сиропу (ГФС) та вплив на структуру десерту. Визначено вміст вітамінів та енергетичну цінність страви, досліджено органолептичні показники якості.

Ключові слова: десерт, страва, модель, якість.

Постановка проблеми у загальному вигляді. Харчування завжди було і буде одним із ключових чинників, що підтримує життєдіяльність організму людини та впливає на її здоров'я. Від того, чим і як харчується людина, як правило, залежить не тільки її фізичний, але і психологічно-емоційний стан.

Якісне харчування часто дозволяє мінімізувати негативну дію на людину інших зовнішніх чинників. Проте, будь-які зловживання в харчуванні цілком можуть призвести до негативних наслідків і відповідним чином позначитися на самопочутті людини.

Розглядаючи солодкі страви можна сказати, що вони є висококалорійними і не збалансованими за складом харчових речовин, що спричинено високим вмістом жирів та вуглеводів і відносно низьким вмістом харчових волокон, вітамінів, тощо [1; 5].

Аналіз останніх досліджень та публікацій. Цукор є важливим компонентом їжі. В різних країнах світу його споживають 30–50 кг на рік. В умовах швидкого зростання населення на земній кулі потреба в цукристих речовинах зростає більш швидко, ніж їхнє виробництво.

Але в першу чергу цукор, що містить 99,75% цукрози і 0,25% нецукрів, вважають “чистими калоріями”, очищеним від біологічно-активних речовин “незахищеним” вуглеводом, що миттєво всмоктується в кров, викликаючи різкі коливання рівня глюкози в крові і створює велике навантаження на інсулярний апарат людини. Надмірне вживання цукру може призвести до виникнення гіперглікемії – підвищеного вмісту глюкози в крові, що негативно впливає на функції підшлункової залози. Може виникнути і цукровий діабет, але якщо у людини є схильність до цієї хвороби [3].

У зв'язку з цим у світовій практиці харчова промисловість веде пошук цукрозааміників природного походження, дешевших за цукор. З цією метою використовують різні види патоки, цукровмісних продуктів, різні сиропи з традиційної та нетрадиційної сировини.

Саме тому солодкі страви та десерти є перспективними базовими об'єктами для створення спеціальних продуктів оздоровчого призначення, збагачених на необхідні для організму людини речовини [3].

Мета та завдання статті. Метою статті є наукове обґрунтування розробленої технології солодких страв зниженої калорійності та підвищеної харчової споживчої цінності з використанням пюре кизилу, сухого яєчного білка та глюкозно-фруктозного сиропу (ГФС).

Для досягнення поставленої мети були сформульовані наступні завдання:

– за оглядом сучасних джерел аналітично обґрунтувати вибір сировини для інноваційної розробки;

– дослідити вплив ГФС на структуру десертів та на зниження їх калорійності,

– проаналізувати підвищення харчової цінності за рахунок використання нетрадиційної сировини – пюре кизилу.

Виклад основного матеріалу. Традиційно, при приготування самбуку використовують яблучне пюре. Додавання пюре інших фруктів до яблучного знижує піностійкість самбуку, тому при створенні нової рецептури було досліджено заміну нативного білку на сухий яєчний та встановлено термін збивання з різними солодкими речовинами [4].

З цією метою розробили модельні зразки з нативного яєчного білку – МЗ1, з сухого яєчного білку з білим кристалічним цукром – МЗ2, з сухого яєчного білку і ГФС – МЗ3, (контроль – МЗ1).

Аналіз результатів дослідження показав, що найкращу піноутворюючу здатність має МЗ1. При додаванні до яєчного білку цукру його піноутворююча здатність знижується на 75 мл об'єму. Піноутворююча здатність МЗ3 є найбільш приближеною до МЗ1.

Таким чином, визначено доцільність використання в технології самбуку сухого яєчного білку та ГФС-42 з метою збереження



Рис. 1. Динаміка утворення об'єму яєчної піни

і поліпшення структури десерту з різних видів сировини.

Аналіз рослинної сировини, яку використовують при приготуванні самбуків, показав широкий спектр використання плодово-ягідної та овочевої сировини [5].

Нами запропоновано використання кизилу, який володіє цінним хімічним складом. З літературних джерел відомо, що у м'якоті цих ягід міститься безліч корисних речовин, що володіють цілющими властивостями, беруть участь у багатьох життєво важливих процесах організму: фруктоза і глюкоза (до 17%); органічні кислоти: лимонна, яблучна і янтарна (до 3,5%), а також азотисті, дубильні і пектинові речовини, флавоноїди (до 5%); вітаміни: провітамін А, рутин (вітамін Р), вітамін С. За вмістом аскорбінової кислоти кизилу поступається навіть чорна смородина. Кизил містить 55 мг вітаміну С на 100 г. Всього 180 г кизилу здатні задовольнити добову потребу людського організму в аскорбінової кислоті; залізо, необхідне для підвищення рівня гемоглобіну в крові; добова норма цього елемента міститься в 250 г плодів кизилу. Ягоди багаті калієм, магнієм, натрієм, фосфором, дубильними речовинами, що володіють протизапальною і бактерицидною дією; органічними кислотами й флавоноїдами, що оберігають клітини від руйнування і попереджують раннє старіння організму. За рахунок вмісту фітонцидів ягоди здатні вбивати бактерії, наприклад, дизентерійні, тифозні. До того ж, ягоди мають низьку калорійність (40,2 ккал в 100 г), активізують обмінні процеси, перешкоджають відкладенню жиру [2].

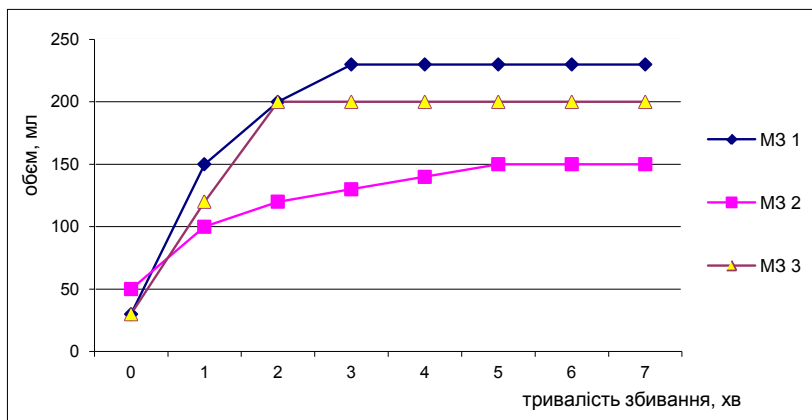
Глюкозно-фруктозні сиропи – це група продуктів, які виробляють з крохмалю шляхом послідовного розщеплення його за допомогою різних ферментів до бажаного вуглеводного складу та декстрозного еквівалента. Саме вміст вуглеводів

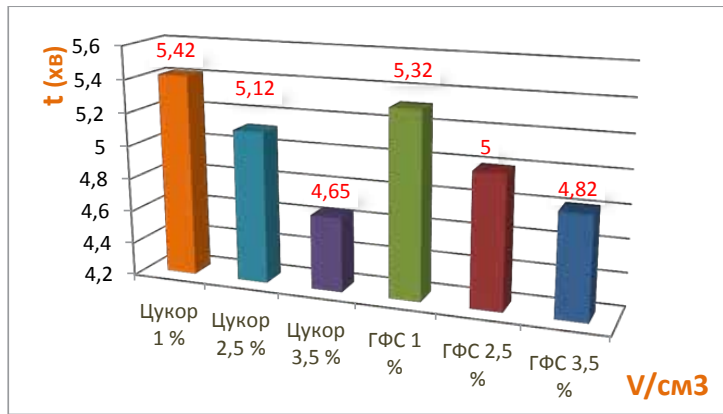

Графік 1. Зміна питомого об'єму досліджуваних зразків десерту

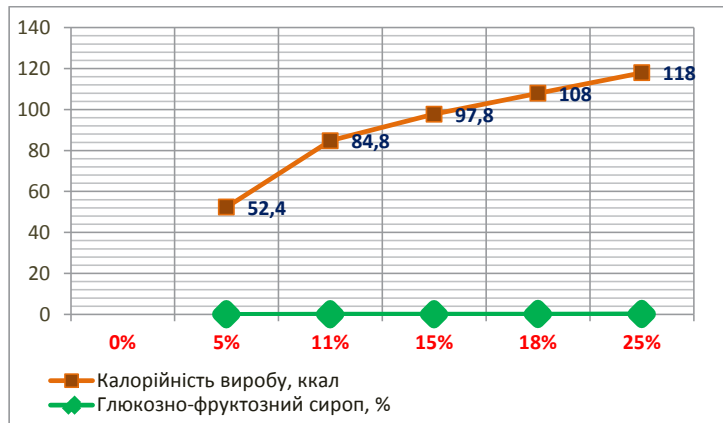

Графік 2. Зміна калорійності досліджуваних зразків десерту в залежності від вмісту ГФС

у суміші впливає на функціональні властивості сиропів і на органолептичні та фізико-хімічні властивості кінцевих продуктів відповідно [5].

Сиропи з низьким вмістом декстрозного еквівалента мають антикристалізаційну та високу

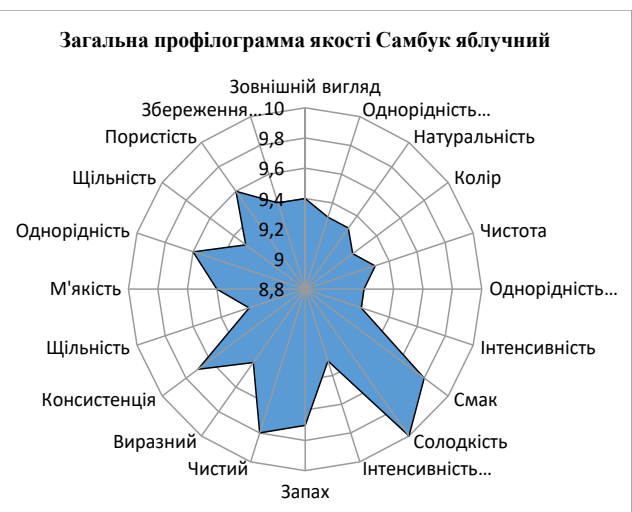

а)

б)

Рис. 2. Профілограми органолептичних показників якості нового десерту (а), та десерту-контролю (б)

- 1 – зовнішній вигляд; 2 – стан поверхні; 3 – однорідність поверхні; 4 – колір; 5 – чистота; 6 – однорідність кольору; 7 – інтенсивність; 8 – смак; 9 – солодкість; 10 – інтенсивність смаку; 11 – запах; 12 – чистий; 13 – виразний; 14 – консистенція; 15 – щільність; 16 – м'якість; 17 – однорідність; 18 – щільність; 19 – пористість; 20 – збереження форми

Таблиця 1

Розрахунок хімічного складу «Самбуку яблучно-кизилового»

Найменування сировини	Маса нетто, г	Вміст в 100 г					
		Білки		Жири		Вуглеводи	
		сировина	страва	сировина	страва	сировина	страва
Пюре з яблук	50	0,4	0,2	0,4	0,2	9,8	4,9
Пюре з кизилу	20	1	0,2	0	0	9,2	1,84
Білок сухий яєчний	5	73,3	3,66	1,8	0,09	7,0	0,35
Глюкозно-фруктозний сироп	15	0,06	0,009	0,025	0,003	70,7	10,6
Вода	10	0	0	0	0	0	0
Калорійність 1 г, ккал		-	4	-	9	-	4
Коефіцієнт засвоюваності		-	0,71	-	0,96	-	1
Енергетична цінність, ккал		89,9					
Енергетична цінність, кДж		375,9					

Таблиця 2

Вітамінний склад модельних систем – контролю (МС1) та удосконаленого десерту (МС2) / (мг/100 гр)

Вітаміни	МС 1/ на 100 гр продукту	МС 2/ на 100 гр продукту
Вітамін А	0,02	0,005
Вітамін В1 (тіамін)	0,01	0,5
Вітамін В9 (фолієвая), мкг	1,1	1,1
Вітамін С, мг	13,7	28
Вітамін Е (ТЭ), мг	0,3	1,2
Вітамін РР (ніациновий еквівалент), мг	0,4988	23,4
Вітамін В12, мг	0,003	0,08
Вітамін В5 (пантотеновая), мг	0,05	0,27
Вітамін Н (біотин), мкг	0,4	7,3
Сума	16,1	61,8

сполучну здатність, високу в'язкість водних розчинів і здатність підвищувати температуру замерзання продукту. Така властивість, як солодкість, набуття бурого відтінку під час нагрівання, здатність до ферментації прямо пропорційні до збільшення декстрозного еквівалента. З його збільшенням спостерігається також збільшення гігроскопічності і, як наслідок, схильність до утворення грудочок [1].

З метою збільшення об'єму та зменшення часу для його отримання ми визначили зміну питомого об'єму усіх зразків.

Досліджувалась зміна калорійності десерту при різному вмісті глюкозно-фруктозного сиропу в рецептурі.

Результати представлені представлено на графіку 2.

Визначено органолептичну оцінку та розраховано показник якості десертів. Аналіз профілограм показав, що найвищий бал має зразок з додаван-

ням 20% пюре кизилу, порівняно з контрольним зразком(самбук яблучний). Показник якості нового десерту становить 460 балів і більший від контрольного зразку на 17,52 бали (розраховано за методом «багатокутник якості» [3]).

На основі проведених досліджень нами розроблено удосконалену рецептуру самбуку.

В таблицях 1,2 представлений аналіз хімічного складу розробленого десерту, встановлено, що в порівнянні з контролем («Самбук яблучний») калорійність страви знижена; а також збільшився вміст вітамінів.

Висновок. Проведені дослідження довели доцільність використання пюре з кизилу в технології десертів. Встановлено, що зразки десертів з додаванням ГФС і сухого яєчного білку показують високі показники якості, а використання пюре кизилу дозволяє поліпшити харчову цінність страви.

Список літератури:

- Бендас Я.Ю. Вплив цукрозамінників на утворення піної структури у пінних десертах / Я.Ю. Бендас, В.В. Польовик, І.Л. Корецька // Оздоровчі харчові продукти та дієтичні добавки: технології, якість та безпека : матеріали Міжнародної науково-практичної конференції, 12-13 травня 2016 р. – К.: НУХТ, 2016. – С. 99-101.
- Кизил [Електронний ресурс] Офіційний сайт порталу «Wikipedia» – 2016. Режим доступу: <https://ru.wikipedia.org/wiki/Клюква>. Дата звернення 26.05.2017 р.
- Корецька І.Л. Оцінювання нових харчових виробів за допомогою критерію «Багатокутник якості» / І.Л. Корецька, Т.В. Зінченко // Наукові праці НУХТ. – 2003. – № 14. – С. 64-65.
- Патент на корисну модель № 118131 UA МПК А23J 1/08 (2006.01). Склад низькокалорійного білкового десерту / Польовик В.В., Корецька І.Л., Кирпиченкова О.М., Клец Д.О.; заявник – Національний університет харчових технологій. – № у 2017 00903; заявл. 01.02.2017; опубл. 25.07.2017, Бюл. № 14, 2017 р.
- Польовик В.В. Структура білкового десерту залежить від технологічних властивостей рецептурних компонентів / В.В. Польовик, І.Л. Корецька // Хлебный и кондитерский бизнес. – 2016. – № 6. – С. 36-38.

Кравчук Н.Н., Полевик В.В., Клец Д.А.

Национальный университет пищевых технологий

УСОВЕРШЕНСТВОВАНИЕ ТЕХНОЛОГИИ ДЕСЕРТОВ

Аннотация

Разработано усовершенствованную технологию сладкого сбивного блюда – десерта «Самбук яблочно-кизилловый» оздоровительного назначения. Исследовано пенообразующие способности глюкозно-фруктозного сиропа (ГФС) и влияние на структуру десерта. Определено содержание витаминов и энергетическую ценность блюда, исследованы органолептические показатели качества.

Ключевые слова: десерт, блюдо, модель, качество.

Kravchuk N.M., Polevik V.V., Klets D.A.

National University of Food Technologies

IMPROVING THE TECHNOLOGY DESSERTS

Summary

Improved technology of sweet cut-off dish – dessert "Sambuk apple-kizilovo" for health-improving purposes. The foaming ability of glucose-fructose syrup (GFS) and influence on the structure of dessert have been investigated. The content of vitamins and energy value of a dish have been determined, organoleptic quality indices have been investigated.

Keywords: dessert, dish, model, quality.

УДК 621

ИССЛЕДОВАНИЕ ПОЛЗУЧЕСТИ ГИДРОЦИЛИНДРОВ НЕФТЕПРОМЫСЛОВЫХ УСТАНОВОК ПРИ УСЛОВИЯХ ДОГРУЗКИ И РАЗГРУЗКИ

Мамедов В.Т., Ахмедов А.С.

Азербайджанский государственный университет нефти и промышленности

В статье исследовалась ползучесть гидроцилиндров в нефтепромысловых установках при условиях загрузки и разгрузки. С этой целью использован метод А.М. Жукова закона ползучести, который учитывает деформации и скорость ползучести. Кроме этого, в указанной уравнение ползучести, также имеются постоянные, зависящие от механических свойств материала, температуры и скорости изменения, напряжение, описывающие относящихся к нагрузке и разгрузке в системе гидроцилиндра.

Ключевые слова: гидроцилиндр, гидравлические усилия, температура среды, деформации, ползучесть материала.

Постановка вопроса. Как известно, во всех без исключения классических теориях пластичности, ввиду ее малости (незначительности, мало значимости), деформация ползучести не учитывается [1]. Однако, проводимые экспериментальные исследования показывают, что при малых постоянных скоростях изменения напряжения вполне удовлетворительные, согласно с опытом имеются следующие зависимости ползучести:

$$\varepsilon_{пол} \cdot \varepsilon^\alpha = A [\sigma_o \pm \dot{\sigma} (t - t_o)]^n; \quad (1)$$

$$\dot{\varepsilon}_{пол} \cdot \varepsilon^\alpha = B e^{k[\sigma_o \pm \dot{\sigma}(t-t_o)]} \quad (2)$$

ε – деформация ползучести;

$\dot{\varepsilon}_{пол} = \frac{d\varepsilon}{dt}$ – скорость деформации ползучести;

σ_o – напряжение, при котором изучается ползучесть;

t, t_o – время ползучести;

t_o – первоначальный промежуток времени ползучести в гидроцилиндре;

A, B, σ, K, n – постоянные, зависящие от механических свойств материала цилиндра и температуры в цилиндре;

$\dot{\sigma} = \frac{d\sigma}{dt}$ – скорость изменения напряжения.

Знак (+) относится к погрузке, а (-) – к разгрузке.

Решение задачи. Рассмотрим устойчивость цилиндра длиной l нагруженного с постоянной силой $Q_{\Delta p}$ ($Q_{\Delta p} = \Delta p \cdot S_{сеч.цил.}$) с высотой $2h$ при постановке законов ползучести в виде (1) и (2);

$$\varepsilon_{пол} \cdot \varepsilon^\alpha = A [\sigma_o + \dot{\sigma} (t - t_o)]^n - h \leq y \leq y_o \quad (3)$$

$$\varepsilon_{пол} \cdot \varepsilon^\alpha = A [\sigma_o - \dot{\sigma} (t - t_o)]^n y_o \leq y \leq h \quad (4)$$

где y_o – расстояние линии раздела области догрузки и разгрузки (нейтральной линии) от оси поперечного сечения.

Интегрируя уравнение (3) и (4) при условии $\dot{\sigma} = const$ и $\varepsilon_{пол.} = \dot{\varepsilon}_o$, в случае $t=t_o$ получаем:

$$\varepsilon_{пол.} = \left\{ \dot{\varepsilon}_{о пол.}^{\frac{1}{m}} + \frac{A \sigma_o^{n+1}}{m(n+1) \dot{\sigma}} \left[-1 + \left(1 + \frac{\dot{\sigma}}{\sigma_o} (t - t_o) \right)^{n+1} \right] \right\}^m \quad (5)$$

$$\varepsilon_{пол.} = \left\{ \dot{\varepsilon}_{о пол.}^{\frac{1}{m}} + \frac{A \sigma_o^{n+1}}{m(n+1) \dot{\sigma}} \left[1 - \frac{\dot{\sigma}}{\sigma_o} (t - t_o) \right] \right\}^m \quad (6)$$

где $m = \frac{1}{\alpha + 1}$, $\dot{\varepsilon}_{о пол.} - t_o$ деформация ползучести цилиндра при нагружении за промежуток времени t_o .

$$\varepsilon_{о пол.} = \left(\frac{A \sigma_o^n t_o}{m} \right) \quad (7)$$

Используя (7) при обозначении $T = t - t_o$ уравнение (5) и (6) перепишем в виде:

$$\varepsilon_{пол.} = \left[\frac{A \sigma_o^{n+1}}{m \cdot \dot{\sigma}} \right]^m \cdot \left\{ \frac{\dot{\sigma}}{\sigma_o} t_o + \frac{1}{n+1} \left(1 + \frac{\dot{\sigma}}{\sigma_o} \cdot T \right)^{n+1} \right\}^m \quad (8)$$

$$\varepsilon_{пол.} = \left[\frac{A \sigma_o^{n+1}}{m \cdot \dot{\sigma}} \right]^m \cdot \left\{ \frac{\dot{\sigma}}{\sigma_o} t_o + \frac{1}{n+1} \left(1 - 1 - \frac{\dot{\sigma}}{\sigma_o} \cdot T \right)^{n+1} \right\}^m \quad (9)$$

Так как $\frac{\dot{\sigma}}{\sigma_o} \ll 1$ и имеет определенное значение при устойчивости, то можно ограничиться несколькими членами при разложении $\left(1 + \frac{\dot{\sigma}}{\sigma_o} \cdot T \right)^{n+1}$.

Если ограничиться тремя членами, то будем иметь:

$$\varepsilon_{пол.} = \left[\frac{A \sigma_o^n}{m} \right]^m \cdot \left[t_o + T + \frac{Tn}{2n_o} \cdot \Delta \sigma \right], -h \leq y \leq y_o \quad (10)$$

$$\varepsilon_{пол.} = \left[\frac{A \sigma_o^n}{m} \right]^m \cdot \left[t_o + T - \frac{Tn}{2\sigma_o} \cdot \Delta \sigma \right], -y_o < y \leq h \quad (11)$$

где $\Delta \sigma = \sigma \cdot T$ – дополнительное напряжение.

Определим дополнительное напряжение из формул (10) и (11):

$$\Delta \sigma = \frac{2m}{\Delta \sigma_o^{n-1} \cdot nT} \cdot \varepsilon_{пол.}^{\frac{1}{m}} - \frac{2\sigma_o (t_o + T)}{nT} n p u - h y y_o \quad (12)$$

$$\Delta \sigma = \frac{2\sigma_o (t_o + T)}{nT} - \frac{2m}{\Delta \sigma_o^{n-1} \cdot nT} \cdot \varepsilon_{пол.}^{\frac{1}{m}} n p u y_o \leq y \leq h \quad (13)$$

Примем $t=0$ и тогда уравнения (12) и (13) примут нижеследующий вид:

$$\Delta \sigma = \frac{\varepsilon_{пол.}^{n+1} - \varphi t}{t} n p u - h \leq y \leq y_o \quad (14)$$

$$\Delta \sigma = \frac{\varphi t - \varepsilon_{пол.}^{n+1}}{t} n p u y_o \leq y \leq h \quad (15)$$

где $\Psi = \frac{2m}{A n \sigma_o^{n-1}}, \varphi = \frac{2\sigma_o}{n}$

Имея ввиду формулы (14), (15) в формуле (2) после аналогичных преобразований получаем уравнения (14) и (15) в нижеследующем виде, при этом

$$\Psi = \frac{2m}{\varphi \cdot l^{k\sigma_o}}, \varphi = \frac{2}{k},$$

где $k = \frac{Q_{\Delta p} (At)^{\frac{1}{n}}}{b \cdot h}$

По нейтральной линии имеет место условие при $y = y_o, \Delta \sigma = 0$ (16)

По гипотезе плоских сечений имеем

$$\varepsilon_{пол.} = \varepsilon_{о пол.} + \varkappa y, \quad (17)$$

где $\varepsilon_{0\text{полз}}$ – деформации оси цилиндра, а \varkappa – соответствующая ей кривизна.

Из (16) и (17) с использованием (14) или (15) получим:

$$y_0 = \frac{1}{\varkappa} (-\varepsilon_{0\text{полз}})$$

$$(\varepsilon_{0\text{полз}} + \varkappa h)^{\frac{m+1}{m}} + (\varepsilon_{0\text{полз}} - \varkappa h)^{\frac{m+1}{m}} + 2 \left[\frac{\varphi}{\psi} \cdot \frac{m+1}{m} - (-\varepsilon_{0\text{полз}})^{-\frac{m+1}{m}} \right] = 0 \quad (19)$$

$$M = \frac{b \cdot \psi}{\varkappa^2 t} \left\{ \frac{m}{2m+1} \left[2\lambda^{\frac{2m+1}{m}} - (\varepsilon_{0\text{полз}} - \varkappa h)^{\frac{2m+1}{m}} - (\varepsilon_{0\text{полз}} - \varkappa h)^{\frac{2m+1}{m}} + \varepsilon_{0\text{полз}} \cdot \frac{m}{m+1} \cdot \right. \right. \\ \left. \left. \cdot [(\varepsilon_{0\text{полз}} + \varkappa h)^{\frac{2m+1}{m}} + (\varepsilon_{0\text{полз}} - \varkappa h)^{\frac{2m+1}{m}} - 2\lambda^{\frac{m+1}{m}}] + \frac{\varphi}{\psi} \cdot t \cdot [(\varkappa h)^2 - (\lambda - \varepsilon_{0\text{полз}})^2] \right\} \right\}, \quad (20)$$

где, M – изгибающий момент t , ψ , φ в случае (1) или (2) имеют, соответственно указанные выше значения.

Если ввести безразмерные величины

$$\varkappa^* = \varkappa \frac{bh^2}{(At)^{\frac{1}{n}} \cdot \varepsilon_{\text{полз}}}, \varepsilon_{0\text{полз}}^* = \varepsilon_{0\text{полз}} \cdot \frac{bh^2}{(At)^{\frac{1}{n}} \cdot Q_{\Delta p}}, M^* = M \cdot \frac{1}{Q_{\Delta p} \cdot h} n \mu (1)$$

$$u \varkappa^* = \varkappa \frac{bh^2}{Q_{\Delta p} \cdot h}, Q_{\Delta p}^* = \varepsilon_{0\text{полз}} \cdot \frac{bh^2}{Q_{\Delta p} \cdot h},$$

$M^* = M \cdot \frac{1}{Q_{\Delta p} \cdot h}$ при (2) то уравнения (19) и (20) преобразуется в вид:

$$(\varepsilon_{0\text{полз}}^* + \varkappa^*)^{\frac{m+1}{m}} + (\varepsilon_{0\text{полз}}^* - \varkappa^*)^{\frac{m+1}{m}} + 2 \left(\frac{\lambda}{r} \right)^{\frac{1}{m}} \times \left[\frac{m+1}{m} \cdot \frac{1}{\frac{1}{m}} \cdot \frac{\varphi}{\psi} \left(\frac{\lambda}{r} - \varepsilon_{0\text{полз}}^* \right) - \frac{\lambda}{r} \right] = 0 \quad (21)$$

$$M^* \cdot \varkappa^* 2 = \frac{bh\psi}{Q_{\Delta p} r^2 t} \left\{ \frac{m}{2m+1} \left[2 \left(\frac{\lambda}{r} \right)^{\frac{2m+1}{m}} - (\varepsilon_{0\text{полз}}^* + \varkappa^*)^{\frac{2m+1}{m}} - (\varepsilon_{0\text{полз}}^* - \varkappa^*)^{\frac{2m+1}{m}} \right] + \right. \\ \left. + \varepsilon_{0\text{полз}}^* - \frac{m}{m+1} \left[(\varepsilon_{0\text{полз}}^* + \varkappa^*)^{\frac{m+1}{m}} - (\varepsilon_{0\text{полз}}^* - \varkappa^*)^{\frac{m+1}{m}} - 2 \left(\frac{\lambda}{r} \right)^{\frac{2m+1}{m}} \right] + \frac{\varphi}{A} \cdot t \times \frac{1}{r^{\frac{1}{m}}} \left[\varkappa^{*2} - \left(\frac{\lambda}{r} - \varepsilon_{0\text{полз}}^* \right)^2 \right] \right\} \quad (22)$$

где r – принимает значение $Q_{\Delta p} (At)^{\frac{1}{n}} / bh$ и $Q_{\Delta p} k / bh$, соответственно, при использовании (1) и (2)

Если против координата в виде $V=v/h$, $\xi=z/l$ и рассматривая середины сечение условия закрепленного цилиндра уравнения (21) и (22) преобразуем в вид:

$$(\varepsilon_{0\text{полз}}^* + \pi^2 W_0)^{\frac{m+1}{m}} (\varepsilon_{0\text{полз}}^* - \pi^2 W_0)^{\frac{m+1}{m}} + 2 \left(\frac{\lambda}{r} \right)^{\frac{1}{m}} \times \left[\frac{m+1}{m} \cdot \frac{\varphi}{\psi} \cdot \frac{1}{\lambda^{\frac{1}{m}}} \cdot \left(\frac{A}{r} - \varepsilon_{0\text{полз}}^* \right) - \frac{\lambda}{r} \right] = 0 \quad (23)$$

$$\pi^4 W^3 - \frac{bh\psi}{Q_{\Delta p} r^2 t} \left\{ \frac{m}{2m+1} \left[2 \left(\frac{\lambda}{r} \right)^{\frac{2m+1}{m}} - (\varepsilon_{0\text{полз}}^* + \pi^2 W_0)^{\frac{2m+1}{m}} - (\varepsilon_{0\text{полз}}^* - \pi^2 W_0)^{\frac{2m+1}{m}} (\varepsilon_{0\text{полз}}^* - \pi^2 W_0) \right] + \right. \\ \left. + \varepsilon_{0\text{полз}}^* \cdot \frac{m}{m+1} \left[(\varepsilon_{0\text{полз}}^* + \pi^2 W_0)^{\frac{m+1}{m}} + (\varepsilon_{0\text{полз}}^* - \pi^2 W_0)^{\frac{m+1}{m}} - 2 \left(\frac{\lambda}{r} \right)^{\frac{m+1}{m}} + \frac{\varphi}{\psi} + \frac{1}{r^{\frac{1}{m}}} \cdot [(\pi^2 W_0)^2 - \left(\frac{\lambda}{r} - \varepsilon_{0\text{полз}}^* \right)^2] \right] \right\} = 0 \quad (24)$$

где W_0 – начальное значение безразмерного прогиба.

Исключив из (1,23) и (1,24) безразмерную деформацию оси цилиндра ε_0^* можно найти зависимости начальной деформации от времени. Ввиду нелинейности этих уравнений, исключив ε_0^* аналитическим путём затруднительно, для этого можно использовать численные методы решения систем алгебраических уравнений.

Имеем два уравнения (1,23) и (1,24) с тремя переменными: W_0 , ε_0^* и t . Решая (1,23) относительно ε_0^* , а (1,24) относительно W_0 , в общем виде [корн...] будет иметь:

$$\varepsilon_0^* = \varphi_1(\varepsilon_0^*, W_0, t)$$

где $\lambda = \sqrt[n+1]{A(\alpha+1)\sigma_0^n \cdot t}$ и $\lambda = \sqrt[n+1]{B(\alpha+1)t^{k\sigma_0} \cdot t}$, соответственно (1) и (2).

Считая сжимающие напряжения положительными, из условий равенства суммы моментов внутренних сил относительно нейтральной линии внешнему моменту, получим:

$$W_0 = \varphi_2(P_0^*, W_0, t) \quad (1.25)$$

Если рассматривать некоторую последовательность значений времени $t_1, t_2 \dots t_n$ то для каждого из них получим систему двух нелинейных алгебраических уравнений с двумя переменными:

$$\varepsilon_0^* = \varphi_1(P_0^*, W_0) \\ W_0 = \varphi_2(P_0^*, W_0) \quad (1.26)$$

Решая систему (1,26) численно методом инерции, для последовательных значений P_0^*, W_0 . Строим график зависимости $W_0 = W_0(t)$ по данным вычислений можно определить критическое время.



Рис. 1. Зависимость безразмерной деформации от ползучести времени по формулам (1.1) α и n – постоянные зависящие

Вычисления производились для следующих значений:

$$\begin{cases} 1) \alpha = 1 \\ 2) \alpha = 1,5 \quad n=2, 4, 6, 8, 10, 12 \\ 3) \alpha = 2 \end{cases}$$

Также для исходных данных, $W_0 = 0,1$ мм; $P_0 = 50$ N, (при $t=0$) шаг $\Delta t = 0,01$; $l = 2140$ мм.

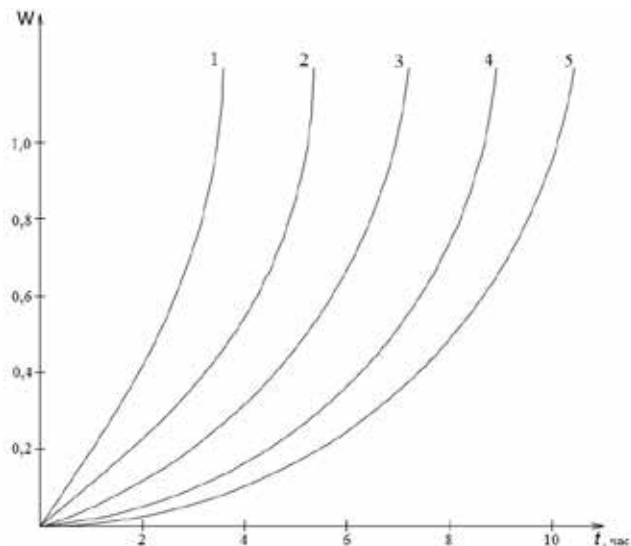
На рисунке 1 приводится график для некоторых значений α и n , построенный по данным вычислений, соответственно, для зависимости ползучести (1,1) и (1,2).

От механических свойств материала и температуры гидроцилиндра:

- 1 - $\alpha=1, n=12$
- 2 - $\alpha=1,5 n=12$
- 3 - $\alpha=2, n=12$
- 4 - $\alpha=2, n=6$

Выводы.

1. Аналитическим путем получены зависимости ползучести для гидроцилиндра.

2. Получено, что критическое время ползучести очень чувствительно изменением постоянных α и n , зависящих от механических свойств материала и температуры среды гидроцилиндров с увеличением n оно сильно падает, а при увеличении α возрастает.

Список литературы:

- Mamedov V.T. Stress distribution in elastic elements with eccentric holes// Azerbaijan Academy of sciences proceedings of institute of Mathematics and Mechanics. X(XVIII) Vol., Baku 1999, p. 211-218.
- Mammadov V.T., Ahmedov A.S., Aslanov J.N. Investigation of stress-deformed state of coated hydrocylinders, exposed to pressure and temperature changes. International journal of current research, www.journalcra.com. Vol 08. Issue: 11. 2016. Researcher ID: C-9046-2014: <http://www.researcherid.com/rid/C-9046-2014>.
- Мамедов В.Т., Ахмедов А.С., Асланов Дж.Н. «Исследование упругой устойчивости гидроцилиндров объёмных аппаратов», «Актуальные проблемы гуманитарных и естественных наук». № 10-3. М, 2016. www.publikacia.net. Журнал включен в международный каталог периодических изданий «Ulrichs Periodikal Directory» (издательство «Bowker», США).

Mammadov V.T., Ahmadov A.S.

Azerbaijan State Oil and Industry University

INVESTIGATION OF CALCULATION OF HYDROCYLINDERS OF OIL-PLANTING UNITS UNDER THE CONDITIONS OF LOADING AND UNLOADING

Summary

In the article was investigated the creep of hydraulic cylinders in oilfield installations under the loading and unloading conditions. For this purpose, was used A.M. Zhukov's creep law method, which takes into account the deformation, and the creep rate. Besides, in this creep equation there are also constants, depending on the mechanical properties of the material, temperature and rate of voltage change describing the loading and unloading in the hydraulic cylinder system.

Keywords: Hydraulic cylinder, hydraulic forces, medium temperature, deformation, creep of the material.

УДК 004.021

МЕТОД ПОБУДОВИ STORAGE AREA NETWORK НА ОСНОВІ КЛАСТЕРНИХ ТЕХНОЛОГІЙ

Михасенко Є.В.

Київський національний університет технологій та дизайну

Катаєва Є.Ю.

Черкаський державний технологічний університет

Зростання обсягів даних, зростання вимоги до надійності зберігання та швидкодії доступу до даних роблять необхідним виділення засобів зберігання в окрему підсистему обчислювального комплексу. Роль і важливість системи зберігання визначаються постійно зростаючою цінністю інформації в сучасному суспільстві, можливість доступу до даних і управління ними є необхідною умовою для виконання бізнес-процесів. Інформація – один з ключових стратегічних активів сучасного бізнесу. Безліч компаній, незалежно від сфери їх діяльності – від фінансової та банківської до телекомунікацій, мас-медіа та медицини, стикаються з проблемою вибухового зростання обсягів збережених даних. При цьому за статистикою до 80% корпоративних даних неструктурованість і являють собою файли найрізноманітніших форматів: аудіо-, відеозаписи, зображення, CAD / CAM моделі, електронні документи і т.д.

Ключові слова: Кластер, сервер, експертна система, автоматизоване управління, база знань.

Аналіз останніх досліджень і публікацій. Сучасний високодинамічний бізнес пред'являє жорсткі вимоги до надійності зберігання даних, безперервності і швидкості доступу до них. При цьому рішення для зберігання неструктурованих даних повинне бути максимально ефективно з економічної точки зору. Воно повинно забезпечувати прийнятний рівень капітальних і експлуатаційних витрат, гарантувати високий рівень масштабованості і, як наслідок, надійний захист інвестицій.

Безповоротна втрата даних задає бізнесу серйозної небезпеки. Втрачені обчислювальні ресурси можна відновити, а втрачені дані, за відсутності грамотної спроектованої та впровадженої системи резервування, вже не підлягають відновленню.

За даними Gartner, серед компаній, постраждалих від катастроф і великої необоротної втрати корпоративних даних, 43% не змогли продовжити свою діяльність.

Єдина автоматизована інформаційна система митних органів України – багатофункціональна інтегрована автоматизована система, що забезпечує інформаційну підтримку та супроводження державної митної справи в Україні і становить сукупність кількох взаємопов'язаних інформаційних систем Держмитслужби. Змінний носій інформації незалежно від фізичного способу її збереження після накопичення певного обсягу інформації може використовуватись для її зберігання окремо від накопичувача протягом часу, передбаченого технічними умовами на нього. Для забезпечення надійної роботи всіх підрозділів Держмитслужби необхідний контроль за функціональним станом системи зберігання даних та її складовими частинами.

Виділення невирішених раніше частин загальної проблеми. До 80% даних у корпоративних системах зберігання є неструктурованими, при цьому їх обсяг зростає з лякаючою швидкістю. Саме тому ринку необхідні системи зберігання, орієнтовані на неструктуровані дані, які поєднують в собі відмінну продуктивність і оптимізацію капітальних і експлуатаційних витрат. Оптиміальним рішенням, яке найбільш повно задовольняє

всім цим, часто суперечливим, вимогам є масштабовані кластерні системи зберігання інформації.

Кластер – це структура, що складається з декількох рівноправних частин, що зберігає свою повноцінну функціональну працездатність при виході з ладу довільних складових його компонентів.

З розвитком інформаційних технологій збільшується кількість цінної інформації, без якої подальший розвиток бізнесу, та й існування компанії просто неможливо. Так, багато, досить успішні компанії після втрати корпоративної інформації просто не змогли продовжувати свою діяльність, хоч і зберегли виробничі потужності.

Природно, що корпоративну інформацію необхідно зберігати, забезпечивши всі можливі заходи безпеки. З урахуванням децентралізованості інформації (різна інформація зберігається в різних сховищах) і її швидке зростання, проблема зберігання даних стає все більш гострою.

Постановка завдання. Система зберігання даних (СЗД) покликана вирішувати такі завдання, як довготривале зберігання великих обсягів різноманітної інформації, захист інформації, забезпечення достатньої швидкості її обробки, забезпечення резервного копіювання інформації. Крім того, СЗД повинна забезпечувати зберігання емних багаторічних архівів інформації, можливість відновлення втрачених даних і автоматизацію управління.

Основними підсистемами і компонентами СЗД є пристрої зберігання даних. Такими пристроями є дискові масиви і стрічкові бібліотеки. Вибір пристроїв напряму залежить від важливості інформації, терміну її зберігання і кількості [1, с. 52].

В даний час широкого поширення набули кластерні СЗД. Вперше в класифікації обчислювальних систем термін "кластер" визначила компанія Digital Equipment Corporation (DEC). За визначенням DEC, кластер – це група обчислювальних машин, які пов'язані між собою і функціонують як один вузол обробки інформації.

Кластер функціонує як єдина система, тобто для користувача або прикладної задачі все сукупність обчислювальної техніки виглядає як один комп'ютер. Саме це і є найважливішим

при побудові кластерної системи. Перші кластери компанії Digital були побудовані на машинах VAX. Ці машини вже не виробляються, але все ще працюють на майданчиках, де були встановлені багато років тому. Важливо те, що загальні принципи, закладені при їх проектуванні, залишаються основою при побудові кластерних систем і сьогодні.

Основний матеріал дослідження. SAN – це централізоване мережеве сховище, використовуване для ваших серверних додатків. При роботі з SAN виконання звичайних завдань відбувається набагато простіше і швидше, ніж при використанні звичайних файлових серверів і DAS (систем зберігання даних з прямим підключенням). SAN створює у вашій мережі спільно використовуване сховище, яке управляється централізовано, на відміну від управління сховищем на кожному сервері додатків. Спільно використовуване сховище полегшує операції резервного копіювання та реплікації між пристроями зберігання даних, вимагаючи для цього набагато менших витрат, ніж при серверній реплікації. У кінцевому рахунку, ви можете використовувати SAN для будь-яких серверних додатків [2, с. 71].

Також при роботі з віртуальними машинами VMware, Hyper-V або XenServer використання SAN сильно полегшує управління сховищем за рахунок того, що всі віртуальні машини розміщуються централізовано. За допомогою спільно використовуваного сховища завдання управління, розподілу та захисту віртуальних машин значно спрощуються. До того ж, спільно використовуване сховище необхідно для забезпечення працездатності таких функцій, як VMware HA, VMotion, VCB і DRS, а також Hyper-V Live Migration.

Фактично, можна використовувати серверне обладнання та програмне забезпечення для зберігання даних, щоб побудувати власну, налаштовану наявні потреби, SAN. Це дасть можливість значно знизити початкові витрати відділу інформаційних технологій без обмежень у функціональності. Можна побудувати основний сервер сховища, або побудувати відмовостійку, надійну, високодоступну SAN корпоративного класу, що використовує технологію синхронного дзеркалювання (synchronous mirroring) з автоматичною обробкою відмови (failover) і відновлення після відмови (failback). Така SAN корпоративного класу також зможе виконувати операції віддаленої асинхронної реплікації (remote asynchronous replication) по глобальній мережі, об'єднуючи в собі можливість розподіленого аварійного відновлення з високою доступністю даних. І все це можна зробити за допомогою програмного забезпечення StarWind iSCSI SAN, яке перетворює будь-який стандартний Windows Server в SAN.

Дуже важливо точно розуміти, що собою являє SAN. Ця абревіатура означає «мережа зберігання даних». SAN являє собою спільно використовуване сховище, яке доступне для будь-якого користувача або пристрою у вашій мережі. Поняття SAN позначає виділений сервер сховища, що використовує набір команд Fibre Channel або iSCSI. При цьому останній працює поверх протоколу IP. Виконуючи команди SCSI по мережі IP, iSCSI використовується для прискорення передачі даних по внутрішній мережі і для відда-

леного управління сховищем. Програмне забезпечення iSCSI SAN працює у вашій локальній мережі і полегшує впровадження і управління SAN. На противагу iSCSI, сховища на базі технології Fibre Channel вимагають наявності пропрієтарних дорогих комутаторів і апаратних ініціаторів (HBA). Що стосується архітектури, то такі SAN підключаються до зовсім окремої мережі Fibre Channel і не з'єднані з існуючою у вас мережею Ethernet [3, с. 5].

Використання протоколу iSCSI дає можливість під'єднати сховище iSCSI до вашої корпоративної мережі IP, яка також називається локальною мережею. Однак ваша локальна мережа не повинна відводитися для SAN, хоча з цією метою її також можна використовувати. При такій архітектурі трафік сховища може сильно завантажити локальну мережу, що істотно сповільнить всі процеси. Таким чином, навіть у сховище iSCSI вам доведеться використовувати окрему мережеву карту (NIC) на серверах додатків і окремі IP-комутатори для з'єднання з пристроєм сховища. Таким чином, ви зможете створити надійну, сегментовану мережу для трафіку сховища, який не впливатиме на вашу локальну мережу і на існуючий мережевий трафік.

Синхронне дзеркалювання застосовується для запобігання втрат даних і забезпечує відновлення файлів після збоїв. Цей механізм забезпечує дзеркалювання даних на блочному рівні в будь-якій дисковій підсистемі, незалежно від виробника чи типу диска. За допомогою механізму віддзеркалення даних, реалізованого в StarWind, дані можуть бути синхронізовані з іншим пристроєм зберігання. Як тільки таке дзеркало створено, всі дані записуються одночасно і на первинне, і на вторинне сховище дзеркала.

Топології кластерів і кластерних пар

При створенні кластерів з великою кількістю вузлів можуть застосовуватися найрізноманітніші топології. Для найбільш поширених «малих» кластерів, що складаються з 2-4 вузлів, використовуються характерні для них топології. До них відносяться і топології кластерних пар, що застосовується при організації двох-або чотирьох вузлових кластерів.

Вузли групуються попарно. Дискові масиви приєднуються до обох вузлів пари, причому кожен вузол має доступ до всіх дискових масивів своєї пари. Один з вузлів є резервним для іншого.

Чотирьохвузлова кластерна «пара» являє собою просте розширення двовузлової топології. Обидві кластерні пари з точки зору адміністрування і настройки розглядаються як єдине ціле [4, с. 2].

Ця топологія підходить для організації кластерів з високою готовністю даних, але відмовостійкість реалізується тільки в межах пари, так як пристрої зберігання інформації, які належать їй, не мають фізичного з'єднання з іншою парою. Приклад: організація паралельної роботи СУБД Informix XPS. Топологія N + 1 дозволяє створювати кластери з 2, 3 і 4 вузлів.

Кожен дисковий масив підключається тільки до двох вузлів кластера. Дискові масиви організовані за схемою RAID 1. Один сервер має з'єднання з усіма дисковими масивами і служить в якості резервного для всіх інших вузлів. Резервний сервер може використовуватися для

підтримки високого ступеня готовності в парі з будь-яким з активних вузлів.

Топологія рекомендується для організації кластерів високої готовності. У тих конфігураціях, де є можливість виділити один вузол для резервування, ця топологія сприяє зменшенню навантаження на активні вузли та гарантує, що навантаження вийшовшого з ладу вузла буде відтворено на резервному вузлі без втрати продуктивності. Відмовостійкість забезпечується між будь-якою з основних вузлів і резервним вузлом. У той же час топологія не дозволяє реалізувати глобальну відмовостійкість, оскільки основні вузли кластера та їх системи зберігання інформації не пов'язані один з одним.

Аналогічно топології $N + 1$ є топологія $N \times N$ розрахована на створення кластерів з 2, 3 і 4 вузлів, але на відміну від першої володіє більшою гнучкістю і масштабованістю.

Тільки в цій топології всі вузли кластера мають доступ до всіх дискових масивів, побудованих за схемою RAID 1 з дублюванням. Масштабованість проявляється у простоті додавання до кластеру додаткових вузлів і дискових масивів без зміни сполук в існуючій системі. Топологія дозволяє організувати каскадну систему відмовостійкості, при якій обробка переноситься з несправного вузла на резервний, а в разі його виходу з ладу – наступного резервного вузла і так далі. Кластери з топологією $N \times N$ забезпечують

підтримку програми Oracle Parallel Server, що вимагає з'єднання всіх вузлів з усіма системами зберігання інформації [5, с. 60].

У цілому топологія характеризується кращою відмовостійкістю і гнучкістю в порівнянні з іншими рішеннями. У топології з повністю роздільним доступом кожен дисковий масив з'єднується тільки з одним вузлом кластера.

Топологія рекомендується тільки для тих додатків, для яких характерна архітектура повністю роздільного доступу, наприклад для СУБД Informix XPS.

Висновки. Завдяки кластеризації досягається така схема функціонування, коли при відмові одного з комп'ютерів завдання перерозподіляються між іншими вузлами кластера, які функціонують справно. Причому одним з найважливіших завдань виробників кластерного програмного забезпечення є забезпечення мінімального часу відновлення системи у випадку збою, так як відмовостійкість системи потрібна саме для мінімізації так званого позапланового простою.

Високошвидкісні кластери рекомендується використовувати для завдань, які вимагають значної обчислювальної потужності. Класичними областями, в яких використовуються подібні системи, є: обробка зображень, розпізнавання образів; наукові дослідження: фізика, біоінформатика, біохімія, біофізика; промисловість; геоінформаційні завдання, математичне моделювання та багато інших.

Список літератури:

1. Абросимов Л.И. Анализ и проектирование вычислительных сетей. – М.: Издательство МЭИ, 2000. 52 с.
2. Абросимов Л.И. Основные положения теории производительности вычислительных сетей // Вестник МЭИ. 2001. № 4. С. 70-75.
3. Абросимов Л.И. Концепция теории производительности вычислительных сетей. Электронный журнал «Вычислительные сети. Теория и практика» 2001 г. № 1(1), раздел 3, статья 1. – Режим доступа: <http://network-journal.mpei.ac.ru>.
4. Абросимов Л.И., Беззубченко И.Л., Невзоров Ю.Ю., Горбунов М.Е. Измерение характеристик трафика корпоративной вычислительной сети банка. Электронный журнал «Вычислительные сети. Теория и практика», 2005 г. № 1(6), раздел 10, статья 1. – Режим доступа: <http://network-journal.mpei.ac.ru>.
5. Андреев А.Н., Воеводин Вл.В. Методика измерения основных характеристик программно-аппаратной среды. Режим доступа: <http://www.dvo.ru/bbc/benchmarks.html>.

Михасенко Е.В.

Киевский национальный университет технологий и дизайна

Катаева Е.Ю.

Черкасский государственный технологический университет

МЕТОД ПОСТРОЕНИЯ STORAGE AREA NETWORK НА ОСНОВЕ КЛАСТЕРНЫХ ТЕХНОЛОГИЙ

Аннотация

Рост объемов данных, рост требования к надежности хранения и быстродействию доступа к данным делают необходимым выделение средств хранения в отдельную подсистему вычислительного комплекса. Роль и важность системы хранения определяются постоянно растущей ценностью информации в современном обществе, возможность доступа к данным и управления ими является необходимым условием для выполнения бизнес-процессов. Информация – один из ключевых стратегических активов современного бизнеса. Множество компаний, независимо от сферы их деятельности – от финансовой и банковской к телекоммуникаций, СМИ и медицины, сталкиваются с проблемой взрывного роста объемов хранимых данных. При этом по статистике до 80% корпоративных данных неструктурированы и представляют собой файлы самых разнообразных форматов: аудио-, видеозаписи, изображения, CAD / CAM модели, электронные документы и т.д.

Ключевые слова: Кластер, сервер, автоматизированное управление экспертная система, база знаний.

Mykhasenko E.V.

Kiev National University of Technology and Design

Kataeva E.Y.

Cherkasy State Technological University

METHOD OF BUILDING STORAGE AREA NETWORK BASED ON CLUSTER TECHNOLOGIES

Summary

The growth of data volumes, the increased demand for storage reliability and the speed of access to data makes it necessary to allocate storage facilities to a separate subsystem of the computing complex. The role and importance of the storage system are determined by the ever-increasing value of information in today's society, access to and management of data is a prerequisite for business processes. Information is one of the key strategic assets of modern business. Many companies, regardless of their field of activity, from financial and banking to telecommunications, mass media and medicine, are confronted with the problem of explosive growth in the amount of stored data. At the same time, according to statistics, up to 80% of corporate data is unstructured and represent files of a wide variety of formats: audio, video, images, CAD / CAM models, electronic documents, etc.

Keywords: cluster, server, expert system, automated control, knowledge base.

УДК 528.41

НАЯВНІСТЬ ТА ФІЗИЧНИЙ СТАН ПУНКТІВ ДГМ В ПОЛТАВСЬКІЙ ОБЛАСТІ ТА ОКРЕМИХ ОБЛАСТЯХ УКРАЇНИ

Нестеренко С.В., Рукас Т.В., Лейко О.В.

Полтавський національний технічний університет імені Юрія Кондратюка

Проаналізовано особливості побудови Державної геодезичної мережі України, зібрано дані про пункти ДГМ в Полтавській області та окремих областях: розміщення, щільність і структура побудови, їх утримання та експлуатація. Зроблено порівняння результатів виконаних робіт територіальними органами Держгеокадастру про наявність, фізичний стан пунктів Державної геодезичної мережі України та придатність щодо їх подальшого використання.

Ключові слова: Державна геодезична мережа, геодезичний пункт, обстеження, наявність пунктів ДГМ, фізичний стан пунктів ДГМ.

Постановка проблеми. Державна геодезична мережа є носієм геодезичної системи координат і висот України. Стійкість її геодезичних пунктів створює умови для дослідження зон деформацій земної поверхні та відстеження її сучасних вертикальних рухів, також вона є основою для всіх видів геодезичних і топографічних робіт, визначення місця положення тощо. Наразі в Україні фізичний стан значної кількості геодезичних пунктів бажає бути кращим, оскільки внаслідок господарської діяльності на багатьох пунктах Державної геодезичної мережі зовнішні знаки взагалі втрачені. Сам геодезичний пункт є такою інженерною спорудою, яка має кілька центрів, і є досить «живучим». Тому наявність та функціональний фізичний стан геодезичних пунктів дуже важливий для безперервного і якісного функціонування всіх систем держави, пов'язаних із геодезичною мережею.

Аналіз останніх досліджень і публікацій. Завдяки відкритому доступу до геопорталу ДГМ, розробленому Науково-дослідним інститутом геодезії і картографії [4], кожен користувач має змогу в режимі online отримати доступ до відомостей про Державну геодезичну референсну систему координат УСК-2000, отримати довідки про технічні характеристики геодезичних пунктів Державної геодезичної мережі України. Це спонукає багатьох науковців спостерігати за станом пунктів геодезичної мережі й проводити дослідження в цій сфері. Проаналізовані публікації І. Тревого, П. Романишина, А. Телятника, І. Зайця, А. Бондара, О. Кучера, Є. Львова, М. Галярника [1; 2; 6; 10] щодо моніторингу стану пунктів геодезичної мережі України.

Виділення невирішених раніше частин загальної проблеми. Останні дослідження стану геодезичних пунктів почали проводитися з 2016 року і тривають до цього часу. Ведеться перелік знайдених, пошкоджених та зруйнованих геодезичних знаків. Виконання цієї роботи надало можливість встановити ступінь збереженості пунктів ДГМ України та їх придатності для використання під час здійснення топографо-геодезичних робіт, при вишукуванні, будівництві та експлуатації інженерних споруд, при виробництві топографічного знімання, вирішенні наукових проблем, та інших стратегічних питань.

Формулювання цілей статті. Результати обстеження пунктів Державної геодезичної мережі територіальними органами Держгеокадастру

вже дозволяють виконувати спостереження за наявністю, фізичним станом пунктів Державної геодезичної мережі Полтавської та окремих областей України та аналізувати придатність їх подальшого використання.

Виклад основного матеріалу дослідження. Для всіх галузей управління державою і для використання її природних багатств необхідна точна топографічна карта, яка створюється на основі даних топографічних, картографічних і землевпорядних зйомок. Для забезпечення знімання необхідно мати добре розвинену геодезичну мережу. Геодезична мережа – сукупність геодезичних пунктів (точок геодезичної основи), що рівномірно розташовані на місцевості, закріплені для довгострокового зберігання спеціальними розпізнавальними знаками і положення яких визначено в прийнятій системі координат і висот. Розрізняють глобальні, державні, місцеві геодезичні мережі та мережі спеціального призначення [1; 2]. Державна геодезична мережа (ДГМ) – основа для всіх видів геодезичних і топографічних робіт. Вона є геодезичним каркасом для організації та здійснення картографування території країни; забезпечення точно визначення місцеположення та орієнтування у просторі засобів наземної, морської, повітряної та космічної навігації; ведення аерокосмічного моніторингу довкілля. ДГМ необхідна для створення єдиної системи координат і висот на території країни; детального вивчення фігури й гравітаційного поля Землі та їхніх змін у часі, виконання топографічних зйомок у єдиній системі координат і висот, надійного контролю якості топографо-геодезичних робіт, вирішення наукових і технічних завдань народного господарства.

Державна геодезична мережа існує близько 30-ти років, доволі великий термін для такої молоді незалежної країни як Україна. За цей час вона не раз змінювалась, діставала правок, тобто з року в рік ми маємо більш досконалу мережу, яка на даний момент налічує 5933 пункти 1 і 2 класів точності, 108 базисів, 256 астрономічних пунктів Лапласа з визначеними на них координатами й азимутами [4]. Слід зазначити, що виконання робіт відбувається лише з використанням сучасних супутникових радіонавігаційних систем (GPS), комп'ютерних технологій, а також допускається використання традиційних геодезичних методів.

Державна геодезична мережа є носієм геодезичної системи координат і висот України. Складовими частинами ДГМ є планова і висотна геодезичні мережі, пункти яких повинні бути суміщені або мати між собою надійний геодезичний зв'язок [5]. Планова геодезична мережа України складається з: астрономо-геодезичної мережі 1 класу (519 пунктів); геодезичної мережі 2 класу (5 386 пунктів); геодезичної мережі згущення 3 класу (13 633 пунктів). Висотна геодезична мережа складається з: нівелірної мережі I та II класів; нівелірної мережі III та IV класів. Разом з ДГМ створюється державна гравіметрична мережа, а також геодезичні мережі спеціального призначення, які будуються за спеціальними програмами. Структура побудови Державної геодезичної мережі України представлена на рисунку 1.

ДГМ та державна гравіметрична мережа є надбанням України. Для підтримання їх на сучасному рівні здійснюється комплекс науково-виробничих, матеріально-технічних та фінансових заходів.

Для проведення кадастрових зйомок в Україні використовується, перш за все, геодезична мережа згущення. Геодезична мережа згущення 3 класу будується з метою збільшення кількості пунктів до щільності, яка забезпечує створення знімальної основи великомасштабних топографічних та кадастрових зйомок. Вона включає геодезичні мережі згущення 3 та 4 класів, які побудовані згідно з вимогами Основних положень про державну геодезичну мережу СРСР 1954-1961 років, та нові мережі згущення.

Нові пункти геодезичної мережі згущення 3 класу визначаються відносними методами супутникової геодезії, а також традиційними геодезичними методами: полігонометрії, триангуляції та трилатерації. При цьому середньоквадратична помилка визначення взаємного положення пунктів в плані повинна бути не більше 0,05 метра. Вихідними пунктами для побудови геодезичної мережі згущення 3 класу служать пункти астрономо-геодезичної мережі 1 класу і геодезичної мережі 2 класу.

Класична Державна геодезична мережа, побудована на території України традиційними геодезичними технологіями, має такі показники: а) точність вимірювань горизонтальних кутів у мережах 1, 2, 3 та 4 класів, обчислена за нев'язками трикутників, характеризується середньоквадратичними похибками 0.64", 0.83", 1.19"

і 1.54" відповідно, а точність кутових вимірювань, обчислена за нев'язками замкнених фігур у полігонометрії, дорівнює 1.4" і 1.7" відповідно для мереж 3 і 4 класу; б) точність лінійних вимірювань у геодезичній мережі згущення 3 і 4 класів характеризується відносними середньоквадратичними похибками 1:46 000 – 1:158 000 та 1:46 000 – 1:130 000 відповідно; в) точність визначення взаємного положення пунктів ДГМ характеризується середньоквадратичною похибкою 0,196 м [6].

Висотна державна геодезична мережа України побудована згідно Основних положень про державну мережу СРСР 1961 р. складається з нівелірних мереж I, II, III, IV класів створених методом геометричного нівелювання. Вона складається з 28 полігонів 1 класу загальною довжиною ліній 12,6 тис. км, а периметр полігонів 1 класу сягає 750 км. Лінії нівелювання 2 класу утворюють 70 полігонів загальною довжиною 10 800 км. Периметр полігонів нівелювання 2 класу сягає 480 км. Будь-яка точка, розташована на території України, віддалена від ліній нівелювання 1 і 2 класів не далі, ніж на 40 км. Загальна довжина ліній нівелювання 3 класу становить 6022 км, а 4 класу – близько 300 000 км.

На території України побудована Українська мережа спостережень глобальних навігаційних супутникових систем (УПМ ГНСС), яка складається із 17 пунктів. Для автоматизованого опрацювання інформації про виміри введено єдину систему індексації пунктів ДГМ. Кожному пункту присвоєний унікальний десятизначний індекс, в якому враховується приналежність пункту трапеції масштабу 1:200 000 і класу геодезичної мережі.

Для створення геодезичної мережі 1-го класу, на якій мали відбуватися супутникові спостереження, було відібрано 760 пунктів нинішньої Державної геодезичної мережі 1 та 2 класів. Щільність пунктів ДГМ-1 становила один пункт на 1000-1300 км². За вихідні пункти для вирівнювання ДГМ 1, 2, 3 та 4 класів прийнято пункти УПМ ГНСС та супутникової геодезичної мережі 1 класу, які суміщені в плановому положенні з пунктами ДГМ [6].

У науково-дослідному інституті геодезії і картографії (Україна) зібрано дані про пункти Державної геодезичної мережі, а саме назви пунктів, їх клас, тип закладених центрів та встановлених знаків, рік виконання робіт, назви організацій, що їх виконали. Дані зібрано із 153 ката-



Рис. 1. Структура Державної геодезичної мережі

логів геодезичних пунктів у системі координат СК-42, які складені на аркушах карт масштабу 1:200 000 на території України. Такі дані отримано на 21 768 пунктах Державної геодезичної мережі 1, 2, 3, 4 класів. До цих даних було додано ще 1 739 пунктів геодезичної мережі 2, 3, 4 класів, які не увійшли у зазначені каталоги, оскільки роботи на них були завершені дещо пізніше, а також приблизно 1200 пунктів, визначених у різні роки, переважно в кінці ХХ ст. на окремих об'єктах.

На геопорталі «Державна геодезична мережа України» координати геодезичних пунктів дані з точністю 20 метрів; висоти пунктів – з точністю 10 м. За даними [4] кількість геодезичних пунктів в Україні: класу 1 – 817; класу 2 – 5 997; класу 3 – 11 068; класу 4 – 8 144 (рис. 2).

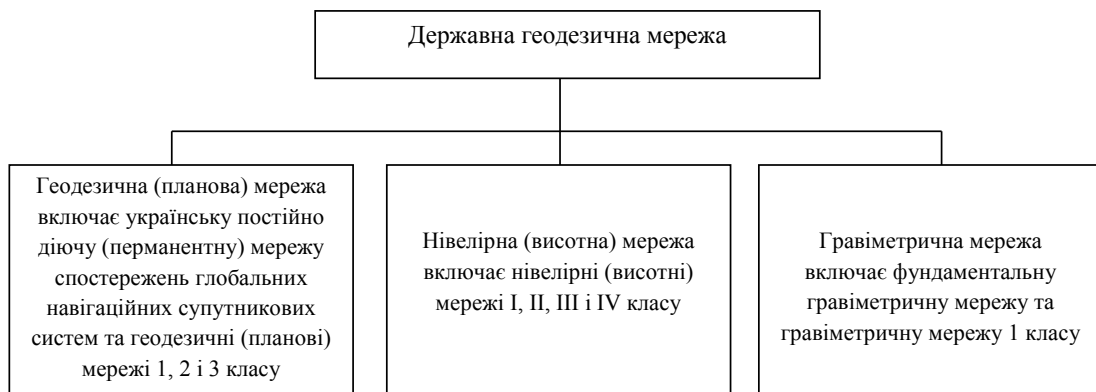

Рис. 2. Кількість пунктів ДГМ України, %

В даний момент необхідне обстеження й оновлення пунктів Державної геодезичної мережі України згідно Інструкції [7] для встановлення їхньої схоронності на місцевості і підтримання в належному стані з метою використання при виконанні топографо-геодезичних та картографічних робіт й інженерно-геодезичних вишукувань. Обстеження й відновлення геодезичних пунктів і нівелірних знаків ДГМ виконується для перевірки їх збереження на місцевості і підтримки в нормальному стані для використання під час виконання топографічних, геодезичних й інженерно-геодезичних робіт. Польове обстеження геодезичних пунктів і нівелірних знаків складається у відшукуванні їх на місцевості, визначенні стану центрів, зовнішніх знаків. Відновлення геодезичних пунктів і нівелірних знаків передбачає виконання всіх робіт, необхідних для приведення їх центрів, зовнішніх знаків у відповідність до вимог діючих нормативних документів.

Аналізуючи та досліджуючи окремі пункти ДГМ у великих містах та селищах, ми маємо можливість у подальшому створювати нові та більш розвинуті плани та карти, які допомагають для всіх галузей управління державою і для використання її природних багатств.

На виконання доручення Державної служби України з питань геодезії, картографії та кадастру від 13.05.2016 №249/3-16-0.20 спільно з територіальними органами Держгеокадастру в областях України, у тому числі й у Полтавській області, були обстежені пункти Державної геодезичної мережі України.

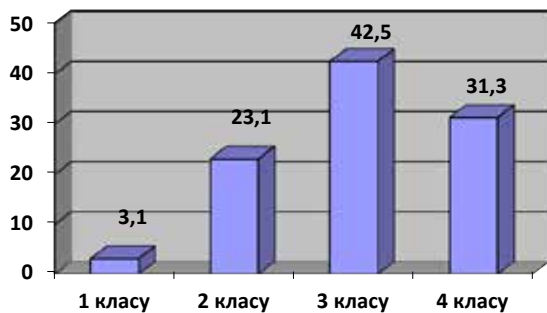
На території Полтавської області розміщено 922 пункти Державної геодезичної мережі України, з них: 29 пунктів 1 класу, 254 пункти 2 класу, 576 пунктів 3 класу та 63 пункти 4 класу [9].

При обстеженні пунктів ДГМ 1 класу встановлено, що 25 пунктів перебувають у задовільному стані, центри 2 пунктів пошкоджено, 2 пункти Державної геодезичної мережі не знайдено.

При обстеженні пунктів ДГМ 2 класу встановлено, що 177 пунктів мають задовільний стан, 8 – пошкоджено, 1 – переміщено, 1 – знищено, 67 пунктів Державної геодезичної мережі не знайдено.

При обстеженні пунктів ДГМ 3 класу встановлено, що 476 пунктів у задовільному стані, 7 пунктів знищено і 66 пунктів потребують інструментального розшуку (рис. 3).



Рис. 3. Результати обстеження пунктів Державної геодезичної мережі України на території Полтавської області

Згідно з інформацією, яка є у вільному доступі, складена діаграма з обстеження наявності пунктів на території окремих областей України (рис. 4).

Внаслідок господарської діяльності на багатьох пунктах Державної геодезичної мережі зовнішні знаки втрачені. Пункт вважається втраченим, якщо є наявні ознаки знищення його центра (на місці пункту побудована капітальна споруда, знищено курган, викопано котлован, зруйновано будівлю тощо), або коли вжиті заходи до розшуку центра, включаючи інструментально-геодезичні методи, не дали позитивних результатів [9]. Багато геодезичних пунктів були пошкоджені, або ж потребують детального інструментального обстеження (недотримання охоронних зон пунктів, розширення доріг, розорювання спецтехнікою місцезнаходження пунктів, видобуток корисних копалин на місці пунктів, важкодоступність доїзду до пункту в зв'язку з розташуванням болотистої чи лісової місцевості).

Висновки. В цілому проаналізовано близько 4,5 тис. геодезичних пунктів (17% від загальної кількості), з яких 2,5 тис. – збережено в задовільному стані, близько 500 пунктів ДГМ – знищено, інші – потребують інструментального розшуку. На сьогодні згідно з дорученням Головного управління підрозділи Держгеокадастру повинні закінчити роботи з обстеження наявності й фізичного стану пунктів ДГМ України. За результатами обстеження фахівці обласного управління Держгеокадастру заповнюють картки побудови, обстеження та оновлення геодезичного пункту, роблять фото кожного пункту та складають списки обстежених пунктів ДГМ на територіях



Рис. 4. Результати обстеження наявності пунктів ДГМ на територіях окремих областей України

областей. Також складають карту-схему пунктів Державної геодезичної мережі України. Надалі виконавці геодезичних робіт на окремих територіях під час виконання топографо-геодезичних робіт, земельно-кадастрової зйомки, інженерно-геодезичних вишукувань, пов'язаних з використанням геодезичних пунктів повинні здійснювати систематичне обстеження та відновлення геодезичних пунктів. В подальшому після обстеження і оновлення пунктів ДГМ України буде від-

буватися передача користувачам (власникам) земельних ділянок геодезичних пунктів для зберігання, які нестимуть відповідальність за їх збереження. Тому слід пам'ятати, що в охоронних зонах заборонено виконувати різні господарські роботи (складувати матеріали, утримувати худобу, розводити багаття та інше) і завдавати будь-якої шкоди геодезичним пунктам та виконувати роботи, що можуть негативно вплинути на стан геодезичних пунктів.

Список літератури:

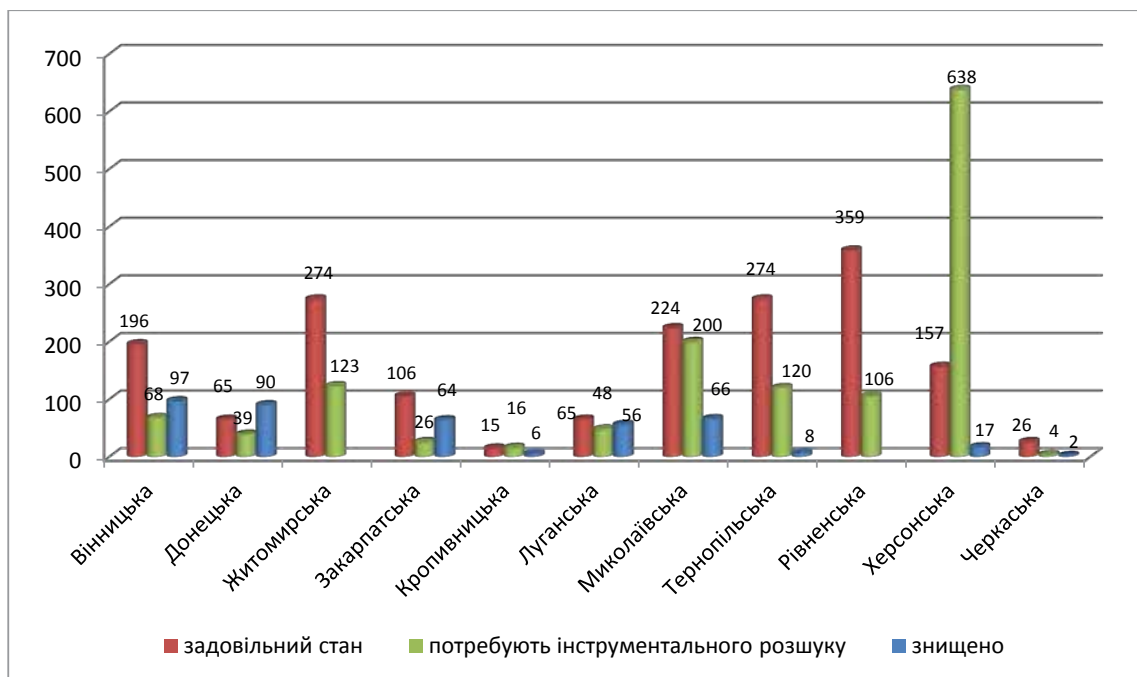
1. Романишин П.О. Розвиток астрономо-геодезичної мережі України / П.О. Романишин, А.О. Телятник, І.М. Заєць // Вісник геодезії та картографії. – Київ, 1994. – № 1.
2. Бондар А.Л. Стан та основні напрями розвитку Державної геодезичної мережі України / А.Л. Бондар, І.М. Заєць, О.В. Кучер // Вісник геодезії та картографії. – Київ, 2001. – № 3.
3. Про Державний земельний кадастр : Закон України від 16.10.2012 р. № 5462-VI // Відомості Верховної Ради України. – 2012. – № 8. – Ст. 61.
4. Державна геодезична мережа України [Електронний ресурс] / Державна служба України з питань геодезії, картографії та кадастру. Науково-дослідний інститут геодезії і картографії. – Режим доступу: <http://dgm.gki.com.ua/>.
5. Порядок побудови Державної геодезичної мережі України [Електронний ресурс]. – Режим доступу: <http://zakonrada.gov.ua/laws/show/646-2013-%D0%BF>.
6. Заєць І. Особливості загального вирівнювання державної геодезичної мережі України / І. Заєць // Геодезія і геодинаміка: Сучасні досягнення геодезичної науки та виробництва. – Львів, 2013. – Вип. 1 (25). – С. 43-50.
7. Інструкція з обстеження та оновлення пунктів Державної геодезичної мережі України [Електронний ресурс] / Головне управління геодезії, картографії та кадастру України. – Режим доступу: http://gki.com.ua/files/uploads/documents/Norms/Ukrgeodesykart_norms/Inst_z_obstezh_DGM_23.pdf.
8. Інструкція з топографічного знімання у масштабах 1:5000, 1:2000, 1:1000 та 1:500 (ГКНТА-2.04-02-98). – К., 1998. – 86 с.
9. Землевпорядники обстежили геодезичні пункти на території Полтавщини [Електронний ресурс] – Режим доступу до ресурсу: <https://www.adm-pl.gov.ua/news/zemlevporyadniki-obstezhili-geodezichni-punkti-na-teritoriyi-poltavshchini>.
10. Моніторинг стану пунктів геодезичної мережі України з використанням соціальних мереж [Електронний ресурс]. – Режим доступу до ресурсу: http://ena.lp.edu.ua/bitstream/ntb/34313/1/06_35-37.pdf.

Нестеренко С.В., Рукас Т.В., Лейко О.В.

Полтавский национальный технический университет
имени Юрия Кондратюка

НАЛИЧИЕ И ФИЗИЧЕСКОЕ СОСТОЯНИЕ ПУНКТОВ ГГС В ПОЛТАВСКОЙ ОБЛАСТИ И ОТДЕЛЬНЫХ ОБЛАСТЯХ УКРАИНЫ

Аннотация

Проанализированы особенности построения Государственной геодезической сети Украины, собраны данные о пунктах ГГС в Полтавской области и отдельных областях: размещение, плотность и структура построения, их содержание и эксплуатация. Сделано сравнение результатов выполненных работ территориальными органами Держгеокадастру о наличии, физическом состоянии пунктов Государственной геодезической сети Украины и пригодности к их дальнейшему использованию.

Ключевые слова: Государственная геодезическая сеть, геодезический пункт, обследования, наличие пунктов ГГС, физическое состояние пунктов ГГС.

Nesterenko S.V., Rukas T.V., Leiko O.V.

Poltava National Technical Yuri Kondratiuk University

THE PRESENCE AND PHYSICAL CONDITION OF THE SGN UNITS IN POLTAVA REGION AND CERTAIN REGIONS OF UKRAINE

Summary

It has been analyzed the peculiarities of a construction of the State Geodetic Network of Ukraine, it were collected data on the points of the SGN in the Poltava region and in separate areas: placement, density and structure of the construction, their maintenance and exploitation. The comparison of the results of the performed work by the territorial authorities of the State Geocadaster was made on the availability, physical condition of the points of the State Geodetic Network of Ukraine and the suitability for their further use.

Keywords: the State Geodetic Network, geodetic point, survey, presence of SGN points, physical condition of SGN points.

ВИКОРИСТАННЯ МАТЕМАТИЧНОЇ МОДУЛЯЦІЇ ФІЗИКИ ДЛЯ РОЗРАХУНКУ РУХУ ФІЗИЧНОГО ТІЛА

Одокієнко С.М., Люта М.В., Розводовський О.В.

Київський національний університет технологій та дизайну

Починаючи з другої половини 19-го століття математична модуляція починає активно використовуватись вченими для дослідження фізичних явищ. Активна взаємодія двох явищ таких як математика і фізика породила велику кількість нових напрямків проведення фізичних досліджень і відкрило широкий спектр нових можливостей для людства. Як одна із найбільш досліджених частин фізика механіка руху фізичних тіл отримала нові можливості із розвитком математичного моделювання. Тому кожного року з'являються нові ідеї і технологічні реалізації у цьому напрямку роблячи новий крок на зустріч можливості змоделювати і відтворити реальні фізичні явища за рахунок ЕОМ.

Ключові слова: модуляція, фізика, механічний рух, фізичний движок, скрипт, фізичне явище, колізія, прогнозування, механіка, система прогнозування, математико-фізична модель.

Вступ. Із виникненням перших математичних формул зародилось математичне моделювання, як явище. Проте вперше концепція була сформульована у знайомій нам формі Ньютоном у творі «Математичні начала натуральної філософії» разом із формуванням свого «Першого закону Ньютона». Таким чином математичне моделювання як явище існує стільки часу скільки існує математика і скільки люди намагаються дослідити навколишнє середовище. Ще коли давньогрецькі філософи вираховували рух небесних тіл, таких як місяць, сонце, і видимі планети за рахунок, наприклад сонячного годинника створеного з каміння на землі, це було первинним способом змоделювати фізичний рух і вирахувати за допомогою доступних знань проходження небесних тіл поруч із Землею із точністю до дня і навіть години. Таким чином моделювання природних явищ за допомогою математики, тобто точних цифр це найпоширеніший спосіб людини дослідити навколишній світ і систематизувати свої знання. В сучасному світі не зважаючи на фантастичний розвиток технологій досі не існує ідеального способу моделювати фізичний об'єкт у електронній обчислювальній машині (ЕОМ).

Постановка проблеми. Математичне моделювання має надзвичайно широкий спектр застосувань, наприклад відтворення поведінки живих істот, чи розрахунок розвитку колонії мікроорганізмів у пробірці на основі існуючих даних залежно від умов в якій їх помістили. Сам принцип математичного моделювання будується на використанні існуючих даних і створенні на їх базі простих чисельних форм які називаються формулами і існують для відображення складних явищ доступними і простими числами, які здатні обчислювати ЕОМ тим самим відтворюючи реальні явища у віртуальному середовищі і виводячи результат закладеним у систему чином.

Основними проблемами математичного моделювання в ЕОМ є складність і об'ємність створення системи, що могла б точно відтворювати фізичні явища у віртуальному просторі надаючи максимально точний результат. Точні системи розрахунку складних фізичних процесів, таких як наприклад рух космічних тіл вимагає роботи суперкомп'ютерів, яких у світі одиниці. Тому усе наукове суспільство світу працює над пошуком

способів спростити методи математичного моделювання і вдосконалити знання про природу фізики реального світу.

Україна зокрема в цілях просунути математичне моделювання фізики як науку щорічно проводить змагання серед студентів з математичного моделювання. А також фінансує велику кількість різноманітних наукових проектів, студентів і досвідчених фізиків. У багатьох ВУЗах країни щорічно виходять праці молодих вчених які так чи інакше торкаються теми математичного моделювання. Також про готовність України розвивати дану сферу науки свідчить щорічне проведення всеукраїнської наукової конференції «Математичне моделювання та математика фізики».

Створення Україною власної космічної програми в 2015 році показує готовність країни розвивати пов'язані із цією сферою науки, найважливішою з яких є математичне моделювання, адже лише воно дозволяє прорахувати поведінку апарату, під час запуску і при виході на орбіту планети. А це єдиний спосіб підготуватись до усіх можливих проблем які виникнуть під час реальних випробувань. Історія 2014-го року показала, що моделювання яким користувались Українські розробники було не досконалим, адже недостатній рівень прорахунку, і помилки при проектуванні які виникли через це призвели до катастрофи під час запуску останнього на даний момент українського носія «Antares». Наявність активних проектів у сфері показують наявність активної роботи українських вчених над вдосконаленням систем що використовувались у ті роки. На жаль на даний момент оприлюднені публікації робіт пов'язаних із цими роботами відсутні, але це пояснюється таємницею незакінченого проекту.

Дана робота є спробою зробити свій вклад у розвиток математичного моделювання механіки як науки і створити робочу систему моделювання механічного руху, яка має потенціал розвинутись у більший проект у майбутньому.

Аналіз останніх досліджень і публікацій. Приклад використання математичного моделювання наведений Дьоміною Н.А. та Морозовим М.В. у їхній роботі «Математичне, комп'ютерне моделювання фізичних процесів при проведенні лабораторних робіт» де було зосереджено увагу на

можливостях програми MathCad 14.0 Pro демонструє як моделювання дозволяє пришвидшити та покращити якість навчання, поглибивши знання студентів за рахунок використання систем моделювання фізичних явищ. У наведеній роботі демонструється перевага можливості проводити експерименти і дослідження у віртуальному середовищі при навчанні молодих спеціалістів, поглиблюючи їх знання і даючи творчий простір. Така практика широко поширилась у світі і повсюди застосовується для отримання максимально глибоких теоретичних знань і розуміння особливостей практичного процесу дослідження та створення певних систем, чи продуктів які необхідні будуть у роботі молодим спеціалістам коли вони почнуть працювати і сфері своєї спеціальності. Це демонструє ще один із важливих аспектів застосування математичного моделювання – поглиблення і якісне покращення процесу навчання на будь якій стадії.

Питання математичного моделювання фізичного руху об'єкта у просторі розглядається у роботі Зіновєєва І.В. «Моделювання руху автомобільного транспорту в умовах три смугової дороги». Де він розглядає проблему математичного моделювання в цілях створення система яка могла б визначати наслідок руху умовного автомобіля і результат його переміщення у заданій просторовій моделі. Таким чином він створює математичну модель траси де рухаються умовні автомобілі із можливістю визначити і прорахувати їх рух і передбачити можливі зіткнення та аварії, подібна робота має цінність в розвитку автоматичних автомобілів.

Автори Чернуха О.Ю., Гончарук В.Є., Білушак Ю.І. і Чувара А.Є. демонструють надзвичайну широту застосувань математичного моделювання фізики у своїй роботі «Математичне моделювання та прогнозування поширення радіоактивних забруднень у при поверхневих шарах насиченого ґрунту». Продемонструвавши у своїй роботі способи застосовувати математичне моделювання фізики для демонстрації наслідків таких складних процесів як вплив радіації на природні об'єкти і розкриття екологічної проблеми що за цим стоїть.

Постановка задачі. Мета дослідження – створення системи, призначення якої моделювати механічний рух тіла із заданими параметрами, такими як: стартова швидкість, прискорення, маса і кут руху. Як результат кінцевий програмний продукт повинен виводити пройденої відстань, час який тіло перебувало у русі, перш ніж зупинилось і графік із координатами пройдених тілом точок, таким чином показуючи траєкторію руху тіла. Для досягнення даної мети необхідно:

- обрати середовище відтворення фізичних явищ, для якого широко використовується поняття *фізичний движок*;
- обрати середовище розробки і мову програмування які оптимально підійдуть для рішення поставленої задачі;
- теоретично дослідити явище математичного моделювання і створити технічне завдання для систематизації процесу розробки;
- створити програмний продукт, що стане рішенням поставленої задачі і буде відповідати вимогам даної роботи.

Об'єкт дослідження – процес створення програмного продукту мета якого моделювання фізичного руху тіла у просторі із заданими параметрами. Принцип за яким проводиться відтворення фізичних явищ у обчислювальному середовищі, та сама природа існування математичного моделювання як явища.

Предмет дослідження – програмний продукт роль якого відтворювати фізичні явища у віртуальному середовищі із заданими параметрами, які визначає оператор при запуску програмного продукту. Спосіб створення такого продукту на конкретному прикладі та можливості його використання і розвитку, а також сфери застосування подібного продукту.

Принцип математичного моделювання будується на ідеї дослідити навколишній світ за допомогою числових відображень подій що відбуваються. У контексті механіки це відображається у створенні чисельної системи координат із певним нульовим значенням яке є точкою відліку переміщення у даній системі, а також задавання чисельної форми усім можливим варіантам такого переміщення і усім подіям які можуть відбутись у такій системі. Наприклад вплив гравітації, який відображається у вигляді вектору сили що тисне на тіло яке перебуває у системі. Для роботи такої системи усі можливі події і явища повинні бути завчасно чисельно сформовані і подані у вигляді формул із правилами їх використання, тоді ЕОМ зможе моделювати події в рамках заданих правил.

Надзвичайно важливою формулою у даному контексті є формула другого закону Ньютона:

$$\vec{a} = \vec{F} / m$$

де \vec{a} є векторною величиною прискорення пов'язаною із векторною величиною \vec{F} як являє собою векторне відображення сили, яка діє на тіло і m , що є скалярною величиною маси тіла на яке діє сила. Таким чином дана формула демонструє як буде себе поводити під впливом певної сили тіло із різною масою. Тоді тіло із заданою величиною сили що привела його в рух під певним кутом відносно об'єкту рухаючись під дією сили тяжіння отримає параболічний рух який буде визначатись сумою векторів прискорення заданого тілу при початку руху і прискорення, що створює гравітаційний вплив. Саме із скалярної суми цих двох векторних величин ми і будемо отримувати точки переміщення тіла у системі координат, що пізніше дасть можливість побудувати графік руху створивши графічне відображення математичної моделі руху.

Виклад основного матеріалу дослідження.

На даний момент моделювання фізики досягнуло значних висот. Ми можемо розрахувати переміщення небесних тіл які знаходяться за світлові роки від нашої планети, вичислюючи неймовірну кількість даних таких як гравітаційний вплив усіх тіл що знаходяться на шляху переміщення, досліджуваного об'єкту, його швидкість, масу і траєкторію враховуючи можливий вплив інших космічних тіл. Таким чином ми отримуємо технологію яка використовує обчислювальні потужності сучасних ЕОМ для відтворення за допомогою формул моделювання фізичних явищ таких як рух, прискорення, гравітаційний вплив і т.д. Ці технології дозволяють будувати будь які моделі відомих на даний момент фізичних явищ

і прогнозувати події та поведінку досліджуваних тіл і явищ. Це дає можливість проводити віртуальні досліди в комп'ютерних системах не вдаючись до реальних експериментів уникаючи можливих нещасних випадків та негативних наслідків проведення подібних досліджень на практиці. Так можна навести приклад «Великого адронного колайдера», робота якого розраховувалась і моделювалась роками, перш ніж реальний апарат ще почав будуватись. Таким чином вдалось уникнути усіх катастроф і проблем про які говорив увесь світ зі страхом спостерігаючи за будівництвом і запуском колайдера.

Для досягнення мети даної роботи необхідно розробити математичну модель поведінки тіла рух якого буде відтворюватись у програмному продукті який має стати результатом роботи. Для модуляції переміщення фізичного тіла, необхідні формули гравітації і руху під кутом до горизонту із заданими параметрами. Для цього будуть використовуватись параметри: такі як маса тіла, швидкість руху і кут руху.

Щоб задати переміщення тіла буде використано формулу кута між векторами: $\cos \alpha = \frac{\vec{a} * \vec{b}}{|\vec{a}| * |\vec{b}|}$, яка дозволить перетворити кут руху і швидкість на вектори прискорення і таким чином задати прискорення тілу під заданим кутом. Зробити це дозволить фізичний движок Unity і параметр Rigidbody фізичного об'єкта у цій системі. Під час руху тіло буде передавати свої координати спеціальній системі фіксації даних, таким чином буде будуватись графік переміщення тіла у заданій системі координат.

Висновки з проведеного дослідження. Першим етапом роботи над даним проектом став вибір середовища відтворення фізичних явищ. Після аналізу доступних широкому користувачу інструментів був обраний фізичний движок Unity 2017 через його безкоштовну і цілком робочу версію, а також якісний, простий із високим технічним рівнем інструмент модуляції графіки. Система Unity має зручний і якісний інструментарій для роботи із фізикою і створення систем модуляції фізики. Саме цей програмний продукт дозволяє оптимізувати роботу із фізикою і надає всі необхідні інструменти для побудови запланованого програмного продукту.

Наступним етапом роботи над проектом стало обрання середовища розробки і мови програмування. Виходячи із вибору зробленого у попередньому пункті перед командою встав вибір із двох мов програмування підтримуваних оболонкою Unity 2017. Ці дві мови програмування це: JavaScript і C#. Проаналізувавши ці мови програмування і опрацювавши документацію Unity, команда вирішила обрати мову C# через ширший спектр можливостей, та більш інтуїтивну співпрацю із внутрішнім кодом Unity. Тому ця мова оптимально підходить для поставленої задачі.

Наступним етапом стало дослідження явища математичного моделювання і побудова технічного завдання. Постановка задач математичної фізики полягає в побудові математичних моделей, що описують основні закономірності досліджуваного класу фізичних явищ. Така постановка полягає у виведенні рівнянь (диференціальних, інтегральних, інтегро-диференціальних або алгебраїчних), яким задовольняють величини, що характеризують фізичний процес. При цьому виходять з основних законів, що враховують тільки найбільш істотні риси явища, відволікаючись від ряду його другорядних характеристик. Такими законами є зазвичай закони збереження, наприклад, кількості руху, енергії, числа частинок і т.д. Це призводить до того, що для опису процесів різної фізичної природи, але мають спільні характерні риси, виявляються застосовними одні і ті ж математичні моделі. Вивчення математичних моделей фізики математичними методами не тільки дозволяє отримати кількісні характеристики фізичних явищ і розрахувати із заданим ступенем точності хід реальних процесів, а й дає можливість глибокого проникнення в саму суть фізичних явищ, виявлення прихованих закономірностей, передбачення нових ефектів. Прагнення до більш детального вивчення фізичних явищ призводить до все більшого ускладнення описують ці явища математичних моделей, що в свою чергу унеможлиблює застосування аналітичних методів дослідження цих моделей. Створене технічне завдання дозволило приступити до ефективної розробки програмного продукту в середовищі Unity.

Список літератури:

1. Дьоміна Н.А., Морозов М.В. Математичне, комп'ютерне моделювання фізичних процесів при проведенні лабораторних занять. Суми: СумДУ, 2014. – С. 69.
2. Папушин Ю.Л., Смирнов В.О., Білецький В.С. Дослідження корисних копалин на збагачуваність (навчальний посібник). Донецьк: Східний видавничий дім, НТШ-Донецьк, 2006. – 344 с.
3. М.М. Skripalenko. Mannesmann piercing of ingots by plugs of different shapes / V.E. Bazhenov, B.A. Romantsev, M.N. Skripalenko, T.B. Huy & Y.A. Gladkov // Materials Science and Technology. – 2016. – Т. 32, вип. 16. – С. 1712-1720.
4. Сергєєв П.В., Білецький В.С. Комп'ютерне моделювання технологічних процесів переробки корисних копалин (практикум) – Маріуполь: Східний видавничий дім, 2016. – 119 с. ISBN 978-966-317-258-3.
5. Фізико-математичне моделювання та інформаційні технології : Наук. зб. Вип. 12 / Гол. ред. Я. Бурак. – Л.: Центр мат. моделювання Ін-ту приклад. проблем механіки і мат. ім. Я. Підстригача НАН України, 2010. – 215 с.
6. Мышкис А.Д. Элементы теории математических моделей. – 3-е изд., испр. – М.: КомКнига, 2007. – 192 с.
7. Рихтер Джеффри. CLR via C# программирование на платформе Microsoft.NET FRAMEWORK 4.5 на языке C#. 4-е изд. – Питер, 2013. – 182-259 с.

Одокиенко С.М., Люта М.В., Розводовский О.В.

Киевский национальный университет технологий и дизайна

ИСПОЛЬЗОВАНИЕ МАТЕМАТИЧЕСКОЙ МОДУЛЯЦИИ ДЛЯ РАСЧЕТА ДВИЖЕНИЯ ФИЗИЧЕСКОГО ТЕЛА

Аннотация

Начиная со второй половины 19-го века математическая модуляция начинает активно использоваться учеными для исследования физических явлений. Активное взаимодействие таких двух явлений как физика и математика породило большое количество новых направлений проведения физических исследований и открыло широкий спектр новых возможностей для человечества. Как одна из наиболее исследованных частей физики механика движения физических тел получила новые возможности с развитием математического моделирования. Не смотря на потрясающие вершины которых удалось достичь технологиям компьютерной модуляции физических явлений они все еще далеко не идеальны. Поэтому каждый год появляются новые идеи и технологические реализации в этом направлении, делающие новый шаг на встречу возможности смоделировать и воссоздать реальные физические явления за счет ЕВМ.

Ключевые слова: модуляция, физика, механическое движение, физический движок, скрипт, физическое явление, коллизия, прогнозирование, механика, система прогнозирования, математико-физическая модель.

Odokienko S.M., Luta M.V., Rozvodovskyi O.V.

Kiev National University of Technologies and Design

USING MATH MODULATION OF PHYSICS FOR CALCULATING PHYSIC'S BODY MOVEMENT

Summary

At second half of 19's century math modulation starting to be actively used by scientists for physical researches. Active cooperation of two phenomenons such as math and physics gave birth to big number of new ways to research physics and opened wide spectrum of opportunities for humanity. As one of the most researched part of physics mechanics of physic's body movement it gain new possibilities with growing of math modeling. Even with such impressive highs that we reached technologies of computer modeling of physical phenomenons they still far from being perfect. So every year new ideas and technologies appear making new step to the opportunity of modeling and recreating real physical phenomenons with ECM.

Keywords: modulation, physic, mechanical movement, physical engine, script, collision, prognostication, mechanic, system of prognostication, math-physical model.

СИСТЕМА КОНТРОЛЮ ПІДГОТОВКИ СПОРТСМЕНІВ ЗА ЇХ ФІЗІОЛОГІЧНИМИ ПОКАЗНИКАМИ

Олійник Р.А., Одокієнко С.М.

Київський національний університет технологій та дизайну

Катаєва Є.Ю.

Черкаський державний технологічний університет

У даній роботі вирішена задача підвищення ефективності технічної підготовки спортсменів за допомогою спроектованого засобу контролю стану організму за фізіологічними показниками. Основною перевагою вимірювача ЧСС є невеликі габарити і вага приладу, що дозволяє використовувати його спортсменом для самоконтролю як під час тренування, так і під час змагань. Також перевагою вимірювача ЧСС є простота його використання. Досить просто прикласти палець до датчика і через 30 секунд порахувати частоту пульсу на індикаторі. Серійне виробництво вимірювача ЧСС та впровадження його в практику підготовки спортсменів дозволяє підняти якість підготовки спортсменів на більш високий рівень.

Ключові слова: підготовка спортсменів, ефективність підготовки, фізіологічні показники, контроль стану організму, ЧСС, комп'ютерна електрокардіографія.

Аналіз останніх досліджень і публікацій. На сьогодні доведено, що ефективність процесу підготовки спортсменів залежить від використання засобів і методів комплексного контролю їх фізичного стану за фізіологічними показниками. Така процедура є своєрідним інструментом управління, що дозволяє здійснювати зворотний зв'язок між тренером і спортсменами, і на цій основі підвищувати рівень управлінських рішень при підготовці до змагань.

Візьмемо, наприклад, групу спортсменів бігунів на марафонські дистанції. Навантаження в даному виді спорту має аеробний характер. Тому, необхідно ретельно стежити за частотою серцевих скорочень (ЧСС), яка повинна знаходитися нижче аеробного порогу. З метою прогнозування та запобігання колапсу необхідно також спостерігати за температурою тіла. В умовах, коли спортсмен біжить на довгі дистанції, знаходження тренера в безпосередній близькості до спортсмена стає неможливим. Тому і виникає потреба в мобільних пристроях. Крім того, на основі зібраної інформації про реакцію організмів спортсменів на навантаження, будуються графіки, по яких не важко визначити готовність спортсмена до змагань. Перспективність даного підходу безсумнівна в тренувальному процесі, як кваліфікованих спортсменів, так і новачків.

Сучасний рівень розвитку спорту вимагає подальшого наукового обґрунтування шляхів становлення технічної майстерності спортсменів, пошук яких останнім часом помітно активізувався у зв'язку із бурхливим розвитком науково-технічного прогресу. Останніми досягненнями науки і техніки є комп'ютерні інформаційні системи, які, на жаль, в спортивному тренуванні використовуються в незначній мірі, хоч і мають колосальні можливості. У той же час широке впровадження комп'ютерних інформаційних систем в практику підготовки спортсменів та пошук шляхів їх ефективного використання дозволило б вивести якість підготовки спортивного резерву на більш високий рівень.

Виділення невирішених раніше частин загальної проблеми. Сучасна спортивна медицина володіє величезним арсеналом засобів медичного забезпечення спорту для здобуття високі

досягнення. Однак, спортивні лікарі, навіть національних збірних команд, ще не повністю оснащені високотехнологічними системами, здатними об'єктивізувати функціональний стан спортсмена в день старту. Наявність у навчально-тренувальному процесі невирішених проблем слугить причиною нестабільних і незадовільних спортивних результатів у багатьох видах спорту.

Постановка завдання. Мета дослідження – підвищення ефективності технічної підготовки спортсменів за допомогою сучасних засобів контролю їх фізичного стану за фізіологічними показниками.

Досягнення поставленої мети пов'язане з вирішенням наступних завдань дослідження:

1. Зробити класифікацію фізіологічних показників, контроль яких необхідний при виконанні спортсменом фізичних навантажень.

2. Розробити вимірювач ЧСС використовуючи метод пульсометрії.

3. Розробити технологію застосування вимірювача ЧСС в тренувальному процесі та алгоритм управління технічною підготовкою спортсменів на основі аналізу фізіологічних показників.

Об'єкт дослідження – процес проектування засобів контролю стану організмів спортсменів за фізіологічними показниками.

Предмет дослідження – методи і засоби моделювання основних компонентів засобів контролю стану організмів спортсменів при фізичних навантаженнях.

Методи дослідження. Для проектування вимірювача ЧСС застосовувався метод теорії автоматичного управління. Для синтезу архітектури засобів автоматичного контролю стану організмів спортсменів за фізіологічними показниками застосовувалися методи аналізу, синтезу та оптимізації системотехніки.

Практичне значення. Практичне значення одержаних результатів полягає у розробці засобу контролю стану організму спортсмена за фізіологічними показниками та алгоритм управління технічною підготовкою спортсменів на основі його застосування.

Основний матеріал дослідження. Контроль функціонального стану спортсмена є важливим чинником планування тренувального процесу

та оцінки результатів змагань. Жорсткі за обсягом та інтенсивністю фізичні навантаження в циклічних видах спорту при неправильному плануванні тренувального процесу можуть призвести не тільки до перетренування, спаду спортивних результатів, а й сприяти виникненню патологічних змін в організмі спортсмена.

У спортивній медицині широко використовуються автоматизовані фізіологічні методики, що дозволяють контролювати стан основних систем організму до, під час і після фізичних навантажень.

Такий контроль є актуальним як при занятті оздоровчим, так і професійним спортом.

Тренер повинен використовувати об'єктивні методи для планування тренувального навантаження.

Дуже часто тренувальна програма базується на суб'єктивних відчуттях. Порівняно невелика кількість тренерів квантифікує тренувальне навантаження. Тим часом використання кількісних оцінок є найважливішим елементом у розробці тренувальної програми.

Тренувальний процес можна описати кількома змінними: інтенсивність, об'єм, частота тренувань.

Обсяг може вимірюватися в кілометражі (бігові дисципліни в легкій атлетиці, спортивному орієнтуванні, лижних гонках, плавання, веслування), годинах (спортивне орієнтування, спортивна гімнастика), тоннажі (важка атлетика), кількості метань (метання і штовхання).

Інтенсивність може вимірюватися абсолютною швидкістю пересування, відсотком від максимальної швидкості, довжиною стрибків або відстанню в метаннях, а також фізіологічними змінними (частотою серцевих скорочень, споживання кисню, концентрацією лактату в крові).

Частота серцевих скорочень (ЧСС) є найпопулярнішим показником для вимірювання інтенсивності тренування. Інтенсивність можна вимірювати в абсолютних (удари в хвилини) і відносних одиницях (резерв ЧСС). Відносні вимірювання важливі для зіставлень різних спортсменів або аналізу багаторічної тренувальної практики

одного атлета, тому що ЧСС спокою може змінюватися з віком і під впливом тренувань, а максимальна ЧСС має тенденцію до зниження з віком.

Резерв ЧСС обчислюється за формулою:

$$R_{\text{ЧСС}} = \frac{\text{ЧСС}_{\text{трен}} - \text{ЧСС}_{\text{спокою}}}{\text{ЧСС}_{\text{макс}} - \text{ЧСС}_{\text{спокою}}} 100\%$$

де $\text{ЧСС}_{\text{трен}}$ – середня ЧСС за тренування;

$\text{ЧСС}_{\text{спокою}}$ – ЧСС у спокої;

$\text{ЧСС}_{\text{макс}}$ – максимальна ЧСС.

Однак досить багато факторів впливають на взаємозв'язок між тренувальним навантаженням і ЧСС. Щоденні коливання ЧСС складають близько 6 уд./хв або < 6,5%. Проте, якщо контролюються фактори, що впливають на ЧСС (тренуваність, погодні умови, час дня, тривалість тренування, висота над рівнем моря і фармакологічні впливи), то ЧСС є хорошим показником інтенсивності навантаження.

Висновки. Вимірювач ЧСС дозволяє об'єктивно надавати дані щодо функціонального стану серцево-судинної системи спортсмена впродовж тренувального зайняття або змагань, що дозволяє правильно визначати і дозувати навантаження, а також ефективно відновлюватися. Вимірювач ЧСС можна застосовувати і при активному дозвіллі – піший туризм та різні види ходьби. Вимірювач ЧСС надає точні дані, завдяки яким добирається індивідуальний темп для заняття і розрахунку своїх сил.

Основними перевагами є невеликі габарити і вага приладу, що дозволяє використати його спортсменом для самоконтролю як під час тренування, так і під час змагань. Також до переваг вимірювача ЧСС належить простота його використання – досить прикласти палець до датчика і через 30 секунд порахувати частоту пульсу на індикаторі.

Серійне виробництво вимірювача ЧСС і впровадження його в спортивну медичну практику підготовки спортсменів дозволить підняти якість підготовки спортсменів на більш високий рівень

Список літератури:

1. Агашин М.Ф., Кахидзе А.С. Системный подход к созданию унифицированного оборудования для тренировки и тестирования спортсменов // VII Межд. науч. конгр. "Современный олимпийский спорт и спорт для всех": Тез. докл. – М., 2003. – Т. 2. – С. 229-230.
2. Алипов Н.Н. Руководство к практическим занятиям по нормальной физиологии: учеб. пособие. / Н.Н. Алипов, Д.А. Ахтямова, В.Г. Афанасьев и др.; под ред. С.М. Булькиной, В.М. Смирнова. – М.: ИЦ «Академия», 2005. – 336 с.
3. Баевский Р.М. Научно-теоретические основы использования анализа variability сердечного ритма для оценки степени напряжения регуляторных систем организма: тез. докл. // Международный симпозиум "Компьютерная электрокардиография на рубеже столетий". – М., 1999. – С. 116-119.
4. Белоцерковский З.Б. Эргометрические и кардиологические критерии физической работоспособности у спортсменов. – М.: Советский спорт, 2005. – 312 с.
5. Биомеханика спорту / За ред. А.М. Лапутіна. – К.: Олімпійська література, 2001. – 320 с.

Олейник Р.А., Одокиенко С.М.

Киевский национальный университет технологий и дизайна

Катаева Е.Ю.

Черкасский государственный технологический университет

СИСТЕМА КОНТРОЛЯ ПОДГОТОВКИ СПОРТСМЕНОВ ПО ИХ ФИЗИОЛОГИЧЕСКИМ ПОКАЗАТЕЛЯМ

Аннотация

В данной работе решена задача повышения эффективности технической подготовки спортсменов с помощью спроектированного средства контроля состояния организма по физиологическим показателям. Основным преимуществом измерителя ЧСС является небольшие габариты и вес прибора, что позволяет использовать его спортсменом для самоконтроля как во время тренировки, так и во время соревнований. Также достоинством измерителя ЧСС является простота его использования. Достаточно просто приложить палец к датчику и через 30 секунд сосчитать частоту пульса на индикаторе. Серийное производство измерителя ЧСС и внедрение его в практику подготовки спортсменов позволит поднять качество подготовки спортсменов на более высокий уровень.

Ключевые слова: подготовка спортсменов, эффективность подготовки, физиологические показатели, контроль состояния организма, ЧСС, компьютерная электрокардиография.

Oliinyk R.A., Odokienko S.M.

Kiev National University of Technology and Design

Kataeva E.Y.

Cherkasy State Technological University

SYSTEM OF CONTROL OF PREPARATION OF SPORTSMAN FOR THEIR PHYSICAL INDICATORS

Summary

In this thesis addressed the problem of increasing the effectiveness of technical training athletes using engineered controls the state of the body for physiological indicators. The main advantage of heart rate meter is a small size and weight of the device, it can be used for self-control as an athlete during training and during competitions. Also, heart rate meter advantage is the simplicity of its use. Simply put your finger to the sensor, and after 30 seconds to count the pulse rate on the indicator. Serial production of heart rate meter and its implementation in practice of training athletes will raise the quality of training athletes at a higher level.

Keywords: preparation of athletes, training efficiency, physiological parameters, control of body condition, heart rate, computerized electrocardiography.

УДК 336.72

РАЗРАБОТКА СИСТЕМЫ АВТОМАТИЗИРОВАННОЙ АДАПТАЦИИ ИНТЕРФЕЙСОВ ПОД ПОТРЕБНОСТИ ПОЛЬЗОВАТЕЛЕЙ

Первунинский С.М., Букша А.А.

Черкасский государственный технологический университет

Исследованы принципы и методы построения пользовательских интерфейсов. Принципы работы пользователей с системами. Был разработан алгоритм по оптимизации существующих интерфейсов на основании лог файлов. Проанализированы существующие решения. Определены граничные условия в работе пользователей с системами.

Ключевые слова: пользовательский интерфейс, UI, UX, построение пользовательского интерфейса.

Постановка проблемы. Пользователи компьютеров могут получить как хороший опыт работы с приложением, так и отрицательный. Все зависит от того, насколько хорошо продуман пользовательский интерфейс, насколько комфортно и эффективно человек может использовать его в своей работе. Каждый позитивный опыт общения с программой позволяет пользователю расширять область знакомства с программным обеспечением и повышать свой уровень компетентности. Хорошо продуманный пользовательский интерфейс обеспечивает плодотворное взаимодействие пользователя и компьютера, а если он сделан без привязки к человеку, то работа пользователя будет затруднена. Задача UI в том, чтобы помочь человеку в его работе, открыть новые программы, углубить понимание работы уже существующих программных средств и компьютеров.

Проблемы при разработке, использовании, сопровождении и продвижении систем и программных комплексов очень часто возникают из-за недоработок в пользовательском интерфейсе и других проблем. Наличие же удобного пользовательского интерфейса позволяет увеличить вероятность успеха продукта на рынке. Одно из главных требований к любому программному средству – это удобство и привычность для любого пользователя. Для этого создаются графические пользовательские интерфейсы.

В ходе разработки пользовательского интерфейса программы пользуются общепринятыми принципами разработки интерфейса. Нужно определить, какой из принципов наиболее важен и приемлем для вашей системы.

В современном мире создание пользовательских интерфейсов стало одной из самых популярных и востребованных профессий в мире IT и занимает второе место. Создатели пользовательских интерфейсов (графики) являются важным звеном в создании программ и веб-сайтов. Большинство создателей программного обеспечения все больше уделяет внимания тому, чтобы пользователи чувствовали себя комфортно при работе с их приложениями. Именно поэтому одним из важнейших этапов создания программных средств является разработка и создание пользовательского интерфейса.

Цель статьи. Основной целью статьи является описание разработанной модели интерфейса.

Анализ последних исследований и публикаций. Можно рассматривать два совершенно разных метода создания интерфейсов.

Вручную. В таком подходе пишется код, который отвечает за создание элементов интерфейса, обрабатывающие пользовательские события. Это не всегда быстро, но такой способ дает максимальный контроль создания интерфейса и обработки событий.

Графический редактор. В данном подходе используется программный продукт, который позволяет нарисовать интерфейс, мгновенно наблюдая то, как он будет отображаться. Данный метод гораздо нагляднее, но почти всегда менее гибок.

Классический подход проектирования пользовательского интерфейса.

На основе собранных пользовательских и иных требований проектировщики создают макеты будущего интерфейса в виде так называемых прототипов, которые графически представляют внешний вид интерфейса. Неотъемлемой частью прототипа является описание поведения интерфейса, возникающее в процессе взаимодействия пользователя с продуктом, либо эмуляция поведения продукта.

На основе такой спецификации дизайнеры создают графический стиль продукта, а разработчики его реализуют. У каждого участника разработки имеется собственная зона ответственности и компетенции.

Обмен информацией обеспечивается с помощью результатов труда каждого специалиста и происходит по схеме, представленной на рисунке 1.



Рис. 1. Основные потоки взаимодействия при классическом подходе проектирования пользовательского интерфейса

Данный подход отлично работает для обычных веб-приложений и для классических настольных (GUI) приложений, где давно устоялись свои модели взаимодействия, построенные на основе фиксированного набора элементов управления.

Однако данный подход плохо работает для современных Ajax приложений и особенно для RIA. В настоящий момент происходит стремительное слияние настольных (GUI) и веб-приложений.

Использование специализированных языков описания интерфейса и сред разработки.

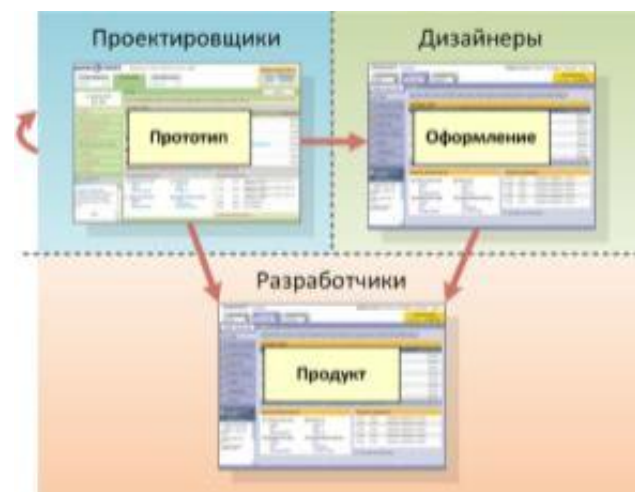
Возникло решение позволяющее отделить внешний вид пользовательского интерфейса от бизнес-логики программы. Решение основано на специальных языках описания интерфейса – XAML от Microsoft, MXML от Adobe, ZUL от Mozilla и так далее. В этих текстовых языках описывается внешний вид элементов (в векторном формате) так, что интерфейс можно создавать в любом редакторе.

В языке XAML можно задавать не только расположение элементов на экранной форме (в векторном виде), но и все трансформации, которые с ними происходят.

Для редактирования XAML лучше всего применять специальные пакеты такие как, например, Microsoft Expression Blend (Blend). Редактирование внутри него происходит в наглядной, визуальной форме, то есть проектировщик может создавать элементы, перемещать их по экрану и описывать поведение.

Выделение нерешенных ранее частей общей проблемы. Ниже перечислены другие проблемы проектирования современных интерфейсов, в числе которых интерфейсы, тесно связанные с направлениями исследований по искусственному интеллекту, [Поспелов, 1989] которые могут попасть в набор навыков современного специалиста по интерфейсам.

«Второй экран». С ростом количества различных устройств у одного пользователя возник интересный сценарий использования. При просмотре ТВ-каналов он зачастую обращается к смартфону или планшету для того чтобы уточнить показанную в фильме или передаче информацию, либо просто отвлечься в малоинтересный момент. Это значит, что интерфейсы телевизора и сопроводительного устройства дополняют друг друга и на этом стыке рождаются интересные задачи.

Вычленение смысла из большого объема данных. Одна из главных тенденций современных технологий – хранение огромных наборов данных по любому вопросу, как в общедоступном виде, так и в рамках конкретного продукта. Однако эта информация имеет мало пользы, если не знать, как строятся взаимосвязи внутри нее. Наиболее простое решение – выделить набор ключевых показателей и следить за их изменениями. Но еще лучше связать события из нескольких разных систем. Например, в зависимости от размера и характера денежных трат клиента банка по дебетовой карте ему могут быть предложены дополнительные продукты и услуги.

В рамках этого направления просматривается необходимость использования специальных моделей представления знаний, которые обеспечивают с одной стороны возможность представления сложноструктурированной информации, а

с другой стороны обеспечивают понятность этого представления.

Персональные помощники. На потребительском рынке этой темой активно интересовалась компания Microsoft в начале 1990-х, однако после серии провальных продуктов (MS Bob, MS Office Clippy) в отрасли надолго сформировалось негативное отношение к этому направлению. Хотя потребность в информационных системах поддержки принятия решений существует давно и в узкоспециализированных областях они успешно работают. Несколькими годами назад начался новый этап в популяризации персональных помощников с выходом Google Now для платформы Android и Apple Siri для iOS. Как и в случае с вычленением смысла из большого объема данных, такие решения позволяют пользователю получать больше полезной информации и при этом меньше взаимодействовать с интерфейсом.

Особо эффективными в рамках данного направления в последнее время оказываются естественно-языковые и речевые интерфейсы. Такие интерфейсы обеспечивают не только естественно-языковой или речевой ввод информации в систему, но и вывод этой информации в речевом или естественно-языковом виде.

Естественные интерфейсы. Изначально взаимодействие с компьютером строилось исходя из того, что пользователю необходимо приспособиться к набору абстракций, понятных ранним алгоритмам. Однако по мере совершенствования методов вычисления, ввода и вывода информации, уровень абстракции снижался – от двоичных данных перфокарт к набору команд на почти естественном языке. Затем – к использованию метафор реального мира, тактильному и голосовому управлению. Сейчас на массовом рынке доступны датчики, позволяющие управлять техникой бесконтактно, с помощью жестов или движения глаз. Это дает новые возможности специалистам по интерфейсам. И новые сложности – необходимо снова устанавливать общепринятые правила их создания и учить пользователей взаимодействию с ними.

Модель навигационного интерфейса.

Пользовательский интерфейс ресурса имеет две основных составляющих – оформление (дизайн) и навигационная структура. Если качество первого является исключительно субъективной категорией и вряд ли может быть оценено формально, то для оценки навигационной структуры ресурса можно использовать степень ее соответствия ментальной модели пользователя. При этом должна рассматриваться семантика навигационной структуры (семантическая структура интерфейса). Чем более схожи семантическая структура интерфейса и ментальная модель пользователя, тем более удобным и понятным для конечного пользователя будет интерфейс. Последний в этом случае будет способен „предугадывать“ образ мыслей и визуализировать фрагмент понятийной системы ожидаемым для пользователя способом. Будем далее именовать меру соответствия семантической структуры интерфейса ментальной модели пользователя когнитивностью интерфейса. Далее рассматривается формализованное описание навигационной структуры и основанная на нем, требующая

оптимизации, количественная оценка когнитивности пользовательского интерфейса.

Итак, пользовательский интерфейс представляет собой пару: $UI = I, s$, где I – множество информационных элементов; s – навигационная структура.

Навигационная структура определяет иерархию групп информационных элементов (ИЭ) или доступных для пользователя действий. При этом на каждом уровне иерархии исходное множество информационных элементов (будем полагать, что доступное пользователю действие является частным случаем ИЭ) делится на подмножества в соответствии с одним или несколькими классификационными признаками. В качестве классификационных признаков используются атрибуты понятий предметной области. Очевидно, что при использовании на одном уровне навигационной структуры нескольких признаков полученные множества ИЭ могут пересекаться. Введем следующие обозначения:

- $\Gamma^l = \{G_i^l\}$ – множество разделов l -го уровня навигационной структуры;
- $\{G_i^l\}$ – i -я группа информационных элементов l -го уровня навигационной структуры;
- $P^l = \{p_i^l\}$ – множество классификационных признаков, используемых для формирования групп ИЭ на l -м уровне навигационной структуры.

Использование информационной системы представляет собой поиск некоторых информационных элементов по некоторому сформировавшемуся образу. При этом образ чаще всего неточный. Вследствие этого пользователь может лишь предполагать, в какой из групп ИЭ на некотором уровне навигационной структуры находится искомый элемент. Эта уверенность тем выше, чем более точно представляет пользователь потенциальное содержимое группы.

Введем следующую функцию, задающую числовую оценку степени уверенности пользователя и (чем выше значение, тем выше степень):

$$p^u : \Gamma^l \rightarrow [0, 1]$$

Время, требуемое для доступа к искомому информационному элементу в рамках навигационной структуры на l -м уровне, оценим как

$$O \left(\frac{\max_i |G_i^l|}{p^u(G_i^l)} \right)$$

Таким образом, степень уверенности пользователя в принадлежности информационного элемента к той или иной группе определяет качество интерфейса, скорость доступа к требуемой информации. Сделаем следующее предположение: если для формирования навигационной структуры на некотором уровне иерархии используются идентифицирующие атрибуты, то пользователь с высокой долей уверенности сможет определить, в какой группе находится искомый информационный элемент. Обозначим через $w^u(a) \in [0, 1]$ нормированный вес атрибута a в ментальной модели пользователя и, тогда

$$p^u(G_i^l) = \max_{a \in p^l} w^u(a)$$

т.е. предполагается, что если на l -м уровне используется несколько классификационных признаков для группирования информационных элементов, то пользователь оперирует той частью навигационной структуры, которая определяется наиболее значимым, с его точки зрения, атрибутом понятия верхнего уровня. Пусть навигационная структура интерфейса имеет глубину \hat{l} уровней. Тогда для количественной оценки когнитивности интерфейса пользователем и можно применять сумму:

$$\sum_{l=1}^{\hat{l}} p^u(G_i^l)$$

Такая мера может использоваться для оценки уже существующих интерфейсов, когда известно значение \hat{l} . Для решения прямой задачи, т.е. структуризации исходного множества информационных элементов в рамках навигационной структуры, требуется учитывать дополнительные ограничения. Эти ограничения обусловлены особенностями эффективного восприятия человеком множества объектов одновременно. Вследствие этого необходимо ограничивать размер группы информационных элементов, а также глубину навигационной структуры. С учетом сказанного оптимальная для пользователя и структура интерфейса есть решение следующей задачи с ограничениями:

$$\max_s \sum_{l=1}^{\hat{l}(s)} p^u(G_i^l), g(s) \leq K, \hat{l}(s) \leq K'$$

Здесь $\hat{l}(s)$ – количество уровней в навигационной структуре s ; $g(s)$ – максимальный размер группы информационных элементов (\cdot) \hat{l} s -го уровня в навигационной структуре s ; K – когнитивная константа, определяющая максимальное число одновременно предъявляемых пользователю информационных элементов для их эффективного восприятия; K' – когнитивная константа, определяющая максимальное число уровней навигационной структуры, в рамках которых поиск информации для пользователя остается комфортным.

Заключение. Одно из названий дисциплины, занимающейся пользовательскими интерфейсами – человеко-компьютерное взаимодействие. Технологическое развитие показывает, что с каждым годом количество различных устройств, в той или иной мере являющихся компьютерами, стремительно растет. При этом расширяются сферы их применения, меняются способы взаимодействия. Это значит, что задач для специалиста по интерфейсам в будущем станет только больше. А с их изменением наверняка поменяется и суть самой профессии. И лучший способ не потерять квалификацию – быть в курсе текущих и будущих проблем, стоящих перед нами.

Список литературы:

1. Коутс Р., Влейминк И. Интерфейс «человек – компьютер». – Москва: «Мир», 1990. – 501 с.
2. Пospelov Д.А. Интеллектуальные интерфейсы для ЭВМ новых поколений. Режим доступа: www.raai.org/about/persons/pospelov/pages/interf.doc.

Первунінський С.М., Букша Г.О.

Черкаський державний технологічний університет

РОЗРОБКА СИСТЕМИ АВТОМАТИЗОВАНОЇ АДАПТАЦІЇ ІНТЕРФЕЙСІВ ПІД ПОТРЕБИ КОРИСТУВАЧІВ

Анотація

Досліджено принципи та методи побудови користувацьких інтерфейсів. Принципи роботи користувачів з системою. Був розроблений алгоритм щодо оптимізації існуючих інтерфейсів на підставі лог файлів. Проаналізовано існуючі рішення. Визначено граничні умови в роботі користувачів з системами.

Ключові слова: користувацький інтерфейс, UI, UX, побудова користувацького інтерфейсу.

Pervuninsky S.M., Buksha G.O.

Cherkasy State Technological University

DEVELOPMENT OF THE SYSTEM OF AUTOMATED ADAPTATION OF INTERFACES FOR USERS' NEEDS

Summary

Principles and methods of constructing user interfaces are researched. Principles of user operation with the system. An algorithm was developed for optimizing existing interfaces based on log files. Existing solutions are analyzed. The boundary conditions in the work of users with systems are determined.

Keywords: user interface, UI, UX, user interface design.

УДК 336.72

РАЗРАБОТКА СИСТЕМЫ АНАЛИЗА ПОВЕДЕНИЯ ПОСЕТИТЕЛЕЙ ВЕБ-САЙТОВ (ЧЕЛОВЕКА В ВЕБ-СРЕДЕ)

Первунинский С.М., Кудрявцев О.А.

Черкасский государственный технологический университет

Проанализировать потребность в анализе поведения человека в сети Интернет. Разработать модель веб-среды и поведения человека. Выработать критерии оценки результатов анализа поведения посетителя веб-сайтов. Провести обзор готовых решений (Счетчики, Google Analytics, системы веб-аналитики CMS). Принять и обосновать решение по созданию системы анализа поведения. Составить план реализации.

Ключевые слова: пользователи в сети, веб-аналитика, веб-среда, Web-mining.

Постановка проблемы. В электронном бизнесе, точно так же, как и в обычном, исследованием типов пользователей Интернет занимаются очень многие и поэтому можно выделить множество различных классификаций потребителей.

Недавно на свет появилось достойное внимания исследование, посвященное классификации Интернет-пользователей, его авторами стали компании *Booz-Allen & Hamilton* и *Nielsen // NetRatings*.

В результате было выявлено семь категорий Интернет типов поведения. Пользователи из некоторых категорий оказались хорошими потенциальными покупателями, в то время как другие практически не поддаются традиционным маркетинговым предложениям.

В результате было выявлено семь категорий Интернет типов поведения. Пользователи из некоторых категорий оказались хорошими потенциальными покупателями, в то время как другие практически не поддаются традиционным маркетинговым предложениям.

В ходе исследования была выявлена новая форма сегментации Интернет рынка по степени посещаемости. Новизна состоит в том, что потребители классифицируются не по демографическим признакам, а по тому, как они ведут себя в Интернет. Какова длительность их пребывания в онлайн-режиме, как много времени они проводят на каждой странице, насколько хорошо они знают сайты.

Исследование выявило семь типов пользовательских сессий, причем оказалось, что три из них наиболее привлекательны для онлайн-бизнеса, чем другие. К этим трем относятся сессии с целью развлечений, поиск информации и просто серфинг.

Продолжительность сессий этих типов самая высокая и составляет от 33 до 70 минут, причем на одну страницу тратится от 1 до 2 минут. Такой режим означает, что пользователи склонны засиживаться на одной странице и могут подвергаться влиянию различных сообщений.

Ниже приводится полный список типов пользовательского поведения согласно *Booz-Allen & Hamilton* и *Nielsen // NetRatings*.

Анализ последних исследований и публикаций. При написании данной статьи за основу исследований была взята книга *Анализ данных и процессов: учеб. пособие / А.А. Барсегян, М.С. Куприянов, И.И. Холод, М.Д. Тесс, С.И. Ели-*

заров. В данной книге описаны принципы *web- и process-mining* которые были использованы. Так же были исследованы и реализованы алгоритмы для *process-mining* (*Alpha algorithm*).

Выделение нерешенных ранее частей общей проблемы. Всемирная сеть сейчас содержит огромное количество информации, знаний. Пользователи на различных условиях могут просматривать всевозможные документы, аудио- и видеофайлы. Однако это многообразие данных скрывает в себе проблемы, которые могут возникнуть не только при анализе, но и при поиске необходимой информации в Интернет.

1. Проблема поиска нужной информации связана с тем, что пользователь не всегда сразу может найти необходимые ему электронные ресурсы. Лишь небольшой процент ссылок среди предложенных поисковыми системами приводит к требуемым документам. Также труден поиск неиндексированной информации такими средствами.

2. Проблема обнаружения новых знаний. Даже если найдено множество информации, для пользователя извлечение полезных знаний является довольно трудоемкой и непростой задачей. Сюда же можно и отнести сложности, связанные с осмыслением сведений, понятием тех идей, которые были вложены авторами.

3. Проблема изучения потребителей связана с предоставлением пользователю информации, которая оказалась бы ему интересна. Это особенно актуально для электронных торговых порталов, которые могли бы "подсказывать" пользователю при выборе товара.

Поиск информации. Для нахождения необходимой информации пользователи обычно пользуются поисковыми ресурсами. При этом часто используются простые запросы по ключевым словам. Результатом выполнения запроса является список страниц, отсортированный по некому индексу релевантности, описывающему степень совпадения результата с запросом. Однако существующие поисковые механизмы обладают недостатками. Основным из них является низкая точность результата, вызванная недостаточным учетом семантических связей и контекста найденных в тексте выражений. Индексация интересующих сегментов сети с использованием интеллектуального анализа данных, применяющего алгоритмы математической лингвистики и обработки естественных языков, является перспективным направлением *Web Mining* в области

поиска информации. Интересный подход описан в статье Anupam Joshi, "Improving Web Search Engine Results Using Clustering".

Анализ структуры сегмента сети. Этот метод заключается в анализе структуры ссылок между различными веб-страницами, внутренними и внешними сайтами в выделенном сетевом сегменте. Появление этого метода было вызвано необходимостью решения задач, возникающих при анализе социальных сетей или специфических областей человеческой деятельности или знаний, например, в анализе цитирования авторов. Результатом такого анализа может служить выявленный набор специфичных страниц следующих типов:

- хабы – из такой страницы ссылки идут на наиболее значимые ресурсы в данной области знаний или на "знакомства" с наиболее значимыми пользователями социальной сети;
- авторитеты – страницы, на которые ссылаются большое количество авторов по данной тематике или пользователи социальной сети, к "дружбе" с которыми стремится большое количество пользователей.

Топология структуры ссылок представляется в виде направленного графа с помеченными узлами в соответствии с их функциональной классификацией и дугами с весами, описывающими, например, частоты переходов по ссылке. Для моделирования топологии веб-ссылок используется несколько алгоритмов, например HITS (Jon M. Kleinberg, "Authoritative sources in hyperlink environment").

Выявление знаний из веб-ресурсов. Эта задача пересекается с уже описанной проблемой поиска информации. Только здесь у исследователя уже имеется набор веб-страниц, полученных в результате запроса. Далее требуется произвести их обработку с точки зрения автоматической классификации, составления оглавлений, выявления ключевых слов и общих тем. Выявленные знания могут представляться в виде деревьев, описывающих структуры документов или в виде логических и семантических выражений. Решение части этих проблем предлагает Text Mining – технология автоматического извлечения знаний в больших объемах текстового материала, основанная на сочетании лингвистических, семантических, статистических и машинных обучающихся методик (/go.asp?url=-3D-41-52-17-22-18-3E-34-CB-A3-D6-2C-32-9D-83-9F-88-DA-CF-55-59-6F-C5-A8-73-04-43-10-83-27-69-E9-96-42-55-74-98-06-FA-1B Soumen Chakrabarti "Data mining for hypertext", Helena Ahonen-Myka, "Finding co-occurring text phrases by combining sequence and frequent set discovery").

Персонализация информации. Персонализация веб-пространства – задача по созданию веб-систем, адаптирующих свои возможности (навигация, контент, баннеры и другие рекламные предложения) под пользователя на основании собранной и проанализированной информации о пользовательских предпочтениях.

Классическим примером может являться ресурс /go.asp?url=-3D-41-52-17-22-18-3E-34-CB-A3-D6-20-3A-9B-98-80-93-80-C9-48-1A-32-9C на котором один раз заказав дорогую книгу в твердом переплете, пользователь начинает регулярно получать предложения о покупке подарочных

изданий по схожей тематике. Другой пример – на основании анализа корзины заказов пользователя ему предлагаются товары, которые он никогда не заказывал, но которые входят в корзины других покупателей, схожих с ним по транзакционному поведению.

Для анализа информации о пользователе следует в наименьшей степени использовать декларируемую о себе информацию, а скорее основываться на стойких шаблонах его "поведения" в сети – последовательности кликов внутри ресурса, переходах на другие под-ресурсы, периодах сетевой активности, осуществляемых покупках и т.д. См. В. Masand, Redwood, "Web Usage Analysis and User Profiling", Miha Gr?ar, "User profiling: Web usage mining".

Поиск шаблонов в поведении пользователей. Эта задача связана с предыдущей, но ее целью является не адаптация ресурса к предпочтениям индивидуальных пользователей, а поиск закономерностей в шаблонах взаимодействия пользователя с веб-ресурсом с целью прогнозирования его последующих действий. Анализируемые действия пользователей могут включать не только переходы по ссылкам, но и отправку форм, прокрутку страниц, добавление в избранные страницы и т.д. Найденные шаблоны используются в дальнейшем для оптимизации структуры сайта, изучения целевой аудитории и для прямого маркетинга.

Разработано множество подходов к решению задачи по выявлению знаний из шаблонов навигации пользователей (Jose Borges и Mark Levene "Data Mining of User Navigation Patterns", A.G. Buechner "Navigation Pattern Discovery from Internet Data").

С точки зрения применения алгоритмов интеллектуального анализа данных при поиске шаблонов пользовательского поведения чаще всего используются следующие методики:

- Кластеризация – поиск групп похожих посетителей, сайтов, страниц и т.д.
- Ассоциации – поиск совместно запрашиваемых страниц, заказываемых товаров.
- Анализ последовательностей – поиск последовательностей действий. Наиболее часто применяется вариант алгоритма a priori, разработанного для анализа частых наборов, но модифицированного для выявления частых фрагментов последовательностей и переходов.

Особенно интересен подход кластеризации последовательностей – поиск групп пользователей со схожими последовательностями действий. На первом этапе в этом подходе выделяются последовательности классифицированных действий пользователя, например, в рамках одной сессии. Затем подсчитываются частоты переходов между различными действиями для составления Марковской цепи заданного порядка. На заключительном этапе полученные Марковские цепи кластеризуются для выявления групп с похожими частотами переходов. Для прогнозирования следующего действия пользователя сначала на основании истории его действий в рамках сессии определяется группа, к которой он принадлежит с наибольшей вероятностью. Затем определяется действие, которое выполняется с наибольшей вероятностью в этой группе с учетом последних действий данного пользовате-

Для реализации такого анализа можно, например, использовать алгоритм Microsoft Sequential Clustering, входящий в Microsoft Analysis Services 2005/2008. Недостатком алгоритма Microsoft является то, что до настоящего времени реализован алгоритм, использующий Марковские цепи только первого порядка.

В качестве примера применения метода анализа последовательности действий можно привести задачу по оптимизации рубрикации одного книжного интернет-магазина, проведенную компанией spellabs. Была выявлена группа, состоящая из пользователей, переходящих долгими путями по ссылкам на книги из разных рубрик и заказывающих в конечном итоге "изотерическую" литературу, до этого отдельно не выделенную в рубрику.

Так была выявлена неучтенная целевая аудитория и оптимизирована структура сайта.

В бизнес-аналитике Web Mining решает следующие задачи:

- описание посетителей сайта (кластеризация, классификация);
- описание посетителей, которые совершают покупки в интернет-магазине (кластеризация, классификация);
- определение типичных сессий и навигационных путей пользователей сайта (поиск популярных наборов, ассоциативных правил);
- определение групп или сегментов посетителей (кластеризация);
- нахождение зависимостей при использовании услуг сайта (поиск ассоциативных правил).

Список литературы:

1. Markov Z., Larose D.T. Data-mining the Web: uncovering patterns in Web content, structure, and usage. – John Wiley & Sons Inc., 2007.
2. Анализ данных и процессов: учеб. пособие / А.А. Барсегян, М.С. Куприянов, И.И. Холод, М.Д. Тесс, С.И. Елизаров. – 3-е издание перераб. и доп. – СПб.: БХВ-Петербург, 2009.

Первунінський С.М., Кудрявцев О.А.

Черкаський державний технологічний університет

РОЗРОБКА СИСТЕМИ АНАЛІЗУ ПОВЕДІНКИ ВІДВІДУВАЧІВ ВЕБ-САЙТІВ (ЛЮДИНИ В ВЕБ-СЕРЕДОВИЩІ)

Анотація

Проаналізувати потреби в аналізі поведінки людини в мережі Інтернет. Розробити модель веб-середовища і поведінки людини. Виробити критерії оцінки результатів аналізу поведінки відвідувача веб-сайтів. Провести огляд готових рішень (Лічильники, Google Analytics, системи веб-аналітики CMS). Прийняти і обґрунтувати рішення по створенню системи аналізу поведінки. Скласти план реалізації.

Ключові слова: користувачі в мережі, веб-аналітика, веб-середовище, Web-mining.

Pervuninsky S.M., Kudriavtsev O.A.

Cherkasy State Technological University

DEVELOP A SYSTEM FOR ANALYZING THE BEHAVIOR OF VISITORS TO WEBSITES (THE PERSON IN THE WEB)

Summary

To analyze the need for analysis of human behavior on the Internet. Develop a model of the web environment and human behavior. Develop criteria for evaluating the results of website visitor behavior analysis. Take a look at the finished solutions (Counters, Google Analytics, CMS web analytics). Accept and justify the decision to create a system for analyzing behavior. Make a plan of implementation.

Keywords: users in the network, web analytics, web environment, Web-mining.

ЕКОНОМІЧНІ НАУКИ

УДК 336.14

ЗАРУБІЖНИЙ ДОСВІД УПРАВЛІННЯ БЮДЖЕТНИМ ДЕФІЦИТОМ

Белей С.І., Дембіцька А.В.

Чернівецький національний університет імені Юрія Федьковича

У статті розповідається про управління бюджетним дефіцитом. Проаналізовано причини виникнення бюджетного дефіциту. Досліджено досвід подолання дефіциту в інших країнах світу. А також можливі шляхи та методи подолання бюджетного дефіциту в Україні на основі досвіду іноземних держав. За допомогою статистичних даних показано економічну ситуацію в Україні та іноземних країнах, досвід яких брався до уваги.

Ключові слова: державний бюджет, дефіцит бюджету, управління бюджетним дефіцитом.

Постановка проблеми. Державний бюджет відображає стан соціально-економічного становища в середині країни, тому кожна держава намагається знизити рівень бюджетного дефіциту. Але на практиці все більше країн стикаються із проблемою дефіцитності бюджету та великими витратами, що пов'язані з управлінням бюджетного дефіциту. Тому скорочення бюджетного дефіциту – одна з найбільш актуальних завдань економічної політики не тільки України, а й інших країн світу.

Аналіз останніх досліджень і публікацій. Даному питанню щодо проблемних аспектів бюджетного дефіциту присвячені праці таких українських вчених: Н. Мацедонської [2], В. Оспіщева [3], М. Пасічного [4], Ю. Пасічника [5], В. Федосова [6], С. Юрія [6] та інших, однак існує необхідність у подальшому дослідженні проблеми управління бюджетним дефіцитом з урахуванням досвіду зарубіжних країн.

Виділення невирішених раніше частин загальної проблеми. Дослідження даної теми полягає у аналізі досвіду та інструментів за допомогою яких іноземні держави здійснюють управління бюджетним дефіцитом, вивчені їх практики щодо подолання бюджетного дефіциту та запропонувати можливі варіанти управління дефіцитом державного бюджету для України.

Формулювання цілей статті (постановка завдання). Основними цілями, які ставляться перед написанням статті є:

– з'ясувати теоретико-методологічні засади управління бюджетним дефіцитом;

– визначенні оптимальних способів його покриття та шляхів подолання;

– дослідження перспективних напрямків удосконалення системи управління бюджетним дефіцитом.

Виклад основного матеріалу дослідження.

Стан державного бюджету країни впливає на рівень її економічного розвитку та є найбільш поширеним явищем серед країн світу. Він значною мірою несе негативні наслідки: впливає на скорочення обсягу заощаджень фізичних і юридичних осіб, яке обумовлює зростання відсоткової ставки та зменшення доступу приватного сектора до кредитних ресурсів; призводить до підвищення обмінного курсу національної валюти, що спричиняє зменшення експорту і збільшення імпорту; зростає рівень інфляції.

Сформовані певні теоретичні погляди про існування такого розміру дефіциту, який не завдає шкоди економіці, а саме – розмір дефіциту державного бюджету не може перевищувати сумарний обсяг бюджетних інвестицій і витрат на обслуговування державного боргу.

Згідно з «Пактом про стабільність і зростання», який був прийнятий в Амстердамі 1997 р. країнами-членами ЄС граничні межі бюджетного дефіциту дорівнюють 3% від ВВП країни [7, с. 9], але цей показник є умовним. В дійсності, максимальний допустимий розмір дефіциту від ВВП може збільшуватись.

В умовах світової фінансової кризи уряди країн світу намагаються зменшити дефіцити бю-

Таблиця 1

Рівень бюджетного дефіциту в країнах світу (за оцінками МВФ)

Країна	2015 р., %		2017 р., %	
	Очікуваний рівень бюджетного дефіциту	Реальний рівень бюджетного дефіциту	Очікуваний рівень бюджетного дефіциту	Реальний рівень бюджетного дефіциту
ЄС (в цілому)	2,2	2,4	1,0	1,0
Іспанія	4,8	5,3	2,9	3,1
Словенія	4,1	2,8	3,6	0,1
Великобританія	5,3	4,2	1,5	1,8
Ірландія	3,0	1,9	1,7	0,2
Франція	3,0	3,6	1,3	2,7
Греція	1,9	5,6	0,7	0,8

Джерело: розроблено авторами за даними [8]

джетів до економічно безпечного рівня – 3% ВВП відповідно до Маастрихтських критеріїв (табл. 1).

Для досягнення запланованих рівнів дефіцитів у 2015–2017 рр. країні світу вимушені були проводити жорстку бюджетну політику щодо скорочення видатків бюджету, а також підвищення податкового навантаження на економіку.

Наприклад, уряд Франції для скорочення дефіциту у 2015–2017 рр. збільшив податкове навантаження, посилив боротьбу з шахрайством, ухиленням від сплати податків і збільшив надходження до Пенсійного фонду. Економію коштів було проведено за рахунок скорочення видатків на утримання центрального апарату держави – 18 млрд євро, систему соціального захисту та підтримки населення – 11 млрд євро, систему медичного страхування – 10 млрд євро, місцеві бюджети (муніципалітети, департаменти, регіони) – 11 млрд євро. За рахунок впровадження додаткових податків для домогосподарств та підприємств французький уряд отримав 3 млрд євро. Зокрема оподаткування десятивідсоткової надбавки до пенсії для французів, що мають троє і більше дітей, дозволило отримати 1,2 млрд євро додатково.

Уряд Іспанії запланував скоротити питому вагу державних витрат у ВВП з 44,4% у 2014 р. до 40,1% у 2017 р. У середньостроковому плані уряд скоротив виплати з безробіття та деякі інші соціальні виплати, здійснив пенсійну реформу, реформу ринку праці, впровадив нові спеціальні та екологічні податки.

У Великобританії, застосовують правило, згідно з яким протягом економічного циклу уряд здійснює запозичення виключно на інвестиційні цілі, а не для фінансування поточних видатків, а також «правило стійкості інвестицій», відповідно до якого відношення чистої величини державного боргу до ВВП протягом економічного циклу має бути стабільним та обумовленим.

Уряд Великобританії прагне збалансувати бюджет у 2018–2019 рр. за рахунок очікуваного дефіциту бюджету у 2015 р. – 5,3% ВВП. Для досягнення цього у середньостроковій перспективі потрібно:

- поступово скорочувати видатки на фінансування державних установ, що дасть змогу забезпечити щорічний обсяг економії бюджетних коштів в обсязі 1 млрд фунтів стерлінгів;
- провести пенсійну реформу, яка буде прив'язана до середньої тривалості життя у Великій Британії. Таким чином, пенсійний вік буде поступово збільшено до 69 років, що дозволить скоротити державні витрати на 400 млрд фунтів стерлінгів;
- скоротити бюджетний дефіцит за рахунок забезпечення збалансованої податкової політики. Досягти цю мету планують через посилення контролю за випадками ухилення від сплати податків;
- забезпечити контроль за фінансовою дисципліною за рахунок активізації боротьби з шахрайством та помилками у системах соціальних виплат [2, с. 90].

Необхідно зазначити той факт, що у світі існують країни, економіці яких не завдає шкоди тривалий дефіцит. Потрібно тільки спостерігати, щоб дефіцит не збільшувався і не призвів до економічного краху держави. Так, США має відчутний щорічний дефіцит – у 2017 р. дефіцит бюджету США зріс на 80 млрд. доларів і досяг позначки 665,7 млрд. доларів, що на 12% більше ніж в 2016 р. (або 3,5% ВВП)

[7, с. 20], та це не заважає їй бути економічно стабільною і самостійною державою.

Американський уряд планує досягти зниження федерального дефіциту бюджету за рахунок зменшення федеральних видатків, а решта – завдяки реформі оподаткування й економії витрат на обслуговування державного боргу. Так, від реалізації реформи охорони здоров'я додаткові надходження до федерального бюджету до 2019 р. мають скласти 409,2 млрд дол. США, зокрема від скасування пільг зі сплати внесків на медичне страхування – 210,2 млрд дол., від підвищення акцизів на медичне страхування – 32,0 млрд дол., від акцизу на виробників та імпортерів медичного обладнання – 20,0 млрд дол. [2, с. 91].

Звичайно, необхідно згадати досвід сусідньої держави – Польщі, яка у минулому мала подібні економічні проблеми які сьогодні має Україна.

У Польщі був досить великий бюджетний дефіцит, який заповнювався емісією грошей і це спричиняло гіперінфляцію. Було вирішено створити комісію, в яку входили провідні економісти Європи та Америки: Лешка Бальцеровича, Джордж Сорос, Джеффри Сакс та інші. Тоді комісія підготувала план реформ, було ухвалено пакет, в який входило 7 головних пунктів (основні з них):

1. Закон про фінансову економію в державних компаніях, що дозволило державним підприємствам оголошувати себе банкрутом.
2. Заборонялось національному банку фінансувати дефіцит державного бюджету і заборонили робити випуск нової валюти.
3. Скасували пільгове кредитування державних компаній.
4. Запровадження однакових правил оподаткування для всіх компаній та скасування податкових пільг.
5. Запровадження єдиних ставок мита для всіх компаній.

Після прийняття таких рішень, через декілька років вдалося призупинити інфляцію і увійти в стадію економічного зростання польських експортно-орієнтованих підприємств [5, с. 126].

Україна для подолання бюджетного дефіциту найчастіше використовує кредитний метод. Ознакою цього методу виступають операції з залучення коштів до бюджету України на умовах повернення, платності та строковості, внаслідок чого виникають зобов'язання країни перед кредиторами. Внутрішніх запозичень країни не вистачає для покриття дефіциту бюджету, тому Україна змушена звертатися до міжнародних кредиторів.

Основними зовнішніми кредиторами України є такі міжнародні фінансові організації та інститути, як Міжнародний валютний фонд, Європейський Союз та Світовий банк. В табл. 2 показано загальний розмір кредитних ресурсів, які отримала Україна за роки незалежності.

Таблиця 2
Загальний розмір наданих кредитів Україні за 1990–2017 рр.

Кредитор	Розмір наданих кредитів
МВФ	29,5 млрд. дол.
ЄС	12 млрд. євро
Світовий банк	11,9 млрд. дол.

Джерело: [9]

Залучення й використання кредиту призводять до формування бюджетного дефіциту в Україні, що виступає фактором стримування розвитку економіки та зниження інвестиційної привабливості.

Висновки з даного дослідження і перспективи. Підводячи підсумки проведеного дослідження, можна зробити наступні висновки. Бюджет України гостро відчуває нестачу коштів. Основними причинами виникнення значного дисбалансу доходів і видатків у бюджеті є нераціональне використання бюджетних коштів, економічна нестабільність, проведення військових дій на території країни, наявність певних вад у законодавчій базі, зростання державного боргу.

Тому Україні для налагодження бюджетної політики та зменшення бюджетного дефіциту необхідно запроваджувати іноземний досвід подолання подібних проблем.

По-перше, потрібно переглянути і удосконалити законодавчу базу, вивчати та адаптувати приклади інших держав у регулюванні надходжень і витрат грошових коштів з бюджету, роз-

вивати фінансовий ринок країни та створити привабливий інвестиційний сектор.

По-друге, запровадити середньострокове бюджетне планування. Тобто планування бюджету, здійснюватиметься на три роки. Це допоможе більш чітко зорієнтуватися на значущих проблемах і окреслити цільові настанови на майбутнє.

По-третє, підвищення ефективності управління бюджетним дефіцитом необхідно здійснювати шляхом покращання фіскальної ефективності податкової системи, спрямованої на збільшення доходної частини бюджету.

По-четверте, необхідно зменшити рівень тіньової економіки, яка призводить до корупції, фіктивного підприємництва, ухилення від сплати податків і шахрайства. На думку МВФ в Україні необхідно створити Антикорупційний суд.

Отже, подолання бюджетного дефіциту є вкрай важливим питанням для нашої країни. Його раціональне та своєчасне вирішення є запорукою фінансової стійкості держави, економічного зростання та підвищення рівня життя громадян.

Список літератури:

1. Бюджетний кодекс України: Прийнятий Верховною Радою України від 8 липня 2010 року № 2456-VI.
2. Мацедонська Н.В. Проблема дефіциту бюджету України та шляхи його збалансування / Н.В. Мацедонська, В.К. Вовк // Ефективна економіка та менеджмент: теорія і практика: матеріали Міжнар. наук.-практ. конф. (м. Дніпропетровськ, 14-15 листопада 2014 р.). – Дніпропетровськ: Видавничий дім «Гельветика», 2014. – С. 89-92.
3. Оспішев В.І. Фінанси: курс для фінансистів: навч. посібн. / В.І. Оспішев. – К.: Знання. – 2008. – 460 с.
4. Пасічний М.Д. // Вісник ДДФА. Економічні науки. – 2014. – № 1. – С. 137-144.
5. Пасічник Ю.В. Бюджетний потенціал економічного зростання в Україні / Ю.В. Пасічник. – К.: Книга, 2010. – 480 с.
6. Федосов В.М. Бюджетна система: підруч. / за наук. ред. В.М. Федосова, С.І. Юрія. – К.: Центр учбов. літератури, 2012. – 871 с.
7. European Commission. URL: https://ec.europa.eu/commission/index_en.
8. Офіційний сайт Євростат [Електронний ресурс]. – Режим доступу: <http://ec.europa.eu/eurostat>.
9. Офіційний сайт Державної служби статистики України [Електронний ресурс]. – Режим доступу: <http://www.ukrstat.gov.ua/>.

Белей С.И., Дембицкая А.В.

Черновицкий национальный университет имени Юрия Федьковича

ЗАРУБЕЖНЫЙ ОПЫТ УПРАВЛЕНИЯ БЮДЖЕТНЫМ ДЕФИЦИТОМ

Аннотация

В статье рассказывается об управлении бюджетным дефицитом. Проанализированы причины возникновения бюджетного дефицита. Исследован опыт преодоления дефицита в других странах мира. А также возможные пути и методы преодоления бюджетного дефицита в Украине на основе опыта иностранных государств. С помощью статистических данных показано экономическую ситуацию в Украине и зарубежных странах, опыт которых принимался во внимание.

Ключевые слова: государственный бюджет, дефицит бюджета, управление бюджетным дефицитом.

Belei S.I., Dembitskaya A.V.

Chernivtsi National University Y. Fedkovich

FOREIGN EXPERIENCE OF BUDGET DEFICIT MANAGEMENT

Summary

The article deals with the management of budget deficits. The reasons for the budget deficit have been analyzed. The experience of overcoming the shortage in other countries of the world is researched. As well as possible ways and methods to overcome the budget deficit in Ukraine based on the experience of foreign countries. The statistical data shows the economic situation in Ukraine and foreign countries, whose experience was taken into account.

Keywords: state budget, deficit of budget, budget deficit management.

УДК 336.7:368

СУЧАСНИЙ СТАН ТА ВЕКТОРИ РОЗВИТКУ РИНКУ СТРАХУВАННЯ ЖИТТЯ УКРАЇНИ

Бігдан І.А., Усова М.О.

Харківський державний університет харчування та торгівлі

В статті проведено аналіз основних параметрів українського ринку страхування життя за період з 2015 року по перше півріччя 2018 рік. Визначені тенденції розвитку ринку. Систематизовано основні чинники впливу на сучасний стан ринку страхування життя. Визначено основні проблеми, що стримують його розвиток. Наголошено на необхідності забезпечення дієвості державного регулювання страхового ринку. Проаналізовано компоненти Комплексної програми розвитку фінансового сектору України до 2020 року в частині ринку страхування життя. Запропоновано низку заходів щодо поліпшення державного регулювання страхового ринку.

Ключові слова: страхування життя, ринок страхування життя, показники розвитку, чинники впливу, державне регулювання, стратегія.

Постановка проблеми. Сьогодні Україна стоїть на порозі реформування галузі страхування, де не останню роль відіграє страхування життя, оскільки є необхідним атрибутом ринкової економіки. Доведено, що в країнах з розвинутою економікою воно є надійним джерелом інвестиційних надходжень і займає від 30 до 40% на ринку страхових послуг. Нестабільність в економічній та соціальній сферах національного розвитку останнім часом посилює роль страхової діяльності в забезпеченні фінансової безпеки окремих регіонів і держави в цілому, сталого розвитку економіки, підвищення добробуту населення.

Незважаючи на позитивну динаміку параметрів розвитку ринку страхування життя України протягом останнього десятиріччя, ринок залишається мало розвинутим, не відповідає світовим тенденціям через низку стримуючих чинників, що конче впливає на загальний стан фінансів в країні та добробут її громадян. Отже, нагальною потребою є розробка нових та реалізація діючих державних стандартів з регулювання розвитку ринку страхування життя в рамках національного страхового ринку.

Аналіз останніх досліджень та публікацій. Ринок страхування життя України є об'єктом досліджень багатьох вітчизняних вчених. Протягом останніх 5 років на увагу заслуговують наукові результати таких дослідників як Андреевої А.І. (2016), Братюк В.П. (2014, 2018), Волкової В.В. (2016), Галаганова В.О. (2017), Гудачок Я.Ю. (2014) Золотарьової О.В. (2017), Журавки О.С. (2015), Іоніна М.Є. (2017), Кисільової І.Ю. (2014), Клапків Ю.В. (2017), Лопатченко С.Г. (2015), Луцишина О.О. (2016), Малікової І.П. (2015), Мартиненко Л.М. (2015), Надієвець Л.М. (2016), Русул Л.В. (2017), Сови О.Ю. (2015), Сич О.А. (2018), Слободянюк О.В. (2017), Стецюк Т.І. (2014), Шишпанової Н.А., Шкарлет Т.В. (2015), Шолойко А.С. (2018), Юхименко В.М. (2016). Об'єктом дослідження більшості з них є розвиток страхового ринку та ринку страхування життя як його складової компоненти, при цьому часовий період для розрахунку показників становить переважно 2014 – 9 місяців 2017 рр.

Виділення не вирішених раніше чистих питань. Попри виявлених характеристик розвитку ринку страхування життя та означених проблем,

недостатньо висвітленими залишаються питання впливу сучасного стану державного регулювання на функціонування страхового ринку. Отже, подальшого дослідження потребує комплекс питань, пов'язаних з тенденціями розвитку ринку страхування життя у 2018 році, станом нормативно-правового забезпечення його функціонування та розробкою практичних рекомендацій щодо визначення векторів його подальшого розвитку.

Мета статті. Визначення сучасних тенденцій розвитку ринку страхування життя, стримуючих цей розвиток чинників та розробка пропозицій щодо покращення його функціонування.

Виклад основного матеріалу. Соціальна спрямованість України обумовлює необхідність розробки і прийняття таких заходів, які могли б максимально задовольнити потреби громадян у соціальному захисті. Одним із важливих кроків у цьому напрямку є забезпечення більш ефективного функціонування ринку страхування життя, що сприятиме виконанню ним соціальних завдань і підвищить ефективність функціонування пов'язаних з ним галузей.

Для оцінки стану та визначення тенденцій розвитку ринку страхування життя країни у 2015 – 1 півріччі 2018 рр. використаємо інформацію журналу Фориншурер [1; 2; 3; 4]. Основними параметрами розвитку ринку страхування є: кількість страхових компаній, що здійснюють страхування життя; питома вага лайфових страхових компаній в загальній кількості страхових компаній; кількість застрахованих фізичних осіб; кількість укладених договорів зі страхування життя; обсяг валових та чистих страхових премій; обсяг валових та чистих страхових виплат; рівень страхових валових та чистих страхових виплат; питома вага страхових виплат по страхування життя в загальній сумі страхових виплат; концентрація ринку страхування життя; щільність страхування життя; рівень проникнення страхування життя.

Результати оцінки стану та розвитку ринку страхування життя України надані в табл. 1. Показники таблиці свідчать про щорічне зменшення кількості страхових компаній зі страхування життя, при цьому спостерігається прискорення виходу компаній з ринку. У 2017 році таких компаній становило 9, що більше 2016 року на 50%. Негативна тенденція зберігається і у 2018 році.

Основні показники ринку страхування життя у 2015-2017 рр.

Показники	2015	2016	2017	Темпи зміни	
				2016/2015	2017/2016
Кількість страхових компаній на кінець року, од.	49	43	34	-12,3	-20,9
у % до загальної кількості на ринку страхування	13,6	13,4	11,5	-1,5	-14,2
Кількість застрахованих фізичних осіб на кінець року, осіб	4930010	4165014	4076718	-15,5	-2,1
Кількість договорів зі страхування життя, од.	240,9	846,4	415,2	2,5 р.	- 51,0
Валові страхові премії, млн. грн.	2186,6	2756,1	2913,7	26,0	5,7
у % до загального обсягу валових премій на ринку страхування	19,9	7,8	6,7	-60,2	-14,1
Валові страхові виплати, млн. грн.	491,5	418,3	556,3	-14,9	33,0
у % до загального обсягу валових страхових виплат на ринку страхування	6,5	4,7	5,3	-27,7	12,8
Рівень валових страхових виплат, %	22,5	15,2	19,7	-32,5	29,6
Рівень валових страхових виплат на ринку страхування, %	31,2	25,1	24,3	-22,8	-3,2

За результатами діяльності станом на 30.06.2018 р. на ринку страхування життя функціонувала 31 страхова компанія, отже з початку року ще 3 компанії покинули ринок. Якщо порівняти з аналогічним періодом 2017 року, цей показник менше на 5 страхових компаній.

Дослідження динаміки структури страхового ринку України довело, що на протязі 2015-2017 рр. питома вага ринку страхування життя є достатньо низькою та має тенденцію до зменшення. На 30.06.2018 р. вона складає 10,7%, що нижче показника 2017 р. на 0,8 процентних пункти (рис. 1).



Рис. 1. Структура ринку страхування України

Зменшення кількості та частки лайфових страхових компаній ще не означає втрату ринком страхування своїх позицій. Так, за результатами їх діяльності попри зменшення кількості укладених договорів та кількості застрахованих фізичних осіб за досліджуваний період обсяг валових премій у 2017 році зростає, а відтак зростає і рівень страхових виплат, що позитивно характеризує діяльність страхових компаній. Позитивна динаміка зберігається і протягом I півріччя 2018 р. [4, с. 19]. Так, валові страхові платежі зі страхування життя становили 1732,8 млн. грн., що на 39,2% більше, ніж за аналогічний період 2017 р. Зростання на 46,9% відбулося і за обсягом

валових страхових виплат із страхування життя, який досяг 390,5 млн. грн. Збільшилась і кількість застрахованих осіб до 4,079 млн. осіб, що більше минулого періоду на 0,8%

Аналіз асортименту страхових послуг зі страхування життя показав, що найбільшу частку в структурі валових страхових премій у 2015-2017 рр. займають накопичувальне страхування – більше 60%; та страхування життя – від 26,9% до 33,6% відповідно. Аналогічна структура і за валовими страховими виплатами – 89,4%-92,7% та 7,6-6,1% в розрізі зазначеного асортименту послуг.

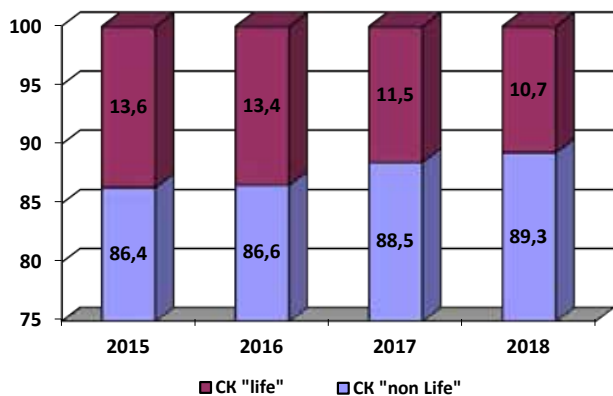
Станом на 30.06.2018 р. в структурі страхових послуг відбулися структурні зрушення в бік зменшення частки валових страхових премій та валових страхових виплат за іншими договорами накопичувального страхування до 55,2% та 90,6% відповідно [4, с. 20]. Разом з тим, зберігається позитивна динаміка за договорами страхування життя, оскільки частка валових страхових премій збільшується до 38,1%. Інша ситуація зі страховими виплатами. Частка цих виплат за договорами страхування життя продовжує зменшуватися до 5,1%, натомість суттєво зростає питома вага валових страхових виплат за договорами страхування життя на випадок смерті (4,2%).

Отже, серед населення найбільш привабливим з точки зору інвестицій є накопичувальне страхування. В той же час, залишається низьким попит на інші види страхових послуг, а сам асортимент страхових послуг є вузьким.

Протягом 2015 – I півріччя 2018 року ринок страхування життя залишається більш жорстким за параметрами концентрації, ніж ризикове страхування (табл. 2). Так, у 2015 році на 20 страхових компаній приходилось 99,0% обсягу надходження валових страхових премій, у 2016 році – 99,5%; у 2017 році – 99,9%. Станом на 30.08.2018 р. 20 лайфових страхових компаній забезпечили надходження 100% валових страхових премій.

Треба зауважити, що у двадцятці страхових компаній 10 отримали у 2016 р. 89,4% валових страхових премій, у 2017 році – 95,5%, у I піврічч-

Таблиця 2

Концентрація ринку страхування життя України [1; 2; 3; 4]

Перші топ	Надходження премій 2015 р., млн. грн.	Частка на ринку, %	Надходження премій 2016 р., млн. грн.	Частка на ринку, %	Надходження премій 2017 р., млн. грн.	Частка на ринку, %	Надходження премій I півріччя 2018 р., млн. грн.	Частка на ринку, %
Топ 3	936,1	42,8	1186,5	43,0	1586,6	54,5	954,8	55,1
Топ 10	1921,4	87,9	2465,2	89,4	2794,7	95,9	1670,1	96,4
Топ 20	2164,0	99,0	2741,2	99,5	2911,0	99,9	1732,1	100,0
Топ 50	2186,6	100,0	2756,1	100,0	2913,7	100,0	-	-
Всього по ринку	2186,6	100,0	2756,1	100,0	2913,7	100,0	1732,8	100,0

чі 2018 р. – 96,4%. Практично саме ці 10-топових компаній відіграють вирішальну роль на ринку страхування життя. Серед них у 2017 році 54,5% валових страхових премій отримано трьома компаніями – СК «МЕТЛАЙФ», «УНІКА ЖИТТЯ», «ТАС» [5, с. 33].

З погляду монополізації ринку страхування життя у 2015 році він був безпечний, а з 2016 року на ринку наявна помірна монополізація.

Таким чином, незважаючи на покращення активності страхових компаній зі страхування життя на страховому ринку, він залишається мало розвинутим. Це підтверджують дуже мала частка валових страхових премій та валових страхових виплат в загальному їх обсязі по ринку страхування (не більше 7,4%), менший за інші види страхування рівень страхових виплат, відсутність практично конкуренції, економічна неактивність третини лайфових страхових компаній, вузький набір страхових послуг, низький попит на більшість з них з боку населення.

Український ринок страхування життя за основними показниками не відповідає і світовим параметрам. Частка страхування життя у загальному обсязі валових страхових премій складає на 30.06.2018 р. лише 7,4%, тоді як у більшості країн Європи, Великобританії та США вона перевищує 40% [6, с. 261]. Враховуючи, що у першому півріччі 2018 р. обсяг зібраних валових страхових премій склав 1732,8 млн. грн., отримано ВВП на суму 1507753 млн. грн. [7], рівень проникнення страхування життя складає 0,11%, в той час як у країнах світу він більше 1%. Щодо щільності страхування життя, при середній чисельності населення за I півріччя 2018 р. 42,32 млн. осіб на одну особу [8] припадає лише 40,95 грн., або за офіційним курсом НБУ на 01.07.2018 р. 26,1892 грн. за 1 долар [9] – усього 1,56 дол. США валових страхових премій. Цей показник складає у Польщі 218 дол., Німеччині, США більше 1000 дол., у Великобританії – 3000 дол. Україна займає низьку позицію у рейтингу інших країн світу за страхуванням життя. Так, при світовому обсязі валових страхових премій зі страхування життя у 2015 році 2,52 трл. дол. США [10, с. 51] та українському обсязі 2186,6 млн. грн. частка України у загальному показнику складає 0,003%, що нижче навіть польського показника, який складає 0,32% [6; 11].

Низька частка страхування життя в загальному страховому ринку України та мізерна у світовому ринку страхування життя, рівень проникнення і щільність страхування життя, рівень

страхових виплат в декілька разів нижче світових, свідчать про наявність глибоких проблем у розвитку нашої держави.

Узагальнення точок зору більшості науковців щодо причин гальмування розвитку національного ринку страхування життя [6; 12-15] дозволило нам систематизувати і виділити групи негативних чинників, серед яких економічні, соціальні та організаційно-правові (рис. 2).

Серед проблем, що перешкоджають формуванню повноцінного ринку страхування життя в Україні, на нашу думку, вагомими є слабкість системи державного управління, недооцінка ролі в цілому ринку страхування в системі фінансового ринку, значущості результатів функціонування ринку страхування життя для держави та суспільства. Саме ці проблеми породжують недовіру державного регулювання, і зокрема, страхового ринку, недосконалість фінансового механізму забезпечення ефективного функціонування лайфових страхових компаній на ринку, надто високу монополію та його концентрацію, слабкість державного фінансового контролю за діяльністю страховиків тощо.

Для вирішення означених проблем на державному рівні необхідна розробка пакету найважливіших документів, які б визначали основоположні постулати розвитку ринку страхування життя і загалом страхового ринку, вірне бачення урядом векторів і напрямів його розвитку, комплекс заходів та очікувані результати їх реалізації. Незважаючи на схвалені Урядом України три програми розвитку вітчизняного страхового ринку у 1998, 2001 та 2005 роках, серед яких «Концепція розвитку страхового ринку України до 2010 року» [16], що визначили основні напрями розвитку страхового ринку в Україні до 2010 року, ряд положень з питань удосконалення системи державного регулювання страхової діяльності, розвитку соціально значущих видів страхування, відновлення довіри до страхової галузі, кадрового забезпечення страхової діяльності та інші так і не були повною мірою втілені в життя.

Враховуючи загальнодержавну значимість розвитку страхової галузі необхідно, на нашу думку, розробити, затвердити та реалізувати стратегію середньо- та довгострокового розвитку страхового ринку України. При цьому з метою забезпечення сталої динаміки розвитку страхового ринку важливо, щоб зазначена стратегія була складовою загальної стратегії соціально-економічного розвитку України. Сьогодні окремі під-



Рис. 2. Чинники впливу на розвиток ринку страхування життя України

ходи до розвитку страхового ринку знаходять відображення в Комплексній програмі розвитку фінансового сектору України до 2020 року, затвердженій постановою НБУ від 18.06.2015 р. № 391 з урахуванням оновлення від 16.01.2017 р. № 28 [17].

Комплексна програма реформування фінансового сектору передбачає три основні напрями:

- 1) забезпечення стабільності та динамічності розвитку фінансового сектору;
- 2) розбудова інституційної спроможності регуляторів фінансового сектору;
- 3) захист прав споживачів фінансового сектору та інвесторів.

Забезпечення стабільності та динамічності розвитку фінансового сектору передбачає створення рівних умов для конкуренції у фінансовому секторі, що стосується і страхового ринку, умов для вільного руху капіталів; посилення вимог до платоспроможності та ліквідності учасників фінансового сектору шляхом запровадження рекомендацій Basel III, Solvency II; удосконалення системи регулювання та нагляду за фінансовим сектором; забезпечення прозорості діяльності та звітності учасників фінансового сектору; забезпечення розвитку інституту посередників фінансового сектору; забезпечення податкового стимулювання та гармонізації системи оподаткування фінансових інструментів фінансового сектору; стимулювання комплексного розвитку ринку страхових послуг.

Зміст і терміни виконання Комплексної програми щодо стимулювання комплексного розвитку ринку страхових послуг і, зокрема, страхування життя, містить наступні положення:

1. Удосконалення нормативно-правової бази для розвитку страхового ринку.

2. Створення умов для розвитку ринку накопичувального страхування життя.

3. Забезпечення розвитку інституту страхових посередників фінансового сектору.

Реалізація зазначених заходів передбачена в терміни до 31.12.2019 року.

Серед заходів розбудови інституційної спроможності регуляторів фінансового сектору Комплексною програмою передбачено забезпечення інституційної та фінансової незалежності регуляторів фінансового сектору, посилення інституційного контролю їх роботи, поетапний перехід за наглядом на основі оцінки ризиків; посилення внутрішнього контролю регуляторів, підвищення їх ефективності, посилення координації зі споживачами послуг та учасниками фінансового сектору, підвищення ефективності протидії зловживанням у фінансовому секторі та ін. В частині реалізації поетапного переходу до нагляду на основі ризику необхідно проаналізувати міжнародну практику та сформовані стандарти нагляду на основі оцінки ризику, зокрема, основні принципи страхування Між-

народної асоціації органів нагляду за страховою діяльністю; провести адаптацію нормативних положень і внутрішніх регламентів та інструкцій регуляторів до міжнародних стандартів нагляду. Термін виконання – до 31.12.2019 року.

Захист прав споживачів фінансового сектору та інвесторів повинен бути забезпечений шляхом підвищення рівня фінансової обізнаності та культури заощаджень населення, підвищення стандартів розкриття інформації в інтересах споживачів та інвесторів, ефективності системи реалізації та захисту їх прав. Підвищення стандартів розкриття інформації в інтересах споживачів та інвесторів фінансового сектору досягається шляхом забезпечення прозорого та повного розкриття необхідної інформації для всебічного та повного розуміння клієнтом можливих ризиків та сукупної вартості послуг, що надаються, встановленням чітких санкцій для учасників ринку фінансових послуг щодо ненадання попередньої інформації про фінансову послугу та інші порушення прав споживачів. Для підвищення ефективності захисту прав споживачів страхових послуг та інвесторів, в т.ч. шляхом створення нових інструментів необхідно створити інститут фінансового омбудсмена, до функцій якого належатиме досудове (альтернативне) вирішення спорів між фінансовими установами та їх клієнтами – фізичними особами; створити компенсаційні схеми захисту вкладів інвесторів та інших споживачів небанківських фінансових послуг. Термін виконання – до 31.12.2019 року.

Очікуваними результатами реалізації Комплексної програми розвитку фінансового сектору України в частині ринку страхування життя у 2020 році є рівень проникнення страхування не менший 0,9%.

На жаль, реалізація заходів Комплексної програми здійснюється недостатньо активно, оскільки неприйняття низки законопроектів щодо консолідації регулювання ринку фінансових послуг (№ 2413а), захисту прав споживачів фінансових послуг (№ 2456д), захисту інвесторів від зловживань на ринках капіталу (№ 6303) стримує здійснення інших заходів для створення фінансової системи, що здатна забезпечувати сталий економічний розвиток за рахунок ефективного перерозподілу фінансових ресурсів в економіці на основі розбудови повноцінного ринкового конкурентоспроможного середовища згідно зі стандартами ЄС.

За інформацією НБУ станом на початок липня 2018 р. лише 18% заходів Комплексної програми виконано всіма регуляторами, 33% – одним або кількома регуляторами [18]. Крім того, як зазначає Голова Національної комісії з цінних паперів та фондового ринку Тимур Хромаєв, виконавцям Комплексної програми вдалося по деяким компонентам досягти виконання у 70-80%, зокрема, в частині розкриття інформації емітентами та реалізації прав інвесторів. Але питання забезпечення інституційної спроможності регулятора і його адекватного фінансування, запровадження нових фінансових інструментів залишаються поки що лише на папері. Це свідчить про відсутність політичної волі здійснювати реальні реформи на фінансовому ринку.

На нашу думку, Комплексна програма повинна стати фундаментом для розробки Стратегії розвитку страхового ринку в Україні, яка передбачала б урахування принципів та стандартів, рекомендованих Міжнародною асоціацією нагляду за страховою діяльністю, стандартів СОТ, а також законодавства ЄС у сфері страхування; Страхового Кодексу, який вмістив би комплекс законодавчих актів у сфері страхування та визначав взаємовідносини між усіма учасниками ринку страхування життя. Ми погоджуємося

з думкою дослідників про необхідність прискорити розробку та прийняття нового Цивільного кодексу України, в якому передбачити правові основи регулювання страхової діяльності в Україні; удосконалити систему правового забезпечення шляхом прийняття нової редакції Закону України «Про страхування» (удосконалити законодавчу та нормативну базу, прийняти низку законів та нормативно-правових актів, що регламентують права та обов'язки ринкових суб'єктів та врегулювати механізми здійснення страхування), забезпечити розроблення та впровадження додаткових актів законодавства, що сприятимуть запобіганню використанню страхового ринку для проведення протиправних і сумнівних операцій та шахрайства, включаючи відмивання доходів, одержаних злочинним шляхом.

Висновки. З метою державного регулювання розвитку ринку страхування життя важливого значення набуває систематичний обґрунтований аналіз стану та його розвитку за основними параметрами. Ці параметри розвитку повинні відповідати сучасним потребам як суспільства так і держави та вимогам європейських стандартів. Для успішного виконання ринком страхування життя своїх функцій необхідно посилити дієвість його державного регулювання, що потребує розробки та реалізації нових стандартів – Стратегії розвитку страхового ринку України, Страхового кодексу України, удосконалення діючого Закону України «Про страхування», внесення змін до Цивільного та Податкового кодексів України, ефективної реалізації означених реформ в сфері фінансового ринку, пенсійного та медичного страхування.

Надані в роботі пропозиції щодо векторів розвитку ринку страхування життя дозволять частково вирішити проблемні питання та стануть підґрунтям для подальшого дослідження даної галузі страхування через призму реформування пенсійної системи та охорони здоров'я.

Список літератури:

1. Підсумки страхового ринку України за 2015 рік // Журнал Insurance TOP. – 2016. – № 1(53). URL: <https://forinsurer.com/files/file00565.pdf>.
2. Підсумки страхового ринку України за 2016 рік // Журнал Insurance TOP.– 2017. – № 1(57). URL: <https://forinsurer.com/files/file00632.pdf>.
3. Підсумки страхового ринку України за 2017 рік // Журнал Insurance TOP.– 2017. – № 1(57). URL: <https://forinsurer.com/files/file00634.pdf>.
4. Підсумки страхового ринку України за I півріччя 2018 рік // Журнал Insurance TOP.– 2018. – № 3(63). URL: <https://forinsurer.com/files/file00642.pdf>.
5. Итоги работы компаний страхования жизни за 2017 год // Журнал Insurance TOP. – 2018.– № 1(61). URL: <https://forinsurer.com/files/file00633.pdf>.
6. Бігдан І.А., Совгир Л.М. Ринок страхування життя України і світові тенденції // Модернізація фінансово-кредитної системи України: виклики глобалізації: матеріали Всеукр. наук.-практ. інтернет-конференції (20 березня 2018 року). – Кривий Ріг: ДонНУЕТ імені Михайла Туган-Барановського, 2018. – С. 259-263. URL: <http://www.donnuet.edu.ua/index.php/ru/item/640-u-donnuet-proishla-iii-vseukrainska-naukovopraktychna-internetkonferentsiia-modernizatsiia-finansovokredytnoi-systemy-ukrainy-vykykly-hlobalizatsii>.
7. Валовий внутрішній продукт за 2018 рік. URL: <http://www.ukrstat.gov.ua/>.
8. Чисельність населення (за оцінкою) на 1 липня 2018 року та середня чисельність у січні-червні 2018 року. URL: <http://www.ukrstat.gov.ua/>.
9. Курс валют НБУ на 1 июля. URL: <https://finance.ua/nbu/?d=1&m=7&y=2018>.
10. Кулина Г., Фаріон Я. Світовий ринок страхових послуг в умовах зміни парадигми глобального економічного розвитку / Г. Кулина, Я. Фаріон // Світ фінансів. – № 3(52). – 2017. – С. 48-59. URL: <http://sf.tneu.edu.ua/index.php/sf/article/view/1010>.
11. Марценюк-Розарьонова О.В. Аналіз тенденцій розвитку страхового ринку: вітчизняний та світовий аспект / В. Марценюк-Розарьонова // Економіка. Фінанси. Менеджмент: актуальні питання науки і практики. – 2017. – № 3. – С. 53-63. URL: http://nbuv.gov.ua/UJRN/efmapnp_2017.
12. Гарматій Т.Я. Проблеми розвитку страхового ринку України / Т.Я. Гарматій // Банківська справа. – 2009. – № 5.

13. Журавка О.С., Лопатченко С.Г. Страхова культура як один із чинників впливу на розвиток страхування / О.С. Журавка, С.Г. Лопатченко // Ефективна економіка. – 2015. – № 5. URL: <http://www.economy.nayka.com.ua/?op=1&z=4102>
14. Золотарьова О.В., Галаганов В.О. Актуальні проблеми та перспективи розвитку страхування життя в Україні / О.В. Золотарьова, В.О. Галаганов // Економіка і суспільство. – 2017. – С. 569-597.
15. Іонін М.С. Ринкові чинники впливу на конкурентний потенціал страхової компанії / М.С. Іонін // Економіка організація управління. – 2017.– № 3. – С. 116-126.
16. Концепція розвитку страхового ринку України до 2010 року: розпорядження Кабінету Міністрів України від 23.08 2005 р. № 369-р із змінами від 26.07.2006 № 1022. URL: <http://zakon.rada.gov.ua/laws/show/369-2005-%D1%80>.
17. Комплексна програма розвитку фінансового сектору України : постанова Національного банку України від 18.06.2015 р. № 391 з урахуванням змін від 16.01.2017 р. № 28-рш. URL: <http://zakon.rada.gov.ua/laws/show/v0391500-15>.
18. Фінансові регулятори визначили пріоритети реформи на наступні півтора роки. URL: https://bank.gov.ua/control/uk/publish/printable_article;jsessionid=5959A57BFAF7AC34275C034E67D0B9AA?art_id=73007298&showTitle=true.

Бигдан И.А., Усова М.А.

Харьковский государственный университет питания и торговли

СОВРЕМЕННОЕ СОСТОЯНИЕ И ВЕКТОРЫ РАЗВИТИЯ РЫНКА СТРАХОВАНИЯ ЖИЗНИ УКРАИНЫ

Аннотация

В статье проведен анализ основных параметров украинского рынка страхования жизни за период с 2015 года по первое полугодие 2018 года. Определены тенденции развития рынка. Систематизированы основные факторы влияния на современное состояние рынка страхования жизни. Определены основные проблемы, сдерживающие его развитие. Отмечена необходимость обеспечения действенности государственного регулирования страхового рынка. Проанализированы компоненты Комплексной программы развития финансового сектора Украины до 2020 года в части рынка страхования жизни. Предложен ряд мер по улучшению государственного регулирования страхового рынка.

Ключевые слова: страхование жизни, рынок страхования жизни, показатели развития, факторы влияния, государственное регулирование, стратегия.

Bigdan I.A., Usova M.O.

Kharkov State University of Food Technology and Trade

THE MODERN STATE AND THE DEVELOPMENT VECTORS OF THE UKRAINIAN LIFE INSURANCE MARKET

Summary

In the article the main parameters of the Ukrainian life insurance market for the period from 2015 to the first half of 2018 are analyzed. The trends of market development are revealed. The main factors influencing the current state of the life insurance market are systematized. The main problems that hinder its development are determined. The necessity of the efficiency ensuring of the insurance market state regulation is emphasized. The components of the Integrated Program for the Ukraine Financial Sector Development until 2020 in the life insurance market are analyzed. A number of measures have been proposed to improve the insurance market state regulation.

Keywords: life insurance, life insurance market, development indicators, influence factors, state regulation, strategy.

УДК 331.2

ДОСЛІДЖЕННЯ РІВНЯ ДОХОДІВ В УКРАЇНІ

Благой В.В., Кулієвич М.Я.

Харківський національний університет будівництва та архітектури

У статті розглянуто проблеми низьких доходів українців в останні роки. Встановлено, що проблема низьких доходів набуває ознак системності та характеризується поглибленням із року в рік. Аналітично обґрунтована наявність низьких доходів. Визначено фактори, що впливають на появу проблеми. Запропоновано основні шляхи подолання низьких доходів в Україні.

Ключові слова: середня заробітна плата, мінімальна заробітна плата, прожитковий мінімум, реальна заробітна плата.

Постановка проблеми у загальному вигляді і її зв'язок з важливими науковими та практичними завданнями. Одним з найбільш вагомих факторів занепаду економіки країни залишається низьке економічне становище її громадян. Аналіз рівню доходів населення має важливе значення для економіки країни в цілому. Він надає уяву про загальний стан добробуту населення, задоволеності потреб, тощо. В умовах економічної нестабільності, та збройних конфліктах на території України, це питання набуває особливого значення. На основі аналізу доходів, країна формує пріоритетні напрямки, щодо подальшого розвитку країни. А отже, підвищення рівня доходів, забезпечує підвищення рівня життя в країні, що в свою чергу, є однією з передумов досягнення сталого економічного розвитку. Усе вище вказане обумовлює актуальність даного дослідження.

Аналіз останніх досліджень. У наукових працях проблеми низьких доходів та соціальної захищеності знайшли своє відображення у працях таких вчених, як В.Г. Галанець, С.І. Дем'яненко, О.А. Біттер, У.Я. Садова, В.Г. Черевко та інші.

Цілі статі. Метою даного дослідження є висвітлення проблем низьких доходів в Україні, визначення причин та формування напрямків її вирішення.

Виклад основного матеріалу дослідження з повним обґрунтуванням отриманих наукових результатів. У програмах розвитку ООН зазначено, що будь-яка країна в період свого економічного розвитку, вперш за все, має створювати сприятливі умови, для кращого життя свого населення. В умовах сучасної економічної не-

Таблиця 1
Середній курс долару в Україні, з 2011-2017 рр.

Рік	Середній курс долару	Темп приросту відповідно до 2011 року, у %
2011	7,95	-
2012	7,99	1,005
2013	7,99	1,005
2014	11,8	1,48
2015	21,8	2,74
2016	25,5	3,2
2017	26,6	3,3

Джерело: побудовано авторами на основі [1]

стабільності, та воєнних конфліктів на території України, життя українців, а саме їх економічне становище поступово йде на спад, про що свідчать офіційні данні.

Для отримання більш точніших результатів, аналіз економічних показників доходів населення, також буде проводитися в міжнародній валюті, а саме в доларах (табл. 1)л

Згідно даних табл. 1 бачимо, різке зростання долару за весь аналізований період, так у 2017 році порівняно з 2011, курс долару виріс на 18,65 грн, або у 3,3 рази, що є негативним явищем для країни.

За допомогою даних держстату, можемо проаналізувати зміну динаміки зміни заробітної плати за останні роки, у грн., та у доларовому еквіваленті. (рис. 1).

Згідно даних (рис. 1), бачимо різке зростання заробітної плати за аналізований період в грн



Рис. 1. Зміна середньої заробітної плати в Україні з 2011-2017рр, у грн, та у \$

Джерело: побудовано авторами на основі [2]

еквіваленті, так розмір заробітної плати збільшився на 4456 грн, або у 2,6 рази в порівнянні з 2011 роком. Але беручи до уваги швидке зростання долару, спостерігаємо значне падіння заробітної плати, так у 2017 році порівняно з 2011, вона спала на 66\$.

Якщо порівняти середні заробітні плати в Європі з Україною, згідно с даними глобальної бази даних – «Numbeo», то наша країна залишається аутсайдером (рис. 2).

Аналіз тенденції змін індексів реальної і номінальної заробітної плати дасть змогу включити рівень цін на товари та послуги, а саме інфляцію (табл. 2).

Таблиця 2

Тенденція змін реальної і номінальної заробітної плати

Рік	Номінальна заробітна плата, до попереднього року, %	Реальна заробітна плата, до попереднього року у %	Зміна темпів зростання (зниження) реальної та номінальної заробітної плати
2011	116,8	108,7	-8,1
2012	114,4	114,2	-0,2
2013	108,1	109,3	1,2
2014	105,7	93,9	-11,8
2015	117,6	77,3	-40,3
2016	120,3	106,2	-14,1
2017	140,4	119,6	-20,8

Джерело: побудовано авторами на основі [4]

Згідно табл. 2, спостерігаємо значну різницю між реальної і номінальної заробітної плати саме у 2015 р., яка склала (-40,3). Чим менша різниця між реальної і номінальної, тим краще, адже більшу кількість товарів та послуг можна забезпечити відповідною зарплатнею.

Виявлена динаміка свідчить про те, що різке зростання середньої заробітної плати спричини-

ло зріст курсу валют, цін на товари та послуги, що є негативним явищем для нашої країни.

Одним із основних впливів держави на рівень оплати праці в країні здійснюється через встановлення та регулювання мінімальної заробітної плати. Мінімальна заробітна плата виступає у ролі державного гаранта.

За допомогою даних держстату, можемо проаналізувати тенденцію зміни мінімальної заробітної плати за останні роки.

Як бачимо, за аналізований період мінімальна заробітна плата зросла на 2259 грн, але у доларовому еквіваленті вона залишалась не змінною. Навіть такий великий стрибок не покращив ситуацію, адже поряд с ростом мінімальної заробітної плати, підвищувався і курс долару.

Не менш важливим, для оцінки доходів є прожитковий мінімум, який є державним стандартом, на підставі якого визначаються соціальні гарантії та стандарти у сферах доходів.

Аналізуючи дані, ми бачимо поступове збільшення прожиткового мінімуму у грн., але у доларовому еквіваленті він йде на спад.

Отже, основними причинами зниження доходів та показників соціального захисту населення в Україні є:

- знецінення національної валюти (Україна є імпортозалежною країною, а отже значно підвищились ціни на імпортовані товари);
- прискорення девальвації гривні та темпів зростання інфляції (підвищення цін на усі товари та послуги);
- податкові фактори (впровадження військового збору);
- озброєний конфлікт на території України;
- низький рівень життя в країні;
- значне підвищення комунальних платежів.

Висновки. Проведене дослідження свідчить про те, що доходи українців і соціальна захищеність є дуже низька. Найскладнішим етапом виявився перехід з 2013 до 2014 року, коли українська економіка зазнала тяжкого удару, це було зумовлене швидким зростанням долару, та по-



Рис. 2. Порівняльний аналіз заробітних плат в Європі та в Україні в 2018 р., у \$

Джерело: побудовано авторами на основі [3]

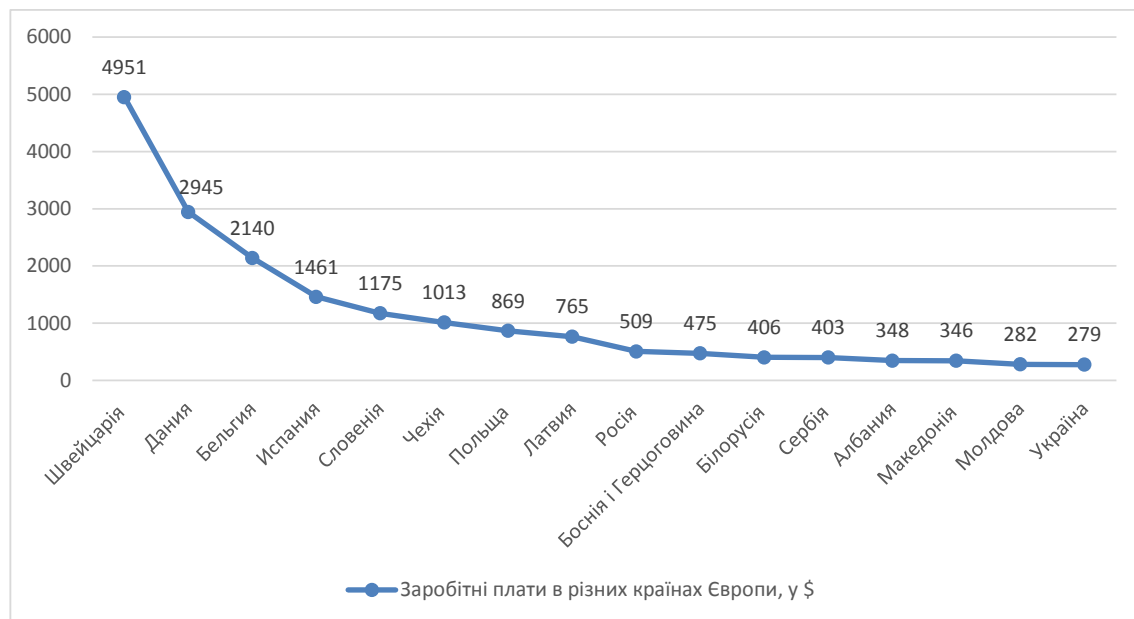

Рис. 3. Зміна мінімальної заробітної плати в Україні, станом на 1 січня відповідного року, у грн та у \$

Джерело: побудовано авторами на основі [1; 4]

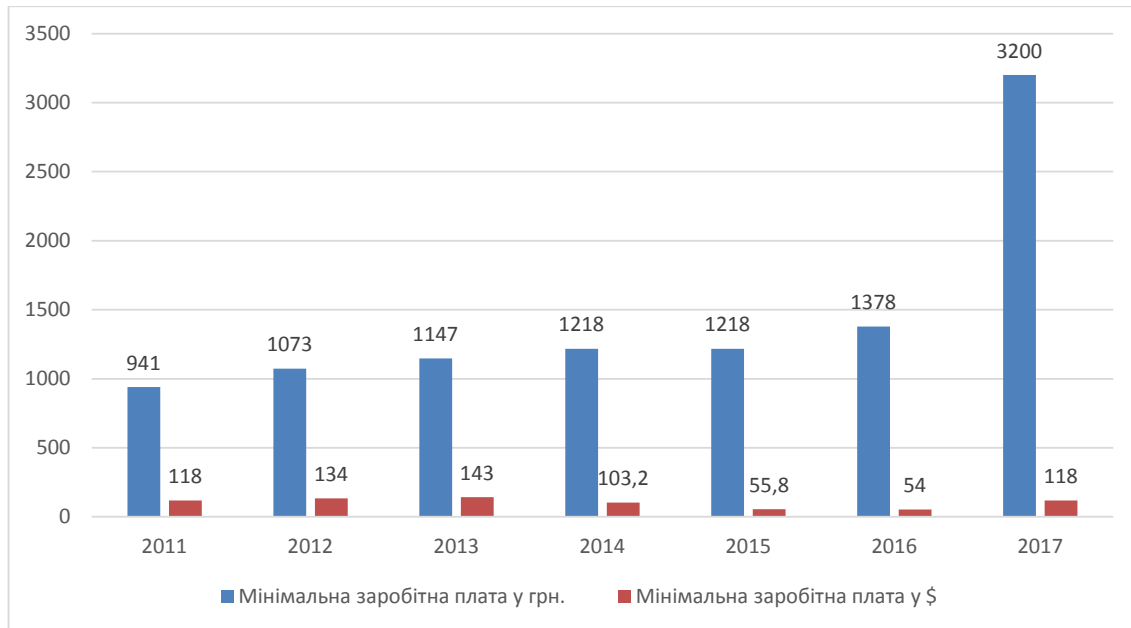

Рис. 4. Зміна прожиткового мінімуму в Україні, в грн та у \$

Джерело: побудовано авторами на основі [1; 4]

явою озброєного конфлікту на території України. В останні роки український уряд зорієнтував розвиток економіки на шлях до Європи, але як свідчать офіційні данні, українські зарплати більш схожі до зарплат африканських країн.

А отже, в нашій державі проблема низьких доходів набуває ознак системності та характеризується поглибленням із року в рік, про що свідчить аналіз статистичних даних. Тому виникає необхідність рішучих дій з боку держави, щодо подолання цієї проблеми.

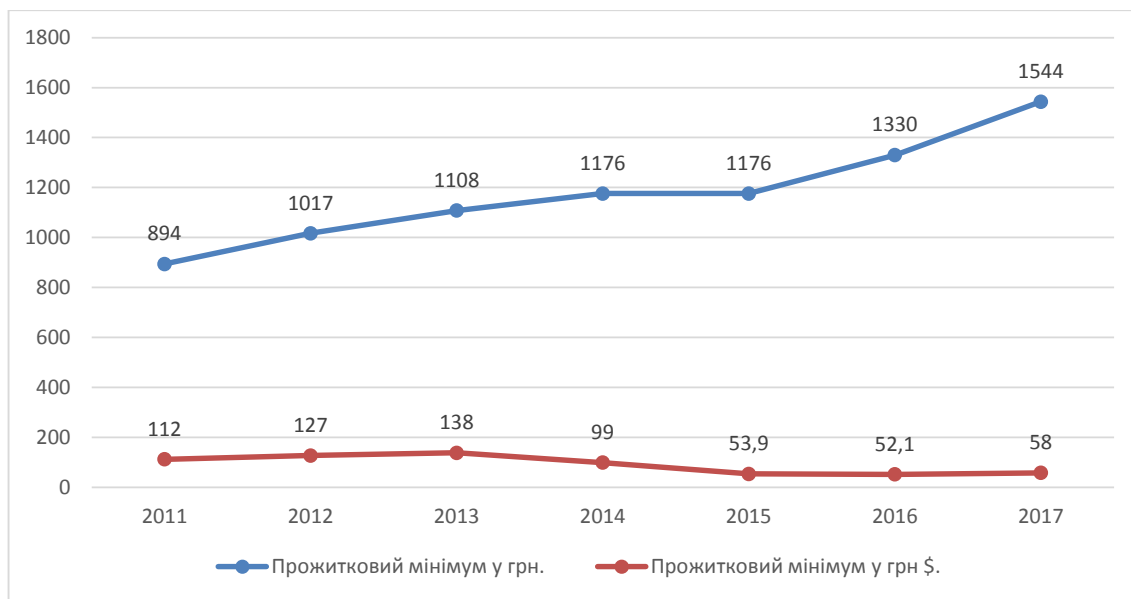
На основі виявлених проблем, можна запропонувати основні шляхи подолання даної проблеми:

1) Подолання корупції в цілому (для надання усім працюючим особам справедливого і рівного шансу на отримання престижної роботи).

2) Розробка та впровадження програм доступного житла для усього населення (починаючи з молодих сімей, студентів).

3) Зміна прожиткового мінімуму відповідно до реальних потреб населення.

4) Розробка ефективної політики зайнятості на ринку праці, спрямованої на зменшенню безробіття в країні, та забезпечення населення робочими місцями.

5) Розробка системи пенсійного забезпечення на засадах рівності та справедливості.

6) Вдосконалення податкової системи, з метою зменшення рівня тіньової економіки в країні.

7) Розробка та впровадження державних соціальних програм спрямованих на фінансове забезпечення громадян.

Список літератури:

1. Архів середнього курсу долару. URL: <https://net.dn.ua/money/stat.php>.
2. Офіційний веб-сайт Державної служби статистики України. URL: <http://www.ukrstat.gov.ua>.
3. Глобальна база даних. URL: https://www.Numbeo.com/cost-of-living/country_price_rankings?displayCurrency=USD&itemId=105®ion=150.
4. Фінансовий портал Міністерства фінансів України. URL: <https://minfin.com.ua/>.

Благой В.В., Кулиевич М.Я.

Харьковский национальный университет строительства и архитектуры

ИССЛЕДОВАНИЕ УРОВНЯ ДОХОДОВ В УКРАИНЕ**Аннотация**

В статье рассмотрены проблемы низких доходов украинский в последние годы. Установлено, что проблема низких доходов приобретает признаки системности и характеризуется углублением из года в год. Аналитически обоснована наличие низких доходов. Определены факторы, влияющие на появление проблемы. Предложены основные пути преодоления низких доходов в Украине.

Ключевые слова: средняя заработная плата, минимальная заработная плата, прожиточный минимум, реальная заработная плата.

Blagoy V.V., Kulievich M.Ya.

Kharkiv National University of Construction and Architecture

RESEARCH INCOME LEVEL IN UKRAINE**Summary**

The article deals with the problems of low incomes of Ukrainians in recent years. It is established that the problem of low incomes acquires signs of systemic character and is characterized by deepening from year to year. The low income is analytically grounded. The factors that influence the emergence of the problem are identified. The main ways of overcoming low incomes in Ukraine are proposed.

Keywords: average wage, minimum wage, living wage, real wages.

УДК 336.71

РЕГУЛЮВАННЯ СПОЖИВЧОГО КРЕДИТУВАННЯ В УКРАЇНІ

Блащук-Дев'яткіна Н.З., Петик Л.О., Кіндрат Ю.І.

Львівський національний університет імені Івана Франка

Постійно зростаюча роль споживчого кредиту в діяльності банків України і в економіці загалом, а також його соціальний характер доводять необхідність його кращого регулювання. При цьому ринок споживчих кредитів в Україні до введення в дію Закону України «Про споживче кредитування» фактично регулювався загальними нормами банківського права. Прийнятий Закон став значною подією у законодавчому регулюванні та важливим першим кроком у вирішенні проблем у цьому сегменті кредитування. Стаття присвячена проблемам регулювання споживчого кредиту в сучасних умовах. Проаналізовано сучасний стан законодавчого регулювання споживчого кредиту в Україні. Обґрунтовано необхідність його удосконалення. Як актуальний підхід до удосконалення регулювання споживчого кредиту запропоновано захист споживачів фінансових послуг.

Ключові слова: споживчий кредит, фінансові установи, кредитування, регулювання банківського споживчого кредитування.

Постановка проблеми. Кредитування фізичних осіб – важлива складова економіки і фінансового сектора України, яка має велике значення для успішного розвитку ринку роздрібних фінансових послуг і стабільності фінансового сектору. Говорячи про проблеми кредитування в Україні відзначають недосконалість правової бази кредитування. На сьогодні вже прийнятий Закон України «Про споживче кредитування» [1] в якому запропоновано створити механізм споживчого кредитування, що забезпечить захист прав і законних інтересів як споживачів, так і кредиторів у цій сфері, створить належне конкурентне середовище на фінансовому ринку, підвищить рівень довіри населення до нього, забезпечить сприятливі умови для розвитку економіки. Проте, і на далі існують проблемні питання. За таких обставин одним із важливих питань є аналіз регулювання споживчого кредитування.

Аналіз останніх досліджень і публікацій. Питаннями регулювання споживчого кредитування загалом та його окремих аспектів займалися, зокрема, такі автори, як І. Безклубий, Т. Болгар, Л. Іваненко, С. Лепех, О. Яременко. Водночас більш поглибленого вивчення потребують питання регулювання споживчого кредитування з урахуванням сучасних тенденцій розвитку законодавства.

Виділення не вирішених раніше частин загальної проблеми. Дослідженню проблем регулювання банківського споживчого кредитування та забезпечення належного рівня його функціонування присвячено чимало праць вітчизняних економістів проте досить багато проблем так і залишаються невирішеними. Існування низки проблем, що стосуються аспектів регулювання банківського кредитування фізичних осіб і потребують подальших досліджень та наукових розробок.

Мета статті. Метою роботи є дослідження теоретичних і практичних аспектів регулювання банківського споживчого кредитування, встановлення позитивних та негативних сторін та розробка шляхів їх вдосконалення.

Виклад основного матеріалу. Протягом 25 років споживчий сегмент фінансового ринку значним чином ігнорувався в Україні. Акцент робився на корпоративні кредити, які часто були

кредитуванням інсайдерів та афілійованих осіб, а не справжніми кредитами для бізнесу. Споживчі кредити складають близько 17% від загального кредитного портфеля фінансових установ в Україні, тоді як у Польщі кредити домогосподарств складають біля 60% від усіх кредитів [2].

Розвиток надійного ринку споживчого кредитування в Україні став серйозним викликом. Частково це пов'язано з тим, що низький рівень доходу на душу населення в Україні (2 186 доларів США у 2016 році порівняно з 4 030 доларами США у 2013 році до політичної/фінансової кризи) обмежує кількість потенційних споживачів-позичальників [2]. Окрім того, пересічні громадяни мають низький рівень фінансової грамотності і вважають, що кредит можна брати тільки в разі крайньої необхідності. Така недовіра до банків посилює цю тенденцію.

Крім цього, в законодавстві України існували певні прогалини в регулюванні споживчого кредитування, зокрема, це стосується недостовірної реклами, розкриття інформації, оцінки кредитоспроможності позичальника, кредитного посередництва, неправомірних умов договорів споживчого кредиту, нав'язування додаткових та супутніх послуг, а також відсутності однакових вимог до кредиторів, які є банками та небанківськими установами, та відповідальності у сфері споживчого кредитування [3].

З іншої сторони, банки – також стикаються з низкою перешкод. Українські фінансові установи, зазвичай, не надавали особливого значення споживчому кредитуванню і не достатньо знайомі зі стратегіями та практичними підходами, необхідними для розвитку цього ринку. Серед кредиторів поширеним також є уявлення, що позичальники не погашатимуть свої борги, що призводить до наявності обтяжливих умов у кредитних договорах і стягнення винагороди за високий ризик, замаскованої під комісійні або високі процентні ставки. Сегмент споживчого кредитування в Україні характерний численними прикладами оманливої реклами, недоброчесної практики та «асиметричних» умов кредитування тощо.

На нашу думку, така ситуація зумовлена, в першу чергу, недосконалим законодавчим регулюванням споживчого кредиту в Україні.

© Блащук-Дев'яткіна Н.З., Петик Л.О., Кіндрат Ю.І., 2018

До останнього часу був відсутній уніфікований спеціалізований закон, який забезпечував би розвиток споживчої сфери.

На сьогодні, в рамках гармонізації української законодавчої бази з європейською, як того вимагає Угода про асоціацію з ЄС, агентство USAID запровадив в Україні Проект «Трансформація фінансового сектору в Україні», основним завданням якого є розвиток та покращення надання фінансових послуг в Україні, а одним із основних напрямів діяльності Проекту є впровадження кращих світових практик споживчого кредитування та захист прав споживачів [4]. Так, 10 червня 2017 року прийнятий Закон «Про споживче кредитування» [1], який став значною подією в законодавчому регулюванні цієї сфери та важливим першим кроком у вирішенні проблеми у цьому сегменті кредитування.

Даний Закон повинен був заповнити прогалини у регулюванні споживчого кредитування, що існували раніше, і, зокрема, підсилити захист прав споживача як вразливої сторони кредитних правовідносин:

- оманлива реклама. Закон запроваджує заборону реклами безпроцентних кредитів або «кредитів всім», та вимагає чіткого зазначення реальної річної процентної ставки, якщо в рекламі містяться будь-які дані, що стосуються витрат за кредитом);

- надання кредитодавцем інформації до і під час укладення договору. Закон запроваджує паспорт споживчого кредиту – обов'язкову письмову інформацію, яка має відповідати договору;

- обов'язкова оцінка кредитоспроможності позичальника;

- незаконні умови договорів. Наприклад, Закон забороняє односторонню зміну умов договору або вимогу укласти договір страхування із конкретною страховою компанією;

- відповідальність позичальника. Обмеження по сумі пені та штрафів.

Закон надає позичальнику широке коло прав у відносинах з фінансовими установами, а саме:

- отримати вичерпну інформацію про умови кредитування до укладення договору;

- відмовитись від кредитного договору протягом 14 днів з моменту укладення;

- раз на місяць отримувати інформацію про стан виконання зобов'язань та розмір заборгованості;

- достроково повернути кошти без додаткових платежів;

- право на обмеження розміру пені за простроченим зобов'язанням у розмірі 15% суми боргу та загальної суми штрафів і пені – половиною суми отриманих кредитних коштів.

Але є випадки, у яких положення Закону не застосовуються: поширені серед споживачів кредитні договори із строком погашення до одного місяця; кредитні договори, розмір кредиту за якими не перевищує однієї мінімальної заробітної плати на день укладення договору; договори позики, що не передбачають сплати процентів чи інших платежів за користування грошовими коштами; кредити, що надаються ломбардами у разі передання предмета застави на збереження ломбарду, за умови, що зобов'язання споживача обмежується вартістю предмета застави.

В усіх зазначених випадках фінансова установа може обійти вимоги Закону, при цьому його не порушивши.

Проте, практика показує, що в законодавстві України існують певні прогалини в регулюванні споживчого кредитування, зокрема, це стосується таких моментів.

Головною метою законопроекту «Про споживче кредитування» є допомога й захист громадян України в стосунках з банками, проте у деяких фахівців немає впевненості, що даний нормативний акт зможе належним чином врегулювати цю царину відносин [3]. Фінансисти зазначають, що закон знівелює права кредиторів і дасть можливість позичальникам ухилитися від виконання своїх зобов'язань.

В новий закон ввели обмеження, що дозволяє не вважати споживчим кредитом придбання товарів (робіт, послуг), пов'язаних із незалежною професійною діяльністю. Таким чином, наприклад, адвокат, оцінювач, нотаріус і т.д., купуючи автомобіль, як фізична особа муситиме доводити, чи є цей кредит споживчим і чи поширюються на нього гарантії, передбачені законом.

В частині захисту прав споживачів законодавство не зважає на специфіку фінансового сектору. Окремих законів з цього питання немає, а загальне законодавство застосовується українською, оскільки в Україні відсутня детальна правова регламентація споживчого кредиту, як того вимагають європейські стандарти, зокрема, Директива ЄС 2008/48 про кредитні договори для споживачів [5]. В Україні не на один з органів не покладено функції захисту споживачів фінансових послуг, їм не надано прямих повноважень щодо рішення суперечок у судовому порядку, а судова процедура малоефективна, оскільки занадто тривала й обтяжлива.

Не зовсім коректна, на нашу думку, норма, що дозволяє громадянам розривати кредитні договори впродовж гарантійного терміну товару (послуги), придбаного за рахунок кредитних коштів. А також пропозиція зобов'язати кредиторів повертати позичальникові кошти за супутні послуги (наприклад, за оцінку нерухомості) впродовж семи днів з моменту розірвання кредитного договору. Якщо фінансова не укладеться в цей термін, їм доведеться заплатити відсотки за використання цих коштів. Якщо на момент відмови від кредиту супутню послугу вже зроблено і плату за неї здійснено, договір є виконаним і не може бути припиненим внаслідок відмови від кредиту. Таке формулювання законопроекту створює колізію, яка може призвести до необхідності повернення споживачеві коштів, сплачених за вже спожиту послугу.

Як вже зазначалось, задекларованою метою документа є імплементація європейських норм, захист прав і законних інтересів споживачів і кредиторів у сфері споживчого кредитування. Проте у законі норми Директиви ЄС враховано вкрай нерівномірно. Зокрема, проігноровано положення про захист прав кредиторів. Водночас норми із захисту позичальників розширено далеко за прийняті у Європі межі. Крім того, не розділяються середньостатистичні позичальники та позичальники, які братимуть багатомільйонні кредити на придбання елітної нерухомості, яхт

тощо. Для цього у Європі передбачено обмеження суми кредиту, понад яку він вже не вважається споживчим [3].

За час дії закону можна відзначити недотримання банками вимог законодавства. Так, практика розкриття інформації в Україні є неналежною, починаючи від розкриття інформації у період до укладання договору і протягом усього строку його дії. У період до укладання договору інформація дуже часто не надається в письмовому вигляді, як то вимагає законодавство. Також протягом терміну дії договору для фінансових установ звичайною практикою є інформування позичальників про зміни істотних умов договорів шляхом розміщення відповідної інформації на веб-сайті банку чи її опублікування в друкованих ЗМІ, а це призводить до того, що споживачі часом лишаються непоінформованими щодо реальних умов договору. Рекламні матеріали не є інформативними для позичальника. Замість надання інформації щодо вартості кредиту (найважливішої для споживача інформації – реальної річної процентної ставки), кредиторів об'єктивно інформувати споживача щодо вартості кредиту, або подальшого обслуговування кредиту.

За законом, фінустанова нині зобов'язана повідомляти клієнта про розмір реальної ставки за кредитом, але на практиці не повідомляють позичальників про вартість супутніх послуг і в майбутньому. Варто зазначити, що таку вимогу законопроекту виконати не просто. Вартість послуг нотаріусів, оцінювачів і страхових компаній не встановлюється і не контролюється державою, фінансові установи не мають інструментів для регулярного дослідження ринків додаткових послуг третіми особами в аспекті регіонів України. Тому кредитор не завжди може ефективно й об'єктивно інформувати споживача щодо вартості послуг третіх осіб.

Банки і далі пропонують клієнтам «безпроцентні» кредити порушуючи заборону, встановлену Законом щодо реклами кредиту як безпроцентного, під нуль процентів чи містить іншу аналогічну за змістом та сутністю інформацію (наприклад, ставку, дуже близьку до нуля).

Отже, останнім часом простежується тенденція розвитку законодавства у зазначеному на-

прямку. Зокрема, в українській правовій системі знайшли відображення прогресивні тенденції щодо регулювання спектру питань, пов'язаних із забезпеченням виконання кредитних зобов'язань. Однак комплексного та системного підходу до розбудови належного регулювання у галузі банківського кредитування в Україні поки не існує.

Висновки і пропозиції. Прийняття Закону «Про споживче кредитування» стало не лише фактом створення єдиного уніфікованого законодавчого акта зі споживчого кредиту, а й значним кроком у стандартизації в Україні кредитування фізичних осіб.

В Україні стандарти кредитування, націлені на пруденційне регулювання, розвинуті краще порівняно з тими, що спрямовані на захист прав споживачів фінансових послуг.

Щодо захисту споживачів усіх фінансових послуг необхідно встановити:

- чіткі повноваження державних органів із захисту споживачів фінансових послуг;

- конкретні фінансові санкції й адміністративну відповідальність посадовців фінансових установ за порушення прав споживачів, зокрема за відмову посадовців фінансових установ у наданні громадянам-споживачам необхідної, доступної, достовірної і своєчасної інформації про фінансову послугу та за бездіяльність цих посадовців у разі надання недостовірної інформації про фінансову послугу;

- однакові правила поведінки для банків і небанківських фінансових установ та вимоги до реклами усіх фінансових послуг.

Перспектива подальшого розвитку кредитних відносин в Україні безпосередньо залежить від імплементації якісно нових підходів до їх регулювання. Передусім це регулювання потребує вдосконалення у напрямку забезпечення належного юридичного режиму функціонування конкретних механізмів та інструментів, що використовуються в діяльності суб'єктів фінансових та кредитних правовідносин. Особлива роль належить поглибленню та вдосконаленню регулювання у сфері банківського кредитування, оскільки банківські установи є домінуючим видом фінансових посередників, а здійснювані ними кредитні операції є найвагомішою для розвитку економіки фінансовою послугою.

Список літератури:

1. Про споживче кредитування. Закон України від 15.11.2016 р. № 1734-VIII [Електронний ресурс]. – Режим доступу: <http://zakon5.rada.gov.ua/laws/show/1734-19>.
2. Проект USAID «Споживче кредитування в Україні: правові гарантії та поточна практика» [Електронний ресурс]. – Режим доступу: http://www.gofintechua.info/wp-content/uploads/2018/02/Financial-Consumer-Protection-report_Sept2017_ua-1.pdf.
3. Кривецький О. Проблеми вдосконалення механізму споживчого кредитування / О. Кривецький // [Електронний ресурс]. – Режим доступу: http://www.nbuviap.gov.ua/index.php?option=com_content&view=article&id=1841:chi-vdastysya-udoskonalti-mekhanizm-spozivchogo-kredituvannya&catid=8&Itemid=350.
4. Проект USAID «Трансформація фінансового сектору» [Електронний ресурс]. – Режим доступу: <https://www.prostir.ua/wp-content/uploads/2018/05/REQ-KYV-18-0152-Training-on-sales-and-legal-issues-Ukr.pdf>.
5. Директива 2008/48/ЄС Європейського Парламенту та Ради від 23.04.2008 про кредитні угоди для споживачів [Електронний ресурс]. – Режим доступу: http://zakon.rada.gov.ua/laws/show/994_b19.

Блащук-Девяткина Н.З., Петык Л.О., Киндрат Ю.И.
Львовский национальный университет имени Ивана Франко

РЕГУЛИРОВАНИЕ ПОТРЕБИТЕЛЬСКОГО КРЕДИТОВАНИЯ В УКРАИНЕ

Аннотация

Постоянно возрастающая роль потребительского кредита в деятельности банков Украины и в экономике в целом, а также его социальный характер доказывают необходимость его лучшего регулирования. При этом рынок потребительских кредитов в Украине до введения в действие Закона Украины «О потребительском кредитовании» фактически регулировался общими нормами банковского права. Принят Закон стал значительным событием в законодательном регулировании и важным первым шагом в решении проблем в этом сегменте кредитования. Статья посвящена проблемам регулирования потребительского кредита в современных условиях. Проанализированы текущее состояние законодательного регулирования потребительского кредита в Украине. Обоснована необходимость его совершенствования. Как подход к совершенствованию регулирования потребительского кредита предложено защите прав потребителей финансовых услуг.

Ключевые слова: потребительский кредит, финансовые учреждения, кредитование, регулирование банковского потребительского кредитования.

Blashchuk-Deviatkina N.Z., Petyk L.O., Kindrat U.I.
Lviv National University named after Ivan Franko

CONSUMER LENDING REGULATION IN UKRAINE

Summary

The constantly increasing role of consumer credit in the activity of Ukrainian banks and in the economy in general, as well as its social nature proves the need for its better regulation. At the same time, the market of consumer loans in Ukraine before the enactment of the Law of Ukraine "About Consumer Lending" was actually regulated by the general rules of banking law. The adopted Law has become a significant legislative changeover and an important first step in solving problems in this segment of lending. The article is devoted to problems of regulation of consumer credit in modern conditions. The current state of the legislative regulation of consumer credit in Ukraine is analyzed. The necessity of its improvement is substantiated. The protection of consumers of financial services is proposed as an actual approach to improving consumer credit regulation.

Keywords: consumer credit, financial institutions, lending, regulation of banking consumer lending.

УДК 336.7

НАПРЯМИ ПІДВИЩЕННЯ ЕФЕКТИВНОСТІ ФУНКЦІОНУВАННЯ БАНКІВСЬКОЇ СИСТЕМИ УКРАЇНИ

Васьківська К.В., Рубаха С.А.

Львівський національний університет імені Івана Франка

В статті узагальнено та визначено роль банків і банківської справи у механізмі функціонування грошового обігу. Розглянуто нові концепції та методичні підходи до організації банківського бізнесу, грошово-кредитного регулювання економіки та удосконалення основних засад функціонування грошового обігу в умовах глобальної фінансової і економічної нестабільності. Оцінено актуальні проблеми розвитку банківської системи України та визначено напрями їх розв'язання. Окреслено проблеми інтеграції банків та небанківських компаній в контексті глобалізації фінансових ринків. Сформульовано напрямки підвищення ефективності функціонування банківської системи України.

Ключові слова: банк, банківська система, грошово-кредитне регулювання, банківський ринок, банківські ризики, фінансові ресурси, іноземний капітал.

Постановка проблеми. Особливою рисою сучасної економіки є істотне підвищення ролі банківських систем в економічному зростанні. Ефективно функціонуючі банки виступають запорукою стабільного розвитку держави, адже вони здатні акумулювати значні фінансові ресурси та здійснювати їх перерозподіл між різними секторами економіки країни, здійснюючи активізацію інвестиційної діяльності, сприяючи економічному зростанню і підвищенню добробуту населення.

Водночас, функціонування банків в сучасних умовах пов'язане із небезпекою підвищеного ризику, що обумовлений специфікою банківської діяльності та прагненням банків як господарюючих суб'єктів, отримати максимум прибутку. Прагненням банків як господарюючих суб'єктів, отримати максимум прибутку. Оскільки на банківські установи покладена надзвичайно важлива роль у забезпеченні економічного розвитку держави, то це обумовлює необхідність вирішення нагальних проблем щодо ефективного функціонування банківської системи та організації і функціонування грошового обігу країни.

Аналіз останніх досліджень і публікацій. Вивченням проблеми ефективності функціонування банківської системи займалися як зарубіжні так і вітчизняні економісти. Передусім такі автори як: П. Роуз, Д. Сінкі, К. Друрі, Р. Ентоні, Б. Нідлз, Ч.Т. Хорнгрэн, Дж. Фостер, А. Вожжова, О.В. Васюренко, М. Білик, В.Б. Захожая, Б.С. Івасів, С.М. Козьменко, В.І. Колесников, Л.П. Кроливецька, О.І. Лаврушина, А.М. Мороз, Г.С. Панова, Л.О. Примостка, М.І. Савлука та ін.

Виділення не вирішених раніше частин загальної проблеми. Незважаючи на наявність вагомих досягнень та напрацювань зарубіжної та вітчизняної науки у сфері функціонування банківської системи недостатньо висвітленими залишаються окремі практичні та теоретичні аспекти щодо підвищення ефективності функціонування банківської системи України.

Мета статті. Основна мета дослідження полягає в узагальненні та ідентифікації стану банківської системи України, виявлення проблем та формування перспектив її функціонування.

Виклад основного матеріалу. У сучасних умовах для стабілізації фінансово-економічної ситу-

ації в країні необхідна ефективно функціонуюча, надійна та розвинена банківська система. З метою забезпечення ефективного функціонування банківської системи України в умовах фінансово-економічної кризи та посилення євроінтеграційних процесів, необхідно дослідити особливості сучасного стану та визначити перспективи її розвитку. Усе це зумовлює актуальність розроблення заходів, спрямованих на реформування банківської системи із врахуванням сучасного стану та євроінтеграційних напрямків розвитку економіки України.

Україна вступила в найвідповідальнішу і найскладнішу стадію здійснення реформ – період, який супроводжується масовими банкрутствами банків, інфляцією, девальвацією національної грошової одиниці, безробіттям та ін. Тому важко переоцінити в цій ситуації значення української банківської системи загалом і кожної банківської установи зокрема.

Розвиток банківської системи в Україні, забезпечення на ділі її ефективної підтримки з боку держави – одне з пріоритетних завдань економічної політики на сучасному етапі фінансово-економічної кризи та європейської інтеграції. У вітчизняній банківській системі за останні роки простежуються кількісні та якісні тенденції, які відображають як позитивні, так і негативні характеристики розвитку діяльності банківських установ.

Однак є ризики, пов'язані зі швидким зростанням частки іноземного капіталу в банківську систему. Так, у Республіці Польща, як і в інших країнах Центральної та Східної Європи більше 75% капіталу банків належить зарубіжним інвесторам [1, с. 113].

Недоліками, які пов'язані з проникненням іноземного капіталу в банківський сектор України, є: посилення залежності національної банківської системи від іноземного капіталу, що загрожує економічній, політичній і фінансовій незалежності країни; збільшення конкурентного тиску на вітчизняних учасників банківського ринку; підвищення системного ризику в країні внаслідок перенесення наслідків економічних та фінансових криз з інших країн; ускладнення контролю з боку Національного банку України як органу банківського регулювання та нагляду за опера-

ціями банків з іноземним капіталом, рухом грошей, іноземної валюти та капіталу; ризик появи в країні банків з ненадійною репутацією, які матимуть на меті отримання прибутку від спекулятивних операцій, стимулювання споживання та імпорту; недостатньо активне використання іноземного капіталу для кредитування реального сектора економіки.

Тому доцільно привести у відповідність вітчизняне банківське законодавство до європейських і світових стандартів ведення банківського бізнесу та на законодавчому рівні обмежити участь іноземного капіталу у банківській системі України.

Так, у США, Японії, Швеції та в інших країнах, частка іноземного капіталу у банківській системі становить від 0 до 7% [2, с. 106].

Діяльність банків залишається низькорентабельною. Значення показників рентабельності активів і рентабельності капіталу у 2009-2011, 2015-2016 роках були від'ємними, що свідчить відповідно про неефективне розміщення банками ресурсів і використання капіталу.

Основною причиною збиткової та неефективної діяльності банків України є різке погіршення якості кредитного портфеля через неспроможність багатьох позичальників повертати свої кредити та сплачувати проценти, що обумовило високі відрахування в резерви за активними операціями.

Так, у 2016 році тривала тенденція щодо підвищення частки простроченої заборгованості за кредитами, яка станом на 1 січня 2016 року становила 22,1% суми наданих кредитів. За січень-липень 2016 року частка прострочених кредитів зросла ще на 4,0% до 26,1% (рис. 1).



Рис. 1. Динаміка частки простроченої заборгованості за кредитами у загальній сумі кредитів у 2011-2016 роках, %

Джерело: [3]

Рівень капіталізації вітчизняних банків, особливо у порівнянні із закордонними банківськими установами, залишається ще досить низьким. Тому проблема підвищення рівня капіталізації банків України, зокрема малих, як одна з передумов їхньої фінансової стійкості та надійності, залишається надзвичайно актуальною [4, с. 35].

Однією з найгостріших у розвитку банківської системи є проблема захисту власного та статутного капіталів від знецінення. Так, незважаючи на номінальне зростання обсягів власного і статутного капіталів банків, спостерігається реальне їх зниження в окремих періодах за рахунок девальвації гривні. Так, під час загострення фінансових криз 2009, 2015 та 2017 років українські банки втрачають власний капітал. І хоча вдається відновлювати тенденцію зростання власного капіталу протягом 2009-2014 років і статутного капіталу банківської системи протягом 2009-2014 років

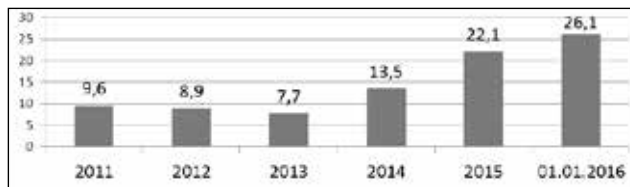
та у 2017 році, їх обсяг у доларовому еквіваленті в результаті девальвації гривні впродовж 2009, 2015-2017 років зменшується. Інфляція також зменшила капітал усіх банків.

На сьогодні капітал банківської системи залишається недостатнім як для стабільного функціонування і розвитку банківської системи, так і забезпечення розвитку реальної економіки за інноваційно-інвестиційною моделлю.

Важливою функцією банківської системи є трансформація тимчасово вільних коштів у банківські ресурси та їх наступне скерування в розвиток тих галузей економіки, які мають потребу в фінансовому забезпеченні виробництва та інноваційно-інвестиційних проектів.

Результати аналізу сучасного стану банківської системи України вказують на позитиви і негативи розвитку діяльності банківських установ. Недоліки показують, що основні цілі розвитку банківської системи України – забезпечення надійності, фінансової стійкості та конкурентоспроможності, нині ще не досягнуто.

Причини, які викликали вищезазначені негативні наслідки діяльності банківської системи, можна поділити на три групи [5, с. 42]:

1) загострення кризи реальної економіки й передусім у сфері виробництва;

2) недосконалість грошово-кредитної політики Національного банку України щодо банківських установ, зокрема їх ліквідації;

3) внутрішньобанківські чинники, відсутність виробленої стратегії і тактики роботи банків в умовах фінансово-економічної кризи.

Сьогодні настав час зміни стратегії і тактики роботи як Національного банку України, так і банків.

Активізації кризи банківської діяльності сприяла жорстка грошово-кредитна політика Національного банку України, недостатня оперативність та ефективність контролю з боку Національного банку України за діяльністю банківських установ та недоліки в діяльності самих банків. Треба відзначити, що банківський гляд вчасно не виявив і не допоміг банкам-банкрутам.

У процесі подальшого поглиблення банківської реформи з метою всебічного зміцнення та очищення банківської системи, забезпечення на ділі її ефективної підтримки з боку держави необхідно розглядати питання не лише зменшення кількості банків, але й якісного розвитку банківської системи України. Зменшення кількості банківських установ, зокрема віднесення їх до категорії неплатоспроможних, відкликання ліцензії та ліквідація, має відбуватися з використанням зарубіжного досвіду. З боку держави необхідно проводити не політику ліквідації банківських установ, а політику «кількісного пом'якшення» через їх реорганізацію шляхом злиття чи приєднання (поглинання) і спільних зусиль як Національного банку України, так і уряду. Держава має стимулювати розвиток власної банківської системи, інакше з'являться можливості виникнення явища монополізації на фінансово-кредитному ринку, а на місце вітчизняних банків придуть іноземні.

Для забезпечення стабільного функціонування та розвитку банківської системи, покриття ризиків у діяльності банків, підвищення конку-

рентоспроможності, рівень капіталізації банків залишається недостатнім. Збільшення рівня капіталізації банків України повинно бути основною складовою у стратегії їхнього зростання. Одним із способів підвищення рівня капіталізації банків є процеси їх реорганізації шляхом злиття та приєднання (поглинання). Використання іноземного капіталу також є чинником нарощування капіталізації банківської системи.

Прострочення за кредитами у банківській практиці є постійним явищем. Кожний банк має у своєму портфелі проблемні кредити. Але при цьому важливе значення мають обсяги такої простроченої заборгованості та темпи її зростання. Банківські установи мають прикладати максимум зусиль, аби процент неповернення кредитів був якомога нижчим.

Для мінімізації ризиків неповернення банківських кредитів позичальниками банки, на нашу думку, повинні деталізувати етапи кредитного процесу; дотримуватися вимог Національного банку України при оцінці кредитоспроможності юридичних осіб і розробляти та удосконалювати власні методики аналізу кредитоспроможності фізичних осіб; розробляти різні види кредитних договорів залежно від виду кредиту; не підходити формально при структуруванні кредиту та при укладанні кредитних договорів з позичальниками; активно використовувати процентну політику як метод стимулювання отримання позичальниками кредитів, зокрема знижувати процентні ставки за кредитами у виробництво; здійснювати постійний кредитний моніторинг, проводити попередній, поточний та наступний контроль виконання позичальниками умов кредитного договору; аналізувати чинники виникнення проблемних кредитів та управляти ними шляхом їх реструктуризації, зокрема валютних кредитів; підвищувати кваліфікацію кредитних працівників банку для покращення якості та культури кредитного обслуговування клієнтів.

Так, організація процесу кредитування у публічному акціонерному товаристві «Державний ощадний банк України» (ПАТ «Ощадбанк») передбачає дванадцять етапів, у банку розроблена власна методика аналізу кредитоспроможності фізичних осіб, використовуються різні види кредитних договорів, найнижча процентна ставка за кредитами, моніторинг починається з процесу видачі кредиту і продовжується до моменту закінчення дії конкретної кредитної угоди. Банк активно співпрацює з позичальниками щодо своєчасного виконання ними взятих на себе зобов'язань за кредитом і недопущення простроченої заборгованості. У випадку виникнення у по-

зичальників з об'єктивних причин тимчасових фінансових труднощів банк здійснює реструктуризацію кредитної заборгованості. Особливу увагу та значення в ПАТ «Ощадбанк» приділяють підвищенню кваліфікації кредитних працівників.

Проте глибоку банківську кризу не можна подолати лише банківськими заходами, кредитними, монетарними інструментами, бо її першо-причина криється в економіці. Саме тому потрібно ставити питання про економіку і банки, а не тільки банківську проблему. На взаємодії органів державної влади, Національного банку України, банківських установ повинен базуватися подальший розвиток вітчизняної банківської системи. Більш глибокий аналіз становлення, розвитку та сучасного стану діяльності банківських установ, їх проблем та напрямів вирішення в умовах фінансово-економічної кризи та європейської інтеграції, сприятиме реформуванню та подальшому розвитку в Україні надійної та ефективної банківської системи.

Висновки і пропозиції. Недоліками, які пов'язані з проникненням іноземного капіталу в банківський сектор України, є: посилення залежності національної банківської системи від іноземного капіталу, що загрожує економічній, політичній і фінансовій незалежності країни; збільшення конкурентного тиску на вітчизняних учасників банківського ринку; підвищення системного ризику в країні внаслідок перенесення наслідків економічних та фінансових криз з інших країн; ускладнення контролю з боку Національного банку України як органу банківського регулювання та нагляду за операціями банків з іноземним капіталом, рухом грошей, іноземної валюти та капіталу; ризик появи в країні банків з ненадійною репутацією, які матимуть на меті отримання прибутку від спекулятивних операцій, стимулювання споживання та імпорту; недостатньо активне використання іноземного капіталу для кредитування реального сектора економіки.

Тому доцільно привести у відповідність вітчизняне банківське законодавство до європейських і світових стандартів ведення банківського бізнесу та на законодавчому рівні обмежити участь іноземного капіталу у банківській системі України.

Результати аналізу сучасного стану банківської системи України вказують на позитиви і негативи розвитку діяльності банківських установ. Недоліки показують, що основні цілі розвитку банківської системи України – забезпечення надійності, фінансової стійкості та конкурентоспроможності, нині ще не досягнуто.

Список літератури:

1. Проблеми реформування банківської системи України в контексті європейської інтеграції: інформаційно-аналітичні матеріали. Вип. 8 / В.І. Міщенко, А.В. Шаповалов, В.В. Крилова, В.В. Ващенко, Н.В. Гришук та інші. – К.: Національний банк України. Центр наукових досліджень, 2007. – 266 с. [Електронний ресурс]. – Режим доступу: http://www.bank.gov.ua/Publication/research/Centre_S_S/Eurointegration.pdf.
2. Дзюблюк О.В. Оптимізація управління активами і пасивами комерційного банку / О.В. Дзюблюк // Фінанси України. – 2002. – № 5. – С. 129-137.
3. Офіційний сайт Національного банку України. [Електронний ресурс]. – Режим доступу: <http://www.bank.gov.ua>.
4. Річний звіт Національного банку України за 2017 рік. – К.: Національний банк України. – 2017. – 128 с. [Електронний ресурс]. – Режим доступу: <https://bank.gov.ua/doccatalog/document?id=71165707>.
5. Гуцал І.С. Банківська система України сьогодні: основні проблеми і перспективи розвитку / І.С. Гуцал, Я.І. Чайковський // Фінанси України. – 1997. – № 8. – С. 42-48.

Васьківська Е.В., Рубаха С.А.

Львівський національний університет імені Івана Франко

НАПРАВЛЕНИЯ ПОВЫШЕНИЯ ЭФФЕКТИВНОСТИ ФУНКЦИОНИРОВАНИЯ БАНКОВСКОЙ СИСТЕМЫ УКРАИНЫ

Аннотация

В статье обобщено и определено роль банков и банковского дела в механизме функционирования денежного обращения. Рассмотрены новые концепции и методические подходы к организации банковского бизнеса, денежно-кредитного регулирования экономики и совершенствование основных принципов функционирования денежного обращения в условиях глобальной финансовой и экономической нестабильности. Оценены актуальные проблемы развития банковской системы Украины и определены направления их решения. Обозначены проблемы интеграции банков и небанковских компаний в контексте глобализации финансовых рынков. Сформулированы направления повышения эффективности функционирования банковской системы Украины.

Ключевые слова: банк, банковская система, денежно-кредитное регулирование, банковский рынок, банковские риски, финансовые ресурсы, иностранный капитал.

Vaskivska K.V., Rubaha S.A.

Ivan Franko National University of Lviv

DIRECTIONS OF IMPROVEMENT THE FUNCTIONAL EFFICIENCY OF THE BANKING SYSTEM OF UKRAINE

Summary

The article summarizes and determines the role of banks and banking activity in the mechanism of the functioning of monetary circulation. Considered a new concepts and methodical approaches to the organization of banking business, monetary regulation of the economy and improvement of the basic principles of the functioning of monetary circulation in the conditions of global financial and economic instability. Assessed the actual problems of the development of the banking system of Ukraine and determined directions of their solution. Outlined the problems of integration banks and non-bank companies in the context of globalization the financial markets. Formulated directions of increasing the functional efficiency of the banking system of Ukraine.

Keywords: bank, banking system, monetary regulation, banking market, bank risks, financial resources, foreign capital.

УДК 330.322

ТЕОРЕТИЧНІ ПІДХОДИ ДО ОЦІНЮВАННЯ ІНВЕСТИЦІЙНОЇ ПРИВАБЛИВОСТІ СІЛЬСЬКОГОСПОДАРСЬКИХ ПІДПРИЄМСТВ

Васьова О.В., Черненко К.П.

Чорноморський національний університет імені Петра Могили

У статті узагальнено поняття інвестиційної привабливості. Розглянуто основні підходи до оцінювання інвестиційної привабливості підприємства. Обґрунтовано етапи оцінювання інвестиційної привабливості сільськогосподарських підприємств. Визначено показники фінансово-господарської діяльності, які найбільшим чином впливають на значення інтегрального показника інвестиційної привабливості сільськогосподарських підприємств. Запропоновано інтегральний показник оцінювання інвестиційної привабливості сільськогосподарських підприємств.

Ключові слова: інвестиційна привабливість підприємства, сільськогосподарські підприємства, рентабельність активів, робочий капітал, коефіцієнт фінансового левериджу.

Постановка проблеми. Для України аграрний сектор, а саме вирощування зернових культур, є важливою галуззю економіки країни. Він займає ліву частку експорту, чим забезпечує надходження валюти. Проте для подальшого посилення експортної позиції України вкрай важливим є удосконалення технологічного процесу за рахунок оновлення основних засобів, інвестиції у навчання персоналу тощо. Кредитне забезпечення такої діяльності є дорогим, тому важливо залучати інші джерела інвестицій. Втім для інвестора залишається першочерговим інвестиційна привабливість об'єкта інвестування. Це актуалізує удосконалення підходів до оцінки інвестиційної привабливості сільськогосподарських підприємств.

Аналіз останніх досліджень і публікацій. Зазначене питання є предметом активних дискусій вітчизняних і зарубіжних вчених. Так, витратний підхід до оцінювання пропонують використовувати Леонов Л.В. та Беляєв С.В. [2]. Дохідний розглядають у своїх роботах Меншова А.В. [4], Гвоздецька І.В. [5], Лисенко М.Д. [7], Стирський М.В. [8]. Схиляються до ринкового підходу: Скляр І.Д., Шкодкіна Ю.М. [9], Іванов С.В., Садеков А.А., Лисова Н.А., Дутка Т.В., Гайдалуцький А.П. [3].

Виділення не вирішених раніше частин загальної проблеми. Не зважаючи на значимість наукових праць даної тематики, залишається актуальним розробка теоретичного підходу, який би враховував інвестиційну привабливість, як на рівні підприємства, та і на рівні держави. Це дозволить врахувати як зовнішні, так і внутрішні фактори впливу на суб'єкт господарювання.

Мета статті. Метою цієї статті є узагальнення теоретичних підходів до оцінювання інвестиційної привабливості сільськогосподарських підприємств.

Виклад основного матеріалу. У наукових працях не має однозначного трактування поняття «інвестиційна привабливість». Узагальнення літературних джерел [1; 10; 12; 13; 14] дало можливість надати таке визначення: інвестиційна привабливість – це сукупність характеристик різних аспектів діяльності підприємства, яка є основою для прийняття інвестором рішення щодо доцільності вкладення фінансових або інших ресурсів.

Існують три основних підходи до визначення інвестиційної привабливості підприємства: витратний, дохідний та ринковий. Так, при витратному підході [2] здійснюють оцінку сукупності активів, які необхідні для виробництва продукції

та послуг, обсяг коштів необхідних для створення компанії подібного профілю. Перевагою цього підходу можна вважати достовірність інформації, оскільки він ґрунтується наданих бухгалтерської звітності, що забезпечує об'єктивність отриманого у результаті оцінювання значення інвестиційної привабливості. Проте недоліком є те, що дані характеризують фінансовий стан у поточному періоді і не має можливості прогнозувати зміни з урахуванням впливу найбільш значимих факторів.

На противагу цьому, дохідний підхід дозволяє оцінити прогнозний очікуваний дохід. Головним його завданням є отримання інвестором інформації про дохід, який той отримає від вкладання коштів у підприємство [4]. Саме тому популярним в науковій літературі. Адже отримання прибутку – головна мета підприємницької діяльності. Даний підхід реалізується за допомогою: матричного (Гвоздецька І.В. [5]), аналітичного (Панков С.А. [6]), інтегрального показника (Лисенко М.Д. [7]), також розглядають в розрізі ринку цінних паперів (Стирський М.В. [8]). Проте існують обмеження у використанні підходу. Насамперед це обумовлено залежністю будь-якого суб'єкту підприємницької діяльності від зовнішнього середовища. Це ускладнює прогнозування майбутнього доходу в умовах мінливого зовнішнього середовища.

Ринковий підхід ґрунтується на виокремленні найбільш значущих факторів, які є загальними для всіх підприємств та розрахунку показника рейтингової оцінки.

Цей підхід зустрічається у працях таких науковців: Садекова А.А., Лисова Н.А. [11], Дутка Т.В., Гайдалуцький А.П. [3], Скляр І.Д., Шкодкіна Ю.М. [9]. Використовуючи цей підхід автори будують рейтингову оцінку, із застосуванням фінансових показників. Оскільки основою розрахунків є фінансова і статистична звітність, то він є доступним для фахівців у застосуванні та аналізі результатів. Проте виникають труднощі у зборі інформації.

Загалом теоретичні підходи, що використовуються при розрахунках інвестиційної привабливості підприємств можна згрупувати за такими характеристиками:

- ті, що ґрунтуються на оцінках експертів;
- ті, що ґрунтуються на обробці статистичних даних;
- ті, що ґрунтуються на експертно-статистичних розрахунках (комбіновані).



Рис. 1. Етапи оцінювання інвестиційної привабливості сільськогосподарських підприємств

Показники фінансово-господарської діяльності сільськогосподарського підприємства

Таблиця 1

№	Показник
1	Коефіцієнт зносу основних засобів
2	Коефіцієнт оновлення основних засобів
3	Коефіцієнт вибуття основних засобів
4	Коефіцієнт покриття
5	Коефіцієнт швидкої ліквідності
6	Коефіцієнт абсолютної ліквідності
7	Робочий капітал
8	Коефіцієнт забезпеченості власним капіталом
9	Коефіцієнт фінансування
10	Коефіцієнт забезпеченості власними оборотними засобами
11	Коефіцієнт маневреності власного капіталу
12	Коефіцієнт фінансового левєриджу
13	Співвідношення поточних зобов'язань і власного капіталу
14	Коефіцієнт оборотності активів
15	Коефіцієнт оборотності кредиторської заборгованості
16	Коефіцієнт оборотності дебіторської заборгованості
17	Коефіцієнт оборотності матеріальних запасів
18	Фондовіддача
19	Коефіцієнт оборотності власного капіталу
20	Тривалість операційного циклу
21	Тривалість фінансового циклу
22	Коефіцієнт рентабельності активів
23	Коефіцієнт рентабельності реалізації продукції
24	Коефіцієнт рентабельності власного капіталу
25	Коефіцієнт виробничого потенціалу
26	Коефіцієнт мобільності
27	Коефіцієнт віддачі основних засобів
28	Коефіцієнт втрати (відновлення) платоспроможності
29	Коефіцієнт автономії
30	Коефіцієнт інвестування
31	Коефіцієнт оборотності запасів
32	Коефіцієнт рентабельності оборотних активів
33	Коефіцієнт рентабельності виробництва
34	Бонітет ґрунту
35	Приріст віддачі сільськогосподарських угідь
36	Приріст продуктивності праці
37	Процент зносу основних засобів
38	Коефіцієнт фінансової стійкості
39	Частка нагромадженого капіталу
40	Рентабельність основної діяльності

Оскільки саме комбінований підхід дозволяє врахувати переваги та знівелювати недоліки інших підходів, тому вважаємо за доцільно використати його в роботі. Саме на поєднанні експертного та статистичного підходів до розробки інтегрального показника ґрунтується запропонований у роботі підхід до оцінювання інвестиційної привабливості сільськогосподарських підприємств. Етапи оцінювання наведено на рис. 1.

Аналіз літературних джерел [1; 7; 11; 14] дозволив сформулювати перелік показників фінансово-господарської діяльності, які найбільшим чином характеризують інвестиційну привабливість сільськогосподарського підприємства (табл. 1).

Для визначення їх значущості, було використано метод експертних оцінок. В ролі експертів виступили співробітники ТОВ СП «НБУЛОН», оскільки вони є фахівцями-практиками у зазначеній галузі та безпосередніми учасниками інвестиційного процесу. Для визначення кількості експертів використано формулу (1) [14]:

$$N_{\min} = 0,5 * \left(\frac{3}{p}\right) + 5 \quad (1),$$

де N_{\min} – мінімальна кількість експертів; p – можлива помилка результатів експертизи ($0 < p < 1$).

Приймається значення достовірності отриманого результату за 95%, отже допускається похибка в значенні 5%. Отже, визначаємо кількість експертів:

$$N_{\min} = 0,5 * \left(\frac{3}{0,05}\right) + 5 = 35 \text{ осіб}$$

Наступним кроком було опитати 35 респондентів. В анкеті було запропоновані показники фінансово-господарської діяльності сільськогосподарських підприємств (табл. 1). Респондентам потрібно виділити 10 показників, які на їх думку, найбільшим чином впливають на інвестиційну привабливість та проранжувати свій вибір присвоюючи бали вибраним показникам (бальний метод).

У зв'язку з тим, що важливим фактором є швидкість прийняття рішення в ринкових умовах, було вирішено виокремити лише 10 найбільш значущих показників. Це у свою чергу дозволить зменшити трудомісткість розрахунку інтегрального показника. Результат експертної оцінки наведено в табл. 2.

Обробка результатів здійснювалася на основі використання методу балів, що є впорядкуванням досліджуваних показників у залежності від важливості шляхом приписування балів кожному з них. При цьому найбільш важливому об'єкту приписується найбільша кількість балів. У даному випадку застосовувалася шкала з діапазоном: від 0 до 10.

Отже, узагальнені результати оцінки питомої ваги впливу фінансово-економічних факторів на інвестиційну привабливість сільськогосподарських підприємств наведено у табл. 3.

Таблиця 2

**Результати оцінювання показників інвестиційної привабливості
сільськогосподарських підприємств**

Експерт №	Бали по десяти об'єктах ранжування N=10, (номер показника в табл. 1)									
	2	4	7	9	12	18	22	23	28	30
1	6	4	2	9	1	7	8	3	5	10
2	9	2	3	7	6	8	1	10	5	4
3	1	4	5	7	8	6	2	3	10	9
4	7	4	6	10	9	2	3	8	5	1
5	5	6	1	9	2	3	7	8	4	10
6	7	9	4	5	2	3	6	1	8	10
7	5	6	9	8	2	3	7	4	1	10
8	8	7	10	9	4	5	3	2	6	1
9	9	3	4	2	8	10	6	5	1	7
10	4	2	9	1	8	6	3	5	10	7
11	6	8	5	9	2	1	4	7	10	3
12	4	3	2	9	10	5	6	1	7	8
13	10	7	5	6	3	1	9	2	4	8
14	5	1	8	10	9	4	6	2	3	7
15	7	8	1	4	10	3	2	5	9	6
16	4	2	8	9	1	7	6	5	10	3
17	3	10	7	5	2	4	6	9	1	8
18	2	5	8	3	6	4	10	9	7	1
19	8	4	6	7	10	5	9	3	1	2
20	6	9	5	3	10	7	4	8	2	1
21	3	8	6	1	7	2	5	10	9	4
22	6	2	10	4	5	7	8	9	3	1
23	9	3	8	10	6	4	1	2	7	5
24	10	8	4	7	5	9	2	3	6	1
25	8	5	10	7	4	2	9	1	6	3
26	5	7	2	4	8	6	10	9	1	3
27	4	1	3	7	8	6	2	5	10	9
28	2	8	4	9	10	6	7	1	5	3
29	1	7	9	4	2	8	10	3	5	6
30	2	10	1	3	5	6	8	4	9	7
31	1	4	10	2	5	3	7	9	8	6
32	10	1	5	2	7	4	9	6	3	8
33	8	5	10	2	6	3	7	4	1	9
34	2	3	9	1	5	6	7	10	4	8
35	2	8	7	1	9	3	6	4	5	10
Сума балів	189	184	206	196	205	169	206	180	191	199
Результативний ранг показника	4	3	8	6	10	1	8	2	5	7
Вагомість показника	0,098	0,096	0,107	0,102	0,106	0,088	0,107	0,094	0,099	0,103

Таблиця 3

Показники інвестиційної привабливості сільськогосподарського підприємства і їх вагомість

№ з/п	Найменування показника	Вагомість показника
1	Робочий капітал	0,107
2	Коефіцієнт рентабельності активів	0,107
3	Коефіцієнт фінансового левериджу	0,106
4	Коефіцієнт інвестування	0,103
5	Коефіцієнт фінансування	0,102
6	Коефіцієнт втрати (відновлення) платоспроможності	0,099
7	Коефіцієнт оновлення основних засобів	0,098
8	Коефіцієнт покриття	0,096
9	Коефіцієнт рентабельності реалізації продукції	0,094
10	Фондовіддача	0,088
	Разом:	1

Однак на інвестиційну привабливість підприємства впливають не лише фактори внутрішнього середовища, а й зовнішнього. Тож наступним етапом дослідження має бути обґрунтування факторів зовнішнього середовища, які найбільшим чином впливають на інвестиційну привабливість сільськогосподарського підприємства. А також визначення питомої ваги впливу зовнішніх та внутрішніх факторів у інтегральному показнику, який характеризуватиме їх вплив.

Висновки та перспективи дослідження. Отже, дослідження поняття «інвестиційна привабливість» стало підґрунтям для визначення найбільш значимих факторів впливу на неї. За результатами експертної оцінки визначено, що найбільшим чином впливають такі фактори внутрішнього середовища, які характеризуються такими показниками: коефіцієнт оновлення основ-

них засобів, коефіцієнт покриття, робочий капітал, коефіцієнт фінансування, коефіцієнт фінансового левериджу, фондодіддача, коефіцієнт рентабельності активів, коефіцієнт рентабельності реалізації продукції, коефіцієнт втрати (відновлення) платоспроможності, коефіцієнт інвестування.

Узагальнення літератури з проблеми інвестиційної оцінки дозволило визначити етапи побудови інтегрального показника інвестиційної привабливості сільськогосподарських підприємств.

Перспективи подальшого дослідження є обґрунтування факторів зовнішнього середовища, які найбільшим чином впливають на інвестиційну привабливість сільськогосподарських підприємств та визначення питомої ваги впливу зовнішніх та внутрішніх факторів у інтегральному показнику інвестиційної привабливості сільськогосподарських підприємств.

Список літератури:

1. Бланк И.А. Инвестиционный менеджмент: учебный курс. – К.: Эльга-Н, Ника-Центр, 2001. – 448 с.
2. Леонов Л.В. Методика оценки инвестиционной привлекательности предприятий-исполнителей инвестиционных проектов [Текст] / Л.В. Леонов, Е.В. Беляев // Современные наукоёмкие технологии. – 2007. – № 1. – С. 60-67.
3. Буднікова Ю.В. Методика оцінки інвестиційної привабливості підприємств [Текст] / Ю.В. Буднікова // Економічний аналіз. – 2012. – № 11 (частина 2). – С. 67-70.
4. Мешков А.В. Оцінка і підвищення інвестиційної привабливості підприємств: автореф. дис. канд. екон. наук: 08.06.01 / А.В. Мешков; Донецький держ. ун-т економіки і торгівлі ім. М. Туган-Барановського. – Донецьк, 2004. – 19 с.
5. Гвоздецька І.В. Комплексне оцінювання інвестиційної привабливості промислових підприємств (на прикладі підприємств машинобудування): автореф. дис. канд. екон. наук: 08.00.04 "Економіка та управління підприємствами" / І.В. Гвоздецька / Хмельницький нац. ун-т. – Хмельницький, 2009. – 20 с.
6. Панков С.А. Аналитические подходы к оценке инвестиционной привлекательности предприятия / С.А. Панков // Вісник Хмельницького національного університету. – 2010. – № 2, т. 3. – С. 65-68.
7. Лисенко М.Д. Комплексна оцінка інвестиційної привабливості підприємств як суб'єктів регіональних і галузевих економічних відносин: Автореф. дис. канд. екон. наук: 08.06.01 / Лисенко М.Д., Харківський держ. економічний ун-т. – Харків, 2003. – 20 с.
8. Стирський М.В. Методологічні аспекти оцінки інвестиційної привабливості ринку акцій // Фінанси України. – 2002. – № 2. – С. 25-30.
9. Скляр І.Д. Рейтингова оцінка фінансового стану як складова оцінки інвестиційної привабливості підприємства / І.Д. Скляр, Ю.М. Шкодкіна // Механізм регулювання економіки. – 2009. – № 2. – С. 249-253.
10. Гончаров В.М. Інвестиційна привабливість підприємства: сутність та фактори впливу / В.М. Гончаров, М.М. Білоусова // Наукові праці Полтавської державної аграрної академії. Сер.: Економічна наука. – 2012. – Вип. 4. – Том 3. С. 31-35.
11. Садеков А.А. Инвестиционная привлекательность предприятия (методология и методика оценки) / А.А. Садеков, Н.А. Лисова; Донец. гос. ун-т экономики и торговли им. М. Туган-Барановского. – Донецк, 2001. – 269 с.
12. Гуткевич С.О. Формування інвестиційної привабливості аграрного сектора економіки [Текст]: автореф. дис. д-ра екон. наук: 08.07.02 / Гуткевич С.О.; Національний науковий центр "Інститут аграрної економіки". – К., 2004. – 31 с.
13. Покропивний С.Ф. Економіка підприємства: Структурно-логічний навч. посібник / За ред. д-ра екон. наук, проф. С.Ф. Покропивного. – К.: КНЕУ, 2001. – 457 с.
14. Петренко Н.О. Інноваційні аспекти формування інвестиційної політики стратегічного розвитку сільськогосподарських підприємств / Н.О. Петренко // Інвестиції: практика та досвід. – 2017. – № 12. – С. 38-45.

Васёва О.В., Черненко Е.П.

Черноморский национальный университет имени Петра Могилы

ТЕОРЕТИЧЕСКИЕ ПОДХОДЫ К ОЦЕНКЕ ИНВЕСТИЦИОННОЙ ПРИВЛЕКАТЕЛЬНОСТИ СЕЛЬСКОХОЗЯЙСТВЕННЫХ ПРЕДПРИЯТИЙ

Аннотация

В статье обобщены понятие инвестиционной привлекательности. Рассмотрены основные подходы к оценке инвестиционной привлекательности предприятия. Обоснованы этапы оценки инвестиционной привлекательности сельскохозяйственных предприятий. Определены показатели финансово-хозяйственной деятельности, которые в наибольшей степени влияют на значение интегрального показателя инвестиционной привлекательности сельскохозяйственных предприятий. Предложен интегральный показатель оценки инвестиционной привлекательности сельскохозяйственных предприятий.

Ключевые слова: инвестиционная привлекательность предприятия, сельскохозяйственные предприятия, рентабельность активов, рабочий капитал, коэффициент финансового левериджа.

Vasova O.V., Chernenok K.P.

Petro Mohyla Black Sea National University

THEORETICAL ASPECTS OF PERFORMANCE OF INVESTMENT ATTRACTIVENESS OF AGRICULTURAL ENTERPRISES

Summary

The article generalizes the attractiveness investment concept. The main approaches to estimating the investment attractiveness of the enterprise are considered. Evaluation investment stages attractiveness agricultural enterprises are substantiated. Financial and economic activity indicators are determined, which have the greatest influence on the value indicator integral attractiveness investment of agricultural enterprises. Investment integral indicator of attractiveness estimation agricultural enterprises is offered.

Keywords: investment attractiveness of the enterprise, agricultural enterprise, returns on assets, working capital, financial leverage.

ДІЛОВА АКТИВНІСТЬ ПІДПРИЄМСТВА – ОСНОВА ЙОГО ІНВЕСТИЦІЙНОЇ ПРИВАБЛИВОСТІ

Воробець Н.С., Корбутяк А.Г.

Чернівецький національний університет імені Юрія Федьковича

У статті розглядаються проблеми та індикатори інвестиційної привабливості підприємства, яке розвивається в умовах нестабільної економіки. Основним інструментом для оцінки інвестиційної привабливості виступає ділова активність цього підприємства, за допомогою якої можна об'єктивно визначити результативність фінансово-господарської діяльності фірми та перспективи її розвитку. У статті виділено основні показники, які формують комплексну оцінку інвестиційної привабливості. Узагальнено напрями підвищення ділової активності, а в результаті – інвестиційної привабливості вітчизняних підприємств.

Ключові слова: ділова активність підприємства, інвестиційна привабливість, рентабельність, управлінські рішення, економічна ефективність.

Постановка проблеми. Будь-яке підприємство веде свою виробничу, господарську, комерційну, інноваційну діяльність. Головною метою кожного підприємства виступає отримання прибутку. Прибуток є основним фактором результату виробничо-господарського процесу. Кожне зареєстроване державою підприємство повинне вести фінансову звітність, яку після фірма подає до державних органів, які визначають суму податків, необхідну для сплати в казну держави. Також, досить вагомою причиною ведення фінансової звітності підприємство вбачає у здійсненні аналізу фінансового стану. Результати цього аналізу впливають на прийняття управлінських рішень, які спрямовані на отримання прибутку підприємством.

Аналіз останніх досліджень і публікацій. В економічній літературі поняття сутності й аналізу основних підходів оцінки інвестиційної привабливості фірми розглядалися у низці робіт відомих вітчизняних та зарубіжних дослідників, зокрема О.О. Очередько, І.М. Боярко, А.Г. Загороднього, І.О. Бланка, Ф.В. Бандуріна, С.А. Буткевича, Ф.П. Гайдуцького, Л.О. Мамуль, К.Е. Мейера та ін.

Мета статті. Завданням даної статті є формування конкретних показників, які впливають на рівень інвестиційної привабливості підприємства та доведення необхідності оцінки ділової активності в сучасному кризовому стані розвитку економіки країни.

Виділення не вирішених раніше частин загальної проблеми. Проблеми ділової активності підприємства пов'язана з тим, що ділова активність виступає як частина аналізу загального фінансового стану підприємства та забезпечує формування інформаційної бази оцінки інвестиційної привабливості.

Виклад основного матеріалу. Для оцінки інвестиційної привабливості підприємств важливо визначити їх потенційні фінансові, виробничі, організаційні та інші переваги, які найбільше цікавлять інвесторів [1, с. 94].

Крім того, конкретний перелік показників, що формують комплексну оцінку інвестиційної привабливості, може різнитися залежно від цілей інвестування:

1) отримання доходів від фінансово-господарської діяльності підприємства (в такому випадку повинні бути передбачені коефіцієнти, що характеризують рентабельність об'єкту інвестування, а також його надійність);

2) отримання доходу в результаті придбання підприємства і наступного його продажу в якості діючого бізнесу або в якості цілісного майнового комплексу (в даному випадку можуть бути передбачені показники, що характеризують стан матеріальних і нематеріальних активів, їх ринкову вартість, частку ринку, що займає підприємство та інші);

3) інші цілі, які, наприклад, можуть представляти собою вертикальну або горизонтальну інтеграцію існуючого бізнесу інвестору (в даному випадку аналітик буде розглядати цілий комплекс показників, що характеризують внутрішню і зовнішню середовище підприємства) [2, с. 95].

На сучасному етапі однією з дуже важливих характеристик діяльності підприємства є його ділова активність.

Визначення рівня ділової активності підприємства прямо залежить від додержання золотого правила економіки підприємства – темп зростання прибутку повинен перевищувати темп зростання виручки від реалізації та вартості активів, – та впливає на його інвестиційну прива-

Таблиця 1
Динаміка показників прибутку, виручки та активів ТОВ «Оболонь Агро» за 2015-2017 роки
тис. грн.

Показник	2015 рік	2016 рік	2017 рік	Відносне зростання, %	
				2016 року від 2015 року	2017 року від 2016 року
Чистий прибуток	60780	2054	42725	100,0	120,8
Чистий дохід від реалізації продукції	216979	199644	308387	100,9	101,5
Сума активів	158128	197614	193775	101,2	101,0

Джерело: власна розробка автора

блівість. Дані показники розраховані за допомогою фінансової звітності ТОВ «Оболонь Агро» і наведені у табл. 1.

Здійснивши детальний аналіз таблиці, видно, що ситуація покращилася, тому що приріст досліджуваних показників перевищує 100%, а це означає, що діяльність підприємства відповідає золотому правилу економіки. Темп зростання активів у 2017 році становив 101,0%, тобто відбулося незначне скорочення їх росту на 0,2% у порівнянні з попереднім роком. Темп зростання виручки від реалізації встановився на рівні 101,5%, що є позитивним явищем для фірми, адже при незначному скороченні активів виручка все ж зросла на 0,6%, ніж у 2016 році, де вона становила 100,9%. Також, варто підмітити, що темп зростання прибутку у 2017 році склав 120,8%, а це означає, що прибуток підприємства протягом одного року зріс на 20%, що є позитивним для ТОВ «Оболонь Агро». Додержання даних нерівностей і показує відповідність вимогам золотого правила економіки підприємства.

Для досягнення та підтримання високого рівня ділової активності підприємства, необхідно пам'ятати, що основою отримання прибутку є додержання співвідношення, щоб вартість використаних ресурсів була менша, ніж вартість проданих товарів, тобто підприємство може отримати прибуток у тому разі, коли воно добавляє вартість до використовуваних ресурсів.

З метою оцінки інвестиційної привабливості підприємства доцільно проаналізувати основні показники ділової активності (табл. 2).

З даних таблиці можна відмітити, що показник продуктивності праці мав неоднозначну тенденцію за досліджуваний період. У 2016 році він зменшився на 20,7 тис. грн. у порівнянні з 2015 роком, де він становив 341,16 тис. грн. Загальна картина за 2016 рік погіршилася, і в той же час це пояснюється тим, що у 2016 році кількість працівників на ТОВ «Оболонь Агро» зменшилася на 13 працюючих, а чиста виручка від реалізації також скоротилася до 199644 тис. грн. Проте вже у 2017 році ситуація покращилася і продуктивність праці на 1 працівника склала 574,28 тис. грн.,

що на 253,82 тис. грн. більше, ніж у 2016 році. Хоча кількість працівників за цей рік ще більше скоротилася, і становила 537 працюючих, та все ж виручка зросла на 108743 тис. грн. і за рахунок цього продуктивність праці зросла майже у 2 рази.

Аналізуючи величину показника ефективності використання основних засобів, то слід зазначити, що даний показник у 2017 році збільшився порівняно з попереднім періодом на 1,49 тис. грн., що свідчить про вагомий вплив збільшення виручки від реалізації на цей показник в останньому досліджуваному році.

Щодо коефіцієнта оборотності дебіторської заборгованості, то у 2017 році він становив 18,256 оборотів, що на 13,01 оборотів більше, ніж у 2016 році, а це є позитивним явищем для підприємства. Саме тому тривалість обороту дебіторської заборгованості у 2017 році скоротилася на 49 днів, що характеризує зменшення періоду, за який погашається дебіторська заборгованість. Для подальшого вирішення існуючої проблеми та підтримки позитивної тенденції ТОВ «Оболонь Агро» необхідно відкоригувати поточну політику управління дебіторською заборгованістю і працювати тільки на умовах передоплати з клієнтами, які не платять вчасно за надані послуги.

Якщо характеризувати коефіцієнт оборотності кредиторської заборгованості, то тут ситуація набрала аналогічного позитивного характеру. За останній рік значення показника зросло на 4,08 обороти, а це призвело до зменшення днів погашення заборгованості перед кредиторами у 2017 році до 26, що на 12 днів менше, ніж у 2016 році. Також присутній факт можливого використання кредиторської заборгованості для фінансування власних дебіторів, а також частина цих коштів могла використовуватися для фінансування інших активів.

Тривалість одного обороту виробничих запасів у 2017 році зменшилася порівняно з 2016 роком на 6 днів і становила 16 днів, що є позитивним явищем і говорить про пришвидшене обертання виробничих запасів на підприємстві.

Внаслідок таких підрахунків тривалість операційного циклу в 2017 році скоротилася, порів-

Таблиця 2
Динаміка основних показників ділової активності ТОВ «Оболонь Агро» за 2015-2017 роки

Показники	2015 рік	2016 рік	2017 рік	Відхилення (+,-)	
				2016 року від 2015 року	2017 року від 2016 року
1	2	3	4	5	6
Продуктивність праці (ЧП), грн.	341,16	320,46	574,28	-20,70	253,82
Фондовіддача ОЗ	4,579	3,160	4,648	-1,42	1,49
Оборотність дебіторської заборгованості (ДЗ)	5,786	5,244	18,256	-0,54	13,01
Тривалість одного обороту ДЗ, дні	62	69	20	7	-49
Оборотність кредиторської заборгованості (КЗ)	37,752	9,572	13,650	-28,18	4,08
Тривалість одного обороту КЗ	10	38	26	28	-12
Оборотність виробничих запасів (ВЗ)	24,239	16,343	22,491	-7,90	6,15
Тривалість одного обороту виробничих запасів, дні	15	22	16	7	-6
Тривалість операційного циклу, дні	77	91	36	14	-55
Тривалість фінансового циклу, дні	67	53	10	-14	-43
Оборотність власного капіталу (ВК)	2,071	1,551	2,126	-0,52	0,58
Оборотність всього капіталу	1,372	1,01	1,591	-0,36	0,58

Джерело: власна розробка автора

няно з 2016 роком (91 день) і становила 36 днів, що характеризує збереження часу між придбанням товарів для здійснення діяльності і одержанням коштів від їх реалізації.

Тривалість фінансового циклу зменшилася на 43 дні у 2017 році, так як збільшився показник оборотності кредиторської заборгованості у цьому періоді. Він характеризує періоди між оплатою кредиторської заборгованості і погашенням дебіторської заборгованості. Отже, можна зробити висновок, що ТОВ «Оболонь Агро» ефективно функціонує, це покращує фінансовий стан підприємства, а також дозволяє йому вдало конкурувати на ринку, внаслідок цього зростають показники ділової активності підприємства, що робить його прибутковим та дозволяє йому розширюватися, створювати нові робочі місця та оновлювати наявні основні фонди.

Тому, для будь-якого підприємства є важливим його фінансовий стан, адже він визначає місце підприємства в економічному середовищі та те, наскільки ефективними і безризиковими можуть бути ділові відносини з ним комерційних банків, постачальників, потенційних інвесторів і позичальників [3, с. 152].

Для того, щоб визначити чи є підприємство інвестиційно привабливим для зовнішніх суб'єктів, варто проаналізувати показники рентабельності та оборотності (табл. 3).

За даними таблиці можна зробити висновок, що в цілому всі показники покращилися. Якщо у 2016 році рентабельність власного капіталу була 1,6%, то у 2017 році цей відсоток сягнув позначки 29,8. Внаслідок значного росту рентабельності у 2017 році (на 28,2%) термін окупності власного капіталу скоротився на 59 років і становив 3 роки. Щодо рентабельності позичкового

капіталу, то ситуація аналогічна, у 2017 році показник сягнув 85,1%, що на 82,1% більше, ніж у попередньому році, де він був на рівні 3,0%. Через це, термін окупності позичкового капіталу становив 1 рік у 2017 році, що є на 32 роки менше, ніж у 2016 році. В загальному рентабельність діяльності підприємства ТОВ «Оболонь Агро» у 2017 році зросла на 21,0%, і становила 22,0%, що є позитивним явищем у дослідженні даних тенденцій.

Охарактеризуємо показники рентабельності активів та їх складових у табл. 3. Ми бачимо, що загалом рентабельність активів протягом досліджуваних періодів мала неоднозначну тенденцію – з 38,4% у 2015 році до 1,0% у 2016, і вже у 2017 році відбулося різке збільшення рентабельності на 21,0%. Щодо термінів окупності, то значення як необоротних активів, так і оборотних пішли на спад – з 34 років у 2016 році до 1 року у 2017 році, та із 61 року до 2 років за останній рік відповідно. Дана ситуація свідчить про те, що на ТОВ «Оболонь Агро» ефективно використовуються наявні активи, а зменшення термінів окупності надало підприємству змогу частіше замінювати необоротні активи, не допускаючи фактору зносу, як морального, так і фізичного.

За даними, можна сказати, що рентабельність операційних витрат у 2017 році збільшилася на 27,8% у порівнянні з попереднім роком, де він становив 119,9%. Це пояснюється тим, що у 2017 році прибуток від операційної діяльності збільшився на 20532 тис. грн., порівняно з 2016 роком, і становив 40614 тис. грн. Щодо показника рентабельності продукції за валовим прибутком, то ситуація наступна: у 2016 році валовий прибуток становив 35149 тис. грн., а собівартість реалізованої продукції 164495 тис. грн.,

Таблиця 3

Рентабельність власного капіталу, активів, витрат та реалізації ТОВ Оболонь Агро» за 2015-2017 роки

Показники	2015 рік	2016 рік	2017 рік	Відхилення (+,-)	
				2016 року від 2015 року	2017 року від 2016 року
1	2	3	4	5	6
Рентабельність власного капіталу (ВК), %	58,0	1,6	29,8	-56,4	28,2
Термін окупності ВК, дні	1	62	3	60	-59
Рентабельність позичкового капіталу (ПК), %	113,9	3,0	85,1	-110,9	82,1
Термін окупності ПК, дні	0	33	1	32	-32
Рентабельність діяльності підприємства, %	38,4	1,0	22,0	-37,4	21,0
Рентабельність активів, %	38,4	1,0	22,0	-37,4	21,0
Термін окупності активів, дні	2	96	4	93	-91
Рентабельність необоротних активів, %	110,8	2,9	56,8	-107,9	53,9
Термін окупності необоротних активів	0	34	1	33	-32
Рентабельність оборотних активів, %	58,9	1,6	36,0	-57,2	34,4
Термін окупності оборотних активів, дні	1	61	2	60	-59
Рентабельність операційних витрат, %	341,3	119,9	147,7	-221,3	27,8
Рентабельність продукції за валовим прибутком, %	44,4	21,4	28,1	-23,0	6,7
Коефіцієнт адміністративних витрат	0,041	0,050	0,037	0,009	-0,013
Коефіцієнт витрат на збут	0,014	0,013	0,012	-0,001	-0,001
Рентабельність за валовим прибутком, %	30,7	17,6	21,9	-13,1	4,3
Рентабельність за операційним прибутком, %	24,7	10,1	13,2	-14,6	3,1
Рентабельність за чистим прибутком, %	28,0	1,0	13,9	-27,0	12,8

Джерело: власна розробка авторів

а вже у 2017 році валовий прибуток зріс до 67556 тис. грн., і собівартість зросла до 240831 тис. грн. – внаслідок таких змін відбулося зростання рентабельності продукції за валовим прибутком з 21,4% у 2016 році до 28,1% у 2017.

Опрацювавши дані, стає зрозуміло, що рентабельність за валовим прибутком у 2017 році зросла на 4,3% за аналогічний показник 2016 року, внаслідок зростання як валового прибутку, так і виручки від реалізації. Наступний показник – рентабельність за операційним прибутком – також збільшився у 2017 році до 13,2%, що на 3,1% більше ніж у попередньому періоді. Щодо показника рентабельності за чистим прибутком, то тут варто відмітити, що кожна гривня продажів у 2017 році принесла 13,9 копійок чистого прибутку, а це на 12,8 копійок більше, ніж у 2016 році. Це високий показник, який свідчить про ефективне управління витратами фірми ТОВ «Оболонь Агро».

Отже, провівши аналіз рентабельності ТОВ «Оболонь Агро», можна зробити висновок, що дане підприємство розвивається досить ефективно, показники рентабельності зростають протягом досліджуваних років, фірма має стабільний попит на власні товари та послуги. Також, внаслідок високої рентабельності підприємство може розширювати свої ринки збуту продукції, що дозволить наростити капітал, максимізуючи свої прибутки.

Висновки і пропозиції. Таким чином, оцінка ділової активності, як складова інвестиційної привабливості підприємства є необхідною передумовою для вибору подальшої фінансової стратегії його розвитку, обґрунтування доцільності здійснення капітальних вкладень. Раціональні управлінські рішення при цьому мають спрямовуватись на підвищення якості інвестиційного потенціалу підприємства шляхом узгодженого покращання пропорцій

між його компонентами, динамічного та гнучкого розвитку внутрішньої структури та посилення проблемної орієнтації у відповідності з системою стратегічних цілей розвитку [4, с. 321].

Напрямами підвищення ділової активності, а в наслідок рівня інвестиційної привабливості вітчизняних підприємств є: 1) підвищення ефективності діяльності підприємства за рахунок прискорення обертання ресурсів і скорочення періоду їх обороту; 2) збільшення числа обертів шляхом скорочення періоду виробництва або скорочення періоду обігу; 3) скорочення періоду виробництва за рахунок вдосконалення технології, модернізації і автоматизації виробництва; 4) скорочення періоду обігу через раціональне використання ресурсів, прискорення документообороту і розрахунків; 5) підвищення продуктивності праці за рахунок преміювання працівників та кращого мотивування їх, а також за рахунок створення гідних умов роботи; 6) покращення структури матеріаломісткості виробництва (перегляд затрат сировини та матеріалів, максимальне використання залишків сировини, закупівля матеріалу тільки за потребою, щоб останній не залишався на складі, тощо); 7) підвищення фондоозброєності, за рахунок збільшення основних фондів [5, с. 163]. Щоб здійснити виконання перелічених напрямів підвищення ділової активності підприємства, потрібно забезпечити прискорення науково-технічного та організаційного прогресу на фірмі.

Отже, ділова активність підприємства разом з його інвестиційною привабливістю в ринкових умовах стають інтегральними характеристиками підприємства щодо його відповідності об'єктивним економічним умовам та успішному збуту в умовах конкуренції.

Список літератури:

1. Очередыко О.О. Оцінка інвестиційної привабливості підприємства в умовах кризи / О.О. Очередыко, Е.А. Очередыко // Репортер Приазовського державного технічного університету. Економічні науки. – 2015. – № 29. – С. 91-97.
2. Боярко І.М. Оцінка інвестиційної привабливості суб'єктів господарювання / І.М. Боярко // Актуальні проблеми економіки. – 2008. – № 7. – С. 90-99.
3. Корбутяк А.Г. Підходи до трактування поняття «фінансовий стан підприємства» / А.Г. Корбутяк, М.М. Бута // Науковий вісник УжНУ. – Вип. 16. – 2017. – С. 149-152.
4. Загородній А.Г. Фінанси підприємств : навч. посіб. / А.Г. Загородній. – К.: Знання, 2014. – 354 с.
5. Тимчишин-Чемерис Ю.В., Гвоздь С.І. Поняття ділової активності підприємства та напрями її підвищення // Міжнародний науковий журнал Інтернаука. – 2017. – № 7. – С. 161-164.

Воробець Н.С., Корбутяк А.Г.

Черновицький національний університет імені Юрія Федьковича

ДЕЛОВАЯ АКТИВНОСТЬ ПРЕДПРИЯТИЯ – ОСНОВА ЕГО ИНВЕСТИЦИОННОЙ ПРИВЛЕКАТЕЛЬНОСТИ

Аннотация

В статье рассматриваются проблемы и индикаторы инвестиционной привлекательности предприятия, которое развивается в условиях нестабильной экономики. Основным инструментом для оценки инвестиционной привлекательности выступает деловая активность этого предприятия, с помощью которой можно объективно определить результативность финансово-хозяйственной деятельности фирмы и перспективы ее развития. В статье выделены основные показатели, которые формируют комплексную оценку инвестиционной привлекательности. Проведен обзор направления повышения деловой активности, а в результате – инвестиционной привлекательности отечественных предприятий.

Ключевые слова: деловая активность предприятия, инвестиционная привлекательность, рентабельность, управленческие решения, экономическая эффективность.

Vorobets N.S., Korbutyak A.G.
Chernivtsi Y. Fedkovich National University

BUSINESS ACTIVITY OF THE ENTERPRISE – BASIS OF ITS INVESTMENT APPROPRIATIONS

Summary

The article deals with the problems and indicators of investment attractiveness of an enterprise that develops under conditions of an unstable economy. The main tool for assessing investment attractiveness is the business activity of this enterprise, through which you can objectively determine the effectiveness of financial and business activities of the company and the prospects for its development. The article highlights the main indicators that form a comprehensive assessment of investment attractiveness. The directions of increase of business activity, and as a result - investment attractiveness of domestic enterprises are generalized.

Keywords: business activity of the enterprise, investment attractiveness, profitability, management decisions, economic efficiency.

УДК 330.36

КОНКУРЕНТОСПРОМОЖНІСТЬ ПІДПРИЄМСТВ АПК: ПОНЯТТЯ, МЕХАНІЗМ УПРАВЛІННЯ ТА МЕТОДИ ОЦІНКИ

Герасименко Ю.В., Сімоник Л.С.

Вінницький національний аграрний університет

У статті розглянуто сутність поняття «конкуренція» та її значення для підприємств аграрної сфери виробництва. Розглянуті проблеми конкурентоспроможності підприємств, які безпосередньо впливають на їх розвиток. Наведено систему показників оцінки конкурентоспроможності підприємств та методи до її розрахунків. Зазначено необхідність оцінки конкурентоспроможності. Вплив конкурентоспроможності на подальший процес діяльності, і розвиток загалом, для підприємств аграрної сфери виробництва.

Ключові слова: конкуренція, конкурентоспроможність підприємств, конкурентні переваги, стратегічний розвиток, конкурентоспроможна продукція.

Постановка проблеми. Головним завданням аграрного сектору економіки є забезпечення продовольчої безпеки держави, що можливо досягти лише за умови розвитку конкурентоспроможності конкурентних переваг продовольчих товарів як на регіональному, так і на державному рівнях. За сучасних умов господарювання управління конкурентоспроможністю сільськогосподарських підприємств посідає одне із провідних місць в економічному аналізі.

Аналіз останніх досліджень і публікацій. Проблеми розвитку конкурентоспроможності підприємств аграрної сфери виробництва розкриті в роботах зарубіжних учених М. Портер, П. Самуельсона, А. Сміта, К.Р. Макконнелла, С.Л. Брю, Р. Уотермана, Й. Шумпетера та ін. Вагомий внесок у дослідження питань конкурентоспроможності вітчизняних підприємств зробили вітчизняні вчені: А. Бидик, М.С. Вітков, О. Копистко, В. Лихопій, М. Малік, Л. Романенко, А. Румянцева, Б. Супіханов, І. Черевань.

Виділення не вирішених раніше частин загальної проблеми. Проте не зважаючи на безліч публікацій і досліджень в даній сфері, питання розвитку бізнесу в Україні і надалі потребує вивчення і дослідження.

Мета статті. Обґрунтувати доцільність управління конкурентоспроможністю аграрних підприємств та надання рекомендацій щодо покращення їх конкурентних позицій на ринку.

Виклад основного матеріалу. Метою діяльності будь-якого підприємства є розширення ринку збуту з метою максимізації прибутку. Це і є об'єктивною причиною виникнення конкуренції, бо на даний час велика кількість підприємств, а особливо аграрних, виробляють ідентичні товари та послуги і між ними неодмінно виникає боротьба за певний сегмент того чи іншого ринку.

Закон України «Про захист економічної конкуренції» містить таке трактування конкуренції: «Економічна конкуренція (конкуренція) – змагання між суб'єктами господарювання з метою здобуття завдяки власним досягненням переваг над іншими суб'єктами господарювання, внаслідок чого споживачі, суб'єкти господарювання мають можливість вибрати між кількома продавцями, покупцями, а окремий суб'єкт господарювання не може визначати умови обороту товарів на ринку».

Конкуренція (від лат. *Concurere* – зіштовхуюсь) – це економічне суперництво між відокремленими виробниками продукції, робіт, послуг за завоювання ринку та отримання більшого прибутку. Без конкуренції ринкові відносини практично неможливі [1, с. 205]. Велика кількість інтерпретацій поняття конкуренції, відображають її сутність та закони, за якими вона реалізується в нинішніх умовах господарювання. У таблиці 1 наведено погляди різних вчених стосовно визначення поняття "конкуренція".

Таблиця 1

Погляди різних вчених стосовно поняття «конкуренція»

Автор	Зміст поняття
Г.Л. Азоев	Конкуренція – це суперництво на якому-небудь поприщі між окремими юридичними або фізичними особами (конкурентами), зацікавленими в досягненні однієї й тієї ж мети.
М.О. Ажнюк, О.С. Передрій	Конкуренція – це економічне суперництво між відокремленими виробниками продукції, робіт, послуг за завоювання ринку та отримання більшого прибутку. Без конкуренції ринкові відносини практично неможливі.
Ф.В. Горбонос, Г.В. Черевко	Конкуренція є економічним змаганням виробників однакової продукції на ринку, спрямованим на залучення якомога більшої кількості споживачів, завдяки цьому одержання максимальної вигоди.
Б. Карлоф	Конкуренція – це процес управління суб'єктом своїми конкурентними перевагами з метою одержання перемоги або досягнення інших цілей у боротьбі з конкурентами за задоволення об'єктивних або суб'єктивних потреб у межах законодавства.
К.Р. Макконелл, С.Р. Брю	Конкуренція – наявність на ринку великої кількості незалежних продавців і покупців, які мають можливість вільно входити на ринок та виходити з нього.
М. Портер	Конкуренція – динамічний процес, що розвивається, безупинно мінливий ландшафт, на якому з'являються нові товари, нові шляхи маркетингу, нові виробничі процеси й нові ринкові сегменти.

Джерело: [1]

У сучасній науці конкуренція розглядається з погляду функцій, які вона виконує, передусім регулювання – для перемоги в конкурентній боротьбі підприємця, який виробляє продукцію, і якій, у свою чергу, віддає перевагу споживач.

Друга функція – мотивація, коли прибуток отримує той, хто виготовляє більш якісну продукцію з меншими витратами.

Третя функція – контроль, коли конкуренція контролює та обмежує економічну потужність окремих підприємств.

На сільське господарство впливають як внутрішні, так і зовнішні фактори, зокрема природні умови, розташування поблизу ринків збуту, розвиненість інфраструктури, спеціалізація, наявність необхідних ресурсів.

Конкурентоспроможність аграрного підприємства характеризується такими показниками, як прибуток, рентабельність, платоспроможність.

Проблема конкурентоспроможності є глобальною і впливає на багато аспектів як економічної, так і соціальної політики держави, з одного боку, а з іншого, пов'язана з інтересами усіх громадян як споживачів товарів.

За визначенням Азоєва Г., конкурентоспроможність підприємства – це здатність ефективно розпоряджатися власними й позиковими ресурсами в умовах конкурентного ринку, це результат його конкурентних переваг по всьому спектру проблем управління підприємством.

Найважливішим складовим елементом конкурентоспроможності є якість продукції, проте це не ідентичні поняття. Параметри якості визначаються, як правило, з інтересів і реальних можливостей виробника, а параметри конкурентоспроможності – з інтересів і можливостей споживача.

В економічних дослідженнях поняття «механізм» переважно тлумачать як сукупність організаційних структур, конкретних важелів, інструментів і методів управління, а також регламентів та принципів, за допомогою яких реалізуються економічні закони та досягаються управлінські завдання.

Таким чином, механізм управління конкурентоспроможністю підприємства доцільно визначити як сукупність взаємопов'язаних організаційних та економічних важелів й інструментів, які впливають на генерування цінностей і примноження конкурентних переваг задля забезпечення успішного функціонування та розвитку підприємства. Саме тому механізм управління конкурентоспроможністю підприємства слід будувати так, щоб основні його елементи в результаті формували цільові комплексні блоки, які відображають конкретні організаційні, економічні, техніко-технологічні заходи в їхньому взаємозв'язку і взаємозалежності, реалізація яких має сприяти результативному здійсненню управлінських рішень у даній сфері діяльності [10, с. 159].

Відповідно, побудова механізму управління конкурентоспроможністю підприємства має відповідати таким принципам:

- адаптивності, сутність якого полягає в здатності системи управління конкурентними перевагами ефективно виконувати свої функції та досягати поставлених перед нею завдань в умов змін внутрішнього та зовнішнього середовища організації;

- урахування дії законів організації структур і процесів, що становить неодмінну умову здійснення якісного управління;

- інтеграції, що передбачає погодженість між цілями і завданнями, які ставляться перед підприємством як у довгостроковому, так і в короткостроковому періодах, а також забезпечуваніми конкурентними перевагами;

- дотримання вимог сукупності наукових підходів до управління;

- гнучкості – можливість зміни системи забезпечення конкурентних переваг підприємства в результаті накопичення інформації, модернізації технології або коректування стратегії діяльності організації;

- клієнтоорієнтованості та орієнтації на конкретні ринки і потреби;

- використання сучасних методів аналізу, планування, прогнозування та оптимізації;

- системності та комплексності, який полягає у розробленні та виконанні цілого комплексу заходів щодо забезпечення конкурентних переваг підприємства;

- використання новітніх комунікацій та технологій;

- генерування цінності для споживачів;

- урахування дії економічних законів конкуренції;

- динамічності, забезпечення конкурентних переваг, аналіз та оцінка результатів проведеної роботи повинні мати динамічний характер, що диктується безперервним розвитком ринку та постійною зміною ринкових умов та кон'юнктури;

- забезпечення адекватності та гнучкості механізму завдяки своєчасному врахуванню змін конкурентного середовища та внутрішньому коригуванню;

- примноження компетентностей підприємства та нарощення прибутків;

- інноваційності, який полягає у тому, що для досягнення довгострокового лідерства на ринку необхідним є впровадження інноваційних моделей менеджменту, використання нестандартних управлінських рішень;

- урахування чинників конкурентного середовища та особливостей забезпечення конкурентоспроможності певної галузі [10, с. 159].

Оцінюючи конкурентоспроможність суб'єкта господарювання, можна вирішити низку завдань, серед яких: визначити рівень конкурентоспроможності у конкретний момент часу, простежити тенденції зміни конкурентоспроможності за досліджуваній період, виявити «вузькі» місця та резерви підвищення конкурентоспроможності підприємства. Сьогодні не існує однозначних підходів до методології дослідження конкурентоспроможності підприємства та складу показників у межах відповідних методів її оцінювання.

Кількісні методи оцінювання конкурентоспроможності пов'язані здебільшого з розрахунком відносних величин (індексів, коефіцієнтів), що визначають рівень ключових показників за окремими аспектами конкурентоспроможності (сферами діяльності), і їхнім подальшим об'єднанням у групові та інтегральні показники [2, с. 113].

Якісні методи оцінювання переважно мають низький ступінь математичної формалізації і пов'язані з експертними оцінками.

Матричні методи передбачають використання матриці – таблиці впорядкованих за рядками та стовпцями елементів.

Індексні методи – це розрахункові, кількісні методи, пов'язані з визначенням одиничних індексів (коефіцієнтів) за ключовими показниками й аспектами діяльності організації та їх зведенням до інтегрального показника.

Графічні методи використовують у побудові багатокутника конкурентоспроможності або радіальної діаграми. Їхніми перевагами є простота та наочність. Однак графічний метод не враховує різну вагу факторів конкурентоспроможності і не дає змоги визначити рівень узагальненого критерію конкурентоспроможності, а застосування великої кількості характеристик може нівелювати його наочність.

Для досягнення довготривалого успіху робота по забезпеченню конкурентоспроможності підприємства має здійснюватися в усіх сферах та за всіма аспектами його діяльності. Звідси випливає, що ключовими аспектами забезпечення конкурентоспроможності підприємства є:

- виробничий – ключове значення мають номенклатура й асортимент товарів, якість продукції, характер технології, масштаби виробництва, забезпеченість основними видами ресурсів, якість ресурсів, гнучкість виробництва;

- маркетинговий – ключове значення мають дослідження й прогнозування ринку, система просування та збуту товару, ціноутворення, рекламна діяльність, обслуговування споживача;

- фінансовий – ключове значення мають ступінь ліквідності, активність, доходність, платоспроможність підприємства, залучення зовнішніх фінансових ресурсів, інвестування наявних коштів, загальний фінансовий стан підприємства;

- інноваційний – ключове значення мають здійснення науково-дослідних та досвідно-конструкторських робіт (НДДКР) власними силами, використання запозичених результатів НДДКР, ступінь оновлення продукції, технології, ступінь використання інформаційних технологій;

- кадровий та організаційно-культурний – ключове значення мають кількісний та якісний склад персоналу, тип лідера, характер організаційних цінностей, комунікації та процедури;

- управлінський – ключове значення мають тип організаційної структури управління (ОСУ), гнучкість та раціональність ОСУ, стиль та методи управління, адаптаційні можливості, гнучкість та гомеостатичність підприємства [6, с. 338].

Для поліпшення конкурентного статусу підприємства слід реалізувати наступні дії:

1. Використовувати всі можливі канали зв'язку, щоб забезпечити споживачеві оперативний контакт з підприємством.

2. Систематично проводити облік прихильності і задоволеності споживача.

3. Сформувати систему заохочення службовців до підвищення якості діяльності.

4. Розробити гнучку і динамічну програму збуту, яка утримуватиме постійних клієнтів і привертатиме нових.

5. Проводити рекламні кампанії з метою формування позитивного іміджу підприємства з урахуванням потреб клієнтів.

6. Формувати високу ділову репутацію підприємства шляхом забезпечення строгого виконання договірних зобов'язань.

7. Періодично ознайомлювати персонал з майбутніми планами керівництва з метою підвищення рівня інформаційної відвертості керівництва.

8. Розвивати мережі інфраструктури підприємства для задоволення зростаючих запитів клієнтів і збільшення доходу.

Реалізація такого комплексного підходу на підприємстві дозволить не просто задіяти внутрішні ресурси підприємства, а також перебудувати всю систему управління і створити умови для нарощування конкурентних позицій у ринковому середовищі.

Висновки і пропозиції. Конкуренція є важливим елементом сучасної економіки. Формування та підвищення конкурентоспроможності аграрних підприємств належить до пріоритетних завдань національного економічного розвитку. Конкуренція на ринку спонукає товаровиробників покращувати процеси виробництва, ефективніше використовувати ресурси, прискорює науково-технічний прогрес, дозволяє найповніше задовольнити потреби споживачів і сприяє загальному зростанню добробуту нації.

Для успішного функціонування будь-якого підприємства на ринку необхідно регулярно здійснювати оцінку його конкурентоспроможності. Така оцінка дає можливість визначити сильні та слабкі сторони підприємства, виявити його приховані потенційні можливості і, відповідно до цього, максимального удосконалити його стратегію функціонування.

Список літератури:

1. Ажнюк М.О. Основи економічної теорії: навч. посіб. / М.О. Ажнюк, О.С. Передрій. – К.: Знання, 2008. – 368 с.
2. Кваско А.В. Аналіз методів оцінки конкурентоспроможності підприємства / А.В. Кваско // Наукові записки. – Вип. 1(54). – 2017. – С. 111-118.
3. Крючкова Ж.В. Дослідження сутності конкурентоспроможності та конкурентоздатності аграрних підприємств / Ж.В. Крючкова // Агросвіт. – № 17. – 2016. – С. 23-30.
4. Крючкова Ж.В. Сутність конкуренції і конкурентоспроможності аграрних підприємств як економічних категорій / Ж.В. Крючкова // Інвестиції: практика та досвід. – № 12. – 2016. – С. 49-53.
5. Кучкова К.О. Конкурентні переваги сільськогосподарського підприємства в сучасних умовах господарювання / К.О. Кучкова // Електронне наукове фахове видання «Ефективна економіка». – № 1. – 2018. – С. 1-7.
6. Клименко С.М. Управління конкурентоспроможністю підприємства: навч. посіб. / С.М. Клименко, О.С. Дуброва, Д.О. Барабась, Т.В. Омеляненко та ін. – К.: КНЕУ, 2006. – 527 с.
7. Непочатенко О.О. Аналіз конкурентного середовища сільськогосподарських підприємств / О.О. Непочатенко // Економіка АПК. – № 5. – 2016. – С. 43-51.
8. Обозна В.В. Цінова політика в системі управління збутовою діяльністю на підприємстві / В.В. Обозна // Економічний вісник Запорізької державної інженерної академії. – № 1-2(07). – 2017. – С. 7-12.
9. Пермінова С.О. Підвищення конкурентоспроможності підприємств в контексті їх стратегічного розвитку / С.О. Пермінова // Електронне наукове фахове видання «Ефективна економіка». – № 1. – 2018.
10. Халімон Т.М. Принципи побудови механізму управління конкурентоспроможністю підприємств / Т.М. Халімов // Науковий вісник. – № 1. – 2017. – С. 158-161.

Герасименко Ю.В., Симоник Л.С.

Винницький національний аграрний університет

КОНКУРЕНТОСПОСОБНОСТЬ ПРЕДПРИЯТИЙ АПК: ПОНЯТИЕ, МЕХАНИЗМ УПРАВЛЕНИЯ И МЕТОДЫ ОЦЕНКИ

Аннотация

В статье рассмотрена сущность понятия «конкуренция» и ее значение для предприятий аграрной сферы производства. Рассмотрены проблемы конкурентоспособности предприятий, которые непосредственно влияют на их развитие. Приведена система показателей оценки конкурентоспособности предприятий и методы ее расчетов. Указана необходимость оценки конкурентоспособности. Влияние конкурентоспособности на дальнейший процесс деятельности, и развитие в целом, для предприятий аграрной сферы производства.

Ключевые слова: конкуренция, конкурентоспособность предприятий, конкурентные преимущества, стратегическое развитие, конкурентоспособная продукция.

Gerasimenko Y.V., Simonik L.S.

Vinnitsia National Agrarian University

COMPETITIVENESS OF AGRICULTURAL COMPANIES: CONCEPT, MECHANISM OF MANAGEMENT AND EVALUATION METHODS

Summary

In the article the essence of the concept of "competition" and its importance for enterprises of the agrarian sphere of production are considered. The problems of competitiveness of enterprises that directly influence their development are considered. The system of indicators of enterprise competitiveness assessment and methods for its calculations are presented. The need for competitiveness assessment is indicated. Influence of competitiveness on the further process of activity, and development in general, for enterprises of the agrarian sphere of production.

Keywords: competition, enterprise competitiveness, competitive advantage, strategic development, competitive products.

ДО ПИТАННЯ РОЗВИТКУ ПЕРСОНАЛУ ОРГАНІЗАЦІЇ

Гірман А.П., Корнієнко А.М.

Дніпровський університет митної справи та фінансів

У статті розглянуто проблематику розвитку працівників в Україні. Наразі розвиток персоналу забезпечується комплексом заходів з оцінювання кадрів з метою здійснення виробничої адаптації й атестації персоналу, планування трудової кар'єри кадрів, стимулювання їх розвитку тощо. Авторами наведено різні практики проведення досліджень і застосування методик в галузі управління персоналом у розвинених країнах. Проаналізовано процес адміністрування заходів із підвищення кваліфікації персоналу. Запропоновано найбільш прийнятні методики для українських підприємств.

Ключові слова: персонал, розвиток персоналу, професійне навчання, оцінювання кадрів, підвищення кваліфікації.

Постановка проблеми. Ефективне функціонування кожного суб'єкта господарювання визначає насамперед ступінь розвитку його персоналу. Підходи щодо формування розвитку персоналу є багатограним і складним поняттям, що охоплює широке коло взаємопов'язаних психологічних, педагогічних, соціальних і економічних проблем.

Проблема розробки та впровадження ефективної системи розвитку персоналу вітчизняних підприємств в сучасних умовах є настільки актуальною та багатоаспектною, що багато теоретичних та практичних питань залишаються невизначеними і потребують подальшого комплексного дослідження.

Аналіз останніх досліджень і публікацій. Вивченню комплексу питань, пов'язаних з розвитком персоналу, присвячено низку досліджень, зокрема М. Армстронга, Д. Богині, А. Маслоу, М. Мескона, В. Савченка, Є. Закомурної та ін. [1-6].

Виділення не вирішених раніше частин загальної проблеми. На вітчизняних підприємствах поки що не створено єдиної системи показників, які описують та прогнозують динаміку витрат на персонал та продуктивності використання людських ресурсів, що значно утруднює результативне управління процесами розвитку персоналу.

Мета статті. Головною метою цієї роботи є дослідження питання щодо адміністрування та організаційної діяльності з підготовки до проведення заходів з розвитку персоналу в українських організаціях.

Виклад основного матеріалу. Серед основних підходів до визначення сутності і змісту поняття розвитку персоналу зазвичай визначають процесний, системний, функціональний. Прихильники процесного підходу під розвитком персоналу розуміють системно організований процес:

- безперервного професійного навчання працівників для підготовки їх до виконання нових виробничих функцій,
- професійно-кваліфікаційного просування,
- формування резерву керівників та вдосконалення соціальної структури персоналу, що забезпечується заходами, пов'язаними з оцінюванням кадрів з метою виробничої адаптації та атестації персоналу,
- планування трудової кар'єри, стимулювання розвитку персоналу.

Функціональний підхід характеризує розвиток персоналу як безперервне проведення

заходів, що сприяють повному розкриттю індивідуального потенціалу працівників та зростанню їх здатності вносити вклад в діяльність організації. А згідно системного підходу, означена категорія розглядається в якості сукупності взаємопов'язаних заходів, націлених на підвищення конкурентоспроможності персоналу шляхом набуття нових знань, умінь, навиків, досвіду в процесі навчання, підвищення кваліфікації, перепідготовки з метою адаптації до нових умов діяльності, забезпечення власних інтересів розвитку та реалізації цілей діяльності підприємства.

Розвиток персоналу забезпечується заходами з оцінювання кадрів з метою здійснення виробничої адаптації й атестації персоналу, планування трудової кар'єри робітників і фахівців, стимулювання його розвитку тощо.

На сьогодні залишається недоопрацьованим питання з ефективного адміністрування та організаційної діяльності з підготовки до проведення заходів з підвищення кваліфікації в українських організаціях. Аналіз кількісних та якісних показників з цього питання свідчить, що в Українській державі зберігається тенденція зниження професіоналізму та професійної компетенції працівників, нераціонально використовується їхня праця, зменшується мотивація до навчання, порушується принцип випереджуючої професійної підготовки, хоча визначаючою умовою успішного просування по службі є перш за все професіоналізм.

Найбільш розвинена практика проведення різних досліджень і застосування методик в галузі управління персоналом у Великобританії, США та інших розвинених країнах. Тут поширені навчання на робочому місці, зовнішні конференції, курси, зовнішні тренінги, коучінг, аудіо- та відео курси, наставництво, ротація, E-learning, внутрішні заходи щодо обміну знаннями

Видається, що найбільш прийнятними для України можуть бути:

- E-learning (скорочення від англ. Electronic Learning) – система електронного навчання (мережеве навчання, віртуальне навчання, навчання за допомогою інформаційних, електронних технологій).

- Наставництво. Це найбільш розповсюджений метод, хоча далеко не найпростіший для навчання й розвитку персоналу. У США існує різновид наставництва – Budding (від англ. buddy – друг, приятель). Budding – це, на-

самперед, підтримка, допомога, певною мірою керівництво й захист однієї людини іншою для того, щоб були досягнуті її результати й мета. Цей метод заснований на наданні один одному об'єктивного й чесного зворотного зв'язку та підтримки у виконанні цілей і завдань (і особистих, і колективних) і в освоєнні нових навичок.

– Secondment – це різновид ротації персоналу, за якого співробітника направляють на інше місце роботи на певний час, а потім він повертається до своїх колишніх обов'язків. Цей процес може бути усередині організації (направлення в інший департамент, відділ або підрозділ), і зовнішнім, коли співробітників відправляють на роботу в іншу компанію, причому, зазвичай, іншої галузі. Особливо цей метод використовують компанії із плоскою структурою, де обмежені можливості просування співробітників і, як наслідок, розвиток у них додаткових навичок. Цей метод активно використовується у Великобританії.

– Shadowing – один із найбільш простих в реалізації і невитратних методів навчання й розвитку персоналу. Цей метод припускає, що до співробітника прикріплюють «тінь» (shadow – тінь (англ.)). Це може бути випускник вузу, або людина, яка хоче поміняти відділ або зайняти цікаву йому посаду. Як показують дослідження, проведені в США, після shadowing 50% людей відмовляються від своєї мрії. Компанії ж дуже

широко використовують цей метод, щоб скоротити витрати. Shadowing і secondment використовують 71% компаній у Великобританії.

Підсумовуючи викладене, було розроблено проєкт, який спрямований на централізацію, структурування, систематизацію підготовчо-організаційних заходів проведення заходів з підвищення кваліфікації на рівні організації. Проєкт розвитку персоналу полягає у визначенні тривалості дії, необхідних ресурсів, комплексу дій та заходів, їх логічної послідовності, які спрямовані на організацію проведення курсів з підвищення кваліфікації працівників. Він передбачає вирішення таких проблем, як невідповідність стандартів та процедур діяльності у сфері управління персоналом європейським практикам, недостатнє застосування новітніх наукових підходів, результатів наукових досліджень для управління людськими ресурсами на підприємстві.

Однією із складових цього проєкту є навчання працівників суміжним професіям. Головною метою є активізація співпраці навчальних закладів з підприємством для підвищення професійної майстерності кадрів, отримання нових теоретичних знань та набуття практичних навичок, посилення позиції конкурентоспроможності на ринку праці.

Проєкт трьохстороннього партнерства роботодавців, працівників та освітніх установ реалізовуватиметься в декілька етапів. На першому

Таблиця 1

Проєкт направлення працівників на навчання

Код роботи		Найменування роботи	Тривалість роботи, дн.	Виконавці
Початок роботи, і	Закінчення роботи, j			
1	2	3	4	5
1	2	Дослідження робочого навантаження працівників	3	менеджер сектору надання послуг
1	3	Дослідження витрат робочого часу кадрів організації	15	менеджер сектору надання послуг
2; 3	4	Систематизація та підтвердження даних щодо надмірного робочого навантаження та нераціонального використання робочого часу працівників	3	менеджер сектору надання послуг
4	5	Розробка бланку опитування працівників	5	інспектор з кадрів
5	6	Проведення опитування	3	інспектор з кадрів
6	7	Формування та затвердження переліку працівників на перепідготовку згідно результатам проведеного опитування	2	інспектор з кадрів
6	8	Формування переліку освітніх установ за курсами підготовки слюсарів та вартістю навчання	7	інспектор з кадрів
7; 8	9	Розробка кошторису	4	бухгалтер
9	10	Обґрунтування доцільності витрат у кошторисі та його підписання	2	бухгалтер
10	11	Підписання договору з обраним навчальним закладом	14	юрисконсульт
10	12	Оформлення документів на перепідготовку працівника та укладання договору про відпрацювання в організації після навчання	6	інспектор з кадрів
11; 12	13	Отримання суміжної професії, підвищення кваліфікації	60	навчальний заклад працівники, які навчаються
13	14	Скликання атестаційної комісії організації для перевірки набутих знань після навчання	1	комісія
14	15	Запис до трудової книжки про підвищення кваліфікації чи отримання суміжної професії	1	інспектор з кадрів

Джерело: розроблено авторами



Рис. 1. Сітьовий графік проекту

Джерело: побудовано авторами за проектом

етапі відбудеться аналіз витрат робочого часу та завантаженість працівників. Під час другого етапу здійсниться відбір працівників на навчання другої професії на основі аналізу бланків опитування. І на заключному, третьому етапі проекту власне буде відбуватися навчання кадрів, перепідготовка та підвищення кваліфікації працівників та отримання ними кваліфікаційних посвідчень.

Реалізація проекту покладатиметься на кадрові служби. Для того, щоб реалізувати проект в організації, спочатку необхідно провести підготовчі роботи та узгодити проект з адміністрацією.

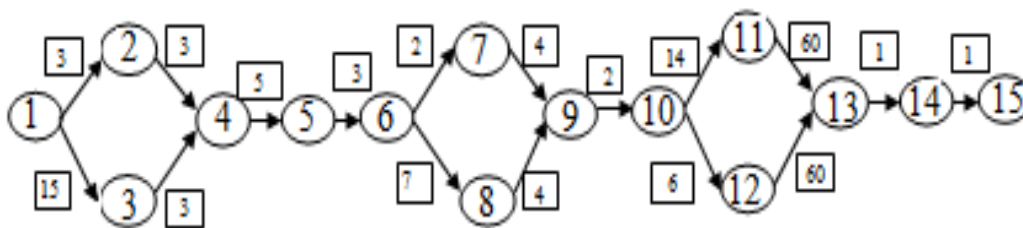
З використанням MS Project розроблено проект направлення на навчання працівників організації, яка надає послуги, сітьовий графік проекту, діаграма Ганта.

За даними поданої таблиці розроблено сітьовий графік проекту (рис. 1).

Витрати підприємства на проект навчання включають: витрати на навчання; витрати по збереженню за працівником заробітної плати; витрати на оплату працівникам, які беруть участь у розробці проекту.

Частка вартості проекту до загальних витрат становить лише 0,29%. Термін окупності проекту

складатиме близько 5 місяців. Це невеликий термін, проте запровадження даного проекту принесе користь підприємству на довгі роки.

Впровадження запропонованого проекту має очевидний економічний позитивний ефект, який полягає в економії часу, підвищенні якості і продуктивності праці кадрів організації.

Висновки і пропозиції. У системі розвитку персоналу мають реалізовуватися багато практичних завдань: оцінка здібностей і можливостей працівників; їхня атестація; просування по службі; розвиток здібностей до освіти, праці та готовність на практиці до розкриття свого потенціалу; використання на посадах, що відповідають рівню їхньої кваліфікації; створення системи стимулювання праці; планування службової кар'єри та інше.

Насамкінець слід зазначити, що результати дослідження показали: система професійного навчання в Україні проходить етап активного розвитку. Тому пріоритетними напрямками її удосконалення мають стати застосування сучасних освітніх та інформаційних технологій, що передбачають диференціацію та індивідуалізацію навчального процесу, забезпечують активізацію пізнавальної діяльності слухачів; широке застосування інтерактивних форм навчання.

Список літератури:

1. Армстронг М. Практика управления человеческими ресурсами – СПб., 2010. – 824 с. – Режим доступа: <http://www.management.com.ua/books/view-books.php?id=721>.
2. Богиня Д.П. Конкурентоспроможність і трудовий менталітет людського потенціалу в перехідній економіці України [Електронний ресурс] / Д.П. Богиня // Вісник КПНУ імені Івана Огієнка. Економічні науки. – 2009. – Вип. 2. – С. 128-136. – Режим доступу: http://nbuv.gov.ua/UJRN/vkpnuen_2009_2_29.
3. Закомурная Е. «Тени» и «друзья»: методы обучения персонала, которых у нас пока нет. Источник: E-executive [Электронный ресурс]. – Режим доступа: http://www.podborkadrov.ru/articles/detail.php?ID=14214&sphrase_id=256935.
4. Маслоу А.Г. Теория человеческой мотивации [Электронный ресурс]. – Режим доступа: http://www.sergeychet.narod.ru/bibl_psy/hummotiv1943.htm.
5. Мескон М. Основы менеджмента [Электронный ресурс]. – Режим доступа: <http://www.gidromet.edu.kh.ua/Files/downloads/%D0%9E%D1%81%D0%BD%D0%BE%D0%B2%D1%8B%20%D0%BC%D0%B5%D0%BD%D0%B5%D0%B4%D0%B6%D0%BC%D0%B5%D0%BD%D1%82%D0%B0.%20%D0%9C%D0%B5%D1%81%D0%BA%D0%BE%D0%BD%D0%9C.%20%D0%90%D0%BB%D1%8C%D0%B1%D0%B5%D1%80%D1%82%20%D0%9C.%20%D0%A5%D0%B5%D0%B4%D0%BE%D1%83%D1%80%D0%B8%20%D0%A4.,1997-704%20%D1%81%D1%82%D1%80.pdf>.
6. Савченко В.А. Управління розвитком персоналу [Електронний ресурс]: навч. посіб. / В.А. Савченко. – К.: КНЕУ, 2002. – 351 с. – Режим доступу: <http://library.if.ua/books/104.html>.

Гирман А.П., Корниенко А.Н.

Днепровский университет таможенного дела и финансов

К ВОПРОСУ РАЗВИТИЯ ПЕРСОНАЛА ОРГАНИЗАЦИИ

Аннотация

В статье рассмотрена проблематика развития работников в Украине. Сейчас развитие персонала обеспечивается комплексом мероприятий по оценке кадров с целью осуществления производственной адаптации и аттестации персонала, планирование трудовой карьеры кадров, стимулирование их развития и тому подобное. Авторами приведены различные практики проведения исследований и применения методик в области управления персоналом в развитых странах. Проанализирован процесс администрирования мероприятий по повышению квалификации персонала. Предложено наиболее приемлемые методики для украинских предприятий.

Ключевые слова: персонал, развитие персонала, профессиональное обучение, оценка кадров, повышение квалификации.

Girman A.P., Kornienko A.N.

Dnipro University of Customs and Finance

TO THE QUESTION OF THE DEVELOPMENT OF THE PERSONNEL OF THE ORGANIZATION

Summary

The article deals with the development of workers in Ukraine. Now the development of personnel is provided by a set of personnel assessment measures with the aim of implementing industrial adaptation and personnel certification, planning the career of personnel, stimulating their development, and the like. The authors cite various practices of conducting research and applying methods in the field of personnel management in developed countries. Analyzed the process of administration of measures for staff development. The most acceptable methods for Ukrainian enterprises have been proposed.

Keywords: personnel, staff development, vocational training, personnel assessment, professional development.

УДК 159.9;371.134.013.77

ЗАЛУЧЕННЯ ІНОЗЕМНИХ ІНВЕСТИЦІЙ В ЖИТЛОВО-КОМУНАЛЬНЕ ГОСПОДАРСТВО УКРАЇНИ

Гнатенко М.К., Янголенко О.С.

Харківський національний університет міського господарства
імені О.М. Бекетова

Проаналізовано основні джерела залучення іноземних інвестицій в ЖКГ України завдяки міжнародним інститутам фінансування (Міжнародний банк реконструкції та розвитку (МБРР) та Європейський банк реконструкції та розвитку (ЄБРР)). Виділено найбільш значущі для Харківської області проекти, що наразі здійснюються за коштом міжнародного фінансування.

Ключові слова: інвестиції, житлово-комунальне господарство.

Постановка проблеми. Житлово-комунальне господарство є надзвичайно важливим елементом соціальної інфраструктури, оскільки саме житлово-комунальне господарство дуже помітно впливає на якість життя та задоволеність станом соціальної інфраструктури, а також доступність та якість послуг житлово-комунального господарства є важливим показником розвитку для країн, що розвиваються.

Того ж часу, якщо в житлово-комунальному господарстві є проблеми або недоліки, вони впливатимуть на життя кожної людини в країні. Саме тому сьогодні приділяється така увага роботі над поліпшенням стану житлово-комунального господарства та ресурсам що необхідні для вирішення наявних на сьогодні проблем – і одним із таких ресурсів можуть стати міжнародні інвестиції.

Аналіз останніх досліджень і публікацій. Згідно до закону України «Про інвестиційну діяльність», інвестиційною діяльністю є сукупність практичних дій громадян, юридичних осіб і держави щодо реалізації інвестицій [1]. Того ж часу, згідно до Закону України «Про режим іноземного інвестування» [2], іноземні інвестиції визначаються як цінності, що вкладаються іноземними інвесторами в об'єкти інвестиційної діяльності відповідно до законодавства України з метою отримання прибутку або досягнення соціального ефекту.

Оскільки іноземні інвестиції є дуже комплексним явищем, різні автори акцентують увагу на різних аспектах іноземного інвестування, пропонуючи свої визначення. Так, А.Ю. Єгоров описує іноземні інвестиції як специфічний інститут економічної взаємодії між фірмою-виробником товарів (послуг) з однієї країни та їх споживачами (фірмами, домогосподарствами) з іншої [3], роблячи акцент на аспект процесу взаємодії суб'єктів з різних країн. Т.А. Говорушко та Н.І. Обушна визначають іноземні інвестиції як сукупність грошових, майнових, інтелектуальних та інших цінностей, які вкладаються іноземними інвесторами в об'єкти підприємницької та інших видів діяльності на території України з метою отримання при цьому вигоди – прибутку (доходу) та/або ж досягнення економічного, соціального, інноваційного або екологічного ефектів [4], тим самим привертаючи увагу до аспекту сприйняття іноземних інвестицій як сукупності певних цінностей. Тоді як за визначенням Міжнародного валютного фонду (МВФ) та Організації економіч-

ного співробітництва та розвитку Інвестиції, що здійснюються за межами національних кордонів з метою розширення виробництва товарів і послуг, закупівлі товарів для імпорту в країну базування або експорту в треті країни [5]. Згідно до цього визначення, ознакою прямих іноземних інвестицій є те, що інвестору належить управлінський контроль над підприємствами, і тим самим акцентується увага на ролі, яку іноземні інвестори відіграють у діяльності підприємства.

Виділення невирішених раніше частин загальної проблеми. Однак питання особливостей професійної мотивації у менеджерів розкриті ще в недостатній мірі.

Формулювання цілей статті. Проаналізувати основні джерела залучення іноземних інвестицій в ЖКГ України завдяки міжнародним інститутам фінансування.

Виклад основного матеріалу. Згідно до Закону України «Про режими іноземного інвестування», іноземні інвестиції є результатом діяльності іноземних інвесторів – суб'єктів, які провадять інвестиційну діяльність на території України, а саме юридичних осіб, що створені згідно до законодавства іншої країни, фізичних осіб – іноземців, що не мають постійного місця проживання на території України і не обмежені у дієздатності, іноземні держави, міжнародні урядові та неурядові організації, а також інших іноземних суб'єктів інвестиційної діяльності, що визнаються такими відповідно до законодавства України. Вони можуть здійснювати інвестування у наступних формах:

- часткова участь у підприємствах, що створюються спільно з українськими юридичними і фізичними особами;
- придбання частки діючих підприємств;
- створення підприємств, що повністю належать іноземним інвесторам;
- створення філій та інших відокремлених підрозділів іноземних юридичних осіб;
- повне придбання у власність діючих підприємств;
- придбання не забороненого українським законодавством нерухомого чи рухомого майна, включаючи будинки, квартири, приміщення, обладнання, транспортні засоби та інші об'єкти власності;
- пряме одержання майна та майнових комплексів, у вигляді акцій, облігацій та інших цінних паперів;

– придбання самостійно чи за участі українських юридичних або фізичних осіб прав на користування землею та використання природних ресурсів на території України;

– придбання інших майнових прав;
– господарська (підприємницька) діяльність на основі угод про розподіл продукції;
– в інших формах, які не заборонені законами України.

Варто зазначити, що іноземне інвестування може проводитись і без створення юридичної особи на підставі договорів із суб'єктами господарської діяльності України.

Для іноземних інвесторів на території України встановлюється національний режим інвестиційної та іншої господарської діяльності, за винятками, передбаченими законодавством України та міжнародними договорами України. Варто зазначити, що у випадку, коли міжнародним договором України встановлені правила, відмінні від правил, прописаних в українському законодавстві про іноземні інвестиції, вищу силу мають правила міжнародного договору.

Одним із найперспективніших джерел міжнародного фінансування є міжнародні інститути фінансування. Серед них одними із найвизначніших, особливо на території Харківської області, є Міжнародний банк реконструкції та розвитку (МБРР) та Європейський банк реконструкції та розвитку (ЄБРР).

Міжнародний банк реконструкції та розвитку (МБРР) є організацією глобального розвитку, що належить 189 країнам-членам. Будучи найбільшим банком розвитку в світі, МБРР підтримує місію Групи Світового банку, надаючи позики, гарантії, продукти управління ризиками та консультативні послуги країнам з середнім рівнем доходу, а також найбільш кредитоспроможним країнам з низьким рівнем доходу. Крім цього, МБРР здійснює координацію заходів реагування на регіональні і глобальні проблеми.

Створений в 1944 році з метою надання допомоги європейським країнам у відновленні економіки після Другої світової війни, сьогодні МБРР, спільно з МАР – фондом для найбідніших країн – є основою Світового банку. Обидві організації тісно співпрацюють з іншими інститутами Групи Світового банку, а так само з представниками приватного і державного секторів, допомагаючи країнам, що розвиваються скорочувати бідність, досягти економічного зростання і нарощувати добробут.

Група Світового банку співпрацює з країнами із середнім рівнем доходу, які є одночасно його клієнтами, акціонерами і важливими гравцями на світовій арені. У міру розвитку цієї співпраці МБРР пропонує урядам національного і субнаціонального рівня інноваційні фінансові рішення, включаючи фінансові послуги (позики, гарантії та продукти управління ризиками), а також аналітичні та консультативні послуги (в тому числі на платній основі).

МБРР фінансує проекти у всіх секторах і надає технічну допомогу та експертну підтримку на різних стадіях проектів. Фінансові продукти і послуги МБРР допомагають країнам підвищувати стійкість до шоків, полегшуючи їм доступ до продуктів, пом'якшуючи негативний вплив

стихійних лих, погодних катаклізмів, а також коливань валютних курсів, процентних ставок і цін на сировинні товари.

Консультаційні послуги в області державного боргу та управління активами допомагають урядам, державним установам та організаціям, які займаються питаннями розвитку, зміцнювати інституційний потенціал, необхідний для збереження і нарощування фінансових ресурсів.

МБРР підтримує зусилля урядів не тільки в області вдосконалення управління державними фінансами, але і в сфері поліпшення інвестиційного клімату, усунення недоліків в сфері надання послуг і прийняття інших соціально-економічних та інституційних заходів [6].

Більш ніж за 20 років співпраці МБРР надав Україні коштів на суму понад 12 млрд. дол. США в рамках більше 70 проектів [7].

За станом на 21.11.2018 за інформацією ресурсу Open Aid Ukraine за допомогою МБРР на території України реалізується 23 проекти.

Згідно до Концепції партнерства з Україною на 2017-2022 роки [8], МБРР визначено декілька цільових напрямків взаємодії. Першим напрямком є розкриття потенціалу приватного сектору шляхом інституційної реформи та здійснення ключових інвестицій, покликаних забезпечити функціонування ринків. До цього напрямку включені такі завдання як підвищення якості інфраструктурних послуг, особливо у сфері енергетики та транспорту, створення рівних умов для ведення бізнесу шляхом реалізації інституційних реформ, покликаних розблокувати можливості для здійснення приватних інвестицій, земельна реформа, що передбачає створення ринку землі та підвищення продуктивності сільського господарства.

Другим напрямком співпраці МБРР та України є фінансова та фінансова стабільність. За цим напрямком визначено наступні завдання: усунення найголовніших структурних причин фінансової уразливості та уразливості фінансового сектору, пом'якшення найбільших середньострокових фінансових ризиків для виходу на раціональний розмір бюджетного дефіциту та поступове скорочення державного боргу в перспективі, зміцнення фінансового сектору та закладення основ для надійного розвитку кредитування.

Ще одним напрямком є ефективність та інклюзивність надання соціальних послуг. Завданнями співпраці у цьому напрямку є підвищення ефективності та якості послуг охорони здоров'я, а також зміцнення адресності соціальної допомоги, в тому числі громадам, постраждалим внаслідок конфлікту.

Європейський банк реконструкції і розвитку (ЄБРР) був заснований в 1991 році після закінчення «холодної війни» для того, щоб поліпшити становище в Центральній і Східній Європі. Банк інвестує в проекти, які сприяють переходу до відкритої ринкової економіки, а також розвитку приватної та підприємницької діяльності [9].

ЄБРР працює в більш ніж 30 країнах – від Центральної і Східної Європи до Центральної Азії, а також в Південному і Східному Середземномор'ї – і є найбільшим інвестором в регіоні своїх операцій. До країн, у яких діє ЄБРР, окрім України, відносяться Азербайджан, Албанія, Вірменія, Білорусь, Болгарія, Боснія

і Герцеговина, КЮР Македонія, Угорщина, Греція, Грузія, Єгипет, Йорданія, Казахстан, Кіпр, Киргизька Республіка, Косово, Латвія, Литва, Ліван, Марокко, Молдова, Монголія, Польща, Росія, Румунія, Сербія, Словаччина, Словенія, Таджикистан, Туніс, Туркменія, Туреччина, Узбекистан, Хорватія, Чорногорія та Естонія. Банк також працює на Західному березі річки Йордан і в секторі Газа. Чехія стала першою країною, що вийшла з числа країн операцій ЄБРР [10].

До пріоритетів ЄБРР відносяться проекти, розташовані в країнах, де працює ЄБРР, що мають хороші перспективи стати прибутковим, мають значний внесок у капітал у грошовій або в натуральній формі від спонсора проекту, сприятимуть місцевій економіці та задовольняють екологічним стандартам ЄБРР та стандартам приймаючої країни. Прийнятими заявниками є державні органи, підприємства приватного сектора, мікро-, малі та середні підприємства (через посередників або напряму). До секторів та сфер підтримки відносяться ділове середовище, доступність та транспорт, захист навколишнього середовища, енергетична ефективність та розвиток управлінського потенціалу [11].

Банк адаптує рішення до потреб клієнта, проекту, конкретної ситуації в країні, регіоні та галузі. Він призначає спеціальну команду фахівців, які мають досвід у проектному фінансуванні, регіоні та галузі, праві і навколишньому середовищі. ЄБРР фінансує до 35% від загальної вартості проекту грін-філд (з нуля) або 35% від довгострокової капіталізації усталеної компанії. Вимагається додаткове фінансування з боку спонсорів та інших співфінансувальників. Типові проекти приватного сектору включають принаймні одну третину інвестицій в акціонерний капітал. Допускаються внески в формі власного капіталу. Життєвий цикл проекту може варіюватися від 1 року для проектів поповнення оборотного капіталу або торгового фінансування до 15 років для довгострокових суверенних інфраструктурних проектів.

Проектний цикл ЄБРР починається з перегляду концепції, за яким слідує інші етапи. Обсяг становить від 5 до 250 млн. євро для великих проектів. Фінансування дрібних проектів проводиться через місцеві комерційні банки (в Україні: Кредит Європа Банк, Укрексімбанк, УніКредит Лізинг).

ЄБРР також надає бізнес-консультації, щоб допомогти зростанню та успішності малого та середнього бізнесу на основі ноу-хау мережі міжнародних радників та місцевих консультантів, перетворення широкого спектру підприємств, включаючи їхні стратегії, маркетинг, операційну діяльність, управління якістю, енергетичну ефективність, фінансовий менеджмент, тощо.

За станом на 21.11.2018 за інформацією ресурсу Open Aid Ukraine за допомогою ЄБРР в Україні втілюється 54 проекти, 11 з яких пов'язані з ліквідацією наслідків катастрофи на Чорнобильській АЕС.

В лютому 2016 року (03.02.2016 № 975-VIII) прийнято Закон України «Про ратифікацію Фінансової угоди (проект «Програма розвитку муніципальної інфраструктури України») між Україною та Європейським інвестиційним банком» [12].

Фінансовою угодою передбачено залучення 400 млн. євро для модернізації інфраструктури житлово-комунального господарства України у сферах:

- теплопостачання;
- водопостачання та водовідведення;
- енергоефективність будівель;
- зовнішнє освітлення населених пунктів;
- поводження з побутовими відходами.

Загальний період погашення позики (з урахуванням пільгового періоду):

15 років для субпроектів у сфері зовнішнього освітлення населених пунктів та поводження з побутовими відходами;

22 роки для субпроектів у сфері централізованого теплопостачання та енергоефективності будівель;

30 років для проектів у сфері гарячого водопостачання, централізованого та нецентралізованого питного водопостачання, водовідведення.

Пільговий період:

3 роки для субпроектів у сфері зовнішнього освітлення населених пунктів та поводження з побутовими відходами;

5 років для субпроектів у сфері централізованого теплопостачання та енергоефективності будівель;

8 років для проектів у сфері гарячого водопостачання, централізованого та нецентралізованого питного водопостачання, водовідведення.

Строки будівництва за субпроектами не можуть перевищувати тривалість пільгового періоду.

Кінцевими бенефіціарами частини позики можуть виступати центральні та місцеві органи виконавчої влади, органи місцевого самоврядування, державні та комунальні підприємства (включаючи підприємства, державна чи комунальна частка в яких більше 50 відсотків).

Проект «Підвищення енергоефективності в секторі централізованого теплопостачання України» – інфраструктурний проект Мінрегіону України, що реалізується за кошти позики Міжнародного банку реконструкції та розвитку [3]. Впровадження проекту розпочалося в 2014 році. Строк реалізації проекту – 6 років.

Загальна сума позики складає 315,5 млн. дол. Частка Міжнародного банку реконструкції та розвитку – 265,5 млн. дол. Частка Фонду чистих технологій (далі – ФЧТ) – 50,0 млн. дол.

термін погашення для позики МБРР – 18 років; термін погашення для позики ФЧТ – 20 років; пільговий період для позики МБРР – 5 років; пільговий період для позики ФЧТ – 10 років; відсоткова ставка для позики МБРР – на основі LIBOR ± «змінний SPREAD», яка встановлюється на кожні півроку двічі на рік; відсоткова ставка для позики ФЧТ – 0,75%; разова комісія для позики МБРР – 0,25% від суми позики;

разова комісія для позики ФЧТ – 0,45% від суми позики;

послуги Мінфіну – 0,01% річних від вибраної та непогашеної суми субкредиту.

Тож ефективна діяльність житлово-комунального господарства потребує розроблення та виконання ефективних галузевих та місцевих програм модернізації та розвитку житлово-комунального господарства. Особливої уваги потребують інвестиційні програми та програми розвитку міжнародного співробітництва, в тому числі з міжнародними фінансовими інституціями.

Список літератури:

1. Про інвестиційну діяльність | від 18.09.1991 № 1560-ХІІ. – Режим доступу: <http://zakon.rada.gov.ua/laws/show/1560-12>.
2. Про режим іноземного інвестування | від 19.03.1996 № 93/96-ВР. – Режим доступу: <http://zakon4.rada.gov.ua/laws/show/93/96-вр>.
3. Егоров А.Ю. Институционализм. Инвестиционный потенциал: формирование и реализация. – Харьков, 2007. – 188 с.
4. Говорушко Т.А., Обушна Н.І. Сутність прямих іноземних інвестицій та їх класифікація // Теорії мікро-макроекономіки. – 2013. – Вип. 41. – С. 91-99.
5. Реверчук С.К. Инвестология: наука про інвестування: [Навч. посібник] / С.К. Реверчук, Н.Й. Реверчук, І.Г. Скорморевич [та ін.]. – Атіка, 2001. – 264 с.
6. МБРР. – Режим доступу: <https://www.vsemirnyjbank.org/ru/who-we-are/ibrd>.
7. Open Aid Ukraine – МБРР. – Режим доступу: <http://openaid.gov.ua/uk/donors/21>.
8. World Bank Document. – Режим доступу: <http://documents.worldbank.org/curated/en/501881501141799939/pdf/114516-UKRAINIAN-PUBLIC-WBUkraineCPFUKR.pdf>.
9. Европейский банк реконструкции и развития (ЕБРР). – Режим доступу: <https://www.ebrd.com/cs/Satellite?c=Page&cid=1395237257399&d=Mobile&pagename=EBRD-RU%2FPage%2FHome>.
10. Где мы работаем. – Режим доступу: <https://www.ebrd.com/ru/where-we-are.html>.
11. Open Aid Ukraine – ЕБРР. – Режим доступу: <http://openaid.gov.ua/uk/donors/16>.
12. Спільні з Європейським інвестиційним банком проекти. – Режим доступу: <http://www.minregion.gov.ua/naryamki-diyalnosti/international-cooperation/spilni-z-yevropeyskim-bankom-proekti/>.

Гнатенко М.К., Янголенко Е.С.

Харьковский национальный университет городского хозяйства имени А.Н. Бекетова

ПРИВЛЕЧЕНИЕ ИНОСТРАННЫХ ИНВЕСТИЦИЙ В ЖИЛИЩНО-КОММУНАЛЬНОЕ ХОЗЯЙСТВО УКРАИНЫ

Аннотация

Проанализированы основные источники привлечения иностранных инвестиций в ЖКХ Украины благодаря международным институтам финансирования (Международный банк реконструкции и развития (МБРР) и Европейский банк реконструкции и развития (ЕБРР)). Выделены наиболее значимые для Харьковской области проекты, которые осуществляются за счет международного финансирования.

Ключевые слова: инвестиции, жилищно-коммунальное хозяйство.

Gnatenko M.K., Yangolenko O.S.

O.M. Beketov National University of Urban Economy in Kharkiv

ATTRACTION OF FOREIGN INVESTMENT IN THE UKRAINIAN HOUSING AND COMMUNAL SERVICES

Summary

The main sources of foreign investments attraction in the Ukrainian housing and communal services through the international financing institutions (the International Bank for Reconstruction and Development (IBRD) and the European Bank for Reconstruction and Development (EBRD)) are analyzed. The most significant for the Kharkiv region projects currently being implemented at the expense of international financing are highlighted.

Keywords: investment, housing and communal services.

УДК 330.336.143

БЮДЖЕТНА ПОЛІТИКА СОЦІАЛЬНО-ЕКОНОМІЧНОГО РОЗВИТКУ ДЕРЖАВИ**Грубляк О.М., Слусаряк М.М.**

Чернівецький національний університет імені Юрія Федьковича

Розглянуто сутність бюджетної політики, яка спрямована на реалізацію поставлених завдань і цілей економічного та соціального розвитку держави. Визначено роль бюджетної політики для державної підтримки зростання економіки, створення умов для залучення інвестицій. Проаналізовано основні фінансові показники соціально-економічного розвитку держави. Визначено основні напрямки реалізації бюджетної політики відповідно до стратегічної мети – забезпечення фінансової і соціальної стабільності в країні.

Ключові слова: бюджет, бюджетна політика, доходи населення, рівень життя, соціально-економічний розвиток.

Постановка проблеми. Бюджетна політика завжди була важливим знаряддям впливу на розвиток економіки і соціальної сфери. З її допомогою держава, розподіляючи і перерозподіляючи валовий внутрішній продукт, здійснює вплив на формування структури виробництва, результати господарювання, проведення соціальних перетворень. В умовах трансформаційної економіки роль бюджетної політики економічного зростання значно підвищується, вона стає основним інструментом регулювання соціально-економічних процесів.

Аналіз основних досліджень і публікацій. Питаннями бюджетної політики економічного зростання займалися відомі зарубіжні та вітчизняні вчені, зокрема: Височина А.В. [1], Лисяк Л.В. [2], Радіонов Ю.Д. [6], Макогон В.Д. [3], Мярковський А.І. [4], Огінська А.Ю. [5], Чугунов І.Я. [4] та інші науковці.

Виділення невирішених раніше частин загальної проблеми. Водночас питання пріоритетної спрямованості бюджетної політики надзвичайно різноманітні і багатопланові, потребують додаткового дослідження і пошуку шляхів їх оптимізації. Це стосується довгострокового планування і прогнозування, методів визначення пріоритетів, узгодження бюджетної і монетарної політики держави.

Мета статті. Метою роботи є визначення цілей й завдань бюджетної політики, дослідження питань бюджетної політики як системи заходів

і дій органів влади, що спрямовуються на забезпечення соціально-економічного розвитку країни.

Виклад основного матеріалу. Однією з найважливіших складових економічної політики держави є бюджетна політика, яка за своїм призначенням має суттєво впливати на визначення курсу розвитку країни, відображати інтереси держави, забезпечувати реалізацію її функцій. Головними завданнями якої є посилення соціальної орієнтації бюджету, забезпечення ефективного використання бюджетних коштів, реформування системи міжбюджетних відносин, сприяння розвитку інвестиційної та інноваційної сфер, удосконалення бюджетного процесу та посилення контролю у бюджетній сфері [1, с. 18].

Бюджетна політика є системою заходів і дій органів влади в галузі управління бюджетним процесом на основі концепції розвитку бюджетних відносин у складі загальної економічної політики, спрямованої на реалізацію поставлених завдань і цілей з економічного та соціального розвитку. Бюджетна політика нерозривно пов'язана з характером і цілями держави, її функціями, завданнями сталого розвитку суспільства та є важливим інструментом впливу держави на соціальні процеси в країні [2, с. 113].

Стратегічною метою бюджетної політики є забезпечення фінансової і соціальної стабільності в країні, тому для визначення її ефективності проаналізуємо макроекономічні показники України за 2015-2017 роки, наведені у таблиці 1.

Таблиця 1

Основні макроекономічні показники України за 2015-2017 роки

Показник	Рік			Абсолютне і відносне відхилення			
	2015	2016	2017	2016 до 2015, +\-	%	2017 до 2016, +\-	%
Номінальний ВВП, млрд. грн.	1979,4	2383,1	2982,9	403,7	20,4	599,8	25,2
Індекс інфляції, %	143,3	112,4	113,7	-30,9	-	1,3	-
Рівень безробіття, %	9,5	9,7	9,9	0,2	-	0,2	-
Доходи державного бюджету, млрд. грн.	534,7	616,3	793,3	81,6	15,2	177,0	28,7
Видатки державного бюджету, млрд. грн.	579,6	684,9	839,5	105,3	18,2	154,6	22,6
Державний борг, млрд. грн. в т.ч.	1333,9	1650,8	1833,7	316,9	12,3	182,9	11,1
внутрішній борг, млрд. грн.	508,0	670,6	753,4	162,6	32,0	82,8	12,3
зовнішній борг, млрд. грн.	825,9	980,2	1080,3	154,3	18,7	100,1	10,2

Джерело: розроблено авторами за даними [7]

Як бачимо із даних, наведених у табл. 1, динаміка номінального валового внутрішнього продукту України за 2015-2017 роки свідчить про його зростання. У 2017 році відбулося зростання валового внутрішнього продукту на 599,8 млрд. грн., або на 25,2% в порівнянні з 2016 роком та на 403,7 млрд. грн. у 2016 році, або на 20,4% у порівнянні з 2015 роком. Проте, слід відмітити, що на протязі останніх років ВВП зростає значно нижчими темпами в порівнянні з минулими періодами.

Передумови загострення системних проблем було закладено в Україні раніше. У 2015 році вітчизняна економіка відчувала на собі впливи створених раніше дисбалансів, як зовнішніх, так і внутрішніх. Також несприятлива цінова кон'юнктура на зовнішніх ринках, військовий конфлікт на Сході України, анексія АР Крим і м. Севастополя, торговельні обмеження зі сторони Російської Федерації негативно позначилися на економіці країни. Через це і спостерігалось коливання індексу споживчих цін (зменшення у 2016 році на 30,9% та збільшення у 2017 на 1,3%).

Починаючи з кінця 2016 року, Уряд України почав проводити жорстку бюджетно-податкову політику, спрямовану, перш за все, на консолідацію видатків та подолання дисбалансів у системі державних фінансів. Із перших кроків реформ було досягнуто відчутних позитивних зрушень. Зокрема, у 2017 році уряду вдалося значно зменшити дисбаланси між доходами та видатками Державного бюджету України.

До Державного бюджету України у 2017 році було мобілізовано на 177,0 млрд. грн. (28,7%) більше коштів, ніж у 2016 році. Також важливим показником такого збільшення була позитивна динаміка податкових надходжень до бюджету, серед яких найбільшу частку склали: податок на доходи фізичних осіб та податок на прибуток підприємств. Також позитивної динаміки вдалося досягти за всіма основними податками.

Збільшення надходжень до бюджету, окрім макроекономічних чинників (зростання податкової бази завдяки економічному зростанню), було обумовлене, за рахунок модернізації податкової реформи, що супроводжується, зокрема:

- підвищенням ставок окремих податків (ренти за видобування газу, нафти та газового конденсату, акцизного податку, плати за землю);
- впорядкуванням сфери відшкодування ПДВ;
- перекриттям схем звуження бази оподаткування податку на прибуток;
- активізацією боротьби з ухилянням від сплати податків.

Попри постійне зростання доходів державного бюджету, економіці України не вдається вдало та ефективно розпоряджатися бюджетними коштами для подолання ряду проблем соціального характеру, зокрема, безробіття. Так у 2016 і 2017 роках індекс безробіття збільшувався на 0,2%.

Загалом, видатки Державного бюджету України в 2017 році становили 839,5 млрд. грн., що на 154,6 млрд. грн. (22,6%) більше, ніж у попередньому році. До основних проблем системи видатків державного бюджету також можна віднести:

- недовиконання по всім статтям видатків, що загострює питання їх оптимізації.

– неузгодженість бюджетної політики з завданнями стимулювання економічного зростання. Протягом багатьох років обсяг централізованих капітальних вкладень залишається недостатнім, коли пріоритетними вважаються державні програми у соціальній сфері – розвиток освіти, охорони здоров'я, оборони та соціально-культурної інфраструктури регіонів.

Починаючи з 2015 року, сукупний державний борг України має тенденцію сталого зростання, яка зумовлена погіршенням стану соціально-економічного та політичного становища в країні. Так, державний борг у 2016 році склав 1650,8 млрд. грн., що на 316,9 млрд. грн., або на 23,8% більше, ніж у 2015 році та у 2017 році – 1833,7 млрд. грн., що на 182,9 млрд. грн., або на 11,1% більше, ніж у 2016 році [2, с. 110].

Незважаючи на значне збільшення боргу, у 2016 році темпи зростання у 2017 році значно менші, що говорить про позитивну динаміку здійснення боргової політики, одним з чинників якої було проведення реструктуризації заборгованості країни перед зовнішніми приватними кредиторами.

Серед ключових макроекономічних чинників, які зумовили критичне зростання боргового навантаження протягом останніх років в Україні, насамперед відносяться: значна девальвація гривні що зумовленна збільшенням індексу інфляції в Україні у 2015 році до 143,3%, проте значення у 2016 і 2017 зменшувалося, але всеодно залишалося на високому рівні, так у 2017 році склало – 113,7%, що на 1,3% більше, ніж у 2016 році; зниження внутрішнього споживчого попиту внаслідок інфляційних процесів та безробіття; негативний вплив реальної процентної ставки НБУ на боргову сферу; різке зростання дефіциту державного бюджету.

Таким чином, завдяки жорсткій бюджетній політиці Україна ввійшла у 2018 рік без суттєвих загроз для стабільності державних фінансів. Це дозволило розпочати політику фіскальної та бюджетної підтримки економіки при збереженні курсу на подолання дисбалансів державного бюджету та зниження рівня державного боргу. Такий підхід передбачає запровадження радикальних змін у проведенні державної бюджетної політики. Цей курс повинен забезпечити не лише поступальний економічний, а й соціальний розвиток України.

Підвищенню ефективності й результативності бюджетного управління на сучасному етапі розвитку державних фінансів сприятимуть завдання бюджетної політики: визначення чітких правил оцінки обсягу видаткових зобов'язань, підвищення відповідальності за достовірність їх фінансово-економічних обґрунтувань; забезпечення впровадження інструментів підтримки інновацій органами державної влади та місцевого самоврядування; підвищення ефективності механізму державно-приватного партнерства та використання державних інвестицій [3, с. 55].

В Україні необхідна ефективна державна фінансова політика, яка перетвориться на вагомий консолідуючий фактор розвитку суспільства, стане основою посилення довіри громадян до влади, їх тіснішої співпраці та активізації розвитку творчої активності населення. Для цього

необхідно забезпечити поступальний розвиток як державного, так і недержавного секторів економіки, а також вжити заходів для підвищення ефективності державного сектору економіки.

Вагомим завданням є розробка механізму раціонального вибору найбільш пріоритетних напрямів фінансування та ефективних підходів щодо розподілу бюджетних коштів. Бюджетна політика повинна узгоджуватися з податковою, грошово-кредитною політикою [4, с. 8].

Останніми роками державна фінансова політика України поступово переорієнтовується на розв'язання економічних та соціальних проблем із використанням непрямих важелів. Тому, щоб бюджетна політика забезпечила економічне зростання, орієнтоване на підвищення якості життя громадян, потрібні відповідні важелі, а саме:

- оптимізувати функціонування системи управління державними фінансами;
- чітко регламентувати законодавчо процес акумуляції й руху фінансових потоків, забезпечення їх прозорості для суспільства;
- досягти надійності прогнозу основних макроекономічних показників, на основі яких формуються дохідна й видаткова частини державного бюджету, обсягів і темпів зростання ВВП, темпів інфляції, валютного курсу;
- дотримуватися об'єктивності під час формування дохідної частини бюджету;
- мінімізувати фінансові втрати держави під час використання державної власності;
- оптимізувати бюджетні витрати, що сприятиме повноцінному фінансовому забезпеченню реалізації державних функцій;
- створити систему управління державним боргом, яка дала б змогу оптимізувати співвідношення фінансування процентних і непроцентних витрат;
- впровадити індикатори результативності витрат державних коштів, а також сучасні методи бюджетного планування, що орієнтовані на досягнення позитивного кінцевого результату та стимулюватимуть органи влади різних рівнів і бюджетні організації до економічного використання бюджетних коштів.

Слід наголосити на тому, що структура видатків має відповідати визначеним пріоритетам економічного та соціального розвитку держави, в свою чергу, видатки бюджету повинні визначатися можливостями держави акумулювати доходи. Природа держави базується на забезпеченні економічно ефективного задоволення потреб громадян в суспільних благах на рівні соціальної достатності, а не мінімальної потреби [5, с. 15].

Висновки. Перехід до нової моделі бюджетної політики не простий і потребує значних зусиль із боку уряду. До того ж подібні рішення повинні узгоджуватися з усіма урядовими структурами та мати широку підтримку серед громадян України. Проте, викликає сумнів твердження, що Україна не має реальних можливостей для забезпечення переходу до ефективної моделі розвитку. У сучасних умовах таке спрямування є чи не єдиним шляхом побудови соціально ринкової економіки, що відповідає рівню розвинутих країн.

Незважаючи на позитивну характеристику більшості макроекономічних показників, бюджетна політика має значні недоліки у сфері управління видатковою частиною державного бюджету та державного боргу. Перспективними напрямами бюджетної політики є: збалансування витрат і доходів державного та місцевих бюджетів; забезпечення прозорості використання запозичених коштів; спрямування державної політики на підвищення податкоспроможності господарського та фінансового сектору держави, підвищення інвестиційної привабливості вітчизняної економіки тощо.

Проблемою, яка підлягає розв'язанню в ході формування нової моделі бюджетної політики, є існуючий рівень державного управління. За оцінками експертів, Україна за рівнем якості державного управління помітно відстає від інших країн. Зростання ефективності бюджетної політики передбачає забезпечення істотного підвищення якості державного управління. І це стосується не тільки загальнодержавного, а й місцевого рівнів.

Список літератури:

1. Височина А.В. Бюджетна політика України: сучасний стан, проблеми та перспективи / А.В. Височина // Вісник Української академії банківської справи. – 2013. – № 2(35). – С. 17-21.
2. Грубляк О.М. Methodical approaches to assess the efficiency of the budget process in Ukraine / О.М. Грубляк, М.В. Карвацький, А.В. Жаворонок / Науковий вісник «Полісся». – № 2(14). – 2018. – С. 108-113.
3. Лисяк Л.В. Бюджетна політика у сфері охорони здоров'я як підґрунтя сталого людського розвитку / Л.В. Лисяк, Ю.О. Красільнікова // Вісник Донбаської державної машинобудівної академії. – 2016. – № 3. – С. 113-119.
4. Макогон В.Д. Пріоритети сучасної бюджетної політики України / В.Д. Макогон // Вісник КНТЕУ. – № 3. – 2011. – С. 50-56.
5. Мярковський А.І. Бюджетна політика як складова соціально-економічного розвитку країни / А.І. Мярковський, І.Я. Чугунов // Вісник КНТЕУ. – № 5. – 2010. – С. 5-14.
6. Огінська А.Ю. Роль видатків бюджету на соціальний захист у реалізації соціальної політики держави / А.Ю. Огінська // Наука й економіка. – 2014. – № 2(34). – С. 11-16.
7. Радіонов Ю.Д. Цілі бюджетної політики України / Ю.Д. Радіонов // Наукові праці НДФІ. – 2015. – № 1. – С. 87-95.
8. Офіційний сайт Державної казначейської служби України [Електронний ресурс]. – Режим доступу: <http://www.treasury.gov.ua>.

Грубляк О.М., Слусаряк М.М.

Черновицкий национальный университет имени Юрия Федьковича

БЮДЖЕТНАЯ ПОЛИТИКА СОЦИАЛЬНО-ЭКОНОМИЧЕСКОГО РАЗВИТИЯ ГОСУДАРСТВА

Аннотация

Рассмотрены сущность бюджетной политики, которая направлена на реализацию поставленных задач и целей экономического и социального развития государства. Определена роль бюджетной политики для государственной поддержки роста экономики, создание условий для привлечения инвестиций. Проанализированы основные финансовые показатели социально-экономического развития государства. Определены основные направления реализации бюджетной политики в соответствии с стратегической цели – обеспечение финансовой и социальной стабильности в стране.

Ключевые слова: экономика, бюджет, бюджетная политика, доходы населения, уровень жизни, социально-экономическое развитие.

Grublyak O.M., Slusaryak M.M.

Y. Fedkovich Chernivtsi National University

BUDGETARY POLICY OF SOCIO-ECONOMIC DEVELOPMENT OF THE STATE

Summary

The essence of budget policy is considered, which is aimed at realization of the tasks and goals of economic and social development of the state. The role of fiscal policy for state support of economic growth, creation of conditions for attraction of investments is determined. The main financial indicators of the socio-economic development of the state are analyzed. The main directions of budget policy implementation are determined in accordance with the strategic goal of ensuring financial and social stability in the country.

Keywords: an economy, budget, fiscal policy, profits of population, standard of living, is social-economical development.

УДК 338.434

ТЕОРЕТИЧНІ АСПЕКТИ ПОЛІТИКИ УПРАВЛІННЯ ОСНОВНИМ КАПІТАЛОМ НА ПІДПРИЄМСТВІ В СУЧАСНИХ УМОВАХ

Данилюк М.І., Мирончук О.Р.

Чернівецький національний університет імені Юрія Федьковича

У статті розкриваються теоретичні аспекти політики управління основним капіталом на підприємстві в сучасних умовах. В результаті аналізу наукових джерел з'ясовано, що існує взаємозалежність між категоріями «основний капітал» та «основні засоби». Визначено мету та завдання політики управління основним капіталом підприємства. Досліджено, що управління основним капіталом підприємства полягає у забезпеченні максимально ефективного використання при мінімальних затратах на утримання та обслуговування. Висвітлено, що ефективне управління основними засобами підприємства досягається за рахунок балансу всіх факторів виробництва. Виявлено, що ключовою складовою політики управління основним капіталом на підприємстві є комплексний аналіз використання та відтворення основних засобів. Обґрунтовано, що реалізація ефективної стратегії управління відтворенням і використанням основного капіталу підприємства неможлива без урахування фінансової складової господарської діяльності. Розроблено комплексний алгоритм управління основними засобами на підприємстві, що забезпечує визначення ефективності порядку використання та оновлення основних засобів та впливає на основні бізнес-процеси, пов'язані з виробничою діяльністю підприємства.

Ключові слова: управління, основний капітал, основні засоби, відтворення, ефективність, оптимізація.

Постановка проблеми. Основою розвитку будь-якої соціально-економічної системи є стабільна, витривала в часі, безпечна її діяльність в довгостроковій перспективі. Одним із ключових елементів, без якого неможливо забезпечити функціонування підприємства, є основний капітал, структура та параметри кругообігу якого відіграють вагомий роль у процесі створення кінцевого продукту. Забезпечення ефективного його використання може стати як складовою успіху, так і причиною неаргументованого зростання собівартості продукції та наданих послуг. Ефективність діяльності будь-якого суб'єкта господарювання насамперед залежить від вибору правильно обґрунтованої стратегії управління основним капіталом підприємства. Надзвичайно важливим є питання розроблення та реалізації ефективного механізму прийняття управлінських рішень із визначенням структури та складу основного капіталу, а також оптимальної структури джерел його формування.

Виділення невирішених раніше частин загальної проблеми. В умовах реформування економіки України незаперечним є той факт, що фінансові ресурси відіграють важливу роль в ефективному функціонуванні господарської системи країни і є визначальним чинником процесу відтворення основного капіталу. Діяльність будь-якого економічного суб'єкта залежить від факторів виробництва, ключовим з яких є основний капітал. Як найважливіша та суттєва категорія в діяльності підприємства, основний капітал характеризує матеріально-технічну базу виробництва, тому необхідні подальші дослідження та формалізація поняття основного капіталу та політики його управління з урахуванням сучасного розвитку відносин власності, досягнень науково-технічного прогресу та чинного законодавства.

Аналіз останніх досліджень і публікацій. Теоретичні та практичні аспекти щодо політики управління основним капіталом підприємства досліджували вітчизняні науковці, такі як: В. Гуля [9], А. Кулагина [7], Г. Алексін [8], О. Ващенко [10], В. Блонська [11], Є. Гнатенко [12] та ін. Проте

в управлінні основним капіталом на сьогодні існує низка невирішених питань, зокрема щодо ефективного механізму управління та формування основного капіталу, а також визначення оптимального співвідношення рівня рентабельності та рівня ризику функціонування підприємства в сучасних умовах.

Формулювання цілей статті. Мета даного наукового дослідження полягає в обґрунтуванні вибору оптимальної стратегії управління основним капіталом підприємства з урахуванням сучасних умов господарювання.

Виклад основного матеріалу. Аналіз історичного контексту, діючої нормативної бази і науково-технічної літератури свідчить, що до визначення сутності основного капіталу не існує єдиного підходу. Низка науковців використовують поняття «основні фонди», інші – «основний капітал», у нормативно-правових актах та стандартах бухгалтерського обліку вживається поняття «основні засоби», і переважна більшість сучасних науковців також дотримуються саме цієї термінології у своїх дослідженнях, вважаючи бухгалтерський термін «основні засоби» синонімом економічного поняття «основні фонди». Розглянемо наукові підходи до визначення поняття «основні засоби» (табл. 1).

З представлених в табл. 1 визначень можемо визначити основні підходи науковців до визначення сутності основних засобів: засоби праці для організації процесу виробництва; матеріальні активи, що підприємство утримує з певною метою; активи, що беруть участь у кругообігу капіталу, не змінюючи при цьому свою матеріальну форму; активи, що багатократно приймають участь у процесі виробництва і (внаслідок зносу) переносять свою вартість на новостворену продукцію частинами; стратегічний ресурс підприємства.

Поділяємо погляди А. Кулагіної [7, с. 76], що поняття «основні фонди», «основний капітал», «основні засоби» не є тотожними, а характеризують різні стадії руху капіталу. Можна сказати, що це є етапи перетворення грошових коштів у речову форму.

Наукові підходи до визначення поняття «основні засоби»

Авторський підхід	Характеристика
Бутинець Т.А. [1, с. 22]	вкладений капітал і, відповідно, повинні обліковуватися за собівартістю, їх можна прирівняти до витрат майбутніх періодів (динамічний баланс); основні засоби розуміються як ресурс, що знаходиться на підприємстві (статичний баланс)
Бутинець Ф.Ф. [2, с. 224]	матеріальні активи, які підприємство утримує з метою використання в процесі виробництва або постачання товарів, надання послуг, здавання в оренду іншим особам або для здійснення адміністративних і соціально-культурних функцій, очікуваний строк експлуатації яких більше одного року (або операційного циклу, якщо він перевищує один рік)
Баранік О.О. [3]	засоби праці виробничого та невиробничого призначення
Михайлов А.М. [4, с. 157]	активи, які беруть участь у декількох операційних циклах, не втрачаючи при цьому свою натурально-речову форму, переносять свою вартість на знов створену продукцію частинами у вигляді нарахованої амортизації, строк корисного використання яких перевищує один рік та від використання яких підприємство очікує економічну вигоду
Загородиш А.Г., Усач Б.Ф., Хом'як Р.Л. [5, с. 143]	матеріальні активи, які підприємство утримує з метою використання їх у процесі виробництва або постачання товарів, надання послуг, здавання в оренду іншим особам або для здійснення адміністративних і соціально-культурних функцій, очікуваний строк корисного використання (експлуатації) яких більше одного року (або операційного циклу, якщо він довший за рік).
Цал-Цалко Ю.С. [6, с. 197]	речові необоротні (неспоживчі) об'єкти, що, як передбачається, будуть використовуватися більше 365 календарних днів з дати введення в експлуатацію (операційного циклу, якщо він довший за рік) для потреб, процесу виробництва або постачання товарів і послуг, надання в оренду іншим особам або здійснення адміністративних і соціально-культурних функцій, вартість яких більша величини, яка визначена підприємством для малоцінних необоротних матеріальних активів

Узагальнюючи викладені підходи з приводу визначення сутності категорій «основні фонди», «основний капітал», «основні засоби» можна запропонувати узагальнене визначення поняття основного капіталу підприємства. Під основним капіталом ми розуміємо суму вартостей, одержаних з різних джерел та інвестованих в необоротні активи з певною метою отримання економічної вигоди або додаткової вартості. Проте, ознака інвестування найбільш якісно відрізняє сутність категорії «основний капітал» від категорії «основні засоби», яка відображає форму існування вартості основного капіталу на даний час. Тому вважаємо допустимим рівнозначне використання категорії «основний капітал» при дослідженнях та аналізі основних засобів підприємств, як складової основного капіталу.

Ефективне використання основних засобів спонукає до мінімізації потреб у введенні нових виробничих потужностей, і як результат, до максимізації прибутку підприємства. Покращення використання основних засобів означає також пришвидшення їх оборотності, що в свою чергу сприяє вирішенню проблеми скорочення розриву в термінах морального та фізичного зносу, пришвидшення темпів оновлення основних засобів.

Проводячи аналіз складу, структури та стану основних засобів необхідно конкретно і чітко вказати роль основних засобів у виробничому процесі, факторах, які впливають на використання основних засобів. Серед різноманітної кількості методів аналізу ефективності використання основних засобів, слід виділити насамперед методи економічного аналізу, які призводять до підвищення ефективності використання основних засобів підприємства, а також до зниження витрат виробництва і зростання продуктивності праці. Основою цього підходу є те, що ефективна оцінка та управління основними засобами близько пов'язані і з іншим завданням сучасного розвитку суспільства, а зокрема підвищенням якості продукції виробленої продукції, оскільки в умовах ринкової конкуренції швидше реалізується і користується попитом якісна продукція.

На думку Г. Алексіна [8, с. 86], головною метою управління основним капіталом підприємства є забезпечення максимально ефективного використання при мінімальних затратах на утримання та обслуговування. Основними завданнями управлінням основним капіталом є:

- формування достатнього обсягу основного капіталу, що забезпечить необхідні темпи економічного та фінансового розвитку підприємства;
- оптимізація розподілу сформованого основного капіталу за напрямками використання та видами діяльності;
- забезпечення умов досягнення максимального доходу основного капіталу при запланованому рівні фінансового ризику;
- забезпечення мінімізації фінансового ризику, пов'язаного з використанням основного капіталу, при запланованому рівні його доходності;
- забезпечення постійної фінансової рівноваги підприємства;
- забезпечення достатнього рівня фінансового контролю над підприємством з боку саме його засновників;
- забезпечення фінансової гнучкості підприємства [9, с. 95].

Політика управління основним капіталом підприємства передбачає постійне здійснення процесу перегляду наявного складу основних засобів і порівняння його з отриманими фінансовими результатами впродовж аналізованого періоду. При цьому використовується це порівняння з попередніми роками і визначається при якій політиці і при якій структурі виробничих засобів підприємство працювало найрентабельніше і на разі визначаються шляхи оптимізації складу виробничих фондів.

О. Ватченко [10, с. 195] вважає, що важливою складовою управлінням основним капіталом підприємства є прогнозування величини відтворення основних засобів. Це дозволяє оцінити тенденцію загальної потреби підприємства в основних засобах для підтримки обсягів виробництва продукції на рівні платоспроможного попиту з урахуванням динаміки цін на ринку товарів і послуг.

Реалізація ефективної стратегії управління відтворенням і використанням основного капіталу підприємства неможлива без урахування фінансової складової господарської діяльності. Наявність різних джерел фінансування відтворювального процесу, які відносяться як до власних коштів підприємства, так і до позикових, сформовані умови їх залучення і можливі тенденції зміни, все це дозволяє здійснити теоретичне обґрунтування підходів до побудови ефективної схеми фінансування інвестиційних вкладень в основний капітал підприємства.

На думку В. Блонської [11, с. 254], для контролю дієвості та оцінки прийнятих рішень в галузі управління основним капіталом підприємства використовується відповідна система аналітичних показників. Діагностика процесу відтворення і використання основного капіталу підприємства за допомогою такої системи аналітичних показників дозволить відстежувати зміни в економічній системі та своєчасно вносити корективи у разі її незадовільного розвитку. Розроблені теоретичні положення дозволяють сформувати ефективну ланку управління основним капіталом, реалізація якої призведе до досягнення сформульованої підприємством цілі та місії діяльності.

На рисунку 1 подано етапи та заходи по управлінню основними засобами підприємства.

Розроблені теоретичні положення дозволяють сформувати ефективну ланку управління основним капіталом, реалізація якої призведе до досягнення сформульованої підприємством цілі та місії діяльності.

Реалізація розробленої політики може бути досягнута у результаті застосування фінансового механізму управління основним капіталом підприємства, який включає:

- формування цілей і завдань управління основним капіталом;
- модернізація методик аналізу ефективності використання основного капіталу;
- розроблення та аналіз напрямків оптимізації процесу управління основним капіталом;
- розробка загальної стратегії управління основним капіталом.

Ефективність управління основними засобами залежить перш за все від їх технічного стану, ступеня оновлення і зносу. Високий ступінь зносу і поганий технічний стан призводять до зниження капіталовіддачі. І навпаки, своєчасне оновлення основних фондів шляхом придбання, будівництва нових, реконструкції та ремонту



Рис. 1. Комплексний алгоритм управління основними засобами на підприємстві

Джерело: удосконалено автором з використанням [12, с. 102]

старих об'єктів сприяє підвищенню продуктивності їх використання.

Ефективне управління основними засобами підприємства досягається за рахунок балансу всіх факторів виробництва, а також впровадженням інтенсивних технологій на всіх стадіях виробництва продукції.

Висновки з проведеного дослідження та перспективи подальших розвідок. Управління основним капіталом на підприємстві слід розглядати в контексті функціонування основних засобів. Ключовою складовою політики управління основним капіталом на підприємстві є комплексний аналіз використання та відтворення основних засобів. Це дає змогу в цілому оцінити рівень потреби підприємства в основних засобах для забезпечення необхідних обсягів виробництва продукції відносного рівня платоспроможного попиту з урахуванням цінової політики на ринку товарів і послуг. В свою чергу, це дозволить визначити можливості досягнення стратегічних орієнтирів в довгостроковій перспективі за рахунок виявлення потреби в конкретних видах основних засобів.

В цілому ефективність діяльності підприємства більшою мірою залежить від рівня розвитку та вдосконалення системи управління основним капіталом, адже основний капітал на підприємстві займає вагомe місце та завжди є необхідною складовою його діяльності – від моменту створення до його ліквідації або реорганізації.

Список літератури:

1. Бутинець Т.А. Основні засоби: точка зору економіста. Проблеми теорії та методології бухгалтерського обліку, контролю і аналізу. 2012. Вип. 2(23). С. 22-36.
2. Бутинець Ф.Ф. Бухгалтерський словник. Житомир: Рута, 2001. 224 с.
3. Бараннік О. Проблемні питання податкового обліку витрат на ремонт та поліпшення основних засобів. URL: http://sophus.at.ua/publ/2012_12_11_12_kampodilsk/sekcija_2_2012_12_11_12/problemni_pitannja_podatkovogo_obliku_vitrat_na_remont_ta_polipshennja_oshovnih_zasobiv/12-1-0-268.
4. Михайлов А.М. Основні засоби: визначення та класифікація. Вісник СДАУ. 2011. Вип. 1(10). С. 156-159.
5. Загородиш А.Г., Усач Б.Ф., Хом'як Р.Л. Бухгалтерський облік та аудит підприємницької діяльності : [навч. посіб.]. Львів, 2008. 208 с.
6. Цал-Цалко Ю.С. Фінансовий аналіз: підручник. К.: Центр навчальної літератури, 2008. 566 с.
7. Кулагина А.А. Понятие и сущность основных производственных фондов. Экономика и бизнес: теория и практика. 2016. № 2. С. 75-77.
8. Алексін Г.О. Управління основним капіталом як оперативна складова фінансової стратегії підприємств. Науковий вісник Національної академії статистики, обліку та аудиту: зб. наук, праць. 2016. № 3. С. 85-90.
9. Гуля В.С. Особливості здійснення внутрішнього контролю використання основних засобів на підприємстві. Вісник студентського наукового товариства «Ватра». 2015. Випуск 22. С. 91-102.
10. Ватченко О.Б. Управління капіталом підприємства. Економічний простір. 2016. № 50. С. 193-200.
11. Блонська В.І. Діагностика управління капіталом підприємства. Науковий вісник НЛТУ України. 2015. Вип. 19. С. 252-258.
12. Гнатенко Є.П. Алгоритм аналізу основних виробничих засобів на підприємстві. Економічний аналіз: зб. наук. пр. Тернопіль: ВПЦ ТНЕУ «Економічна думка», 2016. Т. 26. № 1. С. 99-105.

Данилюк М.І., Мирончук О.Р.

Черновицький національний університет імені Юрія Федьковича

ТЕОРЕТИЧЕСКИЕ АСПЕКТЫ ПОЛИТИКИ УПРАВЛЕНИЯ ОСНОВНЫМ КАПИТАЛОМ НА ПРЕДПРИЯТИИ В СОВРЕМЕННЫХ УСЛОВИЯХ

Аннотация

В статье раскрываются теоретические аспекты политики управления основным капиталом на предприятии в современных условиях. В результате анализа научных источников выяснено, что существует взаимозависимость между категориями «основной капитал» и «основные средства». Определены цели и задачи политики управления основным капиталом предприятия. Доказано, что управление основным капиталом предприятия заключается в обеспечении максимально эффективного использования при минимальных затратах на содержание и обслуживание. Освещены, что эффективное управление основными средствами предприятия достигается за счет баланса всех факторов производства. Выявлено, что ключевой составляющей политики управления основным капиталом предприятия является комплексный анализ использования и воспроизводства основных средств. Обосновано, что реализация эффективной стратегии управления воспроизведением и использованием основного капитала предприятия невозможна без учета финансовой хозяйственной деятельности. Разработан комплексный алгоритм управления основными средствами на предприятии, обеспечивает определение эффективности порядка использования и обновления основных средств и влияет на основные бизнес-процессы, связанные с производственной деятельностью предприятия.

Ключевые слова: управление, основной капитал, основные средства, воспроизведение, эффективность, оптимизация.

Danylyuk M.I., Myronchuk O.R.

Yuriy Fedkovych Chernivtsi National University

THEORETICAL ASPECTS OF THE FIXED CAPITAL MANAGEMENT POLICY IN BUSINESS IN MODERN CONDITIONS

Summary

The article reveals the theoretical aspects of the policy management of fixed capital on the enterprise in modern conditions. As a result of the analysis of scientific sources, it became clear that there is an interdependence between the categories of «fixed capital» and «fixed assets». The purpose and tasks of the policy management of fixed capital on the enterprise are determined. It was investigated that the management of the capital on the enterprise is to ensure the most effective use with minimum maintenance and maintenance costs. It is highlighted that effective management of fixed assets on the enterprise is achieved at the expense of balance of all factors of production. It was revealed that the key component of the capital management policy on the enterprise is the complex analysis of the use and reproduction of fixed assets. It is substantiated that realization of an effective strategy for managing the reproduction and use of fixed capital on the enterprise is impossible without taking into account the financial component of economic activity. The complex algorithm of management of fixed assets on the enterprise is developed, which provides determination of efficiency of the order of use and updating of fixed assets and influences on the main business processes related to the production activity on the enterprise.

Keywords: management, fixed capital, fixed assets, reproduction, efficiency, optimization.

УДК 336.221:339

СУЧАСНА СИСТЕМА ОПОДАТКУВАННЯ ЗОВНІШНЬОЕКОНОМІЧНОЇ ДІЯЛЬНОСТІ В УКРАЇНІ

Дубик В.Я., Боднар М.В.

Львівський національний університет імені Івана Франка

В статті висвітлено економічну сутність та принципи системи оподаткування зовнішньоекономічної діяльності. Розглянуто та визначено критерії, відповідно до яких формується податкова політика у сфері зовнішньоекономічної діяльності. Оцінено актуальні проблеми розвитку системи оподаткування зовнішньоекономічної діяльності в Україні та визначено напрями їх розв'язання. Запропоновано модель формування оптимальної системи оподаткування експортно-імпортних операцій. Сформульовано рекомендації щодо формування оптимальної системи податкового регулювання зовнішньоекономічної діяльності в Україні.

Ключові слова: зовнішньоекономічна діяльність, оподаткування ЗЕД, податкові надходження, державний бюджет, євроінтеграційні процеси, імплементація, експортно-імпортна діяльність підприємств.

Постановка проблеми. Соціально-економічний розвиток у країнах з трансформаційною економікою, до яких належить і Україна, засвідчив різну міру податкового регулювання і ролі, яка йому надавалась. Очевидним стало й те, що сучасні податкові реформи повинні набувати нового змісту й сприяти формуванню ефективного регулювання зовнішньоекономічних операцій, враховуючи особливості соціально-економічного розвитку України, стан реформування економіки, рівень конкурентоспроможності вітчизняного виробництва, його інвестиційні та інноваційні можливості.

Для України нагальною потребою виступає вдосконалення податкової системи, яка сприятиме стабілізації та конкурентоспроможності її економіки при входженні в світове господарство. Важлива роль при цьому повинна надаватися процесу оподаткування зовнішньоекономічної діяльності, оскільки надходження від адміністрування митних платежів займають високу частку у структурі дохідної частини Державного бюджету України.

Аналіз останніх досліджень і публікацій. Теоретичне підґрунтя до розуміння проблем оподаткування зовнішньоекономічних операцій закладене у працях відомих зарубіжних економістів: Р. Вернона, Д. Кейнса, П. Кругмана, С. Ліндера, А. Маршала, Дж. Мілля, Б. Оліна, М. Познера, Д. Рікардо, А. Сміта, А. Файоля, Ф. Хекшера та інших. Різні аспекти оподаткування зовнішньоекономічної діяльності розкриті у працях таких українських науковців: В. Андрущенко, І. Бережнюка, І. Бураковського, А. Войцещука, М. Дем'яненка, О. Гребельника, Ю. Іванова, С. Кваші, А. Кредісова, А. Крисоватого, П. Лайка, І. Лютого, П. Мельника, В. Науменка, П. Пашка, Л. Пісьмаченка, П. Саблука, Р. Саблука, В. Сіденка, В. Суторміної, В. Федосова, А. Філіпенка, С. Юрія та інших.

Виділення не вирішених раніше частин загальної проблеми. Відмітимо, що в сучасній економічній літературі не відображаються повною мірою актуальні питання розвитку системи оподаткування експортно-імпортних операцій в умовах лібералізації зовнішньоекономічної діяльності та інтеграції України у світове економічне співтовариство.

Мета статті. Основна мета дослідження полягає в узагальненні та характеристиці сучасної системи оподаткування зовнішньоекономічної діяльності в Україні, виявленні проблем та формуванні перспектив її функціонування.

Виклад основного матеріалу. Економічна інтеграція України з індустріально розвиненими країнами потребує формування такої оптимальної системи оподаткування експортно-імпортних операцій, яка не викликала б деформації у міжнародній торгівлі.

Існує певний розрив між нормативною теорією оподаткування і практичною податковою політикою у сфері зовнішньоекономічної діяльності. Це особливо справедливо у випадку застосування країною помірної, у залежності від ступені жорсткості зовнішньоторговельного режиму, зовнішньоекономічної політики – лібералізму, яка створює не самі оптимальні умови для досягнення визначених цілей, як це має місце при екстремальних моделях зовнішньоекономічної політики – вільній торгівлі [2].

Проте, теорія служить лише джерелом для розробки рекомендацій при формуванні оптимальної системи податкового регулювання зовнішньоекономічної діяльності. Незважаючи на різновиди задіяних у світі систем оподаткування зовнішньоекономічної діяльності, існує низка принципів, які визначають науковий підхід до характеристики, внутрішньої суті та суспільного призначення цього поняття у залежності від обраного режиму зовнішньоекономічної діяльності.

Метою даної роботи є поглиблення досліджень та виявлення умов, при яких теоретичні рекомендації щодо формування оптимальної системи оподаткування зовнішньоекономічної діяльності є сприятливі для ефективного функціонування лібералізаційної моделі зовнішньоекономічної політики в умовах інтеграції України у європейське співтовариство.

Дослідивши причини та фактори, що спонукають Україну брати участь у світових інтеграційних процесах, визначилась необхідність поглиблення класифікації регулюючих дій держави на торгівлі відношення з іншими країнами. Відомо, що методи державного регулювання зовнішньоекономічної діяльності за змістом поділяються на адміністративні та економічні. Як показують дослідження, економічні методи державного регулювання безпосередньо пов'язані із податками на експортно-імпортні операції або митними платежами, що відповідно класифікують як податки на зовнішню торгівлю – мито та внутрішні податки, до яких відноситься акцизний збір та ПДВ.

Ефективність зовнішньоекономічної діяльності будь-якої держави визначається її можливістю щодо формування оптимальної системи митного оподаткування, що являє собою сукупність загальнодержавних податків, що стягуються при експортно-імпорتنих операціях до бюджету, а також принципи, форми і методи їх встановлення у відповідності з вимогами ГАТТ/СОТ та гармонізованих до міжнародних норм та стандартів.

Крім того, не менш важливим аспектом формування оптимальної системи митного оподаткування являється визначення критеріїв, відповідно до яких формується податкова політика у сфері зовнішньоекономічної діяльності.

До таких критеріїв слід віднести наступні: спрощення системи оподаткування; підвищення ефективності системи оподаткування; визначення шляхів встановлення пільгового оподаткування; окупність податкового адміністрування; врахування зовнішньоекономічної політики держави.

Відповідно, перший критерій визначає необхідність зменшення кількості податків, кількості податкових ставок та кількості податкових пільг, а також спрощення податкового адміністрування. Другий критерій полягає у розширенні бази оподаткування; збільшенні об'єктів оподаткування; зменшенні податкового тиску та кількості податкових пільг. Третій критерій визначає шляхи встановлення пільгового оподаткування, зокрема такі як: запровадження знижених податкових ставок; звільнення від сплати податків окремих видів товарів; надання відстрочки (розстрочки) сплати податків. Четвертий критерій визначає залежність окупності податкового адміністрування від ефективності функціонування системи оподаткування. Останній критерій визначає необхідність формування оптимальної системи митного оподаткування з урахуванням норм і принципів міжнародної багатосторонньої торговельної системи ГАТТ/СОТ та особливостей національної економіки.

Відтак, в умовах сучасних євроінтеграційних процесів, цілком доречною вважається необхідність адаптації вітчизняної системи оподаткування зовнішньоекономічної діяльності до митних стандартів ЄС. У цьому контексті доміантою має стати ліквідація обмежень розвитку конкуренції та обмеження застосування засобів протекціонізму, а також зниження не тільки митних тарифів, а й зменшення інших перешкод у взаємній торгівлі, а саме – внутрішніх податків – акцизного збору та ПДВ з імпорتنих товарів.

Основним питанням при формуванні системи оподаткування акцизним збором в умовах лібералізації зовнішньоекономічної діяльності є визначення узгодженого з інтеграційним угрупованням переліку підакцизних товарів та ставок акцизного збору. У цьому контексті необхідно звернути увагу на вимоги Директив ЄС стосовно гармонізації ставок акцизного збору на визначений перелік товарів.

Основними критеріями, що повинні бути прийняті за основу при формуванні вітчизняної системи оподаткування ПДВ експортно-імпорتنих операцій в умовах лібералізації зовнішньоекономічної діяльності є наступні: база оподаткування ПДВ повинна бути досить широкою, оскільки ПДВ, як податок повинен бути продуктивним з точки зору отримання доходів до Держбюджету і повинен реагувати на змінні потреби в дохо-

дах держави; обмежене звільнення від податку; адміністрування податком повинно бути простим, легким для виконання та мінімальнотратним.

При визначенні податкових пільг по сплаті ПДВ, необхідно врахувати, що категорії операцій з продажу товарів, які підлягають пільговому оподаткуванню, визначаються на основі принципу місця призначення товару, тобто у залежності від того, чи має місце операція з продажу на території держави чи виходить за її межі. Відтак, у системі оподаткування ПДВ необхідно передбачити наступні випадки пільгового оподаткування:

- звільнення від ПДВ без права на відшкодування. Ця норма повинна діяти у відношенні операцій з продажу, які здійснюються в межах території України;

- звільнення від ПДВ з правом на відшкодування. Такий порядок повинен бути встановлений у відношенні до імпорту, експорту і міжнародних перевезень товару.

В цілому, особливий акцент при інтеграції вітчизняного законодавства з питань оподаткування зовнішньоекономічної діяльності України до умов доступу на світовий ринок, повинен бути зроблений на оптимальності системи оподаткування ЗЕД, в якій, в інтересах стабілізації економіки і поновлення економічного зростання України, раціонально будуть поєднуватись принципи зовнішньоекономічної лібералізації та протекціонізму [4].

При цьому гармонізація системи оподаткування експортно-імпорتنих операцій повинна передбачати процеси розширення зовнішньоекономічних зв'язків, заснованих не тільки на таких факторах, як економічний потенціал, але і географічна близькість [4].

Таким чином, формування оптимальної системи оподаткування експортно-імпорتنих операцій та формування на цій підставі законодавства являється складним процесом, який у загальному випадку потребує змін у багатьох пов'язаних сферах економіки, починаючи з законів, що регулюють систему оподаткування експортно-імпорتنих операцій та закінчуючи оперативною роботою у цьому напрямі.

Модель формування оптимальної системи оподаткування експортно-імпорتنих операцій приведена на рис. 1.

В умовах перехідного періоду становлення вітчизняної економіки керуючим впливом, що забезпечує визначальний курс її розвитку, є модель зовнішньоекономічної діяльності, наріжним каменем якої виступає система оподаткування.

Будучи такою, що найбільш підлягає коригуванню у загальній стратегії зовнішньоекономічної діяльності, система оподаткування виступає у ролі керуючої системи, яка має властивість змінити погляди на існуючі зовнішньоекономічні відношення з метою їх оптимізації.

Формування оптимальної системи оподаткування експортно-імпорتنих операцій, яка б відповідала вимогам лібералізаційної моделі зовнішньоекономічної діяльності, можливе лише у разі визначення пріоритетів для України.

Для систематизації процесу лібералізації зовнішньоекономічної діяльності необхідно визначити параметри, які формують процес оподаткування експортно-імпорتنих операцій і на основі аналізу виділити домінуючі напрями з урахуванням їх кореляції.

ЗАБЕЗПЕЧЕННЯ		РОЗВИТОК	АДАПТАЦІЯ	РЕАЛІЗАЦІЯ
	Концептуальне	<ul style="list-style-type: none"> - Прийняття Концепції вдосконалення Єдиного митного тарифу України та забезпечення проведення переговорів про тарифні поступки з метою сприяння приєднанню України до ГАТТ; - Розроблення програми інтеграції України до Європейського Союзу 	<ul style="list-style-type: none"> - Трансформація тарифної системи України в рамках приєднання України до системи ГАТТ/СОТ - Внесення змін до Єдиного Митного тарифу України з метою його наближення до вимог ГАТТ/СОТ - Приведення положень чинного законодавства з питань оподаткування експортно-імпортних операцій у відповідність до вимог ГАТТ/СОТ 	<ul style="list-style-type: none"> - Гармонізація Української товарної номенклатури зовнішньоекономічної діяльності з Товарною номенклатурою Європейського Союзу - Гармонізація Митного тарифу України з Митним тарифом Європейського Союзу - Гармонізація Митного кодексу України з Митним тарифом Європейського Союзу - Гармонізація законодавства з питань оподаткування акцизним збором з Директивами Європейського Союзу - Гармонізація законодавства з питань оподаткування ПДВ з Шостою директивою Європейського Союзу
	Нормативно-правове	<ul style="list-style-type: none"> Внесення змін до законодавчих актів України з питань оподаткування митом, акцизним збором та ПДВ в умовах лібералізації 	<ul style="list-style-type: none"> - Внесення змін до законодавчих актів України з питань оподаткування з метою приведення їх у відповідність до директив Європейського Союзу; - Розроблення Української Товарної номенклатури зовнішньоекономічної діяльності, Митного тарифу України, нової редакції Митного кодексу 	<ul style="list-style-type: none"> Приведення у відповідність до вимог законодавства Європейського Союзу: - Української Товарної номенклатури зовнішньоекономічної діяльності; - Митного тарифу України; - нової редакції Митного кодексу України; - Бюджетного кодексу України
Оперативне	<ul style="list-style-type: none"> Уточнення порядку визначення об'єкта оподаткування, бази оподаткування, митної вартості товару, порядку застосування ставок, порядку надання податкових пільг 	<ul style="list-style-type: none"> Розроблення відомчих документів: - з питань податкового регулювання експортно-імпортних операцій в умовах лібералізації зовнішньоекономічної діяльності; - щодо порядку оподаткування експортно-імпортних операцій в умовах лібералізації зовнішньоекономічної діяльності; - з питань бюджетного планування 	<ul style="list-style-type: none"> Прийняття відомчих документів: - з питань податкового регулювання експортно-імпортних операцій в умовах інтеграції до Європейського Союзу; - щодо порядку оподаткування експортно-імпортних операцій в умовах інтеграції Європейського Союзу; - з питань бюджетного планування 	

Рис. 1. Модель формування оптимальної системи оподаткування експортно-імпортних операцій

Джерело: складено автором

Таким чином, на рис. 1 представлена оптимальна система оподаткування експортно-імпортних операцій, що дає можливість адаптації системи оподаткування експортно-імпортних операцій за умов лібералізації зовнішньоекономічної діяльності.

Однією з основних умов при оподаткуванні експортно-імпортних операцій є реалізація бюджетної (розподільчої) функції податків, що виявляється у забезпеченні в повному обсязі надходжень податків до Державного бюджету.

У цьому контексті актуальним постає питання розробки методичних засад прогнозування надходжень податків на зовнішньоекономічну діяльність до Державного бюджету в умовах лібералізації при обраній системі оподаткування.

Висновки і пропозиції. Загалом, дослідження сучасної системи оподаткування ЗЕД України дало змогу визначити основні напрями її оптимізації, зокрема:

- зменшення податкового навантаження шляхом розширення бази оподаткування, в тому числі і за рахунок скорочення пільг, а також за

рахунок зменшення високих митних ставок до їх оптимального рівня;

- критичний перегляд вітчизняної системи митно-тарифних пільг на предмет скасування необґрунтованих. Це дозволить не тільки збільшити суму митних надходжень до бюджету, але й вирішити інші економічні проблеми внаслідок підвищення ефективності застосування митних платежів як засобів регулювання зовнішньої торгівлі.

- підвищення ефективності та посилення митного контролю з метою недопущення фактів ухилення від оподаткування, що відповідно позитивно вплине як на наповнюваність Державного бюджету України, так і на підвищення ефективності використання регулюючого потенціалу податків на зовнішню торгівлю.

- розвиток механізму бюджетного планування в частині визначення та прогнозування надходжень до Держбюджету податків на експортно-імпортні операції. Правильність бюджетного планування дозволить активніше використати бюджетну функцію податків на експортно-імпортні операції у процесі перерозподілу фінансових ресурсів.

Список літератури:

1. Податковий кодекс України від 02.12.2010 № 2755-VI (з наступними змінами і доповненнями) [Електронний ресурс]. – Режим доступу: <http://zakon5.rada.gov.ua/laws/show/2755-17>.
2. Митний кодекс України від 13.03.2012 № 4495-VI (з наступними змінами і доповненнями) [Електронний ресурс]. – Режим доступу: <http://zakon3.rada.gov.ua/laws/show/4495-17/stru#Stru>.
3. Закон України «Про зовнішньоекономічну діяльність» від 16.04.1991 № 959-XII (редакція від 03.08.2012) [Електронний ресурс] // Офіційний сайт Верховної Ради України. – Режим доступу: <http://zakon2.rada.gov.ua/laws/show/959-12>.
4. Три роки членства у СОТ: тенденції зовнішньої торгівлі України у пост-кризовий період. – К.: НІСД, 2011. – 72 с.
5. Зовнішньоекономічна діяльність за 2010–2017 роки: офіційна статистична інформація Державної служби статистики України [Електронний ресурс]. – Режим доступу: https://ukrstat.org/uk/express/expres_u.html#11.

Дубык В.Я., Боднар М.В.

Львовский национальный университет имени Ивана Франко

СОВРЕМЕННАЯ СИСТЕМА НАЛОГООБЛОЖЕНИЯ ВНЕШНЕЭКОНОМИЧЕСКОЙ ДЕЯТЕЛЬНОСТИ В УКРАИНЕ

Аннотация

В статье освещено экономическую сущность и принципы системы налогообложения внешнеэкономической деятельности. Рассмотрены и определены критерии, согласно которым формируется налоговая политика в сфере внешнеэкономической деятельности. Оценены актуальные проблемы развития системы налогообложения внешнеэкономической деятельности в Украине и определены направления их решения. Предложена модель формирования оптимальной системы налогообложения экспортно-импортных операций. Сформулированы рекомендации по формированию оптимальной системы налогового регулирования внешнеэкономической деятельности в Украине.

Ключевые слова: внешнеэкономическая деятельность, налогообложения ВЭД, налоговые поступления, государственный бюджет, евроинтеграционные процессы, имплементация, экспортно-импортная деятельность предприятий.

Dubyk V.Ya., Vrublevska L.O.

Ivan Franko National University of Lviv

MODERN TAXATION SYSTEM OF FOREIGN ECONOMIC ACTIVITY IN UKRAINE

Summary

The article describes the economic essence and principles of the taxation system of foreign economic activity. Considered and determined the criteria for determining the tax policy in the sphere of foreign economic activity. Assessed the actual problems of the taxation system of foreign economic activity in Ukraine and determined directions of their solution. Offered the model of formation the optimal taxation system of export-import operations. Formulated recommendations by the formation of the optimal tax regulation system of foreign economic activity in Ukraine.

Keywords: foreign economic activity, taxation of FEA, tax revenue, state budget, European integration processes, implementation, export-import activity of enterprises.

УДК 658.34

ШЛЯХИ ВДОСКОНАЛЕННЯ СИСТЕМИ ЗАПОБІГАННЯ ТА ПРОТИДІЇ БАНКРУТСТВУ ПІДПРИЄМСТВА

Дубик В.Я., Врублевська Л.О.

Львівський національний університет імені Івана Франка

В статті узагальнено та визначено економічну сутність банкрутства підприємства. Розглянуто основні принципи, на яких повинна базуватись система антикризового управління підприємством. Окреслено стратегічні напрями уникнення банкрутства підприємством залежно від їх функціонального призначення та відповідно до фінансового стану діяльності підприємства. Сформульовано шляхи вдосконалення системи запобігання та протидії банкрутству підприємства.

Ключові слова: підприємство, банкрутство, антикризове управління, санація, конкурентоспроможність, контролінг, фінансові ризики, класична модель санації.

Постановка проблеми. Враховуючи умови, які диктує сучасне ринкове середовище, для ефективної діяльності підприємства необхідне запровадження системи управління, що реагує на зміни зовнішнього і внутрішнього середовища, виявляє та протидіє кризовим фактором, забезпечує конкурентоспроможність діючого підприємства на ринку, забезпечує діяльність суб'єкта господарювання усіма необхідними ресурсами, приймає рішення тактичного та стратегічного характеру.

Зростаюча кількість підприємств-банкрутів змушує науковців працювати над вирішенням даної проблеми, як на рівні окремого підприємства, так і на загальнодержавному рівні. Саме розробка шляхів вдосконалення системи запобігання та протидії банкрутству підприємства є необхідною та вкрай важливою умовою ефективного його функціонування.

Аналіз останніх досліджень і публікацій. Питанню визначення ймовірності банкрутства підприємств та напрямів протидії йому приділяється значна увага з боку вітчизняних та зарубіжних науковців.

Розробкою методик і критеріїв прогнозування банкрутства займалися такі провідні вчені як Е. Альтман, Р. Ліс, А. Таффлер, Г. Тішоу, Г. Спрінгейт, М. Азіз, Г. Дар, Е. Хотчкіз та ін. Проблеми використання й удосконалення інтегральних економічних показників для оцінки стану підприємства розглядаються вітчизняними науковцями, серед яких О.О. Терещенко, А.В. Матвійчук, А.Д. Шеремет, О.А. Базилінська, Н.П. Шморгун, І.В. Троц, І.О. Бланк, О.Л. Пластун, О.О. Шапурова, А.А. Суббот, А.І. Суббот та ін.

Виділення не вирішених раніше частин загальної проблеми. Незважаючи на значну кількість праць по даній тематиці, залишається багато питань щодо оцінки та прогнозування ймовірності банкрутства підприємств, а також системи раннього попередження банкрутства, які потребують уваги та подальшого дослідження.

Мета статті. Основна мета дослідження полягає в узагальненні та ідентифікації причин настання банкрутства підприємства та пошуку шляхів його подолання з використанням спеціальних методів фінансового управління.

Виклад основного матеріалу. В умовах нестабільності економіки, зумовлених світовою фінансовою кризою, нестабільності ринку в Україні,

різких коливань валютних курсів, високих темпів інфляції для багатьох підприємств особливо актуальною є задача ефективного оздоровлення за рахунок мобілізації фінансових ресурсів та грамотного управління діяльністю підприємств. Саме процес прийняття виважених та ефективних управлінських рішень виступає найважливішим засобом забезпечення умов виходу з економічної кризи та надійним механізмом соціально-економічних перетворень, яких неможливо досягти без здійснення ефективної процедури запобігання та протидії банкрутству підприємства.

Бажання суб'єктів господарювання зміцнити свої конкурентні переваги повинно орієнтувати їх на впровадження нових підходів та методів ведення підприємницької діяльності, серед яких чільне місце належить системі заходів з адаптації підприємства до зовнішнього середовища, що за існуючих несприятливих умов господарювання дозволило б частині підприємств уникнути кризового стану [1, с. 31].

Ймовірність настання банкрутства є кризовим явищем для діяльності підприємства і його подолання вимагає застосування спеціальних методів фінансового управління.

Основні принципи, на яких повинна базуватись система антикризового управління:

- рання діагностика кризових явищ діяльності підприємства;
- своєчасність реагування на різні кризові явища;
- адекватність реагування підприємства на ступінь реальної загрози його життєдіяльності;
- мобілізація внутрішнього потенціалу для виходу з кризи;
- забезпечення контролю за результатами розроблених заходів [2, с. 115].

На думку Гук О.В., попередження банкрутства залежить від своєчасного виявлення загрози банкрутства на підприємстві, розробки й упровадження відповідних антикризових заходів, які дозволяють подолати кризу, відновити ліквідність та платоспроможність і запобігти процедурі банкрутства й ліквідації підприємства [3, с. 197].

Шапурова О.О. серед основних принципів антикризового управління виділяє:

- принцип постійної готовності до реагування. Постійне реагування на внутрішні та зовнішні прояви криз дає змогу зміцнювати конкурентну позицію підприємства та підвищувати його потенціал;

· принцип превентивності дій. Реалізація цього принципу забезпечує ранню діагностику передкризового стану підприємства та своєчасне використання можливостей нейтралізації кризи;

· терміновість реагування на окремі кризові явища в діяльності підприємства. Що раніше будуть включені антикризові механізми по кожному виявленому кризовому явищу, то більшими є можливості щодо відновлення порушеної рівноваги господарської діяльності підприємства;

· диференціація індикаторів кризових явищ за рівнем їх небезпеки для підприємства. Антикризовий менеджмент використовує в процесі діагностики банкрутства підприємства значний арсенал індикаторів його кризового розвитку. Ці індикатори фіксують різні аспекти діяльності підприємства, характер яких з позиції генерування загрози банкрутства неоднозначний, у зв'язку з чим виникає необхідність їх групування за рівнем небезпеки для стабільного розвитку підприємства;

· адекватність реагування підприємства на міру реальної загрози його рівноваги. Застосування окремих механізмів нейтралізації загрози банкрутства повинне базуватися на визначенні реального рівня цієї загрози і бути адекватним цьому рівню. У протилежному випадку або не буде досягнуто очікуваного ефекту, або підприємство понесе не виправдано високі витрати;

· максимально повна реалізація внутрішніх можливостей виходу підприємства з кризового стану. В боротьбі із загрозою банкрутства, особливо на ранніх стадіях її діагностики, підприємство повинне розраховувати виключно на внутрішні можливості;

· використання в разі необхідності відповідних форм санації підприємства для запобігання його банкрутству. Якщо загрозу банкрутства діагностовано лише на пізній стадії і має катастрофічний характер, а механізми внутрішньої її реалізації не дають змоги досягти необхідного ефекту щодо відновлення рівноваги підприємства, воно повинне ініціювати свою санацію, вибравши для цього найбільш ефективні її форми [4, с. 230].

Варто виділити основні групи цілей антикризового управління:

– організаційні (стабілізація комунікації між відділами; гнучка організаційна структура відповідно до рівня кризи);

– маркетингові (запобігання зменшенню кількості замовлень; недопущення зниження якості продукції; моніторинг цінової політики на аналогічні товари; контроль роботи конкурентів);

– фінансові (мінімізація наслідків кризи; підвищення платоспроможності і ліквідності; скорочення витрат);

– виробничі (зменшення частки браку; ліквідація надлишків запасів; недопущення морального зносу обладнання; стимулювання інноваційної активності; ліквідація простоїв виробництва);

– кадрові (зниження плинності кадрів; запобігання кризам у робочому колективі (психологічним, байдужості до праці) [4, с. 231].

Вважаємо, що всі методи антикризового управління можна поділити на дві групи – тактичні та стратегічні, де серед тактичних методів перш за все виділяють санацію та даунсайзинг.

Застосування цих методів спрямовано на швидке покращення фінансових показників підприємства, тобто подолання наслідків кризи. Проте у більшості випадків цих методів недостатньо для усунення основної причини кризового стану – неефективної системи управління. А це потребує використання заходів більш тривалої дії. Результати застосування стратегічних методів підприємство відчуває, як правило, не одразу, проте вони змінюють сутність бізнесу, його якісні характеристики, такі, як конкурентоспроможність, інвестиційна привабливість, інноваційність тощо. Вибір тих чи інших методів залежить від причини, глибини кризи та прийнятих підходів до антикризового менеджменту на підприємстві [2, с. 115].

Варто погодитись з думкою Троць І.В., що стратегічні напрями уникнення банкрутства залежно від їх функціонального призначення та відповідно до фінансового стану діяльності підприємства (нормальний, передкризовий, кризовий) доцільно систематизувати в три основні групи:

1) Попередження банкрутства – передбачає застосування комплексної системи прогнозування та визначення ймовірності банкрутства підприємства, яка у свою чергу передбачатиме:

– постійний моніторинг фінансово-господарської діяльності підприємства та середовища здійснення його діяльності (на мікро- та макро-рівні) – визначення основних ендогенних та екзогенних факторів, що можуть спровокувати виникнення банкрутства (іншими словами виявлення всіх потенційних загроз);

– проведення діагностики ймовірності банкрутства підприємства, а саме, виявлення негативних тенденцій розвитку, критичних відхилень (експрес-діагностика, фундаментальна діагностика);

– запровадження на підприємстві системи раннього попередження та реагування, завдання якої полягатиме у своєчасному інформуванні керівництва про потенційні загрози та ризики;

– використання основних вітчизняних та зарубіжних методик прогнозування ймовірності банкрутства підприємства (дискримінаційний аналіз, експертна оцінка, SWOT-аналіз);

– запровадження на підприємстві прогнозування, як основного елемента визначення можливих кількісних і якісних змін стану підприємства (рівня розвитку в цілому, окремих напрямів діяльності) в майбутньому, а також альтернативних способів досягнення очікуваного стану;

– використання на підприємстві стратегічного планування, яке забезпечує конкретизацію його стратегії (базової стратегії як генерального напрямку розвитку) і досягнення сформульованих цілей на основі використання наявних переваг і створення нових.

2) Запобігання банкрутству – передбачає здійснення комплексу заходів, що підвищують рівень діяльності підприємства та його шанси на «вживання» в передкризових умовах розвитку, а також сприяють недопущенню до критичного стану діяльності підприємства, і як наслідку до банкрутства, шляхом:

– забезпечення економічної безпеки підприємства з метою гарантування його стабільного і максимально ефективного функціонування та перспективу розвитку;

- запровадження та систематичного проведення контролінгу на підприємстві, як спеціальної та саморегулюючої системи методів та інструментів функціональної підтримки менеджменту через інформаційне забезпечення, планування, координацію, контроль та внутрішній консалтинг;

- здійснення антикризового управління, що передбачає використання арсеналу управлінських рішень для фінансової стабілізації діяльності підприємства у динамічних умовах сучасності;

- створення на підприємстві своєрідного механізму управління ризиками – ризик-менеджменту, що включає ідентифікацію ризиків, планування заходів щодо зменшення ризиків, моніторинг ризиків і контроль виконання заходів з їх зменшення, аналіз ефективності реалізованих заходів та накопичення досвіду;

- здійснення реінжинірингу, який базується на використанні сучасних інформаційних технологій для досягнення нових ділових цілей та передбачає докорінну перебудову ділових процесів для досягнення радикального поліпшення діяльності підприємства.

3) Подолання банкрутства – передбачає активізацію всіх можливих способів та заходів недопущення ліквідації підприємства, яке знаходиться в кризовому стані, шляхом мобілізації всі наявних сил та ресурсів, шляхом:

- проведення фінансової санації або фінансового оздоровлення підприємства шляхом послідовних взаємопов'язаних заходів фінансово-економічного, виробничо-технічного, організаційного, соціального характеру, спрямованих на виведення суб'єкта господарювання з кризи і відновлення або досягнення ним прибутковості та конкурентоспроможності;

- проведення реорганізації, тобто повної або часткової заміни власників корпоративних прав підприємства, зміни організаційно-правової форми організації бізнесу, ліквідації окремих структурних підрозділів або створення на базі одного підприємства кількох, наслідком чого є передача або прийняття його майна, коштів, прав та обов'язків правонаступником;

- здійснення реструктуризації, тобто зміни структури підприємства, а також його елементів, що передбачає вдосконалення системи управління, фінансово-економічної політики компанії, її операційної діяльності, системи маркетингу та збуту, управління персоналом;

- ліквідація – припинення діяльності суб'єкта підприємницької діяльності, визнаного арбітражним судом банкрутом, з метою здійснення заходів щодо задоволення визнаних судом вимог кредиторів шляхом продажу його майна [5, с. 82-83].

Відтак, система попередження, прогнозування та подолання банкрутства підприємств складається із трьох підсистем, кожна з яких, виходячи з їх назви має своє функціональне призначення та способи реалізації – це підсистема попередження, запобігання і подолання банкрутства підприємства.

Підсистема попередження банкрутства передбачає застосування комплексу заходів щодо прогнозування та визначення ймовірності банкрутства підприємств та своєчасного інформування керівництва про потенційні загрози.

Підсистема запобігання банкрутства передбачає здійснення комплексу заходів, що підвищують рівень діяльності підприємства та його шанси на «виживання» в кризових умовах розвитку, а також сприяють недопущенню до критичного стану діяльності підприємства, і як наслідку до банкрутства. Основним завданням даної підсистеми є фінансова стабілізація діяльності підприємства у динамічних умовах сучасності.

Підсистема подолання банкрутства передбачає активізацію всіх можливих способів та заходів недопущення ліквідації підприємства мобілізуючи всі наявні сили та ресурси, шляхом послідовних взаємопов'язаних заходів фінансово-економічного, виробничо-технічного, організаційного, соціального характеру, спрямованих на виведення суб'єкта господарювання з кризи і відновлення або досягнення ним прибутковості та конкурентоспроможності [6, с. 275-276].

Отже, систему попередження та економічні напрями подолання банкрутства підприємств можна представити наступним чином (рис. 1).

Зазначимо, економічно розвинені країни порівняно вирішують проблеми санації та банкрутства підприємств. Цілісний погляд на етапи проведення фінансового оздоровлення окремого підприємства являє собою так звана «класична модель санації», яка широко використовується як основа для розробки механізму фінансової санації суб'єктів господарювання у країнах з розвинутою ринковою економікою.

План фінансового оздоровлення розробляють, як правило, фінансові і контролінгові служби підприємства, яке перебуває у фінансовій кризі, представники потенційного санатора, незалежні аудиторські і консалтингові фірми. Однієї з причин виникнення кризової ситуації на більшості українських підприємств є низький рівень менеджменту. Саме некваліфіковані і помилкові дії керівництва привели більшість суб'єктів господарювання до банкрутства. Істотним фактором, що обумовлює прийняття неправильних управлінських рішень, є відсутність на вітчизняних підприємствах системи контролінгу. Більшість фахівців у галузі керування і фінансового менеджменту під контролінгом розуміють функціональну систему планування, контролю, аналізу відхилень, координації, внутрішнього консалтингу і загального інформаційного забезпечення керівництва підприємством. У реалізації плану санації важливу роль відіграє оперативний санаційний контролінг, який координує діяльність різних підрозділів, контролює якість реалізації запланованих заходів, аналізує відхилення, ідентифікує і нейтралізує ризики, а також виявляє додаткові шанси і можливості. Санація вважається успішною, якщо за допомогою зовнішніх і внутрішніх фінансових джерел, проведення організаційних і виробничо-технічних удосконалень підприємство виходить із кризи: нормалізує виробничу діяльність, уникає оголошення банкрутства та забезпечує свою прибутковість і конкурентоздатність у довгостроковому періоді [7, с. 48].

Згідно з класичною моделлю санації, санація як процес фінансового оздоровлення підприємства розпочинається з виявлення (ідентифікації) фінансової кризи [8, с. 25]. Наступним етапом санації є проведення причинно-наслідкового аналізу фінансової кризи. На підставі поданої інформації



Рис. 1. Система попередження та економічні напрями подолання банкрутства підприємств

Джерело: складено автором на основі [6]

(первинні бухгалтерські документи, рішення зборів акціонерів, фінансові плани тощо) визначаються зовнішні та внутрішні фактори кризи, вид кризи, її глибина та якість фінансового стану фірми.

Отже, до надзвичайних заходів фінансового оздоровлення та стабілізації діяльності підприємства відносять: встановлення режиму жорсткого контролю за всіма витратами підприємства, особливо матеріальних ресурсів, грошових коштів та адміністративно-управлінських витрат; зміну організаційно-управлінської структури підприємства, скорочення апарату управління, централізація контрольних-планових функцій; негайну відмову від збиткових та розширення прибуткових видів виробництва, скорочення трудових ресурсів у разі неможливості їх пере-

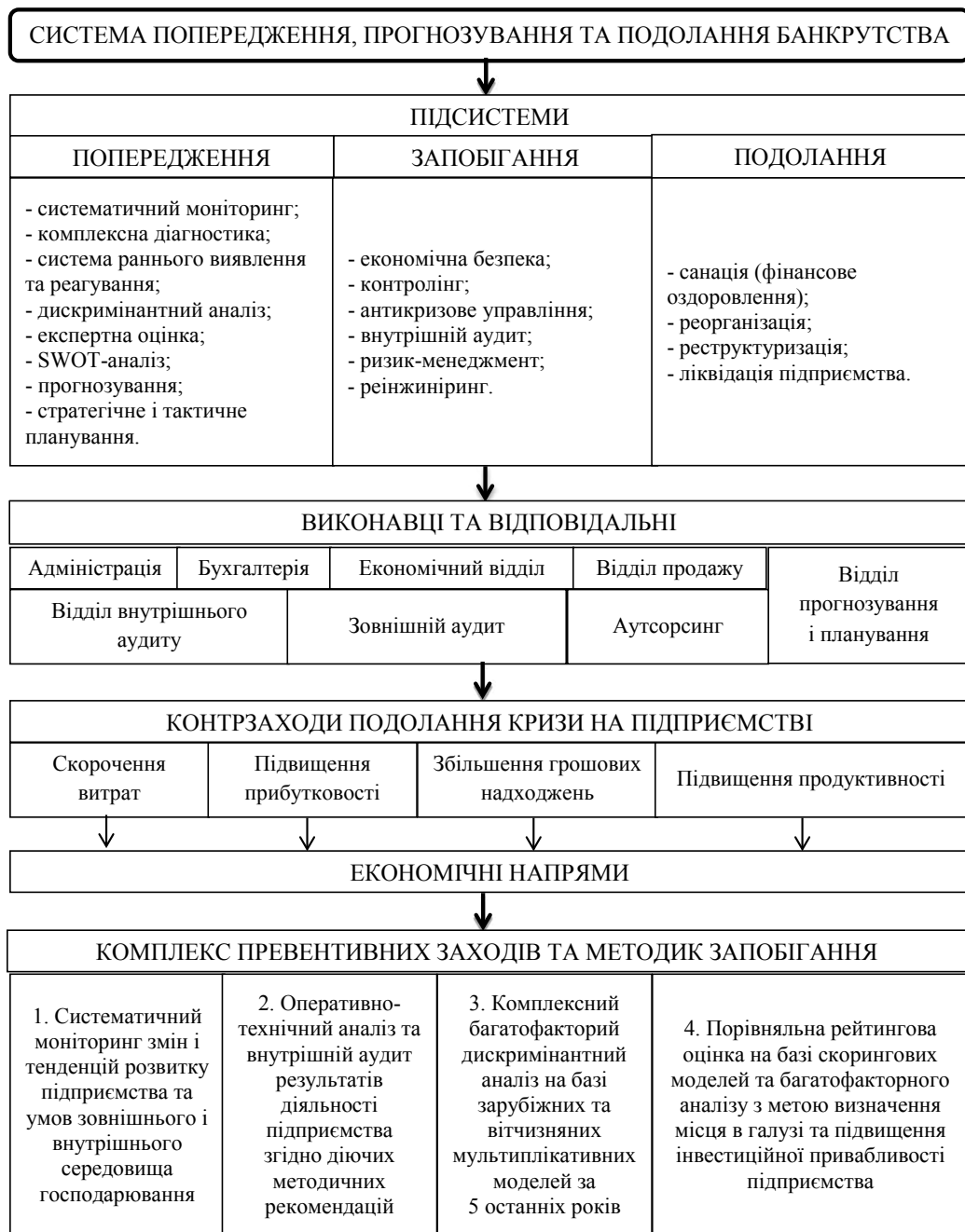
профілювання; покращення системи та організації бухгалтерського обліку, нормування та контроль за використанням ресурсів [9, с. 348].

Висновки і пропозиції. Основне завдання економічного потенціалу в процесі гарантування економічної безпеки підприємства полягає в накопиченні достатньої величини і максимально ефективного використанні усіх ресурсів, що дозволило б нейтралізувати загрози з боку внутрішнього та зовнішнього середовища і гарантувати безпечне функціонування підприємства через підтримання його цілісності як виробничо-господарської системи. Найоптимальнішим є комплексний підхід до формування системи економічної безпеки підприємства, основу якої повинні складати власні внутрішні суб'єкти безпеки, тобто персонал

підприємства, а відтак рівень безпеки залежить від організаційного потенціалу підприємства. Його формування найсуттєвіше впливає на здатність підприємства протидіяти загрозам, знижувати рівень небезпеки, а отже, забезпечувати життєздатність і розвиток певного суб'єкта господарювання.

Виживання підприємства у кризових умовах залежить від своєчасного і правильного рішення керівництва, і якщо негативний вплив зовнішніх загроз для діяльності підприємства не завжди

можна нейтралізувати, то шляхи виходу підприємства із кризи цілком і повністю покладені на керівництво і залежать від своєчасного реагування, вміння та знання, як запобігти подібним ситуаціям і не допустити банкрутства підприємства.

Як відомо, «хворобу» легше попередити ніж «лікувати», у зв'язку з цим виникає необхідність формування на підприємстві такої системи, яка б забезпечила своєчасну реакцію на появу кризових явищ на підприємстві і запобігала їх появі у майбутньому.

Список літератури:

1. Гринчуцький В.І. Антикризисное фінансове управління підприємством в сучасних умовах господарювання / В.І. Гринчуцький, Л.А. Ляхович // Інноваційна економіка. Серія : Підприємництво і менеджмент. – 2011. – Вип. 9. – С. 28-33.
2. Москаленко Л.А. Методи антикризового управління підприємством / Л.А. Москаленко, О.С. Хринюк // Актуальні проблеми економіки та управління: збірник наукових праць молодих вчених. – 2011. – Вип. 5. – С. 114-118 [Електронний ресурс]. – Режим доступу: http://ela.kpi.ua/bitstream/123456789/12289/1/2011_4_7_Moskalenko.pdf.
3. Гук О.В. Антикризисное управління як спосіб запобігання банкрутству підприємства / О.В. Гук // Економіка: реалії часу. Науковий журнал. – 2015. – № 6(22). – С. 193-198 [Електронний ресурс]. – Режим доступу: <http://economics.opu.ua/files/archive/2015/No6/193.pdf>.
4. Шапурова О.О. Сутність, завдання та принципи антикризового управління / О.О. Шапурова // Держава та регіони. Економіка та підприємництво. – 2009. – № 1. – С. 228-232 [Електронний ресурс]. – Режим доступу: http://www.irbis-nbuv.gov.ua/cgi-bin/irbis_nbuv/cgiirbis_64.exe?C21COM=F&I21DBN=UJRN&P21DBN=UJRN Soc_Gum/inek/2010_2/236.pdf.
5. Троц І.В. Шляхи подолання банкрутства підприємства / І.В. Троц // Актуальні питання економічних наук : зб. тез міжнар. наук.-практ. конф., 8-9 червня 2012 р. – Одеса: «Центр економічних досліджень та розвитку», 2012. – С. 81-83.
6. Троц І.В. Формування системи попередження, прогнозування і подолання банкрутства промислових підприємств / М.П. Войнаренко, І.В. Троц // Економіка: реалії часу: наук. журн. – 2015. – № 4(20). – С. 272-278 [Електронний ресурс]. – Режим доступу: <http://economics.opu.ua/files/archive/2015/No4/272-278.pdf>.
7. Терещенко О.О. Фінансова санація та банкрутство підприємств: Навч. посібник. – К.: КНЕУ, 2008. – 412 с.
8. N. Zdrovomyslow, C. Spies, M. Gellink: Sanierung in Krisenzeiten // Der Betriebswirtschaft. – 2004. – № 2. – S. 25.
9. Скібіцький О.М. Антикризисный менеджмент : навч. посіб. / О.М. Скібіцький. – К.: Центр учбової літератури, 2009. – 568 с.

Дубык В.Я., Врублевская Л.О.

Львовский национальный университет имени Ивана Франко

ПУТИ СОВЕРШЕНСТВОВАНИЯ СИСТЕМЫ ПРЕДУПРЕЖДЕНИЯ И ПРОТИВОДЕЙСТВИЯ БАНКРОТСТВУ ПРЕДПРИЯТИЯ

Аннотация

В статье обобщено и определено экономическую сущность банкротства предприятия. Рассмотрены основные принципы, на которых должна базироваться система антикризисного управления предприятием. Определены стратегические направления избежания банкротства предприятием в зависимости от их функционального назначения и соответственно к финансовому состоянию предприятия. Сформулированы пути совершенствования системы предотвращения и противодействия банкротству предприятия.

Ключевые слова: предприятие, банкротство, антикризисное управление, санація, конкурентоспособность, контроллинг, финансовые риски, классическая модель санації.

Dubyk V.Ya., Vrublevska L.O.

Ivan Franko National University of Lviv

WAYS OF IMPROVING THE SYSTEM OF PREVENTION THE BANKRUPTCY OF THE ENTERPRISE

Summary

The article summarizes and determines the economic essence of bankruptcy of the enterprise. Considered the main principles on which the crisis management system of the enterprise should be based. Outlined the strategic directions of avoidance the bankruptcy by the enterprise depending on their functional purpose and in accordance with the financial condition of the enterprise activity. Formulated the ways of improvement the system of prevention and counteraction to bankruptcy of the enterprise.

Keywords: enterprise, bankruptcy, crisis management, sanation, competitiveness, controlling, financial risks, classical sanation model.

ФІНАНСОВА КОНКУРЕНТОСПРОМОЖНІСТЬ ЯК СКЛАДОВА ФІНАНСОВОЇ БЕЗПЕКИ ПІДПРИЄМСТВА

Дяченко В.В.

Київський національний університет технологій та дизайну

Стаття присвячена визначенню фінансової конкурентоспроможності, як однієї із складових фінансово-економічної безпеки підприємства. Під час дослідження було охарактеризовано поняття фінансової конкурентоспроможності підприємства та діагностику її оцінки. Значна увага у статті приділяється аналізу фінансового стану підприємств оптової торгівлі періоду 2014–2017 рр., моделям оцінки фінансової конкурентоспроможності та фінансової безпеки підприємства.

Ключові слова: фінансова конкурентоспроможність, фінансова безпека підприємства, моделі оцінки фінансової конкурентоспроможності, фінансовий стан підприємств, оцінка фінансової безпеки, банкрутство.

Постановка проблеми. У сучасних умовах господарювання особливої актуальності набувають питання, пов'язані з пошуком засобів підвищення рівня конкурентоспроможності вітчизняних підприємств. Ситуація, яку сьогодні простежуємо у вітчизняній економіці, пов'язана з нестачею власних фінансових ресурсів суб'єктів підприємництва, нерациональною структурою капіталу й неефективною політикою фінансування їхньої фінансово-господарської діяльності. Усе вищезазначене негативно впливає на обсяги отриманого прибутку та спричиняє збитковність і банкрутство підприємств.

Потребують розгляду питання фінансового контролю та моніторингу за процесами фінансового оздоровлення й адаптації вітчизняних підприємств до динамічного ринкового середовища, формування умов для забезпечення їх самофінансування, а також створення можливостей для розширеного відтворення, підвищення фінансової результативності їхньої діяльності. За таких обставин надзвичайно важливим стає вирішення питань, пов'язаних із формуванням набору індикаторів для установлення рівня фінансової конкурентоспроможності, який дасть змогу усунути негативні тенденції у фінансово-господарській діяльності підприємства, сприятиме підвищенню ефективності використання внутрішніх резервів і зростанню конкурентного потенціалу підприємства на основі формування ефективної політики фінансування.

Аналіз останніх досліджень та публікацій. Питання фінансової конкурентоспроможності розглядали багато науковців, таких як: А. Поддєрогін, І. Ансофф, Р. Сайфуллін, Ю. Смірнов, Н. Педченко, У. Бівер, М. Білопольський, Т. Клебанова, Г. Кузнецов, Е. Хелфферт, В. Хорн, А. Загорський.

У своїх роботах А.Л. Загорський зазначає, що фінансова конкурентоспроможність визначається фінансовою стійкістю (для чого застосовують коефіцієнти фінансової незалежності, стійкості, забезпеченості власними оборотними активами й т. ін.), платоспроможністю (абсолютною, швидкою та загальною ліквідністю, мобільністю оборотних коштів, часткою простроченої дебіторської та кредиторської заборгованості), швидкістю обороту капіталу (оборотністю активів, власного капіталу, оборотних коштів і їхньої матеріальної частини, дебіторської й кредиторської заборгованості), прибутковістю (рентабельністю активів, використаням виробничих фондів, оборотних коштів, праці, власного капіталу, продажів) [3].

Г.П. Кузнецов визначає фінансову конкурентоспроможність як здатність підприємства фінансувати свій сталий розвиток, забезпечуючи при цьому нормальну для цієї сфери окупність вкладень, рентабельність і збільшення ціни бізнесу [7, с. 7].

Н.С. Педченко поняття фінансової конкурентоспроможності трактує як можливість виживання підприємства в умовах постійної конкурентної боротьби завдяки наявності значного внутрішнього фінансового потенціалу підприємства [8].

Т.С. Клебанова описує фінансову конкурентоспроможність як комплексне поняття, яке відображає ефективність процесів формування й розміщення фінансових ресурсів [4, с. 194].

Ю.О. Смірнов під фінансовою конкурентоспроможністю підприємства розуміє здатність здійснювати конкурентну боротьбу в мінливих ринкових умовах, підтримуючи таку структуру капіталу, яка забезпечує кредитоспроможність і зростання ринкової вартості підприємства [9, с. 6].

Виділення невирішених раніше частин загальної проблеми. Незважаючи на результати проведених досліджень, неузгодженими залишаються питання щодо розробки і впровадження оптимальної та ефективної оцінки фінансової конкурентоспроможності та її зв'язок за фінансовою безпекою підприємства.

Формулювання цілей статті. Завданнями статті є теоретичне обґрунтування сутності фінансової конкурентоспроможності, запровадження моделей її оцінки та обґрунтування її зв'язку з фінансовою безпекою підприємства.

Виклад основного матеріалу. Конкурентоспроможність фінансів підприємства тісно пов'язана з його фінансовою діяльністю. Фінансова діяльність підприємства забезпечує: нормальне та стабільне функціонування підприємства, ефективне використання власних та запозичених коштів, економічний розвиток підприємства, підтримка фінансового стану підприємства. Тобто від фінансової діяльності залежить подальший розвиток підприємства, ефективність його функціонування та його конкурентоспроможність.

Критерії, які визначають рівень конкурентоспроможності фінансів, повинні відображати фінансовий стан підприємства у часовому вимірі: враховувати фінансові показники минулого господарського періоду і гарантувати конкурентоспроможність фінансів у майбутньому.

При оцінюванні фінансової конкурентоспроможності суб'єктів господарювання, слід брати до уваги показники мікроекономічної фінансової ефективності. Це результати фінансово-економічної діяльності, фінансовий стан підприємства, його рентабельність та платоспроможність. Вони окреслюють позиції підприємства на ринку, тобто його роль і фінансову спроможність та можливість утримання тривалої переваги по відношенню до конкурентів.

Для оцінки фінансової конкурентоспроможності використаємо критерій фінансового стану підприємства, який розраховується за формулою [2; 5]:

$$\Phi n = 0,29K_{авт} + 0,2K_{пл} + 0,36K_{абс.лікв} + 0,15K_{обор} \quad (1)$$

$K_{авт}$ – коефіцієнт автономії організації;

$K_{пл}$ – коефіцієнт платоспроможності організації;

$K_{абс.лікв}$ – коефіцієнт абсолютної ліквідності організації;

$K_{обор}$ – коефіцієнт оборотності обігових засобів.

Загалом цей критерій є складовою частиною формули інтегральної оцінки конкурентоспроможності, але його використовують і для оцінки фінансового стану підприємства та його тенденції. Тобто, він є саме фінансовою складовою в інтегральній формулі оцінки конкурентоспроможності, яка ще включає в себе оцінку збуту підприємства, конкурентоспроможність його продукції та ефективність її виробництва.

Високою популярністю користується підхід Альтмана. Хоча він і оцінює ризик банкрутства підприємства, проте в його розрахунок входять основні показники фінансового стану підприємства, які формують його фінансову конкурентоспроможність. Загалом цей підхід можна використовувати й для оцінки фінансової конкурентоспроможності, адже якщо нема ризику банкрутства, то підприємство має задовільні показники фінансової діяльності і забезпечує свою фінансову безпеку.

Банкрутство є результатом остаточного падіння фінансової конкурентоспроможності підприємства, адже головною причиною неспроможності і банкрутства підприємства в умовах ринкової економіки полягає в неплатоспроможності, обумовленій відсутністю оборотних коштів, інфляцією і фінансовою недостатністю.

При побудові свого індексу Альтман проаналізував дані 66 підприємств, половина яких збанкрутіла. Він досліджував 22 коефіцієнти, які могли б бути корисні при прогнозуванні можливого банкрутства підприємства. З цих показників були відібрані 5 найбільш значущих і на їх основі побудована регресійна модель. Її можна подати у такому вигляді [11]:

$$Z = 1,2K_{об} + 1,4K_{пл} + 3,3K_p + 0,6K_n + 1,0K_{от}, \quad (2)$$

де $K_{об}$ – частка чистого оборотного капіталу в активах;

$K_{пл}$ – рентабельність активів, обчислена по нерозподіленому прибутку;

K_p – рентабельність активів, обчислена по балансовому прибутку;

K_n – коефіцієнт покриття за ринковою вартістю власного капіталу;

$K_{от}$ – віддача всіх активів.

У дану модель входять показники ліквідності, фінансової стійкості, рентабельності і ринкової активності. Залежно від значення Z прогнозують ймовірність банкрутства [11]:

$Z < 1,81$ – ймовірність банкрутства дуже висока;
 $1,81 < Z < 2,765$ – ймовірність банкрутства середня;

$2,765 < Z < 2,99$ – ймовірність банкрутства невелика;

$Z > 2,99$ – ймовірність банкрутства незначна.

Альтернативою підходу Альтмана може бути модель О. Терещенка. Модель О. Терещенка має три нормативні значення для оцінки ймовірності банкрутства на підприємстві:

• коли $Z_{ТЕР} > 2$ – банкрутство не загрожує;

• коли $1 < Z_{ТЕР} < 2$ – фінансова стійкість порушена;

• коли $0 < Z_{ТЕР} < 1$ – існує загроза банкрутства.

Тобто, коли $Z_{ТЕР} > 2$ – у підприємства непогані довгострокові перспективи, а якщо $0 < Z_{ТЕР} < 1$ – банкрутство більш ніж ймовірне. [10]

Загальна формула для отримання значення скорингу для моделі Терещенка має вигляд звичайного многочлена [10]:

$$Z = 1,5X_1 + 0,08X_2 + 10X_3 + 5X_4 + 0,3X_5 + 0,1X_6 \quad (3)$$

де X_1 – грошовий потік / зобов'язання;

X_2 – валюта балансу / зобов'язання;

X_3 – чистий прибуток / баланс;

X_4 – чистий прибуток / виручка;

X_5 – виробничі запаси / виручка;

X_6 – виручка / основний капітал.

Модель дозволяє виявити в якому фінансовому стані знаходиться підприємство, використовує основні фінансові показники підприємства, що дозволяє використовувати цю модель для оцінки фінансової конкурентоспроможності підприємства.

Для оцінки фінансової конкурентоспроможності як складової фінансової безпеки було обстежено 32 підприємства оптової торгівлі за статистичними даними наведеними у балансі та звіті про фінансові результати.

Також, була проведена інтегральна оцінка фінансової безпеки даних підприємств [1].

Отримані дані зведені до середнього значення та представлені у таблиці.

Таблиця 1

Оцінка підприємства оптової торгівлі за представленими моделями

Модель оцінки	Роки			
	2014 рік	2015 рік	2016 рік	2017 рік
Критерій фінансового стану підприємства	1,41	1,47	1,28	0,93
Індекс Альтмана	7,57	7,81	7,16	5,37
Модель Терещенка	19,1	19,76	15,86	8,51
Інтегральний показник рівня фінансової безпеки	19,6	20,46	18,41	13,81

Я висуваю гіпотезу, що зв'язок між двома моделями не може бути відхиленням.

Для знаходження зв'язку між моделями та інтегральною оцінкою фінансової безпеки використаємо значення кореляційної залежності Пірсона. Кореляція дозволить виявити ступінь залежності між отриманими показниками [6]. Кореляція приймає значення від -1 до 1, тож використову-

ючи статистичну функцію КОРРЕЛ у програмі Microsoft Excel розрахуємо залежність між моделями та перенесемо результати у таблицю 2.

Таблиця 2
Кореляційна залежність між моделями оцінки фінансової конкурентоспроможності та інтегральною оцінкою фінансової безпеки

Назва моделі	Значення
Критерій фінансового стану до підходу Альтмана	0,995908907
Критерій фінансового стану до моделі Терещенка	0,99869165
Критерій фінансового стану до інтегральної оцінки фінансової безпеки	0,998281916
Підхід Альтмана до моделі Терещенка	0,993959767
Підхід Альтмана до інтегральної оцінки фінансової безпеки	0,998989954
Модель Терещенка до інтегральної оцінки фінансової безпеки	0,995334956

За результати розрахунків всі значення кореляції майже дорівнюють 1, тобто зв'язок між всіма моделями оцінки та інтегральною оцінкою фінансової безпеки дуже високий, що дозволяє стверджувати про взаємозв'язок між забезпеченням фінансової конкурентоспроможності та фінансової безпеки.

Рекомендується застосування моделі Терещенка, адже вона зручна в застосуванні, розроблена на використанні вітчизняних статистичних даних, враховує галузеві особливості підприємства та сучасну міжнародну практику.

Для оцінки фінансової конкурентоспроможності були розраховані коефіцієнти автономії, стійкості, платоспроможності, ліквідності та оборотності. Серед усіх розрахованих показників для підприємств оптової торгівлі за 2015-2017 рр., коефіцієнт оборотності кредиторської заборгованості, має найбільш зв'язок з запропонованою моделлю оцінки фінансової конкурентоспроможності як складової фінансової безпеки підприємства. Цей показник розраховується за формулою:

$$O_{\text{кз}} = \frac{\text{Собівартість продукції}}{\text{Середньорічна сума кредиторської заборгованості}} \quad (4)$$

Саме цей показник має найщільніший зв'язок з моделлю Терещенка, що відображено у таблиці 3.

Список літератури:

1. Вергун А.М. Прогнозування рівня фінансової безпеки підприємств легкої промисловості / А.М. Вергун // Актуальні проблеми економіки. – 2017. – № 1(187). – С. 342-358.
2. Герасимчук Н.А. Організація виробництва: навч. посібник / Герасимчук Н.А., Кондратюк О.І., Вікарчук О.І. – Вид-во ЖДУ ім. І. Франка. Житомир, 2009. – 244 с.
3. Загорский А.Л. Конкурентоспособность интегрированных бизнес-групп / А.Л. Загорский. – СПб.: РОСТ, 2008. – 342 с.
4. Клебанова Т.С. Оценка финансовой конкурентоспособности предприятий на основе использования панельных данных / Т.С. Клебанова, Е.А. Сергиенко, Л.С. Гурьянова // Конкурентоспроможність: проблеми теорії та практики : монографія. – Харків: ВД «ІНЖЕК», 2009. – 264 с.
5. Клименко С.М. Управління конкурентоспроможністю підприємства : Навчальний посібник / С.М. Клименко, О.С. Дуброва. – К.: КНЕУ, 2008. – 520 с.
6. Кобзарь А.И. Прикладная математическая статистика. Для инженеров и научных работников. – Москва: Физматлит, 2006. – 816 с.
7. Кузнецов Г.П. Финансовая конкурентоспособность предприятий сферы транспортно-экспедиционных услуг / Г.П. Кузнецов ; СПбГИЭУ. – СПб., 2008. – 142 с.
8. Педченко Н.С. Моніторинг фінансової конкурентоспроможності підприємств [Текст]: монографія / Н.С. Педченко. – Полтава: РВВ ПУСКУ, 2007. – 103 с.

Таблиця 3

Кореляційний зв'язок моделі Терещенка з оборотністю кредиторської заборгованості

Назва показника	2015 рік	2016 рік	2017 рік
Модель Терещенка	19,76	15,86	8,51
Оборотність кредиторської заборгованості	10,3	8,4	4,3
Кореляційний зв'язок моделі Терещенка з оборотністю кредиторської заборгованості	0,999		

Оцінивши підприємства за моделлю Терещенка та інтегральною оцінкою фінансової безпеки, можна стверджувати, що фінансова конкурентоспроможність має суттєвий вплив на фінансову безпеку підприємства. А показником, який відображає зв'язок між фінансовою конкурентоспроможністю та фінансовою безпекою, є оборотність кредиторської заборгованості. Цей показник є доцільним у використанні при збільшенні на підприємстві дебіторської заборгованості, яка вплинула і на збільшення кредиторської, або коли підприємство має негативну тенденцію збільшення кредиторської заборгованості.

Висновки. Конкурентоспроможність підприємства забезпечує фінансову безпеку і гарантує її стійке формування, що дозволяє підприємству утримувати стійкі позиції на ринку та мати стабільний фінансовий стан.

Під час оцінки фінансової конкурентоспроможності передусім звертають увагу на зниження ліквідності, підвищення кредиторської та дебіторської заборгованості, зниження фінансової стабільності підприємства. Все це також впливає і на фінансово-економічну безпеку підприємства, його фінансові ризики.

Для оцінки фінансової конкурентоспроможності як складової фінансової безпеки підприємства доцільним є використання моделі Терещенка. Ця модель має тісний зв'язок з інтегральною оцінкою фінансової безпеки, була розроблена на основі вітчизняних підприємств та має сучасну практику у використанні.

Якщо ж фінансова конкурентоспроможність та безпека підприємства погіршуються за рахунок кредиторської заборгованості, то доцільним буде використання коефіцієнта оборотності кредиторської заборгованості для аналізу стану фінансової конкурентоспроможності та безпеки підприємства.

9. Смірнов Ю.О. Формування механізму управління фінансовою конкурентоспроможністю підприємства : автореф. дис. ... канд. екон. наук / Ю.О. Смірнов ; Київський нац. екон. ун-т. – Маріуполь: Приазовський держ. техн. ун-т Мін. освіти і науки України, 2007. – 18 с.
10. Терещенко О.О. Антикризове фінансове управління на підприємстві: монографія / О.О. Терещенко. – К.: КНЕУ, 2008. – 272 с.
11. Фінансова безпека підприємств і банківських установ [Текст] : монографія / за заг. редакцією д-ра екон. наук, проф. А.О. Спіфанова [А.О. Спіфанов, О.Л. Пластун, В.С. Домбровський та ін]. – Суми: ДВНЗ “УАБС НБУ”, 2009. – 295 с.

Дяченко В.В.

Киевский национальный университет технологий и дизайна

ФИНАНСОВАЯ КОНКУРЕНТОСПОСОБНОСТЬ КАК СОСТАВЛЯЮЩАЯ ЭКОНОМИЧЕСКОЙ БЕЗОПАСНОСТИ ПРЕДПРИЯТИЯ

Аннотация

Статья посвящена определению финансовой конкурентоспособности, как одной из составляющих финансово-экономической безопасности предприятия. В ходе исследования были охарактеризованы понятия финансовой конкурентоспособности предприятия и диагностику ее оценки. Значительное внимание в статье уделяется анализу финансового состояния предприятий оптовой торговли периода 2014-2017 гг., моделям оценки финансовой конкурентоспособности и финансовой безопасности предприятия.

Ключевые слова: финансовая конкурентоспособность, финансовая безопасность предприятия, модели оценки финансовой конкурентоспособности, оценка финансовой безопасности, банкротство.

Diachenko V.V.

Kiev National University of Technology and Design

FINANCIAL COMPETITIVENESS AS A COMPONENT OF ENTERPRISE FINANCIAL SECURITY

Summary

The article is devoted to the definition of financial competitiveness, as one of the components of financial and economic security of an enterprise. In the course of the study, the concepts of financial competitiveness of an enterprise and the diagnosis of its assessment were characterized. Considerable attention in the article is paid to the analysis of the financial condition of the wholesale enterprises of the period 2014-2017, models for assessing the financial competitiveness and financial security of the enterprise.

Keywords: financial competitiveness, financial security of an enterprise, models for assessing financial competitiveness, financial security assessment, bankruptcy.

УДК 330.131.5:633.33

СУЧАСНИЙ СТАН ТА ЕФЕКТИВНІСТЬ ВИРОБНИЦТВА ЦУКРОВИХ БУРЯКІВ

Ільків Л.А.

Національний університет біоресурсів і природокористування України

В статті досліджено сучасний стан виробництва цукрових буряків. Обґрунтовано умови розвитку виробництва та формування ефективності. Розкрито економічне та соціальне значення вирощування цукрових буряків. Встановлено умови збільшення обсягів цукрових буряків та цукру. Визначено перспективи підвищення економічної ефективності.

Ключові слова: цукрові буряки, урожайність, ефективність, рентабельність, ресурсозберігаючі технології.

Постановка проблеми. Цукровий буряк має велике значення як для економіки всього господарства України, так і для економіки кожного бурякосійного господарства. По-перше, коренеплоди цукрових буряків є сировиною для виробництва продукту харчування – цукру; по-друге, від продажу цукрової сировини бурякосійні підприємства одержують до половини грошових надходжень і до третини загальної суми чистого доходу рослинництва; по-третє, цукрові буряки – значне джерело поповнення кормових ресурсів у вигляді гички, а також жому, патоки і комбікормів, які одержують господарства за продаж цукрових буряків (при урожайності 300-350 ц/га господарства одержують близько 65 ц к. од. з 1 га, що еквівалентно урожайності ячменю понад 40 ц/га); по-четверте, цукрові буряки підвищують загальну продуктивність сівоzmіни.

В Україні традиційно цукрові буряки були найпріоритетнішою технічною культурою, а прибуток становив левову частку прибутку від усього рослинництва. Рівень розвитку виробництва цукрових буряків значною мірою визначає стан економіки аграрно-промислового комплексу та активність формування вітчизняного ринку цукру.

Звичайно, виробництво цукрових буряків має свою специфіку, проте наша держава, що засівала в минулому мільйони гектарів цієї культури та виробляла колосальні обсяги цукрових буряків, має потенціал для відродження своїх позицій у цій сфері [1].

Аналіз останніх досліджень та публікацій. Проблеми розвитку і економічної ефективності виробництва цукрових буряків з'ясували у своїх працях такі науковці та практики: В. Бондар, О. Варченко, О. Грищенко, П. Гайдуцький, С. Дуσανовський, О. Король, О. Маслак, Л. Степанова, О. Томашевська, А. Фурса, О. Шпичак, М. Ярчук та ін.

Виділення не вирішених раніше частин загальної проблеми. Незважаючи на велику кількість публікацій, умови сьогодення вимагають першочергової уваги та нових досліджень факторів розвитку виробництва цукрових буряків і перспектив підвищення економічної ефективності.

Мета статті. Головною метою цієї роботи є дослідження сучасного стану виробництва цукрових буряків та визначення перспектив підвищення ефективності їх виробництва.

Виклад основного матеріалу. Цукрові буряки – одна з основних технічних культур. За поживністю цукрові буряки значно перевищують кормові. 100 кг коренеплодів відповідають 26 корм. од. і містять 1,2 кг перетравного про-

теїну, а 100 кг листків – відповідно 20 корм. од. і 2,2 кг протеїну. Це одна з найпродуктивніших сільськогосподарських культур [2].

Нині у світі виробляють із цукрових буряків близько 40% цукру і з цукрової тростини – 60% [3].

Цукрові буряки вирощують у багатьох країнах. Найбільші площі їх в Україні, Росії, Франції, США, Португалії, Німеччині, Італії, Румунії, Чехії, Словаччині, Англії, Бельгії, Угорщині, Туреччині.

Близько 80% усіх посівних площ та валового збору цукрових буряків припадає на Європу. Посіви буряків в Україні у 80-ті роки становили 1,7 млн га, у середині 90-х років скоротилися до 1651,6 тис. га, а нині вони значно менші – 313,6 тис. га [3].

Основні посіви їх розміщено в лісостеповій зоні. У Степу вони займають біля 25% посівної площі.

Досвід багатьох господарств України свідчить, що при постійному підвищенні культури землеробства можна стабільно одержувати урожаї цукрових буряків 350-450 ц/га [4].

Розроблено принципово нову технологію, яка передбачає істотне збільшення виходу цукру з гектара при високому рівні механізації виробничих процесів та зменшенні кількості обробітків посівів пестицидами. Вона дістала назву української інтенсивної технології вирощування буряків. Для її освоєння розроблено комплекс перспективних широкозахватних машин, зокрема, культиватор КРШ-8ДА, сівалку ССТ-24Б, автоматичний буряковий проріджувач ПСА-5,4. При вирощуванні за цією технологією урожайність буряків досягає 450-550 ц/га.

Цукровий буряк є важливою технічною культурою (найбільші площі – у Лісостепу, зокрема у Вінницькій (57,6 тис. га у 2017 р.), Хмельницькій (35,9 тис. га), Полтавській (35,5 тис. га), Тернопільській (30,0 тис. га), Харківській (23,7 тис. га) та Київській (21,5 тис. га) областях; є також посіви в південних районах Полісся та північних районах Степу [3].

Цукровий буряк – високорентабельна культура. У Степу (Дніпропетровська, Кіровоградська області, частина Полтавської, північна частина Миколаївської областей) урожайність їх становить 380-497 ц/га, в Лісостепу й на Поліссі – 500-731 ц/га [3].

За урожайності 450-500 ц/га коренеплодів і відповідній мінімізації та поєднання технологічних прийомів за один прохід агрегату затрати праці на 1 ц коренеплодів становлять 0,14-0,16 люд./год.

Собівартість цукрових буряків у 2-3 рази вища проти собівартості зернових культур, рентабельність становить 110-140%. Біоенергетична ефективність культури порівняно із зерновими за урожайності 250-300 ц/га також значно нижча, залежно від затрат сукупної енергії на палне, пестициди, збирання урожаю [5].

Проте при підвищенні урожайності до 450-500 ц/га вона сягає рівня рентабельності зернових. Застосування (переважно або повністю) механічного способу боротьби з бур'янами, незважаючи на деяке збільшення витрат пального, дає змогу зекономити до 9% енергії.

До 90-х років ХХ століття на частку України припадало до 15% світових посівів цукрових буряків і до 14% їх валових зборів та 10% виробництва цукру. І в даний час Україна входить до першої п'ятірки у світі по виробництву цукрових буряків на одну особу населення.

У 2017 р. валовий збір цукрових буряків для промислової переробки становив 14,9 млн. т, що на 6,4% більше порівняно з 2016 р. в основному за рахунок розширення площі збирання (на 7,7%), хоча урожайність знизилася у 2017 р. порівняно з 2016 р. на 1,37% (табл. 1).

В Україні вперше в світі була введена однонасінна форма цукрових буряків, що ознаменувало справжню революцію у буряківництві.

Цукровий буряк дає чи не найвищий прибуток з гектару серед усіх традиційних для України культур. Проте навіть перспектива отримати високі прибутки не спокушає багатьох аграріїв почати займатися саме цукровим буряком, адже ця культура є ще й однією з найбільш складних у вирощуванні та потребує значних витрат на виробництво.

Нині галузь буряківництва в Україні перебуває в кризовому стані. Більш як у два рази скоротились посівні площі, майже в три – виробництво цукру, що спричинило банкрутство і закриття десятків цукрових заводів та підпри-

ємств харчової промисловості. Головна причина депресії галузі – відсутність ефективної програми з регулювання цукрової промисловості і належної протекціоністської політики держави, що захищала б внутрішнього виробника від конкурентів.

Виробництво цукрових буряків зосереджено переважно у сільськогосподарських підприємствах (табл. 2).

У 2017 р. на цукрові буряки припадало 95,6% загального обсягу виробництва. Вирощування цукрових буряків на невеликих розрізаних ділянках господарств населення знижує ефективність виробництва цієї культури. Про це свідчить рівень урожайності культури: в 2017 р. в господарствах населення він був значно нижчий (335,5 ц/га), ніж у сільськогосподарських підприємствах (474,9 ц/га).

Концентрація посівів цукрових буряків у більш сприятливих зонах вимагає розвитку агропромислової інтеграції, що поєднувала б їх виробництво та переробку. Необхідна раціональна організація сировинних зон цукрових заводів, коли досягається оптимальне співвідношення між виробничою потужністю заводу та можливостями господарств по виробництву сировини.

Виробництво цукрових буряків пов'язано з високими матеріально-грошовими і трудовими затратами. Так, виробничі витрати на гектар посіву зернових і зернобобових культур в 2017 році становили 7832,6 грн., а на 1га посіву цукрових буряків – 29513,5 грн.

Співвідношення виробничих витрат з результатами характеризує рівень економічної ефективності виробництва цукрових буряків. До найважливіших результативних показників і показників економічної ефективності належать урожайність, продуктивність праці, собівартість 1 ц коренів, рівень рентабельності (табл. 3).

Наведені дані свідчать, що найвищий за останні роки рівень рентабельності виробництва

Таблиця 1

**Динаміка виробництва цукрових буряків в Україні
(усі категорії господарств)**

Показник	2005 р.	2010 р.	2013 р.	2015 р.	2016 р.	2017 р.	2017 р. до 2005 р., %
Зібрана площа тис. га	623	492	270,5	237,0	291,1	313,6	50,3
Урожайність, ц/га	248,2	279,5	398,9	435,8	481,5	474,9	в 1,9 рази
Валовий збір, млн. т	15,5	13,7	10,8	10,3	14,0	14,9	96,1
Виробництво цукрових буряків на одну особу, кг	328	300	237	241	328	350	107,0
Виробництво цукру, млн. т	2,1	1,8	1,3	1,5	2,0	2,0	95,2

Джерело: [3]

Таблиця 2

Виробництво цукрових буряків за категоріями господарств

Показник	2005 р.	2010 р.	2013 р.	2015 р.	2016 р.	2017 р.
Усі категорії господарств, тис. т	15468	13749	10789	10331	14011	14882
Сільськогосподарські підприємства	12145	12663	9101	9554	13349	14227
у т. ч. фермерські господарства	1373	1155	611	619	973	1105
Господарства населення	3322	1086	1689	777	662	654
Питома вага сільськогосподарських підприємств, %	78,5	92,1	84,4	92,5	95,3	95,6
господарств населення	21,5	7,9	15,7	7,5	4,7	4,4

Джерело: [3]

Економічна ефективність виробництва цукрових буряків у сільськогосподарських підприємствах

Показник	2005 р.	2010 р.	2013 р.	2015 р.	2016 р.	2017 р.
Урожайність, ц/га	248,2	279,5	398,9	435,8	481,5	474,9
Собівартість 1 ц, грн.	17,03	41,76	38,89	57,99	65,3	62,61
Ціна реалізації 1 ц, грн.	17,70	48,73	39,96	78,86	84,86	82,53
Прибуток на 1 ц коренів, грн.	0,82	6,97	1,06	1,01	1,09	1,16
Рівень рентабельності, %	4,8	16,7	2,7	28,2	24,3	12,4

Джерело: розраховано автором на основі даних Державної служби статистики

цукрових буряків сільськогосподарськими підприємствами було досягнуто в 2015 році – 28,2%. В умовах нестійкої ціни реалізації (в 2005 р. – 17,70 грн., в 2016 р. підвищення до 84,86 грн., а 2017 р. – зниження до 82,53 грн. за 1 ц коренів) рівень рентабельності в 2017 р. склав 12,4%.

Основними причинами низької ефективності буряківництва є значний ріст цін на матеріальні ресурси (пальне, добрива, насіння, отрутохімікати) та недотримання технології вирощування цукрових буряків. Зокрема, зменшення внесення мінеральних і органічних добрив, незадовільний стан технічного забезпечення (зношеність та нестача комбайнів), що призводить до значних втрат при збиранні і зменшенні виходу цукру.

Головними недоліками у вирощуванні цукрових буряків є:

- швидке виснаження ґрунтів та значне погіршення їхньої якості у коротких сівозмінах;
- висока чутливість до впливу зовнішніх факторів: несприятливих кліматичних умов, нестачі вологи, шкідників, хвороб;
- висока чутливість до недоліків технології та строків проведення робіт: наприклад, кожен додатковий день запізнення із сівбою від оптимальних термінів знижує урожайність цукрових буряків на 0,2-0,5%. А у деяких регіонах ця цифра може доходити й до 1,2-1,5%. Тобто на тиждень із сівбою запізнилися – одразу втратили до 10% урожаю;
- доволі складний контроль хвороб, які дуже «полюбляють» саме цукрові буряки. Причому останніми роками все більшого значення набуває і боротьба з хворобами листя;
- висока чутливість до забур'яненості посівів: навіть незначна забур'яненість може призвести до втрати 20% урожаю, якщо ж бур'янів на полі більше, то можна втратити і всі 50%;
- підвищена чутливість до гербіцидів із діючими речовинами класу сульфанілсечовин та імідазолінів. Післядія таких препаратів на цукрові буряки проявляється навіть через 1-2 роки після їхнього застосування та є згубною для культури;
- «непереносимість» у сівозміні картоплі: картопля провокує розвиток кореневих гнилей навіть тоді, коли вирощувалася на полі за 2-3 роки до цукрових буряків;
- потреба у спеціальній «бурякової» техніці та висококласному обладнанні. Застаріле обладнання та техніка – це у даному випадку не економія, а прямі збитки, оскільки отримати рентабельний урожай навряд чи вдасться.

З агрономічного погляду цукровий буряк має кілька вагомих переваг [6]:

- є чудовим попередником для більшості культур. Як попередник може сприяти підвищенню урожайності наступної культури, напри-

клад, урожайність ячменю, вирощуваного після цукрового буряка, зростає приблизно на 30-40%; порівняно з зерновими та овочевими культурами у 2-4 рази ефективніше використовує вологу;

- може давати високий урожай за внесення мінімальних норм азотних добрив.

- окрім того, цукровий буряк засвоює вуглекислого газу та виділяє кисню у 4-5 разів більше, ніж 1 га змішаного лісу. Тобто ця культура має досить велике значення і з екологічного погляду.

Висновки і пропозиції. Таким чином, вирішальною умовою збільшення обсягів цукрових буряків та цукру й підвищення економічної ефективності галузі буряківництва є послідовна інтенсифікація процесу виробництва і на цій основі ріст урожайності коренів та підвищення їх якості.

На фактичну завантаженість цукрових заводів сировиною впливають щорічні коливання урожайності цукрових буряків, перерозподіл сировини між цукровими заводами та скорочення посівних площ під посіви в останні роки. Тому реалізація потенційних можливостей росту урожайності і цукристості коренів буде реально лише за дотримання складових елементів інтенсивної технології їх вирощування, строків та якості виконання робіт.

Одним з головних факторів підвищення урожайності цукрових буряків є система забезпечення добривами, що передбачає надходження основних елементів до рослин протягом усього періоду їх вирощування. Для одержання 350-450 ц/га коренеплодів необхідно внести на 1га посіву 300-500 кг мінеральних добрив. Крім того, вносять 30-40 т/га гною під попередник або безпосередньо під цукрові буряки.

В сільськогосподарських та фермерських господарствах необхідно вжити заходів для відновлення родючості ґрунтів, здійснити оптимізацію посівних площ цукрових буряків в основних регіонах бурякосіяння переважно. Для одержання проектного рівня продуктивності коренеплодів має бути широко запроваджене програмування урожайності на основі даних агроекологічного моніторингу якості ґрунтів у сівозмінах.

Одним з важливих напрямів підвищення урожайності цукрових буряків є розвиток селекції та насінництва, зокрема виведення сортів та гібридів, що забезпечують високий вихід цукру з 1га посіву, тобто поєднують у собі високу врожайність коренеплодів та вміст цукру в них.

Необхідно повністю перейти на гетерозисну селекцію з широким використанням біотехнології, створити високопродуктивні гібриди цукрових буряків, які б відповідали кращим світовим аналогам, приділивши основну увагу підвищенню

цукристості коренеплодів та поліпшенню їх технологічних якостей – підвищенню стійкості до хвороб та придатних для інтенсивних технологій.

Система заходів у підвищенні економічної ефективності бурякоцукрового підкомплексу повинна передбачати оптимізацію сировинних зон цукрових заводів з тим, щоб забезпечити заводи сировиною, зменшити витрати при перевезенні та зберіганні і збільшити вихід цукру при переробці. Для оптимізації діяльності підкомплексу необхідно, з одного боку, сприяти концентрації посівів цукрових буряків на мінімальній відстані від заводу, а з другого – цукрові заводи повинні бути наближені до виробників сировини.

Слід нормалізувати і удосконалити взаємовідносини між учасниками бурякоцукрового підкомплексу. Економічні відносини між виробниками цукрових буряків та переробними підприємствами повинні забезпечувати високу мотивацію сільськогосподарських виробників до збільшення виробництва цукрових буряків.

Одним з ефективних шляхів відновлення та розвитку бурякоцукрового виробництва може бути залучення зарубіжних інвесторів, насампе-

ред на основі створення спільних підприємств. При цьому виникають умови застосування ефективної технології або окремих її ефективних елементів (СП агрофірма «Синівська» Рокитнянського району Київської області – Українсько-німецьке СП).

Відродження бурякоцукрового виробництва в Україні має передбачати розробку дієвого економічного механізму, запровадження протекціонізму у збуті цукру, просуванні його на зовнішні ринки.

Вирощування цукрових буряків може бути вигідним, якщо правильно спланувати усі операції та прослідкувати за їхнім виконанням.

Отже, головні проблеми вирощування цукрових буряків полягають не у самій культурі, а у нехтуванні сівозмiнами, використанні застарілої техніки та неохочому впровадженні біоадаптивних технологій.

При запровадженні ресурсозберігаючої технології вирощування цукрових буряків можна не лише отримати чималі прибутки, а ще й не виснажувати ґрунт, та мати чудову сировину для виготовлення комбікормів і біопалива.

Список літератури:

1. Томашевська О.А. Проблеми розвитку та підвищення економічної ефективності виробництва цукрових буряків / Томашевська О.А. // Проблеми економіки. – 2017. – № 2. – С. 347-352.
2. Бондар В. Про прибутковість вирощування цукрових буряків [Електронний ресурс]. – Режим доступу: <http://www.agro-business.com.ua/agronomiiasiogodni/279-pro-prybutkovist-vyroschuvannia-tsukrovvykh-buriakiv.html>.
3. Державна служба статистики України [Електронний ресурс]. – Режим доступу: <http://www.ukrstat.gov.ua>.
4. Маслак О., Ільченко О. Економіка цукрових буряків в Україні [Електронний ресурс]. – Режим доступу: <http://prozitsiya.com.ua/ekonomika-cukrovih-buryakiv-v-ukrayini>.
5. Король О. Солодкі сподівання: чи стане 2017 рік зірковим для цукрового буряка [Електронний ресурс]. – Режим доступу: <http://agravery.com/uk/posts/show/solodki-spodivanna-ci-stane-2017-rik-zirkovim-dlacukrovogo-buraka>.
6. Степанова Л. Буряківництво – друге дихання [Електронний ресурс]. – Режим доступу: <https://www.syngenta.ua>.

Ильків Л.А.

Национальный университет биоресурсов и природопользования Украины

СОВРЕМЕННОЕ СОСТОЯНИЕ И ЭФФЕКТИВНОСТЬ ПРОИЗВОДСТВА САХАРНОЙ СВЕКЛЫ В УКРАИНЕ

Аннотация

В статье исследовано современное состояние производства сахарной свеклы. Обоснованы условия развития производства и формирования эффективности. Раскрыто экономическое и социальное значение выращивания сахарной свеклы. Установлены условия увеличения объемов сахарной свеклы и сахара. Определены перспективы повышения экономической эффективности.

Ключевые слова: сахарная свекла, урожайность, эффективность, рентабельность, ресурсосберегающие технологии.

Пків Л.А.

National University of Life and Environmental Sciences of Ukraine

THE MODERN STATUS AND EFFICIENCY OF SUGAR BEETS PRODUCTION IN UKRAINE

Summary

In the article the modern state of sugar beet production is investigated. The conditions of development of production and formation of efficiency are substantiated. The economic and social significance of growing sugar beet is revealed. The conditions of increase of volumes of sugar beets and sugar were determined. The prospects of increasing economic efficiency are determined.

Keywords: sugar beet, productivity, efficiency, profitability, resource-saving technologies.

ИНТЕРНЕТ-МАРКЕТИНГ КАК ИНСТРУМЕНТ ВЫХОДА ИЗ КОРПОРАТИВНОГО КРИЗИСА

Кирносова М.В., Сташко Е.Р.

Одесский национальный политехнический университет

Работа посвящена методу использования интернет-маркетинга для выхода из корпоративного кризиса. Раскрыта история появления интернет-маркетинга как самостоятельный сегмент рынка дистрибуции и рекламы. Существует множество инструментов ведения бизнеса в интернете, но лишь немногие из них являются эффективными. Показаны примеры настройки инструментов интернет-маркетинга, а также метод оценки их эффективности. Проведена в упрощенном виде статистика современного рынка интернет-маркетинга на территории Украины.

Ключевые слова: интернет-маркетинг, реклама, контент, предприятие, инструменты.

Постановка проблемы. В современном мире проявляется самая очевидная проблема сегмента бизнеса. Все больше старых игроков рынка (заводы, производства, представительства широкого спектра услуг) уходят на покой, а на замену им приходят новые амбициозные проекты. Причина кроется в отсутствии правильно налаженного маркетинга предприятий. Большинство «старичков» начали свою деятельность в тяжелые 90-е, когда не особо популярными были статистические данные для анализа рынка, и компании не пытались сделать хороший продукт для клиента, учитывая их потребности.

Анализ последних исследований и публикаций. Проблему использования интернет-маркетинга как движитель бизнеса исследуют много ученых по причине ее актуальности. Среди них есть следующие исследователи: Кожушко О.А., И. Чуркин, А. Агеев, Байков В.Д., Голик В.С., Брайан Халлиган, Дхармеш Шах, Эрик Энж, Стефан Спенсер, Рэнд Фишкин, Джесси Стрикчиола и др. Рассматриваемые предприятия на протяжении многих лет топчутся на месте и не могут развиваться дальше как эффективный бизнес. Казалось бы, что причина кроется в их неизвестности и заурядный представитель B2C или B2B сегмента просто не знает о их существовании. Многие старые предприятия, например, на протяжении десятилетия могут сотрудничать с одним и тем же клиентов, и что самое важное их это устраивает.

Выделение нерешенных ранее частей общей проблемы. Когда старое предприятие продолжает довольствоваться своей стабильностью, занимая при этом совсем крохотный кусочек рынка, новые предприятия, которые используют прогрессирующие инструменты интернет-маркетинга захватывают этот самый рынок и постепенно вытесняют из него старых «игроков».

Формулирование целей статьи. Самым важным таким инструментом в 21 веке является «интернет-маркетинг». Именно его мы и рассмотрим, как инструмент, который диктует правила в современном мире бизнеса.

Изложение основного материала. Первым что повлияло на весь спектр бизнеса – это конечно появление интернет-магазина. Теперь перестали быть важными базары, рынки и другие торговые комплексы, весь производимый товар предприятия можно выставить в сети интернет и клиент сам придет за тем что ему нужно.

Но одного только интернет-магазина оказалось мало, среди бесчисленного множества предложений какова вероятность что клиент купит у одних, а не у других? Именно тут на помощь приходит реклама в интернете.

Она бывает самая разная, на благо всем существует довольно много инструментов продвижения товара или услуги в интернете. Такие как: SMM, контекстная реклама, email-рассылка и д., причем многие из этих инструментов дополняют друг друга и лучше всего проявляют себя в тендеме.

В итоге интернет-магазины зарекомендовали себя с такой силой, что стали неотъемлемой частью жизни любого потребителя. В первую очередь они закрывают потребность в бесконечных скитаниях по офлайн магазинам для выбора того или иного товара, всю необходимую информацию о товарах потребитель может узнать, не выходя из дома, да и заказать этот самый товар, можно также не выходя из дома.

Когда эффективность интернет дистрибуции стала очевидной, начался новый виток эволюции в этом направлении. Появились маркетплейсы площадки [1, с. 24]. Примеров таких площадок на сегодня много, те же Prom.ua или OLX.ua или более масштабные зарубежные варианты Aliexpress, Amazon.com. Во-первых, стало проще размещать свой товар в сети интернет, уже не нужно заказывать дорогие сайты под ключ, достаточно просто зарегистрировать аккаунт на одной из таких площадок и разместить в каталоге свой товар.

Даже оптимизировать поисковые запросы для быстрой выдачи результатов о вашем товаре, стало намного проще – это стоит лишь небольшой суммы денег на этой же маркетплейс платформе. Получается, что абсолютно любой человек на сегодняшний день имеет возможность начать продавать свой товар, пользующийся спросом на «интернет-рынке».

Проблема как раз-таки в том, что многие старые предприятия даже не пользуются подобными площадками для продажи своих товаров, а зря ведь это один из верных способов как увеличить свою прибыль не на один пункт.

Продавать в интернете уже давно не является чем-то принципиально новым и трудным, но даже если предприятие вышло в интернет не стоит ждать что тут же посыплется кучами звонки,

а продажи поднимутся на небывалую высоту. Если не заниматься продвижением своего интернет-магазина, то скорее всего он просто на просто затеряется где-то на просторах интернета и деньги, потраченные на его создание, уйдут на ветер.

Для этого существуют простые и не особо затратные инструменты продвижения в интернете. Помимо того, что с помощью них можно выстроить эффективную воронку продаж, они также помогают собирать web-аналитику. А имея на руках аналитику рекламной компании, становится куда проще видеть свое будущее развитие.

По данным Kantar TNS, в 2018 году интернет-аудитория Украины выросла на 7% и достигла 70% населения в возрасте от 12 до 70 лет [2].

Наибольшая доля пользователей приходится на возрастную группу 14-35 лет (проникновение интернета в этой группе выше 90%). Более старшую аудиторию интернет интересует меньше, тем не менее и здесь заметен серьезный рост: так, в 2018 году проникновение интернета в группе 46-55 лет увеличилось на 13% – с 48 до 61%, а в группах 36-45 и 56-70 лет на 9 и 5% соответственно.

В среднем пользователи проводят в интернете 5,5 часов в сутки. Больше половины этого времени (58%) украинцы проводят за десктопами, 33% приходится на смартфоны и лишь 9% – на планшеты.

Если говорить об использовании мобильного интернета, то речь идет о 16,7 млн человек в возрасте 12-70 лет – 54,5% аудитории. Это на 16% больше, чем в прошлом году. И доля смартфонов постоянно растет: с 2018 года она увеличилась на 37% (с 37 до 74%). При этом планшетами удается удерживаться в районе 20%, а вот десктопы постепенно теряют свою аудиторию в связи с распространением 3G и 4G. Если в 2017 году лишь 28% опрошенных TNS украинцев назвали смартфон основным устройством для выхода в интернет, то в 2018 смартфон оказался основным интернет-устройством для 45%. А вот ноутбуки потеряли 18% аудитории – 67% в 2017 году – 49% в 2018.

Мобильный интернет украинцы используют для поиска информации о товарах (39%), просмотра видео (36%) и покупок в онлайн (25%). Самые популярные приложения – Viber (95%), YouTube и Chrome (по 88% каждый), Gmail (76%) и Facebook (68%).

Исследование компании Promodo, проведенное в начале 2017 года, показало, что самые популярные инструменты интернет-маркетинга – это ведение корпоративных страниц в соцсетях (84,7%), поисковая оптимизация (74,4%) и контекстная реклама (77,2%) [3].

Из них самыми окупаемыми оказались поисковая оптимизация и контекстная реклама, они же приводят больше всего клиентов.

Рост пользователей смартфонов удивляет своим объемом, что в очередной раз свидетельствует о необходимости оптимизировать рекламу на разные девайсы для выхода в интернет.

На сегодняшний день взаимодействие человека со своим смартфоном или компьютером на-



Рис. 1. Каналы которые приносят больше всего клиентов

Источник: разработка автора по источнику [2]

столько плотное, что каждые сутки любой человек фильтрует через свое сознание невероятный поток различной информации. Поэтому очевиден тот факт, что лишь небольшое из увиденного остается в памяти свежим на какое-то время. Поэтому, то что компания хочет показать пользователю должно моментально вызвать у него обратную связь.

Все идет к тому, что недостаточно просто заниматься рекламой, нужно создавать качественный контент, ориентированный на определенную аудиторию. Сейчас люди, достаточно занятые рабочими буднями и порой в этом каждодневном хаосе есть лишь несколько минут для того чтобы зайти в социальную сеть и пролистать свежую ленту. И уж точно никто не будет вчитываться в море текста или искать скрытый смысл в рекламном посте.

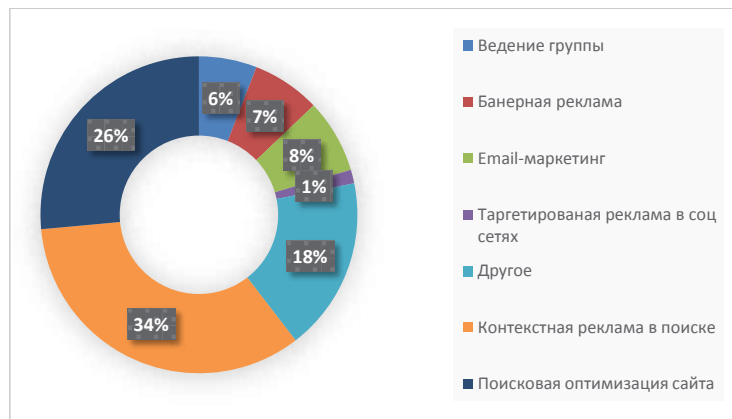
Только качественный контент со стороны компании может по-настоящему привлечь чье-то внимание. Если мы говорим о качественном контенте, то стоит обратиться к такому популярному сайту как YouTube, по популярности это второй поисковик в мире после Google.

За сутки на YouTube пользователи просматривают более 1 млрд. часов видео, это невероятная цифра для сайта видео-хранилища. Поэтому на сегодняшний день YouTube является чуть ли не лучшей площадкой для интернет-рекламы.

Есть множество способов запустить на этом сайте рекламную кампанию. Наверное, самой престижной является реклама от «лидеров мнения» иначе от блогеров, но и она же зачастую самая дорогая. Другой не менее эффективный вид рекламы называется TrueView – это стандартный тип объявлений, она оплачивается только тогда, когда человек смотрел рекламный видеоролик более 30 секунд или нажимает на кнопку призыва к действию.

Есть 2 типа объявлений TrueView:

- TrueView In-Display появляются в результатах поиска в YouTube как «Связанные видео» или на сайтах контекстно-медийной сети Google: Объявления Toll House показывается как «Рекомендованные видео».

- Реклама TrueView In-Stream – это объявления, которые видит человек перед тем, как запустится видео, которое выбрал. Он может пропустить рекламу через 5 секунд: В таких

роликах есть ссылка «Перейти на сайт рекламодателя», которая перенаправляет человека на нужный ресурс.

Используя сочетания таких сильных инструментов интернет-маркетинга можно выстроить по-настоящему сильную рекламную политику. Поиск клиентов, повышение доверия к бренду, информирования потенциальных клиентов и прочее можно достичь малыми усилиями, но только при правильном подходе, главное не быть скучным и не экономить на каналах продвижения.

Еще одним сильным инструментом интернет-маркетинга остается SEO-оптимизация сайта. Успешная SEO-стратегия в 2018 году направлена на построение отношений, развитие полезных контактов и получение ссылок, выгодных в долгосрочной перспективе [4].

Каждый предприниматель зависимый своим успехом от интернет-маркетинга понимает, что деньги, потраченные на привлечённого клиента с лихвой, отбиваются этим самым клиентом. SEO-оптимизация сайта это в первую очередь способ охвата поисковых запросов, настройка которого осуществляется через контекстную рекламу.

Основная задача контекстной рекламы сделать так, чтобы, например, при вводе в строку поиска Google «Где купить холодильник LG?» первым появившемся результатом оказалось предложение конкретного предприятия.

Существует несколько способов оценки эффективности рекламной компании в сети интернет, так называемая формула для расчета окупаемости (ROI) маркетинга в социальных медиа.

Что бы вычислить эффективность инвестиций в контекстную рекламу обратимся к следующей формуле.

$$P = R \times M$$

где, P – валовая прибыль, R – доход, M – маржа.

$$ROI = \frac{P - I}{I} \times 100\%$$

где, ROI – показатель возврата инвестиций, индикатор эффективности и окупаемости рекламной компании, I – траты на рекламу.

Считается что если ROI = 20% то это хороший показатель, если ROI = 100% то это исключительный успех.

Если маржа неизвестна, то нужно сделать следующие вычисления.

$$Cp = \frac{R}{M}$$

где, Cp – себестоимость, M – наценка.

$$P = R(\text{по данным e-commerce}) - Cp$$

$$ROI = \frac{(P) - I}{I} \times 100\%$$

Общий вид формулы: ROI = (Прибыль – Траты на продвижение) / Траты на продвижение * 100%. Но стоит помнить о погрешностях, так как в формуле не учитываются все траты бизнеса за время кампании. Впрочем, динамика изменений – объективный показатель. Скажем, 20% рост прибыли – хороший показатель, а 100% прибыли – исключительный успех.

Выводы из данного исследования. Если старые предприятия обратятся к такому инструменту как интернет-маркетинг, то можно с уверенностью сказать, что они смогут не то чтобы оставаться на рынке, а скорее всего даже с каждым годом набирать обороты и становиться лидером в своей нише. При этом на сегодняшний день существует множество маркетинговых агентств, которые занимаются этим без участия непосредственно самого предприятия.

В дальнейшем развитие отрасли интернет-маркетинга представляется как отдельная наука исследования, которая откинет на задний план многие устаревшие методики.

Список литературы:

1. Хирози Микитани. Маркетплейс 3.0. – М.: Манн, Иванов и Фербер, 2014. – 288 с. – ISBN 978-5-91657-926-0.
2. Сергей Кулеш. Исследование интернет-аудитории Украины [Электронный ресурс]. – 2018. – Режим доступа: <https://itc.ua/news/kantar-tns-predstavila-issledovanie-internet-auditorii-ukrainyi-globalnoy-setyu-polzuetnya-uzhe-70-vzroslyih-ukraintsev-s-pomoshhyu-mobilnyih-ustroystv/>.
3. Сергей Коргут. Исследование – Как украинский бизнес использует интернет-маркетинг [Электронный ресурс]. – 2018. – Режим доступа: <https://promodo.ua/blog/issledovanie--kak-ukrainskij-biznes-ispolzuet-internet-marketing.html>.
4. Артем Гидин. SEO продвижение сайтов в 2018 году: основные тренды и подходы [Электронный ресурс]. – 2017. – Режим доступа: <https://webpromoexperts.com.ua/blog/seo-prodvizhenie-sajtov-v-2018-godu-osnovnye-trendy-i-podhody/>.

Кірносова М.В., Сташко Є.Р.

Одеський національний політехнічний університет

ІНТЕРНЕТ-МАРКЕТИНГ ЯК ІНСТРУМЕНТ ВИХОДУ З КОРПОРАТИВНОЇ КРИЗИ

Анотація

Робота присвячена методу використання інтернет-маркетингу для виходу з корпоративної кризи. Розкрито історія появи інтернет-маркетингу як самостійний сегмент ринку дистрибуції і реклами. Існує безліч інструментів ведення бізнесу в інтернеті, але лише деякі з них є ефективними. Показані приклади настройки інструментів інтернет-маркетингу, а також метод оцінки їх ефективності. Проведена в спрощеному вигляді статистика сучасного ринку інтернет-маркетингу на території України.

Ключові слова: інтернет-маркетинг, реклама, контент, підприємство, інструменти.

Karnosova M.V., Stashko E.R.

Odessa National Polytechnic University

INTERNET MARKETING AS A TOOL O OVERCOME THE CORPORATE CRISIS

Summary

The work is devoted to the method of using Internet marketing to overcome the corporate crisis. The article describes the story of the emergence of internet marketing as an independent segment of the market distribution and advertising. There are many tools for doing business on the Internet, but only a few are effective. Shown here are examples of setting up internet marketing tools and method of evaluating their effectiveness. Conducted in a simplified form the statistics of the modern market of internet marketing in Ukraine.

Keywords: internet marketing, advertising, content, enterprise, tools.

АНАЛІЗ ЛІКВІДНОСТІ ПРАТ «ЛАКТАЛІС-МИКОЛАЇВ» ТА РОЗРОБКА РЕКОМЕНДАЦІЙ ЩОДО ЇЇ ПОКРАЩЕННЯ

Корнева Н.О., Кирлейза Г.М.

Миколаївський національний університет імені В.О. Сухомлинського

В роботі розглядаються теоретичні та практичні основи управління ліквідністю. Визначаються основні цілі управління ліквідністю. Визначено, що ліквідність відображає здатність підприємства розраховуватися за своїми поточними зобов'язаннями власними оборотними активами шляхом швидкого перетворення їх у гроші. Проаналізовано також напрям зміни показників ліквідності внаслідок впливу окремих особливостей конкретного підприємства. Також визначено основні заходи спрямовані на покращення ліквідності підприємства в сучасних умовах господарювання.

Ключові слова: ліквідність, платоспроможність, підприємство, грошовий потік, дебіторська заборгованість.

Постановка проблеми. В сучасних економічних умовах діяльність кожного суб'єкта господарювання є об'єктом уваги широкого кола учасників ринкових відносин, зацікавлених в результатах його функціонування. Забезпечення ліквідності є найважливішим завданням фінансових служб та адміністрації підприємства.

Аналіз останніх досліджень і публікацій. Аналізу управління ліквідністю підприємства присвячені праці та публікації таких відомих вчених, як А.М. Поддєрьогін, Г.В. Савицька, О.О. Терещенко, А.Д. Шеремет, О.О. Шапурова, А.Д. Чернявський та ін. Вони створили вагоме підґрунтя для оцінки ліквідності та платоспроможності підприємств. Проте досі не сформувалось єдиного підходу щодо визначення економічної сутності поняття ліквідності та платоспроможності підприємств.

Мета статті. Головною метою цієї роботи є аналіз теоретичних та практичних аспектів управління ліквідністю, а також визначення основних напрямів покращення рівня ліквідності ПРАТ «Лакталіс-Миколаїв».

Виклад основного матеріалу. Ліквідність – найважливіша характеристика фінансово-економічної діяльності підприємства в умовах ринкової економіки. Якщо підприємство ліквідне, воно має перевагу перед іншими підприємствами того ж профілю в залученні інвестицій, в отриманні кредитів, у виборі постачальників і в підборі кваліфікованих кадрів. Нарешті, воно не вступає в конфлікт з державою і суспільством, так як своєчасно сплачує податки в бюджет, внески до соціальних фондів, заробітну плату, дивіденди – акціонерам, а банкам гарантує повернення кредитів і сплату відсотків по ним. Для того, щоб вижити в умовах ринкової економіки і не допустити банкрутства підприємства, необхідно знати як управляти фінансами, якою повинна бути структура капіталу по складу і джерелам формування, яку частину повинні займати власні кошти, а яку частину – запозичені.

Ліквідність – це здатність цінностей легко перетворюватись на гроші, тобто абсолютно ліквідні засоби, без істотної втрати його вартості (з мінімальними витратами).

Головна мета управління ліквідністю – своєчасно виявляти і усувати недоліки в фінансовій діяльності та знаходити резерви покращення ліквідності; забезпечити можливість проведення операцій, прогнозувати касові розриви і методи

їх покриття. Управління ліквідністю – це процес систематичного, свідомого, цілеспрямованого впливу керівництва підприємства на рівень його ліквідності на основі пізнання і використання об'єктивних закономірностей та прогресивних тенденцій в інтересах забезпечення ефективного функціонування і розвитку підприємства в цілому. Це система послідовних управлінських функцій, циклів, планів, процесів, які забезпечують координацію та регулювання рівня ліквідності підприємства. Аналіз дозволяє не тільки оцінити існуючі проблеми, але й визначити стратегію подальшого розвитку, побудувати реальні плани, проконтролювати їх реалізацію, а також оцінити результати та перспективи діяльності підприємства в майбутньому.

Ліквідність та платоспроможність дозволяють визначити, наскільки ефективно здійснюється фінансовий менеджмент на підприємстві, а також дають можливість визначити, як саме і протягом якого періоду, підприємство зможе виконувати свої грошові зобов'язання перед іншими суб'єктами ринку [2].

Про погіршення можливостей ліквідності компанії може свідчити низка факторів, таких як зменшення власних обігових коштів або поява неліквідів: простроченої дебіторської заборгованості, векселів одержаних, прострочених тощо.

Основними цілями управління ліквідністю є:

- забезпечення платоспроможності в будь-який період часу;
- оптимізація потоків грошових коштів;
- координація розміщення грошових коштів та їх використання.

При дефіцитному грошовому потоці знижується ліквідність і рівень платоспроможності підприємства, що призводить до зростання простроченої заборгованості підприємства за кредитами банку, постачальникам, персоналу з оплати праці. При надмірному грошовому потоці відбуваються втрати реальної вартості тимчасово вільних грошових коштів в результаті інфляції, сповільнюється оборотність капіталу через простій коштів, втрачається частина потенційного доходу в зв'язку з упущеною вигодою від пробіткового розміщення грошових коштів в операційному або інвестиційному процесі.

Нестійка економічна ситуація, брак власних оборотних активів, відсутність досвіду управління ліквідністю та платоспроможністю разом

з іншими аспектами фінансового стану, а також й інші причини призводять до втрати платоспроможності і, як наслідок, до банкрутства підприємства, що обумовлює необхідність модернізації підходів до антикризового управління ліквідністю підприємства.

Управління ліквідністю – постійний процес, який включає в себе декілька стадій, які можна відобразити схематично наступним чином (рис. 1).



Рис. 1. Процес управління ліквідністю підприємства

Джерело: розроблено автором

Управління ліквідністю – процес, від точності якого залежить можливість підприємства уникнути дорогого та екстреного запозичення коштів при цьому збільшивши прибутковість акціонерів при виникненні сприятливої ситуації для інвестування.

Коли грошових коштів, що генеруються компанією достатньо, менеджмент може їх інвестувати для отримання додаткових доходів або поширити їх серед акціонерів, якщо ситуація для інвестицій несприятлива. У негативній ситуації необхідно оцінити можливості по скороченню відтоку грошових коштів та / або прийняти рішення про залучення додаткових грошових коштів у акціонерів або зовнішніх позичальників, інвесторів.

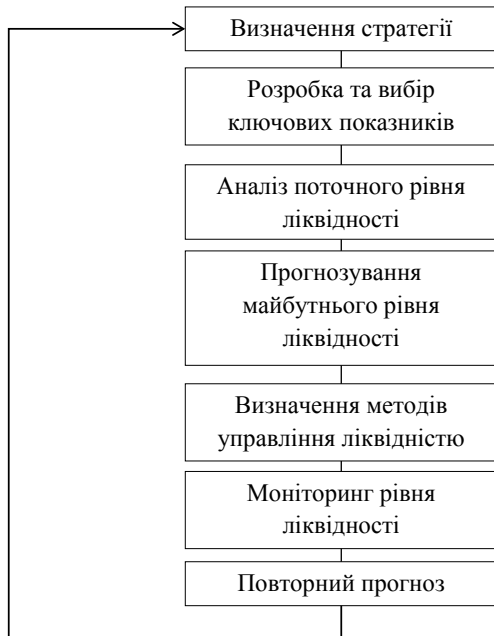
Важливим аспектом діяльності підприємства є підтримка своєї спроможності неухильно виконувати взяті на себе обов'язки без додаткових витрат та збитків, що визначено поняттям ліквідності. При несприятливому збігу обставин виникають ситуації, коли підприємство може стати неліквідним та неплатоспроможним, що в майбутньому може призвести до його банкрутства.

При визначенні ліквідності підприємства як об'єкта аналізу потрібно розглядати її як сукупність ознак та аспектів, які деталізуються до того часу доки не будуть представлені у вигляді показників. Показники ліквідності підприємства – складне, багаторівневе поняття, що представляє собою систему відносин з приводу виконання підприємствами своїх зобов'язань з метою отримання певного ефекту, відповідно до кожного рівня функціонування.

Ліквідність в рамках підприємства визначається трьома основними коефіцієнтами:

1) коефіцієнтом абсолютної ліквідності (показує, яка частина короткострокових зобов'язань може бути погашена негайно, і розраховується як відношення найбільш ліквідних оборотних активів до поточних зобов'язань);

2) коефіцієнтом термінової ліквідності (індикатор короткострокової ліквідності компанії, який вимірює здатність компанії вчасно погасити свої короткострокові зобов'язання за допомогою високоліквідних активів);

3) коефіцієнтом поточної ліквідності (показує співвідношення оборотних активів і поточних зобов'язань).

Для коефіцієнтів існують приблизні нормативні значення, за допомогою яких проводиться оцінка ліквідності. Тобто відповідність нормативному значенню свідчить про правильне управління активами і зобов'язаннями, а відхилення – про наявність проблем у організації з можливістю погашення своїх боргів наявними засобами.

Проте, не можна оцінювати ліквідність лише за допомогою одних коефіцієнтів. Коефіцієнтний аналіз не враховує особливостей конкретного підприємства, наприклад такі фактори як сезонність, галузева приналежність, сформована структура джерел коштів, репутація організації тощо. Відповідність коефіцієнта нормативу не завжди може означати наявність у організації коштів для виплати боргів. Може бути і протилежна ситуація, коли відповідно до показників у підприємства низька ліквідність, при цьому фактично на коефіцієнті відбилася, наприклад, та ж галузева приналежність.

Оцінюючи коефіцієнти ліквідності необхідно враховувати індивідуальні особливості діяльності організації, а також визначитися з базою порівняння, яка повинна бути індивідуальна для кожного конкретного підприємства в даних умовах.

Проведемо аналіз ліквідності на прикладі ПрАТ «Лакталіс-Миколаїв» – лідеру у виробництві кисломолочних продуктів в Україні, який належить французькій компанії Lactalis Group, яка є одним з найбільших виробників молочної продукції, налічує 80 000 працівників по всьому світу і займає 1-е місце в сфері виробництва молочних продуктів. Обороти компанії за 2017 рік склали 18,4 млрд. євро. Зараз ПрАТ «Лакталіс-Миколаїв» виробляє більше 200 видів молочної продукції. Пріоритетні галузі: сирна і десертна групи.

Аналіз ліквідності можна здійснити за двома напрямками: аналіз ліквідності балансу та аналіз ліквідності підприємства.

Аналізуючи склад і структуру активів підприємства за ознакою ліквідності можна зробити наступні висновки, що серед активів за останній рік діяльності значну частку займають швидколіквідні активи до складу яких входить дебіторська заборгованість.

Щодо високоліквідних активів, то вони займають найменшу питому вагу, як видно з рис. 2, і складають 0,2%. Причиною цього є незначний обсяг грошових коштів та їх еквівалентів на підприємстві, який протягом аналізованого періоду зріс на 357 тис.грн., що є позитивним для підприємства.



Рис. 2. Структура активів ПрАТ «Лакталіс-Миколаїв» за рівнем ліквідності за 2017 рік

Джерело: розроблено автором

Друге місце в структурі активів займають повільноліквідні активи до складу яких входять запаси, а також інші оборотні активи. І за аналізований період їх сума зросла на 18278 тис. грн. і відповідно частка цих активів зросла, якщо порівнювати 2015 та 2017 роки (таблиця 1).

Визначимо ступінь покриття зобов'язань підприємства активами:

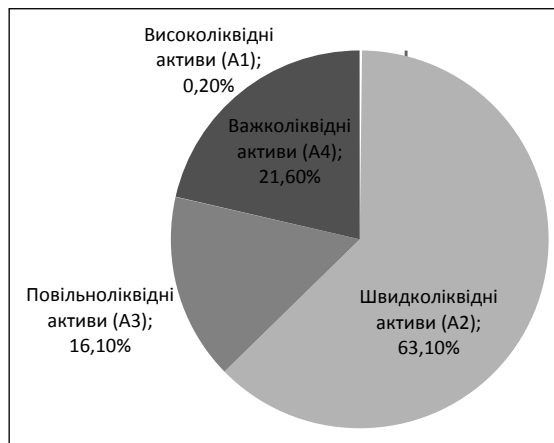
$$\begin{aligned} A1 &< P1 \\ A2 &< P2 \\ A3 &> P3 \\ A4 &< P4. \end{aligned}$$

ПрАТ «Лакталіс-Миколаїв» не виконуються умови ліквідності. Можна стверджувати, що в підприємства недостатньо грошових коштів для розрахунку за своїми поточними зобов'язаннями,

тобто бракує коштів для задоволення негайних вимог кредиторів. Також відчувається дефіцит швидколіквідних активів необхідних для покриття середньострокових зобов'язань.

Невиконання перших двох нерівностей свідчить про те, що зовнішні зобов'язання підприємства перевищують поточні активи. Щодо останньої нерівності, то її економічний зміст полягає в тому, що у підприємства наявний власний оборотний капітал та відповідно дотримуються мінімальні умови фінансової стійкості.

Поряд з абсолютними показниками для оцінювання ліквідності підприємства розрахуємо також відносні показники (табл. 2).

Як свідчать проведені розрахунки, ліквідність підприємства протягом аналізованого періоду дещо покращилась, щодо теоретично оптимальних значень, і так і має тенденцію до покращення.

Отже, провівши аналіз ліквідності підприємства ПрАТ «Лакталіс-Миколаїв» за 2015-2017 рр. можна сказати, що ситуація, яка склалась на підприємстві в цілому є задовільною.

На ПрАТ «Лакталіс-Миколаїв» не використовуються довгострокові позикові кошти для фінансування діяльності. Тому, на нашу думку доцільно, проаналізувати зміну показників ліквідності, використовуючи підхід заснований на тому, що постійна потреба в оборотних коштах фінансується за рахунок власних і довгострокових позикових джерел, при цьому довгострокові та короткострокові зобов'язання розподіляються у співвідношенні 1:1 (табл. 3).

Зміни приведені в таблиці 3 відобразились на коефіцієнтах ліквідності, що можна побачити на рисунку 3.

Таблиця 1

Структура активів та пасивів ПрАТ «Лакталіс-Миколаїв» за 2015-2016 рр.

Активи	2015	2016	2017	Відхилення (+/-), 2017 р.	
				2015	2016
Високоліквідні активи (A1)	468	224	825	+357	+601
Швидколіквідні активи (A2)	502165	207146	252379	-249786	+45233
Повільноліквідні активи (A3)	46173	39177	64451	+18278	+25274
Важколіквідні активи (A4)	71661	67455	82283	+10622	+14828
Найбільш термінові пасиви (П1)	4459	3848	4253	-206	+405
Короткострокові пасиви (П2)	74342	79420	136080	+61738	+56660
Довгострокові пасиви (П3)	298756	7320	9710	-291436	+2390
Постійні пасиви (П4)	257582	223414	249898	-7684	+26484

Таблиця 2

Розрахунок абсолютних показників ліквідності ПрАТ «Лакталіс-Миколаїв» за 2015-2017 рр.

Показник	2015 рік	2016 рік	2017 рік	Відхилення (2015/2017)
Вихідні дані для розрахунку коефіцієнтів ліквідності, тис. грн				
Найліквідніші активи (A1)	468	224	825	+357
Активи, що швидко реалізуються (A2)	502165	207146	252379	-249786
Оборотні активи (ОА)	563485	246645	317783	-245702
Поточні зобов'язання (ПЗ)	377557	90588	150043	-227514
Коефіцієнти ліквідності				
Коефіцієнт загальної ліквідності (покриття) ($K_p = OA/PZ$)	1,49	2,72	2,12	+0,63
Коефіцієнт абсолютної ліквідності ($K_{ал} = A1/PZ$)	0,0012	0,0025	0,0055	+0,0043
Коефіцієнт швидкої ліквідності ($K_{шл} = (A1+A2)/PZ$)	1,33	2,29	1,69	+0,36

Таблиця 3

Баланс оборотних коштів ПрАТ «Лакталіс-Миколаїв» за 2017 рік при використанні підходу їх фінансування за рахунок короткострокових та довгострокових джерел

Оборотні активи	Сума, тис. грн	Джерела фінансування	Сума, тис. грн
Постійна частина	316540	Власний капітал	193671
- Запаси	64161	Довгострокові зобов'язання	61911
- Дебіторська заборгованість	252379	Короткострокові зобов'язання	61911
Змінна частина	953		
- Грошові кошти та їх еквіваленти	825		
- Витрати майбутніх періодів	128		
Всього приросту оборотних активів	317493	Всього джерел фінансування	317493

Як видно з рисунку 3 за рахунок зменшення короткострокових зобов'язань показники ліквідності значно покращились. Причинами цього є переведення частини суми короткострокової заборгованості в довгострокову, розрахунок за якою настане лише через певний проміжок часу. Термін погашення короткострокових зобов'язань є меншим, тому значна їх сума впливає на рівень ліквідності товариства. Сталося покращення за всіма показниками.

Для відновлення задовільної структури балансу необхідно ліквідувати неплатоспроможність підприємства. Для цього можна використовувати наступний комплекс заходів:

- збільшення або зменшення оборотних коштів;
- збільшення або зменшення основних засобів і необоротних активів;
- збільшення або зменшення власних коштів;
- збільшення або зменшення як джерел власних коштів, так і оборотних коштів і необоротних активів;
- збільшення або зменшення короткострокової заборгованості.

Забезпечити задовільну структуру балансу можливо шляхом проведення наступного комплексу заходів:

- збільшення власних коштів з одночасним зменшенням короткострокової кредиторської заборгованості. Це відбувається в результаті погашення частини короткострокової кредиторської заборгованості, наприклад, шляхом розміщення цінних паперів підприємства;
- збільшення частки власних коштів, при незмінній частці необоротних активів.

У складні для підприємства часи для погашення кредиторської заборгованості та розрахунків з постачальниками і замовниками можна використовувати прибуток підприємства, при цьому тимчасово не виплачувати дивідендів по акціях і відсотків по облігаціях.

Основними об'єктами контролю в процесі управління ліквідністю служать залишки активів і пасивів, вхідні та вихідні фінансові потоки, співвіднесені за термінами виникнення. Ці відомості, як правило, розосереджені по підрозділах підприємства, напрямками бізнесу, представлені в різному форматі, з різним ступенем повноти і коректності.



Рис. 3. Зміна фінансових показників при використанні підходу фінансування оборотних коштів за рахунок короткострокових та довгострокових джерел

Важливий напрямок покращення ліквідності – управління грошовими потоками.

Управління потоками грошових коштів передбачає розробку плану руху грошових коштів, облік і аналіз грошових потоків. Головна мета цієї роботи – забезпечити фінансовими ресурсами підприємницьку діяльність, своєчасно визначити заходи по заповненню дефіциту грошових коштів в окремі періоди року.

З проведеного аналізу можна зробити висновок, що до основних шляхів збільшення ліквідності підприємства можна віднести:

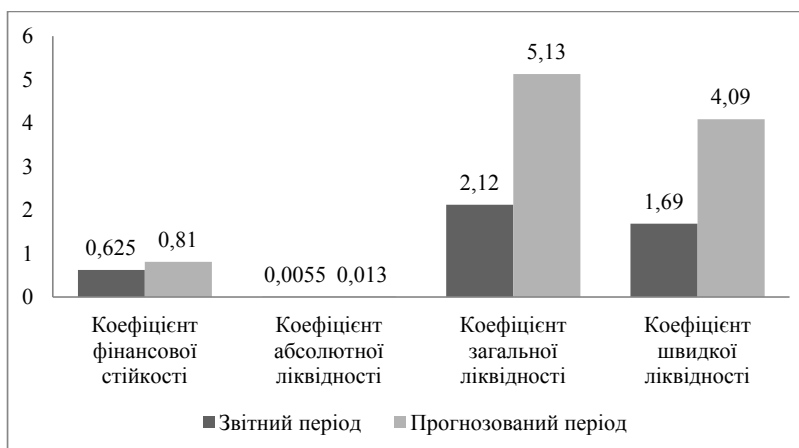
- збільшення власного капіталу;
- скорочення наднормативних запасів;
- отримання довгострокового фінансування;
- продаж частини постійних активів;
- вдосконалення роботи зі стягнення дебіторської заборгованості.

Одним з серйозних напрямків підвищення ліквідності підприємств є управління дебіторською заборгованістю. Відповідно виникає питання щодо впровадження ефективної політики управління, яка здатна поліпшити економічний результат, для цього необхідно:

1. Побудувати базу даних та провести статистичний аналіз відомостей про виконання дебіторами своїх договірних зобов'язань, з'ясувати достовірну інформацію про їх платоспроможність.

2. Включити в договір умови про надання щоквартальної фінансової звітності та графік погашення дебіторської заборгованості.

3. Застосовувати цінові знижки при здійсненні розрахунку за реалізовану продукцію, виконані роботи, надані послуги.

4. Мотивувати персонал для роботи з дебіторами (система премій і штрафів). Наприклад, співробітники можуть бути премійовані не тільки за виконання плану за рівнем продажів, але і за виконання контрагентом договірних зобов'язань.

В управлінні пасивами організації можна порекомендувати:

1. Застосовувати метод аналізу розміщення пасивів по їх термінах, прогнозувати і змінювати їхню структуру в залежності від рівня коефіцієнтів ліквідності, проводити зважену політику в області акумуляції ресурсів, впливати на платоспроможність.

2. Розробити політику управління капіталом і резервами.

3. Стежити за співвідношенням власного капіталу і залученого.

Позитивно позначиться на підвищенні рівня ліквідності залучення додаткових джерел фінансування на довгостроковій основі. Підвищить ліквідність також збільшення власних коштів компанії, які можуть поповнюватись за рахунок спрямування чистого прибутку на розвиток під-

приємства, зростання величини статутного капіталу шляхом залучення додаткових вкладів від власників.

Висновки та пропозиції. В даний час ліквідність являє собою один з ключових економічних показників економічної діяльності підприємств, і її забезпечення є невід'ємним критерієм стабільного розвитку економіки в цілому. Показники ліквідності підприємства, від яких залежить стабільність діяльності всіх суб'єктів господарювання і громадян, що беруть участь в грошово-кредитних відносинах, являють собою один з ключових параметрів економічного здоров'я. В ході дослідження політики управління ліквідністю ПрАТ «Лакталіс-Миколаїв» нами було розроблено ряд рекомендацій, що дадуть змогу покращити ліквідність підприємства та в подальшому допоможуть уникнути помилок. В ході роботи було здійснено пошук ефективних джерел поповнення оборотних коштів. Для ПрАТ «Лакталіс-Миколаїв» слід здійснювати фінансування оборотних активів за рахунок довгострокових джерел, що поліпшить ліквідність товариства.

Список літератури:

1. Баржанір І.А. Аналіз ліквідності як важливий етап оцінки фінансового стану підприємств / І.А. Баржанір // *Фінанси, учет, банки*. – 2014. – Вып. 1. – С. 43-48.
2. Соколова Е. Проблеми управління ліквідністю та платоспроможністю підприємства / Е. Соколова, Г. Чернявська // *Збірник наукових праць Державного економіко-технологічного університету транспорту*. Сер. : Економіка і управління. – 2016. – Вып. 35. – С. 330-338.

Корнева Н.А., Кирлейза А.Н.

Николаевский национальный университет имени В.А. Сухомлинского

АНАЛИЗ ЛИКВИДНОСТИ ЧАО «ЛАКТАЛИС-НИКОЛАЕВ» И РАЗРАБОТКА РЕКОМЕНДАЦИЙ ПО ЕЕ УЛУЧШЕНИЮ

Аннотация

В работе рассматриваются теоретические и практические основы управления ликвидностью. Определяются основные цели управления ликвидностью. Определено, что ликвидность отражает способность предприятия рассчитываться по своим текущим обязательствам собственными оборотными активами путем быстрого преобразования их в деньги. Проанализировано также направление изменения показателей ликвидности вследствие влияния отдельных особенностей конкретного предприятия.

Ключевые слова: ликвидность, платежеспособность, предприятие, денежный поток, дебиторская задолженность.

Korneva N.A., Kyrleiza A.N.

Mykolaiv National University named after V.O. Sukhomlinsky

LIQUIDITY ANALYSIS OF PJSC “LACTALIS-MYKOLAIV” AND DEVELOPMENT OF RECOMMENDATIONS TO IMPROVE IT

Summary

The paper discusses the theoretical and practical fundamentals of liquidity management. The main objectives of liquidity management are determined. It was determined that liquidity reflects the ability of an enterprise to settle its current liabilities with its own current assets by quickly converting them into money. The direction of changes in liquidity indicators due to the influence of certain features of a particular enterprise was also analyzed.

Keywords: liquidity, solvency, enterprise, cash flow, receivables.

УДК 338.48:616-01

ОСОБЛИВОСТІ ЗАБЕЗПЕЧЕННЯ ІНКЛЮЗІЇ В ТУРИЗМІ

Краснокутська Ю.В., Леонов О.С.

Харківський національний університет міського господарства
імені О.М. Бекетова

В статті представлено проблеми залучення осіб з обмеженими можливостями до здійснення туристської діяльності. Розглянуто основні принципи інклюзивного туризму. Проаналізовано основні рекомендації ЮНВТО з доступного туризму. Наведено принципи інклюзивного дизайну середовища для забезпечення доступу осіб з обмеженими можливостями до туристських послуг. Запропоновано заходи для забезпечення інклюзії в туризмі.

Ключові слова: інклюзія, туризм, інклюзивний туризм, інвалідність, туристські послуги.

Постановка проблеми. Інвалідність – гостра проблема, що напряму впливає на соціальний та економічний потенціал будь-якої держави.

Основа інвалідності складає проява різних видів та форм обмежень життєдіяльності, детермінованих соціальними умовами. Для того, щоб бути в рівних умовах, особи з обмеженими можливостями для свого функціонування висувають особливі вимоги, без яких можливе настання соціальних ризиків, що не забезпечує адекватне функціонування.

Аналіз останніх досліджень і публікацій. Проблемами інклюзії займалися С. Богданов, Г. Гаврюшенко, Н. Найда, Н. Софій, І. Ярмошук. Питанням розвитку туризму присвячено праці В.І. Азара, М.Б. Біржакова, І.Н. Захарової, В.А. Квартального.

Виділення невирішених раніше частин проблеми. Незважаючи на досить значну кількість публікацій з різних аспектів туристської діяльності, недостатня увага приділяється проблемам залучення осіб з особливими потребами до туристської діяльності.

Метою статті є дослідження особливостей інклюзії в туризмі та надання пропозицій щодо розвитку інклюзивного туризму.

Виклад основного матеріалу. Згідно законодавства, прийнятим в кожній країні, будь-яка людина має права, які забезпечують захист гідності та свободи кожного окремого громадянина. Одним з основних особистих прав людини є свобода пересування та вибору місця життя, яке встановлює право людини безперешкодно пересуватися територією країни, обирати своє місце життя та перебування, лишати країну та повертатися до неї. Також воно включене до Загальної декларації прав людини, прийнятої Генеральною Асамблеєю ООН в 1948 року.

Для того, щоб це право могло б в повній мірі задовольняти людей з різними можливостями, необхідно сформуванню середовища, яке б допомогло б подолати усі обмеження, що перед ними висуваються.

Створення безбар'єрної середовища для осіб з обмеженими можливостями є першоступеневою задачею будь-якого розвинутого суспільства, а також актуальним напрямком соціальної політики держави. Доступна середовища – це комплекс заходів для можливості реабілітації людей з обмеженими функціями.

Доступна середовища для людей, які мають будь-які порушення здоров'я – це насамперед су-

купність необхідних вимог та умов до таких важливих об'єктів: дизайн міської середовища, інфраструктура, транспорт. Завдяки їх доступності кожна людина, незалежно від його можливостей, зможе вільно пересуватися у просторі, отримуючи інформацію, яка йому потрібна для реалізації комфортної життєдіяльності. Так, щоб зробити міські об'єкти загальнодоступними, для цього необхідно оснастити їх тільки пандусами для колясочників. Необхідно обладнати кожний об'єкт усіма видами доступності для усіх категорій: слабобачущі та сліпі, слабочуючі та глухі, люди з порушеннями опорно-рухового апарату та інші маломобільні верстви населення.

Доступна середовища є важливою частиною такого поняття як інклюзія.

Інклюзія (від inclusion – включення) – процес реального включення людей з інвалідністю в активне громадське життя. Тобто через інклюзію людина з обмеженими можливостями отримує забезпечення рівного доступу до різних сфер життєдіяльності, в яких з урахуванням його потреб та можливостей відбувається включення в суспільство.

Однією з задач інклюзії є забезпечення рівних можливостей для повноцінного розвитку кожної людини, незалежно від соціального статусу, психофізіологічних та особистісних особливостей.

Досвід здійснення інтегративних програм призводить до розуміння того, що, з одного боку, індивідуальний підхід, який застосовується до людей з особливими потребами, важливий для кожного, оскільки це відкриває нові перспективи у майбутньому. З іншого боку, стає очевидним, що при виділенні або виключенні осіб з обмеженими можливостями зі суспільства, часто призводить до випадання їх з різних сфер життя (культурної, соціальної, освітньої, трудової) та створює певні перешкоди в спілкуванні та навколишньому середовищі.

Інклюзія охоплює не тільки сферу трудових відносин, але й освіту, спілкування, розваги. Для цього усюди повинна створюватися доступна та доброзичлива атмосфера, подолані бар'єри середовища та суспільної свідомості.

В рамках розвитку інклюзії створюються та виділяються робочі місця, формуються умови праці для цієї категорії населення. Будується архітектура доступна для пересування, впроваджується культурна програма з урахуванням тих чи інших особливостей людини, покращу-

ється інфраструктура, розробляються нові технології, здійснюються певні пільги та виплати. Усе це сприяє тому, що людина з обмеженими можливостями здоров'я повністю знаходиться у суспільстві, взаємодіючи з ним та соціалізуючись в ньому.

Оскільки в теперішній час не викликає сумніву, що рішення питань інтеграції подібних груп населення виходить за рамки одного відомства, тому все частіше звертають увагу на таке важливе явище як інклюзивний туризм. Використання соціальних технологій, зокрема технологій туризму при роботі з групами населення на різних рівнях та в різних формах з урахуванням специфіки осіб, що мають різні обмеження життєдіяльності, сприяють рішенню проблеми залучення інвалідів у суспільство.

Турист є особливими потребами в туристських послугах – це людина, що має порушення здоров'я з розладом функцій організму, обумовлене захворюваннями, наслідками травм або дефектами розвитку, що призводять до обмеження життєдіяльності та внаслідок цього потребують особливу увагу зі сторони працівників підприємств туризму та гостинності. Введення поняття клієнта з особливими потребами в туристських послугах засновується на аналізі обмежень життєдіяльності, що обумовлюють інвалідність.

Виділення туристів з особливими потребами в структурі інклюзивного туризму націлює туристських операторів на необхідність застосування адаптивних туристських послуг в кожному окремому випадку в залежності від виду обмежень життєдіяльності.

Туризм як соціальний інститут сучасної людини не може ігнорувати проблему інвалідності, оскільки вирішує питання, пов'язані з інтеграцією та реабілітацією даної категорії населення. В умовах зростання чисельності інвалідів розробка стратегії розвитку туристської галузі, спрямованої на забезпечення дійсної рівності можливостей надання населенню послуг мало мобільним групам населення, стає однією з важливих задач туристського бізнесу.

Основа інвалідності складає проява різних видів та форм обмежень життєдіяльності, які детерміновані соціальними умовами. Різні види та форми обмежень життєдіяльності розглядаються в широких межах та не виключають можливості участі людини в соціально-культурному житті суспільства. Для того, щоб бути в рівних умовах, люди з обмеженими можливостями висувають особливі вимоги, що забезпечує адекватне функціонування.

На практиці діяльність підприємств туризму та гостинності не в повній мірі спрямована на залучення туристів з інвалідністю, тим самим ізолюючи їх від повноправної участі в житті, наділяючи особливим статусом, принижуючи людську гідність, в той час як туризм може створити сприятливі умови для особистісного росту цих людей.

У відповідності до основних видів обмежень життєдіяльності за ступенем вираженості можливо відмітити, що зниження тих чи інших можливостей порушують загальноприйняті взаємодієносини в суспільстві та можуть стати причиною, що породжує особливі потреби в процесі

споживання туристського продукту. Особливі потреби виникають у зв'язку з неможливістю отримання туристської услуги в умовах інклюзивного туризму поряд з усіма завдяки особливого психосоматичного, психологічного та фізичного стану організму.

Люди, що приймають участь в туристській діяльності, мають різні потреби. Для одних це розваги та отримання максимуму «адреналіну» від подорожі. А у туристів в обмеженнями життєдіяльності потреби пов'язані з бажанням реалізувати свої права на відпочинок поряд з іншими туристами.

Сьогодні туризм виконує різноманітні функції, а саме: відновлювальну, розвиваючу, розважальну, економічну, соціальну. В теперішній час в усьому світі туризм є загально визнаним засобом пізнання навколишнього світу, відпочинку, оздоровлення та спорту. Туризм має величезний потенціал позитивного впливу не тільки на людину, але й на суспільство в цілому.

Безумовно, що стимулюючи туристську діяльність, можна в повній мірі реалізувати цей потенціал на благо людини.

Люди з обмеженими можливостями мають різні вікові межі, різні відхилення, соціальний статус, їх реабілітація та інтеграція в соціум ускладнена та вимагає величезної уваги з боку держави та суспільства в цілому. Оскільки одним з важливіших способів в практиці реабілітації осіб з обмеженими можливостями є сектор туризму, вважається, що він являє собою істотний недовикористаний національний ресурс, який повинний перетворитися в серйозне джерело оздоровлення суспільства.

Інклюзивний туризм, окрім духовного та фізичного розвитку, яке необхідне кожному, націлений на людей з інвалідністю, оскільки вони в рівному ступені розполагають правами людини, виключаючи всякого роду дискримінацію, маючи права на подорожі без бар'єрів.

Інклюзивний туризм означає, що усі подорожуючі можуть користуватися туристськими послугами без обмежень, незалежно від інших людей, на рівних умовах та з почуттям власної гідності. Зокрема, приділяється увага подорожуючим з особливими потребами в доступності. Це може бути доступність в пересуванні, візуальна та слухова доступність. Доступність означає рівний доступ до інфраструктури, транспорту, інформації та зв'язку.

Згідно з рекомендаціями ЮНВТО з доступного туризму, доступність визначається як центральний елемент будь-якої соціально відповідальної та стійкої політики в галузі туризму. Це обов'язкова умова дотримання прав людини та виключна можливість для бізнесу. Крім того, вважається, що доступний туризм принесе користь не тільки людям з інвалідністю або особливими потребами, але від цього виграє усе суспільство [3].

Інвалідність розглядається як результат взаємодії людини з порушеннями та різними бар'єрами в навколишньому середовищі, відношення в соціумі, які перешкоджають його повній та активній участі в житті суспільства на рівних з іншими громадянами. Тобто інвалідність – це не ознака людини, а соціальне явище.

В суспільстві так склалося, що зазвичай інвалідність розцінюється як медичний або біологічний стан здоров'я конкретного індивіду, порушення, яке необхідно виправити реабілітацією або вилікувати за допомогою медицини. Згідно такому підходу необхідно змінити людини з інвалідністю, а не намагатися усунути бар'єри та створити доступну для нього середу.

Тому в інклюзивному туризмі термін «людина з інвалідністю» означає людини, можливості якої для повноправної причастності до суспільного життя в сфері подорожей, послугам проживання та користування іншими туристичними сервісами на рівних з іншими громадянами, обмежені в силу перешкод навколишнього середовища або відношення оточуючих.

Окрім перешкод в обстановці, окрему увагу заслуговує дискримінація в соціумі, яка виникає за ознакою інвалідності, що може означати будь-яку відмінність, виключення, або обмеження за причиною інвалідності. В результаті цього відбувається приниження поваги, впровадження та виконання поряд з іншими усіх прав людини та основних свобод в політичній, економічній, соціальній, культурній, громадській або будь-якої іншої області. Таке відношення до людей з обмеженими можливостями здоров'я відбувається через відсутності розуміння з боку суспільства, а також через нестачу навичок роботи з цією групою населення, що часто зустрічається в різних сферах обслуговування, не виключаючи туризм. Тому однією з ключових ролей в туризмі повинно приділятися навчання персоналу, як й будь-якої іншої галузі для компенсації можливих недоліків в доступності, запобіганні та ліквідації непередбачуваних ускладнень.

Основним принципом інклюзивного туризму є універсальний дизайн, який враховує індивідуальні потреби та при цьому підходить усім категоріям громадян. Синонімом цього терміну також є інклюзивний дизайн – тобто предмети, обстановка, програми та послуги, проектуються в максимальному ступені придатними до використання для кожної людини без необхідності в спеціальній адаптації або в розробці особливого дизайну.

Принципи інклюзивного дизайну:

1. Рівність в використанні – дизайн корисний та доступний для людей з різними можливостями.
2. Гнучкість у використанні – відповідає великій кількості індивідуальних побажань та можливостей.
3. Простий та інтуїтивно зрозумілий дизайн – зрозумілий та простий в використанні, незалежно від досвіду, знань, мовних навичок та ступені зосередженості користувача.
4. Легко сприймаюча інформація – дозволяє ефективно передавати інформацію користувачу незалежно від умов навколишнього середовища та здатності органів почуття людини.
5. Допустимість помилки – мінімізує небажані випадкові наслідки неправильного користування.
6. Низькі фізичні зусилля – дизайном можливо ефективно та комфортно користуватися, не прикладаючи великих зусиль.
7. Розмір та простір для доступу та використання – при використанні продукту або послуги

повинно бути передбачено достатньо простору як для самого користувача та й, у випадку необхідності, для його помічника, забезпечені зручний підхід до важливих елементів, та їх видимість. Умова доступності повинна виконуватися для усіх користувачів незалежно від росту, фігури, мобільності, розмірів руки та сили впливу.

Враховуючи дані принципи при проектуванні та створенні обстановки, предметів, послуг можливо створити середу, в якій комфортно будуть себе відчувати усі категорії населення.

Для того, щоб туризм успішно розвивався окрім універсальності та доступності, повинні отримати розвиток такі ключові фактори як безпека, зручність та економічність туристських послуг. Інфраструктура, яка не може задовольнити потреби людей з обмеженими можливостями, виключає багато міст та регіонів з сегменту ринку. Так, через специфіку середі, системи транспорту та послуг, люди з інвалідністю, що відчувають труднощі з пересуванням або доступом до інформації, не можуть насолоджуватися свободою подорожей в тому ступені, як інші громадяни. Проблем з доступністю є велика кількість, туристи можуть зіткнутися з ними на кожному етапі подорожей, починаючи з доступу до інформації, пересування на місцевому транспорті, до пошуку засобі розміщення та участі в культурних або спортивних заходів у якості глядача або учасника.

Грунтуючись на рекомендаціях Всесвітньої туристської організації [3], можна виділити відповідні заходи, що дозволяють забезпечити людям з функціональними порушеннями рівний з іншими громадянами доступ до навколишнього середовища, транспорту, засобів інформації та комунікації, зокрема комп'ютерним системам та інформації, комунікаційним технологіям, а також іншим послугам громадського користування в міській та сільській місцевостях.

1. Система управління в сфері туризму.

Початковим етапом повинна початися масштабна робота з розробки стратегії розвитку туризму доступного для усіх, в якій вказаний рад принципів та причин, що відповідає на питання про важливість доступності в сфері туризму. Цією роботою безпосередньо повинні займатися органи управління в сфері туризму та туристська адміністрація. У підсумку буде можливість провести оцінку вже існуючих послуг та намітити план для зміни або впровадження там, де це необхідно. Концепція доступної туристської території (регіону, населеного пункту, району) повинна включати в себе необхідні зручності, інфраструктуру та транспорт, щоб сформувати різноманітну, легкодоступну та натхнену обстановку. Необхідно звернути увагу на те, що часто в регіонах з туристськими місцями та засобами розміщення відсутнє навколишнє середовище та сполучення з іншими туристичними об'єктами. При цьому рекламуються ці об'єкти як доступні.

2. Туристична інформація та реклама (підготовка, інформування, бронювання).

Туристська література та інші рекламні матеріали повинні містити чітку інформацію про доступність послуг та зручностей, бажано з використання міжнародних символів, які легко зрозуміти. Про додаткові сервіси, які можуть знадобитися людям з обмеженими можливостями,

повинні інформувати ті туристські організації, з якими співпрацює або розташовується турист. До таких сервісів відносять пункти медичної допомоги, місця для заміни протезів, застачин, без яких не може обходитися людина з обмеженими вадами. При бронюванні повинна надаватися інформація з вибором тих місць, як більш всього пристосовані для прийому людей незалежно від їх можливостей. Також робота систем бронювання повинна бути організована з розрахунком на доступ самостійного використання.

3. Міська середа та архітектура.

Паркування. Для людей з обмеженими можливостями здоров'я необхідно обладнати спеціальні парковки, які будуть знаходитися рядом з входом / виходом в туристському об'єкті та позначатися у відповідності з нормами. Оскільки паркувальні місця можуть іноді займати особи без інвалідності, за цим слід додатково дотримуватися. Також тим туристам, які прибули групою та мають будь-які обмеження необхідна висадка та посадка близько до входу, виходу, тим самим полегшуючи їх приїзд та від'їзд. Кожне паркувальне місце повинно мати досить широкий простір для комфортного пересування між машинами та з розрахунком знаходження інвалідних колясок.

Комунікація. Використання мови жестів, шрифту Брайля, збільшувальних форматів та інших альтернативних методів, засобів та підходів до комунікації, обраних людиною з інвалідністю для спілкування, повинно бути доброзичливо сприйняте обслуговуючим персоналом. Усі засоби зв'язку, призначені для загального користування (телефон, інтернет, факс) необхідно налаштувати з урахуванням усіх можливостей клієнтів, тобто, приймаючи до уваги такі параметри як ріст, мобільність, сенсорні проблеми. Для цього необхідно врахувати висоту розташування, площу для доступу, посилення звуку та параметри подачі інформації.

Інформаційні указники. В місцях перебування туристів слід встановлювати інформаційні кіоски, стойки реєстрації, білетні каси, які будуть мати чітке позначення, та у випадку, якщо вони знаходяться в будівлі, то ближче до входу. Для того, щоб інформація була легкодоступною їй слід надавати в двох варіантах: візуальному (текст або картинка розташовані на великих цифрових табло або екранах) та звуковому (вимовляються голосом диктору). Усі можливі зручності та сервіси повинні бути відмічені знаками зрозумілими для усіх, розмір та колір яких буде контрастувати з фоном. Окрему увагу слід приділити пожежній сигналізації, щоб люди могли за візуальними та звуковими сигналами орієнтуватися. Також як й аварійні виходи, які повинні бути чітко позначені, якісно освітлені. В будь-якій туристській організації, як й в місцях знаходження людей, рекомендується мати план евакуації.

Пересування горизонтальною поверхнею. Важливо передбачити, щоб в коридорах та проходах було достатньо місця для проїзду двох інвалідних візків, виключаючи будь-які перешкоди на шляху.

Вертикальне переміщення. Ліфти, які розташовані в багатопверхових будівлях, повинні бути побудовані в достатній кількості, а також

обов'язково доступні та виправні та безпечні. Під критерії доступності входить: широкі двірні проїмки, кнопки на певній висоті, шрифт Брайля, інформація в письмовій та звуковій формі. Заходи безпеки включають в себе встановлення пожежної сигналізації, розрахованою на людей з проблемами зору. Окрім ліфтів в будівлі повинні бути сходи та пандуси в тих місцях, де це можливо, щоб уникати перепадів висоти (бордюрів, порогів, сходів).

Громадські туалети. Громадські туалети, в більшості випадків, не розраховані на людей з будь-якими порушеннями, при цьому являючись необхідною мірою. Спеціальні кабінки та умивальники повинні знаходитися в кожному громадському місці, маючи відповідний розмір для пересування на колясці та доступу до усіх механізмів. В таких місцях також не виключається система аварійних вказівників.

Ціни. Незалежно від ціни, наданої подорожуючому з інвалідністю, інфраструктура та сервіс повинні задовольняти його потреби. Доступність, які йому надається, повинна бути включена у вартість усіх будівельних робіт або поточного ремонту. Якщо відбуваються будь-які додаткові роботи, що тягнуть за собою нові послуги та будівлі для створення доступу до об'єкту, підвищення цін для людей з інвалідністю відбувати не повинно.

4. Транспорт та транспортні термінали.

Види транспорту. Будь-який пасажирський транспорт, будь то наземний або водний, а також фунікульори або канатні дороги в першу чергу повинні бути безпечними в використанні, комфортні та рівнодоступні. Інформація клієнтам до та під час подорожі може бути надана в візуальному форматі або через аудіо прослуховування, в тому числі у випадку надзвичайної ситуації план евакуації заздалегідь наведений в письмовому вигляді та мові жестів, якщо це необхідно.

Залізничні станції, пасажирські термінали та прилеглий до них простір. На будь-якій станції пасажир повинен мати доступ до терміналу та транспортних послуг. Оскільки перепади висоти на станціях неминучі, будівництво на таких об'єктах пандусів, підйомників та ліфтів повинно стати нормою, при цьому пандус повинний бути з плавним уклоном. Аудіо та візуальна форма враховує потреби людей з порушенням органів почуття, тому диктори та встановлення табло, є необхідністю в таких містах. Цю ж інформацію можливо знайти в інтернет просторі на сайтах компаній, що за це відповідає.

Пішоходні переходи повинні бути оснащені світлофорами, що мають відповідне оповіщення, для безпечного пересування.

Основні автомагістралі. Створені місця для відпочинку, які можливо використовувати через рівні проміжки шляху.

5. Проживання, харчування та конференц-послуги

Послуги проживання. Заходи розміщення повинні мати достатню кількість номерів для людей з інвалідністю, які вони можуть використовувати без сторонньої допомоги. Там, де це було можливо, такі номери повинні бути розташовані якомога ближче до аварійного виходу. Номери повинні бути спроектовані таким чином, щоб лю-

дина з інвалідністю могла б вільно пересуватися усередні, користуватися зручностями та послугами, а також засобами зв'язку. Даний принцип відноситься до ванної кімнати, тераси або прилеглої території, якщо вони є. Для цього необхідно також враховувати вимоги до розмірів та вільному простору та відповідні технічні засоби, які можуть знадобитися людині для безпечного та комфортного пересування. Дизайн усіх пристосувань та механізмів повинні відповідати принципам універсального дизайну. Кімнати та інфраструктура в місцях проживання повинні бути обладнані системою аварійної сигналізації, що підходять людям з проблемами слуху. Також необхідно мати формат зв'язку між кімнатою та стойкою реєстрації, що підходить для таких гостей. В засобах розміщення повинні приймати собак-поводирей та забезпечувати їх усім необхідним. Приведені вище рекомендації справедливі й для кемпінгів, зокрема, в питаннях, що стосуються туалетів та протипожежної безпеки.

Організація харчування. Поблизу до місць проживання повинно бути достатня кількість ресторанів, кафе та барів з доступними умовами, які включають доступність входу в приміщення, дизайн меблів з урахуванням потреб людей, що пересуваються на колясках, стойки різної висоти, меню з легко читаємим текстом, на азбуці Брайля або в альтернативному форматі (через сайт або мобільний додаток), доступні туалети тощо. В меню необхідно включити додаткові блюда для людей з харчовою непереносимістю різного роду (діабетиків, таких, що страждають непереносимістю глютену тощо). Усі зручності повинні бути чітко означені, щоб їх було легко знайти.

Конференц-послуги. Крім зазначених вище вимог, які висуваються до будівель, що використовуються туристами (вхід до будівлі, туалети, телефони, вказівки, парковки, ліфти тощо) конференц-приміщення повинні бути обладнані спеціальними місцями або зонами для розміщення гостей, що користуються колясками, а також спеціальними навушниками або індукційними петлями для людей з проблемами слуху. Необхідно переконатися, що аудіовізуальна інформація може бути доповнена аудіо дескрипцією, субтитрами або перекладом на мову жестів при необхідності.

6. Культурні об'єкти та місця туристського інтересу (музеї, театри, кінотеатри тощо). Організації, відповідальні за проведення та просування культурних заходів в регіоні або конкретному місці, повинні прийняти необхідні заходи, для того, щоб люди з інвалідністю мали доступ до матеріалів та культурних заходів у відповідних форматах; могли б приймати участь, розкрити та використовувати свій творчий, художній та інтелектуальний потенціал не тільки для своєї користі, але й для збагачення суспільства.

Музеї та інші місця туристського інтересу. Володарі або адміністратори музеїв та інших об'єктів, що представляють історичну, культурну або релігійну цінність, які відкриті для відвідування, повинні забезпечувати доступність об'єкту для відвідувачів з інвалідністю, в тому числі за допомогою підйомників та пандусів, де це необхідно. При наданні будь-якої інформації необхідно враховувати потреби людей з пору-

шеннями функцій органів почуття. Тому інформація повинна надаватися як в візуальному, так й в аудіо форматі. Персонал, що працює з відвідувачами, повинний пройти необхідне навчання, щоб приймати та обслуговувати відвідувачів з інвалідністю. Вони також повинні володіти необхідними навичками, щоб спілкуватися з глухими людьми. Так, де це необхідно, наприклад, на крупних об'єктах, повинна бути передбачена послуга оренди коляски або іншого обладнання для відвідувачів з обмеженою рухливістю.

Театри та кінотеатри. Окрім перелічених вище вимог до будівель, що використовуються туристами (місця продажу білетів, як з персоналом, так й автоматизовані, телефони, туалети, вказівки, парковки, ліфти тощо) в театрах та кінотеатрах необхідно передбачити спеціальні місця або зони для розміщення гостей, що користуються візками, а також спеціальні навушники або індукційні петлі для людей з проблемами слуху. Необхідно переконатися, що аудіовізуальна інформація може бути доповнена аудіо дескрипцією, субтитрами або перекладом на мову жестів за необхідності.

7. Інші місця та заходи для туристів. Організації, відповідальні за спортивні, розважальні та оздоровчі заходи, повинні забезпечувати доступ до них людей з інвалідністю та переконатися, що люди з обмеженими можливостями можуть приймати участь в заходах разом з іншими. Необхідно переконатися, що вони мають доступ до спортивних площадок, місцям відпочинку та туризму тощо.

Екскурсії околицями. Екскурсійні автобуси повинні бути оснащені усім необхідним для обслуговування людей з інвалідністю, також під час екскурсій інформація повинна надаватися в аудіо та відео форматах, а також в інших формах, що підходить людям з порушенням зору та слуху. За можливістю, організатори туру повинні наймати перекладача жестової мови для людей з проблемами слуху та/або надавати друковані матеріали з інформацією про об'єкти, що відвідуються.

Спортивні площадки. Необхідно забезпечити людям з інвалідністю вільний доступ до спортивних об'єктів (площадок, іподромів, стадіонів тощо). Також необхідне за можливістю забезпечити участь людей з інвалідністю в основних спортивних заходах усіх рівнів. Спортивні об'єкти повинні бути підготовлені до прийому людей з будь-якими відхиленнями та надавати інформацію в візуальному та аудіоформаті, а також через інші засоби зв'язку для людей з проблемами слуху та зору.

Зелені зони та заповідники. Територією зелених зон повинні проходити доріжки, що поєднують місця туристського інтересу, туалети та інші об'єкти обслуговування. Протяжні маршрути повинні бути обладнані доступними лавками та джерелами води, що підходять для тих, хто пересувається на інвалідних візках або з використанням інших пристосувань. Каналізаційні люки та решітки навколо дерев повинні бути врівень з тротуаром та міцно закріплені.

Пляжі. Пляжі повинні бути обладнані доступними доріжками, які ведуть до інформаційних пунктів, зручностей та місць надання послуг.

Пляжі повинні бути обладнані доступними пішохідними доріжками та пандусами, площадками під відкритим сонцем та в тіні, доступними кабінками для переодягання та іншими послугами, а також спеціальними пристосуваннями (стільцями та костиллями), що дозволяють купатися в морі при підтримці команди професіоналів.

Висновки. Таким чином, включення питань туризму людей з інвалідністю в національні стратегії стійкого розвитку цієї галузі дасть гарантію того, що туристські послуги є інклюзивними та доступними для кожної людини. На сьогодні

в галузі туризму вже визнано, що люди з інвалідністю мають рівні права на отримання туристських послуг через незалежність у подорожах, наявність доступних сервісів та інфраструктури, послуги кваліфікованого обслуговуючого персоналу, надійну інформацію та інклюзивний маркетинг.

Оскільки попит на доступний туризм зростає, він розглядається скоріше як можливість, а не обов'язок. Для стабільного розвитку сфери туризму, необхідно підтримувати ідею доступного туризму, оскільки він приносить користь усім.

Список літератури:

1. Белоусова Н.В. Теоретичні аспекти походження та використання поняття «реабілітаційна географія» / Н.В. Белоусова // Науковий вісник Херсонського державного університету. Секція 3 Географія рекреації та туризму. Випуск 8. – 2018. – С. 229-233.
2. Борисенко-Клепач Н.М. Инклюзивный туризм: что, как и зачем? / Н.М. Борисенко-Клепач // Офис по правам людей с инвалидностью. – Минск, 2016. – 13 с.
3. ЮНВТО: Рекомендации по доступному туризму // Всемирная туристская организация, 2016. – 20 с. [Электронный ресурс]. – Режим доступа: http://www.disright.org/sites/default/files/source/12.12.2016/yunvto_rekomendacii_po_dostupnomu_turizmu.pdf.

Краснокутская Ю.В., Леонов А.С.

Харьковский национальный университет городского хозяйства имени А.Н. Бекетова

ОСОБЕННОСТИ ОБЕСПЕЧЕНИЯ ИНКЛЮЗИИ В ТУРИЗМЕ

Аннотация

В статье представлены проблемы привлечения особ с ограниченными возможностями к осуществлению туристской деятельности. Рассмотрены основные принципы инклюзивного туризма. Проанализированы основные рекомендации ЮНВТО по доступному туризму. Приведены принципы инклюзивного дизайна среды для обеспечения доступа особ с ограниченными возможностями к туристским услугам. Предложены мероприятия для обеспечения инклюзии в туризме.

Ключевые слова: инклюзия, туризм, инклюзивный туризм, инвалидность, туристские услуги.

Krasnokutskaya Yu.V., Leonov A.S.

O.M. Beketov National University of Urban Economy in Kharkiv

THE PECULIARITIES OF ENSURING THE INCLUSION IN TOURISM

Summary

The article presents the problem of attracting persons with disabilities to engage in tourism activities. The key principles of inclusive tourism have been considered. The main recommendations of the UNWTO on accessible tourism have been analyzed. The principles of inclusive design environment to ensure access for persons with disabilities to tourism services have been presented. The activities to ensure inclusion in tourism have been proposed.

Keywords: inclusion, tourism, inclusive tourism, disability, travel services.

УДК 338.47:656

ПРОБЛЕМЫ И ПЕРСПЕКТИВЫ РАЗВИТИЯ ЖЕЛЕЗНОДОРОЖНОГО ТРАНСПОРТА УКРАИНЫ

Листровая Е.С., Валеvская А.С.

Национальный аэрокосмический университет имени Н.Е. Жуковского
«Харьковский авиационный институт»

В данной статье были проанализированы основные проблемы развития железнодорожного транспорта в период 2017-2018 гг. Главной проблемой, которая требует скорейшего решения и привлечение иностранных инвестиций – моральный и физический износ основных средств железнодорожного транспорта. Необходимость ЖД транспорта Украины соответствовать международным стандартам также является важным пунктом в развитии транспортной отрасли Украины. Таким образом, в статье рассмотрены перспективы развития ЖД отрасли Украины, исходя из существующего проекта реформирования и интеграции в ЕС. Предложены альтернативные пути решения существующих проблем.

Ключевые слова: железнодорожный транспорт, инфраструктура, реформирование, евроинтеграция, пассажиро- и грузоперевозки.

Постановка проблемы в общем виде. Украина находится на перекрестке важного транспортного пути между государствами. Выгодное экономико-географическое положение Украины относительно государств Западной Европы, Прибалтики, Российской Федерации, Белоруссии, Молдовы, стран Ближнего и Среднего Востока, Северной и Восточной Африки при благоприятном условии может быть обширно применено для транзитной перевозки груза и пассажиров железнодорожным транспортом. В этом заинтересована не лишь Украина, но и государство, которое будет применять самый короткий путь через ее территорию.

Известно, что Украина обладает хорошей транспортной развязкой и инфраструктурой. Железнодорожный транспорт является неотъемлемой отраслью в экономической жизни Украины, который необходим для совершения грузовых и железнодорожных перевозок (82% и 50% соответственно), расширения международных связей и интеграции Украины в ЕС, социального и экономического развития страны.

Экспорт транспортной услуги это очень выгодный бизнес, т. к. продается не сырьевой и не материальный ресурс, а услуга. Но в тоже время транзитная перевозка требует дополнительного капиталовложения на соответствующее обслуживание, эксплуатацию. Но, железнодорожный транспорт это наиболее экологически чистый по сравнению с другим видом транспорта, особенно это заметно в сравнении с автомобильным транспортом в разрезе загрязнения воздуха. Помимо этого, железная дорога при одинаковой пропускной способности занимает меньшую земельную площадь, чем автодорога. В связи с этим, переориентация транзитной перевозки с автомобильной на железнодорожную должна быть одной из главных общегосударственных задач на ближайшее будущее.

Анализ последних исследований и публикаций. Проблеме увеличения эффективности функционирования железнодорожного транспорта посвящено исследование ведущих отечественных и российских ученых, которые занимаются теоретическим осмыслением процесса, который сопровождает институциональное изменение во

внешней и внутренней среде отрасли: М.В. Макаренко, Ю.М. Цветов, Н.М. Колесникова, Н.И. Богомолова, В.Л. Диканя, Г.Д. Эйтутис, Б.М. Лапидус, И.С. Беседин, Л.А. Мазо, Н.П. Терёшина, В.Г. Галабурд, М.Ф. Трихунков [1; 8] и другие.

Работа данных исследователей направлена на решение комплексной задачи, которая стоит перед отраслью в условии реформирования:

- определение направления увеличения эффективности финансово-экономической деятельности железнодорожного транспорта;
- обоснование механизма ее реализации;
- воздействие трансформационного процесса, который происходит в национальной и мировой экономике, на функционирование железнодорожного транспорта;
- разработка подхода к адаптации метода управления экономическим процессом к требованию рыночной среды.

Формулирование целей статьи (постановка задачи). Проблеме изучения будущего отрасли и определению возможной траектории её развития уделяют мало внимания, следствием чего может быть разработка некорректной прогнозной оценки будущего железнодорожного транспорта, что приведет к разработке неэффективной стратегии его развития.

Цель статьи – рассмотрение фактора, который формирует будущее железнодорожного транспорта Украины.

Изложение основного материала. Украина как другие страны СНГ унаследовала хорошую железнодорожную инфраструктуру, которая способна хорошо взаимодействовать с другим транспортом. Это стало итогом исторического, политического, географического фактора. Распад СССР привел к тому, что каждая страна сама развивает свою транспортную систему, поэтому железная дорога этих стран начинает приобретать новую особенность отличную друг от друга. Но даже сегодня имеется ряд факторов, которые заставляют взаимодействовать железную дорогу для реализации совместного проекта.

Развитие экономики Украины без использования железнодорожного транспорта немислимо. В свою очередь железная дорога может развиваться лишь тогда, когда имеется потребность

эффективного ее применения. Стратегическая задача нашего государства – это развитие страны экономически при поддержке высокого экологического стандарта на перевозку.

В связи с этим, основной проблемой, которую надо решить – интеграция железнодорожного транспорта Украины в международную транспортную сеть, увеличение рентабельности и безопасности железнодорожного транспорта.

Для построения транспортного коридора необходимо качественное взаимодействие с соседними странами. Железнодорожная сеть Украины соответствует стандартам стран СНГ. А вот чтобы наладить связь с железнодорожной сетью западных государств, таких как Польша, Словакия, надо решить ряд технических, правовых, экономических вопросов, т. е. унифицировать свою национальную железную дорогу в одну общую сеть.

Процесс унификации, другими словами процесс перехода от одной структуры к другой, это очень долгий и трудный процесс, во время которого уровень безопасности сильно уменьшается. Для решения этой задачи надо задействовать весь научно-технический потенциал, а также тщательно изучить все достоинства и недостатки процесса объединения железнодорожной сети Западной и Центральной Европы.

Железнодорожный транспорт в Украине как главный элемент транспортной системы государства имеет исключительную значимость для

функционирования национальной экономики, обеспечивая возможность осуществления круглогодичного регулярного движения, перевозку продукции промышленности и создания условия мобильности трудового ресурса. От состояния и качества работы отрасли зависит перспектива социально-экономического развития страны.

В 2017 году железной дорогой Украины было перевезено 421.5 млн. т груза, что составило 59.6% от общего объема грузовой перевозки всеми видами транспорта, при этом грузооборот отрасли составил 218026.2 млн. т/км, или 60.2% (таблица 1). Сохраняется и значение железнодорожного транспорта как перевозчика пассажиров: в 2017 году было перевезено 429.6 млн. человек, или 11%, в то же время пассажирооборот был 49443.9 млн. пас/км, или 43.3% (таблица 2).

Экспертный опрос ведущих специалистов транспортной сферы и анализ функционирования железнодорожного транспорта показал [9], что основным фактором, который формирует будущее отрасли в условиях нестационарной институциональной среды, является: состояние инфраструктуры железнодорожного транспорта, спрос на грузовую и пассажирскую перевозку и эффективность ее осуществления, а также реализация процесса реформирования отрасли.

Рассмотрим тенденцию изменения данного фактора и сформируем альтернативную его реализацию для оценки возможного последствия.

Стратегическая значимость инфраструктуры отрасли и её ключевая роль существует не только для обеспечения устойчивой работы всего транспортного комплекса государства, но и экономического развития страны в целом, определила необходимость её сохранения в государственной собственности, что и показано в «Государственной целевой программе реформирования железнодорожного транспорта Украины на 2010-2019 годы» [10].

В Украине имеется развитая сеть железной дороги, эксплуатационная длина которой составляет более 22000 км (главная линия – 21700 км). Инфраструктура железнодорожного транспорта, как и в другой стране бывшего СССР развивалась в условиях постоянно растущего объема перевозок, поэтому основное требование к ней это обеспечение в первую очередь пропускной способности и лишь во вторую – скорости перевозки.

Украинская железная дорога непосредственно граничит и взаимодействует с железной дорогой России, Белоруссии, Республики Молдова, Польши, Румынии.

В Украине железнодорожным транспортом (без учёта трубопроводного) перевозится до 80% груза, а в странах ЕС – лишь 8% (информация Государственной администрации железнодорожного транспорта Украины «Укрзалізниця» (УЗ)). До распада СССР железная дорога Украины перевозила груза больше чем в 2 раза по сравнению с текущим грузооборотом отрасли.

Значение такого показателя, как масса поезда, ёмкость вагона, нагрузка на ось вагона, пропускная способность сильно превышают аналогичные в ЕС. Исключение – скорость движения, которая в Украине составляет 140 км/ч для пассажирского и 80 км/ч для грузового поезда

Таблица 1
Структура грузовой перевозки транспорта Украины в 2017 году [1]

	Перевезено груза		Грузооборот	
	млн. т	%	млн. т/км	%
Всеми видами транспорта, в том числе:	707.2	100	362247.2	100
железнодорожный	421.5	59.6	218072.8	60.2
автомобильный	164.8	23.3	35852.3	9.9
водный	7.3	1	4895.9	1.4
трубопроводный	113.5	16	103152.7	28.5
авиационный	0.1	-	320.1	0.1

Таблица 2
Структура пассажирских перевозок транспорта Украины в 2017 году без учета пассажирских перевозок трамвайным, троллейбусным транспортом и метрополитеном [1]

	Перевезено человек		Пассажирооборот	
	млн.	%	млн. пас./км	%
Всеми видами транспорта, в том числе:	389.3	100	114303.6	100
Железнодорожный (с учетом перевозки городской электричкой)	429.6	11	49443.9	43.3
автомобильный	3448.7	88.6	50368.6	44.1
водный	6.6	0.2	85.1	0.1
авиационный	8.1		14406	12.6

(в Европе –160 и 100-120 км/ч, соответственно), что сказывается на скорости доставки коммерческого груза.

Словакия, Венгрия и обеспечивает работу 40 международных железнодорожных переходов, а также обслуживает 18 украинских морских портов Черноморско-Азовского бассейна [11]. Главная линия, на которой выполняется основной объём пассажирской и грузовой перевозки (до 90%), составляет стратегическую сеть Украины, которая включает 45% от общей эксплуатационной длины украинской железной дороги.

По оценке Всемирного экономического форума (ВЭФ), в 2017 году инфраструктура железнодорожного транспорта Украины это лучшая среди стран СНГ, занимая 27 место по качеству (для сравнения, наша страна 30 место, Казахстан – 34 место).

Несмотря на высокую оценку качества, инфраструктура отрасли почти исчерпала свою перевозочную мощность [2; 6], что стало итогом недостаточной интенсивности ввода нового объекта инфраструктуры вместо морально и физически устаревшего вследствие недостатка финансирования. Так, по данным УЗ, начиная с 1992 года, потребность отрасли в инвестициях удовлетворялась лишь на 25-30% [2, с. 13].

По сообщению Е. Михайличенко (директор департамента политики развития инфраструктуры транспорта и туризма Министерства инфраструктуры Украины), за последние 10 лет капитальное вложение в железнодорожную сферу составляло 3% от общей суммы капиталовложения в стране, тогда как в развитой стране данный показатель равняется 10-15% [4]. Следствие этого это стремительно прогрессирующее устаревание основного производственного фонда (ОПФ), износ которого более 80% [2].

Такое состояние ОПФ, в том числе и инфраструктуры, признается критическим, что повлияло не только на безопасность осуществления перевозки, но и на уровень тарифа.

Тариф на железнодорожную перевозку формируется из 2 элементов: инфраструктурный и вагонный. По информации УЗ, инфраструктурный элемент перевозки имеет в среднем 83.5% (для универсального вагона парка УЗ) и 81.98% (для специализированного вагона).

Выводы из данного исследования. Таким образом, размеры инфраструктуры железнодорожного транспорта достаточны для обеспечения нужд экономики Украины и в его повышении нет потребности, увеличить ее пропускную способность можно при помощи обновления и модернизации объекта ОПФ.

Можно отметить 2 возможных альтернативных варианта развития инфраструктуры железнодорожного транспорта Украины:

альтернатива 1 – реализация существующей программы реформирования железнодорожного транспорта с учётом соглашения об Ассоциации ЕС и Украиной, которая предполагает отделение процесса перевозки от управления инфраструктурой;

альтернатива 2 – эволюционное развитие железнодорожного транспорта с учётом возможного направления оптимизации инфраструктуры железнодорожного транспорта.

Основная услуга, предоставляемая железнодорожным транспортом, это грузовая и пассажирская перевозка, объём и прибыльность которой определяется фактором различия по природе и степени воздействия, поэтому ее стоит рассматривать отдельно.

По мнению консультанта компании «АТ Кеату» Е. Шеремет, для устойчивого развития железнодорожного транспорта Украины нужен трехкратный рост инвестиций во все активы. Сохранение текущей ситуации может привести к катастрофическому последствию в будущем [5].

Железнодорожная перевозка груза имеет целый ряд достоинств, которые и определили ее преимущественное развитие в мире. Железнодорожный транспорт отличает универсальность (способность перевозить почти все виды груза), высокая провозная и пропускная способность (электрифицированная железная дорога может пропустить в сутки до 150-200 пар поездов и обеспечить перевозку свыше 100 млн. т груза в каждом направлении), сравнительно невысокая себестоимость перевозки (в отличие от грузовой авиаперевозки и морской перевозки), относительно свободное размещение, т. е. независимость от природных условий (строительство железной дороги почти на любой территории, регулярность, т. е. возможность ритмично осуществлять перевозку во все времена года, в отличие от речного и морского транспорта), сравнительно высокая скорость движения, надёжность и другое.

Значимость грузовой перевозки железнодорожным транспортом в экономике Украины растёт. Так, удельный вес перевезенного груза (с учётом трубопроводного) вырос с 51.8 в 2008 году до 59.2% в 2017 году, грузооборота – с 49.9 в 2008 году до 60.1% в 2017 году при относительно стабильной номенклатуре груза.

При анализе грузовой перевозки необходимо отделять транзитную перевозку, т. к. ее объём формируется фактором, отличным от прочей перевозки.

Особенность структуры грузовой перевозки железнодорожным транспортом определяет зависимость ее динамики от темпа роста промышленности Украины. Есть корреляционная взаимосвязь между темпом роста объёма продукции промышленности и грузовой перевозкой железнодорожным транспортом. Поэтому прогноз изменения объёма перевозки груза (без учёта транзита) необходимо разрабатывать на основании прогнозной оценки изменения объёма производства национальной промышленности.

Государственная программа реформирования железнодорожного транспорта предусматривает отделение грузовой перевозки в конкурентный сектор для роста ее эффективности и развития транспортного рынка. Это прямо отразится на доходе железнодорожного транспорта, поэтому формирование альтернативы развития грузовой перевозки железнодорожным транспортом стоит проводить с учётом того, кому будет принадлежать применяемый подвижной состав (прежде всего вагон).

Расход на осуществление грузовой перевозки сильно не изменится, что связано, прежде всего, со спецификой его формирования. Так, 65% всего расхода на перевозку приходится на содержа-

ние инфраструктуры железнодорожного транспорта, и он останется за отраслью. Оставшиеся 35% расхода будут снижены на размер платы за применение вагона, т. е. на размер вагонной составляющей.

Транзит груза составляет большую часть (до 40%) в структуре внешнеэкономического грузопотока, проходящего через территорию Украины [2]. Это обусловлено её выгодным геополитическим положением, а также развитой транспортной инфраструктурой. По оценке международных экспертов, украинская транспортная система имеет самый большой коэффициент транзитности среди европейских стран – 3.11 [2]. В то же время в 2010 году в рейтинге транзитных стран, по оценке Мирового банка, Украина была на 102 месте [2], что свидетельствует о недоиспользовании транзитного потенциала из-за несоответствия параметра транспортной инфраструктуры современному требованию.

Основные страны-транзитеры это страны СНГ, отправление груза которыми в 2016 году было 95.9% (РФ – 64.1%, Казахстан – 22.1%, Белоруссия – 7.2%, Республика Молдова – 2.1%). Это в определённой степени объясняет падение объёма транзита: свыше 90% груза отправляется странами, которые входят в Таможенный союз (ТС), и для них более экономически выгодным предложениям является осуществление тран-

зитной перевозки через территорию Белоруссии, а также морской порт РФ.

Тогда можно отметить 2 альтернативы развития транзитной перевозки железнодорожным транспортом.

Альтернатива 1 – сохранение текущей тенденции снижения объёма транзита. По оценке эксперта, объём транзита определяется не лишь экономическим, но и политическим фактором. Так, нежелание Украины присоединиться к ТС, а также серия газового конфликта привели к уменьшению, прежде всего, российского грузопотока, т. к. РФ активно развивает свой морской порт на Черном и Балтийском морях.

Альтернатива 2 – сохранение существующего транзитного грузопотока. Возможность сохранения (по возможности возвращения) транзитного грузопотока на железной дороге Украины обуславливается не только мерой, принимаемой УЗ, но и большей эффективностью контейнерной перевозки, осуществляемой железнодорожным транспортом, по сравнению с морским.

По другой позиции программы реформирования железнодорожного транспорта происходит сильное отставание от запланированного срока, что приводит к необходимости ее корректировки. Сейчас возникла опасность изменения стратегии развития отрасли из-за проблемы геополитического выбора, которая стоит перед Украиной.

Список литературы:

1. Богомолова Н.І. Фінансова стратегія розвитку залізничного транспорту: сутність та особливості формування / Н.І. Богомолова // Ефективна економіка. – 2012. – № 1.
2. Дикань В.Л. Реформирование железнодорожного транспорта (стратегия преобразований в системе управления отраслью) / В.Л. Дикань, Д.І. Бойко // «Бизнес-информ». – 2018. – № 11-12. – С. 48-50.
3. Ейтутю Г.Д. Теоретико-практичні основи реформування залізниць України: моногр. / Г.Д. Ейтутю. – Шжин: ТОВ АСПЕКТ Полк-раф, 2018. – 240 с.
4. Кравченко О.А. Проблемы создания инфраструктурных условий для развития торгово-экономических отношений Украины с ЕС и ТС: железнодорожный транспорт / О.А. Кравченко // Экономика промышленности. – 2013. – № 1-2(61-62).
5. Лapidус Б.М. Основные направления экономических исследований на железнодорожном транспорте в условиях его кардинального реформирования / Б.М. Лapidус, И.С. Беседин, Л.А. Мазо // Вестник ВНИ-ИЖТ. – 2014. – № 3. – С. 3-13.
6. Мирский Э.Т. Реформування залізничного транспорту України. – К., 2014. – 24 с.
7. Пирсаев В.Ю. Железнодорожный транспорт. Стратегическая диагностика. Предпосылки реформирования. – К., 2017. – 43 с.
8. Сирийчик Т. Транспортна політика України та наближення до норм Європейського Союзу / Т. Сирийчик, А. Фургальсью, Ч. Клімкевич, М. Камола, Т. Дяченко, М. Пугачов, О. Філіпенко; за ред. М. Свенщю. – К.: Аналогічно-дорадчий центр Блакитної стрічки, 2014. – 102 с.
9. Терешина Н.П. Экономика железнодорожного транспорта / Н.П. Терешина, В.Г. Галабурда, М.Ф. Трихунков и др. – М.: УМЦ ЖДТ, 2016. – 802 с.
10. Цветов Ю.М. Трансформация экономики та транспорт Украины / Ю.М. Цветов, М.В. Макаренко, М.Ю. Цветов, О.В. Левченко та ін. – ДЕГУТ, 2015. – 180 с.
11. Железнодорожный транспорт: реформа тянется позади проблем [Электронный ресурс] // Украина коммунальная. – 2018. – Режим доступа к ресурсу: <http://jkg-portal.com.ua/ru/publication/one/zalznichnij-transport-reforma-tjagnetsja-pozadu-problem-45955>.

Лістрова О.С., Валевська А.С.

Національний аерокосмічний університет імені М.Є. Жуковського
«Харківський авіаційний інститут»

ПРОБЛЕМИ ТА ПЕРСПЕКТИВИ РОЗВИТКУ ЗАЛІЗНИЧНОГО ТРАНСПОРТУ УКРАЇНИ

Анотація

У даній статті були проаналізовані основні проблеми розвитку залізничного транспорту в період 2017-2018 рр. Головною проблемою, яка вимагає якнайшвидшого вирішення і залучення іноземних інвестицій – моральний і фізичний знос основних засобів залізничного транспорту. Необхідність залізничного транспорту України відповідати міжнародним стандартам також є важливим пунктом у розвитку транспортної галузі України. Таким чином, в статті розглянуті перспективи розвитку залізничного транспорту України, виходячи з існуючого проекту реформування і інтеграції в ЄС. Запропоновано альтернативні шляхи вирішення існуючих проблем.

Ключові слова: залізничний транспорт, інфраструктура, реформування, євроінтеграція, пасажиро- і вантажоперевезення.

Lystrovaya E.S., Valevskaya A.S.

National Aerospace University N.E. Zhukovsky
"Kharkiv Aviation Institute"

PROBLEMS AND PROSPECTS OF DEVELOPMENT OF RAILWAY TRANSPORT OF UKRAINE

Summary

In this article were analyzed the main issues of the railway transport development in the period 2017-2018. The main problem that requires an early solution and the attraction of foreign investments is the obsolescence and physical deterioration of the main means of railway transport. The need for railway transport of Ukraine to meet international standards is also an important point in the development of the transport industry in Ukraine. Thus, the article considers the prospects for the development of the railway sector in Ukraine, based on the existing project of reform and integration into the EU. Alternative solutions to existing problems are proposed.

Keywords: railway transport, infrastructure, reform, European integration, passenger and cargo transportation.

ВАРТІСНО-ОРІЄНТОВАНЕ УПРАВЛІННЯ СТАРТАПАМИ НА ЗАСАДАХ ВЕНЧУРНОГО ІНВЕСТУВАННЯ

Литвин І.В.

Національний університет «Львівська політехніка»

У статті окреслено зміст поняття «ринкова вартість стартапу», наведено розуміння категорії «капіталізація вартості стартапу», розкрито сутність терміну «управління ринковою вартістю стартапу на засадах вартісно-орієнтованого управління». Вивчено основні чинники, що впливають на ріст ринкової вартості стартапів. Досліджено існуючі методи оцінювання вартості стартапів, виявлено переваги та недоліки, а також можливості їх застосування в Україні.

Ключові слова: ринкова вартість стартапу, вартісно-орієнтоване управління, методи оцінювання вартості стартапів.

Постановка проблеми. Венчурне інвестування полягає у вкладенні венчурного капіталу у динамічні швидкозростаючі компанії з метою реалізації їх потенціалів росту шляхом виконання проєктів, що передбачають досягнення довгострокових конкурентних переваг на ринку. Саме наявність потенціалів росту та їх вдале застосування менеджерами стартапу передбачає досягнення росту вартості компанії – її капіталізації та приріст часток вартостей інвесторів. Тож основним напрямом менеджменту стартапів є управління капіталізацією їх ринкової вартості. З огляду на це, новий підхід у менеджменті, а саме застосування вартісно-орієнтованого управління технологічними стартапами, є актуальною практикою для ефективного венчурного інвестування та розвитку самих компаній.

Аналіз останніх досліджень і публікацій. Процеси управління капіталізацією або зростанням ринкової вартості підприємств вимагають перш за все уточнення понять «ринкова вартість» та «управління ринковою вартістю компанії». Поняття ринкової вартості досліджували як вітчизняні так і зарубіжні вчені. Огляд та дослідження літературних джерел показали, що загалом існують різні визначення терміну вартості підприємства. Так, О.Г. Мендрул вартість підприємств характеризує як грошові відносини між зацікавленими у підприємствах особами, відображаючи очікування ринку на отримання вигод від використання підприємств. Мендрул О.Г. вважає, що ціни підприємств виступають похідними від вартості, вони також характеризують грошові відносини, але лише ті, що формуються конкретними покупцями і продавцями у процесі оцінювання підприємств [1]. В.В. Лавренко вважає ринкову вартість найважливішою комплексною фінансово-економічною характеристикою, що відображає ефективність функціонування підприємств з погляду їх теперішнього стану та очікуваних перспектив їх росту і розвитку [2]. Н.В. Тертична вважає, що вартість підприємства відображає сукупну характеристику фінансових показників діяльності підприємства та забезпечує інтереси різних учасників ринкових відносин [3]. Крім того, вартість підприємства є інтегральною характеристикою, що відображає вектор його сталого розвитку та спроможність генерувати цінності для різних груп учасників ринкових відносин.

Виділення невирішених раніше частин загальної проблеми. Як бачимо, у вітчизняній літературі недостатньо уваги приділяється вивченню питань оцінювання вартості стартапів та проблемам їх ефективного управління. При цьому варто пам'ятати, що одними із вагомих джерел підтримки стартапів був і поки-що залишається венчурний капітал. Основні завдання венчурного менеджменту зводяться до управління ринковою вартістю стартапу – це є основою вартісно-орієнтованого управління. Тому визначення майбутньої ринкової вартості стартапів важливе з погляду оцінювання майбутніх доходів венчурних інвесторів, які будуть отримані в кінці процесу інвестування на етапі виходу їх із венчурного бізнесу. Таке оцінювання повинно проходити на етапі «due diligence».

Формуванні цілей статті. Огляд та аналізування літературних джерел зумовив формування цілей статті:

- Окреслення теоретичного змісту категорії «ринкова вартість стартапу», розуміння поняття «капіталізація вартості стартапу», сутності терміну «управління ринковою вартістю стартапу на засадах вартісно-орієнтованого управління»;
- Вивчення основних чинників, що впливають на ріст ринкової вартості стартапів;
- Дослідження існуючих методів оцінювання вартості стартапів, виявлення їх переваг та недоліків, а також можливостей їх застосування в Україні.

Виклад основного матеріалу дослідження. Огляд та вивчення літературних джерел за темою статті дав можливість під ринковою вартістю стартапу розуміти справедливую вартість підприємства, найбільш вірогідну ціну, за якою його можна відчужити за умов конкуренції на умовах повноти та відкритості інформації про нього. При цьому ринкову вартість стартапу слід розглядати як компромісну ціну продавця такого підприємства, що визначається на основі історично понесених витрат на його створення, та з погляду покупця – інвестора, за яким ринкова ціна підприємства визначається на основі корисності, що негайно отримується (статичний ефект) та тої, що буде отримана через певний проміжок часу після укладення угоди купівлі – продажу підприємства (динамічний ефект).

Саме динамічний ефект є найбільш дискусійним питанням для визначення та вимірювання. Під динамічним ефектом продажу стартапу за-

пропоновано розраховувати потенціал або опціон росту стартапу, який визначається на основі дисконтованих майбутніх грошових потоків, що будуть отримані у процесі функціонування стартапу та його подальшої інноваційної діяльності.

Під капіталізацією стартапу запропоновано розуміти процес перетворення залученого венчурного капіталу та інших факторів виробництва (матеріальних і нематеріальних активів), наявних та придбаних ресурсів підприємства у додаткову вартість, яка проявляється у зростанні ринкової вартості стартапу. Оскільки процес капіталізації стартапів пов'язаний із перетворенням венчурного капіталу у додану вартість, виникає необхідність управління залученим венчурним капіталом та наявними ресурсами підприємства з метою досягнення запланованого рівня ринкової вартості стартапу [4-5].

Капіталізацію стартапу потрібно розглядати у двох аспектах з погляду капіталізації доданої вартості від залученого венчурного капіталу та капіталізації використовуваного інтелектуального капіталу стартапом, що дозволяє і дає можливість створювати додану вартість [6-8].

При цьому для досягнення максимізації капіталізованої вартості стартапу необхідно управляти факторами вартості підприємства. Щоб ефективно управляти, необхідно визначити фактори, що формують ринкову вартість стартапу. Далі необхідно визначити ті фактори, на які команда менеджерів може впливати за допомогою прийняття вдалих і своєчасних управлінських рішень, так і тих, які не лежать у компетенції управлінців підприємства, тобто належать до зовнішніх факторів впливу. Огляд джерел літератури, зокрема [9] дає можливість зробити висновок, процес управління ринковою вартістю стартапу є процесом управління факторами, що визначають таку вартість. Через те, що на вартість стартапу впливає досить значна кількість факторів, на які підприємство не може впливати, а ще й присутні невизначені фактори, то процес управління ринковою вартістю стартапу ускладнюється і вимагає постійного моніторингу усіх факторів впливу на нього з боку стратегічних менеджерів та венчурних капіталістів. Важливо визначити ключові фактори успіху діяльності стартапу, щоб не розпорошувати свою діяльність на управління нейтральними або неважливими для такої діяльності факторами.

Фактори, які здійснюють безпосередній вплив на ріст вартості підприємств, не досить часто є об'єктом розгляду вітчизняних та зарубіжних науковців. При цьому такі рушійні сили впливу на вартість підприємства авторами вживаються у різних варіаційних поняттях: часто їх називають двигуни вартості [9], драйвери вартості [10], ключові фактори успіху [11], компоненти вартості [12] тощо. У даній статті автор схиляється до вживання поняття драйвери вартості.

Колос І.В. [12] виділяє такі фактори вартості: інвестори, фінанси, клієнти, бізнес-процеси, персонал, суспільство. Курочкіна І.Г. [13] пропонує виділяти такі компоненти вартості: фінансовий стан, ризиковість бізнесу, масштаби бізнесу, вартість бренду. Тертична Н.В. [3] зазначає необхідність для оцінювання вартості підприємств визначити інтегральні оцінки потенціалу фінансово-

економічної стійкості підприємства, аналізувати ризики за етапами оцінки вартості підприємства, оцінювати потенційні можливості економічного зростання підприємства тощо, виділяючи при цьому такі фактори вартості: потенціал фінансово-економічної стійкості, ризик, інфляцію, можливість економічного зростання підприємства. Світлий Д.О. [14] виділяє такі фактори створення цінності підприємства: персонал; виробничі потужності; комплектуючі; процеси; системи планування й управління. Крючковська Т.О. [10] рекомендує використовувати: ринкові ресурси; персонал; матеріальні ресурси; техніко-технологічні; організаційні фактори вартості.

Гринкевич С.С. [15] вважає, що до чинників формування ринкової вартості підприємств належать виробничий, фінансовий та комунікаційний потенціали підприємства. К. Уолш відносить до факторів вартості: темпи зростання обсягів реалізації продукції, рентабельність реалізації товарів, ставки оподаткування прибутку, інвестиції в нові необігові активи, інвестиції в обігові активи, ставки оподаткування тощо.

У працях [16; 17] рекомендовано для оцінювання привабливості проектів для венчурних інвесторів виявляти рівень виробничо-збутового, інноваційного та ринкового потенціалів росту підприємств завдяки реалізації інвестиційних проектів. При цьому такий підхід зазвичай обґрунтований, оскільки на ранніх етапах розвитку інноваційно-активних фірм-стартапів, рівень їх розвитку є зазвичай досить умовним і підлягає прогнозуванню зі значним рівнем імовірності.

Варто зауважити, що пріоритетним показником ефективності венчурного стартапу є його вартість, тому не треба забувати про те, що в гонитві за гарними показниками у короткостроковій перспективі менеджери можуть забувати головну ціль і приймати управлінські рішення, що не сприятимуть досягненню ключових показників вартості і руйнуватимуть саму вартість підприємства.

Запровадження вартісно-орієнтованого управління передбачає формування нових принципів, форм, способів, індикаторів контролювання та оцінювання за процесами росту стартап-компаній. Основними принципами при впровадженні вартісно-орієнтованого управління стартапів на базі венчурного інвестування мають бути такі:

- Узгодженість інтересів між венчурними інвесторами та менеджерами і засновниками стартапу.
- Пріоритетність досягнення стратегічних довгострокових показників (вартості підприємства) над короткостроковими показниками.
- Пріоритетність розподілу прав власників привілейованих акцій у відповідності з співвідношенням раунд вкладення – обсяги інвестицій – ризики.
- Прозорість та відкритість системи обміну інформацією між венчурними інвесторами та менеджерами організації.
- Адаптованість організаційних структур управління до змін зовнішнього середовища.
- Впровадження організаційних змін з метою підвищення вартості компанії.
- Постійний моніторинг ринку, вивчення реакції споживачів, контрагентів, громадськості з метою підвищення іміджу підприємства.

– Формування системи ключових факторів вартості, їх деталізації на індивідуальні для відділів і окремих виконавців.

– Формування відповідної системи мотивування для працівників стартапу з метою впровадження системи вартісно-орієнтованого управління.

– Застосування контролінгу для підвищення ефективності венчурного менеджменту, його системи обліку, контролю та обміну інформацією.

– Створення та захист об'єктів інтелектуальної власності.

– Визнання людського фактору основою втілення інноваційних проєктів та реалізації росту венчурних стартапів.

– Прогнозування та оцінювання темпів росту стартапів за різних сценаріїв розвитку.

Впровадження «вартісного мислення» і враховування принципів управління ринковою вартістю має надзвичайно важливе значення для стартапів, що залучають венчурний капітал. За вартісного мислення змінюється і система оцінювання вартості стартапу. Тут важливим є розуміння усіх факторів, що впливають на формування вартості фірми, визначення показників, якими вимірюються фактори вартості, вміння узгоджувати короткострокові та довгострокові цілі розвитку стартапу, готовність і вміння враховувати ринкові очікування, вміння маніпулювати ними, розуміння необхідності розраховувати альтернативні витрати на вкладений капітал (ставки втрачених можливостей), готовність прийняття непопулярних рішень тощо.

Запровадження вартісно-орієнтованого управління вимагає проведення оцінювання вартості стартапів. Прогнозування вартості стартап-компаній, є обов'язковим етапом для підприємців, що залучають венчурні інвестиції і хочуть мати обґрунтовані показники – важелі під час переговорного процесу з інвесторами. Інвестори, маючи навіть приблизні дані про вартість стартап-компанії, можуть зорієнтуватись у розмірах вкладень та цільових частках у власності проінвестованих фірм.

У випадку венчурного інвестування є чітко обґрунтована потреба оцінювати молоді інноваційні компанії, швидкозростаючі стартапи, що виходять на нові ніші, формуючи інші ринки, відмінні від традиційних. Ось чому, прогнозування вартості інноваційних компаній за таких умов є досить проблематичним, такий процес несе високі ризики невизначеності в силу приблизного оцінювання місткості нових ринків, рівня конкуренції на них, стійкості та тривалості отриманих інноваційними компаніями конкурентних переваг.

Зазвичай використовують різноманітні методи для оцінювання вартості стартапів їх потенційні інвестори: бізнес-ангели, венчурні та інші вкладники. Останні, застосовуючи традиційні підходи, використовують їх, але не у чистому вигляді, а модифікують відповідно до потреб та умов інвестування молодих швидкозростаючих компаній на ринках, що тільки формуються.

До методів оцінювання інноваційних компаній, що використовуються у венчурному бізнесі, належать: порівняльний метод (метод аналогів), метод реальних опціонів, венчурний метод або метод венчурного капіталу, договірний метод, метод Беркуса, метод сумування факторів ри-

зиків інноваційного проєкту, метод Білла Пейна, перший Чиказький метод, метод балансової вартості, метод ліквідаційної вартості та інші.

З огляду на високий рівень невизначеності та ризиковий характер діяльності стартапів усі вищезазначені методи мають свої окреслені межі, переваги та недоліки застосування. Основні переваги та недоліки використання досліджених методів для оцінювання вартості стартапів наведені у табл. 1.

З усіх вищеперерахованих методів оцінювання вартості стартапів більшість із них не можуть бути повною мірою використані в українських реаліях. Це пов'язане із тим, що вітчизняний ринок стартапів не представлений усіма секторами та регіонами, щоб можна було відшукати компанії-аналоги для порівняння. Вартості ж стартапів в Україні і за кордоном є неспівставимі. Тому такі методи, що потребують статистичних даних про компанію-аналоги, як порівняльний метод, метод Беркуса, метод сумування факторів ризиків проєкту, метод Білла Пейна, перший Чиказький метод важко застосувати для оцінювання вітчизняних стартап-фірм. Тоді як договірний метод, метод венчурного капіталу є найбільш популярними для застосування місцевими інвесторами стартапів.

Висновки та пропозиції. Вартісно-орієнтований підхід до управління стартапами, що є своєрідним створенням вартості як для власників, так і для інвесторів, що є потенційними акціонерами фірми, має будуватись на таких ключових напрямках діяльності менеджерів:

– Запровадження системи вартісного управління і узгодження її з корпоративною культурою фірми.

– Вибір цільових нормативних показників, досягання яких сприяло б виконанню основного завдання менеджменту стартапу – зростання його вартості для акціонерів.

– Узгодження усіх цілей і завдань розвитку венчурного стартапу із основним завданням створення вартості.

– Формування систем мотивування менеджерів та ключових осіб на підприємстві за нової системи вартісного управління [11].

Менеджери мають дотримуватись моделі збільшення ринкової вартості стартап-підприємств, оскільки це дозволяє досягати цілей і завдань як стартапу, так і цілей інших зацікавлених груп, що дає можливість говорити про більшу ефективність управління компаніями, які дотримуються саме такої моделі корпоративного управління.

Вартісно-орієнтоване управління унеможливує або скорочує обсяги непродуманих інвестицій компанії в непривабливі сфери бізнесу, або ті, в яких підприємства не мають конкурентних переваг, що не сприятиме досягненню успіху стартапом. Ось чому основне фінансове завдання венчурного бізнесу сприяє ефективному вибору найбільш привабливих ринків, на яких має зосереджувати свою діяльність стартап-компанія. Саме такий принцип сприяє тому, що венчурний менеджмент передбачає пошук і прискіпливий відбір тих сфер бізнесу, тих проєктів, що дають можливості реального росту підприємств. А сама інноваційна діяльність стартапу виступає фактором прискорення для досягнення максимізації вартості проінвестованих за допомогою венчурного капіталу фірм.

Таблиця 1

Характеристика існуючих методів оцінювання вартості стартапів

Методи	Коротка характеристика	Позитивні сторони методу	Слабкі сторони методу
1	2	3	4
1. Порівняльний метод (метод мультиплікаторів).	Метод ринкових співставників або порівняльних трансакцій передбачає пошук компанії-аналогів, які можуть бути зіставимі із досліджуваним стартапом за певними ринковими показниками.	– Використання методу на етапі, коли стартап генерує або ще не генерує позитивні грошові потоки (доходи). – Можливість використання різних індикаторів – ринкових співставників.	– Складність пошуку та отримання інформації для порівняння компаній (розміри, вид діяльності, регіон). – За умов унікальності стартапів – відсутність бази для порівняння. – Територіальний або регіональний принцип обмеження пошуків фірм для застосування показників – співставників.
2. Метод реальних опціонів.	В основі лежить метод дисконтованих грошових потоків, що враховують вартість, яка генерується існуючими активами стартапу та його майбутніми інвестиціями (опціон росту)	– Можливість вибору та визначення мінімальної норми доходності на вкладений капітал інвесторами.	– Береться до уваги оптимістичний сценарій розвитку із закладанням потенціалу розвитку стартапу, який може бути і нереалізований.
3. Венчурний метод або метод венчурного капіталу.	Метод венчурного капіталу базується на врахуванні внутрішньої цільової норми доходності, що обирається інвесторами залежно від стадії розвитку фірми, а значить ризиків інвестування	– Використання внутрішньої норми доходності, що залежить від стадії життєвого циклу фірми.	– Застосування методу для прогнозування вартості підприємств на різних етапах їхнього розвитку.
4. Договірний метод.	Визначення вартості на базі домовленостей між зацікавленими сторонами (засновниками стартапів та інвесторами)	– Відсутність складних формалізованих процедур розрахунку фінансових показників, простота застосування. – Визначальним є довіра між інвестором та засновниками стартапу у переговорному процесі.	– Висока залежність визначення вартості стартапу від досвіду, знань ринку, ділової інтуїції оцінювача. – Вартість стартапу визначається ораторськими, харизматичними якостями менеджерів та їх здатності представити власну справу у виграшному аспекті. – Застосування методу зазвичай відбувається на стадіях pre-seed та seed.
5. Метод Дейва Беркуса.	Базовими критеріями оцінювання є 5 параметрів, які мають встановлену вартість, залежно від того, чи планує стартап досягти позначки доходів у розмірі 20 млн. дол. США через 4 роки після заснування.	– Гнучкість методу полягає у можливості оцінювання вартості стартапу за окремими критеріями, що сумуються у визначену вартість стартапу (максимум 2,5 млн. дол. США).	– Визначення вартості стартапів, які ще не генерують доходів. – Оцінювання без базових прогнозних фінансових показників дає досить неточні дані. – Можливість визначення слабких місць стартапу відповідно до визначених критеріїв успішної реалізації проекту. – Придатний лише для організацій на стадіях seed або startup.
6. Метод сумування факторів ризиків інноваційного проекту.	Доповнює метод Беркуса, враховуючи ширше коло критеріїв оцінювання. Вартість формується за оцінками видів та рівнів ризиків стартапів	– Простота та гнучкість розрахунків. – Розглядає набірає ширший набір факторів при визначенні вартості. – Врахування факторів ризиків при оцінюванні вартості стартапу.	– Оцінювання вартості компаній, які ще не отримують доходів. – Складність знайти інформацію про подібні стартапи, а також їх середньостатистичну вартість у певному регіоні.
7. Метод Білла Пейна.	Своєрідний скоринг – метод, що дозволяє проводити оцінювання факторів впливу на успіх проекту за критеріями: управлінська команда, потенційний розмір ринку новизна продукту чи технології, канали збуту, стадія бізнесу	– Зрозумілість критеріїв оцінювання, що впливають на успіх стартапу. – Регіональний характер застосування.	– Необхідність визначення базової вартості стартапу, що потім підлягає корегуванню. – Складність визначення середньо-статистичної вартості компанії у даному регіоні та бізнес-секторі цільового стартапу. – Суб'єктивний рейтинг критеріїв оцінювання стартапів, складність визначення ваги критеріїв залежно від їх впливу на загальний успіх стартапу.

(Закінчення таблиці 1)

1	2	3	4
8. Перший Чиказький метод.	Дозволяє оцінити середньозважену вартість стартапу на базі трьох можливих сценаріїв розвитку: сценарій найменшої доходності, сценарій середньої доходності, сценарій найбільшої доходності стартапу.	– Враховує різні сценарії розвитку стартапу. – Придатний для оцінювання динамічно зростаючих компаній.	– Призначений для оцінювання стартапів, які вже отримують дохід. – Оцінювання компанії на ранніх стадіях розвитку. – Відсутність порівнюючих компаній, відсутність історичних даних цільового стартапу. – Складність оцінювання великої кількості нематеріальних активів, які є ключовими факторами вартості в компаніях, що працюють в галузі технологій. – Складність точного визначення ймовірностей настання кожного сценарію розвитку стартапу.
9. Метод балансової вартості.	В основі методу лежить вартість матеріальних активів стартап-компанії.	– Простота розрахунків, оскільки метод відображає чисту вартість матеріальних активів фірми.	– Не враховує вартість нематеріальних активів стартапів: науково-дослідні розробки, програмне забезпечення, ноу-хау та ін. – Складність точного оцінювання нематеріальних активів фірми.
10. Метод ліквідаційної вартості.	В основі методу лежить ліквідаційна вартість матеріальних активів стартап-компанії.	Не вигідний як для підприємців, так і для інвесторів, оскільки передбачає оцінювання мінімальної вартості усіх матеріальних активів за умови їх продажу.	– Враховуються всі матеріальні активи фірми: нерухоме майно, обладнання, товарно-матеріальні запаси та ін. – Нематеріальні активи компанії (патенти, авторські права та інші об'єкти інтелектуальної власності) прирівнюються до нуля.

Джерело: сформовано автором

Список літератури:

1. Мендрул О.Г. Управління вартістю підприємств: теоретичні та практичні аспекти: автореф. дис. ... д-ра екон. наук: 08.06.01. Київ, 2003. 34 с.
2. Лаврененко В.В. Реструктуризація промислових підприємств і формування їх інвестиційного потенціалу: автореф. дис. ... канд. екон. наук: 08.06.01. Київ, 2000. 17 с.
3. Тертична Н.В. Комплексна оцінка вартості підприємства: автореф. дис. ... канд. екон. наук: 08.06.01. Луганськ, 2006. 17 с.
4. Сухорєбська О.Я. Особливості управління процесами капіталізації венчурних підприємств. Проблеми формування та реалізації конкурентної політики: збірник тез доповідей II міжн. наук.-практ. конф. (Львів, 15-16 вересня 2011 р.). Львів, 2011. С. 82-84.
5. Сухорєбська О.Я. Вартісний підхід в системі планування та контролювання діяльності венчурних підприємств. Проблеми формування та розвитку інноваційної інфраструктури: збірник тез доповідей міжн. наук.-практ. конф. (Львів, 19-21 травня 2011 р.). Львів, 2011. С. 382-384.
6. Оліфіров О.В. Контролінг інформаційної системи підприємства в умовах невизначеності: автореф. дис. ... д-ра екон. наук: 08.06.01. Київ, 2004. 38 с.
7. Концепция контроллинга: Управленческий учет. Система отчетности. Бюджетирование. Horvath & Partners; Пер. с нем., 2-е изд. М.: Альпина Бизнес Букс, 2006. 269 с. (Серия «Модели менеджмента ведущих корпораций»).
8. Мухомедзянова Е.В. Контроллинг как функция управления предприятием. Вестник МГТУ. Том 9. № 4. 2006. С. 655-658.
9. Інгільдєєва Е.Р. До питання щодо чинників, які формують ринкову вартість підприємства. Культура народів Причорномор'я. 2007. № 99. С. 43-46.
10. Крючковська Т.О. Управління ресурсним забезпеченням зростання ринкової вартості підприємств (за матеріалами харчових підприємств Миколаївської області): автореф. дис. ... канд. екон. наук: 08.00.04. Київ, 2009. 20 с.
11. Коупленд Т., Коллер Т., Муррін Дж. Стоимость компаний: оценка и управление. 3 изд., перераб. и доп. Пер. с англ. М.: ЗАО «Олимп-Бизнес», 2005. 576 с.
12. Курочкіна І.Г. Оцінка вартості бізнесу суб'єктів господарювання (на прикладі металургійних та коксохімічних підприємств): автореф. дис. ... канд. екон. наук: 08.00.04. Харків, 2007. 20 с.
13. Колос І.В. Вартісно-орієнтоване управління підприємством (на прикладі підприємств легкої промисловості): автореф. дис. ... канд. екон. наук: 08.00.04. Київ, 2007. 21 с.
14. Світлий Д.О. Інформаційне забезпечення управління вартістю підприємства: автореф. дис. ... канд. екон. наук: 08.00.04. Маріуполь, 2009. 21с.
15. Гринкевич С.С. Управління ринковою вартістю підприємства. URL: http://nltu.edu.ua/nv/Archive/2010/20_1/187_Grynkiwycz_20_1.pdf (дата звернення: 19.10.2018).
16. Кузьмін О.С., Литвин І.В. Проблеми управління венчурними організаціями. Львів: Видавництво ДП «Видавничий дім «Укрпол», 2010. 148 с.
17. Кузьмін О.С., Литвин І.В., Сухорєбська О.Я. Особливості функціонування та контролювання діяльності венчурних організацій. Львів: Видавництво «Ліга-Прес», 2013. 182 с.

Литвин И.В.

Национальный университет «Львовская политехника»

СТОИМОСТНО-ОРИЕНТИРОВАННОЕ УПРАВЛЕНИЕ СТАРТАПАМИ НА ОСНОВЕ ВЕНЧУРНОГО ИНВЕСТИРОВАНИЯ

Аннотация

В статье обозначено содержание термина «рыночная стоимость стартапа», приведено понимание понятия «капитализация стоимости стартапа», раскрыта сущность управления рыночной стоимостью стартапа на основе ценностно-ориентированного управления. Изучены основные факторы, влияющие на рост рыночной стоимости стартапов. Исследованы существующие методы оценки стоимости стартапов, выявлены их преимущества и недостатки, а также возможности их применения в Украине.

Ключевые слова: рыночная стоимость стартапа, ценностно-ориентированное управление, методы оценки стоимости стартапов.

Lytvyn I.V.

Lviv Polytechnic National University

VALUE-ORIENTED MANAGEMENT FOR VENTURE – BACKED STARTUPS

Summary

The article outlines the meaning of the term "market value of startup", provides an understanding of the concept of "capitalization of startup value", discloses the essence of managing the market value of the startup on the basis of value-oriented management. The main factors affecting the growth of market value of startups are studied. Existing methods of estimating the cost of startups have been investigated; their advantages and disadvantages, as well as the possibilities of their application in Ukraine are revealed.

Keywords: market value of startup, value-oriented management, methods for startups evaluation.

УДК 339.1

ОПТОВА ТА РОЗДРІБНА ТОРГІВЛЯ ЯК ОДИН З ПЕРСПЕКТИВНИХ НАПРЯМКІВ РОЗВИТКУ ОБЛІКУ ТА ОПОДАТКУВАННЯ В УКРАЇНІ

Лобода Н.О., Романчук Л.А.

Львівський національний університет імені Івана Франка

У статті викладено результати досліджень стану товарообігу підприємств торгівлі. Звертається увага на місце торгівлі серед галузей економіки. Визначено перспективні напрями для експортних операцій. Розглядаються потенційні країни-інвестори. Узагальнено теоретичні та практичні аспекти оподаткування операцій з товарами з урахуванням міжнародного досвіду. Запропоновано напрями розвитку бухгалтерського та податкового обліку.
Ключові слова: бухгалтерський облік, оподаткування, торгівля, рентабельність, інвестори, ПДВ.

Постановка проблеми. Торгівля є однією з провідних галузей економічної діяльності. В нових умовах у даній галузі відбулися значні зміни, які зумовлюють необхідність подальшого розвитку методології, методики і організації бухгалтерського обліку.

Бухгалтерський облік товарів і їх реалізації є основною ділянкою бухгалтерського обліку торговельного підприємства, яка забезпечує визначення і контроль за точністю і об'єктивністю основного показника діяльності підприємства – обсягу товарообороту та валового доходу торгівлі як джерела покриття витрат обігу та створення прибутку підприємства.

Аналіз останніх досліджень і публікацій. Дослідження розвитку торгівлі, обліку й оподаткування товарних операцій та напрямів зростання товарообігу здійснювали В.І. Бачинський, Р.М. Воронко, В.Ю. Гордополов, Й.В. Канак, Т.В. Ков'ях, М.В. Корягін, П.О. Куцик, Ф.Ф. Макарук, О.А. Полянська, Н.Б. Фірко, О.М. Чабанюк, О.Я. Чернін та інші.

Виділення не вирішених раніше частин загальної проблеми. В Україні кількість торговельних підприємств – як оптових, так і роздрібних – зростає з кожним роком. Крім того інтеграційні процеси України в ЄС прискорюють та поліпшують економічний та інвестиційний клімат. Це, як наслідок, призводить до потреби в оптимізації обліку та оподаткування підприємств та компаній різних форм власності та різним інвестуванням. За рахунок цього з кожним роком підвищується актуальність даної теми.

Мета статті. Мета статті – дослідити стан та тенденції розвитку торговельних підприємств України безпосередньо та експортно-імпортних операцій зокрема, та розробити практичні рекомендації з удосконалення системи обліку та оподаткування підприємств даної галузі.

Для досягнення мети були поставлені такі завдання:

- дослідити товарообіг торгівлі як основний показник діяльності торговельних операцій;
- розглянути основні тенденції та перспективи інвестування в українські торговельні підприємства;
- з'ясувати порядок обліку та оподаткування товарних операцій у потенційних країнах-інвесторах;
- розробити рекомендації оновлення системи обліку та оподаткування торговельних підприємств для покращення інвестиційної привабливості та підвищення конкурентоспроможності.

Виклад основного матеріалу. За даними Державної служби статистики України, за перше

півріччя 2018 року прибутковими стали 71,7% підприємств. Їх фінансовий результат склав близько 290 млрд грн. 28,3% підприємств отримали збиток майже 100 млрд грн. За півроку середній рівень рентабельності склав 9,1%.

Найвищий рівень рентабельності забезпечують операції з нерухомим майном – 38,2%. Рівень рентабельності в деяких секторах економіки становить:

- оптова та роздрібна торгівля – 26,6%;
- інформація й телекомунікації – 19,4%;
- сільське господарство – 6%;
- будівництво – 2,5%;
- транспорт, поштова та кур'єрська діяльність – -3,4%;
- мистецтво, спорт, розваги та відпочинок – -29,5 [3].

Це ще раз вказує на те, що торгівля є одним з основних напрямів розвитку економіки країни.

За даними міністерства економічного розвитку і торгівлі в Україні обсяг експорту товарів у січні-серпні 2018 року збільшився у порівнянні з січнем-серпнем 2017 року на 12,4% або на \$3,4 млрд і склав \$30,9 млрд. Таким чином, експорт товарів росте вже 20 місяців поспіль [1].

Найбільша питома вага в українському експорті за 2018 рік належить:

- продукції АПК та харчової промисловості (36,8%);
- продукції металургійного комплексу (26,4%);
- продукції машинобудування (11,7%);
- мінеральним продуктам (9,2%) [1].

В географічному розрізі збільшення експорту товарів за вказаний період 2018 року відбулося до країн:

- Америки – на 30,4%;
- Європи – на 18,6%;
- Азії – на 10,0%;
- СНД – на 4,4%;
- Африки – на 2,9% [1].

Серед регіонів України найбільший позитивний внесок у динаміку експорту товарів за 8 місяців 2018 року спостерігався у:

- Дніпропетровській області на 2,5 відсоткових пунктів;
- Запорізькій області на 1,7 відсоткових пунктів;
- Донецькій області на 1,5 відсоткових пунктів;
- Івано-Франківській області на 0,9 відсоткових пунктів;
- Львівській та Закарпатській областях по 0,8 відсоткових пунктів;
- В місті Київ на 0,7 відсоткових пунктів;

- Хмельницькій області на 0,5 відсоткових пунктів;
- Чернігівській області на 0,4 відсоткових пунктів [2].

Сумарний підсумок цих регіонів склад 10,3 відсоткових пункти, що складає 82,9% загального приросту експорту.

Виходячи з вищенаведеної динаміки видно, що не зважаючи на антитерористичні дії на окупованій території, а саме Донецькій області експорт процвітає, що не можна сказати за Луганську область, де експорт зменшився на 0,1 відсоткових пунктів за перше півріччя 2018 року.

До основних факторів, які вплинули на формування такої динаміки можна віднести:

- суттєва мінливість кон'юнктури світових ринків на переважну частину продукцію українського експорту, що призводить до різноспрямованих тенденцій розвитку експорту продукції галузей економіки України;
- значна сировинна спрямованість українського експорту та суттєва залежність вітчизняних підприємств від зовнішнього ринку збуту робить дуже вразливим від цінових коливань обсяг надходження валютних ресурсів;
- продовження торговельної агресії РФ, а саме дія ембарго щодо поставок на її ринок українських продовольчих товарів, застосування до українського експорту РНС, неправомірне продовження РФ заборони транзиту її територією товарів українського походження до третіх країн;
- продовження військової агресії РФ проти України;
- припинення переміщення вантажів залізничними і автомобільними шляхами у межах тимчасово окупованих областей;
- проблеми розвитку зовнішньоекономічної діяльності (відшкодування ПДВ, валютне, митне та податкове регулювання).

ЄС залишається найбільшим торговельним партнером України. Питома вага країн ЄС в експорті товарів з України у січні-серпні 2018 року становила 42,1%. Так, експорт товарів до країн ЄС зріс на 18,3% або \$2,0 млрд. дол. і становив \$13,0 млрд. дол. [2].

До найбільших торговельних партнерів України в експорті товарів, крім країн ЄС, також належать Росія, Туреччина, Індія, Китай, Єгипет, Білорусь, США та Молдова.

Не зважаючи на агресію зі сторони Росії вона й досі лишається нашим партнером в експорті. За період з січня по серпень 2018 року до неї експортовано товарів на суму 2448,5 млн. дол., що складає 7,9% всього експорту України. Але порівняно з аналогічним періодом 2017 року експорт скоротився на 171,2 млн. дол.

Перспективами поставок товарів до ЄС є продукція АПК та сировина металургійного комплексу та мінеральні продукти. Для початку розглянемо особливості обліку та оподаткування в Європейському союзі.

Країни ЄС ведуть облік відповідно до МСБО та МСФЗ. На даному етапі Україна інтегрує ці стандарти і під них перебудовує свою систему обліку і звітності.

Як правило, найбільшу питому вагу в структурі доходів підприємств торгівлі займає виручка від реалізації товарів. Практично всі компанії

розкривають інформацію про порядок розрахунку собівартості запасів за методами середньозваженої вартості та ФІФО, деякі компанії також застосовували метод роздрібних продажів [4].

В МСБО № 2 «Запаси» при обліку вибуття запасів дозволено використовувати метод LIFO (останнє надходження – перше вибуття). Даний метод базується на припущенні, що одиниці запасів, котрі надійшли останніми, вибувають першими, а отже залишок одиниць запасів на кінець звітного періоду вважаються тими, що надійшли першими. Використання даного методу дає можливість маніпулювати показником прибутку у звітному періоді, залежно від часу придбання запасів. В багатьох країнах метод LIFO заборонено використовувати, зокрема і в Україні. На нашу думку даний метод взагалі необхідно виключити із МСБО № 2 «Запаси».

Найчастіше в бухгалтерському балансі зазначають активи, пов'язані з програмним забезпеченням, а також значне сальдо зафіксовують за брендами, товарними знаками і ліцензіями [4].

Згідно з МСФЗ 15 «Виручка за контрактами із замовниками», при визнанні доходу підприємствами оптової та роздрібною торгівлі мають враховувати інформацію про те, чи гарантія лише підтверджує, що продукт відповідає узгодженій специфікації, чи передбачає додаткове технічне обслуговування. Якщо передбачено додаткове технічне обслуговування, необхідно обліковувати окреме зобов'язання з виконання умов договору.

Витрати визнаються на основі безпосереднього зіставлення між понесеними витратами і прибутками за конкретними статтями доходів, що припускає одночасне визнання прибутків і витрат, що виникають безпосередньо і спільно від одних і тих самих операцій або інших подій

З оподаткуванням простіше. Так як і в Україні, в країнах Європейського Союзу ПДВ сплачується за всі товари та послуги, до кінцевого споживача, включаючи продаж. Це може також включати кожен етап виробничого процесу, наприклад, покупка компонентів, монтаж, доставка тощо. Для компаній, що перебувають в ЄС, ПДВ стягується з більшості продажів та покупок у межах ЄС. ПДВ не стягується за експорт до країн за межами ЄС. У цьому випадку ПДВ сплачується в країні імпорту.

Кожна країна Європейського Союзу має стандартну ставку, яка застосовується до більшості поставок. Наприклад в Люксембурзі та на Кіпрі вона є найменшою і становить 15%.

Деяким країнам дозволено застосовувати певні ставки для деяких продажів. Ця ставка називається супер-зниженою. У Великій Британії, Ірландії, Нідерландах та Польщі вона становить 0%. Деякі країни, а саме Кіпр, Литва, Мальта, Угорщина та Естонія, застосовують знижену ставку до 5%, яка називається надвисокою ставкою за певними продажами. Наприклад, у Іспанії застосовується надвисока знижка на 4% для певних послуг, таких як підтримка та адаптація транспортних засобів для людей з обмеженими можливостями.

В Європейському Союзі не існує такого поняття, як мито всередині самого союзу, що полегшує торгівлю.

Для частини сільськогосподарської та харчової продукції ЄС і Україна застосовують безмитні тарифні квоти. Встановлення безмитних тарифних

квот не означає заборону на експорт понад квоти. Зокрема, українські компанії можуть без обмежень постачати товари і понад тарифну квоту, проте ці обсяги підпадають під загальний режим імпорту в ЄС. Тобто, експорт в межах квоти обкладається митом 0%, експорт понад квоту – звичайним митом, визначеним Митним тарифом ЄС [5].

ЄС встановив безмитні тарифні квоти ЄС для 36 видів товарів, причому по 4 видах встановлено додаткові обсяги. Перелік та розмір тарифних квот, а також ставки увізних мит ЄС поза межами квот дивіться за посиланням на веб-сайті Мінекономрозвитку. Причому відповідно до умов ЗВТ між Україною та ЄС, розмір окремих безмитних квот буде поступово збільшувати протягом 5 років (у середньому на 10% в рік). Так, у 2017 році було планово збільшено тарифні квоти для 18 українських сільськогосподарських та харчових продуктів (зокрема, меду м'яса птиці, круп та борошна, ін.) [5].

15 жовтня 2018 року у Франкфурті розпочалася українська торгова місія до Німеччини. Місія, організована Офісом з просування експорту при Мінекономрозвитку. У ній брали участь 10 українських компаній з експортним потенціалом та зацікавлених у виході на ринок Німеччини. У фокусі – сектор харчової і переробної промисловості, зокрема, українські виробники продуктів харчування. Це можливість для виробників зрозуміти місцевий ринок, ознайомитися із особливостями ведення бізнесу та діяльності місцевих компаній, знайти партнерів та вийти на новий бізнес-рівень.

Як відомо, у 2017 році експорт українських товарів і послуг до Німеччини склав \$2,1 млрд та збільшився на 19%. Минулого року Німеччина посіла перше місце серед торговельних партнерів України з країнами Європи з питомою вагою 17% від загального обороту та 2-ге місце за обсягом двосторонньої торгівлі товарами й послугами України з країнами світу загалом.

Це ще раз вказує на потребу швидшого впровадження МСБО та МСФЗ на підприємствах України.

25 вересня 2018 року Мінекономрозвитку та Офіс з просування експорту розпочали триденну торгову місію до Туреччини. Туреччина є стратегічним партнером України через близьке розташування, схожі бізнес-підходи, попередні тривалі взаємовигідні відносини. Лише у 2017 році Україна експортувала до Туреччини товарів і послуг на \$2,7 млрд, що на \$456,7 млн більше, порівняно з 2016 роком.

«Станом на вересень 2018 року ми завершуємо підготовчі заходи до підписання Угоди про вільну торгівлю між Україною і Туреччиною, яка посилить економічні зв'язки та стане каталізатором для співпраці підприємців наших країн. Тому у цю місію ідемо разом – урядовці і бізнес, щоб налагодити максимальну співпрацю на всіх рівнях», – коментує Перший віце-прем'єр-міністр – Міністр економічного розвитку і торгівлі України Степан Кубів [8].

Якщо розглядати експортні операції між Сполученими Штатами Америки та Україною то у 2008 році вони підписали Угоду про торговельне та інвестиційне співробітництво (ТІСА).

23 жовтня 2018 року у Вашингтоні відбулося Восьме засідання Українсько-американської ради з торгівлі та інвестицій за участі Першого віце-прем'єр-міністра – Міністра економічного розвитку і торгівлі України Степана Ку-

біва, заступника Торгового представника США Джеффри Джерріша, представників профільних міністерств та відомств США, Державного департаменту США, а також американсько-українського бізнесу та галузевих бізнес-асоціацій.

Як ствердив Міністр економічного розвитку і торгівлі України Степан Кубів, двостороння торгівля Україна – США неспинно зростає – товарообіг за 8 місяців 2018 року уже збільшився на 16% і склав \$2,6 млрд. Спільний інтерес наших країн лежить у площині агробізнесу, енергетиці, інфраструктурі, ІТ, промисловій співпраці. Країни також розпочали процес приватизації за новим прогресивним законодавством, що створює виняткові інвестиційні можливості і для американських компаній [6].

Степан Кубів зазначив, що також успішно працює Українсько-Американська рада з торгівлі і інвестицій, створено українсько-американські Робочі групи з питань сприяння розвитку двосторонньої торгівлі, інвестицій, захисту прав інтелектуальної власності, сільського господарства, усунення технічних бар'єрів в торгівлі [6].

Розглядаючи облік в торгівлі у США можна побачити, що методи оцінки товарів не відрізняються від МСБО. Особливе значення тут приділяють аналітичному обліку. До методів аналітичного обліку матеріальних запасів у США відносять:

- метод періодичного обліку;
- метод безперервного (поточного) обліку.

Відповідно до методу періодичного обліку детальний облік матеріальних запасів протягом року не ведеться, а в кінці року повинна проводитися інвентаризація наявних запасів для встановлення рівня запасів на кінець звітної періоду. Собівартість реалізованих запасів не може бути визначена доти, поки не буде завершена інвентаризація, оскільки розрахунок собівартості визначають так: нетто-вартість покупок, плюс рівень запасів на початок звітної періоду, мінус рівень запасів на кінець звітної періоду [7].

При поточному методі обліку матеріальних запасів на складі ведуться картки аналітичного обліку за найменуваннями, в яких надходження та відпуск матеріальних запасів реєструють (відображають) по мірі того, як вони здійснюються. Використання поточного методу не виключає необхідності проведення інвентаризації наявності матеріальних запасів у кінці звітної періоду. Облікові записи показують, що повинно бути в наявності, але це не означає, що записи відповідають дійсності, оскільки можуть бути втрачені через псування, крадіжки чи інші причини. Картки аналітичного обліку треба призвести відповідно до фактично виявленої кількості запасів [7].

Помітна особливість американської системи федеральних податків – відсутність податку на додану вартість, що вочевидь суперечить загальносвітовій тенденції. Але в них є Податок з продажу. У кожному штаті окрема ставка, в середньому від 5,4 до 9,3%. Це в рази менше від нашого. Але в них Корпоративний податок на прибуток становить 21%, що на 3% більше ніж у нас.

Висновки. Провівши аналіз перспективних галузей економіки можна зробити висновок, що торгівля займає друге місце серед секторів економіки за рівнем рентабельності. Це спонукає до того, що дану галузь треба інвестувати та розвивати.

Для покращення інвестиційного клімату наша держава розпочала торгові місії до таких країн як Німеччина, Туреччина, США та інших. Але ще одним не реалізованим напрямом є адаптація нашої облікової та податкової систем до міжнародних норм.

На даний час Україна робить кроки до впровадження МСБО та МСФЗ на підприємствах України, але це проходить відносно повільно.

Узагальнення міжнародного та вітчизняного досвіду обліку товарів показало, що проблемним і актуальним на сьогодні лишається питання ведення аналітичного обліку. Більшість країн потребує аналітичних даних для прийняття управлінських рішень, а от синтетичний облік потрібен для складання фінансової звітності.

Доцільним було б розвинути дану систему на прикладі США, тобто ввести два ме-

тоди аналітичного обліку матеріальних запасів:

- метод періодичного обліку;
- метод безперервного (поточного) обліку.

Це допоможе підприємствам організувати подання інформації її внутрішнім користувачам.

На рахунок оподаткування варто було б розвинути існуючі податкові пільги та дотації таким секторам економіки, як сільське господарство, металургія, а особливо підтримати нашого товаровиробника, що б закордон продавати вже готові товари, а не сировину. Це буде сприяти розвитку національної економіки.

Можна на прикладі деяких країн ЄС встановити спеціальні занижені ставки ПДВ, або ж розвинути програму відшкодування даного податку для перспективних галузей економіки.

Список літератури:

1. Экспорт товаров у січні-серпні 2018 зріс на 12,4% / Прес-служба Міністерства економічного розвитку і торгівлі в Україні / [Електронний ресурс]. – Режим доступу: <http://www.me.gov.ua/News/Detail?lang=uk-UA&id=ea012e56-883a-4f59-986b-20a961708590&title=EksportTovarivUSichniserpni2018-ZrisNa12>.
2. Экспорт товаров у січні-серпні 2018 [Електронний ресурс]. – Режим доступу: <https://issuu.com/mineconomdev/docs/08-2018>.
3. Державна служба статистики України [Електронний ресурс]. – Режим доступу: <http://www.ukrstat.gov.ua/>.
4. Лучко М.Р., Бенько І.Д. Облік і фінансова звітність за міжнародними стандартами / М.Р. Лучко, І.Д. Бенько. – Тернопіль: Екон. думка ТНЕУ, 2016. – 360 с.
5. Угода про асоціацію з Європейським Союзом: нові можливості для українського бізнесу / Євроінтеграційний портал / [Електронний ресурс]. – Режим доступу: <https://eu-ua.org/ekspport-yes/uhoda-pro-asotsiatsiiu-novi-mozhlyvosti-dlia-biznesu>.
6. До України прибула Перша офіційна торговельна місія США вивчати перспективні об'єкти для інвестицій / Прес-служба Міністерства економічного розвитку і торгівлі в Україні / [Електронний ресурс]. – Режим доступу: <http://www.me.gov.ua/News/Detail?lang=uk-UA&id=17f5400f-c256-455b-b57e-08ab02689104&title=D0UkrainiPribulaPershaOfitsiinaTorgovelnMisiiaSshaVivchatiPerspektivniOb-ktiDliaInvestitsii>.
7. Лучко М.Р., Бенько І.Д. Бухгалтерський облік у зарубіжних країнах: Навчальний посібник. – Тернопіль: Економічна думка, 2004.
8. Україна розпочала торгову місію до Туреччини / Прес-служба Міністерства економічного розвитку і торгівлі в Україні / [Електронний ресурс]. – Режим доступу: <http://www.me.gov.ua/News/Detail?lang=uk-UA&id=3fd15339-bdaf-4465-80fc-4e576baef693&title=UkrainaRozpochalaTorgovuMisiuDoTurechchini>.

Лобода Н.А., Романчук Л.А.

Львовский национальный университет имени Ивана Франко

ОПТОВАЯ И РОЗНИЧНАЯ ТОРГОВЛЯ КАК ОДИН ИЗ ПЕРСПЕКТИВНЫХ НАПРАВЛЕНИЙ РАЗВИТИЯ УЧЕТА И НАЛОГООБЛОЖЕНИЯ В УКРАИНЕ

Аннотация

В статье изложены результаты исследований состояния товарооборота предприятий торговли. Обращается внимание на место торговли среди отраслей экономики. Определены перспективные направления для экспортных операций. Рассматриваются потенциальные страны-инвесторы. Обобщены теоретические и практические аспекты налогообложения операций с товарами с учетом международного опыта. Предложены направления развития бухгалтерского и налогового учета.

Ключевые слова: бухгалтерский учет, налогообложение, торговля, рентабельность, инвесторы, НДС.

Loboda N.O., Romanchuk L.A.

I. Franko National University of Lviv

WHOLESALE AND RETAIL SALES AS ONE OF THE MOST PERSPECTIVE DIRECTIONS IN DEVELOPMENT OF ACCOUNTING AND TAXATION IN UKRAINE

Summary

The results of studies on the trade turnover of enterprises are presented in the article. (Attention was drawn) The significance of trade was highlighted among the economic sectors. The perspective directions for export operations are determined. Potential investor countries were considered. Theoretical and practical points on tax operation of goods in international experience were generalized.

Keywords: accounting, taxing, trades(sales), profitability, investors, VAT.

ОСНОВНІ ПРИНЦИПИ ТА ПОЛОЖЕННЯ МОДЕЛЮВАННЯ ОЦІНКИ ДІЯЛЬНОСТІ ПІДПРИЄМСТВА З ВИКОРИСТАННЯМ ЗБАЛАНСОВАНОЇ СИСТЕМИ ПОКАЗНИКІВ

Мартинова О.В.

Харківський національний університет імені Семена Кузнеця

Уточнено визначення оцінки та проаналізовано принципи моделювання оцінки діяльності підприємства. Узагальнено принципи оцінки, засновані на ЗСП, а також її переваги та недоліки. Сформульовано основні положення моделювання оцінки діяльності підприємства з використанням ЗСП. Розглянуто аналітичні можливості ЗСП, як інструменту оцінки та управління діяльністю підприємства. Розроблена схема оцінки діяльності підприємства та перелік моделей оцінки на основі ЗСП.

Ключові слова: моделювання, оцінка, діяльність підприємства, збалансована система показників, економіко-математичні методи, переваги та недоліки.

Постановка проблеми. В сучасних складних та мінливих економічних умовах підприємства потребують нових методів управління. Необхідність вдосконалення системи оцінки діяльності підприємства, спричинена підвищенням динамічності зовнішніх чинників й посиленням їх впливу на внутрішнє середовище підприємства. Моделювання оцінки діяльності підприємства – це така технологія оцінки, яка здатна збалансовано, комплексно та адекватно відобразити траєкторію руху досягнення цілей своїх стратегій функціонування та розвитку, достовірно діагностувати зрушення та зміни, що відбуваються на підприємстві. А використання збалансованої системи для оцінки, яка містить важелі управління діяльністю підприємством, дає можливість отримати якісно змодельовану та адекватну оцінку для прийняття дієвих управлінських рішень на підприємстві.

Аналіз останніх досліджень і публікацій. Методологічні та практичні аспекти моделювання оцінки діяльності підприємства на основі впровадження системи збалансованих показників в діяльність підприємства були досліджені та поглиблені багатьма зарубіжними та вітчизняними вченими, такими як: Каплан Роберт С. [1], Нортон Дейвід П., Марк Греєм Браун, Нили Енди, Ольве Нильс-Горан, М.О. Кизим [2; 3], А.А. Пилипенко, П.В. Круш, Л.М. Малярець [4; 5], В.М. Гриньова, М.С. Дороніна, Б.Г. Міркін, А.Н. Тищенко та інші.

Виділення не вирішені раніше частин загальної проблеми. Аналіз наукових праць і практика оцінки діяльності підприємства свідчать про недостатній рівень її аналітичного та математичного забезпечення, а також необхідність більш детального розгляду питань, пов'язаних з її моделюванням.

Мета статті. Узагальнення принципів оцінки діяльності підприємства на основі ЗСП, визначення аналітичних можливостей та математичного забезпечення збалансованої системи показників. Удосконалення відомих підходів до моделювання оцінки діяльності підприємства з використанням ЗСП та розробка схеми логіки оцінки діяльності підприємства.

Викладення основного матеріалу. Не зважаючи на те, що оцінка як функція управління визначена давно, але на разі поняття оцінки залишається неоднозначним у тлумаченні

вченими і практиками. Під оцінкою в економіці слід розуміти процес визначення та аналізу кількісних і якісних характеристик об'єктів в економіці, який необхідно здійснювати у вирішенні оперативних, тактичних, стратегічних завдань, на основі яких здійснюється ухвалення рішень в управлінні функціонуванням та розвитком даного об'єкта.

Моделювання оцінки діяльності підприємства дає можливість удосконалити інформаційне забезпечення управління діяльністю підприємства. А на основі результатів моделювання оцінки діяльності підприємства можна здійснювати стратегічний аналіз.

Моделювання як процес пізнання об'єктів передбачає реалізацію послідовності етапів, у процесі здійснення яких необхідно дотримуватись відомих методологічних принципів, а саме адекватності, динамізму, заміщення й евристичності. Для використання цих принципів у моделюванні оцінки діяльності підприємства на основі збалансованої системи показників слід конкретизувати їхній зміст саме для цього процесу (таблиця 1).

Сьогодні неможливо говорити про комплексність оцінки без розгляду збалансованої системи показників, яка дає можливість комплексно та системно оцінити підприємство в розрізі основних сфер його діяльності, взаємозалежність та збалансованість показників, які оцінюють визначальні фактори не тільки поточного, але й майбутнього розвитку підприємства.

Впровадження ЗСП, як інструменту управління, здатне системно активізувати функції управління, які націлені на вирішення існуючих проблем кожного окремого підприємства. Основним призначенням збалансованої системи показників є забезпечення функцій збору, систематизації й аналізу інформації, що є необхідним для ухвалення управлінських рішень. Збалансована система показників, крім фінансових, включає показники ключових сфер діяльності підприємства. Це вигідно виокремлює ЗСП для обґрунтування оцінки діяльності підприємства. Необхідно відзначити, що система оцінки, заснована на ЗСП, відповідає узагальненим принципам оцінки, відображеним на рис. 1.

Збалансованість вважається основною характеристикою ЗСП, яка полягає у досягненні узгодженості між основними складовими: фінансова,

Таблиця 1

Уточнення методологічних принципів моделювання оцінки діяльності підприємства

Принцип	Зміст методологічного принципу моделювання оцінки
Принцип адекватності	Передбачає необхідність об'єктивної відповідності моделі оригіналу для виконання умови об'єктивної істинності знання, модель оцінки діяльності підприємства має адекватно відображати всі види діяльності підприємства, які найчастіше розглядаються як підсистеми системи діяльності підприємства.
Принцип динамізму	Вказує на мінливість усіх основних елементів процесу моделювання, тобто у процесі зміни цілей дослідження, зміни змістовної сутності об'єкта, зміни якісних рівнів величини ознаки необхідно коригувати модель. Модель слід налаштувати на нові умови і завдання. На практиці цей принцип реалізується завдяки моніторингу стійкості та мінливості змістовної сутності об'єкта, що моделюється. Економіко-математична модель є умовним, наближеним образом об'єкта, вираженого за допомогою математичної символіки та співвідношень, які описують характеристики стану об'єкта, параметри його функціонування і розвитку. Таким чином, реальні об'єкти виражаються та описуються завдяки їхнім характеристикам, точніше ознакам, які вимірюються за допомогою величин і бувають елементарними та складними. Принцип динамізму передбачає відображення в моделі впливу змінної часу, що можна здійснити в явному або неявному вигляді. Практично всі види аналізу в економіці – і економічний, і фінансовий, і стратегічний – передбачають опис об'єктів за допомогою показників, значення яких спостерігаються в динаміці. Саме реалізація принципу динамізму в моделюванні дозволяє визначати причинно-наслідкові зв'язки та механізми, що важливо в моделюванні оцінки діяльності підприємства. Дотримання принципу динамізму дозволяє об'єктивно розробляти як дескриптивні моделі, так і прескриптивні.
Принцип заміщення	Виконує посередницьку функцію моделі в дослідженні. Те, що модель є не реальним об'єктом, а лише його відображенням важливо на практиці, оскільки завдяки моделям здійснюються експерименти, проводяться сценарії можливих шляхів поведінки реального об'єкта.
Принцип евристичності	Спрямовує на розширене відтворення знань, тобто на основі обчисленої моделі отримують нові знання про об'єкт, разом із тим відбувається отримання нового знання і вдосконалення самої структури моделі та методів моделювання. Щодо дотримання цього принципу, то в процесі та в результаті моделювання оцінки діяльності підприємства на основі збалансованої системи показників можна виявити резерви ефективності всієї діяльності підприємства; усунути «вузькі» місця в різних видах діяльності; діагностувати негативні тенденції до зміни процесів та явищ на підприємстві, які призводять до кризових ситуацій; моніторити стан нормальної життєдіяльності.

клієнтська, внутрішніх бізнес-процесів, навчання та росту, а також узгодженості між короткостроковими показниками й довгостроковими цілями, інтересами окремих працівників, підприємства в цілому та його клієнтів, внутрішніми показниками і зовнішніми оцінками діяльності підприємства [2]. Отже, збалансованість у ЗСП має багатоплановий характер та виділяє її серед інших систем оцінки діяльності підприємства.

Основною метою застосування збалансованої системи показників є забезпечення кількісної та якісної узгодженості між різними показниками, що допомагають цілісно визначити успішність діяльності підприємства. Вона надає інструмент, засіб та метод управління діяльністю, який інформаційно, аналітично та методично забезпечує його.

Оцінка діяльності підприємства на основі ЗСП передбачає використання такого економіко-математичного інструментарію, як: теоретико-логічний аналіз; методи експертних оцінок; описова статистика; факторний аналіз; багатовимірний регресійний аналіз; кореляційний аналіз; метод канонічних кореляцій; побудова узагальнюючого показника; оптимізаційні методи; багатокритеріальні оптимізаційні методи; методи нечіткої логіки. Ці аналітичними методи забезпечують збалансовану систему показників такими результатами [7]:

- 1) скорочення багатовимірного простору ознак об'єктів;
- 2) статистична оцінка взаємозв'язку елементарних, нових виділених ознак і взаємозв'язку в системі складних ознак;
- 3) статистична оцінка значущості виділених пар складних ознак;

4) визначення значень виокремлених складних ознак у системі;

5) побудова ієрархічної системи складних і елементарних ознак, дозволяє отримати комплексну оцінку рівня діяльності підприємства за допомогою інтегрального показника на основі частинних показників;

6) врахування багатокритеріальності в оцінці діяльності;

7) розробка алгоритму обчислення оцінки діяльності підприємства.

Завдяки математичним методам та використанню якісної аналітичної інформації можлива розробка досконалого обчислювального алгоритму з використанням спеціальних програмних середовищ.

Використання різних економіко-математичних методів та спеціальних програмних середовищ робить оцінку діяльності підприємства всеохоплюючою та точною, що дає можливість для прийняття дієвих управлінських рішень.

Тільки після ґрунтовного співвіднесення плюсів і мінусів впровадження ЗСП можна приймати рішення про доречність його практичного застосування. Узагальнені переваги та певні недоліки [3] та обмеження концепції ЗСП відображено на рис. 2.

ЗСП пропонується розглядати як аналітичний інструмент і метод оцінки підприємством, який забезпечує його ефективними механізмами визначення та реалізації стратегії підприємства. Ця система дає можливість не тільки оцінити результати діяльності підприємства, а й розробити план подальшого розвитку підприємства та його поліпшення [4; 5; 6]. ЗСП забезпечує управління різними ключовими процесами, які представлені на рис. 3.



Рис. 1. Узагальнення принципів оцінки діяльності підприємства, заснованій на ЗСП



Рис. 2. Переваги та недоліки впровадження ЗСП на підприємстві



Рис. 3. Реалізація управлінських процесів завдяки впровадженню ЗСП

Уточнення змісту методологічних принципів у моделюванні оцінки діяльності підприємства (таблиця 1), а також аналіз процесу моделювання оцінки з використанням збалансованої системи показників та самої ЗСП (рис. 1, рис. 3) дозволило сформулювати відповідні методичні положення [6], зміст яких узагальнено в таблиці 2.

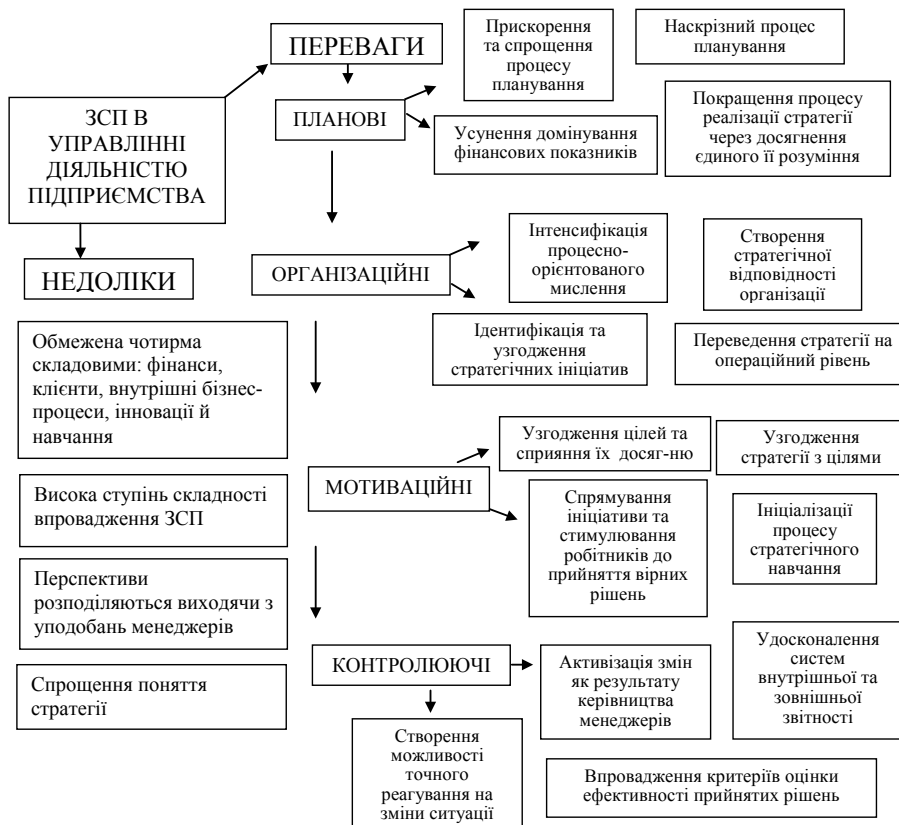
Запропоновані методичні положення дозволяють як реалізувати методологічні принципи в моделюванні оцінки діяльності на основі збалансованої системи показників, так і вдосконалити аналітичне забезпечення економічного аналізу діяльності підприємства в сучасних умовах. А відповідне інформаційне забезпечення, основою якого можуть бути складові та результати моделювання оцінки діяльності, допоможе в розробленні управлінського рішення щодо підвищення ефективності діяльності підприємства на основі її оцінки [8; 9].

Методичні положення є основою підходу до моделювання оцінки діяльності підприємства

на основі збалансованої системи показників, під яким розуміють сукупність методів, методик, способів та інструментів, що дозволяють оцінити стан і ступінь розвитку діяльності підприємства, виявити фактори підвищення її ефективності, сформулювати рішення щодо стратегічного управління в кожному виді діяльності на підприємстві.

Отже, організацію моделювання оцінки діяльності підприємства на основі збалансованої системи показників доцільно здійснювати за відповідною логікою етапів, методів та моделей, які наведено на рис. 4.

Практичне використання запропонованих моделей та математичних методів оцінки діяльності на основі збалансованої системи показників дозволить вирішити проблему управління підвищенням ефективності діяльності підприємства, розроблення стратегій її розвитку, забезпечення інформаційно-аналітичної підтримки управлінських рішень [7].

Основні положення моделювання оцінки діяльності підприємства з використанням ЗСП

Назва положення	Зміст положення моделювання оцінки діяльності підприємства з використанням ЗСП
<p><i>Положення 1. Змістовна сутність, структурно- функціональна модель діяльності підприємства.</i></p>	<p>Для об'єктивної оцінки діяльності на основі збалансованої системи показників в загальному вигляді її слід подавати таким чином: $ДПП = \langle \Phi, B, M, K, П \rangle,$ де ДПП – діяльність промислового підприємства; Φ – фінансова діяльність; B – виробнича діяльність; M – маркетингова діяльність; K – кадрова діяльність; П – інноваційно-інвестиційна діяльність.</p>
<p><i>Положення 2. Категоріальний базис моделювання оцінки діяльності підприємства на основі збалансованої системи показників.</i></p>	<p>Збалансована система показників у сучасних економічних умовах діяльності підприємств, по-перше, є системою показників, яка адекватно відображає діяльність підприємства, що обумовлює об'єктивність її оцінки, по-друге, є методом управління, який узгоджує інтереси підприємства та його працівників, по-третє, є інструментом стратегічного управління, в якому конкретизуються місія, бачення, стратегія, стратегічна карта, на основі яких здійснюються контролінг, моніторинг, діагностика, мотивація. Аналіз теоретичних основ збалансованої системи показників та її традиційного визначення дозволив розширити це визначення додатковою складовою впливу зовнішнього середовища та узгодити її з іншими традиційними складовими: фінансовою, клієнтською, внутрішніх бізнес-процесів, навчання та росту персоналу. У процесі здійснення оцінки в економіці слід враховувати основні методологічні підходи: системний, процесний, ресурсний, стратегічний, ситуаційний. Модель оцінки діяльності підприємства на основі збалансованої системи показників є формалізованим поданням за допомогою математичної символіки та співвідношень і є математичним відображенням характеристик, явищ, процесів, які визначають діяльність на основі системи показників. Комплекс моделей оцінки діяльності підприємства на основі збалансованої системи показників подається як сукупність моделей, які системно описують діяльність у статичній та динамічній й визначають її оптимальні величини.</p>
<p><i>Положення 3. Ієрархічна структура збалансованої системи показників для оцінки діяльності підприємства.</i></p>	<p>Комплексність, повномасштабність та адекватність оцінки діяльності промислового підприємства забезпечуються ієрархічною системою показників, яка містить частинні (фізичні величини і коефіцієнти) та інтегральні показники, що визначають елементарні та складні ознаки діяльності. Ієрархічна система показників завжди містить узагальнюючі або інтегральні показники. Найпростішими і найпоширенішими є методи агрегації числової інформації у вигляді суми, середньозваженого, дослідники також застосовують адитивну та мультиплікативну згортки частинних показників. Складнішими методами отримання інтегральних показників є застосування математичних методів, серед яких за своїми явними перевагами виокремлюються такі методи, як метод таксономічного показника розвитку та метод показника якості. У процесі формування набору частинних показників слід дотримуватись ряду вимог, а саме: 1) адекватності системи показників завданням дослідження; 2) врахування критеріїв діяльності підприємства, перш за все ефективності; 3) чіткості й однозначності в обчисленні кожного показника; 4) наявності їх відображення в бухгалтерській, фінансовій, управлінській звітності; 5) існування нормативних значень та інших визнаних реперних рівнів значень кожного показника; 6) узгодженості показників за впливом та взаємозв'язками; 7) адаптивності, тобто гнучкого пристосування та налаштування на зміни в зовнішньому середовищі й у внутрішніх умовах своєї власної діяльності</p>
<p><i>Положення 4. Ознаковий простір, індикатори та критерії в моделюванні оцінки діяльності підприємства на основі збалансованої системи показників.</i></p>	<p>Побудована модель тільки тоді має високу статистичну якість, якщо вона формувалась у якісному ознаковому просторі. Моделювання оцінки діяльності підприємства на основі збалансованої системи показників здійснюється в її ознаковому просторі, який складається з елементарних, складних і латентних ознак діяльності, що отримують за допомогою математичних методів і моделей. Елементарна ознака діяльності підприємства – це її характерна властивість, яка структурно визначається не більш ніж двома ознаками, що елементарно не визначаються іншими. Складна ознака діяльності підприємства структурно визначається елементарними або іншими складними ознаками, тобто є багатовимірною й зазнає сукупного впливу інших ознак. Елементарні ознаки вимірюються в метричних і неметричних шкалах.</p>
<p><i>Положення 5. Багатокритеріальність в оцінці діяльності підприємства.</i></p>	<p>Об'єктивність оцінки діяльності промислового підприємства обумовлюється врахуванням декількох її критеріїв. Відомо, що частинні критерії можуть суперечити один одному, інші діють в одному напрямі, решта – індиферентні. Багатокритеріальні оптимізаційні задачі можуть бути як лінійні, так і нелінійні. Необхідність розв'язання цього типу задач в економіці обумовлюється існуванням декількох цілей, які не можуть бути відображені одним критерієм, і потрібно знайти таку точку області допустимих рішень, яка мінімізує або максимізує всі такі критерії. Якщо мова йде не про різні критерії однієї системи, а про співставлення однорідних критеріїв різних її підсистем, то такі задачі є задачами векторної оптимізації. Процес розв'язування багатокритеріальних оптимізаційних задач неминуче пов'язаний з експертними оцінками як самих критеріїв, так і взаємовідношень між ними.</p>

(Закінчення таблиці 2)

Назва положення	Зміст положення моделювання оцінки діяльності підприємства з використанням ЗСП
<p><i>Положення 6. Порівняльний аналіз в оцінці діяльності підприємства.</i></p>	<p>Оцінка діяльності підприємства на основі збалансованої системи показників ґрунтується на порівнянні величин у статичі (в сукупності підприємств) і в динаміці (в різні періоди часу). Процедура порівняння передбачає кількісне та якісне зіставлення різних властивостей, які виявляються в подібності, відмінностях, перевагах, недоліках на двох і більше об'єктах або в динаміці на одному об'єкті.</p> <p>Порівняння рівнів значень показників в економічному аналізі є однією з обов'язкових процедур, оскільки в процесі порівняння визначається кращі результати і виявляються резерви, які необхідні для успішного здійснення економічної стратегії на підприємстві. Саме своєчасне порівняння рівнів величин у статичі та динаміці дозволяє вчасно моніторити й діагностувати негативні відхилення рівнів значень показників. Порівняння величин ознак здійснюється за обсягами, формою, рівнем та періодичністю.</p>
<p><i>Положення 7. Специфікація моделі оцінки діяльності підприємства на основі збалансованої системи показників.</i></p>	<p>Важливою умовою моделювання є вибір математичних методів побудови моделей та складу системи показників. Склад та зміст математичних інструментів у моделюванні залежить від цілей дослідження та особливостей концептуальної моделі об'єкта. У процесі формування специфікації моделі слід урахувати мету моделювання, а саме оцінку діяльності підприємства за допомогою збалансованої системи показників. Тому вона має передбачати опис стану характеристик, процесів діяльності підприємства. Отже, до складу математичних інструментів слід включити інструменти описової статистики в умовах визначеності та невизначеності.</p> <p>Оскільки управління діяльністю підприємства здійснюється на основі дії механізмів, які, своєю чергою, ґрунтуються на причинно-наслідкових взаємозв'язках, то для моделювання оцінки діяльності підприємства необхідно використовувати інструменти описової статистики, методи багатовимірного статистичного аналізу, такі, як багатofакторний регресійний аналіз, факторний аналіз, канонічний аналіз, інтегральний показник на основі таких математичних методів, як метод побудови таксономічного показника розвитку або математичний метод побудови показника якості. Переваги математичних методів переконають у доцільності їх застосування в моделюванні оцінки діяльності підприємства на основі збалансованої системи показників.</p> <p>Вибір частинних показників, які слід віднести до збалансованої системи показників для оцінки діяльності підприємства, доцільно обґрунтовувати за рекомендаціями провідних фахівців з економічного аналізу та економіки підприємства.</p>
<p><i>Положення 8. Розроблення стратегій на основі результатів моделювання оцінки діяльності підприємства на основі збалансованої системи показників.</i></p>	<p>Стратегічне управління – це динамічний процес аналізу, вибору стратегій, планування, забезпечення і реалізації розроблених планів, інакше кажучи, це процес, який вирішує завдання: визначення місії, перетворення стратегічного сценарію і місії у вимірні цілі та завдання, розроблення стратегії для досягнення бажаних цільових результатів, реалізація і виконання обраної стратегії, оцінка рівня досягнення встановлених цілей та їх коректування. ЗСП спроможна реалізувати всі етапи стратегічного управління та вирішити його відповідні завдання.</p> <p>На основі ЗСП об'єднується два важливі процеси стратегічного управління: бюджетування і стратегічне планування, а також здійснюється удосконалення матеріального стимулювання. Як інформаційне забезпечення управління на підприємстві ЗСП на основі змісту, а саме ієрархічної структури та значень показників наочно відображає як стан діяльності підприємства загалом, так і внесок кожного працівника в загальні результати.</p>
<p><i>Положення 9. Вдосконалення розроблення управлінського рішення на основі результатів моделювання оцінки діяльності підприємства на основі збалансованої системи показників.</i></p>	<p>Процес моделювання є закінченим, якщо завдяки обчисленої математичної моделі можна обґрунтувати та прийняти дієве управлінське рішення. Виходячи з цього, моделювання оцінки діяльності на основі збалансованої системи показників передбачає кінцевим етапом етап розроблення управлінського рішення щодо підвищення ефективності діяльності підприємства та вдосконалення управління нею. Результати моделювання оцінки діяльності підприємства доцільно використати практично на всіх етапах розроблення управлінського рішення щодо підвищення ефективності діяльності підприємства на основі її оцінки, а саме на етапах отримання інформації про ситуацію, встановлення мети, розроблення оцінної системи, аналізу ситуації, діагностики ситуації, розроблення прогнозу ситуації, генерування альтернативних варіантів рішень, вибору основних варіантів управлінських дій, розроблення сценаріїв розвитку ситуації, експертної оцінки основних варіантів управлінських дій, колективної експертної оцінки, ухвалення рішення особою, яка ухвалює рішення, розроблення плану дій, контролю реалізації плану, аналізу результатів розвитку ситуації після управлінських дій.</p>

Сформований підхід до моделювання оцінки діяльності підприємства на основі ЗСП визначає збалансовану систему показників як аналітичний метод управління, оцінки в економіці, моделювання оцінки діяльності, теоретико-методичні положення моделювання оцінки

діяльності підприємства, сформовані на основі аналізу і синтезу сучасних знань та законів економіки, управління та моделювання. Методичний підхід містить схему взаємозв'язку моделей оцінки діяльності підприємства на основі ЗСП, що з практичної точки зору надає вітчизняним



Рис. 4. Схема логіки оцінки діяльності підприємства та переліку моделей оцінки на основі ЗСП

підприємствам науково обґрунтоване аналітичне забезпечення основних функцій управління, а саме оцінювання та аналізу.

Висновки і пропозиції. Таким чином, для моделювання оцінки діяльності підприємства на основі збалансованої системи показників запропоновано такі методичні положення: 1) структурно-функціональна модель діяльності підприємства; 2) категоріальний базис моделювання оцінки на основі ЗСП; 3) ієрархічна структура ЗСП; 4) ознаковий простір, індикатори та критерії в моделюванні оцінки діяльності підприємства на основі ЗСП; 5) багатокритеріальність оцінки діяльності підприємства; 6) порівняльний аналіз в оцінці діяльності підприємства; 7) специфікація моделі оцінки; 8) розроблення стратегій на основі результатів моделювання оцінки діяльності підприємства на основі ЗСП; 9) вдосконалення розроблення управлінського рішення на базі

результатів моделювання оцінки діяльності підприємства на основі ЗСП.

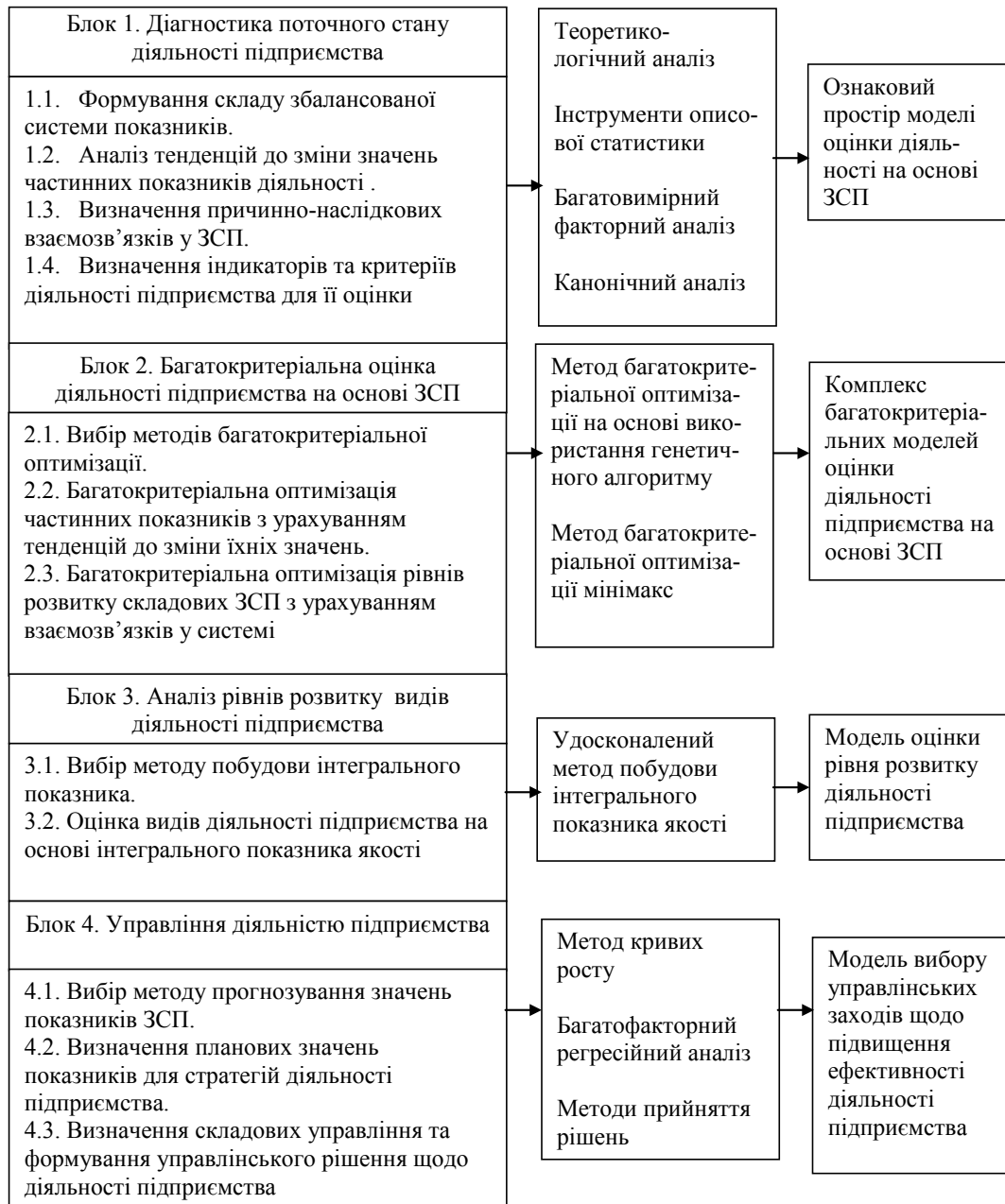
Також проведені дослідження дають змогу дійти таких висновків: методологічний рівень моделювання ЗСП для оцінки діяльності підприємства дозволив уточнити відповідні принципи моделювання; концептуальний рівень моделювання ЗСП для оцінки діяльності підприємства поданий як комплекс методичних положень, що формують теоретичні основи моделювання; операційно-методичний рівень поданий як комплекс завдань, економіко-математичних моделей і математичних методів, аналітико-пізнавальних інструментів.

Однак положення про вдосконалення розроблення управлінського рішення потребує більш детального розгляду та аналізу проблем, які виникають на цьому етапі. Саме це стане метою майбутніх досліджень.

Список літератури:

1. Кизим М.О. Збалансована система показників : монографія / М.О. Кизим, А.А. Пилипенко, В.А. Зінченко. – Харків: ВД «ІНЖЕК», 2007. – 192 с.
2. Малярець Л.М. Збалансована система показників в оцінці діяльності підприємства : монографія / Л.М. Малярець, А.В. Штеревря. – Харків: Вид. ХНЕУ, 2008. – 180 с.
3. Каплан Р. Стратегические карты. Трансформация нематериальных активов в материальные результаты / Пер с англ. Каплан Роберт С., Нортон Дейвид П. – М.: ЗАО «Олимп-Бизнес», 2005. – 512 с.
4. Кизим М.О. Оцінка діяльності підприємства з використанням збалансованої системи показників: аналітично-інформаційний аспект / М.О. Кизим // Моделювання регіональної економіки. – 2017. – № 29(1). – С. 67-75.
5. Малярець Л.М. Збалансована система показників як інструмент визначення стратегії підприємства в умовах кризи: монографія / Малярець Л.М., Ачкасова О.В. – Х.: Вид. ХНЕУ, 2012. – 304 с.
6. Міненкова О.В. Концептуальні положення моделювання збалансованої системи показників для оцінки діяльності підприємства / О.В. Міненкова // Матеріали міжнародної науково-практичної конференції «Сучасні проблеми підприємства: теорія та практика» (Харків, 26-27 березня 2015 р.). – Дніпропетровськ: Середняк Т.К., 2015. – С. 337-339.
7. Міненкова О.В. Методичний підхід до оцінки діяльності підприємства на основі її моделей, які ґрунтуються на збалансованій системі показників / О.В. Міненкова // Бізнес Інформ. – 2017. – № 12. – С. 346-352.
8. Проскурович О.В. Моделювання результативності діяльності підприємства / О.В. Проскурович, М.М. Ястремський // Вісник Хмельницького національного університету. – 2015. – № 3. – С. 213-216.
9. Сендзюк М.А. Моделі збалансованої системи показників і технології їх підтримки / М.А. Сендзюк, І.В. Наumenko // Проблеми економіки. – 2014. – № 2. – С. 268-274.

Мартынова Е.В.

Харьковский национальный университет имени Семёна Кузнеця

ОСНОВНЫЕ ПРИНЦИПЫ И ПОЛОЖЕНИЯ МОДЕЛИРОВАНИЯ ОЦЕНКИ ДЕЯТЕЛЬНОСТИ ПРЕДПРИЯТИЯ С ИСПОЛЬЗОВАНИЕМ СБАЛАНСИРОВАННОЙ СИСТЕМЫ ПОКАЗАТЕЛЕЙ

Аннотация

Уточнено определение оценки и проанализированы принципы моделирования оценки деятельности предприятия. Обобщены принципы оценки, основанной на ССП, а также ее преимущества и недостатки. Сформулированы основные положения моделирования оценки деятельности предприятия с использованием ССП. Рассмотрены аналитические возможности ССП, как инструмента оценки и управления деятельностью предприятия. Разработана схема оценки деятельности предприятия и перечень моделей оценки на основе ССП.

Ключевые слова: моделирование, оценка, деятельность предприятия, сбалансированная система показателей, экономико-математические методы, преимущества и недостатки.

Martynova O.V.

Simon Kuznets Kharkiv National University of Economics

BASIC PRINCIPLES AND PROVISIONS OF THE COMPANY'S EVALUATION MODELING USING A BALANCED SCORECARD

Summary

The definition of estimation has been refined and the principles of modeling the evaluation of enterprise activity are analyzed. The principles of evaluation based on Balanced Scorecard and its advantages and disadvantages are summarized. The main provisions of the modeling of the estimation of activity of the enterprise using Balanced Scorecard are formulated. The analytical capabilities of Balanced Scorecard as an instrument for evaluation and management of the enterprise activity are considered. The scheme of estimation of activity of the enterprise and the list of models of estimation on the basis of Balanced Scorecard are developed.

Keywords: modeling, estimation, enterprise activity, Balanced Scorecard, economic and mathematical methods, advantages and disadvantages.

РОЛЬ ВЕНЧУРНОГО ФІНАНСУВАННЯ В РОЗВИТКУ ІННОВАЦІЙНОГО ПОТЕНЦІАЛУ МАЛИХ ПІДПРИЄМСТВ

Москальов А.А., Гиршкан Р.Р.

Чернівецький торговельно-економічний інститут
Київського національного торговельно-економічного університету

В статті визначено місце венчурного фінансування у складі джерел фінансування інноваційної діяльності малого підприємництва. Проведено порівняння переваг та недоліків венчурних інвестицій в порівнянні із іншими видами фінансування інновацій. Визначено взаємозв'язок між суб'єктами венчурного інвестування. Охарактеризована діяльність венчурних фондів. Узагальнені особливості венчурного фінансування.

Ключові слова: інновації, інвестиції, венчур, венчурні інвестиції, венчурний фонд.

Постановка проблеми. Реалізація стратегії розвитку держави в умовах глобалізації та посилення інтеграційних процесів потребує активізації інноваційної діяльності малого підприємництва, що виступає каталізатором нововведень, сприяє становленню середнього класу в суспільстві, прискорено формує конкурентні переваги і є невід'ємною складовою модернізації економіки. Одним з найбільш ефективних механізмів, що забезпечує інноваційні процеси ресурсами їх розвитку, є венчурне фінансування. Світовий досвід доводить важливу роль інноваційного підприємництва у трансформації господарського механізму, підвищенні інтенсивності його структурної перебудови, де домігантою розвитку має бути ефективне використання інноваційного потенціалу країни. Зрозуміло, що в сучасних умовах інноваційна діяльність є одним із найважливіших факторів економічного розвитку, а освоєння інновацій є головною умовою забезпечення конкурентоспроможності економіки.

Аналіз останніх досліджень та публікацій. Проблематика венчурного фінансування інноваційної діяльності не є новою для вітчизняних науковців. Дослідженням різних її аспектів займалися Н. Андреюк, Л. Антонюк, Ю. Бажал, В. Базилевич, З. Варналій, С. Глазьев, В. Геєць, І. Грозний, М. Долишня, В. Локшин, П. Завлин, А. Пересада, А. Поручник, В. Опанасюк, Н. Пікуліна, П. Федорович, Л. Федулова та інші. У наукових публікаціях цих та інших вчених основна увага приділяється еволюції розвитку венчурного бізнесу, ролі венчурних інвестицій в національних та глобальних інноваційних процесах, закордонному досвіду формування і використання венчурного капіталу, проводиться аналіз проблем його застосування в Україні.

Проблема активізації інноваційної діяльності малого підприємництва в Україні є однією з найбільш важливих для формування інноваційної моделі розвитку. Незважаючи на прийняті державні рішення, спрямовані на покращення стану в інноваційному секторі, в цілому інноваційна активність українських підприємств залишається низькою.

Головною метою статті є обґрунтування ролі венчурного фінансування в розвитку інноваційного потенціалу малих підприємств.

Виклад основного матеріалу. Інноваційна діяльність складається з інноваційних процесів, які, як правило, мають три базові складові: винахід – комерціалізація – інновація. Кожна складо-

ва інноваційного процесу потребує фінансування для її вирішення. Світовий досвід господарювання свідчить, що для реалізації інноваційних проектів, які мають високий рівень ризику, традиційні джерела фінансування стають малоефективними і дуже часто недоступними. Джерела фінансування інноваційної діяльності малого підприємництва наведено на рис. 1.

Отримання кредиту банку для фінансування інноваційної діяльності в малому підприємстві є дуже складним з огляду на умови банку: гарантування повернення коштів на визначених умовах, низький ризик та реальні терміни окупності інновацій, які впроваджуються, високі процентні ставки кредитування. За рахунок бюджетів різних рівнів та спеціальних державних фондів фінансується незначна кількість малих підприємств, які мають пріоритетні напрями інноваційної діяльності. Держава не в змозі розв'язати проблеми фінансування інноваційної діяльності малого підприємництва у повному обсязі, тому виникає потреба в пошуку нетрадиційних для України джерел фінансування. У розвинених країнах світу одним з доступних джерел фінансування інноваційної діяльності малих та середніх підприємств є венчурне фінансування.

Венчурні фонди на сьогодні є одним із найважливіших інститутів підтримки інноваційної діяльності у світовій економіці. Вони забезпечують фінансовими коштами наукові дослідження, розробку та впровадження у виробництво нових видів продукції і забезпечують їх рух до споживача.

Венчурний капітал не просто тісно пов'язаний з інноваціями, він є критичним чинником в інноваційному процесі. Технологічні революції, що призвели до трансформації цілих галузей економіки, очолювалися фірмами з підтримкою венчурного капіталу. Наприклад, були профінансовані венчурним капіталом фірми, що йшли попереду кожного нового покоління комп'ютерних технологій (персональні комп'ютери, програмне забезпечення та ін.) [4, с. 12–13]. Протягом останніх десятиліть венчурний капітал є мірилом і рушійною силою розвитку малого інноваційного підприємництва у всіх розвинених країнах світу. Завдяки йому було впроваджено переважно більшість розробок у новітніх галузях промисловості і медицини, а країни з розвиненим ринком венчурного капіталу нині є провідними експортерами високотехнологічної конкурентоспроможної продукції.



Рис. 1. Джерела фінансування інноваційної діяльності малого підприємництва [2, с. 21]

Переваги та недоліки венчурних інвестицій порівняно з іншими видами фінансування інновацій наведено в табл. 1.

Принципова відмінність венчурного капіталу від традиційного кредитування полягає в тому, що його переважно інвестують в ідею, проект з підвищеним рівнем ризику. Адресати венчурного капіталу – венчурні фірми, які не зобов'язані виплачувати відсотки і повертати отримані суми. Інтерес інвестора задовольняється придбанням прав на всі новачки як запатентовані, так і безпа-

тентні ноу-хау, а також отриманням прибутку від реалізації наукових технічних розробок [5, с. 461].

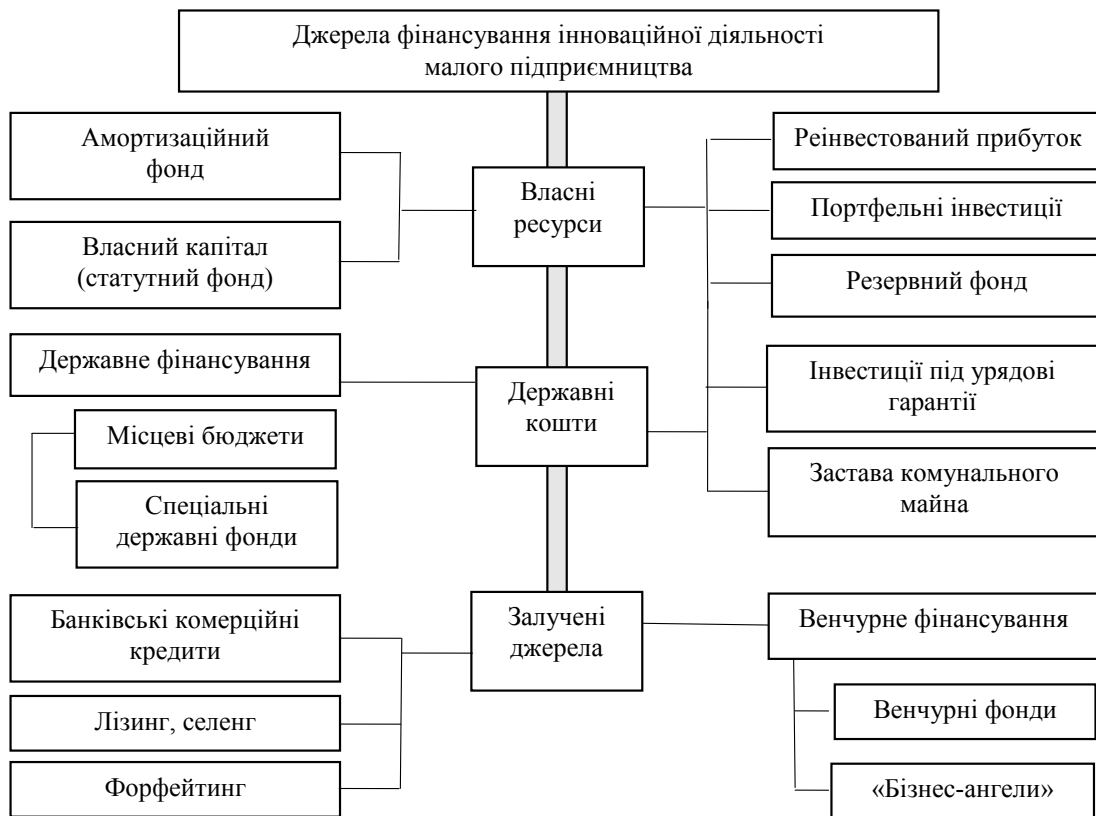
Існують й інші підходи: венчурні компанії вкладають капітал у ті підприємства, акції яких повністю розподілені між акціонерами, але вони ще не котируються на біржі. Інвестиції спрямовуються в акціонерний капітал в обмін на частку чи пакет акцій або ж надаються у формі інвестиційного кредиту, як правило, на термін від 3 до 7 років. Процентна ставка за такими кредитами може не встановлюватися або є дуже низькою.

Таблиця 1

Порівняльні характеристики різних джерел фінансування інновацій

Джерела	Обмеження та вимоги	Переваги	Недоліки
Державне фінансування	Соціальна значущість, компанія має відповідати певним стандартам	Здійснюється навіть у випадках, коли не можна отримати фінансування з комерційних джерел. Як правило, вимагає до сплати менший обсяг коштів і надається на більш тривалий період	Обмеження на використання. Труднощі в отриманні. Невеликі обсяги.
Кредити	Ліквідна застава, стійкий грошовий потік, кредитна історія компанії	Гнучкість у кредитуванні та обслуговуванні позики	Ризик неплатоспроможності, високі відсоткові ставки, вимоги до ліквідної застави
Прямі (стратегічні) інвестиції	Стійка позиція на ринку та зрозумілі перспективи зростання; кваліфікований та досвідчений менеджмент; зрозумілість можливостей виходу	Інвестор вносить свій досвід за певним напрямом діяльності; інвестор сприяє у виході з інвестицій	Інвестор контролює процес прийняття рішень
Венчурний капітал	Компанія має показувати: унікальність ідеї; потенційне зростання; високу потенційну дохідність інвестицій; високу кваліфікацію керівного персоналу; зрозумілість можливостей виходу	Венчурний капіталіст як власник неконтрольного пакета акцій, зацікавлений у зростанні компанії та реалізує свій досвід в управлінні та фінансовій сфері, що дає компанії додатковий розвиток	Процес отримання фінансування тривалий та важкий; інвестор контролює процес прийняття рішень; можливості виходу з інвестицій можуть викликати сумніви і компанія не отримує інвестицій

За певний час, за умови успішного ведення бізнесу компанії, попит і ціна на акції зростає, інвестори продають свою частку акцій і в результаті повертають вкладені в проект кошти й отримують прибуток (з урахуванням щорічних витрат на управління фондом і премії венчурному менеджеру). Якщо ж проект невдалий, а такий результат заздалегідь дуже часто виключити неможливо, інвестор може отримати тільки частину активів цієї фірми, пропорційно його частці в зареєстрованому статутному капіталі.

Для зменшення ризику найбільш поширеною є комбінована форма венчурного інвестування: одна частина коштів вноситься в акціонерний капітал, інша – надається у формі інвестиційного кредиту. Можливі два напрями венчурного інвестування: інвестиції в нові технологічно-орієнтовані компанії, які швидко розвиваються; фінансування реструктурування компанії шляхом викупу власним або стороннім менеджментом.

Венчурне підприємництво виконує посередницькі функції між інвесторами і реципієнтами (компаніями, які фінансуються) ризикованого капіталу. Діяльність венчурного фонду відбувається за традиційною для цього бізнесу схемою: пошук інвесторів та збір коштів – пошук фірм чи підприємств для інвестування – формування додаткової вартості на інвестований капітал – продаж акцій і повернення грошей інвесторам. Взаємозв'язок між суб'єктами венчурного інвестування наведено на рис. 2.

Процес формування венчурного фонду є досить копіткою і відповідальною справою і має назву «збір коштів». Після успішного завершення цього етапу починається робота з пошуку, знаходження, вибору, оцінювання і входження в компанію, що інвестується. Ризикове фінансування

за своєю природою відноситься до довгострокового інвестування, яке в середньому передбачає отримання прибутку через три-п'ять років, а в окремих випадках через шість-десять.

Фонди ризикового інвестування, як правило, тільки управляють венчурним капіталом, не володіючи ним. Вони одержують винагороду від власників капіталу відповідно до умов договору між фондом ризикового інвестування і його засновниками. Фонди мають вбудований механізм диверсифікації ризику. Він полягає у тому, що тут об'єднується багато фінансових джерел і ризик розподіляється через підтримку венчурних проектів, які відносяться до різноманітних сфер використання і знаходяться на різних стадіях реалізації, регіонах і галузях.

Організаційні структури ринку венчурного капіталу представлені формальним (інституційним) і неформальним секторами. Інституційний сектор представлений в основному фондами венчурного капіталу, які об'єднують ресурси кількох інвесторів – приватних і державних пенсійних фондів, благодійних фондів, корпорацій, приватних осіб. До інституційного сектору відносяться також спеціальні підрозділи чи дочірні підприємства комерційних банків або нефінансових промислових корпорацій.

Неформальний ринок венчурного капіталу представлений індивідуальними інвесторами, які прийнято називати «бізнес-ангелами». Венчурний капітал, що надається «бізнес-ангелами», іноді називають «терплячим капіталом», оскільки інвестори не вимагають виплати відсотків або дивідендів протягом всього інвестиційного періоду. Формальний і неформальний ринки венчурного капіталу взаємопов'язані і доповнюють один одного. Тому у разі успішного розвитку кожне підприємство, що фінансується «бізнес-ангелом», має достатньо високі шанси одержати більш значні інвестиції в інституційних фондах ризикового капіталу. «Бізнес-ангели» активно діють у США й багатьох європейських країнах. Дуже часто обсяги інвестицій неформального сектору венчурного капіталу в декілька разів перевищують обсяги інвестицій формального.

Інвестори поділяють усю відповідальність та ризики з підприємцями. Для успішного проведення інвестування і зменшення ризику венчурні інвестори повинні мати певні знання в тій галузі, в яку вони планують робити вкладення, інакше буде дуже важко ефективно контролювати інвестиції. Більшість венчурних фондів створюються за принципом спільності інвестиційних інтересів його учасників. Інвестори, які надають кошти для фінансування проекту, мають можливість обрати фонд, який відповідає їх знанням та інтересам. Венчурний капіталіст самостійно приймає рішення про вибір того чи іншого об'єкта для вкладення інвестицій. Безпосередньо або че-



Рис. 2. Взаємозв'язок між суб'єктами венчурного інвестування [2, с. 21]

рез своїх представників він бере активну участь в управлінні компанією, проводить консультативну роботу, налагоджує зв'язки з клієнтами, активно працює над впровадженням нововведень.

Венчурні фонди, як правило, не претендують на контрольний пакет акцій портфельної компанії. На це є дві причини. По-перше, керівний склад венчурного фонду фізично неспроможний брати участь в управлінні всіх компаній, куди вкладені гроші. По-друге, у власників компанії повинен залишатися реальний контроль за нею, інакше ставлення до роботи може бути іншим, без необхідної відповідальності, від чого може постраждати спільна справа. Отже, до основних принципів венчурного фінансування слід віднести: диверсифікацію ризику між партнерами на основі широкого залучення зовнішніх інвесторів, поетапність фінансування, опосередковану участь у капіталі стартових компаній, надання консалтингових послуг.

Враховуючи існуючий ризик, необхідно усвідомлювати, що раціонально використовувати венчурне фінансування можна лише у тому випадку, коли очікувана прибутковість даного бізнесу достатньо висока (більше 30%). Як правило, встановлюють такі середні значення очікуваної прибутковості залежно від напрямку інвестування: венчурні програми – 30%, нова продукція – 30%, розширення функціонує бізнесу – 15%, традиційна технологія – 10% [3, с. 71].

Таким чином, можна виділити особливості венчурного фінансування [10, с. 17]: фінансові кошти вкладаються у венчурний бізнес без гарантій з боку венчурна; кошти вкладаються на безповоротній (безпроцентній) основі, тобто ризиковий капітал розміщується не як кредит, а у вигляді паю в статутний фонд фірми; вкладники капіталу змушені очікувати в середньому від 3 до 5 років, щоб переконатись у перспективності вкладень, і від 5 до 10 років, щоб отримати прибуток на вкладений капітал; повернення вкладених коштів венчурним фінансистам здійснюється в момент виходу цінних паперів фірми на відкритий ринок і залежно від частки у наданні коштів; фінансова організація стає співвласником венчурної фірми, а надані кошти – внесок у статутний фонд підприємства – часткою власних коштів останнього; венчурні фінансисти можуть надавати різноманітні управлінські консультаційні та інші послуги новій фірмі, але не втручаються в оперативне управління її діяльністю.

Інноваційний процес може успішно розвиватися за рахунок різних джерел фінансування. Не має значення характер джерела інвестування, все залежить від його ефективності. В Україні продовжується згорання діяльності професійних учасників ІСІ.

За 2017 рік кількість компаній щодо управління активами (надалі КУА), які вийшли з бізнесу, перевищила кількість новостворених. Станом на кінець 2017 року в Україні функціонувало 294 КУА, тоді як у 2007 р. – 334. *Кількість інститутів спільного інвестування* – як визнаних, що досягли нормативу мінімальних активів, так і зареєстрованих фондів (наявних у ЄДРІСІ) – вперше зменшилася в 2014 р. (табл. 2) [11].

Причому скорочення цього разу торкнулося і венчурних фондів, хоча відносно найбільше звузився сектор відкритих ІСІ, який скорочується третій рік. Кількість діючих інтерв'ювальних та закритих фондів зменшувалася четвертий рік поспіль. Аналіз даних про структуру активів свідчить про те, що за час кризи українські венчурні фонди найактивніше використовувалися як казначейські центри великих корпорацій, а також стали невід'ємним елементом податкового планування великого бізнесу. В останні роки на вітчизняному венчурному ринку відбуваються значні позитивні зрушення: успішно розвивається Western NIS Enterprise Fund. Сумарні інвестиції фонду становлять майже 77 млн. дол. США. Вони розміщені у 24 компаніях. Його основним напрямом є орієнтація на довгостроковий приріст акціонерного капіталу і високу якість продукції [9, с. 257].

Розвинений ринок венчурного капіталу є не тільки фінансовою компонентою активізації інноваційної діяльності малого підприємництва в регіоні, а й ефективним механізмом пошуку, відбору та впровадження інноваційних процесів. Отже, венчурне фінансування малого підприємництва можна розділити на три групи: стартові інвестиції, фінансування розвитку й фінансування певної операції (рис. 3).

Венчурне фінансування інноваційної діяльності малого підприємництва є порівняно новим напрямом для української економічної практики, хоча механізми венчурного інвестування розглядалися українськими вченими ще у 80-х роках минулого століття. Венчурне підприємництво

Таблиця 2

Венчурні фонди в Україні

Рік (на кінець періоду)	Кількість КУА	Кількість ІСІ	Пайові венчурні фонди	Корпоративні венчурні фонди	Вартість активів венчурних фондів, млн. грн.
2007	334	577	423	34	36452
2008	409	888	536	45	58694
2009	380	985	590	50	76028
2010	339	1095	755	72	96975
2011	341	1125	772	95	116907
2012	353	1222	829	144	145912
2013	347	1250	861	151	168183
2014	336	1188	850	164	194556
2015	313	1147	992	168	225541
2016	295	1131	998	171	244785
2017	294	1160	982	173	248167



Рис. 3. Класифікація венчурного фінансування малого підприємництва

в Україні перебуває на стадії становлення. Його розвитку сприятимуть наявні наукові установи з висококваліфікованими кадрами і досвідом розробки найбільш розвинених та інтегрованих технологічних рішень у найрізноманітніших галузях науки і техніки, поява нового покоління менеджерів, що є позитивним чинником залучення іноземних інвесторів. Венчурне інвестування могло б стати катализатором зростання подальшої інноваційної активності малого підприємництва в Україні, тому необхідно постійно поліпшувати умови для подальшого розвитку й переорієнтації його з традиційних видів економічної діяльності

із середнім ступенем ризику і коротким строком окупності в інноваційні галузі економіки.

Висновки. Дослідження ролі венчурного фінансування в розвитку інноваційного потенціалу малих підприємств показало, що воно є порівняно новим напрямом для української економічної практики, хоча механізми венчурного інвестування розглядалися українськими вченими ще у 80-х роках минулого століття. При цьому, венчурне фінансування малого підприємництва можна розділити на три групи: стартові інвестиції, фінансування розвитку й фінансування певної операції.

Список літератури:

- Бояринова К.О. Венчурне фінансування малих інноваційних підприємств [Електронний ресурс] / К.О. Бояринова, І.В. Степанюк // Ефективна економіка. – 2012. – № 11. – Режим доступу: <http://www.economy.nayka.com.ua/?op=1&z=1549>.
- Бутко М. Венчурне фінансування як механізм задіяння інноваційного потенціалу підприємницького середовища регіону / М. Бутко, О. Попело // Економіст. – 2014. – № 3. – С. 20-22.
- Гайдуцький А.П. Економічні механізми забезпечення інвестиційної конкурентоспроможності в аграрному секторі економіки / А.П. Гайдуцький // Економіка України. – 2003. – № 2. – С. 69-73.
- Денисюк В.А. Венчурний капітал як джерело фінансування в інноваційному процесі / В.А. Денисюк // Проблеми науки. – 2011. – № 8. – С. 12-13.
- Волков О.І., Денисенко М.П., Гречан А.П. та ін. Економіка та організація інноваційної діяльності: Підручник (третє видання). К.: Центр учбової літератури, 2007. 662 с.
- Закон України «Про інститути спільного інвестування» № 5080-VI від 5.07.2012 р. [Електронний ресурс]. – Режим доступу: <http://zakon3.rada.gov.ua/laws/show/5080-17>.
- Краус К.М. Венчурне фінансування маркетингової політики малого торговельного бізнесу в Україні / К.М. Краус // Екон. часопис – XXI. – 2014. – № 1/2(2). – С. 52-55.
- Краус Н.М. Інвестування венчурних малих підприємств як об'єктивна потреба інноваційної економіки / Н.М. Краус // Актуальні пробл. економіки. – 2014. – № 3. – С. 166-174.
- Маковеев П.С. Венчурное инвестирование малого и среднего бизнеса в экономике Украины / П.С. Маковеев, М.В. Шарко // Труды ОПУ. – 2003. – Вып. 1. – С. 254-258.
- Петрук О.М. Теорія та практика венчурного фінансування: Монографія / О.М. Петрук, С.З. Мошенський. – Житомир: ЖДТУ, ПП «Рута», 2008. – 248 с.
- Українська асоціація інвестиційного бізнесу [Електронний ресурс]. – Режим доступу: <http://www.uaib.com.ua>.
- Сайт Європейської асоціації прямих приватних інвестицій і венчурного капіталу [Електронний ресурс]. – Режим доступу: <http://www.evca.eu>.
- Сайт Національної асоціації венчурного капіталу [Електронний ресурс]. – Режим доступу: <http://www.nvca.org>.
- Сайт Української асоціації інвестиційного бізнесу [Електронний ресурс]. – Режим доступу: <http://www.uaib.com.ua>.

Москалев А.А., Гиршкан Р.Р.

Черновицкий торгово-экономический институт
Киевского национального торгово-экономического университета

РОЛЬ ВЕНЧУРНОГО ФИНАНСИРОВАНИЯ В РАЗВИТИИ ИННОВАЦИОННОГО ПОТЕНЦИАЛА МАЛЫХ ПРЕДПРИЯТИЙ

Аннотация

В статье определено место венчурного финансирования в составе источников финансирования инновационной деятельности малого предпринимательства. Проведено сравнение преимуществ и недостатков венчурных инвестиций по сравнению с другими видами финансирования инноваций. Определена взаимосвязь между субъектами венчурного инвестирования. Охарактеризована деятельность венчурных фондов. Обобщены особенности венчурного финансирования.

Ключевые слова: инновации, инвестиции, венчур, венчуни инвестиции, венчурный фонд.

Moskalov A.A., Girshkan R.R.

Chernivtsi Trade and Economic Institute
Kiev National Trade and Economic University

THE ROLE OF VENTURE FINANCING IN THE DEVELOPMENT OF INNOVATIVE POTENTIAL OF SMALL ENTERPRISES

Summary

The article defines the place of venture financing in the sources of financing of innovation activity of small business. Comparison of advantages and disadvantages of venture investments in comparison with other types of financing of innovations is conducted. The relationship between venture capital investors is determined. The activity of venture funds is described. Generalized features of venture financing.

Keywords: innovations, investments, venture, venture investments, venture fund.

ІНТЕРНЕТ-БАНКІНГ ЯК НАПРЯМ РОЗВИТКУ БАНКІВСЬКИХ ПОСЛУГ

Москальов А.А., Рудько А.О.

Чернівецький торговельно-економічний інститут
Київського національного торговельно-економічного університету

У статті розглядаються особливості та призначення Інтернет-банкінгу. Визначено переваги та недоліки системи Інтернет-банкінг. Проаналізовано послуги, які на сьогодні надаються клієнтам. Досліджено можливості та перспективи його розвитку в Україні. Запропоновано заходи щодо підтримання та стимулювання високого рівня розвитку Інтернет-банкінгу.

Ключові слова: інтернет-банкінг, банк, клієнт, послуга, інтернет, платіж.

Постановка проблеми. Постійна боротьба банків за поповнення клієнтської бази вимагає неодмінного впровадження новітніх методів та технологій роботи з клієнтами. Саме тому останнім часом в Україні спостерігаються значні темпи розвитку інноваційних банківських послуг. Одним з основних напрямів розвитку є активне впровадження Інтернет-банкінгу. Це пов'язано перш за все з потребами клієнтів, оскільки більшість послуг потребують значних затрат часу у відділеннях банків, зокрема: внесення щомісячної плати на погашення кредитної заборгованості, оплата комунальних послуг, грошові перекази, оформлення депозиту та інші. Зважаючи на це, розвиток Інтернет-банкінгу в Україні заслуговує на увагу і визначає актуальність наукового дослідження.

Аналіз останніх досліджень і публікацій. Проблеми розвитку та функціонування сучасного банківського обслуговування у напрямі Інтернет-банкінгу викладено у працях вітчизняних й закордонних учених: В.М. Кравця, О.О. Гаврилової, О.Д. Вовчака, О.О. Чуба, О. Овчарук, І. Пасічник та ін.

Виділення не вирішених раніше частин загальної проблеми. У зв'язку з швидким темпом внесення на ринок нових інноваційних послуг та заміна їх на ще більш досконалі, призводить до недостатнього дослідження багатьох аспектів даної проблеми. Відповідно, не дивлячись на велику чисельність досліджень науковців, враховуючи постійні зміни зовнішніх і внутрішніх факторів, що впливають на банківську систему, дана тема потребує подальшого дослідження можливих проблем розвитку Інтернет-банкінгу та шляхів їх вирішення.

Мета статті. Головною метою даної статті є визначення перспективи розвитку Інтернет-банкінгу в Україні, враховуючи його переваги та недоліки на основі зазначених особливостей Інтернет-банкінгу та аналізу використання комерційними банками даного виду послуг.

Виклад основного матеріалу. Сучасний розвиток банківського сектору нерозривно пов'язаний з упровадженням та вдосконаленням систем віддаленого банкінгу. Якщо раніше для того, щоб займати лідируючі позиції на ринку банку потрібно було розширювати мережу своїх відділень, то сьогодні він має нарощувати кількість та якість послуг системи електронного банкінгу.

Поняття «Інтернет-банкінг» (Internet banking) увійшло в сучасний бізнес на початку 1980-х ро-

ків, коли перші західні банки почали надавати своїм клієнтам деякі послуги без відвідування банку фізично – для отримання послуги клієнту достатньо було завітати на сайт банку в мережі Інтернет і, використовуючи надані банком паролі, виконати необхідну кількість операцій [1]. Інтернет-банкінг являє собою технологію віддаленого банківського обслуговування «home banking» («віддалений», або «домашній» банкінг), що дозволяє клієнту, не відвідуючи банківський офіс, здійснювати різного роду операції та одержувати такі банківські послуги:

- надання банківської інформації загального користування, зокрема, щодо умов вкладів і видання позик, курсів валют тощо;
- купівля та продаж валюти;
- відкриття депозитів;
- надання авторизованої інформації про стан рахунків клієнта (залишки, обороти, виконання виписок за певний період);
- оплата товарів, страхових полісів, комунальних послуг;
- поповнення карткових рахунків тощо [2].

Першою причиною, що змушує банки займатися Інтернет-банкінгом, є виникнення попиту на дані послуги. Безумовно, віддалене обслуговування клієнтів через Інтернет вигідне банкам, насамперед, тому що до мінімуму знижуються витрати банку, пов'язані зі здійсненням операцій. Витрати на створення (купівлю) і запуск банківської Інтернет-системи можна співставити з витратами на відкриття одного звичайного відділення чи філії банку. Якщо до цього додати мізерні витрати на здійснення операцій, то швидкість окупності Інтернет-відділення банку і його загальна ефективність будуть у кілька разів вище, ніж у звичайного відділення. Але все це можливо при дотриманні, як мінімум, однієї умови, що одночасно є другою основною причиною зацікавленості банків до Інтернет-банкінгу, – це можливість залучити велику кількість клієнтів, які не прив'язані до географічного розташування банку.

Ще однією важливою причиною, яка стимулює банки займатися розвитком Інтернет-послуг, є конкуренція. Уже сьогодні наявність системи Інтернет-банкінгу в західному банку, що обслуговує фізичних осіб, є істотною конкурентною перевагою технологічно розвинутих банків над конкурентами. Можна припустити, що можливість обслуговуватися через Інтернет стане обов'язковим елементом комплексу банківських послуг в найближчі 2-3 роки.

Розвиток подібних систем є вигідним як клієнту, так і банку. Перевагами для користувачів є:

- доступність і мобільність сервісу;
 - оперативність виконання та підтвердження транзакцій;
 - широкий діапазон персоніфікованих послуг;
 - мінімізація комісійних;
 - збільшує присутність банків у регіонах;
- Перевагами для банків є:
- доповнює традиційні канали обслуговування;
 - сприяє розширенню клієнтської бази;
 - має низький рівень ризику послуг і високу їх рентабельність;
 - забезпечує зростання активних учасників інтернет-банкінгу;
 - сприяє зниженню витрат на обслуговування клієнтів;
 - скорочення інвестицій у розвиток мережі філій;
 - усунення географічних і часових бар'єрів для надання послуг та їх.

Але поруч з перевагами Інтернет-банкінгу існують деякі проблеми та недоліки. По-перше, така система є досить вразливою, адже в момент входу до особистого кабінету є ризик доступу шахраїв до особистих даних та коштів клієнтів. По-друге, можливість втрати конфіденційності особистого пароля під час користування мобільним додатком, через наявність спеціальних хакерських програм, які забезпечують зчитування або фотографування даних, задля подальшого їх використання в особистих цілях.

Найбільш активними та технологічними учасниками ринку є: «ПриватБанк», «АльфаБанк», «VTB Банк», «ПУМБ», «Райффайзен Банк Аваль», «Укрсиббанк», «Укрсоцбанк». Лідером за впровадженням Інтернет-технологій в Україні, безперечно, є «ПриватБанк», база якого давно перевищує мільйон осіб. За ним – «Альфа-Банк», «Укрсиббанк» та деякі інші.

Спектр послуг, що надається клієнтам дистанційного банкінгу, практично не відрізняється від того, що доступний клієнтам в офісі банку. Безперечно електронні послуги базуються на відомих банківських операціях і не можуть існувати відокремлено. Найбільш поширеними та необ-

хідними банківськими Інтернет-послугами стали: оплата послуг, грошові перекази (міжбанківські та внутрішні), поповнення телефонного рахунку, оплата комунальних платежів, погашення кредитів та інші (табл. 1).

Протягом 2017 р. значно активізувалися нові учасники ринку, серед яких – ПАТ «Ощадбанк». Роблячи ставку на розвиток технологій безконтактних платежів, на початку 2017 в. запустив додаток «Ощад РАУ», за допомогою якого клієнти зможуть здійснювати платежі без фізичної наявності платіжної картки або готівки. Для проведення платежу потрібен лише мобільний телефон із підтримкою технологій безконтактних платежів NFC [4].

За версією FinAwards 2018 премію найкращого інтернет-банкінгу України здобув ПриватБанк (Приват 24). Private24 надає найбільший спектр функцій. Тут є і прості перекази на карту, й комуналка, й бюджетні платежі. Загалом, розробники неабияк постаралися, задовольнивши потреби навіть найвимогливіших клієнтів. Більш того, всі функції Private24 знайти дуже просто і швидко. А сам інтернет-банкінг — працює, як годинник [5]. За допомогою Private24 можна не тільки побачити залишок на рахунку, подивитися випуску по карті і зробити платіж, а також тут можна замовити платіжну картку, в тому числі кредитну. Можна як відправити, так і отримати переказ за найпоширенішими міжнародними системами швидких грошових переказів, а також на будь-яку карту VISA, оплатити комунальні послуги та здійснити платіж у будь-яку точку земної кулі завдяки системі SWIFT-переказів.

Незважаючи на значні досягнення вітчизняних банків на ринку електронного банкінгу, його рівень поступається деяким закордонним країнам.

Так, згідно з даними консалтингової компанії McKinsey&Company, станом на 2016 р. за допомогою комп'ютерів і гаджетів українці проводили близько 40% розрахунків, тоді як у Польщі через цифрові канали проходить 96% роздрібних платежів і переказів коштів. Підрахунки, проведені дослідницькою компанією GfK, довели, що в Україні в 2015 р. з 70 млн. клієнтів, підключених до Інтернет-банкінгу, хоча б одну онлайн-

Таблиця 1

Найбільші розповсюджені послуги Інтернет-банкінгу в Україні у 2017 р.

Назва послуги	Банк
Погашення кредиту	ПАТ КБ «ПриватБанк», АТ «Укресімбанк» ПАТ «ПУМБ», ПАТ «Райффайзен Банк Аваль», ПАТ «Альфа-Банк», ПАТ «Укрсиббанк»
Оплата комунальних платежів	ПАТ КБ «ПриватБанк», ПАТ «Державний ощадний банк України», АТ «Укресімбанк», ПАТ «ПУМБ», ПАТ «Укрсоцбанк», ПАТ «Альфа-Банк», ПАТ «Укрсиббанк»
Оплата Інтернету	ПАТ КБ «ПриватБанк», ПАТ «Державний ощадний банк України», АТ «Укресімбанк» ПАТ «ПУМБ», ПАТ «Укрсоцбанк», ПАТ «Альфа-Банк», ПАТ «Укрсоцбанк»
Поповнення телефонного рахунку	ПАТ КБ «ПриватБанк», ПАТ «Державний ощадний банк України», АТ «Укресімбанк», ПАТ «ПУМБ», ПАТ «Укрсоцбанк», ПАТ «Альфа-Банк», ПАТ «Укрсиббанк»
Відкриття поточного рахунку	ПАТ «ПУМБ»
Перекази у валюті	ПАТ «Укрсоцбанк», ПАТ КБ «ПриватБанк»
Регулярні платежі	ПАТ КБ «ПриватБанк», ПАТ «Державний ощадний банк України», АТ «Укресімбанк», ПАТ «ПУМБ», ПАТ «Альфа-Банк», ПАТ «Укрсиббанк»
Покупка білетів	ПАТ КБ «ПриватБанк», ПАТ «Державний ощадний банк України»

Джерело: розроблено автором за даними [3]

операцію на квартал здійснюють лише 10%, тоді як у Польщі цей показник дорівнює 61%.

До того ж в українських банках рівень операційних витрат становить близько 4,5% від активів, що перевищує більш ніж удвічі аналогічний показник у Польщі. При цьому, за оцінкою McKinsey, у невеликих банках відносні витрати майже вдвічі-втричі вищі, ніж у провідних установах [3].

Система інтернет-банкінгу в Україні продовжує зростати. Все більше банків налагоджують систему інтернет-банкінгу. Відсоток користувачів інтернет-банкінгу у загальній кількості населення України помітно вирізняється від показників у західних країнах. Це пов'язано, насамперед, з недостатнім розвитком Інтернету в Україні.

Експерти прогнозують, що через кілька років цифрові банківські послуги стануть основним способом взаємодії мешканців українських міст з банком. Проте, існують фактори, що стримують розвиток Інтернет-банкінгу в Україні. По-перше, це відносно невелика, порівняно з західними країнами, кількість користувачів Інтернету, яка налічує 200-500 тисяч (у США їхня чисельність становить 50 млн.) [6]. Причому більшість з них використовує Інтернет як інформаційну мережу або зручний канал для ділового листування. По-друге, це відсутність належної законодавчо-нормативної бази, що дозволяла б здійснювати всі банківські операції віддалено; по-третє, недовіра клієнтів до банківських установ загалом і до Інтернет-банків зокрема.

Також одним з вагомих факторів стримування розвитку Інтернет-банкінгу є фінансово-політична нестабільність в Україні. Вона створює несприятливі умови для ведення банківського бізнесу та негативно відображається на фінансовій стабільності банківського сектору. Саме це призводить до ліквідації банківських установ та виходу іноземних банків з вітчизняного ринку фінансових послуг.

Тому для підтримання та стимулювання високого рівня розвитку Інтернет-банкінгу, в нашій країні необхідно вжити такі заходи:

1. надати поняттю “Інтернет-банкінг” законодавчої форми, прийнявши відповідний нормативно-правовий документ, який би регулював діяльність комерційних банків, що надають своїм клієнтам електронні банківські послуги;

2. залучати більше професійних фахівців програмного забезпечення для створення та використання у банківській сфері нових технологій, а також забезпечити достатній рівень захисту систем електронних платежів за допомогою сучасних засобів захисту інформації;

3. банкам підвищувати конкурентоспроможність послуг за допомогою входження до мережі Інтернет, що є поштовхом для виходу на міжнародний рівень;

4. уряду та Національному Банку України якомога ефективніше сприяти розвитку нових, перспективних банківських технологій, задовольняючи потреби комерційних банків.

Висновки і пропозиції. Підсумовуючи викладене, варто зазначити, що на сьогоднішній день ринок Інтернет-банкінгу в Україні тільки формується і банківському сектору належить ще безліч впроваджень для створення повноцінної, функціональної, захищеної та ефективної системи Інтернет-банкінгу. В сучасній Україні лише незначне число клієнтів використовують Інтернет-банкінг. Ця банківська послуга не користується особливою популярністю, тому клієнти побоюються шахрайства з боку зловмисників, а також багато хто з користувачів не володіють достатніми знаннями по безпечному використанню Інтернет-банкінгу. Банкам необхідно здійснювати інвестиції в розробку нових видів послуг з використанням Інтернет-банкінгу та впроваджувати нові технології для забезпечення захищеного й ефективного обслуговування своїх клієнтів.

Список літератури:

1. Іваненко Р.М. Сучасні платіжні технології: світовий досвід та українська практика: текст лекції / Р.М. Іваненко. – Полтава: ПУСКУ, 2003. – 36 с.
2. Михно В.И. Интернет-банкинг: развитие и проблемы регулирования / В.И. Михно // Банковское дело. – 2001. – № 11. – С. 35-40.
3. Ринок мобільного та інтернет-банкінгу б'є рекорди [Електронний ресурс]. – Режим доступу: <https://biz.nv.ua/ukr/publications/100-mlrd-na-rik-rinok-mobilnogo-ta-internet-banking-u-v-ukrajini-b-je-rekordi-108675.html>.
4. Які новинки в е-банкінгу з'явилися і були впроваджені в 2016 році? – коментують експерти [Електронний ресурс]. – Режим доступу: http://www.prostobank.ua/internet_banking/stati/kakie_novinki_prineset_klientam_2017_god_v_sfere_internet_bankinga_mnenie_ekspertov.
5. Кращий інтернет-банкінг – премія FinAwards 2018 [Електронний ресурс]. – Режим доступу: <https://news.finance.ua/ua/news/-/425014/krashhyj-internet-banking-premiya-finawards-2018>.
6. Мрочко М.С. Розвиток банківських послуг у всесвітній мережі Інтернет / М.С. Мрочко, Т.В. Павлів // Фінанси України. – 2001. – № 9. – С. 131-136.

Москалёв А.А., Рудько А.О.

Черновицкий торгово-экономический институт
Киевского национального торгово-экономического университета

ИНТЕРНЕТ-БАНКИНГ КАК НАПРАВЛЕНИЕ РАЗВИТИЯ БАНКОВСКИХ УСЛУГ

Аннотация

В статье рассматриваются особенности и назначение Интернет-банкинга. Определены преимущества и недостатки системы Интернет-банкинг. Проанализированы услуги, которые сегодня предоставляются клиентам. Исследованы возможности и перспективы его развития в Украине. Предложены мероприятия по поддержанию и стимулированию высокого уровня развития Интернет-банкинга.

Ключевые слова: интернет-банкинг, банк, клиент, услуга, интернет, платеж.

Moskalev A.A., Rudko A.O.

Chernivtsi Trade and Economic Institute
Kyiv National University of Trade and Economics

INTERNET BANKING AS A DIRECTION OF DEVELOPMENT OF BANKING SERVICES

Summary

The article discusses the features and purpose of Internet banking. The advantages and disadvantages of the Internet banking system are identified. Analyzed services that are currently provided to customers. The possibilities and prospects of its development in Ukraine are investigated. The proposed measures to maintain and stimulate a high level of development of Internet banking.

Keywords: Internet banking, bank, client, service, Internet, payment.

УДК 336.33

СВІТОВИЙ ДОСВІД ТА ПЕРСПЕКТИВИ ВИКОРИСТАННЯ ФОРФЕЙТИНГУ ТА МІЖНАРОДНОГО ФАКТОРИНГУ В УКРАЇНІ

Москальов А.А., Щавінська О.В.

Чернівецький торговельно-економічний інститут
Київського національного торговельно-економічного університету

Досліджено економічну сутність категорій «форфейтинг» та «міжнародний факторинг». Визначено основні недоліки вітчизняного законодавства щодо регламентації здійснення форфейтингових та міжнародних факторингових операцій. Проаналізовано статистичні дані та тенденції реалізації зовнішнього факторингу та форфейтингу в Україні та у світі. Запропоновано шляхи стимуляції використання даних фінансових інструментів в реаліях української економіки.

Ключові слова: дебіторська заборгованість, платоспроможність, ліквідність, фактор, міжнародний, факторинг, FCI, форфейтинг, вексель, зовнішньоекономічна діяльність, експортер, імпортер.

Постановка проблеми. Суб'єкти господарювання використовують різні фінансові інструменти для підтримання власної ліквідності та платоспроможності. В умовах кризових явищ, що характеризуються високим рівнем ризику настання банкрутства для підприємств особливо актуальним є застосування нових фінансових інструментів та механізмів, що можуть забезпечити надходження грошових коштів у якнайшвидший термін. Для підприємств, які здійснюють зовнішньоекономічну діяльність такими інструментами є форфейтинг та міжнародний факторинг.

Сьогодні, форфейтинг як інструмент швидкого фінансування експортних операцій використовується компаніями провідних країн світу. В останні роки найбільш активно цю форму кредитування використовують у Китаї та Великій Британії. В Україні форфейтингові та міжнародні факторингові операції не набули поширення через високий рівень інфляції. Застосування форфейтингу та зовнішнього факторингу може надати українськими експортерами ряд переваг на ринку, а саме підвищити конкурентну спроможність, платоспроможність, ліквідність, пришвидшити оборотність капіталу та зменшити обсяги дебіторської заборгованості.

Мета дослідження: аналіз тенденцій використання форфейтингових та міжнародних факторингових послуг та визначення перспектив розвитку цих інструментів фінансування зовнішньоторговельних операцій в Україні.

Висвітлення раніше не вирішених частин проблеми. Українські експортери недостатньо необізнані з приводу механізму застосування форфейтингу та міжнародного факторингу. Хоча ці фінансові інструменти можуть стати катализатором ефективності здійснення зовнішньоекономічних операцій та підтримання ліквідності та платоспроможності суб'єктів зовнішньої торгівлі. Тому це питання потребує подальшого дослідження та систематизації.

Аналіз останніх досліджень та публікацій. Визначенням змісту форфейтингових та міжнародних факторингових операцій займалися такі науковці як Андрієнко В.В., Нашкерська М.М., Поддубна Т.Н., Григораш О.В., Тарасюк Д.В. та інші, в працях яких висвітлені переваги, недоліки та перспективи застосування цих інструментів фінансування зовнішньоекономічної діяльності.

Виклад основного матеріалу дослідження. Дослідження змісту форфейтингу здійснюється відповідно до його економічної, міжнародної приватноправової, операційної та цивільно-правової природи. З огляду на першу – це кредит, на другу – зовнішньоекономічний контракт, третю – банківська, а в широкому сенсі господарська операція, четверту – договір форфейтингу [3, с. 27].

Зауважимо, що слово форфейтинг походить від фр. *forfait* (відмова від прав) чи покупка боргу через простий або перевідний вексель у позичальника на безповоротній основі. Тобто, покупець цих вимог бере на себе комерційні ризики, пов'язані з неплатоспроможністю імпортерів без права регресу цих документів на колишнього власника. Форфейтер не має права подавати будь-які претензії до експортера у разі неплатоспроможності імпортера, а також бере на себе фактично всі види ризику, а експортер відповідає лише за правові аспекти угоди, наприклад, за відповідність товару умовам договору [7, с. 133].

Форфейтинг має багато спільного з міжнародним факторингом або як його ще називають «експортним» факторингом. Перш за все тому, що це специфічна форма трансформації комерційного кредиту в банківський.

По-друге, ці фінансові інструменти використовуються для фінансування зовнішньоекономічної діяльності і спрямовані на купівлю дебіторської заборгованості експортера.

По-третє, механізм реалізації форфейтингових та міжнародних факторингових операцій в цілому аналогічний. При цьому існують певні особливості, а саме: форфейтинг здійснюється на основі векселя, а міжнародний факторинг – рахунку фактури; форфейтинг дорожчий у зв'язку з тим, що форфейтер не має права регресивної вимоги, натомість, фактор може звернутися до експортера з вимогою погашення позики у разі неплатоспроможності імпортера.

У чинному законодавстві пряма вказівка на форфейтинг відсутня. Проте у ст. 350 ГК України, в редакції ЗУ «Про внесення змін до деяких законодавчих актів України щодо факторингу» вказано, що банк має право укласти договір факторингу (фінансування під відступлення права грошової вимоги), за яким він передає або зобов'язується передати грошові кошти в розпорядження другої сторони за плату, а друга сторона відступає або

Таблиця 1

Обсяги зовнішньої торгівлі товарами та послугами в Україні за 2013-2017 роки

Операції	Зовнішня торгівля товарами (млн. дол. США)					Зовнішня торгівля послугами (млн. дол. США)				
	2013 р.	2014 р.	2015 р.	2016 р.	2017 р.	2013 р.	2014 р.	2015 р.	2016 р.	2017 р.
Експорт	63320,7	53901,7	38127,1	36361,7	43264,7	14,2	11,5	9,7	9,8	10,7
Темп приросту, %		-14,8%	-29,2%	-4,6%	18,9%	1,4%	-19%	-15,6%	1%	9,2%
Імпорт	76986,8	54428,7	37516,4	39250	44670,6	7,5	6,3	5,5	5,3	5,4
Темп приросту, %		-29,3%	-31,1%	4,6%	13,8%	13,6%	-16%	-12,6%	-3,6%	1,8%

Джерело: [9]

Таблиця 2

Оборот зовнішнього факторингу за 2010-2016 роки (млн. дол. США)

Показники	2010 р.	2011 р.	2012 р.	2013 р.	2014 р.	2015 р.	2016 р.	2015/2016 рр.
Експортний факторинг	126,032	162,972	192,537	219,285	242,472	261,214	256,551	-1,78%
Імпортний факторинг	23,584	30,943	36,707	50,481	54,081	66,612	63,446	-4,75%
Дисконтування експортного рахунку-фактури	29,818	51,069	85,163	87,447	89,025	96,871	108,038	9%
Міжнародний факторинг FCI	179,434	244,983	314,442	357,213	385,579	424,697	428,035	0,79%

Джерело: [10]

зобов'язується відступити банку своє право грошової вимоги до третьої особи.

Натомість, регулювання міжнародного факторингу здійснюється Конвенцією УНІДРУА про міжнародний факторинг, до якої приєдналася Україна. У ньому визначено, що до прав та обов'язків фактора відносять: фінансування постачальника, пред'явлення до сплати грошових вимов та захист від несплат боржників. Порівнявши визначення даних категорій можна стверджувати про ідентичність їхнього економічного змісту. Форфейтинг є різновидом факторингу і має суміжне значення із міжнародним факторингом.

Значення форфейтингу та міжнародного факторингу для України зростає у зв'язку зі поступовими післякризовим збільшенням зовнішньоторговельного обороту товарами та послугами (табл. 1).

Протягом 2014-2016 років спостерігається тенденція зменшення обсягів зовнішньої торгівлі товарами та послугами в Україні. За досліджуваній період об'єм експорту товарів зменшився майже вдвічі – до 36361,7 млн. дол. США у 2016 році порівняно з 63320 млн. дол. США у 2013 році. При цьому у 2017 році обсяг зовнішньої торгівлі товарами становив 43264,7 млн. дол. США, що на 18,9% більше, ніж у 2016 році. У січні-квітні 2018 року експорт товарів становив 15456,9 млн. дол. США, або він збільшився на 12,8% порівняно із січнем-квітнем 2017 року. Тобто, існує тенденція щодо збільшення зовнішньоторговельних операцій, а

отже більш актуальним постає питання підвищення платоспроможності експортера та зменшення його дебіторської заборгованості.

Використання міжнародного факторингу набуває тенденції зростання у світовій практиці (табл. 2). Даний факт свідчить про ряд привілеїв, які отримують суб'єкти зовнішньоекономічної діяльності при застосуванні даного інструменту.

Показники міжнародного факторингу демонструють збільшення пропозиції кредитного забезпечення в бізнесі за рахунок використання непогашеної дебіторської заборгованості. Обсяги експортного факторингу у період з 2010-2016 років зросли на 103,5%. При цьому за останні роки спостерігається незначне скорочення оборотів факторингу, а саме: зниження на 1,78% експорту та на 4,75% імпорту. Варто зауважити, що в регіональній структурі об'єму факторингу за 2015-2016 роки незмінними лідерами, на яких припадає найбільша частка операцій, залишаються Європа та Азія (табл. 3). Важливим інструментом поширення міжнародного факторингу в даних регіонах є організація FCI. Фінансування дебіторської заборгованості є основним об'єктом асоціації та включає факторинг, розрахунок рахунків-фактур та інші рішення щодо фінансування ланцюга постачання.

Зменшення об'єму факторингу в Азії на 6,89% зумовлено головним чином падінням об'єму факторингових операцій у Китаї (на 14,5%), Японії (на 8,7%), Тайвані (на 10,45%). Не зважаючи на зменшення об'єму факторингових операцій

Таблиця 3

Світовий об'єм факторингу за регіонами

Континент	2015 рік, млн. євро	2016 рік, млн. євро	Відносне відхилення	Питома вага у 2016 році
Африка	18,721	20,393	8,93%	0,86%
Азія	596,633	555,550	-6,89%	23,38%
Європа	1,557,052	1,592,974	2,31%	67,05%
Середній Схід	8,028	7,583	-5,54%	0,32%
Північна Америка	100,530	95,072	-5,43%	4,00%
Південна Америка	86,826	104,396	20,24%	4,39%

Джерело: [10]

Обсяги факторингу в Україні за 2014-2017 роки (млн. євро)

Показники	2014 рік	2015 рік	2016 рік	2017 рік	Відхилення 2014/2017 р.р.
Внутрішній факторинг	1,325	1,021	432	294	-77%
Міжнародний факторинг	15	14	10	1	-99,3%
Всього	1,340	1,035	442	295	-77,9%

Джерело: [10]

в 2016 році, Китай залишається другою у світі найбільшою факторинговою країною після Великої Британії.

Як бачимо з таблиці 3 найбільша частка світового факторингу припадає на Європу і становить 67,05%. У 28 країнах ЄС загальний обсяг факторингу становив 1,501 мільярда євро, що становить 10,13% ВВП. Найбільш важливими ринками є ринок Великої Британії (327 млрд. євро), Франції (268 млрд. євро), Німеччини (219 млрд. євро), Італії (209 млрд. євро) та Іспанії (131 млрд. євро). Міжнародна факторингова асоціація FCI широко представлена в європейських країнах, крім Ірландії, Латвії та Естонії. Нещодавно опублікована «Whiteraper» про факторингову індустрію в Європі продемонструвала, що очікувані втрати при факторинговому фінансуванні в 4 рази нижче ніж при традиційному банківському кредитуванні.

Східний регіон Європи складається з країн, які були під «залізною завісою» після Другої світової війни. Тому тільки в деяких країнах – членах ЄС, таких як Польща чи Хорватія, факторинг досягнув рівня зрілості і представлений середньо світовими показниками. У Східній Європі все ще актуальним залишається питання розвитку практики застосування факторингу, удосконалення законодавства та регуляторних процедур. Тому FCI приділяє особливу увагу цьому регіону, як перспективному, залучаючи до співпраці Європейський банк реконструкції та розвитку.

На фінансовому ринку України у 2016 році зафіксовано 18 компаній, які надають послуги з факторингу, що на 1 компанію більше, ніж за попередній рік. Це свідчить про незначний, однак прогресивний розвиток інституціонального забезпечення факторингу (табл. 4).

Аналізуючи дані таблиці можна зафіксувати дві тенденції: переважання внутрішнього факторингу над міжнародним у 2016-2017 роках та зменшення оборотів здійснення факторингу в Україні в цілому. За досліджуваний період обсяг міжнародного факторингу скоротився на 99,3%. Однак, тут доцільно зауважити, що роз-

рахунок показників ведеться в іноземній валюті «євро», тому можна стверджувати про номінальне зменшення об'єму факторингу. Оскільки, українська гривня під час кризи 2014-2016 рр. переживала девальвацію.

Висновки і пропозиції. Отже, форфейтингом та міжнародним факторингом забезпечується процес фінансування експортера шляхом купівлі векселя, де вказана сума дебіторської заборгованість імпортера без права регресивного звернення.

Цей інструмент фінансування експортних операцій у світовій практиці дедалі актуалізується, оскільки дає можливість швидко повертати і залучати кошти в оборот. Збільшення частки форфейтингових та зовнішніх факторингових операцій на фінансовому ринку України сприятиме збільшенню оборотності грошових коштів, оскільки суб'єкти господарювання володітимуть інструментом тимчасового вивільнення грошових ресурсів, які можуть бути спрямовані на підвищення ефективності та рентабельності господарської діяльності експортерів.

Розвиток застосування цих інструментів фінансування сприятиме кредитуванню малого та середнього бізнесу, що стимулює розвиток реальної економіки, а отже і зайнятість серед населення. Світові тенденції розвитку факторингу свідчать про збільшення використання факторингу, особливо в Європі та Азії.

Однак, існує недостатньо сильна взаємодія експортерів з банками України. Оскільки, реалізація форфейтингу та міжнародного факторингу вимагає від банків більшої готовності до встановлення кореспондентських відносин зі світовими банками. При цьому культура фінансування операцій міжнародної торгівлі залишається на низькому рівні, тому існують бар'єри щодо залучення банківських установ до міжнародного факторингу.

Отже, в Україні потрібно покращувати законодавство та фінансову інфраструктуру для того, щоб країна зафіксувала збільшення здійснення факторингових та форфейтингових операцій.

Список літератури:

1. Господарський кодекс України в редакції від 16 січня 2003 року зі змінами та доповненнями // Відомості Верховної Ради України. – 2003. – № 18-22. – Ст. 350.
2. Конвенція УНІДРУА про міжнародний факторинг від 28 травня 1988 р. // Офіційний вісник України. – 2007. – № 84. – Ст. 3127.
3. Андрієнко В.В. Форфейтинг в Україні: за та проти / В.В. Андрієнко // Науковий вісник Міжнародного гуманітарного університету. – 2014. – № 12. – Том 2. – С. 25-28.
4. Андрієнко В.В. Зміст договору форфейтингу / В.В. Андрієнко // Науковий вісник Ужгородського національного університету. – 2016. – Випуск 36. – Том 1. – С. 86-90.
5. Григораш О.В. Розвиток ринку факторингових послуг в Україні та світі / О.В. Григораш, Д.В. Тарасюк // Молодий вчений. – 2017. – № 9(49). – С. 510-514.
6. Нашкерська М.М. Форфейтинг, як інструмент фінансування зовнішньоекономічної діяльності підприємства / М.М. Нашкерська [Електронний ресурс]. – Режим доступу: <http://ena.lp.edu.ua/bitstream/ntb/27749/1/095-152-152.pdf>.

7. Поддубная Т.Н. Форфейтинг: проблемы и перспективы / Т.Н. Поддубная // Вісник Хмельницького національного університету: зб. наук.-техн. праць. – 2009. – № 5. – С. 132-134.
8. Зовнішня торгівля України товарами у січні-квітні 2018 року [Електронний ресурс]. – Режим доступу: <http://www.ukrstat.gov.ua/express/expr2018/06/100.pdf>.
9. Експрес випуск Державної служби статистики України. – 2018. – С. 1-6.
10. Державний комітет статистики України [Електронний ресурс]. – Режим доступу: <https://uktstat.gov.ua>.
11. Annual Review 2017 [Електронний ресурс]. – Режим доступу: <https://fci.nl/en/about-fci-new/annual-review>.

Москалев А.А., Щавинская О.В.

Черновицкий торгово-экономический институт
Киевского национального торгово-экономического университета

МИРОВОЙ ОПЫТ И ПЕРСПЕКТИВЫ ИСПОЛЬЗОВАНИЯ ФОРФЕЙТИНГА И МЕЖДУНАРОДНОГО ФАКТОРИНГА В УКРАИНЕ

Аннотация

Исследовано экономическую суть категорий «форфейтинг» и «международный факторинг». Определены основные недостатки отечественной законодательной базы по регулированию осуществления форфейтинговых и международных факторных операций. Анализируются статистические данные и тенденции реализации внешней факторинга и форфейтинга в Украине и в мире. Предложены пути стимулирования использования финансовых инструментов в реалиях украинской экономики.

Ключевые слова: облигаторная задолженность, платежеспособность, ликвидность, фактор, международный факторинг, FCI, форфейтинг, вексель, внешнеэкономическая деятельность, экспортер, импортер.

Moskalev A.A., Shchavinska O.V.

Chernivtsi Trade and Economic Institute
of Kyiv National University of Trade

WORLD EXPERIENCE AND PERSPECTIVES FOR THE USE OF FORFATTING AND INTERNATIONAL FACTORING IN UKRAINE

Summary

The economic essence of the forfeiting and international factoring categories is investigated. The main disadvantages of domestic legislation regarding the regulation of forfeiting and international factoring operations are determined. The statistical data and trends of the implementation of external factoring and forfeiting in Ukraine and in the world are analyzed. The ways of stimulating the use of these financial instruments in the realities of the Ukrainian economy are proposed.

Keywords: accounts receivable, solvency, liquidity, factor, international, factoring, FCI, forfeiting, bill, foreign economic activity, exporter, importer.

ПОДАТОК НА НЕРУХОМЕ МАЙНО ТА ПОСИЛЕННЯ ЙОГО РОЛІ У ФОРМУВАННІ ДОХОДІВ МІСЦЕВИХ БЮДЖЕТІВ УКРАЇНИ

Музиченко К.М.

ДВНЗ «Київський національний економічний університет
імені Вадима Гетьмана»

На основі проведеного аналізу в роботі з'ясовано основні тенденції справляння податків на нерухоме майно в Україні (плата за землю та оподаткування операцій із нерухомим майном). Визначено основні чинники, що впливають на формування механізму оподаткування нерухомості в нашій державі, виділено проблемні аспекти в оподаткуванні нерухомого майна, що потребують удосконалення. Досліджено зарубіжний досвід застосування податків на нерухомість. Запропоновано основні напрями вдосконалення оподаткування нерухомого майна в Україні.

Ключові слова: нерухоме майно, податок на нерухоме майно, механізм оподаткування нерухомого майна.

Постановка проблеми. Сучасний стан місцевих податків і зборів характеризується подальшим реформуванням системи місцевого оподаткування в Україні, реалізації податкової реформи та кроком до розв'язання на законодавчому рівні основних проблем наповнення дохідної частини місцевих бюджетів, оскільки саме положення оновленого Податкового кодексу України стали своєрідним орієнтиром для органів місцевого самоврядування під час прийняття ними рішень щодо запровадження місцевих податків і зборів.

Податок на нерухомість є одним з наймолодших платежів. Введення податку на нерухомість стало несподіванкою для місцевих бюджетів. Зрештою, це перший реальний місцевий платіж, який дозволяє збільшити доходи місцевих бюджетів. Існує багато протиріччя при його адмініструванні які потребують удосконалення. Крім того, може виникнути ситуація, коли державні витрати на адміністрування цього податку будуть перевищувати його надходження до бюджету.

Враховуючи особливості і диспропорції сучасного соціально-економічного розвитку України, важиваний підхід до застосування науково обґрунтованих механізмів розрахунку податків за окремими видами майна є найважливішим чинником мінімізації ризиків виникнення соціальної напруженості у суспільстві та зміцнення дохідної бази місцевих бюджетів, що є дуже актуальним сьогодні.

Аналіз останніх досліджень і публікацій. Проблематику оподаткування нерухомого майна досліджували в своїх працях такі вітчизняні науковці: В. Андрущенко, О. Буряк, В. Вишневський, О. Гриценко, М. Карлін, О. Кириленко, В. Кравченко, І. Криницький, А. Крисоватий, С. Лекар, І. Луніна, І. Лютий, В. Мельник, В. Павлов, С. Паранчук, В. Піхоцький, І. Пилипенко, А. Соколовська, В. Суторміна, В. Федосов, В. Чекіна, Л. Чубук. Ці вчені обґрунтовують сутність майнового оподаткування як невід'ємної складової податкових систем різних типів, аналізують особливості механізму справляння окремих податків на нерухоме майно, становлення майнового оподаткування в Україні тощо. Значну увагу проблемам оподаткування нерухомості приділяли у своїх працях класики економічної теорії: А. Маршалл, Дж.С. Мілль, Д. Рікардо. У дослідженні майнового оподаткування необхідно відмітити вагомий внесок сучасних зарубіжних вчених, зокрема

Р. Арно, М. Березіна, Б. Гамільтона, Н. Єрмасової, Дж. Зодроу, В. Князева, Л. Ликової, Г. Саймона, Д. Черніка та інших.

Виділення невирішених раніше проблем. Попри високий науковий рівень досліджень вищезазначених авторів, в економічній літературі недостатньо розкриті проблеми сучасного стану оподаткування нерухомості в Україні, а також проблеми формування механізму оподаткування нерухомого майна. Більшість публікацій вітчизняних вчених спрямовані на аналіз практичного досвіду зарубіжних країн із розвинутою ринковою економікою у справлянні податку на нерухомість. Методичні і теоретичні питання механізму справляння різного роду податків та зборів із нерухомого майна недостатньо розроблені, і тому вимагають доопрацювання й уточнення.

Постановка цілей статті. Мета статті полягає у поглибленні теоретичних засад та розробленні практичних рекомендацій щодо вдосконалення оподаткування нерухомого майна в Україні.

Виклад основного матеріалу. Згідно з офіційними даними Міжнародного Валютного Фонду [6, с. 93], податки на майно у світі є такими податками, які сплачуються безпосередньо за використання, передачу або володіння майна, та поділяються на наступні групи: регулярні податки на нерухоме майно; податки на майно, яке успадковується; регулярні податки на вартість майна; податки на капітал; інші податки на власність [7, с. 3].

Згідно з науковим підходом до наслідків введення податку на нерухоме майно, що має назву «нове уявлення», введення податку на нерухоме майно може призвести до зниження суспільного добробуту. Але водночас потрібно враховувати, що таке зниження (в умовах застосування неоподаткованого мінімуму) має перерозподільчий характер і спрямоване на зниження теперішньої неприпустимо високої диференціації доходів населення. Тобто втрати добробуту від зростання податкового тиску на капітал можуть бути компенсовані приростом добробуту від зменшення дисперсії індивідуальних доходів у суспільстві [6; 7].

Аргументом на користь застосування у місцевому оподаткуванні податку на нерухомість є й те, що цей податок, як ніякий інший, відповідає принципу вигоди. Кошти від цього податку використовуються для фінансування послуг на місцевому рівні. Для платників, вартість майна

яких збільшується внаслідок оподаткування, податок на нерухомість асоціюється з платою за послуги, що надають органи влади. Податок на нерухомість відповідає засадам справедливого оподаткування тому, що володіння землею, нерухомістю, транспортними засобами є ознакою певного рівня доходів, і оподаткування таких цінностей не суперечить вимозі щодо врахування платоспроможності платників [6].

Такі податки найчастіше можуть накладатися або через регулярні проміжки часу або одноразово чи лише в момент зміни права власності. В Україні податки на майно стягуються у вигляді податку на нерухоме майно, відмінне від земельної ділянки [8, ст. 266], транспортного податку [8, ст. 267] та земельного податку [8, ст. 270].

Податок на нерухоме майно є привабливим для задоволення потреб місцевих органів влади в наповненні доходів місцевих бюджетів, з кількох причин. По-перше, як свідчить досвід інших країн, база податку на нерухоме майно є відносно мало мобільною, а тому ухилятися від сплати цього податку важко, навіть за умов різних ставок податку на нерухоме майно у різних місцях. Крім того, чимало з послуг, які фінансувалися б за рахунок податку на нерухоме майно, призначалися б саме для власників майна. То ж тут існує прямий зв'язок між тим, хто платить, і тим, хто одержує користь від цього. Більше того, база податку на нерухоме майно може бути визначена таким чином, щоб обмежити навантаження податку на платників з низьким рівнем доходів, і в такий спосіб буде дотримано принцип платоспроможності. Податок на нерухоме майно може також бути ефективним засобом оподаткування доходів, одержаних у тіншовій економіці. Також, цей податок є відносно стабільним, попри коливання в економічному циклі, і, якщо він буде правильно побудований, то адмініструвати його буде неважко. Потрібно буде лише чітко визначити інституційні вимоги до запровадження цього податку.

У світовій практиці податок на нерухоме майно в більшості випадків розглядається як джерело доходів місцевих бюджетів, що є природним з огляду на його визначення як ціни суспільних послуг, які надаються органами місцевого самоврядування. Структура об'єкта податку на нерухоме майно в різних країнах має свої особливості, які значною мірою залежать від структури майнового оподаткування, тобто від того, які майнові податки, крім податку на нерухомість, справляються в тій чи іншій країні.

Наприклад, у Польщі податок на нерухомість поєднується з сільськогосподарським майновим і лісовим майновим податком.

У Словаччині земля і будівлі оподатковуються окремими податками – податком на землю і податком на будівлі. У Франції у структурі нерухомості виділяють житлову, комерційну, промислово-нерухомість, а також забудовані й незабудовані земельні ділянки.

В Естонії та Латвії оподаткуванню підлягає лише земля. В Україні платниками податку на нерухоме майно, відмінне від земельної ділянки є фізичні та юридичні особи, в тому числі нерезиденти, які є власниками об'єктів житлової та/або нежитлової нерухомості. Визначення платників податку в разі перебування об'єктів жит-

лової нерухомості у спільній частковій або спільній сумісній власності кількох осіб.

Сьогодні з'явилась необхідність проведення аналізу змін податків, які справляються на території України. Проаналізуємо зміни, які відбулись у адмініструванні податку на нерухоме майно протягом 2016-2018 років.

Якщо у 2016 році органи місцевого самоврядування повинні були до 1 лютого поточного року подати до відповідного контролюючого органу за місцезнаходженням об'єкта житлової нерухомості відомості стосовно пільг, наданих ними, то у 2017 році органи місцевого самоврядування до 25 грудня року, що передуює звітному, подаватимуть відповідному контролюючому органу за місцезнаходженням об'єкта житлової та/або нежитлової нерухомості рішення щодо ставок та наданих пільг юридичним та/або фізичним особам зі сплати податку на нерухоме майно, відмінне від земельної ділянки, за формою, затвердженою Кабінетом Міністрів України [1].

Законом України «Про внесення змін до Податкового кодексу України та деяких законодавчих актів України щодо забезпечення збалансованості бюджетних надходжень у 2017 році» встановлено, що з 1 січня 2017 року до прийняття відповідним органом місцевого самоврядування рішення про встановлення ставок місцевих податків і зборів на 2017 рік відповідно до цього ж закону, встановлені таким органом місцевого самоврядування ставки податку на нерухоме майно, відмінне від земельної ділянки, застосовуються з коефіцієнтом 0,5. В таблиці 1 продемонструємо динаміку надходження податку на нерухоме майно до місцевих бюджетів України

Таблиця 1
Надходження податку на нерухоме майно до місцевих бюджетів України за 2014-2017 рр.

Показник	2014	2015	2016	2017
Планові надходження податку на нерухомість (млн. грн.)	22,8	25,9	592,5	1223,5
Фактичні надходження податку на нерухомість (млн. грн.)	22,5	44,9	745,7	1418,9
Валовий податковий розрив	-0,27	19	153,2	195,44
Коефіцієнт збирання податку на нерухомість	0,99	1,74	1,26	1,16

Джерело: [1]

Дані таблиці 1, свідчать про те, що зміни в законодавстві суттєво вплинули на обсяги надходжень до бюджету. Обсяги надходжень у 2016 році порівняно з 2015 роком зросли в 16,5 разів і становили 0,15% усіх податкових надходжень. Обсяги надходжень у 2017 році порівняно з 2016 роком зросли майже в 2 рази, тобто на 190,3%, і становили 0,28% усіх податкових надходжень.

З початком 2018 року розпочинається новий податковий період щодо сплати податків та зборів в Україні, в тому числі податку на нерухоме майно. Вже з травня до червня місяця поточного року контролюючі органи масово надсилатимуть податкові повідомлення-рішення платникам податку. Щоб отримане повідомлення не стало несподіванкою, потрібно чітко розуміти основні аспекти оподаткування нерухомості у 2018 р.

Варто зазначити, що у січні 2018 року до місцевих бюджетів надійшло 244,47 млн грн., в той час коли за січень 2016 року надходження від даного податку становили 153,72 млн грн., тобто надходження зросли в 1,6 разів. Це досить непоганий показник. За лютий 2018 року надходження податку на нерухоме майно становили 72,9 млн грн, за 2016 року відповідного місяця дані надходження становили 50,41 млн грн., тобто надходження збільшились на 22,59 грн. За березень 2018 року до місцевих бюджетів надійшло 82,1 млн грн податку на нерухоме майно [1].

Проаналізуємо обсяги податкових надходжень податку на нерухоме майно за березень 2018 року (рис. 1).

Загальний обсяг надходжень до місцевих бюджетів податку на нерухоме майно становив 82,09 млн грн., що на 9 млн грн. більше ніж за минулий місяць [2]. Найменшу частку становив податок на нерухоме майно, відмінне від земельної ділянки, сплачений фізичними особами, які є власниками об'єктів житлової нерухомості – 2%, найбільшу частку – податок на нерухоме майно, відмінне від земельної ділянки, сплачений юридичними особами, які є власниками об'єктів нежитлової нерухомості, майже 88%. Податок на нерухоме майно, відмінне від земельної ділянки, сплачений юридичними особами, які є власниками об'єктів житлової нерухомості становив 5% загального обсягу податку і склав 3,92 млн грн. Податок на нерухоме майно, відмінне від земельної ділянки, сплачений фізичними особами, які є власниками об'єктів нежитлової нерухомості – 3,16 млн грн, тобто 4%.

Насамперед, варто зазначити, що платниками податку на нерухоме майно (окрім земельних ділянок) є фізичні та юридичні особи, в тому числі нерезиденти, які володіють об'єктами нерухомості. Податковим кодексом України передбачено, що базою оподаткування є загальна площа об'єкта нерухомості, а податковим періодом вважається календарний рік.

Податок на нерухомість сплачується щорічно за минулий рік. Відповідно, у 2018 р. платники податку зобов'язані сплатити податок на нерухомість за 2017 р., який сплачується за місцем розташування об'єкта оподаткування.

Ставка податку коливається в діапазоні 0-1,5% від мінімальної заробітної плати на початок минулого року. Так, у 2018 р. розрахунок потріб-

но робити відповідно до мінімальної заробітної плати, яка діяла у 2017 р. та складала 3200 грн. Таким чином, враховуючи прив'язаність ставки податку до мінімальної заробітної плати, саме зростання МЗП призведе до збільшення податкових нарахувань у 2019 році.

У 2018 р. для фізичних осіб і надалі діють пільги щодо зменшення бази оподаткування об'єкта/об'єктів житлової нерухомості у таких розмірах:

- для квартир (незалежно від їх кількості) – на 60 кв. метрів;
- для житлових будинків – на 120 кв. метрів;
- для різних типів об'єктів житлової нерухомості, в тому числі їх часток (у разі одночасного володіння квартирою та житловим будинком) – на 180 кв. метрів.

Податок на нерухомість сплачується за кожен квадратний метр, що перевищує норму. Наприклад, якщо у власності перебуває житловий будинок загальною площею 150 кв. метрів та квартира загальною площею 80 кв. метрів, то сплачувати потрібно лише за «зайві» 50 кв. метрів.

При цьому місцеві ради встановлюють додаткові пільги для об'єктів нерухомості, що сплачуються на відповідній території. За результатами надсилається інформація відповідному контролюючому органу до 25 грудня кожного року.

Здійснити розрахунок для сплати податку для фізичних осіб зобов'язані контролюючі органи за місцем податкової адреси (місцем реєстрації) власника такої нерухомості на підставі даних Державного реєстру речових прав на нерухоме майно, виходячи із загальної площі кожного об'єкта нерухомості та відповідної ставки податку. Що стосується юридичних осіб, вони самостійно обчислюють базу оподаткування та відображають її у річній податковій декларації.

Ставки податку для об'єктів нерухомості встановлюються у відсотках стосовно розміру мінімальної заробітної плати, встановленої законом на 1 січня звітного (податкового) року за 1 кв. метр бази оподаткування, та визначаються на підставі рішення сільських, селищних та міських рад.

Отже, для кожного окремого регіону України існують різні ставки щодо сплати податку. При цьому ставка податку за 1 кв. метр не може перевищувати 1,5% від розміру мінімальної заробітної плати. Зокрема, рішенням Київської міської ради № 242/5629 від 23 червня 2011 р. для

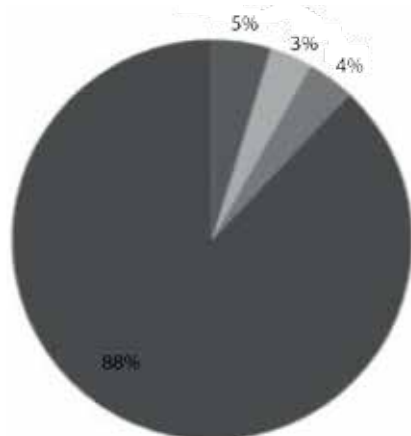

- Податок на нерухоме майно, відмінне від земельної ділянки, сплачений юридичними особами, які є власниками об'єктів житлової нерухомості
- Податок на нерухоме майно, відмінне від земельної ділянки, сплачений фізичними особами, які є власниками об'єктів житлової нерухомості
- Податок на нерухоме майно, відмінне від земельної ділянки, сплачений фізичними особами, які є власниками об'єктів нежитлової нерухомості
- Податок на нерухоме майно, відмінне від земельної ділянки, сплачений юридичними особами, які є власниками об'єктів нежитлової нерухомості

Рис. 1. Надходження податку на нерухоме майно до бюджету за березень 2018 р.

об'єктів житлової нерухомості встановлена ставка у розмірі 1%, а за період з 01 січня 2017 р. до 31 грудня 2017 р. застосовується понижувальний коефіцієнт у розмірі 0,75%. Таким чином, у місті Києві у 2018 р. платіж за додатковий квадратний метр складає 24 грн. Крім того, власникам великого житла (що складає понад 300 кв. метрів для квартир і понад 500 кв. метрів для будинків) доведеться додатково заплатити 25 тис. грн.

З метою проведення звірки даних щодо розміру ставок, загальної площі об'єкта нерухомості та суми нарахованого податку, платники податку наділені правом звернення до контролюючого органу. У разі виявлення розбіжностей проводяться відповідні перерахунки.

У 2018 р. контролюючі органи до 1 липня зобов'язані надіслати платникам податку податкової повідомлення-рішення за місцем їхньої податкової адреси (місцем реєстрації), а для нерезидентів – за місцем розташування об'єкта нерухомості. Обов'язок щодо сплати податку виникає у фізичних осіб протягом 60 календарних днів з моменту вручення відповідного повідомлення.

Що стосується новоствореного (нововведеного) об'єкта нерухомості, податок сплачується починаючи з місяця, в якому виникло право власності на такий об'єкт.

Варто звернути увагу, що Законом України від 07.12.2017 р. № 2245-VIII внесено зміни до Податкового кодексу України та доповнено п. 266.10 Податкового кодексу України пп. 266.10.2 та 266.10.3.

Встановлено, що у тому випадку, якщо контролюючий орган не надіслав податкове повідомлення-рішення у визначений строк, платники податку звільняються від відповідальності за несвоєчасну сплату податкового зобов'язання (штрафи – 10% за затримку сплати до 30 календарних днів; 20% – за затримку сплати більше ніж 30 календарних днів).

Крім того, податкове зобов'язання може бути нараховано контролюючим органом за податковий період в межах строків, визначених п. 102.1 ст. 102 Податкового кодексу України.

Висновки. На даному етапі розвитку податкової системи в Україні адміністрування податків на нерухоме майно та методика визначення податкових зобов'язань за ними є недосконалими, що спричиняє, по-перше, незадоволеність плат-

ників податків, значна частина яких вказує на несправедливість податкових правил, і по-друге, породжує корупційні зловживання, які стають перешкодою розвитку економіки країни. Крім того, податкові надходження від податку на майно в Україні складають менше 1% від ВВП, що безумовно є недостатнім порівняно з країнами ОЕСР.

Доцільність реформування податку на майно в Україні також підтверджується тим, що за дослідженнями, підтвердженими Організацією економічного співробітництва та розвитку, регулярні податки на майно, які збираються на періодичній основі, є менш шкідливими для економічного зростання порівняно з іншими видами податків.

На нашу думку, механічно збільшити податкові надходження від податку на майно на даному етапі розвитку податкової системи практично неможливо. Крім того, при наявній стійкій тенденції до збільшення податкових надходжень від податку на майно доцільно проаналізувати можливість заміни частини прямих податків, які є неефективними в країнах з високим рівнем корупції, на податки на майно.

В Україні питома вага податкових надходжень, отриманих від податку на прибуток, з кожним роком знижується [5, с. 269-276]. Крім того, низка дослідників зазначають, що в переважній кількості випадків податок на прибуток в Україні збирається шляхом тиску. В результаті частина підприємств вимушені переплачувати податок на прибуток, а інші уникають оподаткування, в т. ч. через офшори. В цих умовах податок на майно може стати своєрідним компенсатором для гарантування бюджетних надходжень.

На нашу думку, існує необхідність та резерви досягти зростання податкових надходжень від податку на майно приблизно втричі до рівня 2,5% від ВВП, враховуючи наявні суттєві переваги регулярних податків на майно порівняно з іншими видами податків.

Таким чином, зростання податкових надходжень до бюджету від податку на майно замість інших податків, на нашу думку, має суттєві переваги і може розглядатися як один з перспективних варіантів трансформації податкової системи України в умовах фіскальної децентралізації, який сприятиме прискоренню економічного зростання та оздоровленню ділового клімату.

Список літератури:

1. Офіційний сайт Державної фіскальної служби України. – [Електронний ресурс]. – Режим доступу: <http://sfs.gov.ua/>.
2. Офіційний сайт Національного банку України. – [Електронний ресурс]. – Режим доступу: <https://www.bank.gov.ua/>.
3. Податковий кодекс України, затверджений Верховною Радою України від 02 грудня 2010 р. № 2755-VI [Електронний ресурс]. – Режим доступу: <http://zakon.rada.gov.ua>.
4. Офіційний сайт Державної служби статистики України. – [Електронний ресурс]. – Режим доступу: <http://www.ukrstat.gov.ua/>.
5. Arnold, J. (2008), "Do Tax Structures Affect Aggregate Economic Growth?: Empirical Evidence from a Panel of OECD Countries", OECD Economics Department Working Papers, No 643, OECD Publishing. <http://dx.doi.org/10.1787/236001777843>.
6. International Monetary Fund (2015): Government Finance Statistics Manuals. – Washington, D.C.: International Monetary. – P. 93.
7. Дубровський В. Як удосконалити податок на нерухоме майно в Україні? / Володимир Дубровський, Вячеслав Черкашин; Європейський інформаційно-дослідницький центр. – Київ, 2016. – 37 с.
8. Податковий кодекс України: кодекс від 02.12.2010 р. № 2755-VI [Електронний ресурс] / Верховна Рада України. – Режим доступу: <https://goo.gl/tb7Hie>.
9. Полторак А.С. Комплексний підхід до кількісного оцінювання податкових ризиків держави / А.С. Полторак, Ю.В. Волосюк // Актуальні проблеми економіки. – 2017. – № 2(188). – С. 269-276.

Музыченко К.М.

ГВУЗ «Киевский национальный экономический университет
имени Вадима Гетьмана»

НАЛОГ НА НЕДВИЖИМОЕ ИМУЩЕСТВО И УСИЛЕНИЕ ЕГО РОЛИ В ФОРМИРОВАНИИ ДОХОДОВ МЕСТНЫХ БЮДЖЕТОВ УКРАИНЫ

Аннотация

На основе проведенного анализа в работе выяснены основные тенденции взимания налогов на недвижимое имущество в Украине (плата за землю и налогообложения операций с недвижимым имуществом), определены основные факторы, влияющие на формирование механизма налогообложения недвижимости в нашей стране, выделены проблемные аспекты в налогообложении недвижимого имущества, требуют совершенствования. Исследован зарубежный опыт применения налогов на недвижимость, предложены основные направления совершенствования налогообложения недвижимого имущества в Украине.

Ключевые слова: недвижимое имущество, налог на недвижимое имущество, механизм налогообложения недвижимого имущества.

Muzychenko K.M.

Kyiv National Economic University named after Vadym Hetman

TAX ON REAL ESTATE AND IMPROVEMENT OF ITS ROLE IN FORMATION OF INCOME OF LOCAL BUDGETS OF UKRAINE

Summary

Based on the analysis conducted in the paper, the main trends of tax collection on real estate in Ukraine (land payment and taxation of real estate transactions) were determined, the main factors influencing the formation of the mechanism of taxation of real estate in our state, identified the problematic aspects in taxation real estate requiring improvement. The foreign experience of using real estate taxes is investigated, the main directions of improvement of taxation of real estate in Ukraine are offered.

Keywords: real estate, real estate tax, mechanism of real estate taxation.

УДК 334.02:658.7

ШЛЯХИ ЗНИЖЕННЯ ЛОГІСТИЧНИХ ВИТРАТ

Репіч Т.А., Новак Т.В.

Національний університет харчових технологій

У статті досліджено теоретико-методичні та практичні підходи щодо шляхів зниження логістичних витрат в ланцюгу поставок. Розглянуто центри виникнення логістичних витрат в ланцюгу поставок. Авторами обґрунтовані можливості сучасних інформаційних технологій, зокрема впровадження автоматичної системи ідентифікації та простежуваності в ланцюгу поставок та окреслені підходи до впровадження динамічної моделі управління ланцюгами поставок з метою досягнення ефективного управління логістикою, оптимізації процесів, скорочення часу та збереження ресурсів.

Ключові слова: логістичні витрати, ланцюг поставок, показники результативності ланцюга поставок.

Постановка проблеми. Трансформації у світовій економіці з сильним акцентом на технологіях і промислових інноваціях, зумовлених спрямуванням до SMART економіки та комплексною цифровізацією, висувають нові вимоги до логістики підприємства. В умовах жорсткої конкуренції на ринку споживчих товарів надзвичайно гострою є проблема формування оптимальних логістичних ланцюгів та організації ефективного управління ними. Застосування логістичного підходу в сучасному бізнесі забезпечує розширення збуту споживчих товарів та організацію наскрізного управління рухом матеріальних потоків. Разом з тим практична реалізація цього підходу вимагає і розвитку теорії, і розроблення відповідних методичних інструментів, що забезпечують адаптацію управління логістичними ланцюгами у роздрібній торгівлі відповідно до українського ринку споживчих товарів.

Для українських торгових мереж отримання якісних логістичних послуг ускладнюється тим, що сфера логістичної діяльності в Україні поки що недостатньо розвинена, а на ринку поки що функціонує недостатня кількість професійних логістичних операторів, які б надавали логістичні послуги в будь-якому регіоні країни з гарантованим високим рівнем сервісу. До того ж в країні поки що недостатня кількість професійних розподільчих центрів та логістичних центрів, що надають послуги зберігання з різними температурними режимами.

Український ринок продовжує вимагати додаткової оптимізації витрат на логістику, побудови ефективніших систем забезпечення підприємств та магазинів потрібним асортиментом. Це зумовлює розвиток багаторівневих ланцюгів поставок торгових мереж. Торгові мережі, намагаючись підвищити ефективність своєї діяльності, прагнуть розширити контроль над ланцюгами поставок і здійснювати всі логістичні операції в межах єдиної системи каналів.

Отже, відбуваються структурні зміни у ланцюгах поставок, що зумовлює об'єктивну необхідність у розробленні нових підходів до управління ланцюгами поставок, першочергове значення в якому має зниження витрат на всіх ланках ланцюга поставок. Збільшення часу на пошуки причини невідповідності продукції вимогам якості негативно впливає на конкурентоспроможність виробника, що і обумовлює актуальність обраної теми.

Аналіз останніх досліджень і публікацій. Проблеми організації інтегрованої логістики та управління ланцюгами поставок розробляли такі іноземні вчені, як Джеймс Б. Хенрі, Роберт У. Насон, Дональд А. Тейлор, Джеймс С. Джонсон, Дональд Ф. Вуд, Деніель Л. Вордхуо, Поль Р. Мерфі, Мате Е., Тіксє Д. і багато інших.

У роботах українських та зарубіжних науковців детально розглядаються теоретичні та організаційно-економічні аспекти торгової логістики, характеризуються сучасні технології логістики роздрібної торгівлі, а також аналізується практичний досвід взаємодії торговельних підприємств з постачальниками товарів і послуг та кінцевими споживачами. Питання організації логістичних процесів досліджені в працях Алькеми В.Г., Амоші О.І., Андрушківа Б.М., Анікіна Б.А., Герасимчук З.В., Ілляшенка С.М., Іщук С.О., Крикавського Є.В., Кузьміна О.Є., Ларіної Р.Р., Лукінського В.С., Мельник О.Г., Мізюка Б.М., Міротіна Л.Б., Окландера М.А. Перебийніса В.І., Перерви П.Г., Петровича Й.М., Поплавської Ж.В., Посилкіної О.В., Постана М.Я., Решетнікової І.Л., Чухрай Н.І., Ястремської О.М. Здебільшого ці роботи описують лише деякі функціональні галузі управління ланцюгами поставок, такі, як управління запасами або закупівлями, проте не розглядають управління ланцюгами поставок як новий напрямок з власними методами і моделями підтримки прийняття управлінських рішень [1; 2; 6]. Не дослідженими залишаються особливості системи управління витратами в ланцюгу поставок підприємства та недостатньо обґрунтовані практичні аспекти зниження витрат в ланцюгах поставок.

Мета статті. Головною метою цієї роботи є обґрунтування напрямів зниження логістичних витрат в ланцюгах поставок з метою підвищення ефективності їх діяльності і посилення конкурентних позицій підприємства. Об'єктом дослідження є управління логістичними витратами в ланцюгу поставок підприємства.

У роботі використані загальнонаукові методи дослідження: абстрактно-логічний, індукції та дедукції, системного підходу; аналізу і синтезу, а також спеціальні методи дослідження: аналіз можливостей і обмежень, які постають при вбудовуванні окремого виробника в ланцюги поставок; експертних оцінок при розробці рекомендацій щодо можливих напрямів зниження логістичних витрат в ланцюгу поставок

Виклад основного матеріалу. Головною метою ефективного управління ланцюгами поставок у логістиці є ідентифікація і забезпечення очікувань щодо якості обслуговування всіх споживачів, що перебувають на шляху між постачанням сировини і споживанням готової продукції, з урахуванням спільних дій з метою зниження консолідованих витрат до рівня, який відповідає оптимізації прибутків у масштабі усього ланцюга і впродовж тривалого періоду, що вимагає інтеграції властивостей стабільного ланцюга поставок.

Успішність функціонування ланцюгів поставок значною мірою залежить від застосування новітніх підходів до управління, ключове місце в якому посідає процес управління логістичними витратами в ланцюгах поставок. Одним із нових напрямків в логістиці стала «концепція динамічних ланцюгів поставок», характерними рисами якої є: управління попитом, узгодженість бізнес-процесів учасників, оперативна реакція на потреби, чутливість і гнучкість по відношенню до ринку та заміна управління запасами управлінням інформацією [6, с. 206].

Згідно досліджень Дж. Сток та Д. Ламберта логістичний ланцюг можна трактувати як інтегрований процес, який характеризується власною, певною структурою часткових процесів, що охоплюють зокрема: реалізацію замовлень; обслуговування клієнта; складування і управління запасами; підготовки реалізації продукту; узгодження цілей і формування систем переміщень [55, с. 25]. Ланцюг поставок можна також визначити як мережу взаємопов'язаних між собою організацій, залучених у різні процеси і дії, метою яких є доставка кінцевому споживачу повної пропозиції продуктів та послуг, зокрема такої думки дотримуються В.С. Лукинський та М. Кристофер [2, с. 18].

Колодізева Т.О. визначають ланцюг поставок як пов'язану структуру бізнес-одиниць, що об'єднана відношенням «постачальники – фокусне (головне) підприємство – споживачі» у процесі створення і реалізації товарів, що мають цінність для кінцевого споживача, відповідно до вимог ринку [1, с. 134]. Наконечна Т. наголошує, що ланцюг поставок це лінійно впорядкована чисельність фізичних чи юридичних осіб (постачальників, виробників, посередників та ін.), які виконують логістичні операції, спрямовані на доведення зовнішнього матеріального потоку від однієї логістичної системи до іншої чи до кінцевого споживача [4, с. 18]. На думку В. Сергєєва, ланцюг поставок – три і більше економічних одиниць (юридичні чи фізичні особи) безпосередньо беруть участь у зовнішніх і внутрішніх поставках продукції, послуг, фінансів та / або інформації від джерела до споживача [5, с. 18].

Таким чином, узагальнюючи вищевведені підходи можемо зазначити, що ланцюги поставок характеризуються принципами інтеграції, кооперації та об'єднання учасників, за рахунок чого досягається синергетичний ефект через підвищення гнучкості таких ланцюгів, що дозволяє підприємству зменшити загрозливі впливи внутрішнього та зовнішнього логістичного середовища та зайняти свою нішу на глобальному ринку. Важливу роль в цьому процесі відіграє налагодження ефективної системи управління

ланцюгами поставок, визначення впливу якої на підвищення ефективності логістичної діяльності підприємств має великий потенціал.

Тяжіння підприємств до участі в ланцюгу поставок і необхідність у тісній співпраці постачальників з клієнтами пов'язане із значною волатильністю зовнішнього середовища, з якою підприємствам важко впоратися самотужки [2, с. 299].

Аналіз літературних джерел з даної проблематики показав, що цілий ряд авторів підкреслюють важливість і необхідність використання логістичного підходу в управлінні суб'єктами господарювання. При цьому важливим питанням залишається управління витратами в організації логістичної діяльності суб'єктів господарювання. Вартість поставки однієї одиниці продукції або партії, складовими якої виступають ціна продукції та сумарні витрати на доставку, потрібно виокремити як окремий критерій. Забезпечення надійності збутової і логістичної діяльності підприємства неможливе без правильної організації фінансової роботи.

Розглянемо детальніше правила аналізу логістичних витрат. Так, першим правилом є необхідність чітко визначати та обґрунтовувати конкретні види витрат, що включаються до бази аналізу. Важливим є визначення функціональних областей логістики, в яких консолідується найбільші групи витрат, тоді зниження їх рівня може забезпечити підвищення доданої вартості. Далі необхідно виявити важливі пункти зосередження витрат в межах кожного центру їх концентрації, тобто центрах виникнення, окремих ділянках в рамках одного центру витрат. Важливим при цьому для суб'єктів господарювання є необхідність формування всіх витрат у вигляді єдиного потоку, що супроводжує конкретний логістичний бізнес-процес. До того ж бажано вартість розглядати як суму, яку платить споживач, а не як суму витрат, яка виникає в межах підприємства як юридичної особи.

Крім того, необхідно врахувати, що витрати розподіляють за ознаками і аналізують будь-яким методом, а потім проводять діагностику витрат. І, нарешті, процес оцінки логістичних витрат залежить від суб'єктивних суджень і рішень, тому що немає однозначних правил визначення того, які витрати включати в аналіз і як їх розподіляти за різними носіями [3, с. 45].

Фінансова нестабільність підприємства призводить до затримок поставок. Підприємство, яке виступає в ролі клієнта, повинно враховувати ризик невиконання постачальником своїх зобов'язань внаслідок фінансових проблем, оскільки в таких випадках висока вірогідність порушення ним узгоджених строків поставок.

Традиційно логістика підприємства виконує операції, які пов'язані з виконанням таких функцій руху товару, як: замовлення, придбання, доставка, зберігання, сортування і відпуск товару. Говорячи про логістику підприємства в контексті управління витратами, необхідно правильно підходити до формування логістичного ланцюга, що представляє собою лінійно-впорядковану множину ланок логістичної системи, які здійснюють логістичні функції з доведення зовнішнього матеріального потоку від однієї логістичної системи до іншої.

Наступною важливою категорією є логістичний канал (ланцюг), який виступає як частково впорядкована множина підприємств, що здійснюють доведення матеріального потоку від виробника до споживача. При цьому суттєвим резервом підвищення ефективності логістичних процесів є можливість вибору логістичного каналу і формування логістичних ланцюгів за принципом оптимізації сумарних витрат.

Множина логістичних процесів на тому чи іншому підприємстві є досить широкою і в загальному розумінні включає такі ланки: постачання ресурсів, управління запасами, контроль за поставками, розвантаження і приймання вантажів, внутрішньоскладське транспортування і перевалка вантажів, складування і зберігання вантажів, контроль за виконанням замовлень, інформаційне обслуговування складу, забезпечення обслуговування клієнтів (надання послуг).

Для підвищення ефективності логістичної діяльності підприємства рекомендується провести ряд заходів, спираючись на сукупність науково-обґрунтованих положень, серед яких технології внутрішнього маркетингу [6, с. 75], сучасні системи мотивації персоналу, а також постійний розвиток за рахунок впровадження інформаційного забезпечення процесу управління з метою досягнення максимального ефекту логістичної діяльності підприємства.

Основну увагу необхідно приділяти скороченню логістичних витрат, які мають найбільші частки в сумі всіх логістичних витрат. Такими є транспортно-заготівельні витрати (60%) і витрати на утримання запасів (35%). У структурі витрат на товарорух витрати на утримання сировини, матеріалів, напівфабрикатів і готової продукції становлять 44%, на складування і диспетчеризацію 16%. Тому в якості підходів до зниження витрат, пов'язаних з розподілом продукції можна запропонувати наступні заходи:

- покращення взаємодії підприємства з його постачальниками і споживачами у ланцюгах поставок (координація діяльності підприємства і його партнерів для своєчасної доставки продукції знижує рівень витрат на складські операції, управління запасами, зберігання і доставку готової продукції);

- компенсація витрат в одній ланці ланцюга поставок за рахунок скорочення витрат в інших ланках (транспорт прямує довшим маршрутом, проте паливо на цьому шляху можна придбати дешевше);

- використання прогресивних методів роботи для підвищення продуктивності праці співробітників і ефективності діяльності функціональних підрозділів з розподілу продукції;

- вибір оптимального обсягу упаковки;

- виготовлення упаковки з вторинної сировини (зворотня упаковка);

- впровадження інноваційних технологій у виробництво упаковки;

- вибір найбільш економічно вигідного виду транспорту та умов транспортування;

- зниження витрат на паливо шляхом вибору оптимальних місць заправки з урахуванням вартості палива в різних країнах, а також дозволеного обсягу ввезення палива в країну або вивезення з країни;

- зниження витрат на дорожні збори за рахунок вибору оптимального маршруту, а також застосування змішаних автомобільно-морських, автомобільно-залізничних сполучень;

- визначення раціонального місцерозташування складів, що забезпечує мінімальні загальні витрати;

- вибір оптимального виду відвантаження продукції (ручна, механізована, автоматизована).

Запропоновані способи зниження витрат є традиційними та успішно використовуються в діяльності багатьох підприємств. Завдяки аналізу логістичних витрат з розподілу продукції керівництво підприємства може здійснювати стратегічне планування розподілу продукції, що дозволить уникнути зайвих витрат, та максимізувати прибуток.

Водночас, у логістичній діяльності автоматизація та інформаційні технології на сучасному етапі залишаються головними напрямками розвитку. Все ширше застосування знаходить використання глобальної мережі Інтернет; штрихове кодування, електронний обмін даними та радіочастотна ідентифікація перетворюються з чисто технічних засобів, в засоби автоматичної ідентифікації з ведення сучасного бізнесу. Їх інтегроване застосування є найбільш актуальним при управлінні ланцюжками поставок, які об'єднують підприємства промисловості, торгівлі і транспорту. Міжгалузеві інтегровані ланцюги покликані оптимізувати в рамках великих систем матеріально-технічного постачання, виробництва, збуту та сервісного обслуговування операцій всіх учасників з організацією транспортно-експедиторського обслуговування.

Сучасні методи організації виробничих процесів передбачають максимальну автоматизацію обліку та контролю. Введення даних вручну з клавіатури забирає багато часу, крім того, існує велика вірогідність введення помилкових даних. Вирішити проблеми, пов'язані з ручним вводом даних допомагають штрихові коди, які є послідовністю штрихів та проміжків визначеного розміру, за допомогою яких кодуються цифри, букви та інші символи. Закодовану в штриховому коді інформацію можна автоматично зчитати за допомогою спеціальних пристроїв – сканерів штрихового коду. Кожна цифра або буква в штриховому коді відображається комбінацією штрихів та проміжків за чітко визначеними правилами. Під час зчитування сканер вимірює світло, відбите від темних та світлих ділянок штрихового коду.

Кожний штриховий код будується за визначеними заздалегідь стандартними правилами. Сукупність таких правил називається символікою штрихового коду (або штрих-ковою символікою). Штрих-кодова символіка передбачає певні правила кодування кожного символу (цифри, букви тощо), встановлює вимоги до друку та зчитування штрих-кодів позначок.

Технологія автоматичної ідентифікації в комерційній логістиці призначена для відстеження шляху товару на всіх етапах його руху від виробника до споживача. Це дозволяє оптимізувати розміри складських запасів, оперативно поповнювати запаси товарів у торговельному залі (супермаркети найчастіше несуть великі збитки через небажальство своїх службовців, що забува-

ють вчасно поповнювати запаси товарів на полицях), підвищити ефективність планування діяльності торгового підприємства.

Ефективною технологією автоматичної ідентифікації, що використовуються в комерційній логістиці є маркування – текст, умовні позначення та (або) товар, а також інші допоміжні засоби, призначені для ідентифікації товару або окремих його властивостей, доведення до споживача інформації про виробників кількісних і якісних характеристик товару.

Одним з інструментів скорочення логістичних витрат є впровадження технології радіочастотної ідентифікації, або RFID. Технологія RFID дозволяє створювати прозорі схеми переміщення товарів як усередині складу, так і за його межами, знизити число помилок при формуванні замовлення, підвищити ефективність і точність роботи складу. За допомогою технології радіочастотної ідентифікації можна відстежити переміщення співробітників в найбільш важливих зонах складських приміщень або територій. У зонах, де необхідно відстежувати переміщення і загальну активність співробітників, встановлюються спеціальні зчитувальні RFID-пристрої. За кожним співробітником закріплюється своя RFID мітка з унікальним номером. Дана система дозволяє вести контроль переміщення всіх промаркованих об'єктів, наприклад, по мимо співробітників можна вести контроль переміщення вантажних та легкових автомобілів, навантажувачів, палет і інших об'єктів.

У контрольних точках, повз яких проїжджають транспортні засоби, встановлюють зчитувальні пристрої, які зчитують інформацію з RFID-міток, прикріплених на корпусі автомобіля або лобовому склі з внутрішнього боку кабіни. Такими контрольними точками можуть бути пропускні пункти автостоянок, в'їзд на територію підприємства, проїзд на територію складу.

Висновки і пропозиції. Отже, застосування сучасних інформаційних технологій ідентифікації товарів має позитивний вплив на управління ланцюгами поставок і дозволяє автоматизувати різні операції з логістики, заходи, пов'язані з контролем якості продукції і управління активами і ресурсами, що використовуються для транспортування. Найбільш важливі негатив-

ні наслідки застосування старт-технологій при поставці продуктів, пов'язані зі значними витратами на реалізацію в ланцюзі поставок. Застосування інтелектуальних технологій з більш високими можливостями простежуваності товарів (наприклад, RFID в поєднанні з датчиками, які можуть записувати різну інформацію про фізичні характеристики товару) є перспективним засобом адаптації до сучасних вимог ринку.

Для повноцінного ефективного функціонування системи управління складом підприємства повинні виконати деякі технічні та технологічні умови, головні з яких:

- впровадження на складі підприємства, де впроваджується WMS, автоматизованої системи ідентифікації товарів (штрих-кодування, радіочастотна ідентифікація);

- організація системи адресного зберігання товару;

- організація правил роботи з товаром – стратегії розміщення, поповнення, відбору та комплектації.

Таким чином, щоб забезпечити конкурентоспроможність української продукції та безперервність поставок, необхідно використання сучасних технологій і техніки, які дали б можливість скоротити логістичні витрати і наростити обсяги виробництва, перевалки і відвантажень. Досягнення цієї мети потребує, зокрема надання учасникам логістичних ланцюгів актуальних даних, що стосуються прогнозів попиту та продажів, графіків виробництва і замовлень, а також іншої інформації, пов'язаної з фізичним переміщенням продукції; спільного планування і реалізації логістичної стратегії у ланцюгах з визначенням функції їх окремих ланок; узгодження принципів розподілу ризиків і можливих переваг, які є результатом спільних логістичних заходів; встановлення центрального координатора переміщення, тобто ланки, що є головним ініціатором дій, а також контролює їх реалізацію, зокрема, щоб не допустити дублювання і нескоординованих дій у транспортуванні та складуванні; відмови від практик перекладання витрат утримання запасів на постачальників або споживачів у процесі оптимізації запасів уздовж усього ланцюга поставок.

Список літератури:

1. Колодізева Т.О. Визначення ланцюгів поставок та їхня роль у підвищенні ефективності логістичної діяльності підприємств / Т.О. Колодізева // Проблеми економіки. – 2015. – № 2. – С. 133-140.
2. Крикавський Є.В. Ланцюг поставок – EX ADVERSO традиційного підприємства / Є.В. Крикавський, О.А. Похильченко, В.А. Фалович // Наукові записки Львівського університету бізнесу та права. – 2014. – № 12. – С. 297-311.
3. Кристофер М. Логистика и управление цепочками поставок / М. Кристофер [под. общ. ред. В.С. Лукинского]. – СПб.: Питер, 2004. – 316 с.
4. Наконечна Т.В. Формування та управління логістичним ланцюгом поставок на ринку металопластикової продукції / Т.В. Наконечна // Вісник Хмельницького національного університету. Серія «Економічні науки». – 2015. – Т. 3, № 5. – С. 17-19.
5. Сергеев В.И. Еще раз к вопросу о терминологии в логистике и управлении цепями поставок / В.И. Сергеев // Логистика и управление цепями поставок. – 2016. – № 5. – С. 6-8.
6. Сток Дж. Р. Стратегическое управление логистикой / Дж. Р. Сток, Д.М. Ламберт ; [пер. с 4-го англ. изд.]. – М.: ИНФРА-М, 2005. – 797 с.
7. Харрисон А. Управление логистикой. Разработка стратегии логистических операций / А. Харрисон, Р.В. Хоук. – Д.: Баланс Бизнес Букс, 2007. – 368 с.

Репич Т.А., Новак Т.В.

Национальный университет пищевых технологий

ПУТИ СНИЖЕНИЯ ЛОГИСТИЧЕСКИХ ЗАТРАТ

Аннотация

В статье исследованы теоретико-методические и практические подходы относительно путей снижения логистических издержек в цепи поставок. Рассмотрены центры возникновения логистических издержек в цепи поставок. Авторами обоснованы возможности современных информационных технологий, в частности внедрение автоматической системы идентификации и прослеживаемости в цепи поставок и предложены подходы к внедрению динамической модели управления цепочками поставок с целью достижения эффективного управления логистикой, оптимизации процессов, сокращения времени и сохранения ресурсов.

Ключевые слова: логистические затраты, цепь поставок, показатели результативности цепи поставок.

Repich T.A., Novak T.V.

National University of Food Technology

WAYS OF REDUCING LOGISTICS COSTS

Summary

The article explores theoretical, methodological and practical approaches to ways of reducing logistics costs in the supply chain. The centers of occurrence of logistical costs in a supply chain are considered. The authors consider the possibilities of modern information technologies, in particular, the introduction of an automatic system of identification and traceability in the supply chain, and proposed approaches to the introduction of a dynamic model of supply chain management for achievement the efficient logistics management, process optimization, time reduction and resource conservation.

Keywords: logistics costs, supply chain, indicators of supply chain performance.

УДК 338.432:330.341.1

СУЧАСНИЙ СТАН ІННОВАЦІЙНОГО РОЗВИТКУ СІЛЬСЬКОГО ГОСПОДАРСТВА: ПРОБЛЕМИ ВПРОВАДЖЕННЯ ІННОВАЦІЙ ТА ШЛЯХИ ЇХ ВИРІШЕННЯ

Сакун Л.М., Кравченко Х.В.

Кременчуцький національний університет імені Михайла Остроградського

У статті здійснено аналіз сучасного стану інноваційного розвитку аграрного сектору України. Також висвітлено важливість впровадження інновацій у сільськогосподарську сферу, охарактеризовано основні етапи цього процесу. Подано позитивні моменти та загрози, які перешкоджають ефективному розвитку інноваційної діяльності сільського господарства. Проведено аналіз основних проблем впровадження інновацій та наведені способи їх рішення.

Ключові слова: інновація, сільськогосподарська сфера, інноваційна політика, державна підтримка, інноваційна діяльність.

Постановка проблеми та її актуальність. Рівень продовольчого забезпечення населення, стан національної безпеки та економіки країни залежать від ефективного функціонування аграрного виробництва як найважливішої сфери господарського комплексу. В аграрній сфері економіки нашої країни розвиток інноваційної діяльності поступово занепадає. Це відбувається внаслідок великої кількості проблем, присутніх на даний момент у сільськогосподарській галузі.

Відповідно постає необхідність виявлення сутності причин виникнення цих проблем, пошуку їх рішень та вдосконалення використання інноваційних сучасних технологій в аграрній сфері країни. Наведена тема є недостатньо висвітленою у розрізі аналізу розвитку інноваційної складової аграрної сфери та потребує детальних досліджень.

Аналіз останніх досліджень і публікацій. В даний час в економічній літературі питанням інноваційного шляху розвитку і результатів інноваційної діяльності в агропромисловому комплексі (далі АПК) приділяється багато уваги. Дана проблема широко представлена в наукових статтях і працях багатьох провідних українських і зарубіжних вчених. Зазначеним питанням присвячені наукові праці, авторами яких є наступні науковці: В.В. Кириченко, О.І. Янковська, В.А. Іванов, М.А. Мартинюк, А.І. Гордійчук, Н.Д. Кондратьєв, П. Музика, П. Саблук, О. Крисальний, В. Трегобчук, В.В. Лаврук та багато інших.

Невирішені раніше частини загальної проблеми. Однак на сьогодні інноваційний розвиток АПК України супроводжується низкою проблем, які вимагають більш детального висвітлення, тому доцільним вбачається розгляд та аналіз основних підходів щодо пошуку вирішення даних проблем.

Мета статті. Основною метою роботи є дослідження умов та факторів інноваційного розвитку АПК, оцінювання проблем і перспектив використання новітніх прогресивних технологій у сільському господарстві.

Виклад основного матеріалу дослідження. Сучасний стан аграрної галузі обумовлюється глобальним впливом технологічної модернізації, яка не завжди є доцільною і не відповідає дійсним потребам та можливостям сільськогосподарських виробників. Тому Україна, прагнучи дотримуватися основних принципів агроінноваційного розвитку, має враховувати особливості

її можливості вітчизняного сільськогосподарського виробництва та необхідність впровадження технологічної безпеки, перевірки наявних і впроваджуваних технологій.

Визначальним чинником ефективного розвитку в сільському господарстві є належне вироблення нових підходів із застосуванням інноваційних розробок. Розбудова конкурентоспроможного, стабільного й прогнозованого у тенденціях розвитку сільського господарства стає можливою лише за умови його переходу на інноваційний шлях розвитку.

Згідно з обраною темою, предметом дослідження є – інновації. За Законом України «Про інноваційну діяльність» [1] інновації – новостворені (застосовані) і (або) вдосконалені конкурентоздатні технології, продукція або послуги, а також організаційно-технічні рішення виробничого, адміністративного, комерційного або іншого характеру, що істотно поліпшують структуру та якість виробництва і (або) соціальної сфери.

Доцільно зазначити, що можливість впровадження інновацій у сільське господарство є вагомим стимулятором зростання національної економіки загалом та зосередження вирішення різноманітних соціально-економічних та глобальних викликів у цій сфері. Загалом в економічній практиці, впровадження інновацій у сільське господарство розглядають як процес, який складається із взаємопов'язаних послідовних етапів: розроблення інновацій, їх перевірка, відтворення та впровадження у діяльність (рис. 1).



Рис. 1. Основні етапи впровадження інновацій у сільське господарство

Інноваційний розвиток сільського господарства повинен базуватися на впровадженні прогресивних техніко-технологічних, організаційно-економічних, управлінських рішень.

Так, сьогодні спостерігають певні позитивні тенденції розвитку в сільському господарстві – збільшилися обсяги виробництва і експорту сільськогосподарської продукції певних видів, але все це є недостатнім з урахуванням особливостей сучасного світового ринку.

Недостатне державне фінансування інноваційних програм і заходів з освоєння науково-технічних досягнень в окремих галузях сільського господарства, їх низька інвестиційна привабливість гальмують інноваційний розвиток. Все це пояснюється такими чинниками:

- складним фінансовим положенням;
- проблемами кадрового забезпечення;
- незбалансованим розвитком галузей агропромислового комплексу;
- неефективним управлінням науково-технічним прогресом на державному і регіональному рівнях;
- відсутністю тісного взаємозв'язку держави і приватного бізнесу в галузі розвитку інновацій;
- різким зниженням витрат на аграрну науку;
- недостатньою маркетинговою роботою наукових організацій;
- низьким платоспроможним попитом сільськогосподарських підприємств на інноваційну продукцію.

На інноваційні процеси в сільському господарстві мають безпосередній вплив особливості сільськогосподарського виробництва, які визначаються сезонністю сільськогосподарської праці, наявністю живих організмів, залежністю від природних і кліматичних умов, різними технологіями виробництва продукції рослинництва і тваринництва, розривом у часі між створенням нових розробок і їх масовим освоєнням тощо [2].

До пріоритетних напрямів інноваційного розвитку у сфері сільськогосподарського виробництва можна віднести: формування наукоємного виробничого процесу; створення та дієвість інноваційної структури; технологічне та технічне оновлення галузі; впровадження високорентабельних інноваційно-інвестиційних проектів тощо.

В Україні недостатні умови для ефективного здійснення інноваційної діяльності в сільському господарстві.

До основних проблем сучасного стану розвитку аграрного сектора можна віднести такі:

- 1) недостатня інвестиційна привабливість аграрного сектору;
- 2) низька економічна ефективність сільськогосподарського виробництва у порівнянні з іншими країнами, застосування застарілих технологій;
- 3) переважання в структурі експорту продукції з низьким рівнем переробки і доданої вартості;
- 4) швидке виснаження ґрунтів, зниження їх родючості, ерозійні процеси, зниження урожайності [3].

Вирішення цих питань великою мірою залежить від втручання держави в аграрний сектор. Тому залишається актуальним завданням вдосконалення державної системи стимулювання інноваційного розвитку шляхом впровадження певних заходів економічної політики.

Під інноваційною політикою слід розуміти комплекс принципів та взаємопідтримуючих економічних, правових, організаційних і соціальних методів планування, стимулювання, регулювання та контролю процесів інноваційної діяльності в науково-технічній та виробничій сферах [4].

На превеликий жаль, в Україні існує низка проблем, які перешкоджають ефективному впровадженню інновацій у сільське господарство. Упродовж останніх років Україна стикнулася із ситуацією відсутності належного фінансування, низького рівня державної підтримки сільськогосподарських підприємств та незначного розвитку інноваційних досліджень у сільському господарстві. Водночас, сьогодні в Україні спостерігається дуже слабка і неповна інноваційна інфраструктура.

Таким чином, задля подолання низького рівня інноваційно-технологічної оснащеності аграрної галузі необхідно здійснити низку змін, які, у першу чергу, мають стосуватися:

- інституційно-правового забезпечення щодо методів ведення сільського господарства;
- активізації розвитку аграрної науки та інтелектуального потенціалу АПК;
- формування організаційно-економічного механізму технологічної безпеки аграрної галузі;
- покращення рівня підготовки і підвищення кваліфікації працівників аграрної галузі;
- стимулювання державної фінансової підтримки сільськогосподарських підприємств, зайнятих інноваційною діяльністю;
- реалізації відповідних програм і стратегій розвитку інноваційної діяльності у сільському господарстві;
- залучення інвестицій щодо впровадження науково-технічних досягнень у виробництво;
- розробки та впровадження дієвих механізмів стимулювання нововведень в аграрній сфері;
- підвищення конкурентноспроможності аграрної продукції в контексті еко- та біорозвитку тощо.

Таким чином, широке застосування інновацій є обов'язковим елементом сучасного агропромислового виробництва, вирішенням соціально-економічних проблем АПК, пов'язаних з пошуком механізмів підвищення економічних показників діяльності сільськогосподарських підприємств та забезпеченням населення високоякісною сільськогосподарською продукцією. Інноваційний розвиток АПК означає його якісне реформування, яке базується на зростанні виробничих показників з одночасним удосконаленням соціально-економічного механізму сільського господарства, а також взаємопов'язаних з ним галузей. Цей процес повинен забезпечуватися постійним використанням більш досконалих технологій виробництва і переробки сільськогосподарської продукції, нових сортів культур рослин і порід тварин, прогресивних моделей соціально-економічного розвитку, сучасних моделей інформаційних технологій.

Висновки. Отже, зрозуміло, що сьогодні існує багато проблем (серед яких брак фінансових ресурсів, нормативно-правова база, відсутність державної підтримки, кризові явища в сільському господарстві та безліч інших), які заважають ефективному й якісному інноваційному розвитку аграрної сфери країни.

Проте, варто відмітити, що використання запропонованих заходів щодо вирішення проблем

впровадження інновацій у сільському господарстві дозволить покращити процес виробництва, ефективно використовувати внутрішні і залучати зовнішні інвестиції в інноваційну діяльність. Таким чином, створення сприятливих умов для

розвитку інноваційної діяльності – пріоритетне завдання для України. Без цього неможливо досягти успіхів у економічному зростанні, зокрема у підвищенні конкурентоспроможності країни на світовому ринку.

Список літератури:

1. Про інноваційну діяльність: Закон України [Електронний ресурс] // Відомості Верховної Ради України. – 2002. № 40-IV. – Режим доступу: <http://zakon4.rada.gov.ua/laws/show/40-15>.
2. Кот О.В. Теоретичні аспекти інноваційного розвитку аграрного сектору економіки та його організаційно-економічне забезпечення / О.В. Кот // Проблеми науки. – 2009. – № 9. – С. 30-36.
3. Россоха В.В. Формування і розвиток виробничого потенціалу аграрних підприємств: монографія / В.В. Россоха. – К.: ННЦ ІАЕ, 2009. – 444 с.
4. Державна інноваційна політика [Електронний ресурс]. – Режим доступу: <http://www.studfiles.ru/preview/5560886/>.

Сакун Л.Н., Кравченко Х.В.

Кременчугский национальный университет
имени Михаила Остроградского

СОВРЕМЕННОЕ СОСТОЯНИЕ ИННОВАЦИОННОГО РАЗВИТИЯ СЕЛЬСКОГО ХОЗЯЙСТВА: ПРОБЛЕМЫ ВНЕДРЕНИЯ ИННОВАЦИЙ И ПУТИ ИХ РЕШЕНИЯ

Аннотация

В статье проведен анализ современного состояния инновационного развития аграрного сектора Украины. Также освещена важность внедрения инноваций в сельскохозяйственную сферу, охарактеризованы основные этапы этого процесса. Представлены положительные моменты и угрозы, которые препятствуют эффективному развитию инновационной деятельности сельского хозяйства. Проведен анализ основных проблем внедрения инноваций и приведены способы их решения.

Ключевые слова: инновация, сельскохозяйственная сфера, инновационная политика, государственная поддержка, инновационная деятельность.

Sacun L.M., Kravchenko K.V.

Kremenchuk Mykhaylo Ostrohradskyi National University

MODERN CONDITION OF INNOVATIVE DEVELOPMENT OF AGRICULTURE: PROBLEMS OF INTRODUCING INNOVATIONS AND THE WAYS OF THEIR SOLUTION

Summary

The article analyzes the current state of innovation development of the agricultural sector of Ukraine. The importance of innovation in the agricultural sector is also emphasized, describes the main stages of this process. Presents positive aspects and threats that hinder the effective development of agricultural innovation. The analysis of the main problems of innovation implementation and the ways to solve them are presented.

Keywords: innovation, agricultural sector, innovation policy, governmental support, innovation activity.

УДК 330.322

УПРАВЛІННЯ ІННОВАЦІЙНОЮ ДІЯЛЬНІСТЮ ПІДПРИЄМСТВ ТА ОСОБЛИВОСТІ ЇЇ ФІНАНСОВОГО ЗАБЕЗПЕЧЕННЯ

Саламаха О.В.

Чернівецький торговельно-економічний інститут
Київського національного торговельно-економічного університету

У статті надано визначення поняття «інноваційного управління», його ключових етапів та основного завдання на підприємстві. Охарактеризовано поняття «фінансового забезпечення». Проаналізовано дані Державної служби статистики України стосовно розмірів фінансового забезпечення інноваційної діяльності на вітчизняних підприємствах та основні джерела його формування. Наведено рейтингові оцінки України основних оцінюючих параметрів глобального інноваційного індексу. Підкреслено необхідність формування ефективної державної політики з метою підтримки інноваційного розвитку підприємств та країни загалом. **Ключові слова:** інновації, інноваційне управління, науково-технічна та дослідна діяльність, інноваційні технології, інвестиції, фінансування інноваційної діяльності, державна інноваційна політика.

Постановка питання. За сучасних умов світового розвитку інноваційна діяльність є одним з головних чинників, що забезпечує стабільне економічне зростання. Використання досягнень науки і науково-технічного прогресу на підприємствах у процесі виробництва нових видів товарів і послуг – це той фактор, що сприяє підвищенню продуктивності виробничої системи, економічної ефективності, конкурентоспроможності організації на ринку та, в результаті, зумовлює безперервний розвиток суспільства.

Потреба забезпечення інноваційного розвитку виробництва на підприємстві вимагає нових форм та методів організації управлінської діяльності, що зумовлює актуальність дослідження питання управління інноваційною діяльністю підприємств.

Аналіз останніх досліджень і публікацій. Дослідженню питання управління інноваційною діяльністю підприємств і особливостей його фінансового забезпечення присвятили свої наукові роботи велика кількість науковців, зокрема: О. Семенюк, Л. Водачек, О. Водачкова, О.І. Дацій, П.С. Харів, О.М. Собко, С.М. Ілляшенко, О.В. Прокопенко, В.Г. Федоренко, А.А. Пересада, В.В. Стадник, М.А. Йохна, О.М. Грубляк, М.А. Іванюк, О.М. Колодізев, А.А. Пересада та інші [2-11; 16].

Виділення не вирішених раніше частин загальної проблеми. Ознайомившись з роботами

вищенаведених авторів, вважаємо за необхідне підкреслити необхідність більш глибокого дослідження питань інноваційного управління на підприємстві та фінансового забезпечення інноваційної діяльності. Вивчення даних питань дасть змогу удосконалити систему інноваційного менеджменту підприємства та країни в цілому.

Формулювання цілей статті. Метою статті є дослідження стану інноваційної діяльності на підприємствах України, особливостей управління та основних джерел її фінансування.

Виклад основного матеріалу дослідження. Запорукою розвитку та процвітання будь якого підприємства і країни в цілому є безперервне здійснення інноваційної діяльності. Так, у Законі України «Про інноваційну діяльність» зазначено, що «інноваційна діяльність – це діяльність, що спрямована на використання і комерціалізацію результатів наукових досліджень та розробок і зумовлює випуск на ринок нових конкурентоздатних товарів і послуг» [1].

На нашу думку, доречно розглянути різноманітні точки зору з приводу визначення сутності поняття «інновації» та інноваційної діяльності, які визначені в публікації О. Семенюка [2]. Проте нам би хотілося відзначити основні підходи, які конкретизують поняття інновації, що представлено в таблиці 1.

Таблиця 1

Підходи до визначення сутності поняття «інновація»

Ключова риса	Автор	Визначення
Інновація як зміни	Водачек Л., Водачкова О. [3]	Інновація – цільова зміна у функціонуванні підприємства як системи, що може представляти кількісну та якісну зміну, яка стосується тієї чи іншої сфери діяльності підприємства
	Дацій О.І. [4]	Інновація – це здійснення змін у техніці, технології, організації, екології, економіці, а також у соціальній сфері
Інновація як результат	Харів П.С., Собко О.М. [5]	Інновація – це результат інноваційної діяльності, відображений у вигляді наукових, технічних, організаційних чи соціально-економічних новинок
	Ілляшенко С.М., Прокопенко О.В. [6]	Інновація – кінцевий результат діяльності, що спрямована на створення й використання нововведень, втілених у вигляді вдосконалених чи нових товарів (виробів чи послуг), технологій їх виробництва, методів управління на всіх стадіях виробництва та збуту товарів
Інновація як процес	Федоренко В.Г. [7, с. 19]	Інновація – це процес, спрямований на створення, виробництво, розвиток та якісне удосконалення нових видів виробів, технологій, організаційних форм
	Пересада А.А. [8]	Інновація – це процес доведення наукової ідеї або технологічного винаходу до стадії практичного використання, що дає прибуток, а також пов'язані з цим процесом техніко-економічні та інші зміни в соціальному середовищі

Джерело: розроблено автором на основі досліджень вище зазначених науковців

Незважаючи на відмінності у вищезазначених трактувань поняття терміну «інновація», усі визначення об'єднуються спільною думкою, згідно якої інновації пов'язані насамперед з якісними змінами, спрямованими на розробку, або вдосконалення нового товару, технології, процесу тощо.

До об'єктів інноваційної діяльності можна віднести інноваційні проекти, продукти інтелектуальної праці, новітні технології, інновації машинного обладнання, вдосконалення інфраструктури, нові організаційно-технічні рішення, освоєння нових ринків тощо.

Інноваційна діяльність, у будь яких її проявах, характеризується як діяльність підвищеного рівня ризику і вимагає ефективного управління, координації та контролю. На думку В.В. Стадника та М.А. Йохни, управління інноваційною діяльністю це складова менеджменту сучасного підприємства, що охоплює планування, організування та стимулювання інноваційної діяльності, реалізації інноваційних проектів, розрахованих на отримання конкурентних переваг і зміцненню ринкових позицій підприємства [9]. Тобто можна зазначити, що інноваційний менеджмент підприємства – це управлінська діяльність яка пов'язує у собі економічні, правові, мотиваційні та організаційні засоби, методи та форми управління задля забезпечення найкращих економічних результатів господарської діяльності.

Головним завданням управління інноваціями як однієї з функціональних сфер менеджменту організації є забезпечення її ефективної діяльності та розвитку підприємства, завдяки обґрунтуванню і вибору перспективних напрямів діяльності, створенню чи залученню тих інновацій, які суттєво відрізнятимуть продукцію чи послуги організації від аналогічних продуктів конкурентів [9, с. 29]. Основою інноваційного менеджменту має стати орієнтованість на динаміку та зміни середовища функціонування, широке використання інтелектуального капіталу, адаптивність та гнучкість.

На нашу думку, реалізація інноваційного управління потребує ґрунтовної підготовки та виконання ряду послідовних кроків:

- 1) визначення бажаних напрямів розвитку підприємства;
- 2) пошук та використання різноманітних джерел інновацій;
- 3) визначення кількісних цілей;
- 4) розробка стратегії, планів і програм впровадження інновацій;
- 5) пошук джерел фінансового забезпечення інноваційної діяльності.

Немає сумнівів, що економічний розвиток великою мірою залежить від масштабів наукових досліджень, розробок нових технологій і продуктів та їх практичного застосування. У зв'язку з цим, уповноважені органи провідних країн створюють максимально сприятливі умови для заохочення науково дослідної та інноваційної діяльності. Що стосується України, то розгортання фінансової кризи на тлі анексії Криму та військових дій на Сході країни, постійних структурних деформацій української економіки, що пов'язані з її низькою продуктивністю, високою енергоємністю, технологічною неоднорідністю та відсталістю, переважанням сировинного не диверсифікованого експорту, зумовлює необхідність підвищення конкурентоспроможності реального сектора та ролі інновацій і трансферу технологій у його відродженні [10].

Розвиток інноваційної діяльності підприємств великою мірою пов'язаний з пошуком джерел фінансових ресурсів. За визначенням На думку О.М. Колодізева управління фінансового забезпечення розвитку інноваційного потенціалу потрібно розглядати як систему фінансових відносин, що діють через сукупність законодавчо закріплених форм і методів створення, мобілізації і використання фондів фінансових ресурсів з метою забезпечення інноваційного розвитку як на рівні підприємства, так і на рівні країни [11, с. 88-89]. Найявна фінансова політики не здатна в повній мірі здійснювати фінансове забезпечення інноваційної діяльності України, оскільки в країні відсутній механізм стимулювання та заохочення вітчизняних та іноземних інвесторів.

Відповідно до даних Державної служби статистики України, на виконання науково-технічних робіт та інноваційної діяльності у країні витрачається менше одного відсотка від внутрішнього валового продукту (ВВП) (рис. 1) [12].

Для порівняння в Україні у 2018 році на розвиток науки виділили 6,1 млрд. грн., що дорівнює 217 млн. дол. і становить 0,27% вітчизняного ВВП, тоді як США – 2,7%, що дорівнює 405 млрд. дол., Китай витрачає щороку по 2,08% (338 млрд. дол.) свого ВВП на дослідження та експерименти, Японія – 160 млрд. дол. це 3,67% від бюджету, Німеччина – 70 млрд. дол. або 2,3% [13].

У світовій практиці інноваційний розвиток країни прийнято вимірювати загальним показником – глобальним інноваційним індексом (GII). GIІ містить докладні дані про інноваційну діяльність 126 країн світу. Для оцінки викорис-



Рис. 1. Частка витрат на виконання НДР у ВВП, %

Джерело: [12]

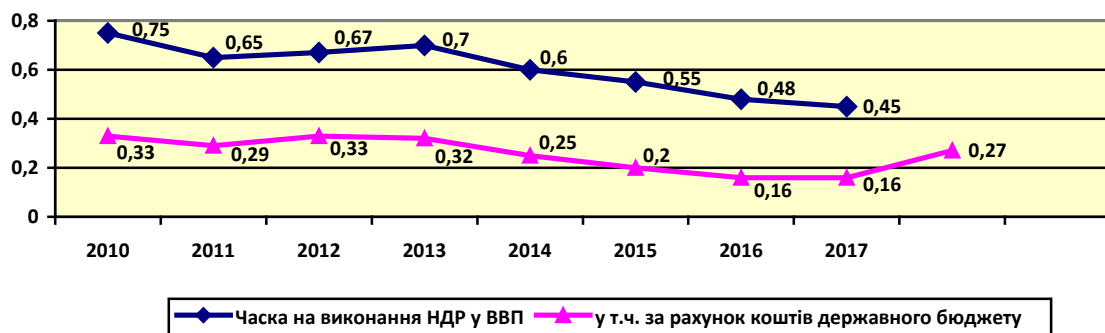

Рис. 2. Рейтинг України за глобальним інноваційним індексом 2018

Джерело: [14]

товуються 80 різних параметрів, які дають повну картину інноваційного розвитку, включаючи огляд політичної ситуації, стану справ в освіті, рівня розвитку інфраструктури та бізнесу тощо. За цим показником у 2018 р. Україна посідає 43 місце у світі (рис. 2) [14] що не можна вважати задовільним результатом.

Що стосується фінансування інноваційної діяльності на вітчизняних підприємствах, проаналізувавши дані Державної служби статистики України [15] можна стверджувати, що впродовж 2010-2017 рр. фінансування інноваційної діяльності підприємств не мало стійкої фінансової політики. Основні джерела зображено та таблиці 2.

Аналіз динаміки та структури джерел фінансування (табл. 2) дозволяє констатувати, що частка державного фінансування інноваційного розвитку є незначною, таким чином, пріоритетним джерелом забезпечення інноваційної діяльності залишаються власні кошти підприємств та отримані кредити. Найважливішою ситуацією сповільнює діяльність спрямовану на продукування інноваційних ідей і впровадження вже існуючих закордоном технологій.

Активізація інноваційної діяльності можлива тільки на основі розвиненої системи фінансового управління, що покликана забезпечувати вирішення таких найважливіших завдань [16]:

- створення необхідних передумов для швидкого та ефективного впровадження нововведень у всіх ланках народногосподарського комплексу країни, забезпечення її структурно-технологічної перебудови;

- збереження і розвиток стратегічного науково-технологічного потенціалу в пріоритетних напрямках розвитку;

- створення необхідних матеріальних умов для збереження кадрового потенціалу науки і техніки, запобігання його відтоку за кордон.

Дієвим методом вирішення питання забезпечення інноваційної діяльності вітчизняних підприємств може стати об'єднання зусиль держави, наукових організацій та бізнесу. Тому основними пріоритетом для вдалого впровадження інноваційної діяльності є: зменшення відриву науки від економічної практики; формування стабільної законодавчої бази; фінансування державою або надання пільг підприємствам, які працюють у науково-технічній галузі, відновлення роботи Державного інноваційного фонду, стимулювання іноземних інвестицій, розроблення системи кредитного забезпечення [9].

Висновки. Отже, таким чином, можна підсумувати, однією з визначальних характеристик сучасного стану розвитку світової економіки є інноваційність. Інновації – діяльність пов'язана з якісними

Таблиця 2

Джерела фінансування інноваційної діяльності промислових підприємств 2010-2017 рр.

	Загальна сума витрат	У тому числі за рахунок коштів			
		власних	державного бюджету	іноземних інвесторів	інші джерела
		млн. грн.			
2010	8045,5	4775,2	87,0	2411,4	771,9
2011	14333,9	7585,6	149,2	56,9	6542,2
2012	11480,6	7335,9	224,3	994,8	2925,6
2013	9562,6	6973,4	24,7	1253,2	1311,3
2014	7695,9	6540,3	344,1	138,7	672,8
2015	13813,7	13427,0	55,1	58,6	273,0
2016	23229,5	22036,0	179,0	23,4	991,1
2017	9117,5	7704,1	227,3	107,8	1078,3

Джерело: [15]

змiнами, спрямованими на розробку, або вдосконалення нового товару, технологiї, процесу тощо.

У зв'язку з тим, що iнновацiї є досить ризикованим та трудомiстким видом дiяльностi, для iх здiйснення необхідна побудова ефективної системи управлiння, а також залучення значних фiнансових ресурсiв.

Аналіз даних глобального iнновацiйного iндексу та Держкомстату дозволяє стверджувати що iнновацiйна дiяльностi в Україні знаходиться в незадовiльному станi. На сучасному етапi вiтчизняна науково-технiчна та iнновацiйна дiяльностi гальмується рядом факторiв, основними

з яких є вiдсутностi чiткої державної полiтики, яка би пiдтримувала iнновацiйний розвиток вiтчизняних пiдприємств, недостатнє державне фiнансування наукових розробок, iнновацiйних iдей та низька соцiально-економiчна привабливiсть для iноземних iнвесторiв, тощо.

Очевидно, що процес вiтчизняного iнновацiйного розвитку потребує державної пiдтримки. Державна iнновацiйна полiтика повинна спрямовуватися, головним чином, на створення сприятливих соцiально-економiчних та полiтичних умов для розвитку науково-технiчного потенцiалу пiдприємств та як результат держави загалом.

Список літератури:

1. Закон України «Про iнновацiйну дiяльностi» вiд 4 липня 2002 р. № 36 // Вiдомостi Верховної Ради України. – 2002. – № 36. – 266 с.
2. Семенюк О.М. Iнновацiйна дiяльностi як основа розвитку пiдприємства. Вченi записки Унiверситету «КРОК». – 2013. – Випуск 33.
3. Водачек Л. Стратегия управления инновациями на предприятии / Л. Водачек, О. Водачкова. – М.: Экономика, 1989. – 167 с.
4. Дацiй О.І. Розвиток iнновацiйної дiяльностi в агропромисловому виробництвi України / О.І. Дацiй. – К.: Вид-во ННЦ IАЕ, 2004. – 428 с.
5. Харiв П.С. Активiзацiя iнновацiйної дiяльностi промислових пiдприємств рiгiону : монографiя / П.С. Харiв, О.М. Собко. – Тернопiль: Економiчна думка, 2003. – 184 с.
6. Iлляшенко С.М. Формування ринку екологiчних iнновацiй: економiчнi основи управлiння : монографiя / [С.М. Iлляшенко, О.В. Прокопенко, за ред. С.М. Iлляшенка]. – Суми: Унiверситетська книга, 2002. – 250 с.
7. Федоренко В.Г. Iнновацiйна i iнвестицiйна стратегiя України / В.Г. Федоренко // Економiка та держава. – 2003. – № 8. – С. 16-27.
8. Пересада А.А. Управлiння iнвестицiйним процесом / А.А. Пересада. – К.: Лiбра, 2002. – 472 с.
9. Стадник В.В. Iнновацiйний менеджмент / В.В. Стадник, М.А. Йохна. – К.: Академвидав, 2006. – 464 с.
10. Грубляк О.М. Аналіз фiнансового забезпечення iнновацiйного розвитку держави [Електронний ресурс] / О.М. Грубляк, М.А. Иванюк // Молодий вчений. – 2017. – № 10(50). – Режим доступу: <http://molodyvcheny.in.ua/files/journal/2017/10/193.pdf>.
11. Колодiзев О.М. Методологiчнi засади фiнансового забезпечення управлiння iнновацiйним розвитком економiки: монографiя / О.М. Колодiзев. – Х.: ВД IНЖЕК, 2009. – 278 с.
12. Здiйснення наукових дослiджень i розробок у 2017 році [Електронний ресурс] : Державна служба статистики України. Експрес випуск. – Режим доступу: <http://www.ukrstat.gov.ua/express/expr2018/05/73.pdf>.
13. Скiльки грошей вкладають держави у науку [Електронний ресурс] : TECH TODAY HUB. – Режим доступу: <https://techtoday.in.ua/news/skilki-groshej-vkladayut-derzhavi-u-nauku-51474.html>.
14. Global Innovation Index 2018 [Електронний ресурс] : WIPO. – 2018. – Режим доступу: <http://www.wipo.int/publications/ru/details.jsp?id=4330>.
15. Джерела фiнансування iнновацiйної дiяльностi промислових пiдприємств [Електронний ресурс] : Державна служба статистики України. – Режим доступу: http://www.ukrstat.gov.ua/operativ/operativ2005/ni/ind_rik/ind_u/2002.html.
16. Пересада А.А. Управлiння iнвестицiйним процесом / А.А. Пересада. – К.: Лiбра, 2002. – 472 с.

Саламаха О.В.

Черновицкий торгово-экономический институт
Киевского национального торгово-экономического университета

УПРАВЛЕНИЕ ИННОВАЦИОННОЙ ДЕЯТЕЛЬНОСТЬЮ ПРЕДПРИЯТИЙ И ОСОБЕННОСТИ ЕЕ ФИНАНСОВОГО ОБЕСПЕЧЕНИЯ

Аннотация

В статье дано определение понятия «инновационного управления», его ключевых этапов и основной задачи на предприятии. Охарактеризовано понятие «финансового обеспечения». Проанализированы данные Государственной службы статистики Украины относительно размеров финансового обеспечения инновационной деятельности на отечественных предприятиях и основные источники его формирования. Приведены рейтинговые оценки Украины главных оценочных параметров глобального инновационного индекса. Подчеркнута необходимость формирования эффективной государственной политики в целях поддержки инновационного развития предприятий и страны в целом.

Ключевые слова: инновации, инновационное управление, научно-техническая и исследовательская деятельность, инновационные технологии, инвестиции, финансирование инновационной деятельности, государственная инновационная политика.

Salamakha O.V.

Chernivtsi Institute of Trade and Economic
Kyiv National University of Trade and Economics

MANAGEMENT OF INNOVATIVE ACTIVITY OF ENTERPRISES AND FEATURES OF ITS FINANCIAL SUPPORT

Summary

The article describes meaning of the concept "innovation management" its key stages and the main task at the enterprise. The concept of "financial implementation " is described. The analysis of the data of the State Statistics Service of Ukraine regarding the size of the financial support of innovation activity at domestic enterprises and the main sources of its formation was carried out. The rating of Ukraine of the main estimating parameters of the global innovation index are given. The necessity of forming an effective state policy in order to support the innovative development of enterprises and the country as a whole has been emphasized.

Keywords: innovation, innovation management, scientific and technological activity, innovative technologies, investments, financing of innovation activity, state innovation policy.

СУЧАСНИЙ СТАН ВИДАТКІВ МІСЦЕВИХ БЮДЖЕТІВ

Сокровольська Н.Я., Пуша А.В.

Чернівецький національний університет імені Юрія Федьковича

У статті розглянуто сучасні проблеми, які виникають під час формування та використання видатків місцевих бюджетів на сучасному етапі. Досліджено теоретичні питання формування видатків місцевих бюджетів. Проведено аналіз видатків обласного бюджету Чернівецької області за 2015-2017 роки. Виокремлено основні перешкоди та недоліки, щодо розвитку місцевих бюджетів в Україні. Зазначено основні напрямки, щодо оптимізації видаткової частини місцевих бюджетів.

Ключові слова: видатки, бюджет, місцеві бюджети, функціональна класифікація, бюджетні ресурси.

Постановка проблеми. Фінансування видатків місцевих бюджетів в Україні останнім часом пов'язане з низкою проблем: з одного боку – проблеми низької фінансової спроможності місцевих бюджетів через нерозвиненість місцевого оподаткування, незабезпеченість достатнім обсягом бюджетних коштів делегованих державою повноважень органам місцевого самоврядування та нечітке розмежування повноважень між державною владою та місцевим самоврядуванням. З іншого боку, існує низька ефективність видатків місцевих бюджетів і потребує оптимізації та вдосконалення їх структури.

Аналіз останніх досліджень і публікацій. Дослідженням теоретичних і практичних засад формування видатків місцевих бюджетів в сучасних умовах присвячені праці С. Буковинського [1], Л. Бенюк [2], О. Іванової [3] І. Чугунов [4]; проблеми ефективності видатків місцевих бюджетів і програмно-цільового методу управління видатками досліджено М. Крупкою [5], В. Курінний [6]. Впроваджувати європейські механізми зміцнення фінансової основи місцевого самоврядування та забезпечити наближення українського законодавства до європейських стандартів з реальною бюджетною децентралізацією запропоновано О. Слобожан [7].

Виділення не вирішених раніше частин загальної проблеми. Фінансова незалежність місцевих бюджетів та відповідно органів місцевого самоврядування є однією з передумов становлення демократичної держави. Сьогодні актуальним питанням є формування оптимального обсягу й структури видатків органів місцевого самоврядування, що визначають пріоритети суспільного й економічного розвитку територій. Тому в умовах децентралізації дане питання набуває такої актуальності, адже вирішення його дозволить зміцнити фінансову самостійність місцевих бюджетів.

Мета статті. Метою статті є розкрити основні недоліки, які наявні в процесі формування та використання видатків місцевих бюджетів та обґрунтувати напрямки, щодо зміцнення ресурсної бази органів місцевого самоврядування.

Виклад основного матеріалу. Єдиного підходу в фінансовій науці до визначення сутності видатків бюджету не існує. Теоретична невизначеність є причиною наявності значної кількості недоліків, пов'язаних з організацією, якістю й ефективністю планування, фінансування та бюджетного контролю за видатками державного і місцевих бюджетів.

Узагальнюючи праці науковці, можна дійти до висновку, що видатки місцевих бюджетів – це соціально-економічні відносини, які виникають між суб'єктами господарювання у зв'язку з фінансуванням власних і делегованих повноважень, з приводу розподілу та використання грошових фондів місцевого самоврядування, за цільовим і територіальним призначенням з метою розвитку адміністративно-територіальних одиниць та задоволення суспільних потреб.

Важливою умовою посилення впливу видаткової частини бюджету на економічне зростання та соціальний розвиток суспільства є розробка та запровадження обґрунтованих методів визначення обсягів і структури видатків бюджету, запровадження дієвого механізму оптимізації бюджетних програм, удосконалення порядків використання бюджетних коштів. Сукупність досягнутих результативних показників, що відповідають основним цілям та завданням бюджетних призначень з урахуванням обсягу здійснених видатків бюджету, дієвості інституційних перетворень розвитку суспільного середовища становить економічну сутність ефективності бюджетних видатків як складової системи державного регулювання соціально-економічного розвитку країни [4, с. 219].

Склад видатків місцевих бюджетів є своєрідним індикатором пріоритетності тієї чи іншої функції держави, наявної компетенції органів місцевої влади. Відповідно, видатки місцевих бюджетів відображають направленість бюджетної політики на локальному рівні. Саме тому такого важливого значення набувають питання ефективного формування та використання наявних бюджетних коштів відповідно до найоптимальнішої їхньої структури.

За період з 2015 по 2017 рік видатки Чернівецького обласного бюджету збільшилися на 32% у порівнянні з 2016 роком, та на 55% порівнюючи з 2015 роком і відповідно у 2017 році склали 1 801 351 716,50 грн., що на 440 856 139,15 грн. відповідно більше 2016 року, загалом динаміка видатків Чернівецького обласного бюджету наведена на рис. 1.

Більш деталізовано видатки Чернівецького обласного бюджету зображено у таблиці 1. Найбільш непостійними видатками, які зазнали значних змін впродовж досліджуваного періоду є видатки на охорону здоров'я, будівництво, транспорт, дорожнє господарство, зв'язок, телекомунікації та інформатика також на культуру і мистецтво.

Протягом 2015–2017 років відбулося збільшення обсягів фінансування з Чернівецького обласного бюджету майже по всім напрямкам, крім видатків на запобігання та ліквідацію надзвичайних ситуацій та наслідків стихійного лиха та видатків не віднесених до основних груп. За останній рік зменшення фінансування по даному напрямку склало 46%, але в загальному протягом досліджуваного періоду збільшилось на 101%. А ось видатки не віднесені до основних груп протягом 2015–2017 років зменшилось на 141%.

Видатки на державне управління протягом 2015–2017 років збільшилися на 91%% (або на 4 499,6 тис. грн.). У 2015 році їх обсяг склав – 4 737, 7 тис. грн., в 2016 році – 5 011,4 тис. грн., що на 273,8 тис. грн., або 6% більше минулорічного показника. А в 2017 році видатки становили 9 267,2 тис. грн., що на 4 255,8 тис. грн., або 84,9% більше показника 2016 року.

Так на охорону здоров'я в 2017 році було виділено суму 740 085,6 тис. грн., що є на 214 339,4 тис. грн. більше ніж в 2016 році та у відсотках то видатки збільшилися на 41%, таке відхилення можна прив'язати до проведення активно в Чернівецькій області медичної реформи та реалізації багатьох



Рис. 1. Динаміка видатків Чернівецького обласного бюджету

програм розвитку охорони здоров'я в цілому по області, в попередні роки такого значного відхилення не було і загалом з 2015 року видатки даної сфери збільшилися на 46%, майже вдвічі зросли порівнянь з 2015, але на жаль за рахунок скорочення інших видів видатків.

Видатки на будівництво протягом 2015–2017 років загалом збільшилися на 130%, але сума видатків в 2017 році порівняно з 2015 роком є меншою у двічі, а саме на 10 545,6 тис. грн. тому можливо, що саме за рахунок видатків на будівництво зросли видатки на охорону здоров'я.

Значно збільшилися видатки на транспорт, дорожнє господарство, зв'язок, телекомунікації

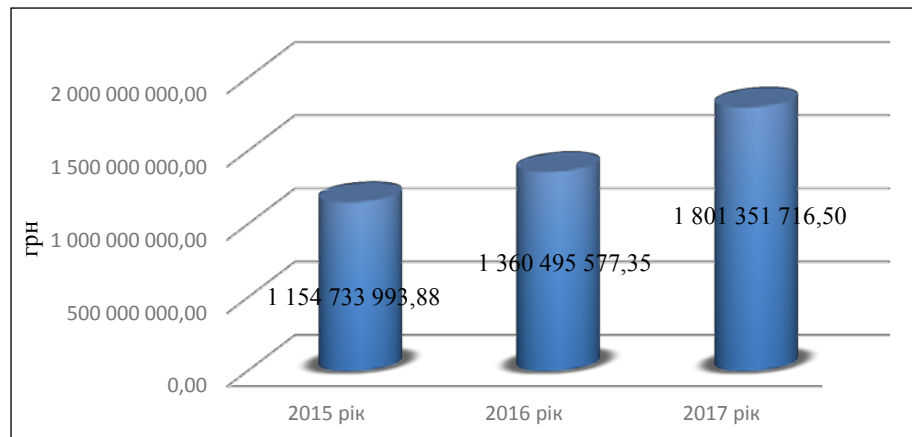
Таблиця 1

Динаміка видатків Чернівецького обласного бюджету, тис. грн.

Найменування	Роки			Відхилення			
	2015 рік	2016 рік	2017 рік	Абсолютне відхилення (+/-)		Відносне, %	
				2016 від 2015	2017 від 2016	2016 від 2015	2017 від 2016
Державне управління	4 737, 7	5 011,4	9 267,2	273,8	4 255,8	5,8	84,9
Освіта	377 502,3	303 772,1	335 943,4	-73 730,2	32 171,3	-19,5	10,6
Охорона здоров'я	501 152,8	525 746,2	740 085,6	24 593,4	214 339,4	4,9	40,8
Соціальний захист та соціальне забезпечення	71 705,8	81 207,6	108 345,9	9 501,7	27 138,3	13,3	33,4
Культура і мистецтво	48 684,2	52 972,5	88 935,5	4 288,3	35 963,0	8,8	67,9
Фізична культура і спорт	14 684,0	18 356,8	26 291,0	3 672,8	7 934,2	25,0	43,2
Будівництво	21 039,3	3 335,1	10 493,7	-17 704,2	7 158,5	-84,1	214,6
Транспорт, дорожнє господарство, зв'язок, телекомунікації та інформатика	72 515,0	332 895,4	435 343,8	260 380,4	102 448,3	359,1	30,8
Засоби масової інформ.	350,5	650,0	846,9	299,5	196,9	85,4	30,3
Сільське і лісове господарство, рибне господарство та мисливство	25 128,8	25 729,6	35 297,5	600,9	9 567,9	2,4	37,2
Інші послуги, пов'язані з економічною діяльністю	535,0	400,0	430,0	-135,0	30,0	-25,2	7,5
Охорона навколишнього природного середовища та ядерна безпека	67,7	148,7	526,7	80,9	378,0	119,6	254,2
Запобігання та ліквідація надзвичайних ситуацій та наслідків стихійного лиха	250,0	617,4	335,4	367,4	-282,0	147,0	-45,7
Видатки, не віднесені до основних груп	15 702,9	9 185,3	39,2	-6 517,5	-9 146,2	-41,5	-99,6
Усього	1 154 734,0	1 360 495,6	1 801 351,7	205 761,6	440 856,1	17,8	32,4

та інформатика відповідно на 2017 рік було затверджено видатки в розмірі 435 343,8 тис. грн. та відповідно на 2016 рік у сумі 332 895,4 тис. грн., а отже абсолютне відхилення становить 102 448,3 тис. грн. відповідно видатки зросли на 31%, як що брати до уваги видатки 2015 року то їх сума становила 72 515,0 тис. грн., що є менше у порівнянні з 2016 роком на 260 380,4 тис. грн. найбільший стрибок відбувся саме в 2016 році і видатки зросли на 359%.

Видатки на соціальний захист та соціальне забезпечення на 2017 рік були затверджені в розмірі 108 345,9 тис. грн., що є на 27 138,3 тис. грн. більше, ніж затверджено розписом в 2016 році відповідно на 33%. А загалом протягом досліджуваного періоду збільшилися на 47%.

Фінансування освіти Чернівецьким обласним бюджетом зменшилось (з 377 502,3 тис. грн. у 2015 році до 335 943,4 тис. грн. в 2017 році). У 2016 році обсяг фінансування даних видатків склав 303 772,1 тис. грн., що на 73 730,2 тис. грн. або 20% менше показника 2015 року. Зменшення за весь період з 2015-2017 роки склало 9%.

Спостерігаємо зростання обсягу фінансування культури і мистецтва з Чернівецького обласного бюджету (за весь період дослідження на 77% або 40 251,3 тис. грн.). Так, видатки збільшилися з 48 684,2 тис. грн. у 2015 році до 88 935,5 тис. грн. в 2017 році. Фінансування фізичної культури і спорту також зросло (з 14 684,0 тис. грн. у 2015 році до 26 291,0 тис. грн. у 2017 році на 68%.

Детально структура основних напрямків видаткової частини Чернівецького обласного бюджету за 2015-2017 роки за функціональною класифікацією наведена на рис. 2.

Відповідно до статистичної інформації найбільша сума видатків у 2017 році була виділена на фінансування охорони здоров'я це 41% суми всіх видатків, але якщо брати до уваги показник 2015 року то видатків цього рiч виділено менше, суттєву частку видатків займають видатки на транспорт, дорожнє господарство, зв'язок, телекомунікації та інформатика 24%, на освіту було

виділено коштів в розмірі 335 943,4 тис. грн. що становить 19% всіх видатків, та займає третє місце у всіх видатках Чернівецького обласного бюджету.

За період 2015-2017 років частка видатків на охорону здоров'я скоротилась на 2%, що не є значною зміною порівняно з деякими іншими видатками. Так питома вага в 2015 році становила 43%, у 2016 році – 39%, а в 2017 році – 41%.

Частка видатків на соціальний захист та соціальне забезпечення найменш значна і така що майже не зазнала змін. Так, у 2015 році питома вага становила 6,21%, у 2016 та 2017 роках – відповідно 5,97% та 6,01%.

Частка видатків на освіту в загальній структурі видатків Чернівецького обласного бюджету протягом досліджуваного періоду зменшилась в 2015 році становила 33%, в 2016 році становила по 22%, а у 2017 році – 19%, та відповідно зменшилась на 14%.

Видатки на транспорт, дорожнє господарство, зв'язок, телекомунікації та інформатику найбільше збільшилися протягом аналізованого періоду, а саме на 18%, так, у 2015 році питома вага видатків становила 6%, у 2016 році – 24%, і в 2017 році частка залишилась майже на тій самій позначці у 24%.

Проаналізувавши детально структуру та зміни, що відбулися з різними видами видатків, можемо виокремити найперспективніші їх види та ті, які найбільше фінансуються за рахунок Чернівецького обласного бюджету. Це видатки на охорону здоров'я це найбільша стаття видатків обласного бюджету на 2017 рік що становить 41% всіх видатків даного року. Наступне місце займає транспорт, дорожнє господарство, зв'язок, телекомунікації та інформатика на цю галузь припадає 24% всіх видатків. А ось видатки на освіту були затверджені у сумі 335 943,4 тис. грн., а це відповідно 19%, таким чином трійка найпопулярніших видатків Чернівецького обласного бюджету на 2017 рік чітко виокремлена.

Відповідно із загальної суми видатків 84% ідуть на фінансування цих трьох галузей еконо-



Рис. 2. Структура видатків Чернівецького обласного бюджету

міки і всього 16% на інші види видатків, що є досить малим відсотком, такий розклад не може не засмучувати, оскільки відповідно до цього всі інші видатки вважаються другорядними.

У контексті впливу нововведень, щодо підвищення фінансової спроможності місцевих бюджетів та вдосконалення міжбюджетних відносин відповідно до внесених змін до бюджетного та Податкового кодексів слід враховувати, що всі здійснені заходи, варто розглядати з впливом на ефективність видатків місцевих бюджетів, якість публічних послуг, які надаються органами місцевого самоврядування, та безпосередньо через зміни у структурі видатків та їх обсяги.

Зокрема, на видаткову частину місцевих бюджетів нововведення впливають наступним чином: внесені зміни до Бюджетного та Податкового кодексів мають позитивний ефект лише для загального фонду місцевих видатків, адже більшість змін стосуються наповненості саме цього фонду; введення акцизного збору з кінцевого продажу було пов'язане з забезпеченням капітальних видатків, оскільки надходження від цього податку часткового використовуються для будівництва, реконструкцій, ремонту та утримання вулиць та доріг комунальної власності.

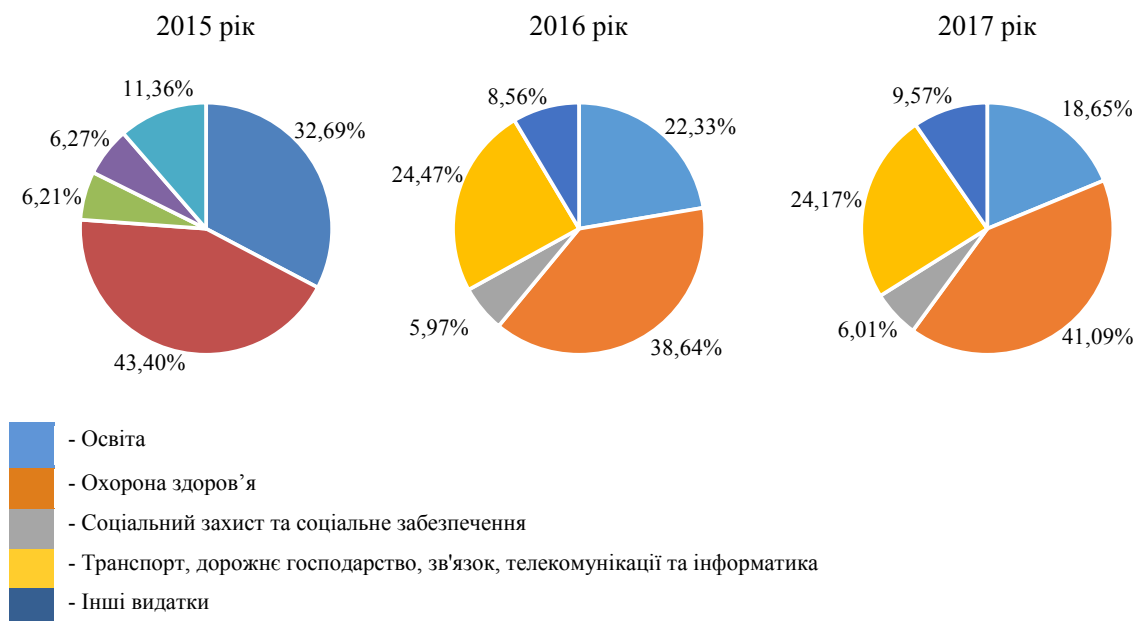
Однак проблемою є те, що різні населені пункти матимуть різні можливості, щодо наповнення місцевих бюджетів, зокрема, перевага буде у тих регіонах де добре розвинута торгівельна мережа є бензозаправні станції, та ускладнюються для віддалених від центру та автомагістралей територіальних громад. Ще одним важливим моментом є те, що запропоновані заходи бюджетної децентралізації сприяють скороченню бюджетних ресурсів невеликих населених пунктів і централізації повноважень на рівні районних державних адміністрацій.

Зміни у бюджетній політиці держави в напрямку забезпечення децентралізації фінансових ресурсів, які закріплені з 2015 року в Бюджетному та Податковому кодексах, хоч і сприяють кращому наповненню місцевих бюджетів, але в той же час негативно впливають на формування бюджетів розвитку. А ось позитивними кроками є введення субвенції з Державного бюджету

на освіту та охорону здоров'я, що дозволило дані статті видатків зробити більш прогнозованими і дало додаткового стимулу для економії коштів; перехід у міжбюджетних відносинах від системи балансування до системи вирівнювання; зняття заборони на реорганізацію та закриття закладів освіти та охорони здоров'я, що дозволяє зробити реальні кроки, щодо оптимізації мережі даних закладів.

Висновки. Отже підсумовуючи всі раніше висловлені думки, можна виокремити, що пріоритетними видатками Чернівецького обласного бюджету є охорона здоров'я оскільки в 2017 році було витрачено 755 147 961,68 грн. із 740 085 619,00 запланованих, у загальній структурі видатків, даний вид займає 41% із загальної суми видатків. Друге місце займають видатки на транспорт, дорожнє господарство, зв'язок, телекомунікації та інформатика в 2017 році було витрачено 328 690 874,47 грн., а ось із виконанням даних видатків виникають проблеми, оскільки на 2017 рік планувались видатки в розмірі 435 343 765,20 грн, таким чином видатки недовиконані на суму 106 652 890,73 грн, що у відсотках становить 24,5%, і це на жаль не одиничний випадок, оскільки і в попередніх роках спостерігалась тенденція до недовиконання видатків у розмірі 38,65% в 2015 році та аж на 59,14% в 2016 році. Також значна сума видатків спрямовуються на освіту, а саме в 2017 році було виділено суму в 321 804 389,52 грн, та і відсоток виконання у даній галузі є досить високим близько 90% в середньому за три роки. Як що додати суми видатків на дані галузі і знайти їх відсоток в загальній структурі видатків, це буде 84%, що є досить високим показником відповідно 41% спрямовується на охорону здоров'я, 19% на освіта та 24% на транспорт, дорожнє господарство, зв'язок, телекомунікації та інформатику. Відповідно для того, щоб оптимізувати структуру видатків місцевих бюджетів необхідно враховувати вплив багатьох факторів, а саме: особливостей функціонування бюджетного механізму, соціально-економічного розвитку регіону, державної політики розвитку регіонів, оптимального формування та ефективного перерозподілу фінансових потоків.

Список літератури:

1. Буковинський С.А. Зміцнення фінансової бази місцевого самоврядування як чинник економічного зростання / С. Буковинський // Вісник Національного банку України. – 2007. – № 2(132) – С. 9-15.
2. Беновська Л.Я. Проблеми фінансування видатків місцевих бюджетів у контексті бюджетно-податкової децентралізації / Л.Я. Беновська // Регіональна економіка. – 2015. – № 1. – С. 87-95.
3. Іванова О.Ю. Теоретико-методичне забезпечення вдосконалення системи податково-бюджетних відносин / О.Ю. Іванова // Економіка розвитку. – 2014. – № 4(72). – С. 42-53.
4. Чугунов І.Я. Формування видатків бюджету у системі соціально-економічного розвитку країни / І.Я. Чугунов, І.М. Ігнатюк // Економічний вісник університету. – Випуск № 28/1. – 2016. – С. 216-226.
5. Курінний В.П. Особливості впровадження програмно-цільового методу у бюджетному процесі [Електронний ресурс] / В.П. Курінний // Науковий вісник Академії муніципального управління. Серія : Економіка. – 2013. – Вип. 1. – С. 222-230. – Режим доступу: http://nbuv.gov.ua/UJRN/Nvamu_ekon_2013_1_27.
6. Слобожан О. Місцеве самоврядування та європерспективи [Електронний ресурс] / О. Слобожан // Дзеркало тижня. Україна. – 2013. – 22 листопада. – Режим доступу: http://gazeta.dt.ua/macrolevel/miscvevsamovryaduvannya-ta-yevroperspektivi-_html.

Сокровольська Н.Я., Пуша А.В.

Черновицкий национальный университет имени Юрия Федьковича

СОВРЕМЕННОЕ СОСТОЯНИЕ РАСХОДОВ МЕСТНЫХ БЮДЖЕТОВ

Аннотация

В статье рассмотрены современные проблемы, возникающие при формировании и использовании расходов местных бюджетов на современном этапе. Исследованы теоретические вопросы формирования расходов местных бюджетов. Проведен анализ расходов областного бюджета Черновицкой области за 2015-2017 годы. Выделены основные препятствия и недостатки, по развитию местных бюджетов в Украине. Указаны основные направления, по оптимизации расходной части местных бюджетов.

Ключевые слова: расходы, бюджет, местные бюджеты, функциональная классификация, бюджетные ресурсы.

Sokvolskaya N.Ya., Pusha A.V.

Chernivtsi National University named after Y. Fedkovich

CURRENT STATE OF EXPENDITURE OF LOCAL BUDGETS

Summary

The article considers modern problems that arise during the formation and use of local budget expenditures at the present stage. The theoretical questions of formation of expenditures of local budgets are researched. The analysis of expenditures of the regional budget of Chernivtsi region for 2015-2017 years has been carried out. The main obstacles and drawbacks concerning the development of local budgets in Ukraine are outlined. The main directions of optimization of expenditures of local budgets are indicated.

Keywords: expenditures, budget, local budgets, functional classification, budget resources.

УДК 33:338.12(045)

ІННОВАЦІЇ В ПРОЦЕСІ ГОСПОДАРСЬКОЇ ДІЯЛЬНОСТІ АВІАЦІЙНИХ ПІДПРИЄМСТВ

Соловей Н.В., Турова Л.Л.

Національний авіаційний університет

Стаття присвячена актуальній проблемі інновацій в процесі аналізу господарської діяльності авіаційних підприємств та засвідчує міжгалузевий характер досліджуваної проблеми. При опрацюванні матеріалу використано методи теоретичного узагальнення, аналізу і синтезу для дослідження господарської діяльності авіатранспортних підприємств, системного і комплексного підходу – для теоретико-методичного обґрунтування визначення ефективності організації інноваційної діяльності авіаційного підприємства. Наукова новизна статті полягає в тому, що, спираючись на специфіку діяльності авіатранспортних підприємств на сучасному ринку авіаперевезень, ми розробили структуру організації інноваційної діяльності авіатранспортного підприємства.

Ключові слова: авіаційні підприємства, авіаційна галузь, інновації, розвиток та реалізація інновацій.

Постановка проблеми. Вступ України в XXI ст. ознаменований початком переходу до інноваційної економіки і формуванням основних інститутів, необхідних для її ефективного функціонування. При цьому ні у кого не викликає сумнівів, що інновації стають ключовою, рушійною силою економічного зростання, що базується на інтелектуалізації економіки. На відміну від сировинних джерел, наука і технологія – це ресурси, створені людиною і тому можливості їх використання безперервно підвищуються, зростає їх значення з точки зору майбутніх перспектив економічного розвитку. У зв'язку з цим в сучасних умовах конкурентоспроможної економіки може бути тільки інноваційна, а саме наукомістка економіка, заснована на знаннях, втілених у високотехнологічному виробництві та кваліфікованій робочій силі.

Подолання інноваційного та технологічного відставання – одна з основних цілей модернізації національної економіки України. Модернізація в широкому сенсі слова і технологічна незалежність країни в XXI столітті будуть визначатися її виробничим і науково-технологічним потенціалом, перш за все, високотехнологічного сектора економіки, до якого по праву належать авіаційні підприємства.

У зв'язку з цим, для авіаційних підприємств актуальними є завдання забезпечення стабільного та ефективного функціонування, створення нових перспективних видів продукції на основі новітніх науково-дослідних і дослідно-конструкторських робіт, розвитку матеріально-технічної бази, модернізації виробництва, маркетингового просування, збуту, ремонтно-сервісної діяльності, інтеграції наявного економічного потенціалу, досягнення і утримання сприятливого конкурентного становища на світовому ринку.

Вирішення цієї проблеми багато в чому пов'язано з ефективним вирішенням проблем управління інноваційним розвитком авіаційних підприємств, з пошуком нових форм взаємодії їх структурних підрозділів, з виробленням пріоритетів та інструментів управлінських рішень, що приймаються керівництвом підприємств.

Саме тому, в даний час очевидна необхідність розробки і наукового обґрунтування напрямів удосконалення управління інноваційним розви-

тком авіаційних підприємств на основі ефективного використання виробничого, науково-технічного та експортного потенціалу.

Аналіз останніх досліджень і публікацій. Дослідження питань організації та управління інноваціями авіаційних підприємств відображені у наукових працях багатьох вітчизняних і зарубіжних вчених, таких, як: Астапова Г.В., Гросу В.А., Драчук Ю.З., Загорулько В.М., Костроміна С.В., Кулаєв Ю.Ф., Омеляненко С.Л., Суворова І.М. та ін. Необхідно також відзначити, що в наукових роботах різних дослідників були закладені теоретичні основи і методологічні орієнтири для вирішення проблеми ефективного функціонування авіаційних підприємств. У той же час спеціальних досліджень, присвячених проблемам управління інноваційною діяльністю авіаційних підприємств, явно недостатньо.

Метою статті є комплексний аналіз інновацій в процесі господарської діяльності авіаційних підприємств.

Виклад основного матеріалу. Зміст авіаринкових інновацій слід розглядати в контексті тенденцій, що об'єктивно складаються в сучасному світі. По-перше, до таких тенденцій відносяться посилення інституціоналізації розвитку та реалізації інновацій (РРІ), що, з одного боку, свідчить про завершення в сучасній економіці процесів інституціоналізації авіаринкових інновацій як авіаторів і РРІ як інституту авіаринку. З іншого боку, посилення процесів інституціоналізації РР авіаринкових інновацій, інтегруючи в собі безліч приватних ефективних актів РРІ реалізації проєктів, здійснюваних окремими новаторами (такими як Б. Гейтс), характеризує появу інноваційної форми, існування авіагалузі в сучасних умовах, для яких концепція безперервної РРІ і маркетинговий підхід до управління стають спочатку умовами, а потім нормами і правилами досягнення успіху на авіаринку [2, с. 146].

По-друге, підвищуються вимоги до гарантій ефективності авіаринкових інновацій, що обумовлює розвиток інституціональних форм соціалізації суспільства і бізнесу.

По-третє, відбувається скорочення життєвого циклу будь-якої інновації на тлі збільшення темпу їх розробки, чому сприяють зміни в споживчій поведінці, наприклад на авіаринках, а та-

кож поліпшення освіти і, як наслідок, ріст знань і компетенцій фахівців, зайнятих не лише в авіавиробничій, але й в посередницькій діяльності підприємства.

Найбільша значущість технологічного аспекту, що між тим набуває значення в сучасних умовах, в інноваціях, фактично розглядалася, але спеціально не виділялася раніше. Так, якщо перегрупувати запропоновану Й. Шумпетером класифікацію інновацій, виділивши три основні групи: інновації-авіатовари, інновації-бізнес-моделі і авіатехнології, можна зробити два важливі висновки.

По-перше, інновації-бізнес-моделі мають технологічний зміст, оскільки характеризують нові ринкові й управлінські підходи, які вимагають реалізації певної організаційно-управлінської технології (Боїнг), що доводить їх технологічну природу. По-друге, інституціоналізація ринкового звернення і технологічний зміст будь-яких інновацій в сучасній економіці не лише фіксують цей факт (технологічного змісту), але й постулювали, що будь-яка авіаринкова інновація по сукупності, «включених» в нього технологій і технологій, потрібних для їх споживання («технологія споживання» по К. Ланкастеру), є технологією інновацій.

Концепція повноцінного позиціонування дає змогу авіаційній галузі України досягати запланованих результатів з більшою ефективністю, що обумовлено доповненням уявлень про принципи формування товарного портфеля. Частина з цих «доповнень» утворюється за рахунок «опцій авіабренду» [1, с. 6], а інша, що виходить саме з концепції повноцінного позиціонування, зобов'язує авіаційну галузь України, здійснюючу маркетинг розвитку та реалізації ринкових інновацій спиратися під час побудови товарної політики на «піраміду авіабрендингу». Сутність «піраміди» полягає в тому, що в ході комплексної маркетингової стратегії інноваційного розвитку авіаційної галузі України розвитку та реалізації інновацій авіаринкова інновація повинна поетапно наповнюватися ринковим сенсом і ціннісним змістом. «Вінцем» маркетингової стратегії комплексних інновацій у такому разі стане повноцінна (і цілісна) пропозиція цінності авіаринку – утворення авіабренду як угоди про цю цінність між авіаційною галуззю України і авіаринком (і зовнішнім середовищем).

У сучасних умовах для подальшого розвитку українського ринку пасажирських авіаперевезень, підвищення обсягів пасажирських та вантажних авіаперевезень необхідне залучення додаткових інвестицій, як на мікрорівні (інвестицій окремих юридичних та фізичних осіб, кредитно-фінансових інститутів та ін.), так і на макрорівні та наднаціональному рівні (інвестиційних ресурсів транснаціональних утворень, урядів окремих держав, міжнародних економічних та валютно-фінансових організацій).

Нами визначені актуальні проблеми розвитку авіаційної галузі України, зокрема:

1. Морально та фізично застарілий парк повітряних суден та основних фондів загалом. Недопуск значної частини ПС українських авіакомпаній до здійснення польотів у Західну Європу з урахуванням вимог ICAO та EASA. Вирішення цієї проблеми можливе за рахунок:

- створення потужних інвестиційних фондів для інвестування державних програм у сфері авіації, оновлення парку ПС із залученням інвестицій на придбання нових більш економічних та екологічних ПС вітчизняного чи закордонного виробництва, або використання лізингу ПС;

- впровадження повітряних суден вітчизняного виробництва та сучасних повітряних суден закордонної розробки, створення потужної системи державного і недержавного лізингу із використанням банківських кредитів;

- створення національної незалежної системи сертифікації авіаційної техніки на базі вітчизняних науково-експериментальних центрів [4, с. 103].

2. Недостатній рівень розвитку інфраструктури регіональних та міжнародних аеропортів України. Шляхи вирішення проблеми:

- затвердження концепції розвитку аеропортів;
- розвиток мережі вузлових аеропортів та створення національного вузлового аеропорту (хабу) на базі аеропорту «Бориспіль»;

- підготовка техніко-економічних обґрунтувань, проектної документації, розробка механізмів фінансування комплексних проектів розвитку інфраструктури аеропортів;

- оновлення та модернізація об'єктів наземної інфраструктури, а також будівництво нових терміналів.

3. Невідповідний рівень технології організації процесу перевезень, недостатнє інформаційне забезпечення.

Основними напрямками розв'язання проблеми є:

- впровадження глобальних супутникових систем CNS/ATM для обслуговування повітряного руху, проведення автоматизації та комп'ютеризації авіакомпаній на рівні міжнародних стандартів;

- запровадження розвинутої ефективної комп'ютерної мережі для підвищення якості обслуговування;

- створення системи транспортно-логістичних комплексів (для скорочення часу доставки, зниження затрат на перевезення та оптимізації тарифів) і подальший розвиток інформаційних та логістичних технологій.

4. Недостатній розвиток мережі маршрутів транспортних перевезень. Ситуацію можна покращити через:

- укладення різного роду угод з іншими авіакомпаніями з продажу комерційних прав (інтерлайни, угоди щодо блок-місць, маркетингові угоди, код-шерінгові угоди, угоди про спільну експлуатацію авіаліній);
- створення авіаційних альянсів або приєднання до вже існуючих.

5. Недостатні темпи інтеграції транспортно-дорожнього комплексу України до європейської та світової транспортних систем. Шляхи розв'язання:

- створення сильного, конкурентоспроможного національного повітряного перевізника;

- реалізація положень Концепції розвитку транспортно-дорожнього комплексу України на середньостроковий період та до 2020 року та національних програм в частині розвитку авіаційного транспорту, забезпечення безпеки польотів та авіаційної безпеки шляхом розвитку механізмів нагляду та контролю.

6. Невідповідність законодавства України в сфері авіації міжнародним та європейським вимогам. Ця проблема вирішується через:

- завершення побудови системи державного регулювання та національної нормативної бази;
- удосконалення механізмів державного регулювання в авіаційній галузі;
- удосконалення національного законодавства ЦА відповідно до міжнародних вимог, JARiv (Спільних авіаційних вимог Європейського Союзу) для набуття повного членства України в спеціалізованій регіональній організації – Об'єднаних авіаційних властях (JAA);
- внесення змін у діюче законодавство щодо не оподаткування доходу від інвестиційної діяльності для залучення додаткових інвесторів у галузь авіаперевезень [4, с. 45].

Вищезазначені проблеми авіатранспортного комплексу України суттєво впливають на інвестиційну привабливість цієї галузі, а отже, і на можливість залучення додаткових інвестиційних ресурсів. Власне на вирішення цих актуальних проблем і повинна бути спрямована інвестиційна діяльність підприємств авіаційної галузі.

У той же час самим авіапідприємствам необхідно розробляти власні програми розвитку із врахуванням інтересів окремих авіакомпаній, інвесторів, держави та регіону, що обслуговується, оскільки це також впливає на обсяги залучених інвестиційних ресурсів.

В основному, інвестиційна діяльність вітчизняних авіатранспортних підприємств спрямовується на оновлення морально та фізично застарілого парку повітряних суден, розбудову інфраструктури аеропортів та модернізацію основних фондів. І, оскільки авіатранспортна галузь є надзвичайно капітало- та наукоємною галуззю, актуальною залишається проблема підвищення інноваційності діяльності авіатранспортних підприємств України для забезпечення економічної ефективності їх діяльності, а також конкурентоспроможності як окремих підприємств на національному та міжнародному ринках авіаперевезень, так і авіаційної галузі в цілому. Це створить основу для стабільного та динамічного економічного зростання вітчизняної галузі повітряних перевезень, надасть змогу реалізувати широкомасштабну організаційно-економічну та техніко-технологічну модернізацію підприємств авіатранспортної промисловості.

Для підвищення конкурентоспроможності національної економіки необхідним є формування національної інноваційної системи, розширення інвестиційних можливостей для реалізації інноваційних проектів, але це поки що неможливо здійснити в повному обсязі за існуючого рівня інно-

ваційної активності підприємств. Для повноцінної інтеграції України у світовий економічний простір необхідно підвищити частку інноваційної продукції у сукупному продукті та збільшити обсяги надання високотехнологічних послуг, зорієнтувати інвестиційні процеси на структурну перебудову національної економіки на новій технологічній основі для посилення конкурентних позицій національних підприємств на світовому ринку в довгостроковій перспективі, та зменшення рівня втрат за умов дії негативних чинників глобального середовища. Реалізація адаптаційних заходів в напрямку інтеграції авіатранспортної системи України до європейської та світової транспортних систем передбачає використання сучасної інноваційно-інвестиційної моделі розвитку авіатранспортних підприємств з огляду на інтеграційні та глобалізаційні тенденції в сфері авіації.

Отже, авіапідприємства є об'єктами з особливими умовами інвестування, оскільки іноземні інвестиції ними залучаються з дозволу уряду України. На даний момент можна відзначити недостатній рівень бюджетного та позабюджетного фінансування розвитку авіатранспортної інфраструктури, що пов'язано із невисокими обсягами інвестування авіаційної галузі, особливо в умовах подолання негативних наслідків фінансово-економічної кризи. Підвищується роль приватного капіталу як одного із найважливіших фінансових джерел підтримки та розвитку інновацій в авіатранспортній сфері.

В умовах переходу України до інноваційної економіки важливим є звернення до зарубіжного досвіду державного регулювання інноваційних процесів, підвищення ефективності інноваційної діяльності та розвитку інноваційного потенціалу. Необхідно відзначити, що зарубіжна практика інноваційного розвитку авіаційних підприємств свідчить про складний, часом суперечливий характер супутніх даній діяльності процесах, однак державні, галузеві органи і керівництво підприємств здатні не тільки підтримувати, але і підвищувати необхідний рівень інноваційного розвитку авіаційних підприємств.

В якості прийнятого варіанту, спрямованого на вдосконалення управління інноваційним розвитком авіаційних підприємств, на нашу думку необхідно здійснення заходів щодо оптимізації процесів розробки, виробництва і просування на ринок інновацій, що передбачає формування єдиного інноваційного центру і побудова загального маркетингового простору інтегрованих структур авіаційної промисловості.

Список літератури:

1. Загорулько В.М. Маркетингове забезпечення інноваційних процесів на підприємствах України / В.М. Загорулько // Проблеми системного підходу в економіці: Збірник наукових праць: Випуск 36. – К.: НАУ, 2011. – С. 3-7.
2. Костромина Е.В. Авиатранспортный маркетинг / Е.В. Костромина. – М.: НОУ ВКШ «Авиабизнес», 2003. – 384 с.
3. Кулаев Ю.Ф. Экономика гражданской авиации / Ю.Ф. Кулаев. – К.: Феникс, 2004. – 667 с.
4. Суворова І.М. Проактивне управління авіатранспортними підприємствами України / І.М. Суворова // Матеріали V Міжнародної науково-практичної конференції «Сучасні проблеми економіки». – К.: НАУ, 2014. – С. 45.
5. Смоленюк П. Аналіз ефективності інноваційної діяльності підприємств / П. Смоленюк // Економічний аналіз. – Хмельницький економічний університет. – 2010. – Вип. 5. – С. 42-45.

Соловей Н.В., Турова Л.Л.
Национальный авиационный университет

ИННОВАЦИИ В ПРОЦЕССЕ АНАЛИЗА ХОЗЯЙСТВЕННОЙ ДЕЯТЕЛЬНОСТИ АВИАЦИОННЫХ ПРЕДПРИЯТИЙ

Аннотация

Статья посвящена актуальной проблеме инноваций в процессе анализа хозяйственной деятельности авиационных предприятий и свидетельствует межотраслевой характер исследуемой проблемы. При обработке материала использованы методы теоретического обобщения, анализа и синтеза для исследования хозяйственной деятельности авиатранспортных предприятий, системного и комплексного подхода – для теоретико-методического обоснования определения эффективности организации инновационной деятельности авиационного предприятия. Научная новизна статьи заключается в том, что, опираясь на специфику деятельности авиатранспортных предприятий на современном рынке авиаперевозок, мы разработали структуру организации инновационной деятельности авиатранспортного предприятия.

Ключевые слова: авиационные предприятия, авиационная отрасль, инновации, развитие и реализация инноваций.

Solovei N.V., Turova L.L.
National Aviation University

INNOVATION IN THE PROCESS OF ANALYSIS OF ECONOMIC ACTIVITIES OF AIR TRANSPORT ENTERPRISES

Summary

The article is devoted to the actual problem of innovations in the process of analysis of the economic activity of aviation enterprises and confirms the interdisciplinary nature of the problem under investigation. During the processing of the material, the methods of theoretical synthesis, analysis and synthesis for the study of the economic activity of air transport enterprises, the system and the complex approach – for the theoretical and methodological substantiation of determining the effectiveness of the organization of innovation activity of the aviation enterprise. The scientific novelty of the article is that, based on the specifics of the air transport companies' activity in the modern air transport market, we have developed the structure of the organization of innovation activity of the air transport company.

Keywords: aviation enterprises, aviation branch, innovations, development and implementation of innovations.

УДК 339.72

АНАЛІЗ ВИКОРИСТАННЯ ІНСТРУМЕНТІВ ФІНАНСОВОГО ІНЖИНІРИНГУ НА МІЖНАРОДНИХ РИНКАХ

Тарасова Є.Л., Трифонова О.Д.

Дніпровський національний університет імені Олеся Гончара

У статті проаналізовано основні інструменти фінансового інжинірингу в розрізі регіонів світу за 2013-2017 рр. Розглянуто сутність фінансових інструментів та їх видів на міжнародних ринках. Також досліджена зміна у динаміці обсягів продажу деривативів на провідних світових біржах та поза ними. Виявлено, як змінювались позиції країн-лідерів з торгівлі цінними паперами за обраний період. Запропоновано механізм розвитку світової фінансової системи за рахунок використання фінансового інжинірингу. **Ключові слова:** фінансовий інжиніринг, опціони, свопи, деривативи, світовий ринок цінних паперів, біржові контракти.

Постановка проблеми. Сучасні реалії розвитку світової фінансової системи характеризуються посиленням взаємозалежності та взаємозв'язку локальних і регіональних фінансових ринків, їх лібералізацією, інтенсифікацією фінансових відносин. Це призводить до формування єдиної, дійсно глобальної фінансової системи. Разом з тим, трансформаційні зрушення в розвитку світової фінансової системи в бік глобальності зумовлюють посилення її нестійкості, невизначеності як в середньостроковій так і в короткостроковій перспективі, підвищення уразливості національних і регіональних фінансових ринків, отже, зумовлюють поліваріантність сценаріїв глобального фінансового розвитку. Великого значення набувають цінні папери, завдяки яким укладається безліч фінансових контрактів у всьому світі. Тому доцільно буде проаналізувати основні інструменти фінансового інжинірингу світової системи, щоб визначити їх ефективність по різних регіонах світу.

Аналіз останніх досліджень і публікацій. Теоретичні та практичні питання формування та використання інструментів фінансового інжинірингу висвітлено у фундаментальних роботах таких науковців, як О. Виговський, С. Мошенський, В. Шелудько, З. Ватаманюк та ін. Але у зв'язку з тим, що світова фінансова система постійно змінюється під впливом позитивних чи негативних факторів, існує потреба в постійному дослідженні проблематики ефективного використання фінансових інструментів. За основу статті були взяті статистичні дані міжнародних звітів з торгівлі за останні п'ять років. Зокрема, це звіти Банку міжнародних розрахунків, Світової організації бірж, офіційного сайту ринкової статистики.

Виділення не вирішених раніше частин загальної проблеми. Досліджено теоретичні питання використання фінансового інжинірингу на

міжнародних ринках. Виокремлено основні інструменти фінансового інжинірингу. Проаналізовано обсяги продажів біржових та позабіржових деривативів. Визначено, як змінювалась структура фінансових контрактів за період, що аналізувався. Розглянуто світові регіони за обсягами використання і продажу інструментів фінансового інжинірингу і розподілено за рейтингами.

Мета статті. Головною метою цієї роботи є проаналізувати використання інструментів фінансового інжинірингу на міжнародних ринках.

Виклад основного матеріалу. Аналіз використання інструментів фінансового інжинірингу на міжнародних ринках почнемо з аналізу використання базових інструментів, таких як акції та облігації.

Світовий ринок акцій представляє собою ринок, де здійснюються операції купівлі-продажу пайових зобов'язань, як між нерезидентами, так і між резидентами і нерезидентами. На даному ринку відбувається перелив інвестиційних ресурсів з однієї країни в іншу. Цей ринок відіграє значну роль в залученні капіталу зі світового фінансового ринку, в просуванні акцій компаній на міжнародні фондові майданчики, в створенні сприятливого іміджу компанії на міжнародному рівні [4].

Торгівля акціями здійснюється на біржовому і позабіржовому ринку.

Біржовий ринок включає традиційні фондові біржі (Нью-Йоркська, Лондонська, Люксембурзька, Токійська біржі) і автоматизовані торговельні системи, що розглядаються як біржі (NASDAQ, SEAQ, CATS). Використання комп'ютерних систем дозволяє створювати єдину систему світової торгівлі цінними паперами [1].

Обсяг торгів акціями на світових фондових ринках у 2017 році склав 105,95 трлн дол. (табл. 1).

Як видно з даних таблиці 1, за період з 2013 року по 2017 рік обсяг торгівлі акціями на світових фондових біржах збільшився на 48,39 трлн дол. або на

Таблиця 1

Обсяг торгівлі акціями на світових фондових біржах за регіонами у 2013-2017 роках, трлн дол.

Регіони	Роки					Відхилення	
	2013	2014	2015	2016	2017	абс., +/-	відн., %
Америка	30,23	43,37	49,35	67,23	63,94	33,71	111,51
Азіатсько-тихоокеанський	18,25	39,81	28,11	31,86	31,46	13,21	72,38
Європа, Африка, Близький Схід	9,08	12,42	11,14	10,37	10,55	1,47	16,19
Разом	57,56	95,6	88,6	109,46	105,95	48,39	84,07

Джерело: розроблено авторами за даними [10]



Рис. 1. Структура обсягів торгів на світовому ринку акцій за регіонами у 2013-2017 роках, %

Джерело: розроблено авторами за даними [10]

84,07%. При цьому треба відмітити, що зростання обсягу торгівлі акціями відбувалося на фондових біржах усіх регіонів. Найбільшими темпами зростає обсяг торгів на біржах країн американського континенту – на 33,714 трлн. дол. або на 111,51%, в основному за рахунок зростання обсягу торгів на провідних фондових ринках, таких як NYSE (Нью-Йоркська фондова біржа) та Nasdaq (National Association of Securities Dealers Automated Quotation – Автоматизовані котирування Національної асоціації дилерів цінних паперів).

Треба відмітити також значне зростання обсягу торгівлі акціями відбувалося і на фондових біржах країн азіатсько-тихоокеанського регіону – на 13,21 трлн. дол. або на 72,38%. Найнижчі ж темпи зростання продемонстрували фондові ринки Європи, Африки та Близького Сходу – лише 1,47 трлн. дол. або 16,19% [3].

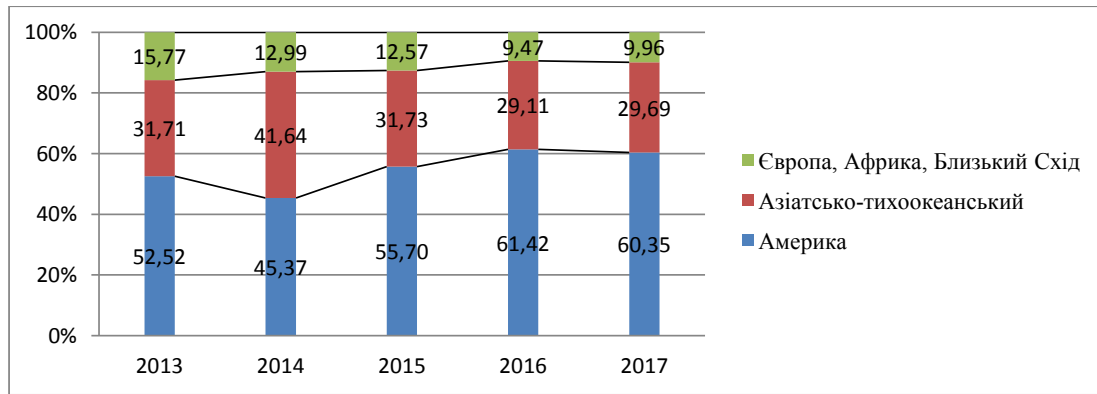
Можна звернути увагу, що за обсягом торгів, так як і за обсягами капіталізації, як було вказано у таблиці 1, лідером є американський регіон. Питома вага обсягу торгів акціями на фондових ринках американського регіону у 2017 році склала 60,35% (рис. 1).

Як видно з даних рисунку 1, за весь період, що аналізується, лідером серед регіонів на обсягах торгів був американський континент. За 2013-2017 роки питома вага американського континенту у світовому обсязі торгівлі акціями зросла на 7,83%.

Лідерство американського континенту за показником обсягу торгів акціями пояснюється масшта-

бами фондових бірж США, які займають лідируючі позиції не тільки на континенті, але і у світі.

В той же час, відзначається скорочення питомої ваги країн Європи, Африки та Близького Сходу у світовому обсязі торгівлі акціями за період, що аналізується, на 5,82%. Це відбулося внаслідок перевищення темпів зростання загального обсягу світової торгівлі акціями над темпами зростання торгівлі акціями у даному континенті (48,39% та 1,47% відповідно).

Найбільшою біржою світу за обсягом середньоденного обороту акцій є Нью-Йоркська фондова біржа (NYSE). Середньоденний оборот акцій NYSE у 2017 році склав 57910 млн. дол., а у 2016 році – 68722 млн. дол.

Динаміка обсягів торгівлі акціями на найбільших фондових біржах світу представлена у таблиці 2.

Як видно з даних таблиці 2, за період з 2013 року по 2017 рік обсяг торгів акціями на найбільших світових фондових біржах збільшився за виключенням групи європейських бірж Euronext. Найбільші темпи зростання продемонстрували китайські фондові біржі. Обсяг торгівлі на Shenzhen Stock Exchange збільшився на 160,87% або 5685,53 млрд. дол. та Шанхайській фондовій біржі зріс на 120,45% або на 4146,7 млрд. дол.

Загальний обсяг торгівлі акціями на 8 найбільших фондових біржах світу за 2013-2017 роки збільшився на 22131,7 млрд. дол. та склав у 2017 році 81346 млрд. дол., тобто 77% від усієї світової торгівлі акціями.

Таблиця 2

Обсяг торгів акціями на найбільших світових фондових біржах у 2013-2017 роках, млрд. дол.

Регіони	Роки					Відхилення	
	2013	2014	2015	2016	2017	абс., +/-	відн., %
Nasdaq	24431,8	28184,8	30173,6	31944,2	33407,1	8975,3	36,74
Shanghai Stock Exchange	3442,6	4247,9	20268,8	7494,56	7589,3	4146,7	120,45
NYSE	13964,3	16487,6	18289,6	19737,1	16140,1	2175,8	15,58
Shenzhen Stock Exchange	3534,2	4884,2	17922,4	11681,2	9219,73	5685,53	160,87
Japan Exchange Group	6383,2	5523,7	5664,8	6361,4	6612,1	228,9	3,59
London SE Group	3329,7	4104,2	4104,2	3103,6	4437,2	1107,5	33,26
Euronext	2789,8	2971,8	3033,4	1807,3	1981,6	-808,2	-28,97
HKEx	1338,7	1448,8	2141,3	1349,8	1958,82	620,12	46,32
Разом	59214,3	67853	101598	83479,2	81346	22131,7	37,38

Джерело: розроблено авторами за даними [5]

Таблиця 3

Обсяг торгівлі облігаціями на світових фондових біржах за регіонами у 2013-2017 роках, трлн. дол.

Регіони	Роки					Відхилення	
	2013	2014	2015	2016	2017	абс., +/-	відн., %
Америка	1,46	1,38	1,36	1,33	1,31	-0,15	-10,27
Азіатсько-тихоокеанський	12,68	17,86	12,48	13,66	13,37	0,69	5,44
Європа, Африка, Близький Схід	8,32	3,98	11,02	11,67	13,45	5,13	61,66
Разом	22,46	23,22	24,86	26,66	28,13	5,67	25,24

Джерело: розроблено авторами за даними [5]

Таблиця 4

Склад біржових деривативів у 2013-2017 роках, контрактів

Інструменти	Роки					Відхилення	
	2013	2014	2015	2016	2017	абс., +/-	відн., %
Ф'ючерси	49183921	50379246	69949210	84150672	77060327	27876406	56,68
Опціони	75592440	92059793	113272296	104050543	137785021	62192581	82,27
Разом	124776361	142439039	183221506	188150672	214845348	90068987	72,18

Джерело: розроблено авторами за даними [7]

Після аналізу обсягів торгівлі акціями перейдемо до аналізу обсягів торгівлі борговими цінними паперами, тобто облігаціями. Загальний обсяг торгівлі облігаціями у світі протягом 2017 року становив 28,13 трлн. дол. (табл. 3).

Виходячи з даних таблиці 3, за період з 2013 року по 2017 рік обсяг торгівлі борговими цінними паперами на світових фондових біржах збільшився на 5,67 трлн. дол. або на 25,24%. При цьому зростання обсягу торгівлі облігаціями відбувалося на фондових біржах усіх регіонів, крім американського. Найбільшими темпами зростає обсяг торгів борговими цінними паперами на біржах країн Європи, Африки та Близького Сходу – на 5,13 трлн. дол. або на 61,66%. Обсяг торгівлі борговими цінними паперами на біржах американського регіону скоротився за період, що аналізується, на 0,15 трлн. дол. або на 10,27%.

Треба відзначити, що на відміну від структури торгівлі акціями, у структурі торгівлі облігаціями найбільшу питому вагу займає не американський континент, а азіатсько-тихоокеанський (рис. 2).

На рисунку 2 можна побачити, що за період з 2013 року по 2016 рік лідером серед регіонів за обсягами торгів облігаціями був азіатсько-тихоокеанський регіон. Але у 2017 році лідерство перейшло до бірж країн Європи, Африки та Близького Сходу. За 2013-2017 роки питома вага азіатсько-тихоокеанського регіону у світовому обсязі торгівлі облігаціями скоротилася на 8,93%. Одночасно питома вага бірж країн Європи, Африки та Близького Сходу за цей період зросла на 10,77%, завдяки чому цей регіон став лідером у 2017 році.

Примітно те, що найбільший обсяг торгів облігаціями спостерігався на іспанській біржі – BME Spanish Exchanges.

Основними інструментами фінансового інжинірингу є все ж таки не акції та облігації, а похідні цінні папери, тобто деривативи. Тому далі проаналізуємо обсяги виконання біржових деривативів за останні 5 років. Обсяг контрактів з біржовими деривативами у 2017 році склав 214845348 контрактів, в тому числі обсяг ф'ючерсних контрактів становив 77060327, а опціонів – 137785021 (табл. 4).



Рис. 2. Структура обсягів торгів на світовому ринку боргових цінних паперів за регіонами у 2013-2017 роках, %

Джерело: розроблено авторами за даними [5]

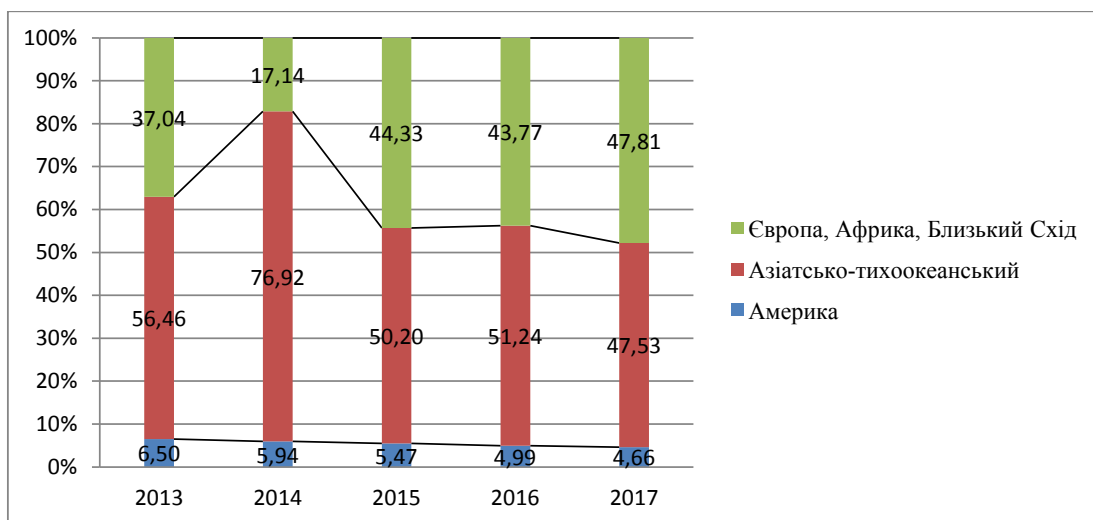

Рис. 3. Структура біржових деривативів за інструментами за 2013-2017 роки, %

Джерело: розроблено авторами за даними [7]

Як видно з даних таблиці 4 за період з 2013 року по 2017 рік обсягів біржових деривативів збільшився на 90068987 контрактів або на 72,18% як за рахунок зростання ф'ючерсів, так і опціонів. Так за обраний період обсяг ф'ючерсів збільшився на 27876406 контрактів, а обсяг опціонів зріс на 62192581 контрактів або на 82,27%.

Слід також відзначити, що у складі біржових деривативів протягом останніх п'яти років стабільно переважають опціони (рис. 3).

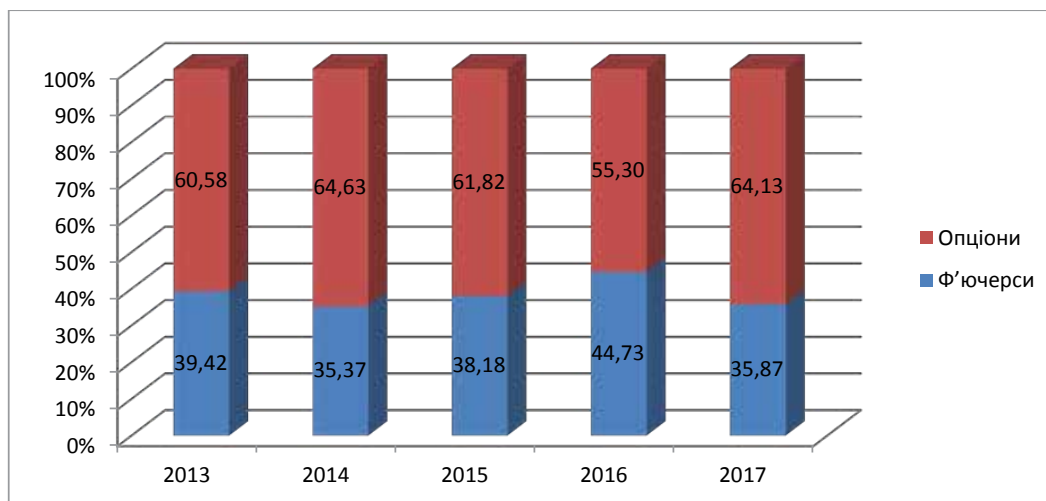
На рисунку 3 за період з 2013 року по 2017 рік зображена питома вага опціонів у структурі біржових деривативів, яка на збільшилася 3,55% та склала у 2017 році 64,13%. Тобто протягом останніх 5 років біржові гравці вважали за краще купувати контракти, які дають право на придбання, а не зобов'язують покупати за фіксованою ціною.

Слід звернути увагу на те, що у складі ф'ючерсів протягом останніх 5 років переважають фінансові ф'ючерси (табл. 5).

Виходячи з даних таблиці 5 можна відзначити, що за період з 2013 року по 2017 рік обсяг усіх видів ф'ючерсів збільшився, за виключенням ф'ючерсів на придбання акцій. Так за цей період обсяг ф'ючерсних контрактів на придбання акцій скоротився на 319680 контрактів або на 72,45%. Найбільшими темпами за останні 5 років зростали обсяги ф'ючерсних контрактів на придбання золота та інших металів – на 7377,02% або на 184573 контракти, та ф'ючерсів на придбання валюти – на 455,52% або на 612655 контрактів. При цьому більш ніж 98% біржових ф'ючерсних контрактів є фінансовими ф'ючерсами.

На відміну від ф'ючерсів, у складі опціонів значно переважають опціони на акції (табл. 6).

Як видно з даних таблиці 6, за період з 2013 року по 2017 рік обсяг біржових фінансових опціонів збільшився на 14822571 контракт або на 86,56%, а обсяг опціонів на придбання акцій за цей же період зріс на 47370010 контрактів або на 81,02%.

Таблиця 5

Склад біржових ф'ючерсів у 2013-2017 роках, контрактів

Види ф'ючерсів	Роки					Відхилення	
	2013	2014	2015	2016	2017	абс., +/-	відн., %
Фінансові ф'ючерси	48605688	49737763	68951790	83350580	75995441	27389753	56,35
Ф'ючерси на акції	441212	427609	699692	225978	121532	-319680	-72,45
Валютні ф'ючерси	134497	205049	243443	544891	747152	612655	455,52
Ф'ючерси на золото та інші метали	2502	8790	54189	29171	187075	184573	7377,02
Інші ф'ючерси	22	35	96	52	9127	9105	41386,36
Разом	49183921	50379246	69949210	84150672	77060327	27876406	56,68

Джерело: розроблено авторами за даними [9]

Таблиця 6

Склад біржових опціонів у 2013-2017 роках, контрактів

Види опціонів	Роки					Відхилення	
	2013	2014	2015	2016	2017	абс., +/-	відн., %
Фінансові опціони	17123271	17515932	22999748	30468429	31945842	14822571	86,56
Опціони на акції	58469169	74543861	90272548	73582114	105839179	47370010	81,02
Разом	75592440	92059793	113272296	104050543	137785021	62192581	82,27

Джерело: розроблено авторами за даними [8]



Рис. 4. Структура біржових опціонів за 2013-2017 роки, %

Джерело: розроблено авторами за даними [8]

Відзначалося, що у складі біржових опціонів протягом останніх 5 років стабільно переважали опціони на придбання акцій (рис. 4).

За даними рисунку 4 за період з 2013 року по 2017 рік питома вага опціонів на акції скоротилася лише на 0,53% та склала у 2017 році 76,81%.

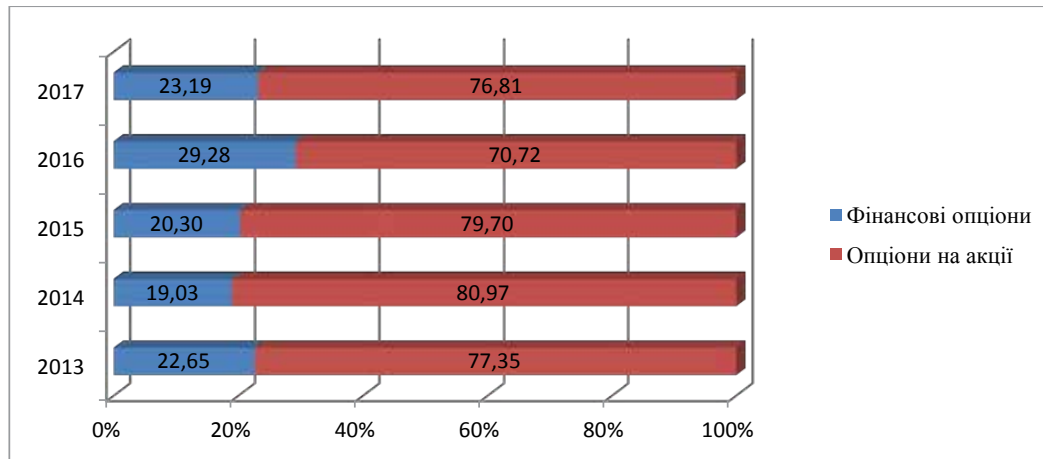
Найбільший обсяг продажу деривативів здійснювався у 2017 році на Чиказькій товарній біржі (CME Group) – 79407,9 млрд. дол. (табл. 7).

З таблиці 7 видно, що за період з 2013 року по 2017 рік сумарний обсяг біржової торгівлі деривативами на дев'яти найбільших світових біржах збільшився на 25378,9 млрд. дол. або на 515,52% та досягнув у 2017 році 209,7 трлн. дол. Треба відзначити, що за період з 2013 року по 2015 рік найбільші обсяги торгівлі деривативами спостерігалися на Корейській біржі, але з 2016 року лідером з торгівлі деривативами стала Чиказька товарна біржа. Обсяг торгівлі за останні 5 років на Чиказькій товарній біржі збільшився на 27769,1 млрд. дол. або на 53,78%, в той час як на Корейській біржі навпаки скоротився на 27166,1 млрд. дол. або на 39,92%.

Найбільші темпи зростання торгівлі деривативами продемонструвала за 2013-2017 роки Національна біржа Індії – 235,62% або 1409 млрд. дол. Таке значне зростання обсягів торгівлі деривативами на Національній біржі Індії дало їй змогу посісти третю сходинку у рейтингу бірж

за обсягами торгівлі деривативами, починаючи з 2016 року. Пан-європейська фондова біржа Euronext напроти за 2013-2017 роки скоротила обсяг торгівлі деривативами на 5723,7 млрд. дол. або на 60,54%. У результаті Euronext посіла останню сходинку у рейтингу бірж за обсягами торгівлі деривативами у 2017 році, хоча у 2013 році була на четвертому місці [1].

Торгівля деривативами здійснюється не тільки на біржовому ринку, але й на позабіржовому. Обсяг загальної позабіржової торгівлі деривативами (крім товарних та кредитних) склав у 2017 році 23639 млрд. дол. (рис. 5).

Виходячи з даних рисунку 5, за період з 2013 року по 2017 рік загальний обсяг продажу позабіржових деривативів скоротився на 15399 млрд. дол. або на 39,45%.

Основними видами позабіржових деривативів є: валютні контракти, контракти з процентними ставками та контракти, пов'язані з акціями.

Обсяг продажу валютних контрактів у 2017 році склав 4919 млрд. дол., в тому числі прямих форвардних та фондових свопів – 2370 млрд. дол. (табл. 8).

За даними таблиці 8, у період з 2013 року по 2017 рік обсяг продажу валютних позабіржових деривативів скоротився на 151 млрд. дол. або на 2,98% в основному за рахунок скорочення обсягу продаж валютних свопів на 242 млрд. дол. або

Таблиця 7

Обсяг торгів деривативами на найбільших світових біржах у 2013-2017 роках, млрд. дол.

Регіони	Роки					Відхилення	
	2013	2014	2015	2016	2017	абс., +/-	відн., %
CME Group	51638,8	62962,9	68783	77192,7	79407,9	27769,1	53,78
Korea Exchange	68043,4	52026,8	87819,7	37459,1	40877,3	-27166,1	-39,92
EUREX	30949,1	363401	387212	34076,4	34430,6	3481,5	11,25
National Stock Exchange of India	5945,5	7021,9	9154,4	11488,3	19954,5	14009	235,62
Japan Exchange Group Inc	6822,3	7701,5	10095,6	9500,6	10463,8	3641,5	53,38
HKEX	6058,9	5598,9	7995	8732	10136,4	4077,5	67,30
CE Futures US	2668,8	3925,7	3924,7	3938,9	5371,9	2703,1	101,29
TAIFEX	2770,4	3620,7	4593,3	4234,4	5357,4	2587	93,38
Euronext	9454,7	4398,3	3327	3021,9	3731	-5723,7	-60,54
Разом	184351,9	510657,7	582904,7	189644,3	209730,8	25378,9	515,52

Джерело: розроблено авторами за даними [9]



Рис. 5. Обсяги продажів позабіржових деривативів (крім товарних та кредитних) за 2013-2017 роки, млрд. дол.

Джерело: розроблено авторами за даними [11]

на 10,12% та зниженню обсягу продаж опціонів на 256 млрд. дол. або на 39,02%. Одночасно за період, що аналізується, обсяг продажу прямих форвардів та фондових свопів збільшився на 347 млрд. дол. або на 17,15%.

За 2013-2017 роки питома вага прямих форвардів та валютних свопів зросла на 8,28% та склала у 2017 році 46,78%, питома вага валютних свопів навпаки скоротилася на 3,47% та склала у 2017 році 43,69%. Також на 4,81% скоротилася за обраний період питома вага продажу опціонів.

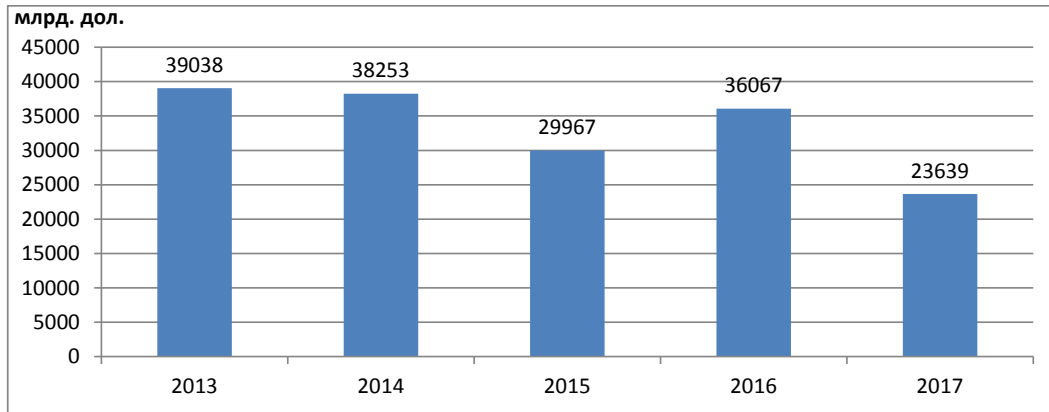
Обсяг продажу контрактів з процентними ставками у 2017 році склав 16624 млрд. дол. (табл. 9).

За період з 2013 року по 2017 рік обсяг продажу позабіржових контрактів з процентними ставками скоротився на 13829 млрд. дол. або на 45,41%. При цьому за аналізований період скоротився продаж усіх видів контрактів з процентними ставками. Так обсяг продажу процентних свопів знизився за останні 5 років на 12538 млрд. дол. або на 45,73%, а обсяг продажу опціонів скоротився на 1046 млрд. дол. або на 41%.

Також протягом усіх останніх 5 років питома вага продажу процентних свопів переважала у структурі продажу позабіржових контрактів з процентними ставками (рис. 6).

Як видно з даних рисунку 6, за період з 2013 року по 2017 рік структура продажів позабіржових контрактів з процентними ставками за інструментами практично не змінилася. Питома вага свопів скоротилася за цей період лише на 0,53% та склала у 2017 році 89,5%, а питома вага опціонів зросла на 0,67% та склала у 2017 році 9,05%.

Обсяг продажу контрактів пов'язаних з акціями склав у 2017 році 1099 млрд. дол., при цьому обсяг продажу опціонів значно перевищував обсяг продажу форвардних контрактів і свопів (табл. 10).

За період з 2013 року по 2017 рік обсяг продажу позабіржових контрактів з акціями скоротився на 321 млрд. дол. або на 22,61% в основному за рахунок скорочення опціонів на придбання та продаж акцій на 288 млрд. дол. або на 28,63%. Одночасно обсяг продажу форвардів та свопів на операції з акціями за аналізований період скоротився лише на 33 млрд. дол. або на 7,97%.

Таблиця 8

Обсяг продажу позабіржових валютних деривативів за інструментами у 2013-2017 роках, млрд. дол.

Інструменти	Роки					Відхилення	
	2013	2014	2015	2016	2017	абс., +/-	відн., %
Прямі форварди та фондові свопи	2023	2011	2065	3229	2370	347	17,15
Валютні свопи	2391	2359	2684	3059	2149	-242	-10,12
Опціони	656	641	644	614	400	-256	-39,02
Разом	5070	5011	5393	6902	4919	-151	-2,98

Джерело: розроблено авторами за даними [11]

Таблиця 9

Склад продажу позабіржових контрактів з процентними ставками за інструментами у 2013-2017 роках, млрд. дол.

Інструменти	Роки					Відхилення	
	2013	2014	2015	2016	2017	абс., +/-	відн., %
Свопи	27416	26705	19366	24067	14878	-12538	-45,73
Опціони	2551	2860	2206	2360	1505	-1046	-41,00
Інші інструменти	486	477	418	626	241	-245	-50,41
Разом	30453	30042	21990	27053	16624	-13829	-45,41

Джерело: розроблено авторами за даними [11]



Рис. 6. Структура продажів позабіржових контрактів з процентними ставками за інструментами у 2013-2017 роках, %

Джерело: розроблено авторами за даними [11]

За останні 5 років питома вага продажу опціонів у складі контрактів з акціями скоротилася на 5,51% та склала у 2017 році 65,33%, відповідно питома вага продажу форвардних контрактів та свопів зросла за цей період на 5,51% та склала у 2017 році 34,67%.

Слід звернути увагу на те, що найбільша кількість продажу позабіржових контрактів з акціями були пов'язані з акціями американських та європейських компаній [2]. Так, у 2017 році загальна сума продажу контрактів з американськими акціями складала 456 млрд. дол., а з європейськими акціями – 308 млрд. дол., що у сумі

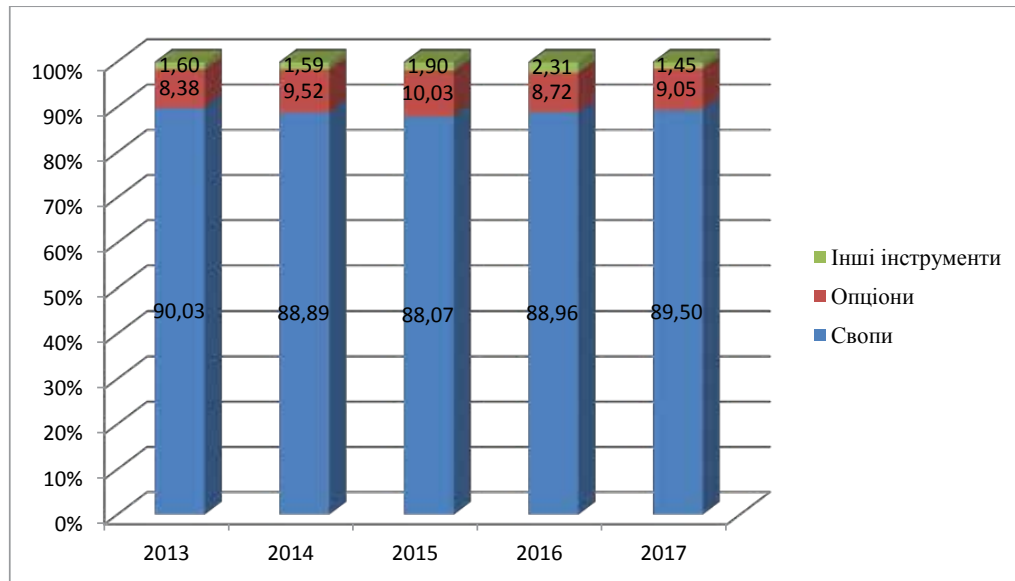
становить близько 70% від загальної суми проданих контрактів (табл. 11).

Протягом періоду з 2013 року по 2017 рік обсяг продажу контрактів з американськими акціями скоротився на 113 млрд. дол. або на 19,86%. Одночасно за цей же період обсяг продажу контрактів з європейськими акціями скоротився на 208 млрд. дол. або на 40,31%, а з японськими акціями – на 96 млрд. дол. або на 65,31%. Обсяг продажу контрактів на операції з акціями інших країн світу навпаки за 2013-2017 роки збільшився на 102 млрд. дол. або на 85%.

Таблиця 10

Склад продажу позабіржових контрактів з акціями за інструментами у 2013-2017 роках, млрд. дол.

Інструменти	Роки					Відхилення	
	2013	2014	2015	2016	2017	абс., +/-	відн., %
Форварди та свопи	414	381	319	335	381	-33	-7,97
питома вага, %	29,15	28,93	28,43	33,50	34,67	5,51	18,91
Опціони	1006	936	803	665	718	-288	-28,63
питома вага, %	70,85	71,07	71,57	66,50	65,33	-5,51	-7,78
Разом	1420	1317	1122	1000	1099	-321	-22,61

Джерело: розроблено авторами за даними [11]

Таблиця 11

Склад продажу позабіржових контрактів з акціями за видами акцій у 2013-2017 роках, млрд. дол.

Види акцій	Роки					Відхилення	
	2013	2014	2015	2016	2017	абс., +/-	відн., %
Американські акції	569	597	474	413	456	-113	-19,86
Європейські акції	516	417	345	285	308	-208	-40,31
Японські акції	147	105	83	65	51	-96	-65,31
Акції компаній інших країн Азії	47	45	44	39	39	-8	-17,02
Латиноамериканські акції	21	22	20	24	23	2	9,52
Акції компаній інших країн світу	120	131	156	174	222	102	85,00
Разом	1420	1317	1122	1000	1099	-321	-22,61

Джерело: розроблено авторами за даними [11]

З 2013 року по 2017 рік питома вага продажу контрактів з американськими акціями збільшилася на 1,42% та склала у 2017 році 41,49%. В той же час, питома вага продажу контрактів з європейськими акціями скоротилася на 8,31% та склала у 2017 році 28,03%. Таким чином, продаж контрактів з американськими акціями значно переважає на позабіржовому ринку. Крім того, слід відзначити скорочення більш ніж у два рази питомої ваги продажу контрактів з японськими акціями – на 5,71%. Одночасно питома вага продажу контрактів з акціями інших країн світу зросла у 2,05 рази, тобто на 11,75% та склала у 2017 році 20,2%.

Так обсяг продажу контрактів на операції з золотом скоротився на 89 млрд. дол. або на 66,92%, обсяг продажу контрактів на операції з іншими дорогоцінними металами знизився на 19 млрд. дол. або на 73,08%, а обсяг продажу контрактів на операції з іншими товарами зменшився на 193 млрд. дол. або на 38,45%. При цьому до складу продажу позабіржових товарних контрактів у 2017 році входив продаж контрактів на операції з іншими товарами і складав 85,8%.

Висновки і пропозиції. Отже, за останні 5 років обсяг торгівлі базовими інструментами фінансового інжинірингу, такими як акції та облигації, значно збільшився. За період з 2013 року по 2017 рік обсяг торгівлі акціями на світових фондових біржах збільшився на 48,39 трлн. дол. або на 84,07%, а обсяг торгівлі облигаціями за цей же період збільшився на 5,67 трлн. дол. або на 25,24%. Також необхідно відзначити, що в основному на фондових біржах продавалися акції провідних американських компаній.

Таким чином, за останні 5 років значно збільшився обсяг продажів біржових деривативів. За період з 2013 року по 2017 рік обсягів біржових деривативів збільшився на 90068987 контрактів або на 72,18%, причому збільшувалися обсяги продажів як ф'ючерсів так і деривативів.

Негативний вплив на зростання обсягів фінансового ринку здійснило скорочення продажу усіх видів позабіржових деривативів за останні 5 років.

Найбільш важливим фактором розвитку світового фінансової системи є подальше розширення ринку похідних фінансових інструментів. Зростання даного ринку в основному відбувається завдяки досягненням в галузі технологій, фінансового інжинірингу та управління ризиками, що допомогло збільшити як пропозицію, так і попит на більш складні похідні продукти.

Список літератури:

1. Ватаманюк З.Г. Ринок цінних паперів в умовах фінансової глобалізації / З.Г. Ватаманюк, Н.В. Звонарь // Фінанси України. – 2007. – № 6. – С. 82-96.
2. Виговський О.І. Договір купівлі-продажу цінних паперів у міжнародному приватному праві: проблемні аспекти регулювання / О.І. Виговський // Адвокат. – 2010. – № 8. – С. 32-38.
3. Шелудько В.М. Фінансовий ринок: підруч. / В.М. Шелудько. – 2-ге вид., стер. – К.: Знання, 2008. – 535 с.
4. Мошенський С.З. Трансформаційні процеси на світових ринках цінних паперів / С.З. Мошенський // Фінанси України. – 2009. – № 7. – С. 54-63.
5. Офіційний сайт Гонконгської фондової біржі. – [Електронний ресурс]. – Режим доступу: <https://www.hkex.com.hk/-/media/hkex-market/news/news-release/2015/151220news/1512202news>.
6. Гонконгська фондова біржа. Офіційний звіт 2013 р. – [Електронний ресурс]. – Режим доступу: <https://www.hkex.com.hk/-/media/hkex-market/news/news-release/2013/1312192news/1312192news>.
7. Гонконгська фондова біржа. Офіційний звіт 2015 р. – [Електронний ресурс]. – Режим доступу: <https://www.hkex.com.hk/-/media/hkex-market/news/news-release/2015/150108news/150108news>.
8. Гонконгська фондова біржа. Офіційний звіт 2017 р. – [Електронний ресурс]. – Режим доступу: <https://www.hkex.com.hk/-/media/hkex-market/news/news-release/2017/170109news/1701092news>.
9. Гонконгська фондова біржа. Офіційний звіт 2018 р. – [Електронний ресурс]. – Режим доступу: <https://www.hkex.com.hk/-/media/HKEX-Market/News/News-Release/2018/180109news/180109news.pdf?la=en>.
10. Офіційний сайт Світової організації бірж. – [Електронний ресурс]. – Режим доступу: <https://www.world-exchanges.org/our-work/statistics>.
11. Офіційний сайт Банку міжнародних розрахунків. – [Електронний ресурс]. – Режим доступу: <https://stats.bis.org/statx/toc/SEC.html>.

Тарасова Е.Л., Трифонова О.Д.

Дніпровський національний університет імені Олеся Гончара

АНАЛИЗ ИСПОЛЬЗОВАНИЯ ИНСТРУМЕНТОВ ФИНАНСОВОГО ИНЖИНИРИНГА НА МЕЖДУНАРОДНЫХ РЫНКАХ

Аннотация

В статье проанализированы основные инструменты финансового инжиниринга в разрезе регионов мира в период 2013-2017 гг. Рассмотрены сущность финансовых инструментов и их видов на международных рынках. Также исследовано изменение в динамике объемов продаж деривативов на ведущих мировых биржах и вне бирж. Выявлено, как менялись позиции стран-лидеров по торговле ценными бумагами за анализируемый период. Предложен механизм развития мировой финансовой системы за счет использования финансового инжиниринга.

Ключевые слова: финансовый инжиниринг, опционы, свопы, деривативы, мировой рынок ценных бумаг, биржевые контракты.

Tarasova E.L., Trifonova O.D.

Oles Honchar Dnipro National University

ANALYSIS OF USE OF FINANCIAL ENGINEERING INSTRUMENTS IN INTERNATIONAL MARKETS

Summary

The article analyzes the main instruments of financial engineering in the regions of the world for 2013-2017. The essence of financial instruments and their types in international markets is considered. Also, the change in the dynamics of volumes of sales of derivatives on the leading world exchanges and outside them was researched. It was found that the positions of the securities trading countries for the chosen period changed. The mechanism of development of the world financial system through the use of financial engineering is proposed.

Keywords: financial engineering, options, swaps, derivatives, world securities market, stock exchange contracts.

ОСНОВНІ ТЕНДЕНЦІЇ РОЗВИТКУ АГРАРНОГО СЕКТОРУ В УКРАЇНІ

Ткачук О.М.

Вінницький торговельно-економічний інститут
Київського національного торговельно-економічного університету

У статті з'ясовано питання щодо важливості успішного функціонування аграрного сектору в країні. Розглянуто глобальні тенденції сучасного розвитку агросфери. Визначено головні інноваційні орієнтири відносно покращення загального стану останньої. Здійснено оглядове дослідження стану галузей землеробства і тваринництва в Україні у ракурсі застосування останніх науково-технічних досягнень, з метою ефективного використання наявного потенціалу для подальшого економічного зростання.

Ключові слова: аграрний сектор, підприємці-аграрії, агроновація, землеробство, аналіз ґрунтів, тваринництво.

Постановка проблеми. Як відомо, Україна є аграрно-індустріальною державою, що забезпечує формування більшої частини її бюджету. Аграрна сфера являє собою базову складову національної економіки, визначаючи соціально-господарське зростання країни, суспільний рівень життя її громадян та ступінь задоволення населення товарами продовольчої галузі. Швидке технологічне нарощування передбачає суттєві зміни в сільському господарстві, вимагаючи від підприємців своєчасного охоплення ситуації та мобільного втілення інноваційних досягнень в умовах конкурентного середовища. Фундаментом для ефективного розвитку цього сектору є реалізація інноваційних підходів на агропідприємствах за умови потужної фінансової та законодавчої урядової підтримки.

Аналіз останніх досліджень і публікацій. Цікаві дослідження різних аспектів діяльності щодо впровадження нововведень в аграрній сфері були здійснені такими іноземними вченими як Л. Фрерічс, Л. Тайлк, Д. Херд, В. Джушка, М. Куніш, Х. Тамасі, Дж. К. Вегнер [1-6] тощо. А також сучасними вітчизняними науковцями, серед яких – В. Андрійчук, Н. Бурлака, А. Гребеннікова, С. Коляденко, Г. Невинська, М. Малік, М. Правдюк, О. Томчук, Л. Чудак, Н. Юрчук, О. Янковська [7-17] та інші.

Незважаючи на цінність наявних праць, подальшого вивчення потребує науково-технічний аспект розвитку сільського господарства у розрізі його основних підгалузей – землеробства і тваринництва в умовах сьогоденних соціально-економічних перетворень в нашій країні.

Метою статті є визначення головних тенденцій стосовно оптимізації стану аграрної сфери в Україні з урахуванням теперішніх інноваційних процесів. Головним завданням при цьому є виявлення наявних недоліків і бажаних орієнтирів для отримання більш високих результатів у виробництві відповідної продукції.

Виклад основного матеріалу. Аграрний простір є важливою складовою господарства держави, що визначає рівень її соціально-економічного зростання. Сільськогосподарська галузь – це комплекс міцних суспільних взаємозв'язків, які формуються в процесі комунікацій людини з природою під час застосування ресурсів навколишнього середовища для виробництва продуктів харчування [18, с. 2]. Враховуючи наведене, можна стверджувати, що розгляд тенденцій розвитку аграрного сектору також торкається інтересів всього населення країни.

Збільшення виробничих показників агродіяльності та екологічно збалансоване застосування ресурсного потенціалу є вкрай важливою і достатньо складною задачею для будь-якої цивілізованої держави. Останнє може бути досягнуто завдяки розробці та впровадженню у життя гармонійної стратегії розвитку аграрного сектору на базі удосконалення процесів управління можливостями та умовами використання природних ресурсів планети, що представлено нижче (рис. 1).

Дійсно, останнім часом пріоритети ведення господарської діяльності спрямовано на сталий розвиток, який замінив комплексне розширення посівних полів. Суттєвим орієнтиром для підприємців-аграріїв є отримана можливість контролю за наявними земельними угіддями, що дозволяє заощаджувати значні кошти. Поряд з цим, стрімке удосконалення технологій призводить до відчутних змін у веденні справи. НТП вимагає від фермерів мобільності та більш жорсткої конкуренції. Модернізується агротехніка (зокрема, сіялки, трактори, комбайни), а чисельність працівників на 1 га земель помітно зменшується. Водночас, децю знижується пропозиція агропродукції на ринку, і попит на неї – зростає. Навіть завдяки чималій врожайності глобальне зменшення цін на сільгосптовари стимулює бізнесменів до перероблення і виробництва продукції з більшою додатковою вартістю, чим визначається дана галузь у провідних державах. Але українські компанії, застосовуючи корисний досвід закордонних колег, поки що не слідують їх прикладу [20].

Відзначимо, що нині спостерігається глобальне «омолодження» віку підприємців-аграріїв (30-35 років). Виникають невеличкі ферми, які застосовують новації, сприяючи зростанню доходів. На даний час в нашій державі триває подальше холдингове нарощування сільськогосподарських угідь. При цьому, малі господарства не розширюються, що пояснюється існуванням земельного мораторію. В сучасний період соціально-економічних змін, на шляху до євроінтеграції, Україна впевнено крокує до скасування останнього за підтримки Міжнародного валютного фонду [20].

Загалом, суттєвою проблемою вітчизняних аграрних компаній є відсутність чіткої сформованих стратегічних цілей, а також своєчасного моніторингу зібраних даних стосовно площ угідь, якості землі, врожайності. Крім того, важливим у процесі обробки землі є: правильне визначення та придбання необхідних і корисних інноваційних



Рис. 1. Стратегія розвитку аграрного сектору на основі удосконалення процесів управління ресурсами [19]

технологій; ефективне управління трудовими ресурсами, що вимагає постійного стимулювання до результативної праці з чітким розподілом обов'язків у колективі та формуванням спеціалізованих відділів (в тому числі – з втілення агро-новацій на підприємстві).

Поміж головних недоліків керування персоналом доцільно визначити той факт, що менеджери компанії часто мало обізнані у питаннях виробничого процесу і технічного обладнання, що призводить до марнотратства. Тому перед закупівлею певної новачки слід проводити ретельний аналіз необхідності саме в ній з розрахунком можливого терміну окупності та детальним вивченням ймовірних шляхів використання. Насправді, високоточні механізми позиціонування, автоматизовані управлінські системи, дистанційне зондування, безпілотники у змозі істотно полегшити працю людей.

Землеробство потребує виважених розрахунків стосовно ймовірних зовнішніх впливів на врожайність, що заохочує спеціалістів до збору реальних даних про рослинницьку культуру (загрози для її зростання, дефіцит поживних речовин у ґрунті). Сьогодні це можливо реалізувати завдяки оснащенню полів дронами, які застосовуються для створення ортофотопланів, розгляду рельєфу та формування вегетаційних індексів (з отриманням швидкого результату) [21].

Необхідним є постійне проведення агрохімічного аналізу ґрунтів з виявленням причин, які викликають їх деградацію. Правильна обробка землі завжди вимагає присутності фахівців, що уважно спостерігають за якістю технічної роботи механізаторів.

Бізнесмени-аграрії в світі все частіше використовують інноваційні розробки для підвищення рівня власної конкурентоспроможності. Наукові технології, які базуються на аерофотозніманні, датчиках зелені, картографуванні ґрунтів, ме-

тереологічних відомостях, тепер є обов'язковою складовою «розумної ферми» [22].

У контексті розгляду вітчизняної галузі тваринництва слід, насамперед, зазначити потребу в її оновленні. Як відомо, цей сектор є одним з головних видів зростання показників прибутковості аграрної сфери. Так, у 2018 році в держбюджеті на його системне удосконалення та підтримку було передбачено понад 2 млрд грн [23]. Доцільним напрямом є формування основних засад щодо втілення довгострокових планів розвитку, оскільки відгодівля великої рогатої худоби (ВРХ) та виробництво продуктів з неї є капіталовкладеннями стосовно окупності на термін, більший, ніж один рік. Зауважимо, що придбання аграрними підприємствами молодяку ВРХ у населення з подальшою його реалізацією (ситуація, яка домінує в Україні нині) є не достатньо ефективним орієнтиром для розширення агробізнесу.

Статистичні дані свідчать, що протягом 2017 року продаж вітчизняної яловичини за кордон зріс майже в 2 рази. Одночасно, суттєво збільшився експорт живої ВРХ, головним чином, до Азербайджану та Єгипту (51 тис голів). Бажаними та ймовірними ринками для розвитку експорту яловичини в Україні залишаються держави Близького і Середнього Сходу, країни Азії. Нині розглядається форма ветеринарного сертифіката між українськими та китайськими компетентними установами відносно збуту вітчизняної замороженої яловичини до КНР. Поряд з цим, розпочато процедуру з одержання дозволу на постачання м'яса до ринків таких держав як КСА, Ізраїль, Індонезія. Загалом, експорт яловичини в Україні щорічно складає суму в \$200 млн з прогнозованими потенційними можливостями у \$2 млрд тощо [23].

На наш погляд, розвиток тваринництва вимагає постійної уваги та підтримки уряду, що може

бути реалізовано за рахунок зниження вартості спорудження чи ремонту відповідних господарств, покращення кредитних умов для більш успішного функціонування сектору, прогресу в області генетики та селекційної справи.

Висновки і пропозиції. В цілому, Україна має значний потенціал для сільськогосподарського розвитку, що може слугувати міцним фундаментом її економічного зростання на основі реалізації інноваційних досягнень. Першочерговим завданням держави є скасування земельного мораторію з підтримкою фермерів сучасною матеріально-технічною базою (на рівні світових стандартів). Це сприятиме вирішенню стратегічних питань щодо просування вітчизняної агропродукції на європейські та інші ринки.

Таким чином, головними тенденціями зростання вітчизняної аграрної сфери в умовах сьогоденних змін можуть бути: систематичне

технологічне переоснащення агропідприємств; втілення прогресивних управлінських рішень; оптимізація рівня підготовки персоналу в області використання останніх досягнень; застосування енерго- і ресурсоощадних новацій; формування сучасної інформаційної та наглядової системи для обґрунтування потреби в конкретних нововведеннях. Необхідними є подальші розробка і впровадження державної інноваційної стратегії розвитку аграрного сектору, наявність стабільної законодавчої бази. Це має забезпечити укріплення довіри інвесторів і, удосконаленню показників державної економіки, в цілому.

Перспективами розвідки у вивченні даного питання можуть бути аналітичні дослідження з виявленням динаміки розвитку галузей тваринництва і землеробства, а також визначення ступеню впливу інноваційних процесів на покращення результатів господарської діяльності.

Список літератури:

- Frerichs, L., Thielke, L. (2015). New concepts of energy supply for sustainable agricultural systems. *Landtechnik*, 70(4), P. 167-174. – Retrived from: <http://dx.doi.org/10.15150/lt.2015.2672>.
- Herd, D. (2014). Network systems and cloud applications in livestock farming. *Landtechnik*, 69 (5), P. 245-248. – Retrived from: <http://dx.doi.org/10.15150/lt.2014.617>.
- Juschka, W., Struschka, M. (2015). New NOx reduction methods in utilizing agricultural residues as energy source. *Landtechnik*, 70(5), P. 181-192. – Retrived from: <http://dx.doi.org/10.15150/lt.2015.2674>.
- Kunisch, M. (2016). Big Data in agriculture – perspectives for a service organisation. *Landtechnik*, 71(1), P. 1-3. – Retrived from: <http://dx.doi.org/10.15150/lt.2016.3117>.
- Tamásy, Ch. (2015). Innovations secure the future viability of intensive farming regions. *Landtechnik*, 70(2), P. 15-16.
- Wegener, J.K. (2015). More resources for plant protection: The best is the enemy of the good. *Landtechnik*, 70(3), P. 44-45. Retrived from: <http://dx.doi.org/10.15150/lt.2015.2662>.
- Андрійчук В.Г. Виклики агробізнесу: пошук відповідей / В.Г. Андрійчук // Економіка АПК: Міжнародний науково-виробничий журнал. – 2015. – № 5. – С. 12-22.
- Бурлака Н.І. Підвищення ефективності сільськогосподарського виробництва у процесі реформування земельних відносин / Н.І. Бурлака // Економіка. Фінанси. Менеджмент. – 2018. – № 1(29). – С. 56-67.
- Гребеннікова А.А. Розвиток сільського господарства на інноваційній основі / А.А. Гребеннікова // Ефективна економіка. – 2016. – № 12 [Електронний ресурс]. – Режим доступу: <http://www.economy.nayka.com.ua/?op=1&z=5338>.
- Коляденко С.В. Вплив соціально-економічних та екологічних факторів на інтенсивність використання земель / С.В. Коляденко // Економіка. Фінанси. Менеджмент. – 2017. – № 9(25). – С. 46-58.
- Невінська Г.Б. Проблемні аспекти інноваційного розвитку аграрного виробництва / Г.Б. Невінська. – Агросвіт. – 2017. – № 1-2. – С. 35-38.
- Малік М.Й. Підприємництво і розвиток сільських територій / М.Й. Малік // Економіка АПК. – 2016. – № 6. – С. 97-103 [Електронний ресурс]. – Режим доступу: http://nbuv.gov.ua/UJRN/E_apk_2016_6_12.
- Правдюк М.В. Стан аналітичного забезпечення управління аграрними підприємствами Вінницької області / М.В. Правдюк // Економіка. Фінанси. Менеджмент. – 2017. – № 11(27). – С. 44-56.
- Томчук О.Ф. Документальне відображення земельних ділянок у системі обліку / О.Ф. Томчук, Л.І. Федоришина // Економіка. Фінанси. Менеджмент. – 2017. – № 1(17). – С. 112-122.
- Чудак Л.А. Сучасні тенденції та проблеми оподаткування сільськогосподарських підприємств України / Л.А. Чудак // Економіка. Фінанси. Менеджмент. – 2017. – № 6(22). – С. 146-157.
- Юрчук Н.П. Системний розвиток електронного сільського господарства / Н.П. Юрчук, Ю.В. Околько // Економіка. Фінанси. Менеджмент: актуальні питання науки і практики. – 2016. – № 9. – С. 63-74 [Електронний ресурс]. – Режим доступу: http://nbuv.gov.ua/UJRN/efmapnp_2016_9_8.
- Янковська О.І. Особливості інновацій в сільському господарстві / О.І. Янковська // Економіка. Управління. Інновації. – 2010. – № 2 [Електронний ресурс]. – Режим доступу: http://nbuv.gov.ua/UJRN/eui_2010_2_54/.
- Германюк Н.В. Інноваційний розвиток та управління в аграрному секторі України / Н.В. Германюк // Східна Європа: економіка, бізнес та управління. – 2017. – № 4(09). – С. 37-41.
- Ульянченко О.В. Стратегія стійкого розвитку аграрного сектору економіки на основі підвищення ефективності управління ресурсним потенціалом / О.В. Ульянченко, В.С. Тітова // Економіка та управління УПК: 36. наук. праць. – Біла Церква, 2009. – Вип. 1(66). – С. 119-124.
- Топ-10 трендов в АПК, которые скоро придут в Украину [Электронный ресурс]. – Режим доступа: <http://biz.liga.net/all/prodovolstvie/stati/3690381-top-10-trendov-v-apk-kotorye-skoro-pridut-v-ukrainu.htm>.
- Дрони в агросекторе: способы применения в Украине [Электронный ресурс]. – Режим доступа: <http://agroportal.ua/publishing/analitika/dronu-v-agro-sektore-sposoby-primeneniya/>.
- Інноваційна діяльність в сільському господарстві [Електронний ресурс]. – Режим доступу: <http://naukam.triada.in.ua/index.php/konferentsiji/38-vosma-vseukrajinska-praktichno-piznavalna-konferentsiya-naukova-dumka-suchas-nosti-i-majbutnogo/90-innovatsijna-diyalnist-v-silskomu-gospodarstvi>.
- Розвиток тваринництва є пріоритетним напрямом для Мінагрополітики на 2018 рік [Електронний ресурс]. – Режим доступу: <http://agravery.com/uk/posts/show/rozvitok-tvarinnictva-e-prioritnim-napravomom-dla-minagropolitiki-na-2018-rik>.

Ткачук О.М.

Винницкий торгово-экономический институт
Киевского национального торгово-экономического университета

ОСНОВНЫЕ ТЕНДЕНЦИИ РАЗВИТИЯ АГРАРНОГО СЕКТОРА В УКРАИНЕ

Аннотация

В статье рассмотрена важность успешного функционирования аграрного сектора в стране. Изучены глобальные тенденции современного развития аграрной сферы. Определены главные инновационные направления относительно улучшения ее общего состояния. Выполнено обзорное исследование состояния отраслей земледелия и животноводства в Украине в ракурсе внедрения последних научно-технических достижений, с целью эффективного использования существующего потенциала для дальнейшего экономического роста.

Ключевые слова: аграрный сектор, предприниматели-аграрии, агроновация, земледелие, анализ грунта, животноводство.

Tkachuk O.M.

Vinnitsia Institute of Trade and Economics of
Kyiv National University of Trade and Economics

THE MAIN TENDENCIES OF THE DEVELOPMENT OF THE AGRARIAN SECTOR IN UKRAINE

Summary

The article discusses the importance of successful functioning of the agricultural sector in the country. The global trends of the modern development of agrarian sphere are studied. The main innovative directions regarding the improvement of its general condition are identified. A survey study of the state of agriculture and livestock industries in Ukraine is carried out in terms of introducing the latest scientific and technological achievements, with the aim of effectively using the existing potential for further economic growth.

Keywords: agrarian sector, entrepreneurs-agrarians, agronovation, agriculture, soil analysis, livestock.

РОЗРОБКА ФАКТОРНОЇ МОДЕЛІ РЕНТАБЕЛЬНОСТІ ВЛАСНОГО КАПІТАЛУ

Торяник Ж.І., Яричевська С.Я.
Національний технічний університет
«Харківський політехнічний інститут»

В статті розглянуто методику факторного аналізу рентабельності власного капіталу підприємства. Обґрунтовано багатофакторну модель рентабельності власного капіталу через дослідження таких показників як коефіцієнт оборотності власного капіталу, витрати на 1 грн. товарної продукції та рентабельності витрат. Проведено факторний аналіз рентабельності власного капіталу на прикладі умовного підприємства. Досліджено показники рентабельності підприємства. Виявлено резерви покращення рентабельності власного капіталу.

Ключові слова: прибуток підприємства, рентабельність власного капіталу, фактори, факторний аналіз, резерви.

Постановка проблеми. Рентабельність є головним індикатором ефективності діяльності підприємства та перебуває у зоні постійної уваги фінансового менеджменту. Показники рентабельності власного капіталу виражають взаємозв'язок прибутку і капіталу, інвестованого в активи підприємства задля зростання прибутку та вартості підприємства. Тому саме рентабельність власного капіталу найбільшою мірою цікавить як власників, так і інвесторів, а, отже, потребують подальшого дослідження як методологічні аспекти аналізу, так і пошук важелів впливу на підвищення фінансової результативності діяльності. Вищевикладене зумовлює актуальність досліджуваної проблеми, її теоретичне і прикладне спрямування.

Аналіз останніх досліджень і публікацій. У сучасних умовах господарювання активно розглядаються питання факторного аналізу рентабельності власного капіталу підприємства. Значний внесок у розробку підходів та методів факторного аналізу рентабельності присвячено праці таких вчених як Боднарчук А.В., [1, с. 282-285]; Василик О.Б [2, с. 45-48]; Кошельок В.Г., Малишко В.С. [3]; Семенова О.М. та Середя І.В. [4, с. 162-167]; Полещук І.Ф., Волощук Ю.В., Галкіна І.В. [5]. Однак, ними не достатньо опрацьована методика факторного аналізу, яка, на нашу думку становить особливий інтерес для фінансового менеджменту.

Формулювання цілей статті (постановка завдання). Метою дослідження є висвітлення особливостей факторного аналізу рентабельності власного капіталу на прикладі умовного підприємства.

Виклад основного матеріалу. Після закінчення звітного періоду здійснюється фінансово-економічний аналіз діяльності суб'єкта господарювання. Головний акцент у цьому аналізі робиться на вивченні й оцінюванні ключових результативних і фінансових показників його роботи. Насамперед це стосується показників прибутку та рентабельності, які необхідно аналізувати як в динаміці, порівнюючи з відповідними нормативами, так і з використанням факторної методики (визначити вплив чинників на кінцеві результати діяльності). Головним показником, що характеризує фінансовий результат діяльності підприємства, було обрано рентабельність власного капіталу ($R_{вк}$).

Рентабельність власного капіталу розраховується як співвідношення чистого прибутку до

власного капіталу [3]. Використовуючи спосіб розширення факторних систем було отримано багатофакторну модель рентабельності власного капіталу ($R_{вк}$), через включення в неї потрібних для дослідження показників (чинників), а саме:

$$R_{вк} = K_{обвк} \times V_{1грнТП} \times R_{в}, \quad (1)$$

де $R_{вк}$ – рентабельність власного капіталу;
 $K_{обвк}$ – коефіцієнт оборотності власного капіталу;

$V_{1грнТП}$ – витрати на 1 грн. товарної продукції;
 $R_{в}$ – рентабельність витрат.

Проведемо факторний аналіз рентабельності власного капіталу ($R_{вк}$) умовного підприємства за 2015-2017 роки, для чого складемо таблицю вихідних та розрахункових показників для даної моделі (табл. 1).

Використовуючи розширену версію рентабельності власного капіталу, проведемо розрахунок за 2015-2016 роки з визначенням впливу введених в моделі факторів:

1) Вплив першого фактору – коефіцієнта оборотності власного капіталу ($K_{обвк}$) – на рентабельність власного капіталу ($R_{вк}$):

$$\begin{aligned} \pm \Delta R_{вк1} &= \Delta K_{обвк} \times V_{1грнТП2015} \times R_{в2015} \quad (2) \\ \pm \Delta R_{вк1} &= 0,54 \times 0,83 \times 1,35 = 60,5\% \end{aligned}$$

Таким чином, за рахунок того, що коефіцієнт оборотності власного капіталу ($K_{обвк}$) збільшився, тобто збільшилась інтенсивність використання рентабельності власного капіталу ($R_{вк}$), відбулося підвищення його рентабельності на 60,5%.

2) Вплив фактору витрат на 1 грн. товарної продукції ($V_{1грнТП}$) на рентабельність власного капіталу ($R_{вк}$):

$$\begin{aligned} \pm \Delta R_{вк2} &= K_{обвк2016} \times \Delta V_{1грнТП} \times R_{в2016} \quad (3) \\ \pm \Delta R_{вк2} &= 1,19 \times (-0,21) \times 1,35 = -33,7\% \end{aligned}$$

Тобто, за рахунок того, що витрати на 1 грн. товарної продукції ($V_{1грнТП}$) зменшились, відбулося збільшення рентабельності власного капіталу ($R_{вк}$) на 33,7%.

3) Вплив рентабельності витрат ($R_{в}$) на рентабельність власного капіталу ($R_{вк}$):

$$\begin{aligned} \pm \Delta R_{вк3} &= K_{обвк2016} \times V_{1грнТП2016} \times \Delta R_{в} \quad (4) \\ \pm \Delta R_{вк3} &= 1,19 \times 0,62 \times (-1,32) = -97,3\% \end{aligned}$$

За рахунок того, що рентабельність витрат ($R_{в}$) зменшилась, відбулося зниження рентабельності власного капіталу ($R_{вк}$) на 97,3%.

4) Сумарний резерв підвищення рентабельності власного капіталу ($R_{вк}$) склав 97,3%.

Таблиця 1

**Вихідні та розрахункові дані для факторної моделі рентабельності власного капіталу
(2015-2017 роки)**

№	Показники	2015 рік	2016 рік	Абсолютне відхилення 2016-2015	2017	Абсолютне відхилення 2017-2016
1.	Чистий прибуток (ЧП)	596	15 632	15 036	658	14 974
2.	Власний капітал (ВК)	234 104	264 507	30 403	256 752	7 753
3.	Собівартість реалізованої продукції (с/в)	336 815	186 576	-149 530	167 085	19 491
4.	Чистий дохід (ЧД)	405 106	298 716	-106 390	256 241	42 475
5.	Рентабельність власного капіталу (R _{вк})	1,5	2,9	1,0	0,25	2,65
6.	Коефіцієнт оборотності власного капіталу (К _{обВК})	1,73	1,19	0,54	0,99	0,2
7.	Витрати на 1 грн товарної продукції (В _{1грнТП})	0,83	0,62	-0,21	0,65	-0,03
8.	Рентабельність витрат (R _в)	1,35	0,3	-1,32	0,002	0,298

Використовуючи розширену версію рентабельності власного капіталу проведемо розрахунок за 2016-2017 роки з визначенням впливу введених в модель факторів:

1) Вплив першого фактору – коефіцієнта оборотності власного капіталу (К_{обВК}) – на рентабельність власного капіталу (R_{вк}):

$$\pm \Delta R_{вк1} = \Delta K_{обВК} \times V_{1грнТП2016} \times R_{в2016} \quad (5)$$

$$\pm \Delta R_{вк1} = 0,2 \times 0,62 \times 0,3 = 3,72\%$$

За рахунок того, що коефіцієнт оборотності власного капіталу (К_{обВК}) збільшився, відбулося підвищення рентабельності власного капіталу (R_{вк}) на 3,72%.

2) Вплив фактору витрат на 1 грн. товарної продукції (В_{1грнТП}) на рентабельність власного капіталу (R_{вк}):

$$\pm \Delta R_{вк2} = K_{обВК2017} \times \Delta V_{1грнТП} \times R_{в2017} \quad (6)$$

$$\pm \Delta R_{вк2} = 0,99 \times (-0,03) \times 0,3 = -0,891\%$$

За рахунок того, що витрати на 1 грн. товарної продукції (В_{1грнТП}) зменшились відбулося збільшення рентабельності власного капіталу (R_{вк}) на 0,891%.

3) Вплив рентабельності витрат (R_в) на рентабельність власного капіталу (R_{вк}):

$$\pm \Delta R_{вк3} = K_{обВК2017} \times V_{1грнТП2017} \times \Delta R_{в} \quad (7)$$

$$\pm \Delta R_{вк3} = 0,99 \times 0,65 \times 0,298 = 19,2\%$$

За рахунок того, що рентабельність витрат (R_в) збільшилась, відбулося підвищення рентабельності власного капіталу (R_{вк}) на 19,2%.

4) У сумі резерв рентабельності власного капіталу (R_{вк}) склав 19,2%.

Розрахунки внутрішніх та зовнішніх показників рентабельності представлені в таблиці 2.

Коефіцієнт рентабельності продаж дає змогу визначити, скільки з 1 грн. чистого доходу на підприємство надходить валового прибутку, тобто у 2015 р. – 0,147; у 2016 р. – 5,2; у 2017 р. – 0,26. Завдяки цьому показнику робиться висновок, що за аналізований період відбулося зниження ефективності виробничої діяльності підприємства та політики ціноутворення.

Рентабельність витрат показує, який прибуток отримує підприємство з кожної гривні понесених витрат. За період з 2015 по 2016 роки показник рентабельності витрат збільшився, але в 2017 році він зменшився на 0,038.

Рентабельність продукції свідчить про міру вигідності виробництва продукції (надання робіт, послуг) до витрат на її виробництво. За досліджувані 3 роки даний показник спочатку зріс з 1,2 до 1,6, а потім знизився до 0,25.

Коефіцієнт рентабельності активів характеризує ефективність використання ресурсів підприємства, або, іншими словами, показник свідчить про те, скільки одиниць прибутку від звичайної діяльності отримало підприємство з кожної одиниці свого майна. Так, рентабельність активів зросла з 0,16 у 2015 році до 4,12 у 2016 році, а у 2017 цей показник знову склав 0,16, що є негативною тенденцією. Ефективність використання всього майна підприємства знизилась.

Коефіцієнт рентабельності позикового капіталу характеризує рівень прибутковості цього капіталу, використовуюваного в конкретних видах діяльності або господарських операціях. За період з 2015 по 2017 роки цей показник зріс з 0,3 до 0,43.

Коефіцієнт рентабельності власного капіталу характеризує ефективність вкладення засобів в дане підприємство, тобто скільки чистого при-

Таблиця 2

Розрахунки внутрішніх та зовнішніх показників рентабельності за 2015-2017

Показники	Формула	Розрахунок		
		2015	2016	2017
Рентабельність продажу (R _{пр})	ЧП/сума виручки * 100%	0,1471	5,2	0,26
Рентабельність витрат (R _в)	ЧП/загальні витрати	0,00135	0,04	0,002
Рентабельність продукції (R _{прод})	Чистий дохід від реалізації/собівартість	1,2	1,6	1,53
Рентабельність активів (R _{пр})	ЧП*100/баланс підприємства	0,16	4,12	0,16
Рентабельність позикового капіталу (R _{пк})	ЧП/Позиковий капітал*1000	0,3	8,3	0,43
Рентабельність власного капіталу (R _{вк})	ЧП/ВК	0,0025	0,06	0,25

бутку отримано підприємством за кожну одиницю власного капіталу. Рентабельність власного капіталу зросла, за період 2015 р. по 2017 р. на 0,2475. Це є позитивною тенденцією, оскільки максимізація даного показника – головне завдання управління підприємством.

Висновки з проведеного дослідження. Таким чином, факторний аналіз рентабельності власного капіталу, як одного з головних зовнішніх показників ефективності діяльності підприємства,

поглиблює загальний аналіз ланцюжка «витрати-доходи-фінансові результати». Факторна модель пов'язує внутрішні показники ефективності з кінцевим результатом діяльності підприємства. Розглянута модель рентабельності власного капіталу і прийоми факторного аналізу дають змогу не тільки виявити вплив факторів на відхилення узагальнюючого показника відносно базового рівня і з'ясувати резерви його зростання з метою досягнення оптимального рівня вигоди власників.

Список літератури:

1. Боднарчук А.В. Удосконалення комплексного економічного аналізу власного капіталу / А.В. Боднарчук // Бізнес Інформ. – 2013. – № 3. – С. 282-285.
2. Василик О.Б. Факторний аналіз рентабельності власного капіталу ПАТ «Укрнафта» в докризовий і кризовий періоди / О.Б. Василик // Вісник ЖДТУ. – 2012. – № 4(62). – С. 45-48.
3. Кошельок Г.В. Факторний аналіз рентабельності власного капіталу підприємства [Електронний ресурс] / Г.В. Кошельок, В.С. Малишко // Економіка та суспільство. – 2016. – № 7. – Режим доступу до журналу: <http://www.economyandsociety.in.ua/journal-7/14-stati-7/549-koshelok-g-v-malishko-v-s>.
4. Семенова О.М. Резерви підвищення рентабельності підприємства на основі факторного моделювання / О.М. Семенова, І.В. Серета // Науковий вісник Полтавського університету економіки і торгівлі. – 2014. – № 1(63). – С. 162-167.
5. Полещук І.Ф. Особливості факторного аналізу прибутковості підприємства / Полещук І.Ф., Волощук Ю.В., Галкіна І.В. // [Електронний ресурс]. – Режим доступу: – <http://intkonf.org/kpedn-poleschuk-if-voloschuk-yuvgalkina-iv-osoblivosti-faktornogo-analizu-pributkovosti-pidpriemstva>.

Торяник Ж.И., Яричевская С.Я.

Национальный технический университет
«Харьковский политехнический институт»

РАЗРАБОТКА ФАКТОРНОЙ МОДЕЛИ РЕНТАБЕЛЬНОСТИ СОБСТВЕННОГО КАПИТАЛА

Аннотация

В статье рассмотрена методика факторного анализа рентабельности собственного капитала предприятия. Обоснованно многофакторную модель рентабельности собственного капитала через исследование таких показателей как коэффициента оборачиваемости собственного капитала, затраты на 1 грн. товарной продукции и рентабельности затрат. Проведен факторный анализ рентабельности собственного капитала на примере условного предприятия. Исследованы показатели рентабельности предприятия. Выявлены резервы улучшения рентабельности собственного капитала.

Ключевые слова: прибыль предприятия, рентабельность собственного капитала, факторы, факторный анализ, резервы.

Toranyk Zh.I., Yarychevskaya S.Ya.

National Technical University "Kharkiv Polytechnic Institute"

DEVELOPMENT OF A FACTOR MODEL FOR EARNING CAPACITY BUILDING

Summary

The article deals with the method of factor analysis of the profitability of the enterprise's own capital. The multi-factor model of return on equity was substantiated through research of such indicators as the coefficient of turnover of equity capital, expenses for 1 uan. commodity products and cost-effectiveness. A factor analysis of the return on equity was conducted on an example of a conditional enterprise. The indicators of profitability of the enterprise are investigated. The reserves for improving the return on equity have been identified.

Keywords: profit of enterprise, profitability of own capital, factors, factor analysis, reserves.

УДК 330.322.54:63

НАПРЯМИ ПІДВИЩЕННЯ ІНВЕСТИЦІЙНОЇ ПРИВАБЛИВОСТІ СІЛЬСЬКОГОСПОДАРСЬКИХ ПІДПРИЄМСТВ ЧЕРКАЩИНИ

Уланчук В.С., Жарун О.В.

Уманський національний університет садівництва

В статті досліджено питання підвищення економічної ефективності інвестиційної діяльності у сільськогосподарських підприємствах в умовах ринкової економіки. Визначено інвестиційну привабливість сільськогосподарських підприємств в регіоні. Досліджено джерела формування інвестицій, а також розглянуто методи оцінки ефективності інвестиційної діяльності в сільському господарстві. Проаналізовано умови інвестиційної діяльності в сільськогосподарських підприємствах та визначено її економічну ефективність. Встановлено напрями та джерела фінансування інвестиційної діяльності підприємств. Обґрунтовано напрями підвищення економічної ефективності вкладення інвестицій у сільськогосподарські підприємства.

Ключові слова: інвестиції, інвестиційна діяльність, інвестиційна привабливість, економічна ефективність інвестицій, інвестиційний клімат, сільське господарство.

Постановка проблеми. Аграрний сектор економіки України нині потребує значних інвестиційних надходжень. Майже повна зупинка інвестиційної діяльності сільськогосподарських підприємств, що мала місце упродовж 2000-2005 рр., призвела до руйнівних процесів у продуктивних силах галузі, погіршення стану земельних ресурсів, зниження ефективності сільськогосподарського виробництва. Покращення цієї ситуації можливе не лише за умови відновлення повноцінної інвестиційної діяльності, а й забезпечення її активності, яка б дозволила компенсувати нестачу інвестування минулих років та покрити сучасні обсяги потреб в інвестиційних ресурсах. Проблема функціонування інвестиційної діяльності в сільськогосподарських підприємствах відрізняється особливою її складністю і багатогранністю, оскільки саме в ній поєднуються інтереси всіх суб'єктів господарювання.

Конкурентоспроможність аграрного виробництва в будь-якому регіоні України залежить від його інвестиційного забезпечення. Інвестиції потрібні підприємствам і організаціям для переходу до стабільної господарської діяльності, для переозброєння виробництва, а також поліпшення якості продукції. Інвестиції є важливим джерелом формування фінансово-кредитних ресурсів країни, усунення локальних диспропорцій.

Аналіз останніх досліджень і публікацій. Питання теорії і практики інвестицій, формування джерел їх фінансування, дослідження інвестиційної діяльності підприємств вивчали зарубіжні вчені Дж. Бейлі, В. Беренс, Г. Бірман, К. Боулдінг, Ф. Луцз, П. Хавранек, У. Шарп та інші дослідники. Вагомий внесок в економічну теорію засад інвестиційної діяльності, оцінки економічної оцінки ефективності інвестицій та інвестиційної привабливості зробили вітчизняні науковці: В.Ф. Беседін, І.О. Бланк, В.І. Благодатний, В.Г. Блохіна, П.І. Гайдуцький, С.О. Гуткевич, О.І. Гутуров, М.Д. Денисенко, М.І. Долішній, І.О. Іващук, М.І. Кісіль, М.Ю. Коденська, О.В. Кущина, В.М. Кутузов, А.С. Музиченко, Т.В. Майорова, А.А. Пересада, П.Т. Саблук, В.Г. Федоренко та багато інших.

Виділення невирішених раніше частин загальної проблеми. Але значна частина питань, пов'язаних із дослідженнями суті, структури,

ефективності інвестиційної діяльності сільськогосподарських підприємств, ще залишається не розкритою, або потребує удосконалення. Це зумовлює вибір даної теми та засвідчує її актуальність.

Формулювання цілей статті. Метою статті є узагальнення та поглиблення теоретико-методичних засад та прикладних аспектів розвитку інвестиційної діяльності, розробка шляхів підвищення її ефективності, спрямованих на забезпечення сталого виробництва конкурентоспроможної продукції сільськогосподарських підприємств.

Виклад основного матеріалу дослідження. Сучасний соціально-економічний стан, в якому знаходиться аграрний сектор та інші сфери агропромислового комплексу України, вимагають розробки стратегічних напрямів аграрної політики направленої на зупинення спаду і нарощування обсягів сільськогосподарського виробництва на основі застосування досягнень науки і техніки. В зв'язку з цим Державною цільовою програмою розвитку українського села на період до 2020 року, затвердженою Кабінетом Міністрів України (Постанова № 1158 від 19.09.2015 р.), передбачено суттєве нарощування обсягів виробництва продукції сільського господарства шляхом широкого запровадження у виробництво інноваційних технологій та досягнень науково-технічного прогресу.

Прискорення науково-технічного прогресу спрямовується насамперед на удосконалення матеріально-технічної бази виробництва, внаслідок чого даний процес стає основою економічного розвитку як окремих галузей, так і всього народногосподарського комплексу країни, в тому числі й агропромислового комплексу. У розвитку науково-технічного прогресу визначальне місце, або початок його породження на певній стадії, належить науці, яка постійно нагромаджує все нові й нові знання, використання яких здійснюється у значній мірі при створенні нових технічних засобів, системи машин, знарядь, матеріалів. Останні слугують основою для розробки та застосування нових прогресивних технологій виробництва сільськогосподарської продукції та її агропромислової переробки.

Впровадження у виробництво нових технічних засобів, системи машин, різних знарядь праці та сучасних технологій вимагає за-

лучення у виробництво додаткових інвестицій та вибору підприємствами пріоритетних напрямів інвестування. М.Ю. Коденська вказує, що ... пріоритетними напрямками інвестування мають бути ті, що направлені на техніко-технологічне оновлення агропромислового виробництва та сфери організаційно-технологічних й інформаційних послуг, стабільний розвиток внутрішнього аграрно-продовольчого ринку, розширення його ємності та наповнення вітчизняною конкурентоспроможною продукцією, створення та розвиток ринкової, соціальної, а також інформаційної інфраструктури, розширення зовнішньоекономічних зв'язків і географії зовнішніх ринків та збільшення їх ємності [1, с. 530].

На даному етапі, перед нами стоїть важливе завдання – побудувати інноваційно-орієнтовану і конкурентоспроможну економіку здатну забезпечити нашим громадянам якість життя на рівні європейських стандартів. В даних умовах система розвитку регіонів та розроблені для них концептуальні програми соціально-економічного розвитку мають стати дієвим інструментом реалізації економічної політики держави та умовою переведення економіки України на постіндустріальну модель розвитку.

Це обумовлено тим, що урожайність зернових культур на українських полях порівняно з США і країнами ЄС, нижча відповідно у 2,5-3 рази. Основною причиною цього є недостатнє забезпечення аграрного комплексу країни ресурсним потенціалом. Так, у Великій Британії урожайність зернових вдвічі більша і протягом останнього п'ятиріччя вона становила 6,4 тонни з гектара, а в Україні – лише три тонни. При цьому використання мінеральних добрив та засобів захисту рослин британськими аграріями, відповідно, у 16 та 3,5 рази більша, ніж українськими, а забезпеченість сільгосптехнікою вища у сімдесят разів. Тобто, якби в Україні хоча б удвічі збільшити ресурс, який нині використовується для виробництва, то виробництво зерна можна було б подвоїти. Все це вимагає залучення інвестицій у виробництво та впровадження інновацій.

Впровадження інновацій у виробництво обумовлено вступом України до СОТ, членство в якій передбачає високий рівень лібералізації ринку. Після вступу до СОТ Україна бере на себе зобов'язання не обмежувати продаж товарів на зовнішніх ринках. Без перспектив експорту продукції Україна загалом не має перспектив розвитку сільського господарства, а для реалізації продукції закордон потрібно, щоб вона була конкурентоспроможною. Досягнути цього можна тільки вклавши у виробництво значні інвестиції. Знаючи родючий потенціал наших земель, інвестор піде в Україну, але він має бути впевнений, що піднявши врожаї і наростивши виробництво тваринницької продукції, частину виробленого можливо буде експортувати. Створення стабільної бази для переходу країни на траєкторію сталого розвитку через впровадження інвестиційно-інноваційної моделі, побудованої на економіці знань, дасть можливість Україні зайняти гідне місце у новій світогосподарській системі, забезпечити підвищення конкурентоспроможності української економіки і покращити добробут населення та його духовний розвиток.

В умовах становлення ринкових відносин основним завданням державної підтримки сільськогосподарських виробників є досягнення їх фінансової стабільності, створення умов для розширеного відтворення виробництва, забезпечення конкурентоспроможності продукції в умовах членства в СОТ, стійке і в необхідних обсягах надходження до споживачів основних видів вітчизняного продовольства, що гарантує продовольчу безпеку країни та нарощування її експортного потенціалу.

Поряд із зовнішніми факторами для забезпечення дохідності об'єктів господарювання особливе місце належить внутрішнім, які залежать від самих суб'єктів, їх працівників, від уміння раціонально й ефективно використовувати наявні ресурси виробництва та економно їх витратити. Для переходу до інтенсивного типу відтворення необхідні прогресивні зміни на всіх його етапах, забезпечення яких можливе завдяки використанню нових знань та технологій. На цій основі можна досягти технічного прориву, який дасть імпульс економічному зростанню.

Вихід економіки України з кризового стану пов'язаний із забезпеченням технологічного прориву в індустрії, зняттям чисельних інфраструктурних обмежень, переходом до високоефективного аграрного та аграрно-переробного виробництва, створенням сучасної інноваційної системи та ефективною інтеграції до розвинутого світу. Тому в своїх дослідженнях нами, у відповідності до Закону України «Про державне прогнозування та розроблення економічного і соціального розвитку України» [2], зроблена спроба розробити концептуальні засади сталого розвитку регіону на інноваційній основі за рахунок широкого залучення інвестицій та раціонального їх використання, враховуючи особливості стану, а також розвитку в перспективі різних сільськогосподарських підприємств.

Лісостепова зона України славиться своїми високоврожайними ґрунтами, тому інвестиційні процеси мають бути направлені на отримання максимальних прибутків від інвестицій, а організація високоефективного використання земель цілеспрямована на інтенсивне їх використання.

Стратегічним завданням галузі землеробства і рослинництва є перехід від індустріального типу розвитку, що передбачає нарощування переважно техногенних факторів (мінеральні добрива, пестициди, потужна техніка тощо), на інтенсивний, що зорієнтований на більш раціональне використання ресурсів агроєкосистеми без зниження рівня її продуктивності; кращого використання біологічного потенціалу культурних рослин за рахунок створення більш адаптивних сортів і гібридів та науково-обґрунтованого технологічного регулювання їх росту і розвитку, з метою досягнення найефективнішої дії фізіолого-біохімічних процесів.

Продуктивність земель і тварин в Україні залишається значно нижчою ніж у розвинутих країнах світу, в результаті чого продуктивність праці невисока, а собівартість продукції, навіть при досить низькому рівні оплати праці, постійно зростає, суттєво перевищуючи її рівень в країнах з ринковою економікою. Важливим завданням є враховування системи сівозмін, за-

безпечення сталого родючості чорноземів, а також орієнтирів і пріоритетів, які є прикладом. Врахування цих та інших подібних факторів розвитку рослинництва необхідно закласти в основу Програми інноваційного розвитку агропромислового виробництва Черкащини на 2015-2020 роки.

Для підвищення родючості земель в перспективі доплату за посіяний гектар зернових агропідприємства доцільно надавати лише при дотриманні системи сівозмін і проведенні заходів щодо поліпшення родючості ґрунту, так як в даний час виносяться з ґрунту із урожаєм у два-три рази більше поживних речовин, аніж вносять після жнивування. В зв'язку з цим пропонується й нова система обробітку ґрунту: чисті пари заміняють зайнятими, де будуть висіватися сидеральні культури, які забезпечують нагромадження органічних добрив. Є державна програма підвищення родючості ґрунтів, яка фінансувалася в 2008 році з держбюджету, проте видатки становлять всього 100 млн грн. Через рік-два ця програма має стати домінуючою в рослинництві, щоб держава не лише обмежувала площі посівів культур, а й сприяла відтворенню родючості ґрунтів там, де це необхідно через механізм вапнування, гіпсування, тобто хімічної меліорації, внесення органіки тощо.

В рослинництві технологічні процеси мають бути направлені на збільшення обсягів вирощування пшениці твердих сортів. Нині ж через традиції, що склалися у виробництві, а відтак і в селекції, Україна є виробником саме м'яких сортів. І для того, щоб реагувати на зміни цінкової кон'юнктури, потрібні селекційні корективи. Склалася ситуація в країні, що вся пшениця за технологією сіється, обробляється і збирається, як продовольча, а потім після жнив вона ділиться на класи, шостий з яких – фураж, якого в різні роки набирається до 50% від усього урожаю. Тому необхідно посилити дисципліну в технологічному процесі, створити умови переходу до високоефективного аграрного та аграрно-переробного виробництва, впровадження сучасної інноваційної системи та ефективною інтеграції до розвинутого світу.

Чим вища технологія, тим менші затрати машин. Нинішня модель сільськогосподарського виробництва страждає технічною та технологічною відсталістю, а також відсутністю фінансового менеджменту. Дефіцит оборотних котів на переоснащення сільськогосподарських підприємств призвів до того, що господарства живуть «від урожаю до урожаю», використовуючи прибуток лише на забезпечення поточних витрат на посівну і збиральну компанії. Змінити ситуацію можливо лише за допомогою прийняття стратегічних рішень, а для цього необхідно залучати інвестиції.

Традиційний обробіток ґрунту, який застосовується протягом тривалого періоду на полях сільськогосподарських підприємств, призвів до збільшення водної та вітрової ерозії, зменшення складу органічних домішок в ґрунті, погіршення екологічного стану в цілому. В зв'язку з цим доцільно застосовувати в діяльності сільськогосподарських підприємств ґрунтозахисну систему землеробства з розширеним виробництвом родючості ґрунту і поступовим переходом на ґрунтозахисний, малозатратний, енергозберігаючий обро-

біток ґрунту з основами біологічного землеробства No-Till. В основі даного землеробства лежить технологія нульового обробітку ґрунту. При нинішній організації сільського господарства урожай на 80% залежить від природних умов, а при системі No-Till вплив погоди і клімату на ефективність рослинництва доведено до 20%. Решта 80% припадають на технології і управління в сільському господарстві об'єднані в одну систему.

Система No-Till передбачає застосування чотирьох основних технологічних операцій, а саме: збір, культивация, посів, захист. Саме під час збору урожаю формується основа нульової технології обробітку ґрунту – прошарок із поживних залишків. Тут важливим є три критерії успіху: висота зрізу (на рівні 10-20 см) з врахуванням культур і строком посіву наступних культур, оптимальна величина подрібнення нетоварної долі урожаю (менше 5 см) і рівномірне нагромадження по полю. При культивации важливо застосовувати поетапний перехід до нульової технології через мінімальний обробіток ґрунту, який виключає відвальну оранку, але ще використовується культивация. Остання необхідна для вирівнювання поверхні посівної площі при збереженні звичайної структури ґрунту і механічної боротьби із бур'янами в період формування шару із поживних залишків, а посів здійснювати по поживних залишках, який мінімально порушує структуру ґрунту, застерігає появу ерозії, знижує втрату вологи. В період обробітку сільськогосподарських культур робочим розчином від хвороб, шкідників і бур'янів, необхідно максимально покривати листову поверхню рослин і рівномірно розподіляти пестициди, а також своєчасно виконувати роботи з врахуванням температури повітря, швидкості вітру і т.д.

Для реалізації даної технології і оптимізації виробничих процесів рослинництва необхідне застосування наступного набору техніки: культиватори FG 18.30 та FG 12.30 по ціні 566 тис грн та 360 тис грн відповідно; трактори CASE STX-535 ціною 1700 тис грн; зернові комбайни CAS 2388 по ціні 1069 тис грн; оприскувачі HAGIE STS 12 вартістю 1540 тис грн. Оптиміальне забезпечення даного виду техніки нами було розраховано на 10000 га сільськогосподарських угідь для господарств Черкаської області кожного виробничого типу спеціалізації. Звичайно у більшості нинішніх господарств таких грошей на закупівлю даного виду техніки не має, для цього необхідні інвестиції.

Інвестори надають перевагу тим галузям і підприємствам, які мають високий інноваційний потенціал, що забезпечує зростання прибутку.

Поряд з рослинництвом галузь тваринництва є менш розвинутою і привабливою для потенційних інвесторів. З цього приводу М.В. Зубець на загальних зборах УААН відмітив, що нам сьогодні потрібно глибоко проаналізувати стан справ у тваринництві і намітити шляхи відродження галузі та підвищення його конкурентоспроможності [3, с. 10]. Для цього пріоритетним напрямом розвитку всіх тваринницьких галузей має бути підвищення продуктивності худоби і птиці. В зв'язку з цим значної ваги набуватиме питання селекції та розведення тварин.

В регіоні проводиться значна робота по вирішенню даних питань. Зокрема Черкаським Цен-

тром наукового забезпечення агропромислового виробництва розроблено інноваційний проект "Створення високопродуктивних стад великої білої породи свиней різного напрямку продуктивності" На основі використання кнурів – плідників, оцінених за власною продуктивністю та генотипом, комп'ютеризації селекційного процесу в ПЗ "Старий Коврай" створюється високопродуктивне стадо свиней великої білої породи внутріпородного типу УВВ-2. Багатоплідність свиноматок становить 10,8 – 11 гол., жива маса гнізда поросят у 2 місяці – 169-175 кг, прижиттєва товщина шпиків при масі 100 кг – 26-29 мм. На контрольній відгодівлі одержано середньодобової прирости 650-750 г при витратах корму на 1 кг приросту живої маси – 3,85-4,25 кор. од. Вік досягнення живої маси 100 кг становить 185-195 днів [4, с. 111].

Проведені дослідження, які знайшли своє відображення в другому розділі дисертації показали, що низької ефективності досягають підприємства зайняті відгодівлею молодняку ВРХ. Для підвищення інвестиційної привабливості відгодівлі великої рогатої худоби доцільно використовувати досвід ТОВ АФ "Ангус" Шполянського району спеціалізованого племзаводу з розведення абердин-ангуської м'ясної породи. Тварини абердин-ангуської породи відрізняються високою енергією росту в перший рік життя і фізіологічно здатні, в середніх умовах годівлі, давати середньодобової прирости 900-1000г до 7 місячного віку і 700-850 г до 1 року.

Висока ефективність виробництва, а в результаті значно менший термін окупності інвестицій відбудеться з підвищенням продуктивності корів. Для молочного скотарства важливо забезпечити стадо високопродуктивними коровами. Високої ефективності господарювання досяг створений на базі ВАТ НВО «Прогрес» Черкаський регіональний селекційний центр. Основним напрямком його роботи є розробка і реалізація науково обґрунтованих програм селекції у тваринництві на базі використання кращого світового генотипу і впровадження ефективних організаційних систем та методів селекції тварин. На сучасному етапі Центр займається нарощуванням генетичного потенціалу новостворених українських червоно- та чорно-рябої молочних порід, подальшим удосконаленням симентальської комбінованої породи з використанням генотипу сименталів німецької і австрійської селекції та формування масиву симентальської м'ясної породи. Ефективне вирішення цих проблем забезпечується наявністю високоцінних за племінними якостями стада бугаїв – плідників ВАТ НВО «Прогрес». З 2016 року в лабораторії підприємства встановлено нову найсучаснішу технологічну лінію «Minitub» (Німеччина) з оцінки та заморожування сперми бугаїв у пастах. Використання цієї лінії забезпечило значне поліпшення якості спермопродукції і за цим показником вона відповідає вимогам світових стандартів.

Не менш важливим завданням в цьому напрямі є поліпшення годівлі тварин. При вищій продуктивності худоби витрати на 1 ц продукції значно зменшуються. Нині головною причиною низької продуктивності тварин є недостатнє забезпечення її кормами та незбалансованість

раціонів по протеїну, мінеральних речовинах і вітамінах. Потребу в протеїні доцільно забезпечувати за рахунок збільшення посівів бобових і бобово-злакових кормів. Усе фуражне зерно повинно згодовуватися тваринам у складі повноцінних комбикормів із додаванням білково-вітамінно-мінеральних добавок і преміксів.

На ряду з підвищенням продуктивності тварин і птиці перед працівниками аграрного виробництва стоїть завдання збільшення їх поголів'я в сільськогосподарських та фермерських господарствах. Галузі тваринництва мають бути направлені на великотварне виробництво, особливо це відноситься до виробництва молока.

З кожним роком корів у державі стає дедалі менше. Не підтвердилася теорія реформаторів, що індивідуальна корова забезпечить державу молоком. Непродумана аграрна реформа села призвела, в багатьох випадках, до знищення великих ферм, а без них не стало й перспективних сіл. Прикладом високоефективного виробництва молока може бути ТОВ "Плешкані" Золотоніського району. Тут поголів'я корів на початок 2018 року 1300 гол., при продуктивності 5600 кг.

Виробництво продукції тваринництва на невеликих фермах завжди має вищу собівартість ніж на великотварних. Не випадково в країнах ЄС при нижчих ніж в Україні закупівельних цінах, молоко є прибутковим. Тому значні обсяги продукції з мінімальною собівартістю можна одержувати на великотварних фермах чи комплексах, де утримуються високопродуктивні тварини з високим рівнем механізації виробничих процесів, але це вимагає значних інвестицій. Не випадково за кордоном триває укрупнення ферм, а це, звісно, вимагає й відповідного технічного забезпечення.

Проблемним залишається виробництво м'яса в західному регіоні Черкащини, де ВРХ вирощується в 2,7 рази менше, ніж в одному Золотоніському районі. Високих результатів досягла агрофірма «Атлантик Фармз II», де виробляється «прибуткова» яловичина. Нині тут 3 тис голів ВРХ, а планують вийти на 5 тис голів. Для годівлі тварин використовується силос та корнаж із зерна кукурудзи, застосовують безприв'язне утримання молодняку на глибокій підстилці.

В молочному тваринництві одним із найбільш відповідальних та трудомістких процесів є доїння корів. В передових підприємствах України доїння корів відбувається за допомогою сучасних комп'ютеризованих доїльних комплексів. В даному випадку доїльним процесом управляє комп'ютер. Інформація про кожну корову надходить до головного комп'ютера, де здійснюється контроль від кількості кормів, яку отримує кожна з корів, до кількості молока, яку вона дає щодня. В результаті ведеться повний контроль за кожною коровою і забезпечується, не менше 10 тисяч кілограмів молока від них щонайменше протягом трьох років.

Відповідно до європейських стандартів на продукцію тваринництва, а особливо молоко, корови мають доїтися доїльними установками. В останні роки в ряді сільськогосподарських підприємств використовуються доїльні установки розроблені ВАТ «Брацлав», а також інші зарубіжні аналоги. Якщо у 1990 р. в Україні було 92 тис доїльних

установок, то нині тисяча. Голова ВАТ «Брацлав» М. Михайлович зазначає, що торік в одній Брестській області Білорусії підприємство змонтувало 94 молокопроводи, що вдвічі більше, ніж в усій Україні.

Для тваринництва України експортний ринок звужується. Щоб пробитись до нього, необхідно переводити галузь на сучасний рівень виробництва. Впровадження новітніх технологій має бути ресурсозберігаючим, бо їх основне завдання – сприяти виробництву дешевого молока. Для цього мало лише використовувати доїльне обладнання, необхідні також у достатній кількості охолоджувачі молока, набір машин і механізмів для обслуговування комплексів, кормозаготівлі. Все це вимагає значних інвестицій в галузі тваринництва.

Внаслідок диспаритету цін між сільськогосподарською та промисловою продукцією агропромисловий комплекс країни втратив значну суму коштів, які можна було б направити на забезпечення відтворювального процесу в сільському господарстві. Збільшення виробництва сільськогосподарської продукції вимагає залучення як зарубіжної так і вітчизняної техніки. В 2014 р. аграрники закупили зарубіжної сільгосптехніки на 459 млн дол., в 2017 р. – на 1,275 млрд дол., а за вісім місяців 2018 р. – на 1,956 млрд дол. Через брак коштів машинно-тракторний парк аграріїв (зношений на 70-80%) поповнюється переважно зарубіжними комбайнами і тракторами, що були у використанні. Лише за півроку 2018-го сільськогосподарські виробники закупили понад 4 тис таких комбайнів з майже 7 тис імпортованих.

Важливим фактором підвищення ефективності використання техніки є забезпечення їй впродовж року належного авантаження роботою. Дорога і більш надійна техніка нового покоління є вигідною лише при достатньо великих строках використання.

Як свідчить практика, найбільшого ефекту від застосування технічних засобів, досягають у тих підприємствах, де забезпечується раціональна структура посівних площ сільськогосподарських культур, яка дає можливість більш рівномірно авантажувати машини і механізми [5, с. 324].

На думку науковців, для того щоб остаточно не знищити АПК і «підтягнути» сільськогосподарське машинобудування, потрібна поетапна стратегія переоснащення села. У найближчі два роки необхідно стабілізувати склад машинно-тракторного парку за рахунок відновлювальних ремонтів наявної техніки та поступової її заміни новою, переважно вітчизняного виробництва.

З 2010 року держава, підтримавши вітчизняного аграрія, має сконцентрувати увагу на створенні економічних умов для оновлення та нарощування машинно-тракторного парку за рахунок технічних засобів нового покоління. За розрахунками Г.М. Підлісецького, щорічна потреба АПК в машинах і обладнанні становить у ціновому виразі 25-28 млрд грн, натомість держава на програму 30% компенсації торік виділила 130 млрд грн [6].

Трансформація ресурсів у продукцію проходить через технологію. В системі ринкових відносин, технологія є одним із вирішальних факторів конкурентної боротьби, тому вона потребує постійного дослідження як з точки зору її дотримання, так і постійного оновлення.

Шпичак О.М. відмічає, щоб досягти конкурентоспроможності вітчизняної продукції, необхідно зменшити її енергоємність, яка перевищує відповідні показники США, Японії, Англії, Австралії, Данії за кількістю кілограмів умовного палива (з врахуванням паритету купівельної спроможності) в розрахунку на 1 дол. ВВП майже у 4 рази і в цілому по світу у 2,6 рази [7, с. 18].

Привабливість інвесторів до інвестування галузей сільського господарства зростає за умови зниження втрат уже отриманої продукції, так як у високоврожайні роки спостерігаються втрати зерна в результаті того, що частина аграріїв зберігає збіжжя у власних, погано пристосованих для цього приміщеннях, а в багатьох підприємствах вони зовсім відсутні. Внаслідок недостатньої місткості місцевих елеваторів та хлібоприймальних пунктів, аграрії не в змозі розмістити тут збіжжя токів й зберегти його від осінньої непогоди, поки зорієнтуються, як краще ним розпорядитися. Класність хлібу у таких випадках, безумовно, серйозно страждає – різко зменшується його вартість. Це обумовлено тим, що вирощене і обмолочене збіжжя за безцінь скуповується посередниками, а виручені кошти в осінній період, необхідні аграріям для погашення взятих банківських кредитів, на добрива та пальне. Тому Аграрному фонду необхідно закупляти зерно у власного товаровиробника за ціною, яка встановлювалася на світовому ринку, за винятком затрат на транспортування. Це дало б змогу багатьом тисячам селян не лише вийти з боргів, а й своєчасно почати закупівлю високосортного насіння, сучасної сільгосптехніки, добрив, засобів хімічного захисту, тощо.

В даному напрямку уже працює Золотоніська філія ТОВ СП «Нубілон», яка на сьогодні є одним із найбільших національних виробників та експортерів сільськогосподарської продукції, де створено комплекс з прийому та зберігання зерна, зокрема лабораторії з аналізу якості зерна з виробничими потужностями із його вивантаженням у сховища, використовується установка з просушування та емність для зберігання зерна.

В цілому в Україні не вирішеним залишається питання розвитку інфраструктури зернового ринку. Зокрема, не збудовано достатньої кількості сучасних елеваторів, не забезпечено якісного транспортування зерна. Розуміючи це, підприємства-лідери аграрної галузі вкладають кошти у будівництво високотехнологічних елеваторів, що дає можливість роками зберігати зерно, продаючи його тільки тоді, коли ринок пропонує найвищу ціну. Ще ефективнішим буде, за зразком канадських фермерів, створити зернові пули. Такі плани уже формуються в ряді областей, зокрема в Дніпропетровській та Запорізькій.

В Україні для активізації експорту зерна, особливо кукурудзи (а це зробити дуже складно з огляду на втрату ринків і термін для вигідного зовнішнього продажу), при запровадженні новітніх технологій неминуче виникнуть проблеми приймання та розміщення зерна нового урожаю. Місткість елеваторів для одночасного зберігання (без портових елеваторів) в країні розраховані на 30 млн тонн, а обсяги планових урожаїв (разом з перехідними залишками), за прогнозом, мають сягнути понад 60 млн. тонн. При цьому необхідно

врахувати також збільшення урожаю ріпаку, для розміщення якого необхідний особливий підхід.

Розміщення та спеціалізація сучасного господарства суттєво впливає на темпи його розвитку, підвищення ефективності виробництва. Це дає можливість більш повно використовувати природні та економічні умови підприємств для збільшення виробництва продукції і її здешевлення. Поглиблення спеціалізації стимулює зростання концентрації виробництва, що проявляється через переваги великоцотоварного виробництва. В результаті цього скорочуються затрати на техніку, обладнання, будівництво в розрахунку на гектар сільськогосподарських угідь та голову тварин.

Підвищення впливу зовнішніх факторів у ринкових умовах кардинально змінило порядок доходів сільськогосподарських підприємств. Вироблений продукт тут має довести свою суспільну значимість, корисність, виробляти треба не те, що можна виробляти, а те, що можна продати й одержати необхідний прибуток. Саме невпевненість аграріїв у збуті хліба за ринковими цінами пояснює істотне збільшення угідь під вирощування «безпрограшних» культур, зокрема сояшнику і ріпаку, так як проблем зі збутом того ж ріпаку закордонним фірмам не має. Тому підходи до традиційно вирощуваних культур в регіоні можуть змінюватись.

Це, перш за все, відноситься до розвитку цукрової галузі, так як бізнес у нашій цукровій галузі набуває рис жорсткої конкуренції і втриматися на ринку буде не просто. Тому ряд сільськогосподарських підприємств відмовилися від вирощування цукрових буряків, тобто скоротили площі їх посівів, й стали займатися вирощуванням зернових та інших культур, попит на які у світі зростає мало не щодня (сояшник, ріпак та ін.). Підприємства, які в майбутньому будуть займатися вирощуванням цукрових буряків, мають запровадити новітні технології та довести урожайність до 500 ц і більше.

Особливо перспективною культурою аналітики вважають кукурудзу. На користь такого вибору свідчить те, що нині виробництво кукурудзи прибуткове за будь-яких умов та витрат на її вирощування. Крім того, світ переходить на біопаливо, і ця рослина розглядається як дуже ефективна сировина для виробництва біоетанолу, саме тому кукурудзяний ринок вважається практично необмеженим. Ця культура залишається цінною і для тваринництва та харчопрому. В перспективі Україна може міцно закріпитися на світовому ринку кукурудзи з вигодою для себе, а поступове скорочення світових запасів і те, що найбільший постачальник кукурудзи – США (частка цієї країни на світовому ринку 60%) – переорієнтовується на біоетанол, вже спричинила зростання цін на цю продукцію.

За рахунок вдосконалення цінової політики між переробними підприємствами АПК та виробниками їх сировини, ефективність аграрного виробництва можливо суттєво підвищити що дасть можливість залучити додаткові інвестиції в сільськогосподарське виробництво.

Значним орієнтиром привабливості розвитку молочного скотарства в регіоні виступають наявні та потенційні розміри ринків збуту продукції. На території Черкащини знаходяться підприємства, що входять до складу відомої в Україні корпорації

«Клуб сиру», які виробляють майже 33% продукції від загальнообласних обсягів молочної галузі. Річний обсяг переробки молока ВАТ «Канівський маслосирзавод», ВАТ «Корсунь-Шевченківський маслосирзавод» та ВАТ «Молоко консервний комбінат» (м. Тальне) становлять близько 300 тис. тонн. Вони виробляють понад 18 тисяч тонн твердих сирів та 10 тис. тонн сухого молока і вершків. Корпорація «Клуб сиру» багато коштів вкладає в розвиток підприємства. Тільки протягом минулого року сума вкладених інвестицій становила 6,7 млн дол., а протягом 2008-2009 рр. планується вкласти ще близько 25 млн дол., що дасть змогу тільки Канівському маслосирзаводу збільшити виробництво сиру до 100 тонн на добу.

Для того, щоб молочний сектор достойно розвивався з лібералізацією та посиленням конкуренції, потрібно терміново підвищувати технічну та економічну ефективність переробного сектора, збільшувати концентрацію виробництва та адаптування сектора до вимог законодавства ЄС з гігієни та безпеки.

Для аграрного сектора, через катастрофічне зношення МТП АПК (70-90%), урядом України впроваджено три державні програми технічного переоснащення сільського господарства. Це часткове здешевлення кредитів комерційних банків, 30% компенсація вартості складної сільгосптехніки і фінансовий лізинг, але цього явно недостатньо. Як наслідок, за технологічним рівнем виробленої продукції Україна все більше відстає від економічно розвинутих країн світу та продовжує нарощувати виробництво продукції з низьким ступенем переробки та великою енергоемністю.

Інвестиційним проектам присутня конкретна направленість і вони мають бути реалізовані в тих регіонах, або підприємствах, де для них створені найбільш сприятливі інвестиційні умови для підвищення конкурентоспроможності економіки, розв'язання проблем, пов'язаних із сталим розвитком, технологічним та інноваційним проривом нашої держави, відновленням статусу України як країни, яка стратегічно спроможна розв'язати продовольчу безпеку у світовому господарстві, що. Кожний інвестиційний проект важливо впроваджувати в тих підприємствах, або галузях, де створенні для нього найкращі умови і стає основою пріоритету для суб'єкта інвестування.

За оцінками європейських експертів і експертів Світового банку, сільськогосподарський потенціал України використовується лише на 25-30%. Якщо ж Україна використає свій сільськогосподарський потенціал на 100%, то зможе виробляти продукцію на 45-50 мільярдів доларів, (за базовими цінами минулого року), а це значить, що ми можемо експортувати продукцію на 30-40 мільярдів доларів. У такому випадку членство в СОТ дає великі переваги. Найближчим часом треба вирішити низку серйозних проблем, пов'язаних із технічним переоснащенням, проте й витратити кошти треба раціонально, орієнтуючись на перспективні, конкурентоспроможні галузі.

Недосконалість фінансової підтримки українських селян проявляється через дорогий фінансовий лізинг та недостатні обсяги бюджетного фінансування. У 2017 р. з 242 млн грн, спрямованих на закупівлю техніки на умовах фінансового лізингу, селяни отримали лише 42 млн грн.

В перспективі доцільно перевага надавати- меться внутрішнім інвесторам, які спрямовува- тимуть кошти на розвиток тваринницької галузі, що забезпечить розширене відтворення, отримання прибутків та покращить зайнятість сіль- ського населення. Сьогодні для України поряд з внутрішніми інвестиціями важливим є залу- чення не просто прямих, а стратегічних інозем- них інвестицій.

Ми приєднуємося до думки В.К. Терещенко, що стратегічним завданням формування орга- нізаційно-економічного механізму інвестування в сільському господарстві є здійснення виваже-

ної інвестиційної політики в галузі, яка повинна стати одним із найголовніших факторів виходу із з інвестиційної та технічної кризи, в яку потра- пив аграрний сектор економіки [8, с. 16].

Висновки з даного дослідження і перспективи. В цілому загальний стан економіки, податкова та фінансово-кредитна політика держави, рівень інфляції, стимулювання імпорту, відтер- мінування сплати мита на імпортні матеріали, стимулювання експорту, пом'якшення оподатку- вання доходів від експорту, відшкодування мита є основними методами стимулювання інвестицій- ної діяльності в галузях АПК.

Список літератури:

1. Коденська М.Ю. Розвиток аграрно-промислового виробництва та концептуальні засади його інвестування. Формування та розвиток аграрного ринку: Матеріали Шостих річних зборів Всеукраїнського конгр. вчен. економістів-аграрників, Київ 16-17 січня 2004 р. / Редкол.: П.Т. Саблук та ін. – К.: ННЦ ІАЕ, 2004. – 586 с.
2. Про державне прогнозування та розроблення економічного і соціального розвитку України [Електронний ресурс]: Закон України від 23 березня 2000 р. № 1602-III // Картоoteca законодавства України. – 2016. – № 5. – 1 електр. опт. диск (CD-ROM). – Сист. вимоги: Windows 95/98/NT/XP/2000. – Назва з контейнера.
3. Матеріали звітної доповіді президента Академії академіка УААН М.В. Зубця на загальних зборах УААН 27 березня 2016 р. / М.В. Зубець // Агроінком. – 2016. – № 3-4. – С. 3-11.
4. Руснак П.П., Червониченко О.О. Активізація інноваційної діяльності в агропромисловому виробництві // Економіка АПК. – 2017. – № 3. – С. 11.
5. Бурковський І.Д. Ефективність використання машинно-тракторного парку як один із найважливіших напрямів вирішення продовольчої проблеми формування та розвитку аграрного ринку: Матеріали Шостих річних зборів Всеукраїнського конгр. вчен. економістів-аграрників, Київ 16-17 січня 2014 р. / Редкол.: П.Т. Саблук та ін. – К.: ННЦ ІАЕ, 2014. С. 323-327.
6. Підлісецький Г.М. Економічні проблеми відтворення основного капіталу аграрного сектора: матеріали Дев'ятих річних зборів Всеукраїнського конгр. вчен. економістів-аграрників, Київ 26-27 квіт. 2017 р. / Г.М. Підлісецький. – К.: ННЦ ІАЕ, 2017. – 582 с.
7. Шпичак О.М. СОТ та економічні проблеми АПК / О.М. Шпичак // Агроінком. – 2018. – № 3-4. – С. 18-22.
8. Терещенко В.К. Формування і функціонування організаційно-економічного механізму інвестування в сільськогосподарському господарстві / В.К. Терещенко, Є.О. Ланченко // Агроінком. – 2017. – № 3-4. – С. 15-20.

Уланчук В.С., Жарун Е.В.

Уманський національний університет садівництва

НАПРАВЛЕНИЯ ПОВЫШЕНИЯ ИНВЕСТИЦИОННОЙ ПРИВЛЕКАТЕЛЬНОСТИ СЕЛЬСКОХОЗЯЙСТВЕННЫХ ПРЕДПРИЯТИЙ ЧЕРКАЩИНЫ

Аннотация

В работе изложены вопросы повышения экономической эффективности инвестиционной деятельности сельскохозяйственных предприятий в условиях рыночной экономики. Определена экономическая суть инвестиций, рассмотрено их классификацию, характеризовано инвестиционную деятельность и ее развитие в Украине, а также установлено инвестиционную привлекательность сельскохозяйственных предприятий в регионе. Исследованы источники формирования инвестиций, а также рассмотрены методы оценки экономической эффективности инвестиционной деятельности в сельском хозяйстве. Проанализированы условия инвестиционной деятельности в сельскохозяйственных предприятиях и определено ее экономическую эффективность. Установлено направления и источники финансирования инвестиционной деятельности предприятий. Обоснованы направления повышения экономической эффективности вложения инвестиций в сельскохозяйственные предприятия. Проведена комплексная оценка экономического развития сельского хозяйства региона. Определено типы специализации сельскохозяйственных предприятий с наиболее высокой экономической эффективностью использования инвестиций. При этом большое внимание уделено повышению производительности сельскохозяйственной продукции за счет внедрения энергосберегающей обработки почвы на основе биологического земледелия No-Till. В основу данного земледелия положена технология нулевой обработки почвы. Предложено методику рейтинговой оценки инвестиционного потенциала сельского хозяйства региона в целом и в разрезе районов. Оценено влияние инвестиций на размер прибыли в сельскохозяйственных пред- приятиях разных производительных типов региона при помощи корреляционного анализа.

Ключевые слова: инвестиции, инвестиционная деятельность, сельское хозяйство, инвестиционная привлекательность, экономическая эффективность инвестиций, инвестиционный климат.

Ulanchuk V.S., Zharun O.V.

Uman National University of Horticulture

DIRECTIONS INCREASE OF INVESTMENT ATTRACTIVENESS AGRICULTURAL ENTERPRISES OF CHERKASY OBLAST

Summary

The article deals with the question of increasing the economic efficiency of the investment activity in the agricultural enterprises under the market economy conditions. The economic essence of the investment was determined and their classification were examined, the investment activity and its development in Ukraine were characterized, the investment attractiveness of the agricultural enterprises in the region was determined. The sources of the investment forming were investigated, and also, the methods of the appreciation of the investment activity in agriculture were examined. The conditions of the investment activity in the agricultural enterprises were analyzed and its economic efficiency was determined. The directions and the sources of the investment activity financing of the enterprises was established. The directions of increasing of the economic efficiency of investing in the agricultural enterprises were grounded.

Keywords: investment, investment activity, investment attractiveness economic efficiency of the investments, investment climate, agriculture.

УДК 336.531

ПРОБЛЕМИ ФУНКЦІОНУВАННЯ ТА ПЕРСПЕКТИВИ РОЗВИТКУ СИСТЕМИ ДЕРЖАВНИХ ЗАКУПІВЕЛЬ PROZORRO

Чернуха Д.В.

ДВНЗ «Київський національний економічний університет
імені Вадима Гетьмана»

В статті визначено характерні особливості функціонування системи державних закупівель ProZorro. Проведено аналіз проблем, пов'язаних з використанням системи електронних державних закупівель. Розглянуто основні тенденції розвитку систем державних закупівель зарубіжних країн. Визначено перспективи розвитку роботи системи закупівель ProZorro. Обґрунтовано напрями удосконалення системи державних закупівель.

Ключові слова: електронні державні закупівлі, публічні закупівлі, система державних закупівель ProZorro, електронні аукціони, електронні торги.

Постановка проблеми. Діяльність будь-якої держави, пов'язана зі здійсненням державних видатків для забезпечення виконання покладених на неї функцій. Важливим елементом раціонального здійснення видатків є ефективна система управління державними закупівлями. Наразі, в епоху швидкого розвитку комп'ютерних систем, в Україні створено систему електронних державних закупівель ProZorro, яка замінила «паперові» тендери, що проводилися до цього.

Попри всі реформи, що проводилися в Україні протягом останніх років, однією з основних проблем в Україні залишається корупція, яка проявляє себе майже у всіх сферах життя, зокрема у системі державних закупівель. Тому, на сьогодні, одним з найголовніших напрямів реформування системи електронних торгів залишається модернізація існуючої системи державних закупівель ProZorro, вдосконалення її переваг та усунення існуючих недоліків.

Аналіз останніх досліджень публікацій. Протягом останніх 3-ох років після введення в дію системи електронних державних закупівель ProZorro, вона все більше привертає увагу науковців, підприємців та суспільства загалом. Державні закупівлі стали більш відкритими, що дозволило всім бачити інформацію щодо них, а з цим і всі недоліки, порушення і т.д.

Сьогодні проблематика функціонування і перспективи розвитку системи державних закупівель цікавлять багатьох авторів, що відображено в їх публікаціях. Основою їх дослідження є Закон України «Про публічні закупівлі», від 25 грудня 2015 року, станом на 27 січня 2018 року [1].

Питання, пов'язані з розвитком електронних державних закупівель в Україні здійснювали О. Шатковський і Г. Файвеш [2]. В. Чабан досліджував подальші етапи розвитку системи електронних державних закупівель у порівнянні з країнами ЄС [3]. Проблеми здійснення державних закупівель було досліджено в праці О. Ісаєвої [4].

Невирішені раніше питання, що є частиною загальної проблеми. Незважаючи на дослідження багатьох авторів у цій сфері, критичний огляд різноманітних праць показав, що в цій сфері існують ще й досі прогалини в частині визначення основних проблем, які існують в системі електронних державних закупівель ProZorro.

До таких проблем належать: питання ціноутворення на ринку державних закупівель; створення спеціалізованих специфікацій на товари, що є об'єктами замовлення; існування допорогових закупівель та ін. Потребує уточнення перелік переваг та недоліків, які були виявлені в останній періоді існування системи електронних державних закупівель.

Постановка завдання. Для вирішення наведених вище питань, використовуючи науково-практичний досвід щодо управління системами електронних державних закупівель, буде здійснено дослідження сучасних тенденцій та перспектив розвитку системи електронних торгів, а також визначено основні проблеми цієї сфери та шляхи їх усунення.

Виклад основного матеріалу дослідження. Одним із важливих секторів комерції є так званий сектор B2G (Business to Government), тобто це здійснення поставки товарів, робіт та послуг бізнесом для державного сектора. Цей вид бізнесу має широке поширення в Європі, а з 1 квітня 2016 року почав новий етап розвитку в Україні, із введенням в дію системи електронних державних закупівель ProZorro. Створення цієї системи мало на меті вирішення двох проблем: корупції та економії державних коштів за рахунок конкуренції між постачальниками.

За 2 роки діяльності системи ProZorro стало зрозуміло, що вона досить активно використовується учасниками електронних торгів. Обсяги державних закупівель через систему становили більше 300 млрд. грн, при цьому кількість учасників також збільшилась (більше 155 тис. постачальників та більше 25 тис. замовників). Також за цей період вдалося досягти економії використання бюджетних коштів більше ніж 52 млрд. грн. На перший погляд, це підтверджує ефективність та зручність системи.

Відповідно до Закону України «Про публічні закупівлі» електронна система закупівель – інформаційно-телекомунікаційна система, що забезпечує проведення процедур закупівель, створення, розміщення, оприлюднення та обмін інформацією і документами в електронному вигляді, до складу якої входять веб-портал Уповноваженого органу, авторизовані електронні майданчики, між якими забезпечено автоматичний обмін інформацією та документами [1].

До складу системи ProZorro входять такі авторизовані електронні майданчики: ПриватМаркет, SmartTender.biz, Zakupki.prom.ua, Zakupki.com.ua, Держзакупівлі онлайн, Українська універсальна біржа, E-Tender, Brizol.net, Newtend, Public Bid і ще 1 майданчик APS Market, акредитований лише для допорогових закупівель.

Принципи електронної системи прозоро наступні:

а) гібридна електронна система, побудована на відкритому коді;

б) «всі бачать все»;

в) золотий трикутник партнерства [4].

Закон № 922 набрав чинності з 01 серпня 2016 р. і поширився на усіх замовників. Згідно з цим законом замовники поділяються на дві категорії:

1) перша категорія замовників – можуть виступати ті особи, у яких вартість предмета закупівлі товару, послуги дорівнює або перевищує 200 тисяч гривень, а робіт – 1,5 мільйона гривень;

2) друга категорія замовників – можуть виступати ті особи, які здійснюють діяльність в окремих сферах господарювання, за умови, що вартість предмета закупівлі товару або послуги дорівнює або перевищує 1 мільйон гривень, а робіт – 5 мільйонів гривень [6].

Отже, з 01 серпня 2016 р. всі надпорогові закупівлі мають здійснюватися через електронну систему закупівель. Порядок проведення надпорогових закупівель регламентується Законом України «Про публічні закупівлі» [1]. Здійснення допорогових закупівель через електронну систему закупівель залежить від бажання відповідної «бюджетної» особи (згідно з абз. 4 та 5 ч. 1 ст. 2 Закону України «Про публічні закупівлі») у Замовників є вибір проводити допорогову закупівлю через електронну систему чи оприлюднити в електронній системі звіт про укладені договори). Якщо Замовник вирішив проводити свої допорогові закупівлі через електронну систему, то механізм проведення цих закупівель має відповідати вимогам, які містяться у Порядку проведення допорогових закупівель [6].

Схема здійснення державних закупівель передбачає декілька етапів, відображених на рисунку 1.

Етап 1. Подання замовником оголошення на електронний майданчик (подаються такі документи: зразок договору; специфікація товару, роботи чи послуги; вимоги до кваліфікації учасника)
Етап 2. Проведення електронних аукціонів (включає такі складові: проведення роз'яснень, подання пропозицій та аукціон)
Етап 3. Визначення переможця (основним критерієм при відповідності переможця кваліфікаційним вимогам є ціна пропозиції – вона має бути найменша)
Етап 4. Укладення договору, здійснення поставки товару та оплати

Рис. 1. Етапи проведення державних закупівель

Розглядаючи дані етапи, можна виділити основні проблеми, які можуть виникнути при здійсненні державних закупівель. На мою думку, основною проблемою є низький рівень кваліфікації як замовників, так і учасників під час проведення тендерної процедури та існування можливості здійснювати допорогові закупівлі без системи ProZorro. Щодо низького рівня кваліфі-

кації учасників, то це зокрема виявляється такими наслідками як некоректно складена тендерна документація, завищена чи занижена цінова пропозиція. Щодо цінових пропозицій, то тут виникає 2 варіанти розвитку подій:

1) цінова пропозиція може бути значно завищена замовником товарів, робіт чи послуг і як результат закупівля відбувається за завищеними цінами, які незначно знижуються внаслідок аукціону;

2) цінова пропозиція може бути значно занижена як замовником, так і учасником.

При першому варіанті тендер неможливо виконати, так як ціни нижче ринкових. Другий варіант, це свідоме заниження цінової пропозиції постачальником (зазвичай відбувається з метою саботування тендеру, його перепроведення та тиску на замовника). Такі договори потім підписуються без тендеру (для допорогових закупівель). Таким чином може бути здійснено демпінг цін, коли малі та середні підприємства, не зможуть конкурувати із великими, через неможливість варіювати своєю пропозицією, при цьому вказується, що торги відбуваються на засадах добросовісної конкуренції [4].

Серед проблем можна виділити створення спеціалізованих специфікацій, які залишаються незрозумілими для учасників тендеру, а виконати таке замовлення може лише фірма, пов'язана із замовником. Зокрема, про це свідчить скандал, пов'язаний із закупівлею «пристроїв з утримувачем та насадкою», при цьому було закуплено швабри, а документи подав лише один учасник.

Ще однією проблемою є існування допорогових закупівель взагалі, тому, що ліміт в 200 тис. грн. дозволяє замовнику «розбити» закупівлю на декілька частин та укласти договори за завищеними цінами.

Зважаючи на всі проблеми, які вдалося вирішити, використовуючи систему електронних державних закупівель ProZorro та проблеми, які залишилися невирішеними, то можна систематизувати дані про переваги та недоліки у таблиці 1.

Таким чином, проблеми які існують сьогодні в площині державних закупівель вказують на те, що системі ProZorro не вдалося в повній мірі удосконалити закупівлі. Зрозуміло, що актуальним залишається питання вдосконалення системи державних закупівель, тому в цьому плані необхідно покладатися на досвід Європейських країн, де такі системи дійсно якісно працюють, роблячи неможливими будь-які прояви корупції.

Розглядаючи досвід Європейських країн, можна виділити 2 основні моделі, що використовуються для здійснення державних закупівель: централізовану та децентралізовану. Основні характеристики даних моделей державних закупівель наведено в таблиці 2.

Аналіз моделей державних закупівель, які використовуються в Європі, показав, що Німеччина дотримується централізованої моделі закупівель. Електронні закупівлі здійснюються на базі платформи E-Vergafe та є обов'язковими до застосування федеральними відомствами. Приватним сектором опікується громадська організація «Форум держзамовлення». Вона аналізує останні тенденції у сфері державних закупівель, які систематично обговорюються з урядом, що, безумовно, є показником високого рівня розвит-

Таблиця 1

Переваги та недоліки застосування системи електронних державних закупівель в Україні

Переваги		Недоліки	
Фактор	Характеристика	Фактор	Характеристика
Економія	На квітень 2018 року – зекономлено більше 52 млрд. грн	Низький рівень кваліфікації учасників	Неграмотно заповнена документація
Відкритість та прозорість	Система дозволяє будь-якій особі побачити інформацію по державним закупівлям	Порушення учасників торгів	Демпінг цін, саботування тендерів
Автоматизація	Закупівлі здійснюються автоматизовано через авторизовані майданчики	Зловживання правом замовниками	Акцентування уваги лише на ціні товару
Зручність	Автоматизація дій та стандартизація документації		

Таблиця 2

Моделі електронних державних закупівель, що використовуються в Європі

Модель	Характеристика	Країна, що використовує
Централізовані закупівлі	Здійснюються єдиним органом з питань державних закупівель з метою забезпечення загальних потреб, тобто замовники доручають здійснення державних закупівель від їхнього імені централізованому органу	Німеччина
Децентралізовані закупівлі	Передбачають самостійне здійснення замовниками закупівель, тобто дають змогу кожному замовнику здійснювати закупівлі товарів і послуг	Швеція

ку громадянського суспільства у країні та сприяє зміцненню правової держави.

У Швеції ж – навпаки. Обов'язкової національної платформи електронних закупівель немає, натомість муніципалітети мають власні електронні платформи, що використовуються на добровільній основі. У системі електронних закупівель Швеції переважає велика кількість приватних операторів, що є ключовою ознакою, яка відрізняє її від централізованих моделей [6].

Висновки та прогнози. Система електронних державних закупівель дозволяє здійснювати процес державних закупівель відкрито та прозоро, що підвищує довіру до держави з боку бізнесу. Для того, щоб здійснювати торгівлю у сфері державних замовлень необхідно відповідати певним вимогам та мати необхідні електронні засоби, які використовуються під час закупівельного процесу.

Електронні закупівлі передбачають 4 етапи:

- подання замовником оголошення на електронний майданчик;
- проведення електронних аукціонів;
- визначення переможців торгів;
- укладення договору, здійснення поставки та оплата послуг, робіт.

Головна ідея, яка закладена в систему ProZorro при її створенні, – «Усі бачать все». Тобто надається можливість учасникам бачити

і аналізувати оприлюднену на торгах інформацію. Крім того, слід зазначити, що цю інформацію можуть аналізувати і використовувати не тільки учасники торгів, а і всі бажаючі, тому що діє принцип відкритості торгів [6].

Як показує аналіз переваг та недоліків використання електронних державних закупівель в Україні переваг у системі більше, ніж недоліків. Система ProZorro дає великі можливості малим та середнім підприємствам, а також бюджетним установам. Зазначені учасники торгів мають можливості отримати новий, значний за обсягами ринок для збуту своєї продукції за більш спрощеною процедурою, їм немає необхідності додатково витратити кошти на просування свого товару, рекламу, пошук партнерів, інвесторів тощо. Отже, у суб'єктів господарювання, які мають обмежені фінансові ресурси, з'являються нові можливості заробляти [6].

Досвід Європейських країн вказує на використання двох основних моделей електронних державних закупівель: централізовану і децентралізовану, які можуть бути використані в залежності від ринкових умов.

В Україні застосовують децентралізовану модель електронних державних закупівель, а це означає, що кожне відомство, установа чи організація здійснює закупівлю самостійно.

Список літератури:

1. Закон України «Про публічні закупівлі» станом на 10.12.2016 [Електронний ресурс]. – Режим доступу: <http://zakon.rada.gov.ua/laws/show/922-19>.
2. Шатковський О. Електронні державні закупівлі: пошук українського шляху [Електронний ресурс] / О. Шатковський, Г. Файвеш. – Режим доступу: <http://eupublicprocurement.org.ua/e-procurement-finding-a-way-for-ukraine.html?lang=RU>.
3. Чабан В. Електронні державні закупівлі: на шляху до інтеграції з ЄС [Електронний ресурс] / В. Чабан. – Режим доступу: http://www.vkr.ua/content/news/files/yur_gazeta_chaban_52498_article_1452858542_ua.pdf.
4. Ісаєва О. Проблеми здійснення державних закупівель через електронну систему ProZorro [Електронний ресурс] / О. Ісаєва. – Режим доступу: https://essuir.sumdu.edu.ua/bitstream/123456789/66246/1/Iaieva_Problemy.pdf.
5. Бондарчук О. Здійснення електронних державних закупівель: переваги та недоліки [Електронний ресурс] / О. Бондарчук. – Режим доступу: http://pravoisuspilstvo.org.ua/archive/2017/5_2017/part_1/18.pdf.
6. Вареник В., Євчин Л. Особливості застосування системи державних закупівель ProZorro (Прозоро) [Електронний ресурс] / В. Вареник, Л. Євчин. – Режим доступу: <http://eurodev.duan.edu.ua/images/stories/Files/2016-2/2.pdf>.

Чернуха Д.В.

ГВУЗ «Киевский национальный экономический университет
имени Вадима Гетьмана»

ПРОБЛЕМЫ ФУНКЦИОНИРОВАНИЯ И ПЕРСПЕКТИВЫ РАЗВИТИЯ СИСТЕМЫ ГОСУДАРСТВЕННЫХ ЗАКУПОК PROZORRO

Аннотация

В статье определены характерные особенности функционирования системы государственных закупок ProZorro. Проведен анализ проблем, связанных с использованием системы электронных государственных закупок. Рассмотрены главные тенденции развития иностранных систем государственных закупок. Определены перспективы развития работы системы закупок ProZorro. Обоснованы направления усовершенствования системы государственных закупок.

Ключевые слова: электронные государственные закупки, публичные закупки, система государственных закупок ProZorro, электронные аукционы, электронные торги.

Chernukha D.V.

SIHE "Kyiv National University named after Vadym Getman"

PROBLEMS OF FUNCTIONING AND DEVELOPMENT PROSPECTS OF THE PUBLIC PURCHASES SYSTEM PROZORRO

Summary

The article identifies the characteristic features of the functioning of the ProZorro public purchases system. The analysis of the problems associated with the use of electronic public purchases. The main trends in the development of foreign public purchases systems are considered. Prospects for the development of the ProZorro purchases system have been identified. The directions for improving the public purchases system are substantiated.

Keywords: e-government purchases, public purchases, ProZorro public purchases system, electronic auctions, electronic trading.

СТРАТЕГІЧНА КАРТА ЯК НОВІТНІЙ ІНСТРУМЕНТ ЕФЕКТИВНОГО УПРАВЛІННЯ ФІНАНСОВОЮ СТІЙКІСТЮ ПІДПРИЄМСТВ БУДІВЕЛЬНОЇ ГАЛУЗІ

Шушкова Ю.В., Гельмак М.М.

Львівський національний університет імені Івана Франка

У статті розкрито сутність поняття «фінансова стійкість» підприємства, розглянуто основні зовнішні та внутрішні фактори впливу на фінансову стійкість підприємств, у тому числі будівельної галузі. Проаналізовано найпоширеніший спосіб оцінки і забезпечення фінансової стійкості – коефіцієнтний метод. На основі узагальнення існуючих проблем у будівельній галузі, запропоновано використання стратегічного планування, а саме «стратегічної карти» з метою підвищення фінансової стійкості будівельних підприємств. Ключові слова: фінансова стійкість, будівельна галузь, зовнішні фактори фінансової стійкості, внутрішні фактори фінансової стійкості, фінансові коефіцієнти, стратегічне планування, стратегічна карта.

Постановка проблеми. В сучасних умовах господарювання зростає кількість чинників, що негативно впливають на фінансову стійкість підприємства. Саме тому, виникає потреба вивчення і аналізу показників фінансової стійкості, причин, що зумовлюють її зменшення, а також пошук шляхів підвищення, у тому числі на основі застосування інструментів стратегічного управління, спрямованих на забезпечення підтримки необхідного та достатнього рівня фінансової стійкості підприємств будівельної галузі.

Аналіз останніх досліджень і публікацій. Проблемам управління фінансовою стійкістю підприємства та методології її оцінки присвячено безліч праць як вітчизняних, так і зарубіжних вчених-економістів, серед яких Савицька Г.В., Поддєрьогін А.М., Філімоненков О.С., Кривицька О.Р., Грабовецький Б.Є., Бланк І.А., Базілінська О.Я., Цал-Цалко Ю.С., Родіонова В.М., Шеремет А.Д., Измайлова К.В. та ін. Серед найбільш відомих вчених, які займалися питанням розробки та застосування стратегічних карт є закордонні вчені Р. Каплан, Д. Нортона та українські вчені К.О. Дорошкевич, Ю.М. Мельник, С.О. Ананенко, І.В. Ярошенко та ін.

Виділення невирішених раніше частин загальної проблеми. Незважаючи на значну кількість праць, що стосуються аналізу, методології оцінки та перспектив підвищення фінансової стійкості підприємств, теоретичні та практичні засади використання стратегічної карти з метою управління фінансовою стійкістю підприємств у наукових роботах є недостатньо дослідженими.

Мета статті. Головною метою даної статті є дослідження економічної сутності фінансової стійкості, вивчення впливу системи факторів на фінансову стійкість підприємства в сучасних умовах функціонування, а також особливості застосування стратегічної карти як новітнього інструменту ефективного управління фінансовою стійкістю підприємств будівельної галузі.

Виклад основного матеріалу. У ринкових умовах розвитку національної економіки будівельна галузь є однією із провідних та найважливіших із видів економічної діяльності в Україні. Від неї залежить ефективність функціонування всієї системи господарювання в країні. Важливість цієї галузі для економіки будь-якої країни можна пояснити наступним чином: капітальне будівництво, напевне, як

ніяка інша галузь економіки, створює велику кількість робочих місць і споживає продукцію багатьох галузей народного господарства. Економічний ефект від розвитку цієї галузі полягає у мультиплікаційному ефекті коштів, вкладених у будівництво. Адаже з розвитком будівельної галузі будуть розвиватися: виробництво будівельних матеріалів і відповідного обладнання, машинобудівна галузь, металургія і металообробка, нафтохімія, виробництво скла, деревообробка і фарфоро-фаянсова промисловість, транспорт, енергетика тощо. І, вочевидь, як ніяка інша галузь економіки, будівництво сприяє розвитку підприємств малого бізнесу, особливо того, який спеціалізується на оздоблювальних і ремонтних роботах, на виробництві та встановленні вбудованих меблів і т. ін.

Ще до недавніх пір будівництво перебувало в занепаді: основні фонди були зношені майже на 60%. Порівняно із західноєвропейськими країнами матеріальна база України була в 3-5 разів менша стосовно житла.

Зараз будівельна галузь, як і вся Україна в цілому, переживає складний період, тому можна окреслити ряд наступних проблем:

- відсутність якісної, комплексної достовірної інформаційної системи;
- недостатня кількість кваліфікованих кадрів;
- слабка законодавча база;
- велика кількість підрядних будівельних організацій, як наслідок, низький ступінь довіри суспільства;

- зниження якості, економія на будівельних матеріалах, на технологіях, на обладнанні і на кваліфікації персоналу приводить до того, що якість об'єктів, які виглядають досить привабливо, виявляється нижче середнього;

- проблема дотримання термінів будівництва.

Тож зважаючи на перелік існуючих проблем, сьогодня будівельна галузь потребує розроблення ряду заходів із забезпечення фінансової стійкості [1].

В економічній літературі існують різні тлумачення фінансової стійкості підприємства (табл. 1). Так, Філімоненко О.С. визначає фінансову стійкість, як стан підприємства, при якому розмір його майна (активів) достатній для погашення зобов'язань, тобто підприємство є платоспроможним [2, с. 400]. Але це визначення є досить вузьким, тому не повністю розкриває дане поняття.

Методичні підходи щодо трактування поняття «фінансова стійкість»

Автор	Визначення
Філімоненков О.С. [2, с. 400]	Фінансова стійкість – це такий стан підприємства, коли обсяг його майна (активів) достатній для погашення зобов'язань, тобто підприємство платоспроможне.
Кривицька О.Р. [3, с. 138]	Фінансова стійкість – результат формування достатнього для розвитку підприємства обсягу прибутку, що є визначальною ознакою його економічної незалежності.
Грабовецький Б.Є. [4]	Фінансова стійкість – це надійно гарантована платоспроможність, рівновага між власними та залученими засобами, незалежність від випадковостей ринкової кон'юнктури і партнерів, довіра кредиторів і інвесторів та рівень залежності від них, наявність такої величини прибутку, який би забезпечив самофінансування.
Бланк І.А. [5, с. 528]	Фінансова стійкість – це характеристика стабільності фінансового стану підприємства, що забезпечується високою часткою власного капіталу в загальній сумі фінансових ресурсів, які використовуються.
Савицька Г.В. [6, с. 662]	Фінансова стійкість – це здатність суб'єкта господарювання функціонувати і розвиватися, зберігати рівновагу своїх активів і пасивів у мінливому внутрішньому і зовнішньому середовищі, що гарантує його платоспроможність та інвестиційну привабливість у довгостроковій перспективі в межах допустимого рівня ризику.
Подольська В.О. [7, с. 488]	Фінансова стійкість – це здатність підприємства відповідати за своїми боргами і зобов'язаннями і нарощувати економічний потенціал, результат його поточного, інвестиційного, фінансового розвитку.
Білик М.С., Шелудько В.М. [8, с. 592]	Фінансова стійкість – це забезпеченість активів підприємства стійкими джерелами їх формування, гарантована платоспроможність, незалежність від випадковостей ринкової кон'юнктури і поведінки партнерів.
Цал-Цалко Ю.С. [9, с. 566]	Фінансова стійкість – це стан активів (пасивів) підприємства, що гарантує постійну платоспроможність.
Ізмайлова К.В. [10]	Фінансова стійкість характеризує ступінь фінансової незалежності підприємства щодо володіння своїм майном і його використання.
Лахтіонова Л.А. [11, с. 388]	Фінансова стійкість – це динамічна інтегральна характеристика здатності системи трансформації ресурсів і ризиків повноцінно (з максимальною ефективністю і мінімальним ризиком) виконувати свої функції, витримуючи вплив чинників зовнішнього і внутрішнього середовища
Мамонтова Н.А. [12, с. 16]	Фінансова стійкість – це такий стан підприємства, за якого забезпечується стабільна фінансова діяльність, постійне перевищення доходів над витратами, вільний обіг грошових коштів, ефективне управління фінансовими ресурсами, безперервний процес виробництва і реалізації продукції, розширення й оновлення виробництва.
Ковальов А.І. [13]	Фінансова стійкість – це фінансова незалежність підприємства, тобто здатність маневрувати власними коштами, достатня фінансова забезпеченість безперервного процесу діяльності.
Павловська О.В. [14]	Фінансова стійкість – це відображення стабільного перевищення доходів над витратами, забезпечує вільне маневрування грошовими коштами підприємства та завдяки ефективному їх використанню сприяє безперервному процесу виробництва і реалізації продукції.

Савицька Г.В. ж визначає фінансову стійкість підприємства як здатність суб'єкта господарювання функціонувати і розвиватися, зберігати рівновагу своїх активів і пасивів у мінливому внутрішньому і зовнішньому середовищі, що гарантує його платоспроможність та інвестиційну привабливість у довгостроковій перспективі в межах допустимого рівня ризику. В даному визначенні чітко вказано, що фінансова стійкість підприємства гарантує його інвестиційну привабливість, яка в свою чергу має статус «гаранту» ефективного бізнесу [6, с. 662].

Бланк І.А. головну суть фінансової стійкості визначає як характеристику стабільності фінансового стану підприємства, що забезпечується високою часткою власного капіталу в загальній сумі фінансових ресурсів, які використовуються [5, с. 528].

Аналізуючи думку Подольської В.О. стосовно визначення поняття «фінансова стійкість», можемо зробити висновок, що в даному трактуванні не зовсім зрозумілим є момент, як саме підприємство має відповідати за своїми боргами та зобов'язаннями. Можемо лише припустити, що під відповідальністю за боргами автор мала на увазі визначення меж позикових джерел фінансування, при яких суб'єкт господарювання може забезпечити їх повне та своєчасне повернення [7, с. 488].

Не зовсім коректним є визначення поняття «фінансова стійкість» вченим Цал-Цалко Ю.С. На нашу думку, в даному трактуванні цього поняття доцільно вживати не «стан активів (пасивів)», а забезпеченість активів підприємства джерелами їх формування, тобто пасивами [9, с. 566].

Ізмайлова К.В. дану категорію характеризує як ступінь фінансової незалежності. На нашу думку, фінансову стійкість сучасного підприємства недостатньо розглядати лише з позиції аналізу його ліквідності та фінансової незалежності, оскільки дане поняття є комплексним та багатофакторним [10].

Твердження Лахтіонової Л.А., на нашу думку, є непереконливим: по-перше, в ньому дається вузьке визначення системи; по-друге, незрозумілим є ставлення автора до показників платоспроможності і ліквідності та важливості їх для визначення фінансової стійкості [11, с. 388].

Коробов М.Я. вважає, що фінансова стійкість – це стійкий фінансовий стан підприємства. Відповідно, для того, щоб виявити ступінь фінансової стійкості підприємства необхідно проаналізувати всі показники його фінансового стану [15, с. 276].

На нашу думку, вдале визначення дає Мамонтова Н.А., яка стверджує, що фінансова

стійкість – це такий стан підприємства, за якого забезпечується стабільна фінансова діяльність, постійне перевищення доходів над витратами, вільний обіг грошових коштів, ефективне управління фінансовими ресурсами, безперервний процес виробництва і реалізації продукції, розширення й оновлення виробництва, оскільки це визначення охоплює аналіз всіх сфер діяльності підприємства, що і включає в себе поняття «фінансова стійкість» [12, с. 16].

Водночас на фінансову стійкість будівельного підприємства впливають ряд факторів, які повністю або частково залежать від підприємства чи є незалежними від нього. Загальної класифікації факторів, які впливають на фінансову стійкість немає, адже багато джерел надають різні їх класифікації. Найпоширеніші види факторів, що впливають на фінансову стійкість підприємства, представлено на рис. 1.

В сучасних умовах господарювання зростає кількість чинників, що негативно впливають на фінансову стійкість підприємства, саме тому на підприємствах необхідно проводити постійний моніторинг показників фінансової стійкості та оцінювати вірогідність банкрутства за різни-

ми методиками. При цьому найвідомішим способом оцінки і забезпечення фінансової стійкості є коефіцієнтний метод, який полягає у визначенні певних показників на основі балансу підприємства, порівнянні отриманих значень із нормативними та визначенні на їх основі типу фінансової стійкості підприємства.

Серед таких коефіцієнтів найпоширенішими є:

- коефіцієнт автономії;
- коефіцієнт фінансової залежності;
- коефіцієнт маневреності власного капіталу;
- коефіцієнт концентрації позикового капіталу;
- коефіцієнт фінансової стабільності;
- коефіцієнт фінансової стійкості.

Але даний підхід є досить обмеженим у своїх висновках, адже охоплює лише одну сторону діяльності організації – фінансову, і базується лише на фінансовій звітності, не враховуючи зовнішнього впливу і врешті-решт людського фактору.

Саме тому, більшість підприємств, як вітчизняних, так і зарубіжних, стикаються з проблемою відсутності дієвих обґрунтованих методів та засобів перетворення стратегічної мети в конкретний комплексний план роботи підприємства, тобто переходу від процесів



Рис. 1. Фактори, що впливають на фінансову стійкість підприємства

Джерело: складено автором на основі [5; 9]

формування генеральної стратегічної мети, стратегічного аналізу і формування набору стратегій до конкретних заходів і процесів їх фактичного втілення – реалізації стратегічних планів.

На початку 90-х років минулого століття Девідом Нортоном (David Norton) та Робертом Капланом (Robert Kaplan) було запропоновано модель, яка за ідеєю мала передбачати як зв'язок стратегічних і тактичних планів, так і інтеграцію з підсистемами управління підприємством. Ця модель була названа авторами терміном *Balanced Scorecard* [16]. В багатьох вітчизняних та російських публікаціях цей термін перекладається до десятка варіацій, як наприклад, «збалансована система показників», «збалансована система оціночних індикаторів», «збалансована рахункова карта», «система взаємопов'язаних показників», «збалансована система показників ефективності» тощо. На наш погляд, всі ці варіанти перекладу мають вельми суттєвий недолік – вони зводять всю сутність і міць концепції просто до чергової системи показників, якимось чином «збалансованої».

Проте сутність, яку Д. Нортон і Р. Каплан заклали до своєї системи, є дещо іншою і більш глобальною. Як відмітив професор П. Хорват, це інструмент стратегічного планування, який дозволяє повномасштабно пов'язувати стратегію підприємства з операційним рівнем діяльності; окрім того, нова система дає можливість приймати сповна об'єктивні рішення в області розподілу ресурсів. Щодо терміну, то американізм *Balanced Scorecard* за інформацією Г. Морріса означає наступне: «*Balanced*» вказує на «збалансованість»; «*Scorecard*» – дослівно це картка гравця в гольф. Іншими словами, це невеликий аркуш паперу, на якому в стислому, агрегованому вигляді представлена сама важлива для гравця інформація. Тобто цей термін для носіїв мови визначає саме те, що закладено в сутності даного методичного підходу: досягнення стратегічної мети за умови розуміння оптимального шляху його досягнення, найкращого інструментарію та мінімальних витрат енергії. Не знайшовши адекватний зміст в перекладених варіантах даного терміну надалі вважаємо доцільним, як пропонує це Г. Морріс, використовувати його в англосаксонському варіанті – *Balanced Scorecard (BSC)*. Згідно з Р. Капланом і Д. Нортоном, *Balanced Scorecard* розглядається в чотирьох взаємозв'язаних головних складових: фінансової, клієнтської, внутрішньої й складової навчання й розвитку:

1) фінансова: описує матеріальні результати реалізації стратегії за допомогою традиційних фінансових понять; цілі фінансової складової – економічні підсумки успішної стратегії (зростання доходів і прибутку, а також продуктивність);

2) клієнтська: при формулюванні клієнтської складової стратегічної карти менеджери визначають цільові сегменти споживчого ринку, у яких конкурує даний бізнес-підрозділ та показники результатів його діяльності з погляду клієнтів;

3) внутрішня: відповідає за два життєво важливі компоненти стратегії – розробку й надання клієнтові пропозиції цінності та удосконалення процесів і скорочення витрат як засобу підвищення продуктивності у фінансовій складовій;

4) навчання й розвиток: відбиває ті нематеріальні активи, які є найбільш важливими для стратегії. В якості ділей для даної складової встановлюють види діяльності (людський капітал), системи (інформаційний капітал) і моральний клімат (організаційний капітал), необхідні для підтримки процесів створення вартості. Цілі чотирьох складових зв'язані один з одним причинно-наслідковими відносинами. Усе починається з гіпотези про те, що фінансові результати можуть бути отримані тільки в тому випадку, якщо задоволено цільову групу клієнтів.

У збалансованій системі показників стратегічні цілі погоджуються між собою причинно-наслідковим ланцюжком у формі так званих «стратегічних карт» (*Strategy Maps*). Терміном «стратегічна карта» Р. Каплан і Д. Нортон запропонували називати причинно-наслідкові зв'язки між окремими елементами стратегії організації [16].

З однієї точки зору, причинно-наслідковий ланцюжок графічно відображають логікою стратегії: як реалізація однієї стратегічної мети буде сприяти досягненню інших стратегічних цілей у збалансованій системі цілей. Ідентифікація й відображення стратегічних взаємозв'язків між окремими цілями – найважливіші елементи збалансованої системи показників. З другої точки зору, стратегічна карта *BSC* являє собою модель, що демонструє, як стратегія поєднує нематеріальні активи й процеси створення вартості. Значимо, що система *BSC* не є єдиною системою реалізації стратегічних цілей підприємства. В спеціальній економічній літературі вказано ще й на інші моделі.

Отже однією з новітніх методологічних концепцій стратегічного управління підприємством є методологія розробки «стратегічних карт» розвитку підприємства. Карта побудована за ієрархічним принципом. Всі цілі, завдання, процеси побудовані в карті і збалансовані по вертикалі й горизонталі – всі дії підприємства взаємопов'язані і мають індикатори, які показують як здійснюється план, якими темпами йде досягнення цілей. Стратегічна карта – це досить простий і наочний спосіб відображення стратегії організації, її цілей і напрямків розвитку. Функціональне призначення стратегічних карт полягає у поширенні стратегії серед працівників підприємства та перенесенні її на операційний рівень діяльності, тобто у щоденні операційні процеси.

Основною стратегічною метою, для якої розроблено дану стратегічну карту, є підвищення фінансової стійкості підприємства будівельної галузі шляхом покращення його конкурентоспроможності, надаючи якісні послуги, допомагаючи людям жити комфортно і задовольняти свої потреби. Це дозволить власникам отримати більший прибуток та цим самим покращити фінансовий стан даного підприємства, а персоналу підприємства – гідну винагороду, що буде спонукати його до реалізації професійного та творчого потенціалу. Виходячи з завдань глобальної стратегії досліджуваного підприємства, в межах побудови стратегічної карти сформовано цілі для її чотирьох основних проєкцій та визначено причинно-наслідкові зв'язки між ними (рис. 2).

Отже, на нижньому рівні стратегічної карти, розташовується проєкція «Навчання та



Рис. 2. Стратегічна карта з підвищення фінансової стійкості підприємств будівельної галузі

розвиток», в межах якої визначено наступні цілі: підвищення рівня комп'ютеризації, підвищення рівня кваліфікації персоналу, вдосконалення системи мотивації та залучення кваліфікованих і досвідчених спеціалістів. Також для підвищення рівня кваліфікації персоналу та залучення кваліфікованих та досвідчених спеціалістів необхідно вдосконалити систему мотивації працівників, що характеризується таким показником, як коефіцієнт плинності кадрів, тобто рух кадрів в організації.

На рівень вище розташовується проєкція «Внутрішні бізнес-процеси», яка охоплює досягнення таких цілей: скорочення тривалості виконання робіт та надання послуг можливе шляхом розробки виробничої програми, в якій буде представлено новітні методи обслуговування, сучасне обладнання, а також скорочення тривалості виконання робіт можливе при праці кваліфікованих та досвідчених спеціалістів. Скоротивши тривалість виконання робіт, можна підвищити обсяг замовлень, так як для клієнтів це є досить важливим показником. Підвищення обсягу продаж покращує показники ефективності

діяльності підприємства. На підвищення конкурентоспроможності продукції впливає підвищення ефективності діяльності, скорочення тривалості виконання робіт, підвищення рівня кваліфікації персоналу та залучення кваліфікованих і досвідчених спеціалістів.

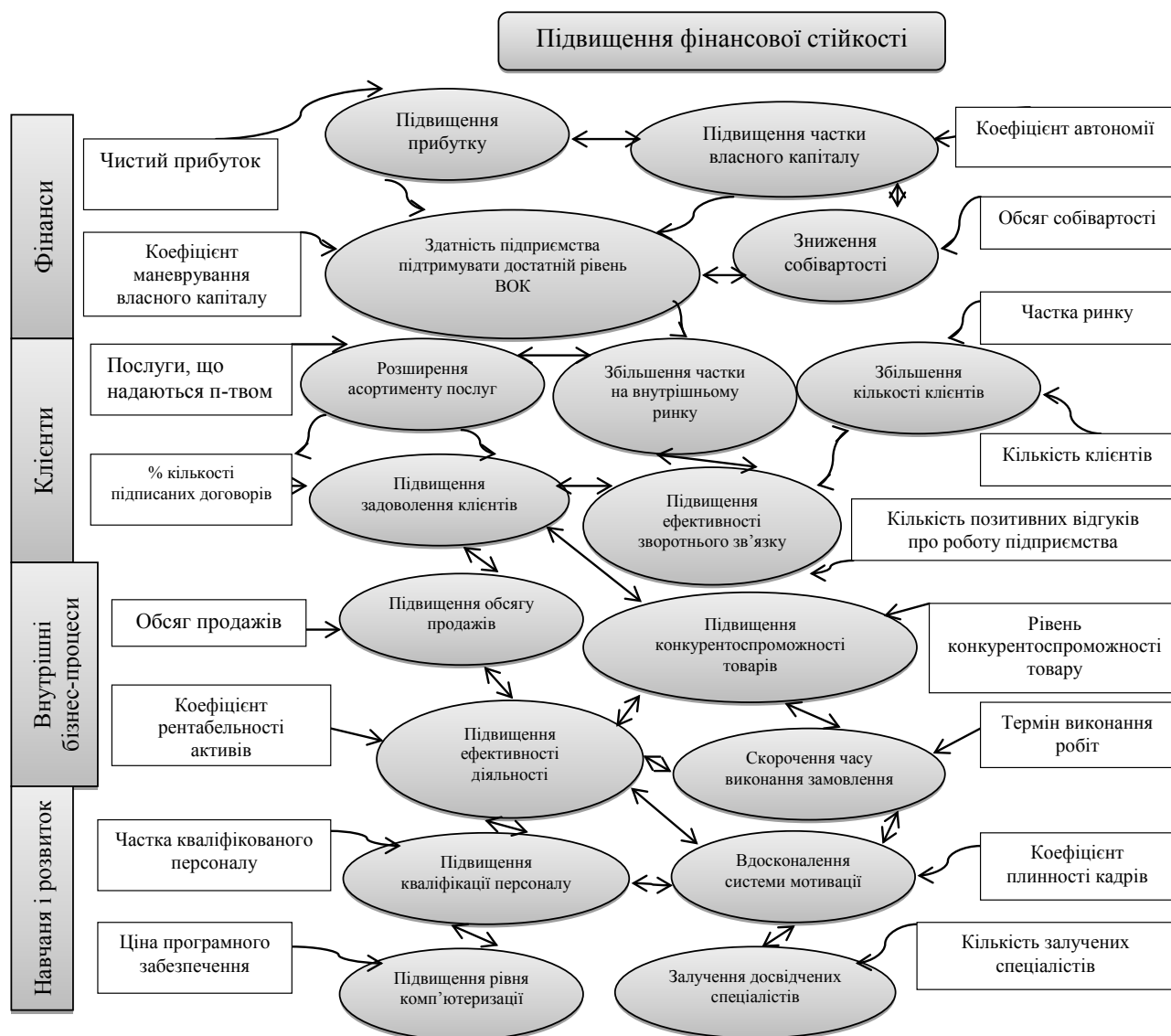
На рівень вище знаходиться проєкція «Клієнти», яка розглядається як споживча база і сегмент ринку, в якому конкурує дане підприємство. Так, підприємству необхідно збільшувати частку на внутрішньому ринку шляхом розширення асортименту послуг, які надаються. Досягнення цілі підвищення ефективності зворотнього зв'язку з клієнтами характеризується кількістю позитивних відгуків про роботу підприємства. Для підвищення ефективності зворотнього зв'язку з клієнтами доцільно розробити програму по створенню інформаційної мережі для клієнтів, яка включає наявність e-mail та веб-сайта, але для більшої зручності необхідно створити можливість отримати відповіді на запитання в режимі он-лайн. Досягнення цілі підвищення задоволення клієнтів характеризується таким показником, як відсоток зростання кількості підписаних договорів.

На верхньому рівні стратегічної карти розташовується проекція «Фінанси», яка охоплює цілі зниження собівартості, можливе за рахунок зниження цін на матеріали, пошук альтернативних товарів-замінників за нижчими цінами. Підприємству необхідно розробити програму економії витрат, шляхом закупівлі великої кількості товарів, матеріалів у постійних постачальників з використанням системи знижок, або шляхом пошуку нових більш вигідних постачальників сировини та матеріалів. Якщо досягти зниження собівартості наданих послуг, то підприємство збільшить величину чистого прибутку, яку можна буде направити в майбутньому на розвиток підприємства та на розширення масштабів його діяльності. За рахунок підвищення чистого прибутку збільшиться розмір власного капіталу, шляхом отримання нерозподіленого прибутку, цим самим можна оптимізувати структуру капіталу. Також підприємство зможе отримати

достатній рівень власних обігових коштів, які необхідні для фінансування оборотних активів.

Отже, що стосується будівельної галузі, то оцінку фінансової стійкості таких підприємств необхідно здійснювати з урахуванням її форм, а також факторів формування: галузевої приналежності, місцезнаходження, взаємовідносин з владою та зовнішнім середовищем, власників, фінансового стану і менеджменту, виробничого потенціалу та стадії життєвого циклу підприємства.

Саме тому використання підприємствами будівельної галузі стратегічної карти дасть змогу керівництву отримати необхідну для управління підприємством інформацію, яка є вимірною і включеною у стратегічну карту та має стратегічну спрямованість. Крім того, внаслідок вчасного отримання інформації та перетворення її на доступну для розуміння, керівництво зможе здійснювати контроль за поточними показниками діяльності підприємства.

Список літератури:

1. Ключник О. С. Вдосконалення комплексної оцінки фінансового стану підприємства / О. С. Ключник, О. В. Кондратюк // Науковий вісник Рівненського інституту ВНЗ «Відкритий міжнародний університет розвитку людини «Україна» – 2010.
2. Філімоненков О. С. Фінанси підприємства : навч. посібн. / О. С. Філімоненков – К. : Кондор, 2005. – 400 с.
3. Кривицька О. Р. Планування прибутку підприємства при визначенні стратегії його розвитку / О. Р. Кривицька // Фінанси України. – 2005. – № 3. – С. 138 – 143.
4. Грабовецький Б. Є. Економічний аналіз. – 2009 [Електронний ресурс]. – Режим доступу: http://pidruchniki.ws/15840720/ekonomika/ekonomichnyi_analiz_-_grabovetskiy_bye
5. Бланк І. А. Фінансовий менеджмент : навч. курс. – К. : Ніка-Центр; Ельга, 2001. – 528 с.
6. Савицька Г. В. Економічний аналіз діяльності підприємства. – К. : Знання, 2005. – 662 с.
7. Подольська А. О. Фінансовий аналіз : навч. посібн. – К. : Центр навч. літератури, 2007. – 488 с.
8. Білик М. Д., Шелудько В. М., Фінансовий аналіз : навч. посібн. – К. : КНЕУ, 2005. – 592 с.
9. Цал-Цалко Ю. С. Фінансовий аналіз : підручник / Ю. С. Цал-Цалко – К. : ЦУЛ, 2008. – 566 с.
10. Ізмайлова К. В. Фінансовий аналіз [Текст] : навч. посібн. / К. В. Ізмайлова – 2-ге вид., стереотип. – К. : МАУП, 2006.
11. Лахтіонова Л. А. Фінансовий аналіз суб'єктів господарювання [Текст] : навч. посібн. / Л. А. Лахтіонова – К. : КНЕУ, 2006. – 388 с.
12. Мамонтова Н. А. Фінансова стійкість акціонерних підприємств і методи її забезпечення : Автореф. канд. екон. наук / Мамонтова Н. А. ; Ін-т економік., прогнозів. НАН України – К., 2006. – 16 с.
13. Ковальов А. І. Фінанси підприємства : навч. посібн. / О. С. – К. : Кондор, 2005.
14. Павловська О. В. Фінансовий аналіз : навч.-метод. посібн. для самоств. вивч. дисц. – К. : КНЕУ, 2002. – 388 с.
15. Коробов М. Я. Фінансово-економічний аналіз діяльності підприємств ; навч. посібн. – Київ : «Знання», 2000.
16. Каплан Р., Стратегические карты. Трансформация нематериальных активов в материальные результаты / Роберт С. Каплан, Дейвид П. Нортон : Пер. с англ. – М. : ЗАО Олимп-Бизнес, 2004.

Шушкова Ю.В, Гельмак М.М.

Львовский национальный университет имени Ивана Франко

СТРАТЕГИЧЕСКАЯ КАРТА КАК НОВЫЙ ИНСТРУМЕНТ ЭФФЕКТИВНОГО УПРАВЛЕНИЯ ФИНАНСОВОЙ СТОЙКОСТЬЮ КОМПАНИЙ СТРОИТЕЛЬНОЙ ОТРАСЛИ

Аннотация

В статье раскрыта сущность понятия «финансовая стойкость» предприятия, рассмотрены основные внешние и внутренние факторы влияния на финансовую стойкость предприятий, в том числе строительной отрасли. Проанализирован самый распространенный способ оценки и обеспечение финансовой стойкости – коэффициентный метод. На основе обобщения существующих проблем в строительной отрасли, предложено использование стратегического планирования, а именно «стратегической карты» с целью повышения финансовой стойкости строительных компаний.

Ключевые слова: финансовая стойкость, строительная отрасль, внешние факторы финансовой стойкости, внутренние факторы финансовой стойкости, финансовые коэффициенты, стратегическое планирование, стратегическая карта.

Shushkova Y.V., Helmak M.M.

Ivan Franko National University of Lviv

STRATEGIC MAP, A NEW INSTRUMENT FOR EFFECTIVE MANAGEMENT OF FINANCIAL STABILITY OF BUILDING ENTERPRISES

Summary

The article reveals the essence of the concept «financial stability» of the enterprise, the main external and internal factors of influence on financial stability of enterprises, including construction industry were considered. The most common way of estimating and ensuring financial stability - the coefficient method was analyzed. Based on generalization of existing problems in the construction industry, the usage of strategic planning, especially a «strategic map» in order to increase the financial sustainability of construction enterprises was proposed.

Keywords: financial stability, construction industry, external factors of financial stability, internal factors of financial stability, financial ratios, strategic planning, strategic map.

ФОРМУВАННЯ ІНВЕСТИЦІЙНОЇ ПРИВАБЛИВОСТІ РЕГІОНІВ УКРАЇНИ

Яковенко К.А.

Вінницький торговельно-економічний інститут
Київського національного торговельно-економічного університету

У статті досліджено теоретичну сутність питання інвестиційної привабливості регіонів, а також на основі показників, таких як валовий регіональний продукт, експорт та імпорту регіону, надходження капітальних та прямих іноземних інвестицій у регіони, зроблено висновки про те, які області України є найбільш інвестиційно привабливими.

Ключові слова: інвестиційна привабливість, інвестиції, капітальні інвестиції, прями інвестиції, регіон, валовий регіональний продукт, експорт, імпорт.

Актуальність проблеми. В умовах сьогодення інвестиційна діяльність є важливим фактором соціально-економічного розвитку України. Інвестиційна діяльність України характеризується суттєвими територіальними диспропорціями, однією з причин чого є різна інвестиційна привабливість регіонів, тобто різноманітний набір характеристик території, на які звертають увагу потенційні інвестори під час прийняття рішень щодо можливостей інвестування. Тому дослідження інвестиційної привабливості регіонів є досить актуальним, оскільки розглядається як основа фінансової самодостатності та розвитку регіонів у різних напрямках.

Аналіз останніх наукових досліджень. Оцінка здатностей регіонів залучати інвестиції для їх подальшого соціально-економічного розвитку є важливою проблемою, дослідженню якої прикута увага багатьох науковців, таких як: О.М. Асаула, І.О. Бланка, В.В. Гомольської, К.В. Гурової, Г.О. Доленко, С. Максименко, Д.М. Стеценка, І.В. Хмарської та ін. Проте, враховуючи сучасні вітчизняні реалії, дана проблематика потребує подальшого дослідження.

Мета статті полягає у визначенні сутності поняття «інвестиційна привабливість регіону», оцінці інвестиційної привабливості регіонів України,

визначенні основних проблем, пов'язаних з надходженням інвестицій в економіку областей.

Виклад основного матеріалу дослідження. Значні територіальні відмінності у структурі, механізмах й активності інвестиційної діяльності в регіонах України спричинені значним територіальним розподілом природних, економічних та соціальних умов. Головною умовою формування інвестиційного клімату регіону є інвестиційна привабливість. В економічній літературі відсутнє єдине загальновизнане визначення даного поняття. Науковці по-різному підходять до формулювання даного визначення табл. 1.

Численні визначення інвестиційної привабливості регіону, від вузького до широкого, що зустрічаються в економічній літературі, містять ряд загальні ознак, на основі яких сформуємо власне визначення, та в подальших дослідженнях будемо опиратись на нього: інвестиційна привабливість – це інтегральний показник доцільності вкладання коштів, рівня задоволення вимог або інтересів інвестора, який залежить від фінансово-майнового стану регіону та перспектив його розвитку сформованих під впливом сукупності об'єктивних та суб'єктивних умов, які впливають на формування дохідності інвестицій та інвестиційних ризиків.

Таблиця 1

Підходи до формування визначення «інвестиційна привабливість»

Вчені, які трактували дане поняття	Визначення інвестиційної привабливості
Г.В. Козаченко	сукупність об'єктивних і суб'єктивних умов, сприяючих або перешкоджаючих процесу інвестування
Д.М. Стеценка	надійне і своєчасне досягнення цілей інвестора на основі економічних результатів діяльності виробництва, у яке здійснюються інвестиції. Інвестиційна привабливість визначається комплексом різноманітних чинників, перелік і вплив яких можуть розрізнятися і змінюватися залежно як від складу інвесторів, що переслідують різні цілі, так і від виробничо-технічних особливостей виробництва, що інвестується [4]
Л. Петкова	сукупність об'єктивних і суб'єктивних умов, що сприяють або перешкоджають процесу інвестування національної економіки на макро-, мезо- і мікрорівнях [5]
А.М. Асаул	становище регіону в той чи інший момент часу, тенденції його розвитку, що відображаються в інвестиційній активності [3]
Л.А. Семіна	це система або поєднання різних об'єктивних ознак, засобів, можливостей, що обумовлюють в сукупності потенційний платоспроможний попит на інвестиції в даній країні, регіоні, галузі [6]
В.Б. Захожай	інтегральна характеристика окремих регіонів країни з позицій ефективності здійснення в них інвестиційної діяльності [7]
В.Г. Федоренко, В.Б. Захожай, В.Г. Чувардинський	інтегральна характеристика окремих регіонів країни з позиції інвестиційного клімату, рівня розвитку інвестиційної інфраструктури, можливостей залучення інвестиційних ресурсів та інших факторів, які істотно впливають на формування дохідності інвестицій та інвестиційних ризиків. Інвестиційна привабливість окремих регіонів оцінюється під час розробки інвестиційної стратегії компанії (фірми) і регіональної диверсифікації її інвестиційного портфеля [8]

Після визначення теоретичної сутності питання інвестиційної привабливості регіонів, перейдемо до визначення показників економічного розвитку областей України.

Під час аналізу економічного стану і розвитку регіонів широко використовується такий показник як валовий регіональний продукт (ВРП) – це узагальнюючий показник економічної діяльності регіону, що характеризує процес виробництва товарів і послуг.

Отже, за весь досліджуваний період найбільший обсяг валового регіонального продукту спостерігався за Дніпропетровською та Донецькою областями, також, порівняно значний ВРП є у Харківській, Київській та Вінницькій областях. Проте через нестабільну ситуацію на сході України, сьогодні Донецьку область не можна розглядати як інвестиційно привабливу.

Наступним слід проаналізувати показник валового регіонального продукту на душу населення, що показує кількість вироблених товарів і послуг у регіоні на одну особу табл. 3.

Отже, лідерами за обсягом валового регіонального продукту на душу населення впродовж

2013–2017 рр. є Дніпропетровська, Київська, Полтавська, Харківська, Вінницька та Запорізька області, найменший обсяг ВРП на душу населення спостерігається у Чернівецькій та Тернопільській областях. Також слід відзначити, що через проведення військових дій на території деяких областей, та у більш економічно пов'язаних із ними спостерігається стрімке падіння показників у Донецької (-28,8%) та Луганської (-49,8%) областей, ріст спостерігається лише у Хмельницькій, Тернопільській, Рівненській, Одеській та Вінницькій областях [1]. Також варто відзначити тенденцію до падіння у 2016 році у Харківській області – 13,9% та у 2015 році у Полтавській – 4,9%.

У 2017 році по усіх аналізованих областях спостерігається значне зростання показника, найбільше зростання спостерігаємо у Полтавській області 31,1%, Запорізькій 20,6%.

Наступним кроком у дослідженні буде проведення аналізу імпорту та експорту в регіонах України. Загалом, за 2013–2017 рр. серед усіх регіонів найбільшу частку в експорті займали Дніпропетровська та Донецька області, значну частку також мали Запорізька, Полтавська

Таблиця 2

Регіони із найбільшим валовим регіональним продуктом у 2013–2017 рр., млн. грн.

Область	Роки				
	2013	2014	2015	2016	2017
Дніпропетровська	152905	176540	215206	244478	274549
Донецька	164926	119983	115012	137500	160188
Київська	68931	79561	104030	128638	159897
Одеська	69760	74934	99761	119800	141124
Харківська	85315	96596	124843	154871	183212
Вінницька	36191	43990	59871	74411	90558
Область	Темп приросту 2014/2013	Темп приросту 2015/2014	Темп приросту 2016/2015	Темп приросту 2017/2016	Темп приросту 2017/2013
Дніпропетровська	15,5	21,9	13,6	12,3	79,6
Донецька	-27,3	-4,1	19,6	16,5	-2,9
Київська	15,4	30,8	23,7	24,3	132,0
Одеська	7,4	33,1	20,1	17,8	102,3
Харківська	13,2	29,2	24,1	18,3	114,7
Вінницька	21,5	36,1	24,3	21,7	150,2

Джерело: розраховано автором самостійно за даними Державного комітету статистики [1]

Таблиця 3

Регіони із найбільшим валовим регіональним продуктом на душу населення за 2013–2017 рр. грн

Область	Роки				
	2013	2014	2015	2016	2017
Дніпропетровська	46333	53749	65897	75396	88816
Запорізька	30526	37251	50609	59729	72033
Київська	39988	46058	60109	74216	92250
Полтавська	39962	48040	45816	81145	106381
Харківська	31128	35328	66390	57150	63608
Вінницька	22303	27249	37270	46615	57523
Область	Темп приросту 2014/2013	Темп приросту 2015/2014	Темп приросту 2016/2015	Темп приросту 2017/2016	Темп приросту 2017/2013
Дніпропетровська	16	22,6	14,4	17,8	91,7
Запорізька	22	35,9	18	20,6	136
Київська	15,2	30,5	23,5	24,3	130,7
Полтавська	20,2	-4,6	77,1	31,1	166,2
Харківська	13,5	87,9	-13,9	11,3	104,3
Вінницька	22,2	36,8	25,1	23,4	157,9

Джерело: розраховано автором самостійно за даними Державного комітету статистики [1]

та Луганська області, а найменшу Чернівецька, Херсонська та Тернопільська області.

Також, не менш ваажливим є те, що по всій Україні спостерігається тенденція до падіння загальної величини експорту в регіонах (так у 2013 р. темп приросту склав -8,42%, а у 2014 р. – -15,2%). У 2014 р. найбільше падіння відбулось у експорті Донецької (-32,28%), Луганської (-46,31%), Полтавської (-19,97%) та Сумської (-20,13%) областей. Причини – військові дії та політична і економічна нестабільність [1].

Щодо імпорту регіонів, то найбільша частка у 2014 р. припадала на Дніпропетровську (14,72%), Київську (13,47%), Львівську (8,86%) та Донецьку (7,6%) області, а найменша на Тернопільську (1,09%), Рівненську (1,01%), Кіровоградську (0,72%) та Чернівецьку (0,4%) області. Відповідно до цього можна сказати, що регіони, які найбільше екпортують товари і послуги, є і найбільшими імпортерами товарів послуг. Протягом 2012–2014 рр. також була тенденція до зменшення імпорту областями, зокрема загальний темп приросту у 2013 р. був -11,08%, а у 2014 р. становив -23,18%. На кінець 2014 р. найбільше зниження імпорту товарів відбулось у Донецькій (-47,64%), Луганській (-45,01%), Волинській (-29,71%), Житомирській (-25,49%) та Миколаївській (-31,96%) областях [1].

Отже, враховуючи все вищесказане, найбільш розвинуеною та інвестиційно привабливою можна вважати Дніпропетровську область, це стосується демографічної ситуації, валового регіонального продукту, промисловості, зовнішньоекономічної діяльності.

Одним з основних джерел формування фінансових ресурсів є інвестиції, вони сприяють розвитку економіки та інноваційної діяльності підприємств, підвищенню ефективності виробництва, створенню конкурентних переваг й економічному зростанню країни та регіонів, поліпшенню продуктивності національних ресурсів [8; 9].

Тому, на позитивні зміни в економіці України у 2015 р., порівняно з 2014 р. та у 2016 р. порівняно з 2015 роком вказує загальна динаміка надходжень інвестицій. Якщо в більшості областей у 2014 р. був відтік інвестицій, то у 2015 р. та подальших роках відбулось значне покращення становища, темп приросту капітальних інвестицій у більшості областей був високим (більше 25%), у деяких спостерігався більше 70%, зокрема, це Хмельницька (71,18%) та Волинська (70,5%) області. Лідерами із залучення інвестицій упродовж досліджуваного періоду були: Дніпропетровська, Київська, Львівська та Харківська області. У 2017 році спостерігаємо невелике відсоткове зменшення показників через майбутню зміну уряду та нестабільність ситуації, що спричиняє коливання показників пов'язаних з інвестиціями.

Висновки. Отже, формування та визначення інвестиційної привабливості регіону здійснюється під впливом певних ознак та чинників, які, на думку інвесторів, можуть впливати на можливість вкладення своїх коштів у економіку певного регіону. Основні показники, які впливають на інвестиційний клімат регіону є:

- валовий регіональний продукт;
- валовий регіональний продукт на душу населення;
- експорт та імпорт продукції у регіонах України.

На основі проведеного аналізу найпривабливішою з інвестиційної точки зору виявилася Дніпропетровська область, також до привабливих регіонів належать Львівська, Одеська, Київська та Харківська області, Вінницька область значно збільшує свої показники та виходить на рівень до найбільш інвестиційно привабливих регіонів. Щодо лідерів із залучення різних інвестицій, то тут спостерігаємо аналогічну ситуацію, де лідерами також є Дніпропетровська, Київська, Львівська, Одеська та Харківська області.

Список літератури:

1. Державний комітет статистики України [Електронний ресурс]. – Режим доступу: <https://www.ukrstat.gov.ua>.
2. Петровська С.А. Оцінки інвестиційної привабливості регіону : порівняльний по факторний аналіз / С.А. Петровська // Механізм регулювання економіки. – № 2. – С. 90–97.
3. Асаул А.М. Систематизація факторів, характеризуючих інвестиційну привлекательність регіонів // Региональная экономика. – 2014. – № 2. – С. 53–62.
4. Стеченко Д.М. Розміщення продуктивних сил і регіоналістика : [навч. посіб.] ; 2-ге вид., випр. і доп. – К.: Вікар, 2014. – 374 с.
5. Петкова Л. Муніципальні інвестиції та кредити / Петкова Л., Проскурін В. – К.: [б.в.], 2014. – 158 с.
6. Семина Л.А. Инвестиционная привлекательность: теоретический аспект [Електронний ресурс] / Л.А. Семина // Вестник Челябинского государственного университета. – 2015. – № 14(195). Экономика. Вып. 27. – С. 17–19. – Режим доступу: <http://www.lib.csu.ru/vch/195/002.pdf>.
7. Захожай В. Статистика інвестиційної діяльності [Електронний ресурс] / В. Захожай, М. Кіт // Персонал. – 2017. – № 8. – С. 10–17. – Режим доступу: <http://personal.in.ua/article.php?id=548>.
8. Мироненко М.Ю. Основні напрями активізації інвестиційної діяльності в контексті державного, регіонального та корпоративного управління / М.Ю. Мироненко // Вісник КІБТ. – 2018. – № 1(35). – С. 67–76.
9. Мироненко М.Ю. Проблеми та перспективи розвитку інститутів спільного інвестування в Україні / М.Ю. Мироненко, Д.Р. Шлапак // Економіка, фінанси, право. – 2016. – № 1. – С. 23–26.
10. Страховий та інвестиційний менеджмент [Електронний ресурс] / [Федоренко В.Г., Захожай В.Б., Чувардинський В.Г. та ін.] – К.: МАУП, 2016. – 344 с. – Режим доступу: <http://fingal.com.ua/content/view/1167/87/>.

Яковенко Е.А.

Винницкий торгово-экономический институт
Киевского национального торгово-экономического университета

ФОРМИРОВАНИЕ ИНВЕСТИЦИОННОЙ ПРИВЛЕКАТЕЛЬНОСТИ РЕГИОНОВ УКРАИНЫ

Аннотация

В статье исследовано теоретическую сущность вопроса инвестиционной привлекательности регионов, а также на основании показателей, таких как валовой региональный продукт, экспорт и импорта региона, поступления капитальных и прямых иностранных инвестиций в регионы, сделаны выводы о том, какие области Украины являются наиболее инвестиционно привлекательными.

Ключевые слова: инвестиционная привлекательность, инвестиции, капитальные инвестиции, прямые инвестиции, регион, валовой региональный продукт, экспорт, импорт.

Yakovenko K.A.

Vinnitsia Institute of Trade and Economics
Kyiv National University of Trade and Economics

FORMATION OF INVESTMENT ATTRACTIVENESS OF REGIONS OF UKRAINE

Summary

The article analyzes the theoretical essence of the investment attractiveness of the regions, as well as indicators such as gross regional product, export and import of the region, inflows of capital and direct foreign investments into the regions, conclusions are made about which regions of Ukraine are most attractive for investment.

Keywords: investment attractiveness, investments, capital investments, direct investments, region, gross regional product, export, import.

БЕНЧМАРКІНГ ЯК ЕФЕКТИВНА ТЕХНОЛОГІЯ СТВОРЕННЯ КОНКУРЕНТНИХ ПЕРЕВАГ ПІДПРИЄМСТВ УКРАЇНИ

Яременко Л.М., Пономаренко Я.А.

ДВНЗ «Переяслав-Хмельницький державний педагогічний університет
імені Григорія Сковороди»

В даній статті висвітлена сутність бенчмаркінгу як ефективної технології створення конкурентоспроможності підприємства. Розглянуті напрямки застосування бенчмаркінгу. Визначений стандартний процес бенчмаркінгу для створення конкурентних переваг підприємств будь-якої галузі. Проаналізовано переваги та недоліки застосування бенчмаркінгу для підприємств України.

Ключові слова: бенчмаркінг, підприємство, ефективна технологія, конкурентні переваги, конкурентоспроможність.

Постановка проблеми дослідження. В умовах ринкових відносин, що характеризуються підвищеною нестабільністю, посиленням конкуренції на ринках, результативність є важливим показником такої динамічної системи, як підприємство і проявляється в результаті взаємодії бізнес-процесів між собою, а також взаємодії підприємства з зовнішнім середовищем.

Одним з ефективних і визнаних останнім часом інструментів вдосконалення бізнес-процесів, а саме вдосконалення конкурентних переваг є бенчмаркінг. Мова йде про формування нових процесів всередині організації, що не належать до основних або допоміжних, здійснюючи які співробітники компанії створюють більш досконалі способи ведення бізнесу, що дозволяють повніше задовольняти запити зовнішніх і внутрішніх споживачів, ефективніше використовувати ресурси, посилюючи власну конкурентоспроможність.

Аналіз останніх досліджень. В загальнодоступному вигляді теоретичні основи бенчмаркінгу як цілісної системи були закладені в працях провідних фахівців з управління якістю Е. Демінга, Ф. Кросбі, К. Ісікави. Теоретичні основи щодо використання бенчмаркінгу розглянуті в роботах В. Арєнкова, Г. Багієва, П. Баума, О. Гордона, П. Дойля, Р. Кемпа, Е. Михайлової, Ю. Соловйової, В. Щєгорцова та ін.

Пошук раніше не вирішених питань напрямку дослідження. Досягнення стратегічної стійкості, підвищення конкурентоспроможності підприємств входить в сферу найважливіших стратегічних пріоритетів економічної політики держави. Актуальність проблеми посилюється наростаючими тенденціями до глобалізації світової економіки і вступом України до Світової організації торгівлі (СОТ), що, в свою чергу, диктує необхідність пошуку нових інструментів формування стійкої конкурентоспроможності вітчизняних підприємств на стратегічну перспективу.

Метою наукового дослідження є поглиблення вивчення теоретичних аспектів бенчмаркінгу та обґрунтування науково-методичних положень щодо доцільності його використання в конкурентній діяльності підприємств України.

Викладення основного матеріалу. Конкурентоспроможність підприємства – це його перевага по відношенню до інших підприємств даної галузі всередині країни і за її межами [6, с. 89].

В ринкових умовах жорстка конкуренція стала нормою, тому підприємства і організації, що займаються однорідною діяльністю, випускають однотипні товари і послуги, намагаються обійти конкурента, знаходячи все нові й нові кошти. Дуже часто конкурентна боротьба виходить за рамки етики бізнесу. «Легальним» ж засобом було і залишається нарощування конкурентних переваг.

Конкурентна перевага – це система, що володіє якою-небудь ексклюзивною цінністю, що дає їй перевагу над конкурентами в економічній, технічній і організаційній сферах діяльності, можливість більш ефективно розпоряджатися наявними ресурсами [1, с. 38].

Ж. Ламбен дає наступне визначення конкурентної переваги, «це ті характеристики, властивості товару або марки, які створюють для фірми певну перевагу над своїми прямими конкурентами. Ці характеристики (атрибути) можуть бути самими різними і відноситися як до самого товару (базової послуги), так і до додаткових послуг, що супроводжують базову, до форм виробництва, збуту або продажу, специфічним для фірми або товару» [6, с. 128].

Стійка конкурентна перевага – це довгострокова вигода від здійснення унікальної стратегії, спрямованої на створення цінності, яка в той же час не застосовується ні існуючими, ні потенційними конкурентами і вигоди від використання якої не можуть бути скопійовані. Значно більш стійкими є конкурентні переваги очевидні та «високого порядку», які дозволять не тільки підвищити рівень конкурентоспроможності підприємства, а й забезпечити можливість довгострокового збереження досягнутих позицій. Саме завдяки бенчмаркінгу підприємство може створити очевидні тривалі конкурентні переваги «високого порядку» [2].

Останній кілька років бенчмаркінг входить в трійку самих поширених методів управління бізнесом і вивчення конкурентів у великих міжнародних компаній. В українській практиці бенчмаркінг поки що не здобув належної довіри і досі часто асоціюється з методами бізнес-розвідки та промислового шпигунства, що являє собою застаріле і помилкове його розуміння. Доцільно детально розібратися в понятті бенчмаркінг, його основних складових, а також його ролі в посиленні конкурентних переваг компанії.

Термін «бенчмаркінг» – це англійське слово, як і багато сучасних слів, що відносяться до

бізнесу і економіки, не звичне для пересічного українця і відносно недавно почало вживатися в Україні. Воно не має дослівного перекладу на українську мову [11].

В сучасних умовах поняття бенчмаркінг стало більш багатогранним і змістовним. У ньому знаходиться відображення безліч аспектів діяльності компанії, яка має намір поліпшити свій бізнес, спираючись на творче сприйняття вдалого досвіду інших фірм.

Найбільш повно відображає суть бенчмаркінгу є визначення Ф. Котлера, який розкриває розглянуте поняття як «процес порівняння продуктів і процесів компанії з такими ж як у конкурентів або провідних фірм в інших галузях з метою пошуку способів поліпшення якості роботи» [7, с. 121].

Бенчмаркінг є найчастіше систематичною діяльністю, що має на меті пошук, оцінку шляхів вирішення поставлених завдань, навчання на найкращих прикладах, причому це ніколи не прив'язується до розміру, галузі бізнесу або географічного положення. На сьогоднішній день накопичилася величезна кількість трактувань поняття бенчмаркінгу.

Бенчмаркінг – це мистецтво знаходження або виявлення того, що інші роблять краще за всіх, з подальшим вивченням, удосконаленням і застосуванням чужих методів роботи [4, с. 71].

Сучасний менеджмент розглядає бенчмаркінг як систематичну діяльність, спрямовану на пошук, оцінку, адаптацію та використання кращих практик ведення бізнесу, незалежно від галузі, в якій діє компанія. За кордоном даний метод є порівняно новим напрямком розвитку і вдосконалення бізнесу [5, с. 7-10].

Деякі науковці вважають, що бенчмаркінг – це продукт послідовного розвитку концепції конкурентоспроможності, інші кажуть, що бенчмаркінг є мобільним алгоритмом поліпшення якості, інші ж зараховують його до екзотичних новинок як результат японської бізнес-практики.

Проте всі сходяться або більш-менш згодні з визначенням, що бенчмаркінг – це процес пошуку, визначення і вивчення найкращих з відомих методів керівництва та ведення бізнесу.

Аналіз різноманітних і розбіжних визначень бенчмаркінгу дозволяє стверджувати, що ми маємо справу з розвиваючими в часі процесами, які складають частину управлінської діяльності на підприємстві.

Дуже часто в літературі зміщуються поняття конкурентний аналіз і бенчмаркінг, який розглядається як складова частина конкурентного аналізу. Подібна позиція, відображаючи певний етап у розвитку бенчмаркінгу, на нашу думку, надмірно спрощує і звужує завдання останнього на сучасному етапі.

З часом бенчмаркінг перетворився в регулярну і різноманітну діяльність спрямовану на вдосконалення різних аспектів бізнесу на основі виявлення та аналізу кращих практик не тільки конкурентів, але і компаній інших галузей. На перше місце в сучасних умовах виходить творча, творча сторона бенчмаркінгу, заснована на регулярному моніторингу кращих ідей і результатів, в тому числі в межах багатонаціональних компаній, з метою їх адаптації та розвитку власних конкурентних переваг.

Процедура бенчмаркінгу дозволяють, з одного боку, об'єктивно оцінити власні цілі, завдання та плани підприємства, а з іншого – порівняти показники своєї роботи з параметрами діяльності інших підприємств, щоб оцінити рівень її конкурентоспроможності [3, с. 99-103].

Актуальним завданням бенчмаркінгу стає виявлення кращих процесів і технологій всередині багатонаціональних компаній та транснаціональних корпорацій. Зовнішнє середовище, в якому доводиться діяти компанії, в різних країнах має істотно відмінні характеристики і умови. Однакові бізнес-процеси здійснюються персоналом різних країн з помітною національною специфікою, яка визначається різною культурою, підготовкою, менталітетом, традиціями та іншими факторами.

Використовувати бенчмаркінг можна в самих різних напрямках. У логістиці, наприклад, бенчмаркінг сприяє швидкому, низьковитратному виявленню і попередженню проблемних ситуацій в логістичних системах, пов'язаних зі сферами, близькими до покупця, до виконання замовлень і транспортування. Багато фахівців економіки, менеджменту та маркетингу переконані, що бенчмаркінг повинен стати в компанії постійним процесом.

До найпоширеніших видів бенчмаркінгу відносять такі: внутрішній бенчмаркінг, бенчмаркінг конкурентоспроможності, функціональний бенчмаркінг, бенчмаркінг процесу, глобальний бенчмаркінг, загальний бенчмаркінг, асоціативний бенчмаркінг – бенчмаркінг.

Застосування бенчмаркінгу складається в спрощеному варіанті з чотирьох послідовних дій:

1) усвідомлення та аналіз деталей власних бізнес-процесів. В ідеалі вони повинні бути досконально відомі на кожному етапі виробництва, проте краще регулярно перевіряти «здоров'я» своєї організації, щоб знати слабкі місця і постаратися згладити всі негативні внутрішні та зовнішні впливи;

2) аналіз бізнес-процесів інших компаній. Найчастіше, якщо не брати до уваги патентовані технології, це велика комерційна таємниця, яку старанно оберігають від конкурентів. Але проаналізувати динаміку конкретних економічних показників, відстежити схему збуту, формальну організацію і інше завжди можливо;

3) порівняння результатів своїх процесів з результатами аналізованих фірм. Тут необхідно підключити фахівців, найчастіше організації управляються своїми силами;

4) введення якісних і (або) кількісних змін для подолання відриву. Ця дія – найскладніша, оскільки майже завжди потребує фінансових затрат, залучення фахівців або перепідготовки своїх співробітників, освоєння нових технологій, впровадження сучасних методик управління та прийняття рішень [8].

Бенчмаркінг ніколи не є одноразовим аналізом. Щоб була віддача, підвищення ефективності підприємства, необхідно зробити бенчмаркінг складовою частиною роботи, регулярним процесом інновацій і удосконалень на підприємстві. Якщо розглядати бенчмаркінг як навчання на основі порівняння, то він базується на двох рівнях: стратегічному та рівні окремих процесів.

Приступаючи до процедури бенчмаркінгу в першу чергу необхідно: дати загальну характеристику галузі, визначити рушійні сили розвитку галузі, визначити і оцінити ключові фактори успіху, провести діагностику конкурентних позицій підприємств-суперників, проаналізувати основні конкурентні переваги провідних конкурентів.

Вивчення конкурентів в рамках бенчмаркінга – це досить складна задача. Навіть знаючи показники, за якими підприємство-конкурент домігся успіху, досить важко визначити, що ж привело його до успіху. Саме тому розроблені спеціальні методи збору інформації для проведення бенчмаркінгу.

Стандартний процес бенчмаркінгу можна представити у вигляді 6-и основних етапів: Етап 1. Вибір продукту, послуги або бізнес-процесу для порівняння; Етап 2. Визначення основних критеріїв оцінки; Етап 3. Вибір компанії або внутрішньої фірмової області для порівняння; Етап 4. Збір інформації; Етап 5. Аналіз показників і визначення можливостей застосування отриманих даних; Етап 6. Адаптація та застосування кращих практичних розробок, встановлення обґрунтованих завдань для компанії, застосування отриманого досвіду [9, с. 14-18].

Визначення етапів бенчмаркінгу залежить від масштабу завдань і цілей дослідження, а так само повинні враховувати специфіку оточення компанії (доступність інформації, рівня розвитку менеджменту в компанії, місце компанії на ринку, ступінь розвитку бенчмаркінгу в галузі).

В Україні бенчмаркінг застосовується сьогодні лише низкою великих компаній, переважно тих, які мають контакти із зарубіжними партнерами і орієнтуються на світові стандарти. У вітчизняному малому і середньому бізнесі на сьогоднішній день більшість керівників не знають про еталонне зіставлення як про інструмент управління, що має науково-методичну базу і визнання в усьому світі [10].

Проаналізувавши деякі галузеві особливості процесів забезпечення та підтримання конкурентоспроможності підприємств України з використанням процедури бенчмаркінгу було з'ясовано, що основними причинами які перешкоджають розвитку бенчмаркінгу в Україні є: непрозорість середовища проживання підприємств, доступність інформації для обміну досвід, відсутність фінансування програм бенчмаркінгу державою та нерозвиненість інфраструктури бенчмаркінгу, недовіра з боку керівництва до обміну досвідом зі своїми конкурентами, низький рівень соціальної відповідальності, консерватизм та особливості українського менталітету, відсутність галузевих досліджень або ж недоступність для основної маси підприємств результатів таких досліджень.

Незважаючи на масу проблем і складнощів, в Україні все ж зароджується інтерес до бенчмаркінгу та робляться перші кроки по його впровадженню. Необхідно відзначити, що, незважаючи на початкову стадію розвитку методики бенчмаркінгу в Україні, багато менеджерів завдяки особистим зв'язкам і неформальним відносинам з партнерами, колегами чи конкурентами часто використовують кращі досягнення одного в себе в організаціях. Таке спілкування

сприяє прийняттю ефективних бізнес-рішень, формуванню перспективних ідей і створенню прибуткових проектів.

Недоліками застосування бенчмаркінгу для вітчизняних підприємств є: низький рівень соціальної відповідальності бізнесу, що призводить до небажання компаній співпрацювати з конкурентами по причині невіри в порядність і чесність партнера, небажання компаній ділитися досвідом по причині не завжди законних методів ведення бізнесу, недостатня розробленість теоретичних основ бенчмаркінгу, недостатня кількість спеціалістів, що володіють відповідним практичним досвідом для реалізації бенчмаркінгу, відносно високі витрати для планування та реалізації процесу вдосконалення, проблеми із вибором партнерів із аналогічними основними процесами, порівняно невеликий розмір підприємств, різні методики порівняння та трактування критичних факторів успіху керівниками підприємств та експертами.

Перевагами застосування бенчмаркінгу для підприємств України є: оцінка глобальних трендів розвитку галузі, планомірне визначення та усунення недоліків, що заважають розвитку підприємства, адаптування параметрів функціонування підприємства до вимог ринку, вивчення передових методів організації діяльності на ринку, запозичення найкращих методів подальшого розвитку підприємства, створення конкурентних переваг, адаптація технологічних, технічних та управлінських інновацій, навчання власного управлінського резерву.

Таким чином, значну роль у пропаганді бенчмаркінгу в Україні відіграють ЗМІ, консалтингові агентства, освітні установи та тренінгові центри, які повинні сприяти поширенню інформації про даний метод, так як багато хто з керівників і співробітників українських підприємств слабо обізнані або мають хибне уявлення про метод еталонного зіставлення. Активному розвитку методики бенчмаркінгу повинно сприяти сприяння державних інститутів та використання систем оподаткування і фінансового обліку, які відображають реальні дані про діяльність підприємств, так як бенчмаркінг заснований на фактичних даних і точному аналізу.

Висновок. Отже, бенчмаркінг – це не тільки передова технологія конкурентного аналізу, це концепція, що передбачає розвиток у підприємства прагнення до безперервного вдосконалення, і, сам процес вдосконалення. Це безперервний пошук нових ідей, їх адаптація і використання на практиці.

Підводячи підсумок, можна сказати, бенчмаркінг як інструмент грамотної політики розвитку підприємства здатний кардинально вплинути на діяльність підприємства, її ефективність, освоїти інноваційні бізнес-процеси та створити конкурентні переваги для підприємства. Бенчмаркінг зарекомендував себе як один з найбільш ефективних сучасних інструментів управління і став невід'ємною частиною стратегічного планування та підвищення рівня конкурентоспроможності провідних світових компаній. Подальших досліджень потребують питання застосування та впровадження бенчмаркінгу на малих підприємствах України.

Список літератури:

1. Виноградова А.И., Марусинина Е.Ю. Использование бенчмаркинга как эффективного инструмента повышения конкурентных преимуществ компании. Научный форум: Экономика и менеджмент. № 6(8). М.: Изд. «МЦНО», 2017. С. 38-44.
2. Воеводина Н.А. Бенчмаркинг – инструмент развития конкурентных преимуществ: практическое пособие. URL: http://fictionbook.ru/author/a_v_kulagina/benchmarking_konkur/read_online.
3. Герасимчук Л.М. Бенчмаркинг на підприємстві в умовах глобалізації. Вісник Хмельницького національного університету. 2011. № 3. Т. 3. С. 99-103.
4. Данилов И.П. Бенчмаркинг как основа создания конкурентоспособного предприятия. М.: РИА «Стандарты и качество», 2005. С. 69-76.
5. Иващенко Н. Введение в бенчмаркинг. Поволжский вестник качества. 2006. № 2. С. 1-10.
6. Клименко С.М. Управління конкурентоспроможністю підприємства: Навчальний посібник. К.: КНЕУ, 2006. 527 с.
7. Котлер Ф. Маркетинг в третьем тысячелетии: Как создать, завоевать и удержать рынок. М.: «АСТ», 2001. 272 с.
8. Лютікова М.В. Бенчмаркинг як інструмент підвищення прибутковості та конкурентоспроможності підприємства. URL: http://www.rusnauka.com/33_NIEK_2008/Economics/37138.doc.
9. Маслов Д. Бенчмаркинг – новое слагаемое успешной стратегии бизнеса в России. Деловое совершенство. 2006. № 3. С. 14-20.
10. Панчук А.С. Особенности использования бенчмаркинга в Украине. URL: <http://www.rus.com/Economics.doc.htm>.
11. Пономарева Н.И. Бенчмаркинг как метод сравнения и оценки деятельности предприятий, позволяющий планировать конкурентные новации. URL: <http://www.lerc.ru/?part=bulletin&art=50&page=5>.

Яременко Л.М., Пономаренко Я.А.

ГВУЗ «Переяслав-Хмельницький державний педагогічний університет імені Григорія Сковороди»

БЕНЧМАРКИНГ КАК ЭФФЕКТИВНАЯ ТЕХНОЛОГИЯ СОЗДАНИЯ КОНКУРЕНТНЫХ ПРЕИМУЩЕСТВ ПРЕДПРИЯТИЙ УКРАИНЫ

Аннотация

В данной статье освещена сущность бенчмаркинга как эффективной технологии создания конкурентоспособности предприятия. Рассмотрены направления применения бенчмаркинга. Определенный стандартный процесс бенчмаркинга для создания конкурентных преимуществ предприятий любой отрасли. Проанализированы преимущества и недостатки применения бенчмаркинга для предприятий Украины. **Ключевые слова:** бенчмаркинг, предприятие, эффективная технология, конкурентные преимущества, конкурентоспособность.

Yaremenko L.M., Ponomarenko Ya.A.

SHEI «Hryhorii Skovoroda Pereiaslav-Khmelnitskyi State Pedagogic University»

BENCHMARKING AS EFFECTIVE TECHNOLOGY OF CREATING COMPETITION ADVANTAGES FOR UKRAINIAN ENTERPRISES

Summary

This article highlights the essence of benchmarking as an effective technology for creating enterprise competitiveness. The directions of benchmarking are considered. Defined standard benchmarking process to create competitive advantages for enterprises in any industry. The advantages and disadvantages of benchmarking for enterprises in Ukraine are analyzed.

Keywords: benchmarking, enterprise, effective technology, competitive advantages, competitiveness.

НАШІ АВТОРИ

1. **Авер'янова Ніна Миколаївна** – кандидат філософських наук, науковий співробітник Київського національного університету імені Тараса Шевченка
2. **Артеменко Денис Сергійович** – студент Інституту прокуратури та кримінальної юстиції Національного юридичного університету імені Ярослава Мудрого
3. **Ахмедов Али Хикмет Солтан Ахмед оглы** – кандидат технических наук, доцент, Азербайджанский государственный университет нефти и промышленности
4. **Белей Остап Любомирович** – аспірант кафедри ортопедичної стоматології ДВНЗ «Ужгородський національний університет»
5. **Белей Світлана Іванівна** – кандидат економічних наук, доцент, доцент кафедри управління проектами та безпеки підприємства Чернівецького національного університету імені Юрія Федьковича
6. **Бермудес Валерія Павлівна** – студентка Навчально-наукового інституту фізичної культури Сумського державного педагогічного університету імені А.С. Макаренка
7. **Бермудес Діана Валеріївна** – кандидат педагогічних наук, старший викладач кафедри теорії і методики фізичної культури Сумського державного педагогічного університету імені А.С. Макаренка
8. **Берник Владислав Володимирович** – студент Національного юридичного університету імені Ярослава Мудрого
9. **Бичковська Ганна Миколаївна** – молодший науковий співробітник Центру пам'яткознавства Національної академії наук України і Українського товариства охорони пам'яток історії та культури
10. **Бігвава Нателла Муртазівна** – студентка Інституту прокуратури та кримінальної юстиції Національного юридичного університету імені Ярослава Мудрого
11. **Бігдан Інна Анатоліївна** – кандидат економічних наук, доцент кафедри фінансів, аналізу та страхування Харківського державного університету харчування та торгівлі
12. **Білоус Руслана Миколаївна** – кандидат психологічних наук, доцент кафедри психології, педагогіки та філософії Кременчуцького національного університету імені Михайла Остроградського
13. **Благой Віталій Валерійович** – кандидат економічних наук, доцент кафедри економіки Харківського національного університету будівництва та архітектури
14. **Блащук-Дев'яткіна Наталія Зіновіївна** – кандидат економічних наук, доцент, доцент кафедри державних та місцевих фінансів Львівського національного університету імені Івана Франка
15. **Богатир В'ячеслав Георгійович** – викладач кафедри теорії та методики фізичної культури Миколаївського національного університету імені В.О. Сухомлинського
16. **Боднар Мар'яна Володимирівна** – магістр Львівського національного університету імені Івана Франка
17. **Бойко Галина Миколаївна** – доктор педагогічних наук, професор, завідувач кафедри фізичної реабілітації та фізичного виховання Полтавського інституту економіки і права Університету «Україна»
18. **Бондар Анастасія Сергіївна** – кандидат наук з фізичного виховання та спорту, доцент, завідувач кафедри менеджменту фізичної культури Харківської державної академії фізичної культури
19. **Борецька Наталія Олександрівна** – доктор філософії в галузі управління та адміністрування, доцент кафедри фізичної культури та спорту Миколаївського національного університету імені В.О. Сухомлинського
20. **Борисенкова Валентина Володимирівна** – завідувач загальної бібліотеки Криворізького факультету Дніпропетровського державного університету внутрішніх справ
21. **Борко Тетяна Миколаївна** – кандидат педагогічних наук, ВП «Миколаївська філія Київського національного університету культури і мистецтв»
22. **Бородіна Галина Григорівна** – кандидат історичних наук, доцент кафедри інформаційної, бібліотечної та архівної справи ВП «Миколаївська філія Київського національного університету культури і мистецтв»
23. **Бородіна Ганна Дмитрівна** – студентка Національної металургійної академії України
24. **Бражник Володимир Олександрович** – студент Інституту прокуратури та кримінальної юстиції Національного юридичного університету імені Ярослава Мудрого
25. **Брижко Євгенія Миколаївна** – студентка Національного юридичного університету імені Ярослава Мудрого
26. **Бугасвський Костянтин Анатолійович** – кандидат медичних наук, доцент кафедри фізичної реабілітації та здоров'я Інституту здоров'я, спорту і туризму, Класичний приватний університет
27. **Букша Ганна Олександрівна** – студентка Черкаського державного технологічного університету
28. **Бучковський Артур Петрович** – студент Інституту прокуратури та кримінальної юстиції Національного юридичного університету імені Ярослава Мудрого
29. **Валевська Анастасія Сергіївна** – студент Національного аерокосмічного університету імені М.Є. Жуковського «Харківський авіаційний інститут»

30. **Валох Людмила Іванівна** – кандидат історичних наук, доцент, доцент кафедри політичних наук Рівненського державного гуманітарного університету
31. **Васьківська Катерина Володимирівна** – доктор економічних наук, професор, професор кафедри економіки та менеджменту Львівського національного університету імені Івана Франка
32. **Васьова Ольга Валеріївна** – студентка Чорноморського національного університету імені Петра Могили
33. **Вертелецький Олег Іванович** – викладач кафедри теорії та методики фізичної культури Миколаївського національного університету імені В.О. Сухомлинського
34. **Виніченко Дмитро Станіславович** – студент Черкаського державного технологічного університету
35. **Вікторенко Святослав Олегович** – аспірант Інституту психології імені Г.С. Костюка Національної академії педагогічних наук України
36. **Вінтюк Юрій Володимирович** – кандидат психологічних наук, доцент, Національний університет «Львівська політехніка»
37. **Вітліна Марина Олександрівна** – студент Національного юридичного університету імені Ярослава Мудрого
38. **Войтович Вікторія Іванівна** – асистент кафедри терапевтичної стоматології ДВНЗ «Ужгородський національний університет»
39. **Волошко Лариса Борисівна** – кандидат педагогічних наук, доцент, доцент кафедри фізичного виховання, спорту та здоров'я людини Полтавського національного технічного університету імені Юрія Кондратюка
40. **Воробець Наталія Сергіївна** – студентка факультету фінансів, підприємництва та обліку Чернівецького національного університету імені Юрія Федьковича
41. **Врублевська Лілія Олександрівна** – магістр Львівського національного університету імені Івана Франка
42. **Гаврилюк Вадим Іванович** – студент магістратури Київського університету культури
43. **Гапонова Людмила Євгеніївна** – кандидат філологічних наук, доцент, доцент кафедри філософії та політології Національної металургійної академії України
44. **Гельмак Марія Михайлівна** – магістр Львівського національного університету імені Івана Франка
45. **Герасименко Олена Вікторівна** – кандидат економічних наук, доцент, доцент кафедри економіки та менеджменту Львівського національного університету імені Івана Франка
46. **Герасименко Юлія Володимирівна** – доцент кафедри аграрного менеджменту Вінницького національного аграрного університету
47. **Гизимчук Сергій Сергійович** – студент факультету адвокатури Національного юридичного університету імені Ярослава Мудрого
48. **Гиршкан Руслана Русланівна** – студентка Чернівецького торговельно-економічного інституту Київського національного торгово-економічного університету
49. **Гірман Алла Павлівна** – кандидат політичних наук, доцент кафедри економіки та соціально-трудових відносин Дніпровського університету митної справи та фінансів
50. **Гнатенко Марина Костянтинівна** – кандидат економічних наук, старший викладач кафедри менеджменту та публічного адміністрування Харківського національного університету міського господарства імені О.М. Бекетова
51. **Годун Вікторія Олександрівна** – студентка Інституту підготовки кадрів для органів юстиції України Національного юридичного університету імені Ярослава Мудрого
52. **Головченко Олексій Іванович** – кандидат наук з фізичного виховання, доцент кафедри спортивних дисциплін і фізичного виховання Сумського державного педагогічного університету імені А.С. Макаренка
53. **Голомазова Дар'я Олегівна** – студентка Інституту прокуратури та кримінальної юстиції Національного юридичного університету імені Ярослава Мудрого
54. **Гончарова Лариса Анатоліївна** – кандидат психологічних наук, психолог Університету менеджменту освіти Національної академії педагогічних наук України
55. **Гончарук-Хомин Мирослав Юрійович** – асистент кафедри ортопедичної стоматології ДВНЗ «Ужгородський національний університет»
56. **Горькова Анастасія Олексіївна** – кандидат історичних наук, вчений секретар Центру пам'яткознавства Національної академії наук України і Українського товариства охорони пам'яток історії та культури
57. **Гоян Ігор Миколайович** – доктор філософських наук, професор, Прикарпатський національний університет імені Василя Стефаника
58. **Грекова Олександра Олександрівна** – студентка Національного юридичного університету імені Ярослава Мудрого

59. **Грисенко Наталія Володимирівна** – доцент кафедри педагогічної та вікової психології Дніпровського національного університету імені Олеся Гончара
60. **Грохович Олександр Миколайович** – викладач кафедри теорії та методики фізичної культури Миколаївського національного університету імені В.О. Сухомлинського
61. **Грубляк Оксана Михайлівна** – кандидат економічних наук, доцент кафедри публічних корпоративних фінансів та фінансового посередництва Чернівецького національного університету імені Юрія Федьковича
62. **Давидова Ірина Олександрівна** – доктор наук із соціальних комунікацій, професор, завідувач кафедри інформаційної, бібліотечної та архівної справи Харківської державної академії культури
63. **Данильченко Альона Володимирівна** – студентка Київського національного університету імені Тараса Шевченка
64. **Данильченко Ангеліна Михайлівна** – студентка Національного юридичного університету імені Ярослава Мудрого
65. **Данилюк Марія Іванівна** – студентка Чернівецького національного університету імені Юрія Федьковича
66. **Дембіцька Алла Володимирівна** – студентка факультету фінансів, підприємництва та обліку Чернівецького національного університету імені Юрія Федьковича
67. **Дехтяр Святослав Володимирович** – науковий співробітник науковий співробітник Наукового центру зв'язку та інформатизації Військового інституту телекомунікацій та інформатизації
68. **Дика Вікторія Анатоліївна** – студентка Київського університету культури
69. **Довбенко Катерина Олександрівна** – студентка Інституту прокуратури та кримінальної юстиції
70. **Довженко Вікторія Сергіївна** – студентка Кременчуцького національного університету імені Михайла Остроградського
71. **Драглюк Олександр Валерійович** – науковий співробітник Наукового центру зв'язку та інформатизації Військового інституту телекомунікацій та інформатизації
72. **Дубик Вікторія Яківна** – кандидат економічних наук, доцент, доцент кафедри державних та місцевих фінансів Львівського національного університету імені Івана Франка
73. **Дяченко Вадим Вадимович** – студент Київського національного університету технологій та дизайну
74. **Євтушенко Анжеліка Миколаївна** – студентка Київського університету культури
75. **Єгорова Ольга В'ячеславівна** – кандидат економічних наук, старший викладач кафедри інформаційних технологій проектування Черкаського державного технологічного університету
76. **Єрмолаєва Ганна Анатоліївна** – кандидат педагогічних наук, доцент, доцент кафедри інформаційної, бібліотечної та архівної справи Відокремленого підрозділу «Миколаївська філія Київського національного університету культури і мистецтв»
77. **Жарун Олена Володимирівна** – кандидат економічних наук, доцент кафедри підприємництва, торгівлі та біржової діяльності Уманського національного університету садівництва
78. **Завгородський Ігор Русланович** – студент Київського національного університету технологій та дизайну
79. **Загурський Олександр Богданович** – кандидат юридичних наук, доцент, доцент кафедри гуманітарних і фундаментальних дисциплін Івано-Франківського навчально-наукового інституту менеджменту Тернопільського національного економічного університету
80. **Заїкіна Ганна Леонідівна** – кандидат психологічних наук, доцент, доцент кафедри медико-біологічних основ фізичної культури Сумського державного педагогічного університету імені А.С. Макаренка
81. **Заремба Людмила Василівна** – кандидат педагогічних наук, доцент кафедри педагогіки факультету педагогічної освіти та соціальної роботи Східноєвропейського національного університету імені Лесі Українки
82. **Зінченко Ксенія Сергіївна** – студентка Інституту прокуратури та кримінальної юстиції Національного юридичного університету імені Ярослава Мудрого
83. **Зінченко Михайло Олександрович** – науковий співробітник Наукового центру зв'язку та інформатизації Військового інституту телекомунікацій та інформатизації
84. **Зозуля Анна Олександрівна** – студентка Національного юридичного університету імені Ярослава Мудрого
85. **Іваненко Дмитро Дмитрович** – кандидат юридичних наук, викладач кафедри адміністративного, господарського права та фінансово-економічної безпеки Сумського державного університету
86. **Іваній Олена Миколаївна** – кандидат педагогічних наук, доцент, завідувач кафедри права та методики викладання правознавства Сумського державного педагогічного університету імені А.С. Макаренка
87. **Івер Ігор Олександрович** – студент Інституту прокуратури та кримінальної юстиції Національного юридичного університету імені Ярослава Мудрого
88. **Ілечко Марина Петрівна** – концертмейстер кафедри музичного мистецтва, кандидат мистецтвознавства Миколаївського національного університету імені В.О. Сухомлинського

89. **Ільків Лілія Анатоліївна** – кандидат економічних наук, доцент, доцент кафедри економіки підприємства імені професора І.Н. Романенка Національного університету біоресурсів і природокористування України
90. **Калиниченко Дмитро Олегович** – викладач кафедри медико-біологічних основ фізичної культури Сумського державного педагогічного університету імені А.С.Макаренка
91. **Калиниченко Ірина Олександрівна** – доктор медичних наук, професор, професор кафедри медико-біологічних основ фізичної культури Інституту фізичної культури Сумського державного педагогічного університету імені А.С.Макаренка
92. **Канарик Юлія Сергіївна** – кандидат юридичних наук, доцент кафедри цивільного та господарського права Національного університету біоресурсів і природокористування України
93. **Карабань Олександр Валерійович** – науковий співробітник Наукового центру зв'язку та інформатизації Військового інституту телекомунікацій та інформатизації
94. **Катаєва Євгенія Юріївна** – кандидат технічних наук, доцент кафедри програмного забезпечення автоматизованих систем Черкаського державного технологічного університету
95. **Каук Віктор Іванович** – доцент кафедри програмної інженерії Харківського національного університету радіоелектроніки
96. **Качанська Мар'яна Петрівна** – магістр Прикарпатського національного університету імені Василя Стефаника
97. **Квітко Владислав Володимирович** – аспірант кафедри цивільного права юридичного факультету Запорізького національного університету Київського національного торговельно-економічного університету
98. **Кирлейза Ганна Миколаївна** – студентка Миколаївського національного університету імені В.О.Сухомлинського
99. **Кіндрат Юлія Ігорівна** – магістр Львівського національного університету імені Івана Франка
100. **Кірносова Марина Василівна** – доцент, доцент кафедри маркетингу Одеського національного політехнічного університету
101. **Клец Дарина Олександрівна** – студентка Національного університету харчових технологій
102. **Книжник Катерина Вікторівна** – студентка Національного юридичного університету імені Ярослава Мудрого
103. **Ковальчук Василь Іванович** – доктор педагогічних наук, професор, професор кафедри професійної освіти та технологій сільськогосподарського виробництва Глухівського національного педагогічного університету імені Олександра Довженка
104. **Ковінько Наталія Миколаївна** – студентка Факультету адвокатури Національного юридичного університету імені Ярослава Мудрого
105. **Козуб Альона Олександрівна** – студентка факультету лінгвістики Національного технічного університету України «Київський політехнічний інститут імені Ігоря Сікорського»
106. **Кокорин Павло Олександрович** – студент факультету комп'ютерних наук Харківського національного університету радіоелектроніки
107. **Колдов Єгор Олегович** – студент факультету адвокатури Національного юридичного університету імені Ярослава Мудрого
108. **Колесник Анна Сергіївна** – викладач кафедри медико-біологічних основ фізичної культури Сумського державного педагогічного університету імені А.С.Макаренка
109. **Колодіна Лариса Степанівна** – кандидат філологічних наук, доцент, доцент кафедри романо-германських мов і перекладу Національного університету біоресурсів і природокористування України
110. **Корбутяк Аліна Георгіївна** – кандидат економічних наук, доцент кафедри публічних, корпоративних фінансів та фінансового посередництва Чернівецького національного університету імені Юрія Федьковича
111. **Корень Діана Олегівна** – студентка факультету управління фінансами та бізнесом Львівського національного університету імені Івана Франка
112. **Корнева Наталя Олександрівна** – кандидат економічних наук, доцент, завідувач кафедри фінансів, банківської справи та страхування Миколаївського національного університету імені В.О.Сухомлинського
113. **Корнієнко Артур Миколайович** – магістр Дніпровського університету митної справи та фінансів
114. **Короп Ірина Василівна** – студентка Національного юридичного університету імені Ярослава Мудрого
115. **Котречко Олексій Олексійович** – кандидат технічних наук, доцент кафедри «Надійність техніки» факультету «Конструювання та дизайну» Національного університету біоресурсів і природокористування України
116. **Кохан Андрій Степанович** – студент Національного юридичного університету імені Ярослава Мудрого
117. **Кошель Руслана Павлівна** – студентка Інституту прокуратури та кримінальної юстиції Національного юридичного університету імені Ярослава Мудрого

118. **Кравченко Христина Володимирівна** – студентка Кременчуцького національного університету імені Михайла Остроградського
119. **Кравчук Надія Миколаївна** – кандидат технічних наук, доцент кафедри технології ресторанної і аюрведичної продукції Національного університету харчових технологій
120. **Крайник Григорій Сергійович** – кандидат юридичних наук, асистент кафедри кримінального права № 1 Національного юридичного університету імені Ярослава Мудрого
121. **Краснокутська Юлія Вадимівна** – кандидат економічних наук, доцент кафедри туризму і готельного господарства Харківського національного університету міського господарства імені О.М. Бекетова
122. **Кудрявцев Олег Аркадійович** – студент Черкаського державного технологічного університету
123. **Кулаков Юрій Євгенович** – доцент кафедри теорії та методики фізичної культури Миколаївського національного університету імені В.О. Сухомлинського
124. **Кулієвич Максим Ярославович** – студент Харківського національного університету будівництва та архітектури
125. **Куц Дар'я Федорівна** – студентка Національного юридичного університету імені Ярослава Мудрого
126. **Куценко Дмитро Олексійович** – студент Інституту прокуратури та кримінальної юстиції Національного юридичного університету імені Ярослава Мудрого
127. **Ласна Наталя Григорівна** – студентка Київського університету культури
128. **Латіна Ганна Олександрівна** – кандидат біологічних наук, доцент, доцент кафедри медико-біологічних основ фізичної культури Сумського державного педагогічного університету імені А.С. Макаренка
129. **Лейко Оксана Вікторівна** – студентка Полтавського національного технічного університету імені Юрія Кондратюка
130. **Леонов О.С.** – студент Харківського національного університету міського господарства імені О.М. Бекетова
131. **Литвин Ірина Володимирівна** – кандидат економічних наук, доцент кафедри менеджменту і міжнародного підприємництва Національного університету «Львівська політехніка»
132. **Литвиненко Ольга Михайлівна** – кандидат педагогічних наук, доцент, доцент кафедри теорії та методики фізичної культури Миколаївського національного університету імені В.О. Сухомлинського
133. **Лістрова Олена Сергіївна** – кандидат технічних наук, доцент кафедри програмної інженерії та бізнесу Національного аерокосмічного університету імені М.С. Жуковського «Харківський авіаційний інститут»
134. **Лобода Наталія Олександрівна** – кандидат економічних наук, доцент кафедри обліку і аудиту Львівського національного університету імені Івана Франка
135. **Лукаш Єлизавета Юріївна** – студентка Факультету адвокатури Національного юридичного університету імені Ярослава Мудрого
136. **Люта Майя В'ячеславівна** – старший викладач Київського національного університету технологій та дизайну
137. **Мороз Людмила Михайлівна** – кандидат педагогічних наук, доцент кафедри логопедії Сумського державного педагогічного університету імені А.С. Макаренка
138. **Мазій Віталій Сергійович** – студент Національного університету біоресурсів і природокористування України
139. **Мазуренко Христина Любомирівна** – студентка історичного факультету Львівського національного університету імені Івана Франка
140. **Макарчук Василь Іванович** – науковий співробітник Наукового центру зв'язку та інформатизації Військового інституту телекомунікацій та інформатизації
141. **Мальцев Микита Євгенович** – студент Національного юридичного університету імені Ярослава Мудрого
142. **Мамедов Васиф Тальб оглы** – доктор технічних наук, професор, Азербайджанський державний університет нафти і промисловості
143. **Мар'їна Олена Юріївна** – кандидат наук із соціальних комунікацій, доцент кафедри інформаційної, бібліотечної та архівної справи Харківської державної академії культури
144. **Мартінова Олена Вадимівна** – кандидат економічних наук, старший викладач кафедри вищої математики та економіко-математичних методів Харківського національного університету імені Семена Кузнеця
145. **Матюшенко Олександр Володимирович** – студент Миколаївського національного університету імені В.О. Сухомлинського
146. **Мацієвська Інна Богданівна** – студентка Інституту прокуратури та кримінальної юстиції Національного юридичного університету імені Ярослава Мудрого
147. **Мацканюк Василь Антонович** – студент Інституту прокуратури та кримінальної юстиції Національного юридичного університету імені Ярослава Мудрого

148. **Мельник Ірина Миколаївна** – кандидат педагогічних наук, доцент кафедри педагогіки факультету педагогічної освіти та соціальної роботи Східноєвропейського національного університету імені Лесі Українки
149. **Мельниченко Владислав Олександрович** – студент Київського університету культури
150. **Мець Сергій Вікторович** – студент Інституту підготовки кадрів для органів юстиції Національного юридичного університету імені Ярослава Мудрого
151. **Микитенко Дар`я Ігорівна** – студентка факультету адвокатури Національного юридичного університету імені Ярослава Мудрого
152. **Мирончук Олег Русланович** – студент Чернівецького національного університету імені Юрія Федьковича
153. **Михасенко Євгеній Валерійович** – студент Київського національного університету технологій та дизайну
154. **Москальов Анатолій Альфійович** – доцент, старший викладач кафедри фінансів, банківської справи та підприємництва Чернівецького торговельно-економічного інституту Київського національного торгово-економічного університету
155. **Музиченко Катерина Михайлівна** – студентка факультету фінансів ДВНЗ «Київський національний економічний університет імені Вадима Гетьмана»
156. **Нестеренко Світлана Вікторівна** – кандидат технічних наук, доцент, Полтавський національний технічний університет імені Юрія Кондратюка
157. **Новак Аліна Олександрівна** – науковий співробітник науковий співробітник Наукового центру зв'язку та інформатизації Військового інституту телекомунікацій та інформатизації
158. **Новак Тетяна Валеріївна** – студентка Національного університету харчових технологій
159. **Новікова Жанна Михайлівна** – асистент кафедри теоретичної та практичної психології Національного університету «Львівська політехніка»
160. **Овчаренко Анна Євгенівна** – студентка Інституту прокуратури та кримінальної юстиції Національного юридичного університету імені Ярослава Мудрого
161. **Одокієнко Світлана Миколаївна** – кандидат технічних наук, доцент кафедри інформаційно-комп'ютерних технологій та фундаментальних дисциплін Київського національного університету технологій та дизайну
162. **Олійник Руслан Анатолійович** – студент Київського національного університету технологій та дизайну
163. **Онищук Ярослав Іванович** – кандидат історичних наук, доцент кафедри археології та спеціальних галузей історичної науки Львівського національного університету імені Івана Франка
164. **Орбідан Руслана Володимирівна** – студент Черкаського державного технологічного університету
165. **Осипенко Євгеній Владиславович** – кандидат педагогічних наук, доцент кафедри фізического виховання та спорту УО «Гомельський державний університет імені Ф. Скорины»
166. **Островська Катерина Юріївна** – кандидат технічних наук, доцент, доцент кафедри інформаційних технологій і систем Національної металургійної академії України
167. **Островський Юрій Олегович** – студент Сумського державного педагогічного університету імені А.С.Макаренка
168. **Павлів Марко Андрійович** – студент факультету управління фінансами та бізнесу Львівського національного університету імені Івана Франка
169. **Панічевська Ангеліна Валентинівна** – студентка Інституту прокуратури та кримінальної юстиції Національного юридичного університету імені Ярослава Мудрого
170. **Пантелеймонова Олександра Юріївна** – студентка Київського університету імені Бориса Грінченка
171. **Первунінський Станіслав Михайлович** – доктор технічних наук, професор, завідувач кафедри програмного забезпечення автоматизованих систем Черкаського державного технологічного університету
172. **Перинець Катерина Юріївна** – кандидат філологічних наук, старший викладач кафедри мовної підготовки ДЗ «Дніпропетровська медична академія МОЗ України»
173. **Петик Любов Орестівна** – кандидат економічних наук, доцент, доцент кафедри державних та місцевих фінансів Львівського національного університету імені Івана Франка
174. **Пихтін Владислав Валерійович** – студент Навчально-наукового інституту фізичної культури Сумського державного педагогічного університету імені А.С.Макаренка
175. **Плюта Наталія Володимирівна** – кандидат історичних наук, доцент, доцент кафедри всесвітньої історії Рівненського державного гуманітарного університету
176. **Побережець Тетяна Василівна** – науковий співробітник Наукового центру зв'язку та інформатизації Військового інституту телекомунікацій та інформатизації
177. **Поліщук Ростислав Миколайович** – кандидат філософських наук, старший викладач кафедри олімпійської освіти Львівського державного університету фізичної культури імені Івана Боберського

178. **Польовик Володимир Вікторович** – аспірант Національного університету харчових технологій
179. **Пономаренко Ярослав Анатолійович** – студент ДВНЗ «Переяслав-Хмельницький державний педагогічний університет імені Григорія Сковороди»
180. **Прокоф'єва Катерина Анатоліївна** – кандидат філологічних наук, доцент, доцент кафедри документознавства та інформаційної діяльності Національної металургійної академії України
181. **Просвірніна Юлія Лаврентіївна** – студентка Південноукраїнського національного педагогічного університету імені К.Д. Ушинського
182. **Прудивус Сергій Вікторович** – головний зберігач фондів Літературно-меморіального музею-квартири П.Г. Тичини в м. Києві
183. **Пуша Анастасія Валеріївна** – студент факультету фінансів, підприємництва та обліку Чернівецького національного університету імені Юрія Федьковича
184. **Пшенічнова Злата Ігорівна** – студентка Національного юридичного університету імені Ярослава Мудрого
185. **Радутна Ірина Анатоліївна** – студентка Київського університету культури
186. **Репіч Тетяна Анатоліївна** – кандидат економічних наук, доцент, Національний університет харчових технологій
187. **Рибалко Тетяна Федорівна** – студентка Національного юридичного університету імені Ярослава Мудрого
188. **Рожко-Павлишин Тетяна Андріївна** – кандидат педагогічних наук, викладач кафедри теорії і методики дошкільної та початкової освіти Тернопільського національного педагогічного університету імені Володимира Гнатюка
189. **Розводовський Олександр Віталійович** – студент Київського національного університету технологій та дизайну
190. **Романчук Людмила Анатоліївна** – магістр Львівського національного університету імені Івана Франка
191. **Рубаха Степан Андрійович** – магістр Львівського національного університету імені Івана Франка
192. **Рудько Анастасія Олегівна** – студентка Чернівецького торговельно-економічного інституту Київського національного торгово-економічного університету
193. **Рукас Тетяна Вікторівна** – студентка Полтавського національного технічного університету імені Юрія Кондратюка
194. **Русин Віталій Васильович** – кандидат медичних наук, доцент кафедри стоматології післядипломної освіти ДВНЗ «Ужгородський національний університет»
195. **Сакун Леся Миколаївна** – кандидат економічних наук, доцент кафедри менеджменту Кременчуцького національного університету імені Михайла Остроградського
196. **Саламаха Олеся Віталіївна** – студентка Чернівецького торговельно-економічного інституту Київського національного торгово-економічного університету
197. **Салюк Марина Анатоліївна** – кандидат психологічних наук, доцент кафедри загальної психології та патопсихології Дніпровського національного університету імені Олеся Гончара
198. **Севаст'янова Аделіна Юріївна** – студентка Національного юридичного університету імені Ярослава Мудрого
199. **Семенів Наталія Миронівна** – кандидат психологічних наук, доцент, доцент кафедри теоретичної та практичної психології Національного університету «Львівська політехніка»
200. **Сердюк Валерія Костянтинівна** – студентка Національного юридичного університету імені Ярослава Мудрого
201. **Середа Олена Григорівна** – кандидат юридичних наук, доцент кафедри трудового права Національного юридичного університету імені Ярослава Мудрого
202. **Сидоренко Дмитро Андрійович** – студент Національного юридичного університету імені Ярослава Мудрого
203. **Сизоненко Олена Василівна** – викладач кафедри публічного управління, адміністрування та права Таврійського державного агротехнологічного університету
204. **Сімоник Людмила Сергіївна** – студент факультету менеджменту та права Вінницького національного аграрного університету
205. **Сіненко Поліна Олександрівна** – студентка Національного юридичного університету імені Ярослава Мудрого
206. **Сливка Михайло Михайлович** – асистент кафедри ортопедичної стоматології ДВНЗ «Ужгородський національний університет»
207. **Слусаряк Мар'ян Миколайович** – магістр Чернівецького національного університету імені Юрія Федьковича
208. **Снагощенко Валентина Володимирівна** – кандидат педагогічних наук, доцент кафедри всесвітньої історії, міжнародних відносин та методики навчання історичних дисциплін Сумського державного педагогічного університету імені А.С. Макаренка

209. **Совгира Тетяна Ігорівна** – кандидат мистецтвознавства, старший викладач кафедри режисури естради та масових свят Київського національного університету культури і мистецтв
210. **Сокровольська Наталія Ярославівна** – кандидат економічних наук, доцент кафедри публічних, корпоративних фінансів та фінансового посередництва Чернівецького національного університету імені Юрія Федьковича
211. **Соловей Надія Василівна** – кандидат економічних наук, доцент, доцент кафедри фінансів, обліку і аудиту Національного авіаційного університету
212. **Сплавінська Анна Юріївна** – студент факультету управління фінансами та бізнесу Львівського національного університету імені Івана Франка
213. **Сташко Євген Романович** – студент Одеського національного політехнічного університету
214. **Сторожук Світлана Володимирівна** – доктор філософських наук, професор, Національний університет біоресурсів і природокористування України
215. **Танасійчук Олена Миколаївна** – аспірант кафедри практичної психології Херсонського державного університету
216. **Тарасова Єлизавета Леонідівна** – студентка Дніпровського національного університету імені Олеся Гончара
217. **Тарасюк Христина Олегівна** – студентка факультету психології та спеціальної освіти Дніпровського національного університету імені Олеся Гончара
218. **Татаренко Марина Геннадіївна** – кандидат педагогічних наук, доцент кафедри режисури та майстерності актора Київського національного університету культури і мистецтв
219. **Твердохлебова Олена Русланівна** – студентка Київського університету культури
220. **Ткачова Олена Вікторівна** – кандидат юридичних наук, доцент, доцент кафедри кримінології та кримінально-виконавчого права Національного юридичного університету імені Ярослава Мудрого
221. **Ткачук Ольга Михайлівна** – доктор економічних наук, професор, професор кафедри економіка та міжнародних відносин Вінницького торговельно-економічного інституту Київського національного торговельно-економічного університету
222. **Тобота Юлія Сергіївна** – студентка Національного юридичного університету імені Ярослава Мудрого
223. **Томенко Олександр Анатолійович** – доктор наук з фізичного виховання та спорту, професор, завідувач кафедри теорії і методики фізичної культури Сумського державного педагогічного університету імені А.С. Макаренка
224. **Торяник Жанна Іванівна** – кандидат економічних наук, доцент, доцент кафедри ЗЕД та фінансів Національного технічного університету «Харківський політехнічний інститут»
225. **Трифоновна Ольга Дмитрівна** – кандидат економічних наук, доцент кафедри міжнародної економіки і світових фінансів Дніпровського національного університету імені Олеся Гончара
226. **Турова Лариса Леонідівна** – старший викладач кафедри фінансів, обліку і аудиту Національного авіаційного університету
227. **Уланчук Володимир Семенович** – доктор економічних наук, професор кафедри обліку і оподаткування Уманського національного університету садівництва
228. **Усар Гаяна Ярославівна** – учитель інформатики школи № 181 м. Києва
229. **Усова Марина Олексіївна** – студент Харківського державного університету харчування та торгівлі
230. **Федик Оксана Василівна** – кандидат психологічних наук, доцент, Прикарпатський національний університет імені Василя Стефаника
231. **Федорцова Світлана Юріївна** – студентка Херсонського національного технічного університету
232. **Федченко Максим Васильович** – магістр Глухівського національного педагогічного університету імені Олександра Довженка
233. **Филиппова Ольга Николаевна** – член Ассоциации искусствоведов (г. Москва)
234. **Філіпова Ганна Володимирівна** – старший науковий співробітник Національного Києво-Печерського історико-культурного заповідника
235. **Форос Анатолій Ілліч** – асистент кафедри ортопедичної стоматології ДВНЗ «Ужгородський національний університет»
236. **Харіна Марина Юріївна** – студентка Національного юридичного університету імені Ярослава Мудрого
237. **Хе Сюефей** – аспірант факультету мистецтв Національного педагогічного університету імені М.П. Драгоманова
238. **Черненко Катерина Петрівна** – кандидат економічних наук, доцент, Чорноморський національний університет імені Петра Могили
239. **Черніков Богдан Юрійович** – студент Національного юридичного університету імені Ярослава Мудрого
240. **Черніков Денис Юрійович** – студент Національного юридичного університету імені Ярослава Мудрого
241. **Черніков Дмитро Юрійович** – студент Національного юридичного університету імені Ярослава Мудрого
242. **Чернова Євгенія Русланівна** – студентка Національного юридичного університету імені Ярослава Мудрого

243. **Чернуха Дмитро Вікторович** – студент ДВНЗ «Київський національний економічний університет імені Вадима Гетьмана»
244. **Чорнойван Ганна Петрівна** – кандидат педагогічних наук, учений секретар Інституту вищої освіти Національної академії педагогічних наук України
245. **Чумаченко Ігор Миколайович** – кандидат юридичних наук, доцент, Запорізький національний університет
246. **Шевченко Елеонора Олександрівна** – студентка Національного юридичного університету імені Ярослава Мудрого
247. **Шевчук Світлана Василівна** – студентка Інституту прокуратури та кримінальної юстиції Національного юридичного університету імені Ярослава Мудрого
248. **Шпачинський Ігор Леонідович** – кандидат філософських наук, доцент кафедри філософської думки Миколаївського національного університету імені В.О. Сухомлинського
249. **Шушкова Юлія Володимирівна** – кандидат економічних наук, доцент, Львівський національний університет імені Івана Франка
250. **Щавінська Ольга Вікторівна** – студентка Чернівецького торговельно-економічного інституту Київського національного торгово-економічного університету
251. **Юрченко Єлизавета Олександрівна** – студентка Інституту прокуратури та кримінальної юстиції Національного юридичного університету імені Ярослава Мудрого
252. **Яковенко Катерина Андріївна** – студент Вінницького торговельно-економічного інституту
253. **Янголенко Олена Сергіївна** – студент Харківського національного університету міського господарства імені О.М. Бекетова
254. **Яременко Людмила Михайлівна** – кандидат економічних наук, доцент, доцент кафедри обліку і оподаткування ДВНЗ «Переяслав-Хмельницький державний педагогічний університет імені Григорія Сковороди»
255. **Яременко Наталія Сергіївна** – студентка юридичного факультету Сумського державного університету
256. **Яремко Галина Зіновіївна** – кандидат юридичних наук, доцент, доцент кафедри кримінально-правових дисциплін Львівського державного університету внутрішніх справ
257. **Яричевська Світлана Ярославівна** – магістр Національного технічного університету «Харківський політехнічний інститут»
258. **Ярошенко Вікторія Миколаївна** – студентка Інституту прокуратури та кримінальної юстиції Національного юридичного університету імені Ярослава Мудрого
259. **Ясіновська Ірина Фантинівна** – кандидат економічних наук, доцент кафедри фінансів суб'єктів господарювання Львівського національного університету імені Івана Франка
260. **Яцків Наталія Яремівна** – кандидат філологічних наук, професор, Прикарпатський національний університет імені Василя Стефаника

ВИМОГИ ДО ПУБЛІКАЦІЇ СТАТЕЙ

Редакція наукового журналу

пропонує всім бажаючим студентам, аспірантам, докторантам, здобувачам, молодим фахівцям, викладачам, науковцям та іншим зацікавленим особам опублікувати свої статті за різними науковими напрямками

ДЛЯ ПУБЛІКАЦІЇ СТАТТІ НЕОБХІДНО:

1. Заповнити електронну форму реєстрації, обов'язкову для публікації.

2. Надсилати на електронну пошту редакції info@molodyvcheny.in.ua статтю та квитанцію про сплату вартості публікації наукової статті (сплачується лише після повідомлення про прийняття матеріалів). Обов'язково в темі листа вкажіть науковий розділ журналу, в якому ви бажаєте опублікувати статтю.

3. Редакція рецензує вашу статтю протягом 2–3 днів. Статті студентів публікують

ся за наявності рецензії або співавтора з науковим ступенем.

4. Якщо стаття успішно пройшла рецензування, ми відправляємо вам лист з інформацією: «Стаття пройшла рецензування, прийнята до публікації».

5. Як тільки електронна версія журналу розміщується на сайті, ми повідомляємо вам про це. Потім, після виходу журналу з друку, ми відправляємо вам друкований примірник в потрібній кількості.

ВИМОГИ ДО ЗМІСТУ НАУКОВОЇ СТАТТІ:

Наукові статті повинні містити такі необхідні елементи (з виділенням по тексту статті):

– постановка проблеми у загальному вигляді та її зв'язок із важливими науковими чи практичними завданнями;

– аналіз останніх досліджень і публікацій, в яких започатковано розв'язання даної проблеми, на які посилається автор;

– виділення невирішених раніше частин загальної проблеми, яким присвячується стаття;

– формулювання цілей статті (постановка завдання);

– виклад основного матеріалу дослідження з повним обґрунтуванням отриманих наукових результатів;

– висновки з даного дослідження і перспективи подальшого розвитку в цьому напрямку.

Автори, які подали матеріали для публікації, погоджуються з наступними положеннями:

– відповідальність за достовірність поданої інформації в своїй роботі несе автор.

– автори зберігають за собою всі авторські права і одночасно надають журналу право першої публікації, що дозволяє поширювати даний матеріал із зазначенням авторства та первинної публікації в даному журналі.

СТРУКТУРНІ ЕЛЕМЕНТИ НАУКОВОЇ СТАТТІ:

Індекс УДК (у верхньому лівому кутку сторінки);

Прізвище та ініціали автора(-ів), місце роботи (навчання), вчений ступінь, вчене звання, посада – трьома мовами (українською, російською, англійською);

Назва статті – трьома мовами (українською, російською, англійською);

Анотації (мінімум 5 речень) та ключові слова (мінімум 5 слів) – трьома мовами (українською, російською, англійською);

Текст статті може бути українською, російською, англійською, німецькою, польською або французькою мовами;

Список літератури.

Формат статті	A4, орієнтація – книжкова, матеріали збережені та підготовлені у форматі Microsoft Word (*.doc або *.docx)
Поля	всі сторони – 2 см
Основний шрифт	Times New Roman (Arial і Courier New для текстових фрагментів)
Розмір шрифту основного тексту	14 пунктів
Міжрядковий інтервал	полуторний
Вирівнювання тексту	по ширині
Автоматична розстановка переносів	включена
Абзацний відступ (новий рядок)	1,25 см
Нумерація сторінок	не ведеться
Малюнки та таблиці	необхідно подавати в статті безпосередньо після тексту, де вони згадуються вперше, або на наступній сторінці. Розмір шрифту табличного тексту зазвичай на 2 пункти менше основного шрифту. Кількість таблиць, формул та ілюстрацій має бути мінімальною та доречною. Рисунки і таблиці на альбомних сторінках не приймаються.
Формули	повинні бути набрані за допомогою редактора формул (внутрішній редактор формул в Microsoft Word for Windows).
Посилання на літературу	у квадратних дужках по тексту [1, с. 2], бібліографічний список в кінці тексту. Посторінкові виноска та посилання не допускаються
Обсяг	від 10 до 20 сторінок включно

Науковий журнал
«Молодий вчений»

№ 11 (63) листопад 2018 р.

Щомісячне видання

Коректор: В. Бабич
Дизайн: А. Юдашкіна
Комп'ютерна верстка: В. Удовиченко

Контактна інформація редакції журналу.
Поштова адреса: 73005 Україна, м. Херсон,
а/с 20, Редакція журналу «Молодий вчений»
тел.: +38 (0552) 399 530
info@molodyvcheny.in.ua
www.molodyvcheny.in.ua

Підписано до друку 30.11.2018 р.
Формат 60x84/8.
Папір офсетний. Цифровий друк.
Ум.-друк. арк. 20,46. Тираж 100 прим.
Зам. 1118-72.

Видавництво «Молодий вчений»
Україна, м. Херсон, вул. Паровозна, буд. 46-а
Телефон: +38 (0552) 39-95-30
E-mail: info@molodyvcheny.in.ua
Свідоцтво суб'єкта видавничої справи
ДК № 5761 від 09.11.2017 р.